



Pelle hydraulique 374

Caractéristiques techniques

Les configurations et les fonctionnalités peuvent varier en fonction de la région. Veuillez contacter votre concessionnaire Cat® pour connaître les disponibilités dans votre région.

Table des matières

Spécifications	2
Moteur	2
Mécanisme d'orientation	2
Poids	2
Chaîne	2
Entraînement	2
Système de climatisation	2
Circuit hydraulique	2
Contenance	2
Normes	3
Performances acoustiques	3
Poids en ordre de marche et pressions au sol	3
Poids des composants principaux	4
Dimensions	5
Plages de travail et forces	7
Capacités de levage de la flèche normale	8
Capacités de levage de la flèche pour creusement intensif	11
Spécifications et compatibilité des godets	17
Guide de combinaisons types	18
Guide des équipements	19
Équipement standard et options	21
Kits et équipements installés par le concessionnaire	23
Options de cabine	24
Déclaration environnementale 374	25

Spécifications de la Pelle hydraulique 374

Moteur

Modèle de moteur	C15 Cat®	
Puissance nette, ISO 9249	361 kW	484 hp
Puissance moteur, ISO 14396	362 kW	485 hp
Alésage	137 mm	5,39 in
Course	171 mm	6,73 in
Cylindrée	15,2 l	928 in ³

- Conforme aux normes sur les émissions Tier 4 Final de l'EPA américaine, Stage V de l'UE, Stage V de la Corée et Japon 2014.
- Recommandé pour une utilisation jusqu'à 4 500 m (14 760 ft) d'altitude avec détarage de la puissance moteur au-dessus de 3 000 m (9 840 ft).
- La puissance annoncée est testée selon les normes spécifiques en vigueur au moment de la fabrication.
- La puissance nette annoncée désigne la puissance disponible au volant lorsque le moteur est équipé d'un ventilateur, d'un circuit d'admission d'air, d'un circuit d'échappement et d'un alternateur.
- Régime moteur à 1 700 tr/min.
- Les moteurs diesel Cat doivent utiliser du carburant diesel à très faible teneur en soufre (15 ppm de soufre ou moins) ou du carburant diesel à très faible teneur en soufre mélangé aux carburants** à plus faible intensité de carbone suivants, jusqu'à :
 - ✓ 20 % biodiesel EMAG (ester méthylique d'acide gras)*
 - ✓ 100 % diesel renouvelable, huile végétale hydrotraînée et carburants GTL (gaz à liquide)

Référez-vous aux directives pour une application réussie. Veuillez contacter votre concessionnaire Cat ou référez-vous à la publication spéciale SEBU6250 Caterpillar Machine Fluids Recommendations (Recommandations relatives aux liquides des équipements Caterpillar).

*Les moteurs sans dispositif de post-traitement peuvent utiliser des mélanges plus élevés, contenant jusqu'à 100 % de biodiesel. (Pour l'utilisation de mélanges supérieurs à 20 % de biodiesel, consultez votre concessionnaire Cat).

**Les émissions de gaz à effet de serre au tuyau d'échappement issues des carburants à émissions de carbone réduites sont essentiellement les mêmes que celles des carburants traditionnels.

Mécanisme d'orientation

Vitesse d'orientation	6,34 tr/min	
Couple d'orientation maximal	247 kNm	182 200 lbf-ft

Poids

Poids en ordre de marche	74 700 kg	164 700 lb
--------------------------	-----------	------------

- Train de roulement long à voie variable, flèche, bras M2,57 m WB (8'5"), godet usage extrême de 4,4 m³ (5,75 yd³), patins à double arête extra robuste de 650 mm (26") et contrepoids standard.

Chaîne

Largeur des patins en option	650 mm	26 in
Largeur des patins en option	750 mm	30 in
Largeur des patins en option	900 mm	35 in
Nombre de patins (de chaque côté)	47	
Nombre de galets inférieurs (de chaque côté)	8	
Nombre de galets supérieurs (de chaque côté)	3	

Entraînement

Pente maximale franchissable	35°/70 %	
Vitesse de translation maximale	4,1 km/h	2,5 mph
Effort de traction à la barre d'attelage maximal	491 kN	110 359 lbf

Système de climatisation

Le système de climatisation sur cette machine contient le gaz réfrigérant fluoré à effet de serre R134a (potentiel de réchauffement climatique = 1 430). Le système contient 1,0 kg de réfrigérant, avec un équivalent CO₂ de 1,430 tonne métrique.

Circuit hydraulique

Circuit principal – Débit maximal – Équipement	896 l/min (× 2 pompes)	237 US gal/min (× 2 pompes)
Système oscillant – Débit maximal	247 l/min	65 US gal/min
Pression maximale – Équipement – Accessoire	37 000 kPa	5 366 psi
Pression maximale : équipement, mode levage	38 000 kPa	5 511 psi
Pression maximale : translation	35 000 kPa	5 076 psi
Pression maximale : orientation	35 000 kPa	5 076 psi
Vérin de flèche : alésage	190 mm	7 in
Vérin de flèche – Course	1 792 mm	71 in
Vérin de bras – Alésage	210 mm	8 in
Vérin de bras – Course	2 118 mm	83 in
Vérin de godet VB – Alésage	190 mm	7 in
Vérin de godet VB – Course	1 433 mm	56 in
Vérin de godet WB – Alésage	200 mm	8 in
Vérin de godet WB – Course	1 457 mm	57 in

Contenance

Contenance du réservoir de carburant	920 l	243 US gal
Circuit de refroidissement	71 l	19 US gal
Huile moteur (avec filtre)	62 l	16 US gal
Réducteur d'orientation	20 l	5 US gal
Réducteur (chacun)	32 l	9 US gal
Circuit hydraulique (réservoir compris)	620 l	164 US gal
Réservoir hydraulique (tuyau d'aspiration compris)	326 l	86 US gal
Réservoir de liquide d'échappement diesel (DEF)	80 l	21 US gal

Normes

Freins	ISO 10265:2008
Protections de cabine/du conducteur (OPG) (en option)	ISO 10262:1998 Niveau II
Cabine/Cadre de protection en cas de retournement (ROPS)	ISO 12117-2: 2008

Performances acoustiques

ISO 6395:2008 (externe)	108 dB(A)
ISO 6396:2008 (à l'intérieur de la cabine)	73 dB(A)

- Le port de protections auditives peut s'avérer nécessaire lorsque le conducteur travaille dans un poste de conduite ouvert (qui n'est pas correctement entretenu ou dont les portes/vitres sont ouvertes) pendant de longues périodes ou dans un environnement bruyant.

Poids en ordre de marche et pressions au sol

	Patins à double arête extra-robustes de 650 mm (26")		Patins à double arête extra-robustes de 750 mm (30")		Patins à double arête extra-robustes de 900 mm (35")	
	Poids	Pression au sol	Poids	Pression au sol	Poids	Pression au sol
	kg (lb)	kPa (psi)	kg (lb)	kPa (psi)	kg (lb)	kPa (psi)
Configuration de la machine de base						
Châssis de base avec galets inférieurs et galets supérieurs						
Contrepoids standard + Machine de base à train de roulement long à voie variable						
Flèche normale + bras R3,6 m VB (11'10") + Godet SD de 3,3 m ³ (4,32 yd ³)	71 700 (158 200)	115 (17)	72 400 (159 700)	100 (14)	73 400 (161 900)	83 (12)
Bras pour creusement intensif + Bras M3,0 m XB (9'10") + Godet XD de 4,4 m ³ (5,75 yd ³)	75 000 (165 300)	120 (17)	75 600 (166 700)	104 (15)	76 600 (169 000)	87 (13)
Bras pour creusement intensif + Bras M2,57 m WB (8'5") + Godet XD de 4,4 m ³ (5,75 yd ³)	74 700 (164 700)	120 (17)	75 400 (166 100)	104 (15)	76 400 (168 400)	86 (13)
Contrepoids de type amovible + Machine de base à train de roulement long à voie variable						
Flèche normale + Bras R3,6 m VB (11'10") + Godet SD de 3,3 m ³ (4,32 yd ³)	71 800 (158 300)	115 (17)	72 500 (159 800)	101 (15)	73 500 (162 000)	85 (12)
Flèche pour creusement intensif + Bras M3,0 m XB (9'10") + Godet XD de 4,4 m ³ (5,75 yd ³)	75 000 (165 400)	120 (17)	75 700 (166 900)	105 (15)	76 700 (169 100)	89 (13)
Flèche pour creusement intensif + Bras M2,57 m WB (8'5") + Godet XD de 4,4 m ³ (5,75 yd ³)	74 800 (164 800)	120 (17)	75 400 (166 300)	105 (15)	76 400 (168 500)	89 (13)

Tous les poids en ordre de marche comprennent un réservoir de carburant à 90 % et le poids d'un conducteur de 75 kg (165 lb).

Spécifications de la Pelle hydraulique 374

Poids des composants principaux

	kg	lb
Poids de base de la machine : comprend le châssis supérieur, le train de roulement, le contrepoids, les vérins de flèche, sans flèche, le bras, le godet, le vérin de bras, le vérin de godet, les chenilles, sans carburant 612 kg (1 349 lb), conducteur 75 kg (165 lb), avec huile hydraulique 184 kg (406 lb), liquide d'échappement diesel 49 kg (108 lb)		
Avec contrepoids, châssis pivotant et châssis de base standard	48 030	105 880
Avec contrepoids de type amovible, châssis pivotant, châssis de base avec galets de roulement et galets porteurs	48 090	106 020
Patins :		
Patins de chaîne à double arête extra-robustes de 650 mm (26")	8 220	18 110
Patins de chaîne à double arête extra-robustes de 750 mm (30")	8 890	19 600
Patins de chaîne à double arête extra-robustes de 900 mm (35")	9 900	21 840
Deux vérins de flèche	2 790	6 160
Poids de 90 % du réservoir de carburant et conducteur de 75 kg (165 lb)	860	1 880
Contrepoids :		
Contrepoids de série	11 240	24 770
Contrepoids avec dispositif de retrait	11 300	24 910
Châssis pivotant :		
Châssis pivotant standard	6 450	14 210
Train de roulement long à voie variable (VG)		
Châssis de base avec galets de roulement à double bride et galets supérieurs	18 850	41 560
Flèches (avec canalisations, axes, vérin de bras) :		
Flèche normale de 7,8 m (25'7")	6 960	15 330
Flèche pour creusement intensif de 7,0 m (23'0")	7 510	16 560
Bras (avec canalisations, axes, vérin de godet, timonerie de godet) :		
Bras normal R3,60 m VB (11'10")	3 760	8 280
Bras pour creusement intensif M3,0 m XB (9'10")	4 400	9 710
Bras pour creusement intensif M2,57 m WB (8'5")	4 130	9 110
Godets (sans tringlerie) :		
3,30 m ³ (4,32 yd ³) Usage intensif pour VB	3 940	8 680
4,40 m ³ (5,75 yd ³) Usage extrême pour WB	5 950	13 110
Attaches rapides :		
Attache rapide dédiée CW pour VB	1 020	2 260
Attache rapide dédiée CW pour WB	1 080	2 370

Dimensions

Toutes les dimensions sont approximatives et peuvent varier en fonction de la sélection du godet.

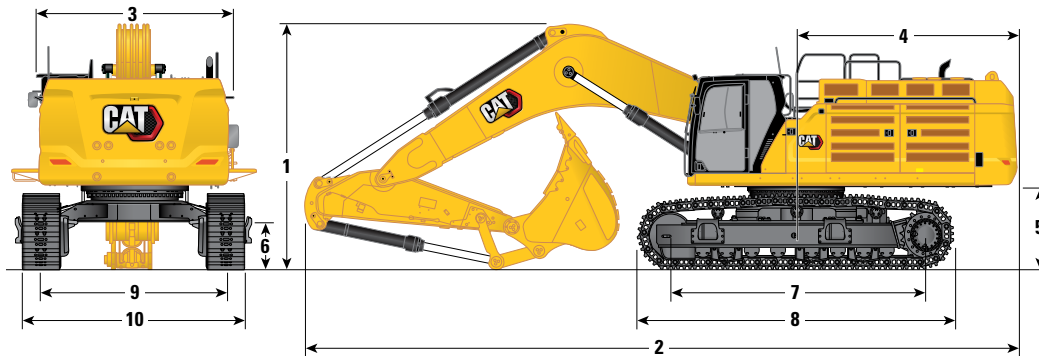

Options de flèche	Flèche normale de 7,8 m (25'7")		Flèche pour creusement intensif de 7,0 m (23'0")			
	Bras normal		Bras pour creusement intensif			
Options de bras	R3,60 m VB (11'10")		M2,57 m WB (8'5")		M3,0 m XB (9'10")	
1 Hauteur de la machine :						
Hauteur de la cabine	3 559 mm	11'8"	3 559 mm	11'8"	3 559 mm	11'8"
Hauteur OPG	3 702 mm	12'1"	3 702 mm	12'1"	3 702 mm	12'1"
Hauteur des mains courantes	3 982 mm	13'0"	3 982 mm	13'0"	3 982 mm	13'0"
Avec flèche/bras/godet monté(e)	4 519 mm	14'9"	4 927 mm	16'1"	4 902 mm	16'0"
Avec flèche/bras monté(e)	4 287 mm	14'0"	4 368 mm	14'3"	4 463 mm	14'7"
Avec flèche montée	3 896 mm	12'9"	3 896 mm	12'9"	3 896 mm	12'9"
Avec flèche/bras/godet montés (avec canalisations auxiliaires)	4 555 mm	14'11"	4 942 mm	16'2"	4 918 mm	16'1"
Avec flèche/bras montés (avec canalisations auxiliaires)	4 319 mm	14'2"	4 403 mm	14'5"	4 496 mm	14'9"
Avec flèche montée (avec canalisations auxiliaires)	4 033 mm	13'2"	4 033 mm	13'2"	4 033 mm	13'2"
2 Longueur de la machine :						
Avec flèche/bras/godet monté(e)	13 652 mm	44'9"	12 978 mm	42'6"	12 856 mm	42'2"
Avec flèche/bras monté(e)	13 625 mm	44'8"	12 719 mm	41'8"	12 702 mm	41'8"
Avec flèche montée	11 855 mm	38'10"	11 011 mm	36'1"	11 011 mm	36'1"
Avec flèche/bras/godet montés (avec canalisations auxiliaires)	13 652 mm	44'9"	12 978 mm	42'6"	12 856 mm	42'2"
Avec flèche/bras montés (avec canalisations auxiliaires)	13 625 mm	44'8"	12 719 mm	41'8"	12 702 mm	41'8"
Avec flèche montée (avec canalisations auxiliaires)	11 855 mm	38'10"	11 056 mm	36'3"	11 056 mm	36'3"
3 Largeur de la tourelle :						
Sans passerelles	3 490 mm	11'5"	3 490 mm	11'5"	3 490 mm	11'5"
Avec passerelles	4 508 mm	14'9"	4 508 mm	14'9"	4 508 mm	14'9"
Largeur des passerelles	500 mm	1'7"	500 mm	1'7"	500 mm	1'7"
4 Rayon d'encombrement arrière	4 171 mm	13'8"	4 171 mm	13'8"	4 171 mm	13'8"
5 Garde au sol du contre poids sans crampon de patin	1 494 mm	4'10"	1 494 mm	4'10"	1 494 mm	4'10"
6 Garde au sol sans crampon de patin	782 mm	2'6"	782 mm	2'6"	782 mm	2'6"

(suite à la page suivante)

Spécifications de la Pelle hydraulique 374

Dimensions (suite)

Toutes les dimensions sont approximatives et peuvent varier en fonction de la sélection du godet.

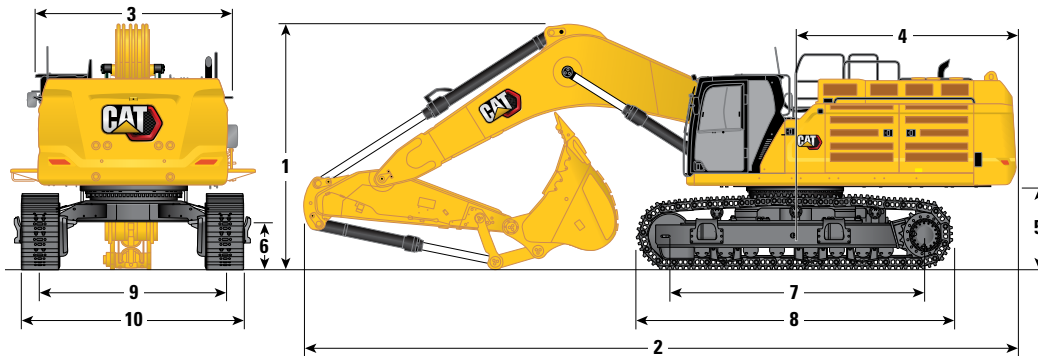

Options de flèche	Flèche normale de 7,8 m (25'7")		Flèche pour creusement intensif de 7,0 m (23'0")			
	Bras normal		Bras pour creusement intensif			
Options de bras	R3,60 m VB (11'10")		M2,57 m WB (8'5")		M3,0 m XB (9'10")	
7 Longueur jusqu'au centre des galets	4 705 mm	15'5"	4 705 mm	15'5"	4 705 mm	15'5"
8 Longueur de chaîne avec patins à triple arête	5 873 mm	19'3"	5 873 mm	19'3"	5 873 mm	19'3"
9 Voie des chaînes :						
Rentré avec patins à double arête	2 750 mm	9'0"	2 750 mm	9'0"	2 750 mm	9'0"
Étendu avec patins à double arête	3 410 mm	11'2"	3 410 mm	11'2"	3 410 mm	11'2"
10 Largeur du train de roulement – Rentré (sans marchepied) :						
Patins de 650 mm (26")	3 400 mm	11'1"	3 400 mm	11'1"	3 400 mm	11'1"
Patins de 750 mm (30")	3 500 mm	11'5"	3 500 mm	11'5"	3 500 mm	11'5"
Patins de 900 mm (35")	3 650 mm	11'11"	3 650 mm	11'11"	3 650 mm	11'11"
Largeur du train de roulement – Rentré (avec marchepied) :						
Patins de 650 mm (26")	3 678 mm	12'0"	3 678 mm	12'0"	3 678 mm	12'0"
Patins de 750 mm (30")	3 678 mm	12'0"	3 678 mm	12'0"	3 678 mm	12'0"
Patins de 900 mm (35")	3 678 mm	12'0"	3 678 mm	12'0"	3 678 mm	12'0"
Largeur du train de roulement – Sorti (sans marchepied) :						
Patins de 650 mm (26")	4 060 mm	13'3"	4 060 mm	13'3"	4 060 mm	13'3"
Patins de 750 mm (30")	4 160 mm	13'7"	4 160 mm	13'7"	4 160 mm	13'7"
Patins de 900 mm (35")	4 310 mm	14'1"	4 310 mm	14'1"	4 310 mm	14'1"
Largeur du train de roulement – Sorti (avec marchepied) :						
Patins de 650 mm (26")	4 338 mm	14'2"	4 338 mm	14'2"	4 338 mm	14'2"
Patins de 750 mm (30")	4 338 mm	14'2"	4 338 mm	14'2"	4 338 mm	14'2"
Patins de 900 mm (35")	4 338 mm	14'2"	4 338 mm	14'2"	4 338 mm	14'2"
Type de godet :	SD		XD		XD	
Capacité du godet	3,30 m ³	4,32 yd ³	4,40 m ³	5,75 yd ³	4,40 m ³	5,75 yd ³
Rayon aux pointes du godet	2 240 mm	7'4"	2 310 mm	7'6"	2 310 mm	7'6"

Plages de travail et forces

Toutes les dimensions sont approximatives et peuvent varier en fonction de la sélection du godet.

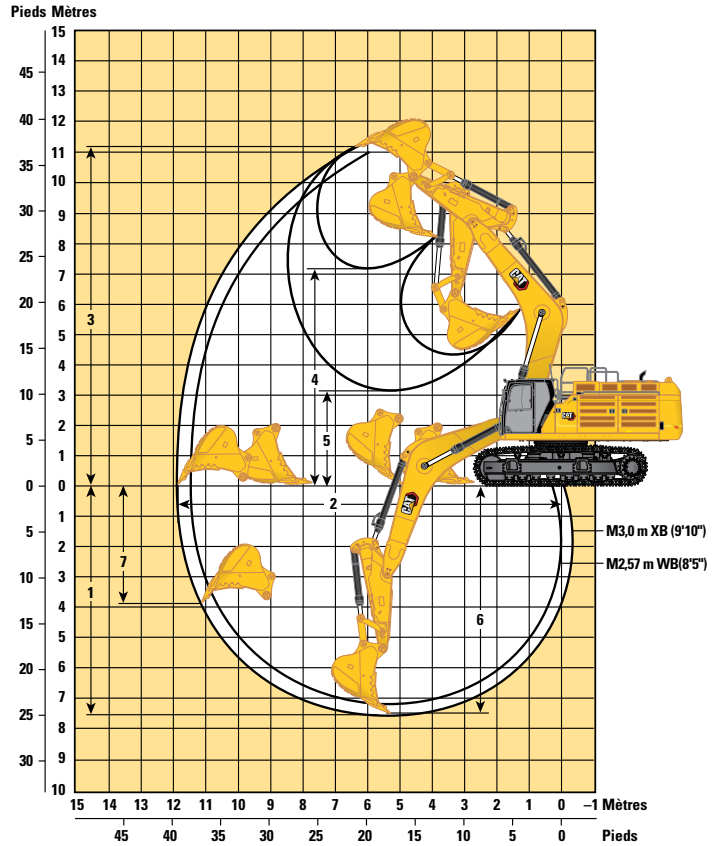
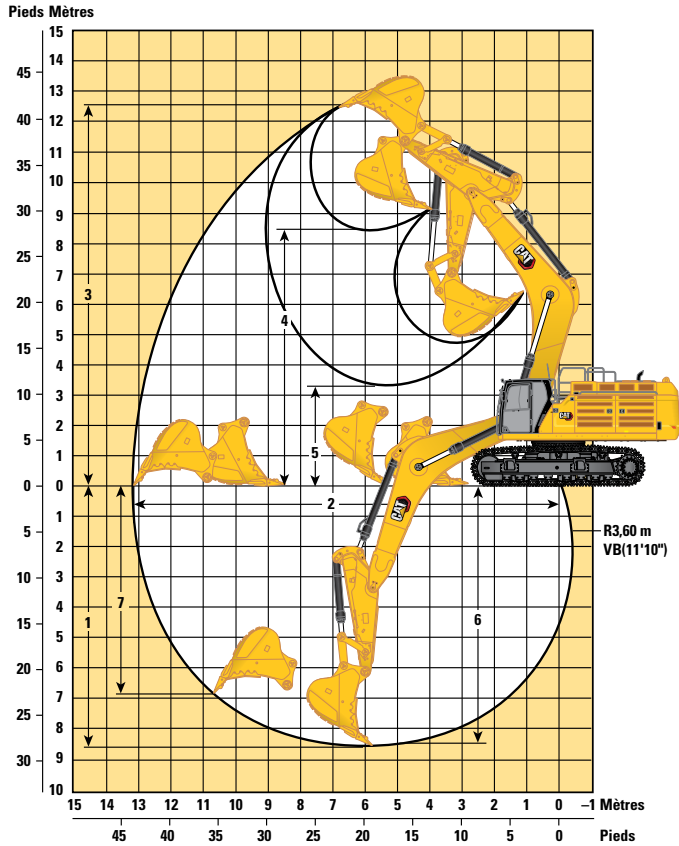

Options de flèche

Flèche normale
de 7,8 m (25'7")

Flèche pour creusement intensif
de 7,0 m (23'0")

Options de bras

Bras normal

Bras pour creusement intensif

	R3,60 m VB (11'10")		M2,57 m WB (8'5")		M3,0 m XB (9'10")	
	mm	ft"	mm	ft"	mm	ft"
1 Profondeur d'excavation maximale	8 570	28'1"	7 240	23'9"	7 660	25'1"
2 Portée maximale au niveau du sol	13 160	43'2"	11 460	37'7"	11 860	38'10"
3 Hauteur de coupe maximale	12 550	41'2"	11 000	36'1"	11 170	36'7"
4 Hauteur de chargement maximale	8 430	27'7"	7 050	23'1"	7 220	23'8"
5 Hauteur de chargement minimale	3 310	10'10"	3 470	11'4"	3 050	10'0"
6 Profondeur de coupe maximale pour fond plat de 2 440 mm (8'0")	8 440	27'8"	7 080	23'2"	7 520	24'8"
7 Profondeur d'excavation maximale en paroi verticale	6 910	22'8"	3 620	11'10"	3 970	13'0"
Force d'excavation du godet (ISO)	358 kN	80 550 lbf	406 kN	91 230 lbf	406 kN	91 330 lbf
Force d'excavation du bras (ISO)	295 kN	66 390 lbf	352 kN	79 130 lbf	322 kN	72 450 lbf
Type de godet	SD		XD		XD	
Capacité du godet	3,30 m ³	4,32 yd ³	4,40 m ³	5,75 yd ³	4,40 m ³	5,75 yd ³
Rayon aux pointes du godet	2 240 mm	7'4"	2 310 mm	7'6"	2 310 mm	7'6"

Spécifications de la Pelle hydraulique 374

Capacités de levage de la flèche normale – Contrepoids standard** – sans godet, système de levage de charges lourdes : activé

Train de roulement long à voie variable

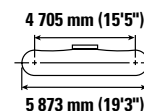
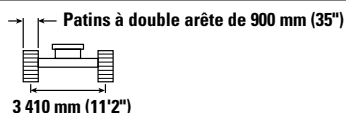
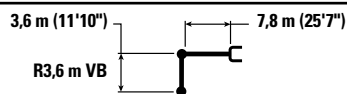

Diagram	3 000 mm/10'0"		4 500 mm/15'0"		6 000 mm/20'0"		7 500 mm/25'0"		9 000 mm/30'0"		10 500 mm/35'0"		Diagram		mm ft/in
	kg	lb	kg	lb	kg	lb	kg	lb	kg	lb	kg	lb	kg	lb	
10 500 mm 35'0"	kg												*16 150	*16 150	7 760
	lb												*36 000	*36 000	24'10"
9 000 mm 30'0"	kg								*15 700	15 250			*15 100	15 050	9 070
	lb								*34 400	32 600			*33 400	*33 400	29'4"
7 500 mm 25'0"	kg						*16 950	*16 950	*15 750	15 200			*14 650	12 650	9 980
	lb						*36 900	*36 900	*34 400	32 600			*32 350	28 250	32'6"
6 000 mm 20'0"	kg				*21 500	*21 500	*18 300	*18 300	*16 350	14 850	*15 200	11 450	*14 650	11 250	10 610
	lb				*46 400	*46 400	*39 700	*39 700	*35 600	31 900			*32 250	25 000	34'8"
4 500 mm 15'0"	kg				*24 750	*24 750	*20 050	18 900	*17 250	14 350	15 350	11 250	14 250	10 450	10 990
	lb				*53 350	*53 350	*43 350	40 750	*37 500	30 850	33 000	24 200	31 500	23 050	35'11"
3 000 mm 10'0"	kg				*27 700	24 850	*21 700	18 000	*18 200	13 850	15 050	11 000	13 750	10 000	11 150
	lb				*59 750	53 600	*46 950	38 850	*39 500	29 800	32 400	23 600	30 250	22 050	36'6"
1 500 mm 5'0"	kg				*29 400	23 750	*22 900	17 300	18 600	13 400	14 800	10 750	13 650	9 900	11 110
	lb				*63 550	51 200	*49 550	37 300	40 000	28 850	31 850	23 100	30 000	21 750	36'5"
0 mm 0'0"	kg				*29 600	23 200	*23 300	16 850	18 250	13 100	14 650	10 550	13 950	10 100	10 860
	lb				*64 150	49 950	*50 500	36 300	39 300	28 200	31 500	22 750	30 750	22 250	35'7"
-1 500 mm -5'0"	kg				*26 800	*26 800	*28 550	23 050	*22 850	16 650	18 100	12 950		14 850	10 700
	lb				*61 450	*61 450	*61 950	49 600	*49 450	35 850	39 000	27 900		32 700	23 600
-3 000 mm -10'0"	kg	*26 350	*26 350	*32 650	*32 650	*26 350	23 200	*21 300	16 700	*17 100	13 000		*15 250	11 900	9 660
	lb	*59 550	*59 550	*70 900	*70 900	*57 000	49 900	*45 950	35 950	*36 700	28 050		*33 550	26 300	31'6"
-4 500 mm -15'0"	kg	*32 400	*32 400	*27 450	*27 450	*22 550	*22 550	*18 100	17 000				*14 650	14 200	8 600
	lb	*70 200	*70 200	*59 250	*59 250	*48 500	*48 500	*38 650	36 700				*32 100	31 600	27'11"
-6 000 mm -20'0"	kg					*16 100	*16 100						*12 750	*12 750	7 070
	lb					*33 600	*33 600						*27 600	*27 600	22'9"



ISO 10567:2007



*Indique que la charge est limitée par la capacité de levage hydraulique plutôt que par la charge limite d'équilibre. Les capacités de levage ci-dessus sont conformes à la norme ISO 10567:2007 relative à la capacité de levage des pelles hydrauliques. Elles ne dépassent pas 87 % de la capacité de levage hydraulique ou 75 % de la charge limite d'équilibre. Le poids de tous les accessoires de levage doit être soustrait des capacités de levage indiquées ci-dessus. Les capacités de levage sont établies pour une machine positionnée sur une surface ferme et uniforme. L'utilisation d'un point d'attache d'un outil de travail pour manipuler/lever des objets peut affecter les performances de levage de la machine.

**Les capacités de levage s'appliquent à la fois au contrepoids standard et au contrepoids avec dispositif de retrait.

La capacité de levage varie de ±5 % pour tous les patins de chaîne disponibles.

Référez-vous systématiquement au Guide d'utilisation et d'entretien adéquat pour obtenir des informations sur un produit spécifique.

Capacités de levage de la flèche normale – Contrepoids standard** – sans godet, système de levage de charges lourdes : activé

Train de roulement long à voie variable

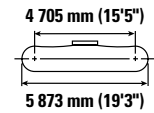
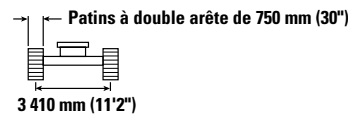
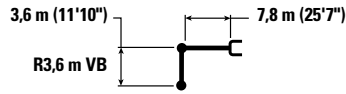

		3 000 mm/10'0"		4 500 mm/15'0"		6 000 mm/20'0"		7 500 mm/25'0"		9 000 mm/30'0"		10 500 mm/35'0"		mm ft/in		
		kg lb	kg lb	kg lb	kg lb	kg lb	kg lb	kg lb	kg lb	kg lb	kg lb	kg lb	kg lb	kg lb	kg lb	mm ft/in
10 500 mm 35'0"	kg lb													*16 150 *36 000	*16 150 *36 000	7 760 24'10"
9 000 mm 30'0"	kg lb									*15 700	15 050			*15 100 *33 400	14 850 *33 400	9 070 29'4"
7 500 mm 25'0"	kg lb							*16 950 *36 900	*16 950 *36 900	*15 750 *34 400	15 000 32 200			*14 650 *32 350	12 500 27 850	9 980 32'6"
6 000 mm 20'0"	kg lb					*21 500 *46 400	*21 500 *46 400	*18 300 *39 700	*18 300 *39 700	*16 350 *35 600	14 650 31 450	*15 200 11 300		*14 650 *32 250	11 100 24 650	10 610 34'8"
4 500 mm 15'0"	kg lb					*24 750 *53 350	*24 750 *53 350	*20 050 *43 350	18 650 40 200	*17 250 *37 500	14 150 30 450	15 150 32 550	11 100 23 850	14 050 31 050	10 300 22 750	10 990 35'11"
3 000 mm 10'0"	kg lb					*27 700 *59 750	24 500 52 900	*21 700 *46 950	17 750 38 300	*18 200 *39 500	13 650 29 350	14 850 31 950	10 800 23 250	13 550 29 850	9 850 21 700	11 150 36'6"
1 500 mm 5'0"	kg lb					*29 400 *63 550	23 450 50 450	*22 900 *49 550	17 050 36 750	18 300 39 450	13 200 28 400	14 600 31 400	10 550 22 750	13 450 29 550	9 750 21 450	11 110 36'5"
0 mm 0'0"	kg lb					*29 600 *64 150	22 900 49 250	*23 300 *50 500	16 600 35 800	18 000 38 700	12 900 27 750	14 400 31 050	10 400 22 450	13 750 30 300	9 950 21 900	10 860 35'7"
-1 500 mm -5'0"	kg lb					*26 800 *61 450	*26 800 *61 450	*28 550 *61 950	22 750 48 900	*22 850 *49 450	16 400 35 350	17 850 38 400	12 750 27 450	14 600 32 250	10 550 23 250	10 390 34'0"
-3 000 mm -10'0"	kg lb	*26 350 *59 550	*26 350 *59 550	*32 650 *70 900	*32 650 *70 900	*26 350 *57 000	22 850 49 200	*21 300 *45 950	16 450 35 450	*17 100 *36 700	12 800 27 650			*15 250 *33 550	11 700 25 950	9 660 31'6"
-4 500 mm -15'0"	kg lb	*32 400 *70 200	*32 400 *70 200	*27 450 *59 250	*27 450 *59 250	*22 550 *48 500	*22 550 *48 500	*18 100 *38 650	16 750 36 150					*14 650 *32 100	14 000 31 150	8 600 27'11"
-6 000 mm -20'0"	kg lb					*16 100 *33 600	*16 100 *33 600							*12 750 *27 600	*12 750 *27 600	7 070 22'9"



ISO 10567:2007



*Indique que la charge est limitée par la capacité de levage hydraulique plutôt que par la charge limite d'équilibre. Les capacités de levage ci-dessus sont conformes à la norme ISO 10567:2007 relative à la capacité de levage des pelles hydrauliques. Elles ne dépassent pas 87 % de la capacité de levage hydraulique ou 75 % de la charge limite d'équilibre. Le poids de tous les accessoires de levage doit être soustrait des capacités de levage indiquées ci-dessus. Les capacités de levage sont établies pour une machine positionnée sur une surface ferme et uniforme. L'utilisation d'un point d'attache d'un outil de travail pour manipuler/lever des objets peut affecter les performances de levage de la machine.

**Les capacités de levage s'appliquent à la fois au contrepoids standard et au contrepoids avec dispositif de retrait.

La capacité de levage varie de ±5 % pour tous les patins de chaîne disponibles.

Référez-vous systématiquement au Guide d'utilisation et d'entretien adéquat pour obtenir des informations sur un produit spécifique.

Spécifications de la Pelle hydraulique 374

Capacités de levage de la flèche normale – Contrepoids standard** – sans godet, système de levage de charges lourdes : activé

Train de roulement long à voie variable

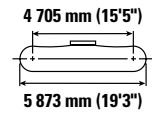
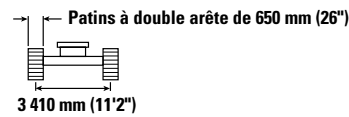
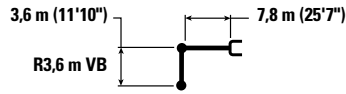

		3 000 mm/10'0"		4 500 mm/15'0"		6 000 mm/20'0"		7 500 mm/25'0"		9 000 mm/30'0"		10 500 mm/35'0"		mm ft/in		
		kg lb	kg lb	kg lb	kg lb	kg lb	kg lb	kg lb	kg lb	kg lb	kg lb	kg lb	kg lb	kg lb	kg lb	mm ft/in
10 500 mm 35'0"	kg lb													*16 150 *36 000	*16 150 *36 000	7 760 24'10"
9 000 mm 30'0"	kg lb									*15 700 14 950				*15 100 *33 400	14 750 33 100	9 070 29'4"
7 500 mm 25'0"	kg lb							*16 950 *36 900	*16 950 *36 900	*15 750 *34 400	14 850 31 900			*14 650 *32 350	12 400 27 600	9 980 32'6"
6 000 mm 20'0"	kg lb					*21 500 *46 400	*21 500 *46 400	*18 300 *39 700	*18 300 *39 700	*16 350 *35 600	14 500 31 200	*15 200 11 200		*14 650 *32 250	11 000 24 400	10 610 34'8"
4 500 mm 15'0"	kg lb					*24 750 *53 350	*24 750 *53 350	*20 050 *43 350	18 500 39 850	*17 250 *37 500	14 000 30 150	15 000 32 200	11 000 23 600	13 950 30 750	10 200 22 500	10 990 35'11"
3 000 mm 10'0"	kg lb					*27 700 *59 750	24 300 52 400	*21 700 *46 950	17 600 37 950	*18 200 *39 500	13 500 29 100	14 700 31 650	10 700 23 050	13 400 29 550	9 750 21 500	11 150 36'6"
1 500 mm 5'0"	kg lb					*29 400 *63 550	23 200 50 000	*22 900 *49 550	16 900 36 400	18 150 39 050	13 050 28 150	14 450 31 100	10 450 22 500	13 300 29 250	9 650 21 200	11 110 36'5"
0 mm 0'0"	kg lb					*29 600 *64 150	22 650 48 750	*23 300 *50 200	16 450 35 400	17 800 38 350	12 750 27 450	14 250 30 750	10 300 22 200	13 600 30 000	9 850 21 650	10 860 35'7"
-1 500 mm -5'0"	kg lb					*26 800 *61 450	*26 800 *61 450	*28 550 *61 950	22 500 48 400	*22 850 *49 450	16 250 35 000	17 650 38 000	12 600 27 200	14 450 31 900	10 450 23 000	10 390 34'0"
-3 000 mm -10'0"	kg lb	*26 350 *59 550	*26 350 *59 550	*32 650 *70 900	*32 650 *70 900	*26 350 *57 000	22 650 48 700	*21 300 *45 950	16 300 35 100	*17 100 *36 700	12 700 27 350			*15 250 *33 550	11 600 25 650	9 660 31'6"
-4 500 mm -15'0"	kg lb	*32 400 *70 200	*32 400 *70 200	*27 450 *59 250	*27 450 *59 250	*22 550 *48 500	*22 550 *48 500	*18 100 *38 650	16 600 35 800					*14 650 *32 100	13 850 30 850	8 600 27'11"
-6 000 mm -20'0"	kg lb					*16 100 *33 600	*16 100 *33 600							*12 750 *27 600	*12 750 *27 600	7 070 22'9"



ISO 10567:2007



*Indique que la charge est limitée par la capacité de levage hydraulique plutôt que par la charge limite d'équilibre. Les capacités de levage ci-dessus sont conformes à la norme ISO 10567:2007 relative à la capacité de levage des pelles hydrauliques. Elles ne dépassent pas 87 % de la capacité de levage hydraulique ou 75 % de la charge limite d'équilibre. Le poids de tous les accessoires de levage doit être soustrait des capacités de levage indiquées ci-dessus. Les capacités de levage sont établies pour une machine positionnée sur une surface ferme et uniforme. L'utilisation d'un point d'attache d'un outil de travail pour manipuler/lever des objets peut affecter les performances de levage de la machine.

**Les capacités de levage s'appliquent à la fois au contrepoids standard et au contrepoids avec dispositif de retrait.

La capacité de levage varie de ±5 % pour tous les patins de chaîne disponibles.

Référez-vous systématiquement au Guide d'utilisation et d'entretien adéquat pour obtenir des informations sur un produit spécifique.

Capacités de levage de la flèche pour creusement intensif – Contrepoids standard** – sans godet, système de levage de charges lourdes : activé

Train de roulement long à voie variable

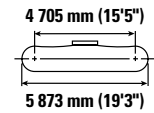
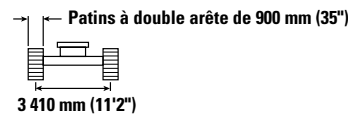
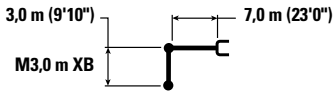

		3 000 mm/10'0"		4 500 mm/15'0"		6 000 mm/20'0"		7 500 mm/25'0"		9 000 mm/30'0"		mm ft/in		
9 000 mm 30'0"	kg lb											*15 100 *33 500	*15 100 *33 500	7 350 23'7"
7 500 mm 25'0"	kg lb							*17 800 *39 000	*17 800 *39 000			*14 300 *31 550	*14 300 *31 550	8 450 27'5"
6 000 mm 20'0"	kg lb					*21 400 *46 300	*21 400 *46 300	*18 650 *40 600	*18 650 *40 600	*17 200	14 350	*14 100 *31 050	13 850 30 800	9 180 29'11"
4 500 mm 15'0"	kg lb			*33 250 *71 100	*33 250 *71 100	*24 350 *52 550	*24 350 *52 550	*20 100 *43 550	18 700 40 300	*17 700 *38 550	14 000 30 100	*14 350 *31 550	12 550 27 700	9 620 31'6"
3 000 mm 10'0"	kg lb					*27 200 *58 700	24 850 53 600	*21 600 *46 800	17 850 38 450	*18 400 *39 900	13 550 29 200	*15 000 *32 950	11 850 26 150	9 810 32'1"
1 500 mm 5'0"	kg lb					*28 950 *62 650	23 700 51 050	*22 700 *49 150	17 150 36 950	18 450 39 650	13 200 28 350	*16 150 *35 550	11 700 25 800	9 760 32'0"
0 mm 0'0"	kg lb			*31 750 *73 600	*31 750 *73 600	*29 250 *63 350	23 150 49 750	*23 000 *49 800	16 700 36 000	18 150 39 100	12 950 27 850	16 900 37 200	12 050 26 550	9 480 31'0"
-1 500 mm -5'0"	kg lb	*26 150 *59 100	*26 150 *59 100	*36 050 *78 350	*36 050 *78 350	*28 000 *60 700	23 000 49 450	*22 150 *47 900	16 550 35 700			*17 650 *38 850	13 100 28 900	8 930 29'2"
-3 000 mm -10'0"	kg lb	*38 850 *84 650	*38 850 *84 650	*31 650 *68 600	*31 650 *68 600	*25 100 *54 200	23 250 50 000	*19 550 *41 850	16 800 36 200			*17 400 *38 250	15 300 33 900	8 060 26'3"
-4 500 mm -15'0"	kg lb			*24 550 *52 550	*24 550 *52 550	*19 250 *40 750	*19 250 *40 750					*16 100 *35 250	*16 100 *35 250	6 750 21'10"



ISO 10567:2007



*Indique que la charge est limitée par la capacité de levage hydraulique plutôt que par la charge limite d'équilibre. Les capacités de levage ci-dessus sont conformes à la norme ISO 10567:2007 relative à la capacité de levage des pelles hydrauliques. Elles ne dépassent pas 87 % de la capacité de levage hydraulique ou 75 % de la charge limite d'équilibre. Le poids de tous les accessoires de levage doit être soustrait des capacités de levage indiquées ci-dessus. Les capacités de levage sont établies pour une machine positionnée sur une surface ferme et uniforme. L'utilisation d'un point d'attache d'un outil de travail pour manipuler/lever des objets peut affecter les performances de levage de la machine.

**Les capacités de levage s'appliquent à la fois au contrepoids standard et au contrepoids avec dispositif de retrait.

La capacité de levage varie de ±5 % pour tous les patins de chaîne disponibles.

Référez-vous systématiquement au Guide d'utilisation et d'entretien adéquat pour obtenir des informations sur un produit spécifique.

Spécifications de la Pelle hydraulique 374

Capacités de levage de la flèche pour creusement intensif – Contrepoids standard** – sans godet, système de levage de charges lourdes : activé

Train de roulement long à voie variable

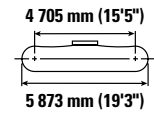
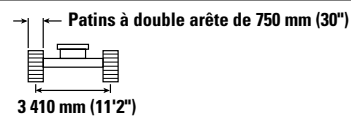
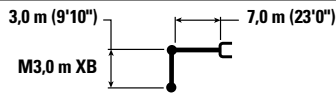

		3 000 mm/10'0"		4 500 mm/15'0"		6 000 mm/20'0"		7 500 mm/25'0"		9 000 mm/30'0"		mm ft/in		
9 000 mm 30'0"	kg lb											*15 100 *33 500	*15 100 *33 500	7 350 23'7"
7 500 mm 25'0"	kg lb							*17 800 *39 000	*17 800 *39 000			*14 300 *31 550	*14 300 *31 550	8 450 27'5"
6 000 mm 20'0"	kg lb					*21 400 *46 300	*21 400 *46 300	*18 650 *40 600	*18 650 *40 600	*17 200	14 150	*14 100 *31 050	13 650 30 350	9 180 29'11"
4 500 mm 15'0"	kg lb			*33 250 *71 100	*33 250 *71 100	*24 350 *52 550	*24 350 *52 550	*20 100 *43 550	18 450 39 750	*17 700 *38 550	13 800 29 700	*14 350 *31 550	12 350 27 300	9 620 31'6"
3 000 mm 10'0"	kg lb					*27 200 *58 700	24 500 52 850	*21 600 *46 800	17 600 37 950	*18 400 *39 900	13 350 28 750	*15 000 *32 950	11 700 25 750	9 810 32'1"
1 500 mm 5'0"	kg lb					*28 950 *62 650	23 350 50 350	*22 700 *49 150	16 900 36 400	18 150 39 050	13 000 27 950	16 100 35 400	11 550 25 400	9 760 32'0"
0 mm 0'0"	kg lb			*31 750 *73 600	*31 750 *73 600	*29 250 *63 350	22 800 49 050	*23 000 *49 800	16 450 35 450	17 900 38 550	12 750 27 450	16 650 36 650	11 900 26 150	9 480 31'0"
-1 500 mm -5'0"	kg lb	*26 150 *59 100	*26 150 *59 100	*36 050 *78 350	*36 050 *78 050	*28 000 *60 700	22 650 48 700	*22 150 *47 900	16 300 35 150			*17 650 *38 850	12 900 28 450	8 930 29'2"
-3 000 mm -10'0"	kg lb	*38 850 *84 650	*38 850 *84 650	*31 650 *68 600	*31 650 *68 600	*25 100 *54 200	22 900 49 250	*19 550 *41 850	16 550 35 700			*17 400 *38 250	15 050 33 400	8 060 26'3"
-4 500 mm -15'0"	kg lb			*24 550 *52 550	*24 550 *52 550	*19 250 *40 750	*19 250 *40 750					*16 100 *35 250	*16 100 *35 250	6 750 21'10"



ISO 10567:2007



*Indique que la charge est limitée par la capacité de levage hydraulique plutôt que par la charge limite d'équilibre. Les capacités de levage ci-dessus sont conformes à la norme ISO 10567:2007 relative à la capacité de levage des pelles hydrauliques. Elles ne dépassent pas 87 % de la capacité de levage hydraulique ou 75 % de la charge limite d'équilibre. Le poids de tous les accessoires de levage doit être soustrait des capacités de levage indiquées ci-dessus. Les capacités de levage sont établies pour une machine positionnée sur une surface ferme et uniforme. L'utilisation d'un point d'attache d'un outil de travail pour manipuler/lever des objets peut affecter les performances de levage de la machine.

**Les capacités de levage s'appliquent à la fois au contrepoids standard et au contrepoids avec dispositif de retrait.

La capacité de levage varie de ±5 % pour tous les patins de chaîne disponibles.

Référez-vous systématiquement au Guide d'utilisation et d'entretien adéquat pour obtenir des informations sur un produit spécifique.

Capacités de levage de la flèche pour creusement intensif – Contrepoids standard** – sans godet, système de levage de charges lourdes : activé

Train de roulement long à voie variable

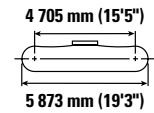
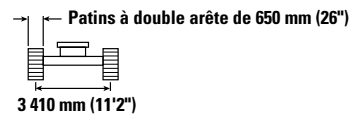
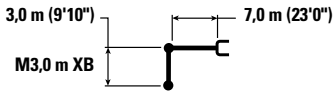

		3 000 mm/10'0"		4 500 mm/15'0"		6 000 mm/20'0"		7 500 mm/25'0"		9 000 mm/30'0"		mm ft/in		
9 000 mm 30'0"	kg lb											*15 100 *33 500	*15 100 *33 500	7 350 23'7"
7 500 mm 25'0"	kg lb							*17 800 *39 000	*17 800 *39 000			*14 300 *31 550	*14 300 *31 550	8 450 27'5"
6 000 mm 20'0"	kg lb					*21 400 *46 300	*21 400 *46 300	*18 650 *40 600	*18 650 *40 600	*17 200	14 050	*14 100 *31 050	13 550 30 050	9 180 29'11"
4 500 mm 15'0"	kg lb			*33 250 *71 100	*33 250 *71 100	*24 350 *52 550	*24 350 *52 550	*20 100 *43 550	18 300 39 400	*17 700 *38 550	13 700 29 400	*14 350 *31 550	12 250 27 050	9 620 31'6"
3 000 mm 10'0"	kg lb					*27 200 *58 700	24 300 52 400	*21 600 *46 800	17 450 37 550	*18 400 *39 550	13 250 28 500	*15 000 *32 950	11 550 25 500	9 810 32'1"
1 500 mm 5'0"	kg lb					*28 950 *62 650	23 150 49 850	*22 700 *49 150	16 750 36 050	18 000 *38 700	12 850 27 650	15 900 *35 050	11 400 25 150	9 760 32'0"
0 mm 0'0"	kg lb			*31 750 *73 600	*31 750 *73 600	*29 250 *63 350	22 550 48 550	*23 000 *49 800	16 300 35 100	17 700 *38 150	12 600 27 150	16 450 *36 300	11 750 25 900	9 480 31'0"
-1 500 mm -5'0"	kg lb	*26 150 *59 100	*26 150 *59 100	*36 050 *78 350	*36 050 *77 300	*28 000 *60 700	22 450 48 250	*22 150 *47 900	16 150 34 800			*17 650 *38 850	12 750 28 150	8 930 29'2"
-3 000 mm -10'0"	kg lb	*38 850 *84 650	*38 850 *84 650	*31 650 *68 600	*31 650 *68 600	*25 100 *54 200	22 650 48 800	*19 550 *41 850	16 350 35 350			*17 400 *38 250	14 900 33 050	8 060 26'3"
-4 500 mm -15'0"	kg lb			*24 550 *52 550	*24 550 *52 550	*19 250 *40 750	*19 250 *40 750					*16 100 *35 250	*16 100 *35 250	6 750 21'10"



ISO 10567:2007



*Indique que la charge est limitée par la capacité de levage hydraulique plutôt que par la charge limite d'équilibre. Les capacités de levage ci-dessus sont conformes à la norme ISO 10567:2007 relative à la capacité de levage des pelles hydrauliques. Elles ne dépassent pas 87 % de la capacité de levage hydraulique ou 75 % de la charge limite d'équilibre. Le poids de tous les accessoires de levage doit être soustrait des capacités de levage indiquées ci-dessus. Les capacités de levage sont établies pour une machine positionnée sur une surface ferme et uniforme. L'utilisation d'un point d'attache d'un outil de travail pour manipuler/lever des objets peut affecter les performances de levage de la machine.

**Les capacités de levage s'appliquent à la fois au contrepoids standard et au contrepoids avec dispositif de retrait.

La capacité de levage varie de ±5 % pour tous les patins de chaîne disponibles.









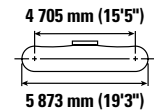
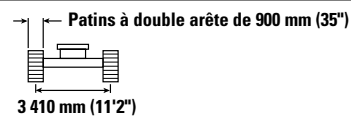
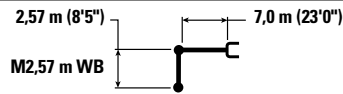



Référez-vous systématiquement au Guide d'utilisation et d'entretien adéquat pour obtenir des informations sur un produit spécifique.

Spécifications de la Pelle hydraulique 374

Capacités de levage de la flèche pour creusement intensif – Contrepoids standard** – sans godet, système de levage de charges lourdes : activé

Train de roulement long à voie variable



		3 000 mm/10'0"		4 500 mm/15'0"		6 000 mm/20'0"		7 500 mm/25'0"		9 000 mm/30'0"				mm ft/in
														
9 000 mm 30'0"	kg lb											*18 150 *40 350	*18 150 *40 350	6 820 21'10"
7 500 mm 25'0"	kg lb							*18 850 *41 450	*18 850 *41 450			*17 100 *37 750	*17 100 *37 750	8 000 25'11"
6 000 mm 20'0"	kg lb					*22 600 *48 900	*22 600 *48 900	*19 550 *42 600	19 400 41 750			*16 850 *37 100	14 950 33 200	8 770 28'7"
4 500 mm 15'0"	kg lb					*25 450 *54 950	*25 450 *54 950	*20 900 *45 300	18 650 40 150	*18 400 *40 100	14 000 30 100	*17 150 *37 750	13 450 29 700	9 230 30'2"
3 000 mm 10'0"	kg lb					*28 100 *60 650	24 700 53 250	*22 250 *48 150	17 850 38 450	18 900 40 650	13 600 29 300	17 600 38 800	12 700 28 000	9 430 30'10"
1 500 mm 5'0"	kg lb					*29 450 *63 750	23 700 51 050	*23 100 *50 100	17 200 37 100	18 550 39 900	13 300 28 650	17 450 38 450	12 550 27 650	9 380 30'9"
0 mm 0'0"	kg lb			*29 500 *69 100	*29 500 *69 100	*29 300 *63 500	23 250 50 050	*23 150 *50 100	16 850 36 300	18 350 37 150	13 150 28 650	18 150 40 000	13 000 28 600	9 080 29'9"
-1 500 mm -5'0"	kg lb	*60 300	*60 300	*34 600 *75 450	*34 600 *75 450	*27 600 *59 850	23 250 50 000	*21 900 *47 300	16 800 36 200			*18 450 *40 650	14 250 31 400	8 500 27'10"
-3 000 mm -10'0"	kg lb	*34 200 *74 750	*34 200 *74 750	*29 800 *64 700	*29 800 *64 700	*24 100 *51 950	23 600 50 800	*18 350	17 200			*17 950 *39 500	16 950 37 600	7 590 24'9"
-4 500 mm -15'0"	kg lb			*21 750 *46 400	*21 750 *46 400	*16 700	*16 700					*15 900 *34 600	*15 900 *34 600	6 170 19'11"



ISO 10567:2007



*Indique que la charge est limitée par la capacité de levage hydraulique plutôt que par la charge limite d'équilibre. Les capacités de levage ci-dessus sont conformes à la norme ISO 10567:2007 relative à la capacité de levage des pelles hydrauliques. Elles ne dépassent pas 87 % de la capacité de levage hydraulique ou 75 % de la charge limite d'équilibre. Le poids de tous les accessoires de levage doit être soustrait des capacités de levage indiquées ci-dessus. Les capacités de levage sont établies pour une machine positionnée sur une surface ferme et uniforme. L'utilisation d'un point d'attache d'un outil de travail pour manipuler/lever des objets peut affecter les performances de levage de la machine.

**Les capacités de levage s'appliquent à la fois au contrepoids standard et au contrepoids avec dispositif de retrait.

La capacité de levage varie de ±5 % pour tous les patins de chaîne disponibles.

Référez-vous systématiquement au Guide d'utilisation et d'entretien adéquat pour obtenir des informations sur un produit spécifique.

Capacités de levage de la flèche pour creusement intensif – Contrepoids standard** – sans godet, système de levage de charges lourdes : activé

Train de roulement long à voie variable

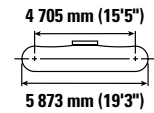
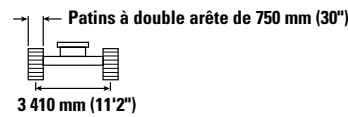
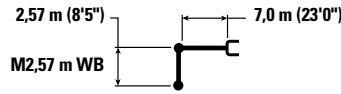

		3 000 mm/10'0"		4 500 mm/15'0"		6 000 mm/20'0"		7 500 mm/25'0"		9 000 mm/30'0"				mm ft/in
9 000 mm 30'0"	kg lb											*18 150 *40 350	*18 150 *40 350	6 820 21'10"
7 500 mm 25'0"	kg lb							*18 850 *41 450	*18 850 *41 450			*17 100 *37 750	*17 100 *37 750	8 000 25'11"
6 000 mm 20'0"	kg lb					*22 600 *48 900	*22 600 *48 900	*19 550 *42 600	19 150 41 250			*16 850 *37 100	14 750 32 750	8 770 28'7"
4 500 mm 15'0"	kg lb					*25 450 *54 950	*25 450 *54 950	*20 900 *45 300	18 400 39 600	*18 400 *40 100	13 800 29 650	*17 150 *37 750	13 250 29 300	9 230 30'2"
3 000 mm 10'0"	kg lb					*28 100 *60 650	24 350 52 500	*22 250 *48 150	17 600 37 900	18 600 40 050	13 450 28 900	17 350 38 250	12 500 27 600	9 430 30'10"
1 500 mm 5'0"	kg lb					*29 450 *63 750	23 350 50 350	*23 100 *50 100	16 950 36 550	18 250 39 300	13 100 28 200	17 200 37 900	12 350 27 200	9 380 30'9"
0 mm 0'0"	kg lb			*29 500 *69 100	*29 500 *69 100	*29 300 *63 500	22 950 49 350	*23 150 *50 100	16 600 35 800	18 100	12 950	17 900 39 400	12 800 28 200	9 080 29'9"
-1 500 mm -5'0"	kg lb	*60 300	*60 300	*34 600 *75 450	*34 600 *75 450	*27 600 *59 850	22 900 49 300	*21 900 *47 300	16 550 35 700			*18 450 *40 650	14 050 30 950	8 500 27'10"
-3 000 mm -10'0"	kg lb	*34 200 *74 750	*34 200 *74 750	*29 800 *64 700	*29 800 *64 700	*24 100 *51 950	23 250 50 050	*18 350	16 950			*17 950 *39 500	16 700 37 050	7 590 24'9"
-4 500 mm -15'0"	kg lb			*21 750 *46 400	*21 750 *46 400	*16 700	*16 700					*15 900 *34 600	*15 900 *34 600	6 170 19'11"



ISO 10567:2007



*Indique que la charge est limitée par la capacité de levage hydraulique plutôt que par la charge limite d'équilibre. Les capacités de levage ci-dessus sont conformes à la norme ISO 10567:2007 relative à la capacité de levage des pelles hydrauliques. Elles ne dépassent pas 87 % de la capacité de levage hydraulique ou 75 % de la charge limite d'équilibre. Le poids de tous les accessoires de levage doit être soustrait des capacités de levage indiquées ci-dessus. Les capacités de levage sont établies pour une machine positionnée sur une surface ferme et uniforme. L'utilisation d'un point d'attache d'un outil de travail pour manipuler/lever des objets peut affecter les performances de levage de la machine.

**Les capacités de levage s'appliquent à la fois au contrepoids standard et au contrepoids avec dispositif de retrait.

La capacité de levage varie de ±5 % pour tous les patins de chaîne disponibles.

Référez-vous systématiquement au Guide d'utilisation et d'entretien adéquat pour obtenir des informations sur un produit spécifique.

Spécifications de la Pelle hydraulique 374

Capacités de levage de la flèche pour creusement intensif – Contrepoids standard** – sans godet, système de levage de charges lourdes : activé

Train de roulement long à voie variable

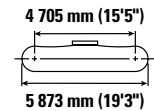
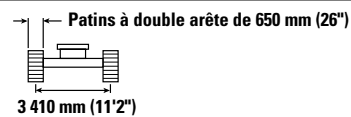
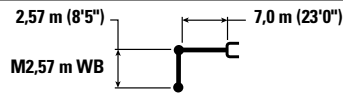

		3 000 mm/10'0"		4 500 mm/15'0"		6 000 mm/20'0"		7 500 mm/25'0"		9 000 mm/30'0"		mm ft/in		
9 000 mm 30'0"	kg lb											*18 150 *40 350	*18 150 *40 350	6 820 21'10"
7 500 mm 25'0"	kg lb							*18 850 *41 450	*18 850 *41 450			*17 100 *37 750	*17 100 *37 750	8 000 25'11"
6 000 mm 20'0"	kg lb					*22 600 *48 900	*22 600 *48 900	*19 550 *42 600	19 000 40 850			*16 850 *37 100	14 600 32 450	8 770 28'7"
4 500 mm 15'0"	kg lb					*25 450 *54 950	*25 450 *54 950	*20 900 *45 300	18 200 39 250	*18 400 *40 100	13 700 29 400	*17 150 *37 750	13 150 29 000	9 230 30'2"
3 000 mm 10'0"	kg lb					*28 100 *60 650	24 150 52 050	*22 250 *48 150	17 450 37 550	18 450 39 650	13 300 28 600	17 150 37 850	12 400 27 300	9 430 30'10"
1 500 mm 5'0"	kg lb					*29 450 *63 750	23 150 49 850	*23 100 *50 100	16 800 36 200	18 100 38 950	12 950 27 950	17 050 37 500	12 250 26 950	9 380 30'9"
0 mm 0'0"	kg lb			*29 500 *69 100	*29 500 *69 100	*29 300 *63 500	22 700 48 850	*23 150 *50 100	16 450 35 450	17 900 39 000	12 800 27 900	17 700 39 000	12 650 27 900	9 080 29'9"
-1 500 mm -5'0"	kg lb	*60 300	*60 300	*34 600 *75 450	*34 600 *75 450	*27 600 *59 850	22 700 48 800	*21 900 *47 300	16 400 35 350			*18 450 *40 650	13 900 30 650	8 500 27'10"
-3 000 mm -10'0"	kg lb	*34 200 *74 750	*34 200 *74 750	*29 800 *64 700	*29 800 *64 700	*24 100 *51 950	23 050 49 600	*18 350	16 750			*17 950 *39 500	16 550 36 700	7 590 24'9"
-4 500 mm -15'0"	kg lb			*21 750 *46 400	*21 750 *46 400	*16 700	*16 700					*15 900 *34 600	*15 900 *34 600	6 170 19'11"



ISO 10567:2007



*Indique que la charge est limitée par la capacité de levage hydraulique plutôt que par la charge limite d'équilibre. Les capacités de levage ci-dessus sont conformes à la norme ISO 10567:2007 relative à la capacité de levage des pelles hydrauliques. Elles ne dépassent pas 87 % de la capacité de levage hydraulique ou 75 % de la charge limite d'équilibre. Le poids de tous les accessoires de levage doit être soustrait des capacités de levage indiquées ci-dessus. Les capacités de levage sont établies pour une machine positionnée sur une surface ferme et uniforme. L'utilisation d'un point d'attache d'un outil de travail pour manipuler/lever des objets peut affecter les performances de levage de la machine.

**Les capacités de levage s'appliquent à la fois au contrepoids standard et au contrepoids avec dispositif de retrait.

La capacité de levage varie de ±5 % pour tous les patins de chaîne disponibles.

Référez-vous systématiquement au Guide d'utilisation et d'entretien adéquat pour obtenir des informations sur un produit spécifique.

Spécifications et compatibilité des godets*

	Largeur		Capacité		Poids		Remplissage	Train de roulement long à voie variable							
								Contrepoids de 11,24 tm (24 770 lb)			Contrepoids de 11,3 tm (24 910 lb) avec dispositif de retrait				
								Flèche normale de 7,8 m (25'7")		Flèche pour creusement intensif de 7,0 m (23'0")		Flèche normale de 7,8 m (25'7")		Flèche pour creusement intensif de 7,0 m (23'0")	
								R3,6 m (11'10")	M2,57 m (8'5")	M3,0 m (9'10")	R3,6 m (11'10")	M2,57 m (8'5")	M3,0 m (9'10")		
Sans attache															
Usage normal	2 000	79	3,80	4,97	3 649	8 045	100	⊖			⊖				
Extra-robuste	2 000	79	3,80	4,97	3 810	8 400	100	⊖			⊖				
Usage normal	2 150	85	5,00	6,54	4 164	9 180	100		⊙	⊖		⊙	⊙		
Extra-robuste	2 150	85	5,00	6,54	4 340	9 569	100		⊙	⊖		⊙	⊖		
Lame en V pour service intensif	1 950	77	4,10	5,36	4 821	10 629	90		●	●		●	●		
	2 050	81	4,40	5,75	4 977	10 973	90		●	⊙		●	⊙		
	2 150	85	4,60	6,02	5 134	11 319	90		●	⊙		●	⊙		
	2 250	89	5,00	6,54	5 291	11 665	90		⊙	⊖		⊙	⊖		
Lame en V pour usage extrême	2 050	81	4,40	5,75	5 768	12 717	90		●	⊙		●	⊙		
	2 150	85	4,60	6,02	5 955	13 129	90		⊙	⊖		⊙	⊖		
	2 250	89	5,00	6,54	6 139	13 535	90		⊖	⊖		⊙	⊖		
Charge maximale, à claveter (charge utile + godet)								kg	10 034	13 797	12 678	10 071	13 845	12 723	
								lb	22 123	30 413	27 955	22 201	30 523	28 043	
Avec attache à accouplement par axes Cat															
Usage normal	2 000	79	3,80	4,97	3 649	8 045	100	○			○				
Extra-robuste	2 000	79	3,80	4,97	3 810	8 400	100	○			○				
Charge maximale avec attache (charge utile + godet)								kg	8 640			8 677			
								lb	19 048			19 130			
Avec CW-70															
Lame en V pour service intensif	1 950	77	4,00	5,23	4 795	10 572	90		●	⊙		●	⊙		
	2 050	81	4,40	5,75	4 950	10 913	90		⊙	⊖		⊙	⊖		
Lame en V pour usage extrême	2 050	81	4,40	5,75	5 551	12 238	90		⊙	⊖		⊙	⊖		
Charge maximale avec attache (charge utile + godet)								kg		12 517	11 398		12 565	11 443	
								lb		27 595	25 128		27 701	25 228	

*Les correspondances s'appliquent à la fois au contrepoids standard et au contrepoids avec dispositif de retrait.

Les charges ci-dessus sont conformes à la norme EN474-5:2006 + A3:2013 relative aux pelles hydrauliques : elles ne dépassent pas 87 % de la capacité de levage hydraulique ou 75 % de la charge limite d'équilibre, avec la timonerie avant complètement sortie au niveau du sol et le godet redressé.

La contenance est conforme à la norme ISO 7451:2007.

Poids du godet avec pointes normales.

Masse volumique maximale du matériau :

- 2 100 kg/m³ (3 500 lb/yd³)
- ⊙ 1 800 kg/m³ (3 000 lb/yd³)
- ⊖ 1 500 kg/m³ (2 500 lb/yd³)
- 1 200 kg/m³ (2 000 lb/yd³)

Caterpillar recommande d'utiliser des outils de travail appropriés pour que nos clients puissent tirer le meilleur de nos produits. L'utilisation d'outils de travail, y compris les godets, non conformes aux recommandations ou aux spécifications de Caterpillar en matière de poids, de dimensions, de débit, de pression, etc., peut entraîner des performances non optimales, y compris mais sans y être limité, des baisses de production, de stabilité, de fiabilité et de longévité des composants. Toute utilisation incorrecte d'un outil de travail entraînant une oscillation, un effet de levier, la torsion ou le blocage des charges lourdes est susceptible de réduire la durée de vie de la flèche et du bras.

Spécifications de la Pelle hydraulique 374

Guide de combinaisons types

Pour une production et une efficacité maximales, nous recommandons d'assortir les machines de chargement et de transport afin d'obtenir des performances optimales.

Configuration* :

Train de roulement long à voie variable, flèche pour creusement intensif, bras M2,57 m WB (8'5"), godet XD 4,4 m³ (5,75 yd³), patins à double arête HD 650 mm (26") et contrepoids standard.

Passes nécessaires pour remplir les tombereaux à leur capacité nominale

Type de matériau	Masse volumique du matériau	Tombereaux articulés Cat							Tombereaux de chantier Cat			
		725	730 EJ	730	735	740 GC	740 EJ	745	770G	772G	773E	773G
Terre	1 600 kg/m ³ (2 700 lb/yd ³)		4	4	4-5	5	5-6	6	5-6	6-7	8	8
Calcaire	1 540 kg/m ³ (2 600 lb/yd ³)	4	4-5	4-5	5	6	6	7	6	8		

*La correspondance de passage indiquée reflète la configuration de la machine, le facteur de remplissage et la densité typique du matériau indiqué. Des modifications de la configuration des machines, des facteurs de remplissage ou de la densité des matériaux, ainsi que des facteurs spécifiques au chantier peuvent influencer les recommandations de correspondance exacte des passes pour votre application. Consultez votre concessionnaire Cat pour de plus amples informations.

Guide des équipements

Tous les équipements ne sont pas disponibles dans toutes les régions. Contactez votre concessionnaire Cat pour connaître les configurations disponibles dans votre région.

<input checked="" type="checkbox"/> Compatible	<input checked="" type="checkbox"/> Plage de travail vers l'avant uniquement	<input type="checkbox"/> Pas de correspondance	<input checked="" type="checkbox"/> 1 800 kg/m ³ (3 000 lb/yard ³)	<input type="checkbox"/> 1 200 kg/m ³ (2 000 lb/yard ³)
--	--	--	---	--

ÉQUIPEMENTS À CLAVETER

Train de roulement		Train de roulement long à voie variable (VG)			Train de roulement long à voie variable (VG)		
Contrepoids		11,3 tm (24 910 lb) avec dispositif de retrait			11,24 tm (24 770 lb)		
Type de flèche		Normale extra-robuste	Creusement intensif	Creusement intensif	Normale extra-robuste	Creusement intensif	Creusement intensif
Longueur de bras		Extra-robuste 3,6 m (11'10")	2,57 m (8'5")	3,0 m (9'10")	Extra-robuste 3,6 m (11'10")	2,57 m (8'5")	3,0 m (9'10")
Marteaux hydrauliques	H180 S	✓	✓	✓	✓	✓	✓
	H190 S	✓	✓	✓	✓	✓	✓
	H215 S	✓	✓	✓	✓	✓	✓
Cisailles universelles	Mâchoire de coupe pour béton MP365	✓	✓	✓	✓	✓	✓
	Mâchoire de coupe pour béton MP365 - Tête plate	✓					
	Mâchoire de démolition MP365	✓	✓	✓	✓	✓	✓
	Mâchoire de démolition MP365 - Têteplate	✓					
	Mâchoire de broyage MP365	✓	✓	✓	✓	✓	✓
	Mâchoire de broyage MP365- Tête plate	✓					
	Mâchoire de coupe MP365	✓	✓	✓	✓	✓	✓
	Mâchoire de coupe MP365 - Tête plate	✓					
Cisailles mobiles pour ferraille et démolition	S3070 à tête plate	✓	✓	✓	✓	✓	✓
Broyeurs	Broyeur secondaire P245	✓			✓		
	Broyeur primaire P365	✓	✓	✓	✓	✓	✓
	Broyeur primaire P365- Tête plate	✓			✓		
Grappins à griffes	GSM-60-3750		○	○		○	○
Grappins en demi-coquille	CTV40-3500	○	●	●	○	●	●
	CTV40-4000	○	●	○	○	●	○
	CTV40-4500		○	○		○	○
	CTV40-5000		○	○		○	○

ÉQUIPEMENTS POUR ATTACHE À ACCOUPLEMENT PAR AXES CAT

Train de roulement		Train de roulement long à voie variable (VG)		Train de roulement long à voie variable (VG)	
Contrepoids		11,3 tm (24 910 lb) avec dispositif de retrait		11,24 tm (24 770 lb)	
Type de flèche		Normale extra-robustes		Normale extra-robustes	
Longueur de bras		Extra-robustes 3,6 m (11'10")		Extra-robustes 3,6 m (11'10")	
Marteaux hydrauliques	H180 S		✓		✓
	H190 S		✓		✓
	H215 S		✓*		✓*
Cisailles universelles	Mâchoire de coupe pour béton MP365		✓		✓
	Mâchoire de coupe pour béton MP365 - Tête plate		✓		
	Mâchoire de démolition MP365		✓		✓
	Mâchoire de démolition MP365 - Tête plate		✓*		
	Mâchoire de broyage MP365		✓		✓
	Mâchoire de broyage MP365- Tête plate		✓*		
	Mâchoire de coupe MP365		✓		✓
	Mâchoire de coupe MP365 - Tête plate		✓*		
Broyeurs	Broyeur secondaire P245		✓		✓
	Broyeur primaire P365		✓		✓

(suite à la page suivante)

Spécifications de la Pelle hydraulique 374

Guide des équipements (suite)

Tous les équipements ne sont pas disponibles dans toutes les régions. Contactez votre concessionnaire Cat pour connaître les configurations disponibles dans votre région.

Compatible

Plage de travail vers l'avant uniquement

Pas de correspondance

ÉQUIPEMENTS POUR ATTACHE SPÉCIFIQUE CW-70

Train de roulement		Train de roulement long à voie variable (VG)			Train de roulement long à voie variable (VG)		
Contrepoids		11,3 tm (24 910 lb) avec dispositif de retrait			11,24 tm (24 770 lb)		
Type de flèche		Normale extra-robustes	Creusement intensif	Creusement intensif	Normale extra-robustes	Creusement intensif	Creusement intensif
Longueur de bras		Extra-robustes 3,6 m (11'10")	2,57 m (8'5")	3,0 m (9'10")	Extra-robustes 3,6 m (11'10")	2,57 m (8'5")	3,0 m (9'10")
Marteaux hydrauliques	H180 S	✓	✓	✓	✓	✓	✓
	H190 S	✓	✓	✓	✓	✓	✓
	H215 S	✓*	✓	✓	✓*	✓	✓
Cisailles universelles	Mâchoire de coupe pour béton MP365	✓	✓	✓	✓	✓	✓
	Mâchoire de coupe pour béton MP365 - Tête plate	✓	✓	✓			
	Mâchoire de démolition MP365	✓	✓	✓	✓	✓	✓
	Mâchoire de démolition MP365 - Tête plate	✓*	✓	✓			
	Mâchoire de broyage MP365	✓	✓	✓	✓	✓	✓
	Mâchoire de broyage MP365- Tête plate	✓*	✓	✓			
	Mâchoire de coupe MP365	✓	✓	✓	✓	✓	✓
	Mâchoire de coupe MP365 - Tête plate	✓	✓	✓			
Cisailles mobiles pour ferraille et démolition	S3070 à tête plate		✓	✓		✓	✓
Broyeurs	Broyeur primaire P365	✓	✓	✓	✓	✓	✓
	Broyeur primaire P365- Tête plate	✓*	✓	✓	✓*	✓	✓

ÉQUIPEMENTS MONTÉS SUR FLÈCHE

Train de roulement		Train de roulement long à voie variable (VG)		Train de roulement long à voie variable (VG)	
Contrepoids		11,3 tm (24 910 lb) avec dispositif de retrait		11,24 tm (24 770 lb)	
Type de flèche		Normale extra-robustes	Creusement intensif	Normale extra-robustes	Creusement intensif
Cisailles mobiles pour ferraille et démolition	S2090	✓	✓	✓	✓

Équipement standard et options

L'équipement de série et les options peuvent varier. Pour de plus amples informations, veuillez consulter votre concessionnaire Cat.

	De série	En option		De série	En option
FLÈCHES, BRAS ET TIMONERIES			CIRCUIT ÉLECTRIQUE		
Flèche pour creusement intensif 7,0 m (23')		✓	Batteries sans entretien 1 400 CCA (×2)	✓	
Flèche normale de 7,8 m (25'7")		✓	Sectionneur électrique centralisé	✓	
Bras pour creusement intensif 2,57 m (8'5")		✓	Projecteur sur châssis	✓	
Bras pour creusement intensif de 3,00 m (9'10")		✓	Flèche à diode et projecteurs montés sur la cabine		✓
Bras normal de 3,60 m (11'10")		✓	Éclairages extérieurs intégrés au coffre de rangement	✓	
Timonerie de godet, gamme VB avec œillette de levage, Cat Grade		✓	MOTEUR		
Timonerie de godet, famille VB sans œillette de levage, Cat Grade		✓	Réchauffeur de bloc-moteur pour démarrage à froid		✓
Timonerie de godet, famille WB avec œillette de levage, Cat Grade		✓	Trois modes sélectionnables : Puissance, Smart, Eco	✓	
Timonerie de godet, famille WB sans œillette de levage, Cat Grade		✓	Commande automatique du régime moteur	✓	
TECHNOLOGIE CAT			Fonctionnement jusqu'à 4 500 m (14 764 ft) d'altitude	✓	
VisionLink®	✓*		Capacité de refroidissement à température ambiante élevée de 52 °C (126 °F)	✓	
VisionLink Productivity		✓	Fonctionnalité de démarrage à froid à -18 °C (0 °F)	✓	
Mise à jour à distance	✓		Capacité de démarrage à froid à -32 °C (-25 °F)		✓
Dépistage des pannes à distance	✓		Ventilateur hydraulique à sens de marche inversé	✓	
Coaching du conducteur	✓		Filtre à air à deux éléments avec préfiltre intégré	✓	
Connectivité Cat Grade		✓	Circuit de refroidissement côte à côte vertical	✓	
Compatibilité avec les radios et stations de base de Trimble, Topcon et Leica	✓		Alternateur 95 A	✓	
Capacité d'installation des systèmes de nivellement 3D de Trimble, Topcon et Leica.	✓		<i>(suite à la page suivante)</i>		
Cat Grade 2D	✓				
Cat Grade 2D avec option de prééquipement (ARO)		✓			
Cat Grade 3D avec antenne GNSS simple		✓			
Cat Grade 3D avec double antenne GNSS		✓			
Capteur laser		✓			
Cat Assist	✓				
– Assistance en pente					
– Assistance flèche					
– Assistance godet					
– Assistance orientation					
– Aide au levage					
Cat Payload :	✓				
– Poids statique					
– Étalonnage semi-automatique					
– Informations de charge utile/cycle					
– Fonctionnalité de génération de rapports USB					
Reconnaissance de l'outil de travail (PL161)	✓				
Suivi de l'outil de travail (PL161)	✓				
Intégration du rotoculteur Cat (TRS)		✓			

*Abonnements Connect uniquement. Des abonnements supplémentaires sont disponibles. Communiquez avec votre concessionnaire Cat pour en connaître la disponibilité.

Équipement standard et options (suite)

L'équipement de série et les options peuvent varier. Pour de plus amples informations, veuillez consulter votre concessionnaire Cat.

	De série	En option		De série	En option
CIRCUIT HYDRAULIQUE			ENTRETIEN ET MAINTENANCE		
SmartBoom™		✓	Système intégré de gestion de la santé des véhicules	✓	
Circuit de régénération du bras et de la flèche	✓		Pré-équipement pour lubrification automatique	✓	
Soupape de commande principale électronique	✓		Emplacement groupé pour l'huile moteur et les filtres à carburant	✓	
Circuit d'orientation à boucle spécifique	✓		Orifices de prélèvement périodique d'échantillons d'huile (S O S SM)	✓	
Levage pour charges lourdes automatique	✓		Prééquipement entretien QuickEvac™	✓	
Préchauffage automatique de l'huile hydraulique	✓		Pompe de ravitaillement électrique avec coupure automatique		✓
Frein de stationnement de tourelle automatique	✓		TRAIN DE ROULEMENT ET STRUCTURES		
Filtre de retour hydraulique hautes performances	✓		Train de roulement long à voie variable	✓	
Deux vitesses de translation	✓		Œillet de remorquage sur le châssis de base	✓	
Huile hydraulique bio et filtre	✓		Guide-protecteurs de chaîne segmentée (trois pièces)		✓
Commande des outils avancée		✓	Guide-protecteur de chaîne ininterrompu deux pièces		✓
Circuit auxiliaire moyenne pression		✓	Protection de pivot	✓	
Circuit d'attache rapide		✓	Chaîne lubrifiée par graisse	✓	
Surveillance du rendement hydraulique		✓	Contrepoids de série	✓	
SÉCURITÉ ET PROTECTION			Contrepoids avec dispositif de retrait		✓
Cat Command (commande à distance)		✓	Patins de chaîne à double arête extra-robustes de 650 mm (26")		✓
Système de sécurité à clé unique Caterpillar	✓		Patins de chaîne à double arête extra-robustes de 750 mm (30")		✓
Barrière électronique 2D :	✓		Patins de chaîne à double arête extra-robustes de 900 mm (35")		✓
– Limite électronique supérieure			Blindage inférieur extra-robuste	✓	
– Limite électronique inférieure			Protection du moteur de translation extra-robuste	✓	
– Orientation électronique					
– Paroi électronique					
– Barrière électronique de protection de la cabine					
Arrêt automatique du marteau	✓				
Coffre de rangement/boîte à outils extérieurs verrouillables	✓				
Porte, réservoir hydraulique et de carburant verrouillables	✓				
Compartiment de vidange de carburant verrouillable	✓				
Plate-forme d'entretien avec tôle antidérapante	✓				
Sectionneur verrouillable	✓				
Main courante et poignée côté droit	✓				
Ensemble de rétroviseurs pour visibilité standard	✓				
Klaxon d'avertissement/de signalisation	✓				
Avertisseur de translation		✓			
Alarme d'orientation		✓			
Contacteur d'arrêt moteur secondaire au niveau du sol	✓				
Caméras de vision arrière et côté droit	✓				
Visibilité à 360°		✓			
Clapet antiretour d'abaissement de la flèche		✓			
Clapet antiretour d'abaissement du bras		✓			
Passerelle	✓				
Passerelle basculante		✓			
Éclairage d'inspection		✓			

Kits et équipements installés par le concessionnaire

Les équipements peuvent varier. Pour de plus amples informations, veuillez consulter votre concessionnaire Cat.

CABINE

- Essuie-glace inférieur radial
- Manipulateur avec curseurs horizontaux
- Pédale électrique de gauche (LH, Left Hand)/de droite (RH, Right Hand) pour commande d'outil
- Kit de fenêtre arrière à double sortie
- Pare-brise avant en verre feuilleté (verre P5A, réglementation européenne en matière de démolition)

ÉQUIPEMENT ÉLECTRIQUE

- Éclairage diode haut de gamme, 1 200 lumens sur châssis, 850 lumens sur flèche et cabine

ÉQUIPEMENT ÉLECTRIQUE

- Projecteur surround premium à diodes 1 800 lumen

SÉCURITÉ ET PROTECTION

- Porte-clés Bluetooth®
- Ceinture de sécurité à enrouleur de 76 mm (3")
- Cat Command – Kit de commande à distance

PROTECTIONS

- OPG (non compatible avec cache de projecteur de cabine, protecteur pare-pluie)
- Protection à mailles sur toute la surface avant (non compatible avec projecteur de cabine avec couvercle, pare-pluie)
- Protection à mailles sur la moitié inférieure avant
- Protection complète anti-vandalisme
- Protection contre la pluie pour pare-brise avant et protection des phares de la cabine

AUTRES ÉQUIPEMENTS

- Antenne GNSS

Options de cabine

	Deluxe	Premium
Cabine insonorisée avec supports de fixation visqueux	●	●
Moniteur à écran tactile LCD haute résolution 254 mm (10")	●	●
Moniteur à écran tactile LCD haute résolution supplémentaire pour Cat Grade avec 2D et 3D	○	○
Climatiseur automatique à deux niveaux	●	●
Molette et touches de raccourci pour la commande du moniteur	●	●
Commande du moteur à bouton poussoir sans clé	●	●
Console réglable en hauteur, infinie sans outil	●	●
Console de gauche inclinée vers le haut	●	●
Direction de bras Cat	○	○
Relais auxiliaire	○	○
Siège chauffant à suspension pneumatique réglable	●	X
Siège à chauffage et refroidissement avec suspension réglable automatique	X	●
Ceinture de sécurité orange de 51 mm (2 in)	●	●
Radio intégrée Bluetooth (avec port USB, port aux et microphone)	●	●
2 sorties 12 V CC	●	●
Stockage de documents	●	●
Filet de rangement sur appuie-tête et filet de rangement pour panier-repas	●	●
Porte-gobelet et porte-bouteille	●	●
Pare-brise fixe monobloc	X	○
Vitre avant en deux parties, ouvrable	●	○
Essuie-glace supérieur radial avec lave-glace	●	X
Essuie-glace parallèle avec lave-glace	X	●
Trappe de toit plein-ciel en polycarbonate, ouvrant	●	○
Toit plein-ciel fixe en verre feuilleté	X	○
Plafonnier à DEL	●	●
Éclairage d'accueil au sol	●	●
Pare-soleil avant à rouleau	●	●
Pare-soleil arrière à rouleau	○	●
Sortie de secours par vitre arrière	●	●
Tapis de sol lavable	●	●
Prééquipement pour gyrophare	●	●

● De série

○ En option

X Non disponible

Les informations suivantes s'appliquent à la machine à l'étape de fabrication finale telle que configurée pour la vente dans les régions couvertes dans ce document. Le contenu de cette déclaration n'est valide qu'au moment de sa publication ; toutefois, le contenu relatif aux fonctions et caractéristiques de la machine peut être modifié sans préavis. Pour de plus amples informations, veuillez consulter le manuel d'utilisation et d'entretien de la machine.

Pour plus d'informations sur la durabilité en action et notre progression, visitez la page <https://www.caterpillar.com/en/company/sustainability>.

Moteur

- Le Moteur C15 Cat® est conforme aux normes sur les émissions Tier 4 Final de l'EPA pour les États-Unis, Stage V pour l'Union européenne, Stage V pour la Corée et 2014 pour le Japon.
- Les moteurs diesel Cat doivent utiliser du carburant diesel à très faible teneur en soufre (15 ppm de soufre ou moins) ou du carburant diesel à très faible teneur en soufre mélangé aux carburants** à plus faible intensité de carbone suivants, jusqu'au :
 - ✓ 20 % biodiesel EMAG (ester méthylique d'acide gras)*
 - ✓ 100 % diesel renouvelable, huile végétale hydrotraitée et carburants GTL (gaz à liquide)

Référez-vous aux directives pour une application réussie. Veuillez contacter votre concessionnaire Cat ou référez-vous à la publication spéciale SEBU6250 Caterpillar Machine Fluids Recommendations (Recommandations relatives aux liquides des équipements Caterpillar).

**Les moteurs sans dispositif de post-traitement peuvent utiliser des mélanges plus élevés, contenant jusqu'à 100 % de biodiesel. (Pour l'utilisation de mélanges supérieurs à 20 % de biodiesel, consultez votre concessionnaire Cat).*

***Les émissions de gaz à effet de serre au tuyau d'échappement issues des carburants à émissions de carbone réduites sont essentiellement les mêmes que celles des carburants traditionnels.*

Système de climatisation

- Le système de climatisation de cette machine contient du gaz réfrigérant fluoré à effet de serre R134a (potentiel de réchauffement climatique = 1 430). Le système contient 1,0 kg (2,2 lb) de réfrigérant, soit un équivalent CO₂ de 1,430 tonne métrique (1,576 US t).

Peinture

- Selon les meilleures connaissances existantes, la concentration maximale admise, mesurée en ppm, des métaux lourds suivants dans la peinture est comme suit :
 - Barium < 0,01 %
 - Cadmium < 0,01 %
 - Chrome < 0,01 %
 - Plomb < 0,01 %

Performances acoustiques

ISO 6395:2008 (extérieur) – 108 dB(A)

ISO 6396:2008 (intérieur de la cabine) – 73 dB(A)

- Le port de protections auditives peut s'avérer nécessaire lorsque le conducteur travaille dans un poste de conduite ouvert (qui n'est pas correctement entretenu ou dont les portes/vitres sont ouvertes) pendant de longues périodes ou dans un environnement bruyant.

Huiles et fluides

- L'usine Caterpillar effectue un remplissage de liquides de refroidissement à base d'éthylène glycol. L'antigel/liquide de refroidissement pour moteur diesel Cat (DEAC) et le liquide de refroidissement longue durée Cat (ELC) peuvent être recyclés. Consultez votre concessionnaire Cat pour de plus amples informations.
- L'huile Cat Bio HYDO™ Advanced est une huile hydraulique biodégradable portant le label écologique UE.
- La présence d'autres liquides est probable ; consultez le Guide d'utilisation et d'entretien ou le Guide de montage et d'application pour connaître tous les liquides conseillés et les intervalles d'entretien requis.

Caractéristiques et technologie

- Les fonctionnalités et technologies suivantes peuvent permettre de réaliser des économies de carburant et contribuer à la réduction des émissions. Les caractéristiques peuvent varier. Pour de plus amples informations, veuillez consulter votre concessionnaire Cat.
 - Le mode Smart adapte automatiquement la puissance de la machine en fonction des conditions d'excavation
 - Le mode Éco permet de réduire la consommation de carburant pour les applications légères
 - Les technologies Cat standard stimulent la productivité et améliorent l'efficacité du conducteur jusqu'à 45 %.
 - Le filtre à huile hydraulique offre une durée de vie prolongée avec un intervalle de remplacement de 3 000 heures (soit 50 % de plus que pour les conceptions de filtre précédentes)
 - Réduisez vos coûts grâce à des intervalles de maintenance prolongés

Pour plus d'informations sur les produits Cat, les services proposés par les concessionnaires et les solutions par secteur d'activité, visiter le site www.cat.com

© 2023 Caterpillar
Tous droits réservés

Documents et spécifications susceptibles de modifications sans préavis. Les machines représentées sur les photos peuvent comporter des équipements supplémentaires. Pour connaître les options disponibles, veuillez vous adresser à votre concessionnaire Cat.

CAT, CATERPILLAR, LET'S DO THE WORK, leurs logos respectifs, la couleur « Caterpillar Corporate Yellow », les habillages commerciaux « Power Edge » et « Modern Hex » Cat, ainsi que l'identité visuelle de l'entreprise et des produits qui figurent dans le présent document, sont des marques déposées de Caterpillar qui ne peuvent pas être utilisées sans autorisation. VisionLink est une marque déposée de Caterpillar Inc., enregistrée aux États-Unis et dans d'autres pays.

AFXQ2895-05 (12-2023)
AFXQ2895-04
Numéro de version : 07D
(Europe)

