



# 313 GC

## Hidrolik Ekskavatör

# Teknik Özellikler

Konfigürasyonlar ve özellikler bölgeye göre değişiklik gösterebilir. Bölgenizde bulunup bulunmadığını Cat® temsilcinizden öğrenebilirsiniz.

## İçindekiler

<b>Teknik Özellikler</b> .....	<b>2</b>
Motor.....	2
Dönüş Mekanizması.....	2
Ağırlıklar.....	2
Palet.....	2
Tahrik.....	2
Klima Sistemi.....	2
Hidrolik Sistem.....	2
Servis Dolum Kapasiteleri.....	2
Standartlar.....	2
Ses Performansı.....	2
Çalışma Ağırlıkları ve Zemin Basınçları.....	3
Ana Komponent Ağırlıkları.....	4
Boyutlar.....	5
Çalışma Aralıkları ve Kuvvetleri.....	6
Bıçak Çalışma Aralıkları.....	7
Uzanma Bomu Kaldırma Kapasiteleri.....	8
Uzanma Bomu Kaldırma Kapasiteleri – Bıçak Yukarıda.....	14
Kova Teknik Özellikleri ve Uyumluluğu.....	20
Ataşman Teklif Kılavuzu.....	22
<b>Standart ve Opsiyonel Ekipman</b> .....	<b>25</b>
<b>Bayide Monte Kit ve Ataşmanlar</b> .....	<b>27</b>
<b>313 GC Çevresel Beyanlar</b> .....	<b>28</b>

# 313 GC Hidrolik Ekskavatör Teknik Özellikleri

## Motor

Motor Modeli	Cat® C3.6	
Net Güç		
ISO 9249	54,3 kW	73 hp
ISO 9249 (DIN)	74 hp (metrik)	
Motor Gücü		
ISO 14396	55,4 kW	74 hp
ISO 14396 (DIN)	75 hp (metrik)	
İç çap	98 mm	4 inç
Strok	120 mm	5 inç
Silindir Hacmi	3,6 L	220 inç <sup>3</sup>
Biyodizel Özelliği	Üst sınır B20 <sup>(1)</sup>	

- U.S. EPA Tier 4 Final, EU Stage V ve Japan 2014 emisyon standartlarını karşılar.
- 3.000 m (9.840 ft) rakım altında motor gücünün düşürülmesi gerekli değildir.
- Bildirilen güç, üretim sırasında yürürlükte olan standartlara göre test edilmiştir.
- Bildirilen net güç; fan, hava emişi sistemi, egzoz sistemi ve alternatör ile donatılan bir motor için volanda bulunan güçtür.
- Motor devri 2.400 dev/dk.dır.

<sup>(1)</sup>Cat dizel motorlar, ULSD (15 ppm veya daha az kükürt içeren ultra düşük kükürtlü dizel yakıt) veya aşağıdaki düşük karbon yoğunluklu yakıtlarla\*\* karıştırılmış ULSD kullanmalıdır:

- ✓ %20 biyodizel FAME (yağ asidi metil esteri)\*
- ✓ %100 yenilenebilir dizel, HVO (hidrojene bitkisel yağ) ve GTL (gazdan sıvıya dönüştürülmüş) yakıtlar

Başarılı bir uygulama için yönergelerle bakın. Ayrıntılar için lütfen Cat temsilcinize veya "Caterpillar Makine Sıvıları Tavsiyeleri"ne (SEBU6250) başvurun.

\*Atık arıtma cihazları bulunmayan motorlar, %100'e kadar biyodizel olmak üzere daha yüksek karışımlar kullanabilir (%20 biyodizelden daha yüksek karışımların kullanımı için Cat temsilcinize danışın).

\*\*Düşük karbon yoğunluklu yakıtlardaki egzoz borusu sera gazı emisyonları, temel olarak geleneksel yakıtlarla aynıdır.

## Dönüş Mekanizması

Dönüş Hızı	11,5 dev/dk.	
Maksimum Dönüş Torku	35 kN·m	25.888 lbf-ft

## Ağırlıklar

Çalışma Ağırlığı	13.800 kg	30.400 lb
• Uzun alt takım, Uzanma bomu, R3.0 (9 ft 10 inç) stik, GD 0,68 m <sup>3</sup> (0,89 yd <sup>3</sup> ) kova, 700 mm (28 inç) üç tırnaklı pabuçlar ve 2.470 kg (5.445 lb) arka ağırlık.		

## Palet

Opsiyonel Palet Pabucu Genişliği	500 mm	20 inç
Opsiyonel Palet Pabucu Genişliği	600 mm	24 inç
Opsiyonel Palet Pabucu Genişliği	700 mm	28 inç
Opsiyonel Palet Pabucu Genişliği	770 mm	30 inç
Pabuç Sayısı (her bir tarafta)	46	
Palet Makarası Sayısı (her bir tarafta)	7	
Taşıyıcı Silindir Sayısı (her bir tarafta)	2	

## Tahrik

Tırmanma Kabiliyeti	35°/%70	
Maksimum Seyir Hızı	5,4 km/sa.	3,4 mil/sa.
Maksimum Çeki Demiri Çekişi	117 kN	26.303 lbf

## Klima Sistemi

Bu makinedeki klima sisteminde florlu bir sera gazı olan R134a soğutucu kullanılmıştır (Küresel Isınma Potansiyeli = 1.430). Sistemde 0,85 kg soğutucu bulunur ve 1,216 metrik ton CO<sub>2</sub> ile eş değerdir.

## Hidrolik Sistem

Ana Sistem – Maksimum Akış – Ekipman	247 L/dk.	65 gal/dk.
Maksimum Basınç – Ekipman – Normal	35.000 kPa	5.075 psi
Maksimum Basınç – Seyir	35.000 kPa	5.075 psi
Maksimum Basınç – Dönüş	26.000 kPa	3.770 psi
Bom Silindiri – İç Çap	105 mm	4 inç
Bom Silindiri – Strok	1.026 mm	40 inç
Stik Silindiri – İç Çap	115 mm	5 inç
Stik Silindiri – Strok	1.147 mm	45 inç
Kova Silindiri – İç Çap	95 mm	4 inç
Kova Silindiri – Strok	939 mm	37 inç

## Servis Dolu Kapasiteleri

Yakıt Deposu Kapasitesi	258 L	68,2 gal
Soğutma Sistemi	15 L	4,0 gal
Motor Yağı	8 L	2,1 gal
Nihai Tahrik (her biri)	3 L	0,8 gal
Hidrolik Sistem (depo dahil)	85 L	22,5 gal
Hidrolik Deposu	70 L	18,5 gal

## Standartlar

Frenler	ISO 10265:2008
Kabin/Devrilme Koruma Yapısı (ROPS)	ISO 12117-2:2008
Kabin	ISO 10262:1998 Level I
Operatör Koruyucu Muhafazaları (OPG) (opsiyonel)	ISO 10262:1998 Level II

## Ses Performansı

ISO 6395:2008 (harici)	99 dB(A)
ISO 6396:2008 (kabin içi)	68 dB(A)

- Uzun süre veya gürültülü bir ortamda açık operatör kabini ve kabinle (bakımı doğru yapılmadığında veya kapılar/pencereler açıkken) çalışırken işitme koruması gerekebilir.

# 313 GC Hidrolik Ekskavatör Teknik Özellikleri

## Çalışma Ağırlıkları ve Zemin Basınçları

	500 mm (20 inç) Üç Tırnaklı Pabuçlar		Lastik Pabuçlu 500 mm (20 inç) Üç Tırnaklı Pabuçlar		500 mm (20 inç) Lastik Palet Pabuçları	
	Ağırlık	Zemin Basıncı	Ağırlık	Zemin Basıncı	Ağırlık	Zemin Basıncı
	kg (lb)	kPa (psi)	kg (lb)	kPa (psi)	kg (lb)	kPa (psi)
<b>Ana Makine Konfigürasyonları</b>						
<b>Palet Silindirli ve Taşıyıcı Silindirli Alt Şasi</b>						
<b>2.470 kg (5.445 lb) Arka Ağırlık + Uzun Geniş Alt Takım Ana Makine</b>						
Uzanma Bomu + R3.0 (9 ft 10 inç) Stik + 0,68 m <sup>3</sup> (0,89 yd <sup>3</sup> ) GD Kova	13.300 (29.300)	39,7 (5,8)	13.900 (30.600)	41,5 (6,0)	13.500 (29.800)	40,3 (5,8)
Uzanma Bomu + 2,5 m (8 ft 2 inç) Stik + 0,68 m <sup>3</sup> (0,89 yd <sup>3</sup> ) GD Kova	13.300 (29.300)	39,7 (5,8)	13.800 (30.400)	41,2 (6,0)	13.400 (29.500)	40,0 (5,8)

Tüm çalışma ağırlıkları, 75 kg (165 lb) ağırlığındaki operatörle %90 dolu yakıt deposunu içerir.

	600 mm (24 inç) Üç Tırnaklı Pabuçlar		600 mm (24 inç) Lastik Palet Pabuçları		700 mm (28 inç) Üç Tırnaklı Pabuçlar		770 mm (30 inç) Üç Tırnaklı Pabuçlar	
	Ağırlık	Zemin Basıncı	Ağırlık	Zemin Basıncı	Ağırlık	Zemin Basıncı	Ağırlık	Zemin Basıncı
	kg (lb)	kPa (psi)	kg (lb)	kPa (psi)	kg (lb)	kPa (psi)	kg (lb)	kPa (psi)
<b>Ana Makine Konfigürasyonları</b>								
<b>Palet Silindirli ve Taşıyıcı Silindirli Alt Şasi</b>								
<b>2.470 kg (5.445 lb) Arka Ağırlık ve Uzun Alt Takım Ana Makine</b>								
Uzanma Bomu + R3.0 (9 ft 10 inç) Stik + 0,68 m <sup>3</sup> (0,89 yd <sup>3</sup> ) GD Kova	13.600 (30.000)	33,8 (4,9)	13.800 (30.400)	34,3 (5,0)	13.800 (30.400)	29,4 (4,3)	14.000 (30.900)	27,1 (3,9)
Uzanma Bomu + 2,5 m (8 ft 2 inç) Stik + 0,68 m <sup>3</sup> (0,89 yd <sup>3</sup> ) GD Kova	13.500 (29.800)	33,5 (4,9)	13.700 (30.200)	34,0 (4,9)	13.800 (30.400)	29,4 (4,3)	13.900 (30.600)	26,9 (3,9)

Tüm çalışma ağırlıkları, 75 kg (165 lb) ağırlığındaki operatörle %90 dolu yakıt deposunu içerir.

# 313 GC Hidrolik Ekskavatör Teknik Özellikleri

## Ana Komponent Ağırlıkları

	kg	lb
Ana Makine Ağırlığı: üst şasi, alt takım, arka ağırlık dahil; bom, stik, kova, bom silindirleri, stik silindirleri, kova silindiri, paletler, bıçak hariç; %90 yakıt deposu, operatör olmadan		
Uzun Alt Takım ile	9.080	20.020
Uzun Alt Takım ile (Bıçak Uyumlu)	9.390	20.690
Palet Pabuçları:		
500 mm (20 inç) Üç Tırnaklı Palet Pabuçları	1.540	3.390
Lastik Pabuçlu 500 mm (20 inç) Üç Tırnaklı Palet Pabuçları	2.050	4.520
500 mm (20 inç) Lastik Palet Pabuçları	1.670	3.680
600 mm (24 inç) Üç Tırnaklı Palet Pabuçları	1.810	4.000
600 mm (24 inç) Lastik Palet Pabuçları	1.970	4.340
Ek Basamaklı 700 mm (28 inç) Üç Tırnaklı Palet Pabuçları	2.020	4.440
Ek Basamaklı 770 mm (30 inç) Üç Tırnaklı Palet Pabuçları	2.160	4.770
İki Bom Silindiri	240	530
%90 Yakıt Deposu ve 75 kg (165 lb) Operatör Ağırlığı	270	600
Bıçaklar (hatlar, silindirler, şasi modifikasyonları olmadan):		
500 mm (20 inç) Palet Pabuçları ile kullanım için 2.500 mm (8 ft 2 inç) Bıçak	440	960
600 mm (24 inç) Palet Pabuçları ile kullanım için 2.600 mm (8 ft 6 inç) Bıçak	490	1.080
700 mm (28 inç) Palet Pabuçları ve 790 mm (30 inç) Palet Pabuçları ile kullanım için 2.700 mm (8 ft 10 inç) Bıçak	500	1.110
Arka Ağırlık:		
2.470 kg (5.445 lb) Arka Ağırlık	2.470	5.440
Dönüş Şasisi	1.240	2.730
Alt Takımlar:		
GD Palet Silindirleri ve Bir Taşıyıcı Silindir ile Alt Şasi	2.620	5.770
GD Palet Silindirleri ve Bir Taşıyıcı Silindir ile Alt Şasi (bıçak uyumlu)	2.900	6.390
Bom (hatlar, pimler, stik silindiri dahil):		
Uzanma Bomu 4,65 m (15 ft 3 inç)	1.030	2.270
Stikler (hatlar, pimler, kova silindiri, kova bağlantısı dahil):		
Uzanma Stiki R2.5 (8 ft 2 inç)	590	1.300
Uzanma Stiki R3.0 (9 ft 10 inç)	650	1.440
Kovalar (bağlantısız, uçlar ve yan kesicilerle):		
0,53 m <sup>3</sup> (0,69 yd <sup>3</sup> ) GD Kova	420	940
0,68 m <sup>3</sup> (0,89 yd <sup>3</sup> ) GD Kova	500	1.090
0,76 m <sup>3</sup> (0,99 yd <sup>3</sup> ) GD Kova	520	1.150
İki Kova Pimi	20	50
Hızlı Ataşman Değiştirici:		
Pimli Kavrayıcı Hızlı Ataşman Değiştirici	210	470

# 313 GC Hidrolik Ekskavatör Teknik Özellikleri

## Boyutlar

Tüm boyutlar yaklaşıktır ve kova seçimine bağlı olarak değişiklik gösterebilir.

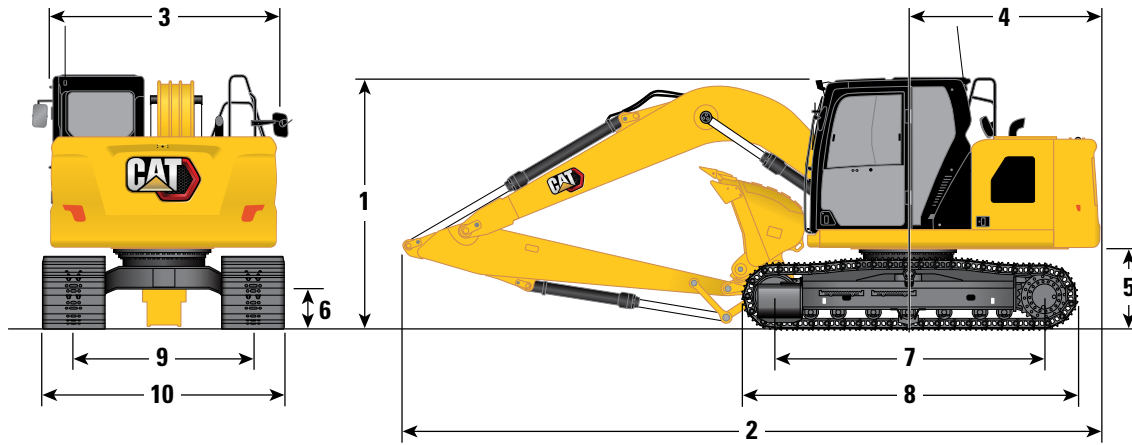

### Bom Seçeneği

Uzunma Bomu  
4,65 m (15 ft 3 inç)

### Stik Seçenekleri

Uzunma Stiki

R2.5 (8 ft 2 inç)

R3.0 (9 ft 10 inç)

#### 1 Makine Yüksekliği:\*

	R2.5 (8 ft 2 inç)	R3.0 (9 ft 10 inç)
Kabin Tavamı Yüksekliği	2.810 mm	2.810 mm
OPG'nin En Üstü	2.950 mm	2.950 mm
Tutacak Yüksekliği	2.810 mm	2.810 mm
Bom/Stik/Kova Takılıken (stik silindiri hatlarıyla birlikte)	2.890 mm	3.190 mm
Bom/Stik Takılıken (stik silindiri hatlarıyla birlikte)	2.890 mm	3.190 mm
Bom Takılıken (stik silindiri hatlarıyla birlikte)	2.370 mm	2.370 mm

#### 2 Makine Uzunluğu (bıçaksız):

Bom/Stik/Kova Takılıken (stik silindiri hatlarıyla birlikte)	7.690 mm	25 ft 3 inç	7.780 mm	26 ft 5 inç
Bom/Stik Takılıken (stik silindiri hatlarıyla birlikte)	7.690 mm	25 ft 3 inç	7.780 mm	26 ft 5 inç
Bom Takılıken (stik silindiri hatlarıyla birlikte)	6.890 mm	22 ft 7 inç	6.890 mm	22 ft 7 inç

#### Makine Uzunluğu (bıçakla, arka bıçak):

Bom/Stik/Kova Takılıken (stik silindiri hatlarıyla birlikte)	7.970 mm	26 ft 2 inç	8.050 mm	26 ft 4 inç
Bom/Stik Takılıken (stik silindiri hatlarıyla birlikte)	7.970 mm	26 ft 2 inç	8.050 mm	26 ft 4 inç
Bom Takılıken (stik silindiri hatlarıyla birlikte)	7.170 mm	23 ft 6 inç	7.170 mm	23 ft 6 inç

#### 3 Üst Şasi Genişliği

	2.480 mm	8 ft 2 inç	2.480 mm	8 ft 2 inç
--	----------	------------	----------	------------

#### 4 Arka Kule Dönüş Yarıçapı – 2.470 kg (5.445 lb) arka ağırlık

	2.190 mm	7 ft 2 inç	2.190 mm	7 ft 2 inç
--	----------	------------	----------	------------

#### 5 Arka Ağırlık Mesafesi

	916 mm	3 ft 0 inç	916 mm	3 ft 0 inç
--	--------	------------	--------	------------

#### 6 Yerden Yükseklik

	446 mm	1 ft 6 inç	446 mm	1 ft 6 inç
--	--------	------------	--------	------------

#### 7 Silindirlerin Merkezine Uzunluk

	3.040 mm	10 ft 0 inç	3.040 mm	10 ft 0 inç
--	----------	-------------	----------	-------------

#### 8 Toplam Palet Uzunluğu

	3.750 mm	12 ft 4 inç	3.750 mm	12 ft 4 inç
--	----------	-------------	----------	-------------

#### 9 Palet Ölçüsü

	1.990 mm	6 ft 6 inç	1.990 mm	6 ft 6 inç
--	----------	------------	----------	------------

#### 10 Palet Genişliği/Alt Takım Genişliği

500 mm (20 inç) Pabuçlar	2.490 mm	8 ft 2 inç	2.490 mm	8 ft 2 inç
600 mm (24 inç) Pabuçlar	2.590 mm	8 ft 6 inç	2.590 mm	8 ft 6 inç
700 mm (28 inç) Pabuçlar (basamaklarla birlikte)	2.690 mm	8 ft 10 inç	2.690 mm	8 ft 10 inç
770 mm (30 inç) Pabuçlar (basamaklarla birlikte)	2.760 mm	(9 ft 1 inç)	2.760 mm	(9 ft 1 inç)

#### Kova Tipi

GD

GD

Kova Kapasitesi	0,68 m <sup>3</sup>	0,89 yd <sup>3</sup>	0,68 m <sup>3</sup>	0,89 yd <sup>3</sup>
Kova Ucu Yarıçapı	1.240 mm	4 ft 1 inç	1.240 mm	4 ft 1 inç

\*Lastik palet pabuçlu veya lastik pabuçlu modellerde makine yükseklik boyutlarına 40 mm (1,6 inç) ekleyin.

# 313 GC Hidrolik Ekskavatör Teknik Özellikleri

## Çalışma Aralıkları ve Kuvvetleri

Tüm boyutlar yaklaşıktır ve kepçe seçimine bağlı olarak değişiklik gösterebilir.

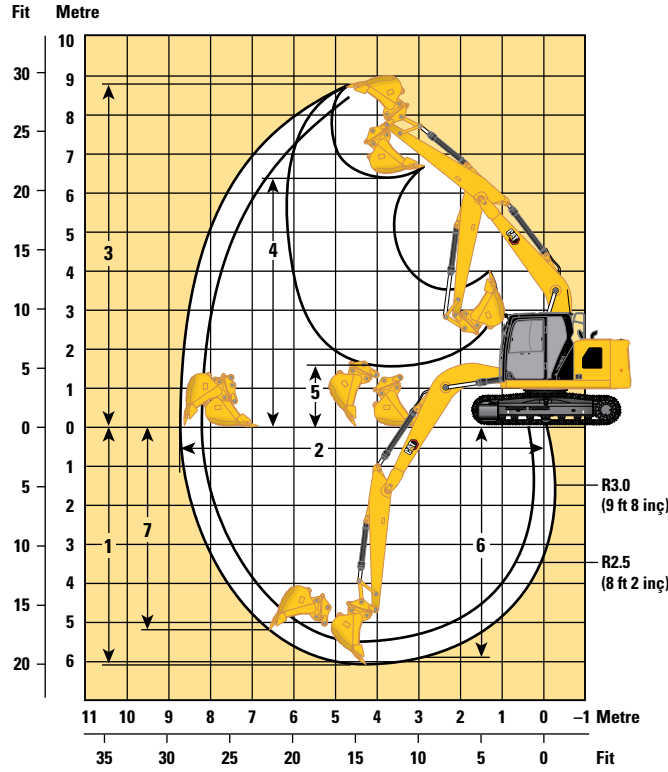

### Bom Seçeneği

Uzunma Bomu  
4,65 m (15 ft 3 inç)

### Stik Seçenekleri

Uzunma Stiki

R2.5 (8 ft 2 inç)

R3.0 (9 ft 10 inç)

	R2.5 (8 ft 2 inç)		R3.0 (9 ft 10 inç)	
1 Maksimum Kazma Derinliği	5.540 mm	18 ft 2 inç	6.040 mm	19 ft 10 inç
2 Zemin Hattında Maksimum Uzanma	8.190 mm	26 ft 10 inç	8.660 mm	28 ft 5 inç
3 Maksimum Kesme Yüksekliği	8.560 mm	28 ft 1 inç	8.830 mm	29 ft 0 inç
4 Maksimum Yükleme Yüksekliği	6.150 mm	20 ft 2 inç	6.420 mm	21 ft 1 inç
5 Minimum Yükleme Yüksekliği	2.080 mm	6 ft 10 inç	1.600 mm	5 ft 3 inç
6 2.440 mm'lik (8 ft 0 inç) Taban Seviyesi İçin Maksimum Kesme Derinliği	5.330 mm	17 ft 6 inç	5.860 mm	19 ft 3 inç
7 Maksimum Dikey Duvar Kazma Derinliği	4.760 mm	15 ft 7 inç	5.190 mm	17 ft 0 inç
Çalışan Ekipman Minimum Yarıçapı	2.430 mm	8 ft 0 inç	2.570 mm	8 ft 5 inç
Kova Kazma Kuvveti (ISO)	98,45 kN	22.130 lbf	98,67 kN	22.180 lbf
Stik Kazma Kuvveti (ISO)	66,68 kN	14.990 lbf	59,29 kN	13.330 lbf
Kova Tipi	GD		GD	
Kova Kapasitesi	0,68 m <sup>3</sup>	0,89 yd <sup>3</sup>	0,68 m <sup>3</sup>	0,89 yd <sup>3</sup>
Kova Ucu Yarıçapı	1.240 mm	4 ft 1 inç	1.240 mm	4 ft 1 inç

# 313 GC Hidrolik Ekskavatör Teknik Özellikleri

## Bıçak Çalışma Aralıkları

Tüm boyutlar yaklaşıktır ve kepçe seçimine bağlı olarak değişiklik gösterebilir.

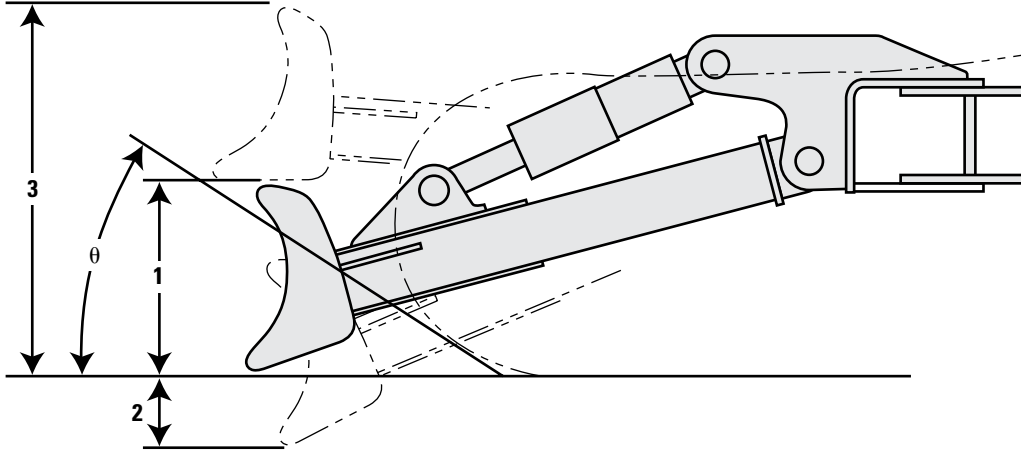

### Bıçak Seçenekleri

	2.500 mm (8 ft 2 inç)		2.600 mm (8 ft 6 inç)		2.700 mm (8 ft 10 inç)	
<b>1</b> Bıçak Yüksekliği	616 mm	2 ft 0 inç	616 mm	2 ft 0 inç	616 mm	2 ft 0 inç
<b>2</b> Zeminden Maksimum İndirme Derinliği	550 mm	1 ft 10 inç	550 mm	1 ft 10 inç	550 mm	1 ft 10 inç
<b>3</b> Zeminden Maksimum Yükseltme Yüksekliği	1.018 mm	3 ft 4 inç	1.018 mm	3 ft 4 inç	1.018 mm	3 ft 4 inç
<b>θ</b> Yaklaşma Açısı	26°		26°		26°	

# 313 GC Hidrolik Ekskavatör Teknik Özellikleri

## Uzun Bomu Kaldırma Kapasiteleri – Arka Ağırlık: 2.470 kg (5.445 lb) – Kovasız

Uzun Alt Takım

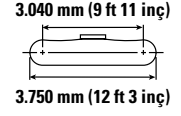
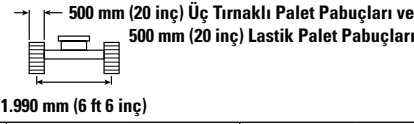
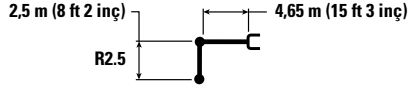

6,0 m 20 ft 0 inç	kg lb	1,5 m/5,0 ft		3,0 m/10,0 ft		4,5 m/15,0 ft		6,0 m/20,0 ft		m ft/inç		
6,0 m 20 ft 0 inç	kg lb					*3.550 *7.900	*3.550 *7.900			*2.600 *5.800	*2.600 *5.800	5,44 17 ft 6 inç
4,5 m 15 ft 0 inç	kg lb					*3.800 *8.300	*3.800 *8.300	*3.650 *7.400	2.450 5.200	*2.450 *5.350	2.150 4.800	6,41 20 ft 10 inç
3,0 m 10 ft 0 inç	kg lb			*6.400 *13.700	*6.400 *13.700	*4.650 *10.100	3.650 7.850	3.650 7.800	2.350 5.050	*2.450 *5.300	1.900 4.150	6,93 22 ft 8 inç
1,5 m 5 ft 0 inç	kg lb			*7.350 *18.000	6.100 13.150	5.500 11.800	3.400 7.350	3.550 7.550	2.250 4.850	*2.550 *5.600	1.750 3.850	7,09 23 ft 3 inç
0,0 m 0 ft 0 inç	kg lb			*6.500 *15.000	5.800 12.450	5.300 11.300	3.250 6.950	3.450 7.350	2.200 4.650	2.800 6.150	1.800 3.900	6,93 22 ft 8 inç
-1,5 m -5 ft 0 inç	kg lb	*4.800 *10.700	*4.800 *10.700	*9.600 *20.750	5.750 12.350	5.200 11.150	3.150 6.800	3.400 7.300	2.150 4.600	3.100 6.850	2.000 4.350	6,41 20 ft 11 inç
-3,0 m -10 ft 0 inç	kg lb	*8.850 *20.000	*8.850 *20.000	*8.250 *17.750	5.850 12.550	5.250 11.250	3.200 6.900			4.000 8.850	2.500 5.550	5,43 17 ft 8 inç

## Uzun Bomu Kaldırma Kapasiteleri – Arka Ağırlık: 2.470 kg (5.445 lb) – Kovasız

Uzun Alt Takım

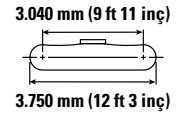
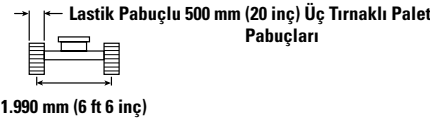
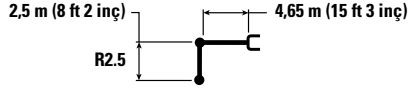

6,0 m 20 ft 0 inç	kg lb	1,5 m/5,0 ft		3,0 m/10,0 ft		4,5 m/15,0 ft		6,0 m/20,0 ft		m ft/inç		
6,0 m 20 ft 0 inç	kg lb					*3.550 *7.900	*3.550 *7.900			*2.600 *5.800	*2.600 *5.800	5,44 17 ft 6 inç
4,5 m 15 ft 0 inç	kg lb					*3.800 *8.300	*3.800 *8.300	*3.650 *7.400	2.500 5.400	*2.450 *5.350	2.250 5.000	6,41 20 ft 10 inç
3,0 m 10 ft 0 inç	kg lb			*6.400 *13.700	*6.400 *13.700	*4.650 *10.100	3.800 8.150	3.750 8.100	2.450 5.250	*2.450 *5.300	1.950 4.300	6,93 22 ft 8 inç
1,5 m 5 ft 0 inç	kg lb			*7.350 *18.000	6.300 13.600	*5.700 *12.200	3.550 7.600	3.650 7.850	2.350 5.050	*2.550 *5.600	1.850 4.000	7,09 23 ft 3 inç
0,0 m 0 ft 0 inç	kg lb			*6.500 *15.000	6.000 12.900	5.450 11.750	3.350 7.200	3.550 7.650	2.250 4.850	*2.850 *6.250	1.850 4.050	6,93 22 ft 8 inç
-1,5 m -5 ft 0 inç	kg lb	*4.800 *10.700	*4.800 *10.700	*9.600 *20.750	5.950 12.800	5.400 11.550	3.300 7.050	3.550 7.600	2.250 4.800	3.250 7.100	2.050 4.500	6,41 20 ft 11 inç
-3,0 m -10 ft 0 inç	kg lb	*8.850 *20.000	*8.850 *20.000	*8.250 *17.750	6.050 13.000	5.450 11.700	3.300 7.150			4.150 9.200	2.600 5.750	5,43 17 ft 8 inç



ISO 10567:2007



\*Yükün devirme yükünden çok, hidrolik kaldırma kapasitesi ile sınırlı olduğunu gösterir. Yukarıdaki yükler, ISO 10567:2007 hidrolik ekskavatör kaldırma kapasitesi standardıyla uyumludur. Bu yükler, hidrolik kaldırma kapasitesinin %87'sini veya devirme yükünün %75'ini aşmaz. Tüm kaldırma donanımlarının ağırlığı, yukarıdaki kaldırma kapasitelerinden düşülmelidir. Kaldırma kapasiteleri, sert, dengeli bir destekleyici zemin üzerinde duran makineye dayanmaktadır. Nesnelere taşımak/kaldırmak için ataşman noktasının kullanılması, makinenin kaldırma performansını etkileyebilir.

Mevcut tüm palet pabuçları için kaldırma kapasitesi ±5 olarak kalır.

Belirli ürün bilgileri için daima ilgili Kullanma ve Bakım Kılavuzu'na bakın.

Ağır nesnelere kaldırılması için ekskavatörlerin kullanılmasını düzenleyen yerel ve/veya devlet tarafından yürürlüğe koyulmuş yönetmelikler olabilir. Tüm yerel yönetmeliklere ve devlet yönetmeliklerine uyun.

Bölgesel yönetmelikler, nesne taşıma uygulamaları sırasında aşırı yük uyarı cihazı ve bom ve stik indirme kontrol valflerinin kullanılmasını zorunlu kılabılır.

Daha fazla bilgi için Cat temsilcinizle iletişime geçin.



# 313 GC Hidrolik Ekskavatör Teknik Özellikleri

## Uzun Bomu Kaldırma Kapasiteleri – Arka Ağırlık: 2.470 kg (5.445 lb) – Kovasız

Uzun Alt Takım

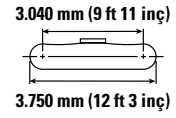
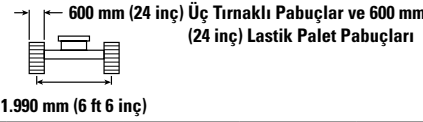
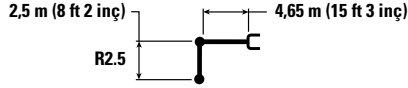

		1,5 m/5,0 ft		3,0 m/10,0 ft		4,5 m/15,0 ft		6,0 m/20,0 ft		m ft/inç		
6,0 m 20 ft 0 inç	kg lb					*3.550 *7.900	*3.550 *7.900			*2.600 *5.800	*2.600 *5.800	5,44 17 ft 6 inç
4,5 m 15 ft 0 inç	kg lb					*3.800 *8.300	*3.800 *8.300	*3.650 *7.400	2.500 5.300	*2.450 *5.350	2.200 4.900	6,41 20 ft 10 inç
3,0 m 10 ft 0 inç	kg lb			*6.400 *13.700	*6.400 *13.700	*4.650 *10.100	3.750 8.000	3.700 7.950	2.400 5.150	*2.450 *5.300	1.900 4.200	6,93 22 ft 8 inç
1,5 m 5 ft 0 inç	kg lb			*7.350 *18.000	6.200 13.400	5.600 12.000	3.450 7.450	3.600 7.700	2.300 4.950	*2.550 *5.600	1.800 3.950	7,09 23 ft 3 inç
0,0 m 0 ft 0 inç	kg lb			*6.500 *15.000	5.900 12.700	5.400 11.550	3.300 7.100	3.500 7.500	2.200 4.750	*2.850 *6.250	1.850 4.000	6,93 22 ft 8 inç
-1,5 m -5 ft 0 inç	kg lb	*4.800 *10.700	*4.800 *10.700	*9.600 *20.750	5.850 12.600	5.300 11.400	3.200 6.900	3.450 7.450	2.200 4.700	3.150 7.000	2.000 4.450	6,41 20 ft 11 inç
-3,0 m -10 ft 0 inç	kg lb	*8.850 *20.000	*8.850 *20.000	*8.250 *17.750	5.950 12.800	5.350 11.500	3.250 7.000			4.050 9.050	2.550 5.650	5,43 17 ft 8 inç

## Uzun Bomu Kaldırma Kapasiteleri – Arka Ağırlık: 2.470 kg (5.445 lb) – Kovasız

Uzun Alt Takım

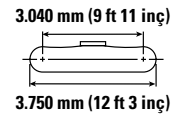
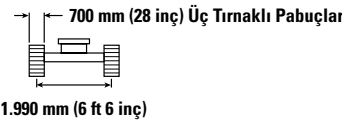
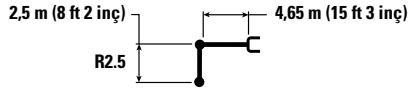

		1,5 m/5,0 ft		3,0 m/10,0 ft		4,5 m/15,0 ft		6,0 m/20,0 ft		m ft/inç		
6,0 m 20 ft 0 inç	kg lb					*3.550 *7.900	*3.550 *7.900			*2.600 *5.800	*2.600 *5.800	5,44 17 ft 6 inç
4,5 m 15 ft 0 inç	kg lb					*3.800 *8.300	*3.800 *8.300	*3.650 *7.400	2.500 5.400	*2.450 *5.350	2.250 4.950	6,41 20 ft 10 inç
3,0 m 10 ft 0 inç	kg lb			*6.400 *13.700	*6.400 *13.700	*4.650 *10.100	3.750 8.100	3.750 8.100	2.450 5.250	*2.450 *5.300	1.950 4.250	6,93 22 ft 8 inç
1,5 m 5 ft 0 inç	kg lb			*7.350 *18.000	6.300 13.550	5.650 12.150	3.500 7.550	3.650 7.850	2.350 5.000	*2.550 *5.600	1.850 4.000	7,09 23 ft 3 inç
0,0 m 0 ft 0 inç	kg lb			*6.500 *15.000	6.000 12.850	5.450 11.700	3.350 7.200	3.550 7.650	2.250 4.850	*2.850 *6.250	1.850 4.050	6,93 22 ft 8 inç
-1,5 m -5 ft 0 inç	kg lb	*4.800 *10.700	*4.800 *10.700	*9.600 *20.750	5.950 12.750	5.400 11.550	3.250 7.000	3.500 7.550	2.200 4.750	3.200 7.100	2.050 4.500	6,41 20 ft 11 inç
-3,0 m -10 ft 0 inç	kg lb	*8.850 *20.000	*8.850 *20.000	*8.250 *17.750	6.050 13.000	5.400 11.650	3.300 7.100			4.100 9.150	2.600 5.750	5,43 17 ft 8 inç



ISO 10567:2007



\*Yükün devirme yükünden çok, hidrolik kaldırma kapasitesi ile sınırlı olduğunu gösterir. Yukarıdaki yükler, ISO 10567:2007 hidrolik ekskavatör kaldırma kapasitesi standardıyla uyumludur. Bu yükler, hidrolik kaldırma kapasitesinin %87'sini veya devirme yükünün %75'ini aşmaz. Tüm kaldırma donanımlarının ağırlığı, yukarıdaki kaldırma kapasitelerinden düşülmelidir. Kaldırma kapasiteleri, sert, dengeli bir destekleyici zemin üzerinde duran makineye dayanmaktadır. Nesnelere taşımak/kaldırmak için ataşman noktasının kullanılması, makinenin kaldırma performansını etkileyebilir.

Mevcut tüm palet pabuçları için kaldırma kapasitesi ±5 olarak kalır.

Belirli ürün bilgileri için daima ilgili Kullanma ve Bakım Kılavuzu'na bakın.

# 313 GC Hidrolik Ekskavatör Teknik Özellikleri

## Uzanma Bomu Kaldırma Kapasiteleri – Arka Ağırlık: 2.470 kg (5.445 lb) – Kovasız

Uzun Alt Takım

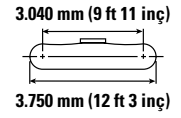
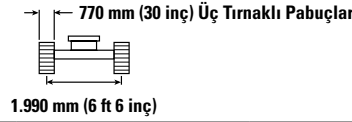
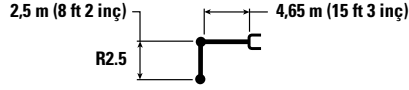

Uzun Alt Takım	1,5 m/5,0 ft		3,0 m/10,0 ft		4,5 m/15,0 ft		6,0 m/20,0 ft		Uzun Alt Takım		m ft/inç
	kg lb	kg lb	kg lb	kg lb	kg lb	kg lb	kg lb	kg lb	kg lb	kg lb	
6,0 m 20 ft 0 inç					*3.550 *7.900	*3.550 *7.900			*2.600 *5.800	*2.600 *5.800	5,44 17 ft 6 inç
4,5 m 15 ft 0 inç					*3.800 *8.300	*3.800 *8.300	*3.650 *7.400	2.550 5.450	*2.450 *5.350	2.250 5.000	6,41 20 ft 10 inç
3,0 m 10 ft 0 inç			*6.400 *13.700	*6.400 *13.700	*4.650 *10.100	3.800 8.200	3.800 8.150	2.450 5.300	*2.450 *5.300	1.950 4.300	6,93 22 ft 8 inç
1,5 m 5 ft 0 inç			*7.350 *18.000	6.350 13.700	*5.700 *12.250	3.550 7.650	3.700 7.900	2.350 5.100	*2.550 *5.600	1.850 4.050	7,09 23 ft 3 inç
0,0 m 0 ft 0 inç			*6.500 *15.000	6.050 13.000	5.500 11.850	3.400 7.250	3.600 7.700	2.300 4.900	*2.850 *6.250	1.850 4.100	6,93 22 ft 8 inç
-1,5 m -5 ft 0 inç	*4.800 *10.700	*4.800 *10.700	*9.600 *20.750	6.000 12.900	5.450 11.650	3.300 7.100	3.550 7.650	2.250 4.850	3.250 7.150	2.050 4.550	6,41 20 ft 11 inç
-3,0 m -10 ft 0 inç	*8.850 *20.000	*8.850 *20.000	*8.250 *17.750	6.100 13.150	5.500 11.800	3.350 7.200			4.150 9.250	2.600 5.800	5,43 17 ft 8 inç



ISO 10567:2007



\*Yükün devirme yükünden çok, hidrolik kaldırma kapasitesi ile sınırlı olduğunu gösterir. Yukarıdaki yükler, ISO 10567:2007 hidrolik ekskavatör kaldırma kapasitesi standardıyla uyumludur. Bu yükler, hidrolik kaldırma kapasitesinin %87'sini veya devirme yükünün %75'ini aşmaz. Tüm kaldırma donanımlarının ağırlığı, yukarıdaki kaldırma kapasitelerinden düşülmelidir. Kaldırma kapasiteleri, sert, dengeli bir destekleyici zemin üzerinde duran makineye dayanmaktadır. Nesnelere taşımak/kaldırmak için ataşman noktasının kullanılması, makinenin kaldırma performansını etkileyebilir.

Mevcut tüm palet pabuçları için kaldırma kapasitesi  $\pm 5$  olarak kalır.

Belirli ürün bilgileri için daima ilgili Kullanma ve Bakım Kılavuzu'na bakın.

# 313 GC Hidrolik Ekskavatör Teknik Özellikleri

## Uzun Bomu Kaldırma Kapasiteleri – Arka Ağırlık: 2.470 kg (5.445 lb) – Kovasız

Uzun Alt Takım

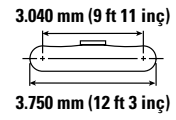
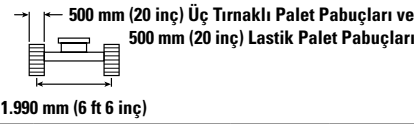
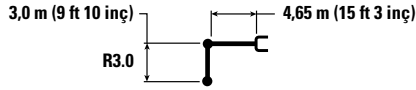

7,5 m 25 ft 0 inç	kg lb	1,5 m/5,0 ft		3,0 m/10,0 ft		4,5 m/15,0 ft		6,0 m/20,0 ft		7,5 m/25,0 ft		m ft/inç
7,5 m 25 ft 0 inç	kg lb											4,49 14 ft 1 inç
6,0 m 20 ft 0 inç	kg lb							*2.250 *2.250				6,03 19 ft 6 inç
4,5 m 15 ft 0 inç	kg lb							*3.350 *7.300	2.500 5.300			6,92 22 ft 6 inç
3,0 m 10 ft 0 inç	kg lb			*5.350 *11.450	*5.350 *11.450	*4.200 *9.050	3.700 8.000	3.650 7.850	2.400 5.100			7,4 24 ft 2 inç
1,5 m 5 ft 0 inç	kg lb			*8.200 *17.650	6.250 13.500	*5.300 *11.400	3.450 7.400	3.550 7.600	2.250 4.850	*2.400 1.600		7,55 24 ft 9 inç
0,0 m 0 ft 0 inç	kg lb			*7.250 *16.750	5.800 12.450	5.300 11.350	3.250 6.950	3.400 7.350	2.150 4.650			7,4 24 ft 3 inç
-1,5 m -5 ft 0 inç	kg lb	*4.350 *9.700	*4.350 *9.700	*9.200 *21.000	5.700 12.200	5.150 11.050	3.100 6.700	3.350 7.200	2.100 4.500			6,91 22 ft 7 inç
-3,0 m -10 ft 0 inç	kg lb	*7.450 *16.800	*7.450 *16.800	*8.800 *19.050	5.750 12.300	5.150 11.100	3.100 6.700	3.400 7.200	2.150 4.500			6,02 19 ft 7 inç
-4,5 m -15 ft 0 inç	kg lb			*6.400 *13.550	5.950 12.800							4,48 14 ft 4 inç

## Uzun Bomu Kaldırma Kapasiteleri – Arka Ağırlık: 2.470 kg (5.445 lb) – Kovasız

Uzun Alt Takım

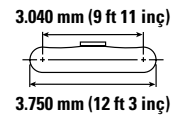
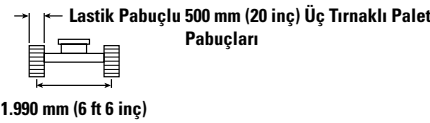
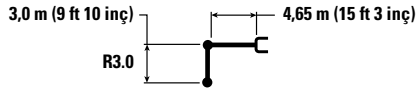

7,5 m 25 ft 0 inç	kg lb	1,5 m/5,0 ft		3,0 m/10,0 ft		4,5 m/15,0 ft		6,0 m/20,0 ft		7,5 m/25,0 ft		m ft/inç
7,5 m 25 ft 0 inç	kg lb											4,49 14 ft 1 inç
6,0 m 20 ft 0 inç	kg lb							*2.250 *2.250				6,03 19 ft 6 inç
4,5 m 15 ft 0 inç	kg lb							*3.350 *7.300	2.550 5.450			6,92 22 ft 6 inç
3,0 m 10 ft 0 inç	kg lb			*5.350 *11.450	*5.350 *11.450	4.200 9.050	3.850 8.250	*3.700 *8.000	2.450 5.300			7,4 24 ft 2 inç
1,5 m 5 ft 0 inç	kg lb			*8.200 *17.650	6.500 13.950	5.300 11.400	3.550 7.650	3.650 7.850	2.350 5.050	*2.400 1.650		7,55 24 ft 9 inç
0,0 m 0 ft 0 inç	kg lb			*7.250 *16.750	6.000 12.900	5.500 11.750	3.350 7.200	3.550 7.600	2.250 4.800			7,4 24 ft 3 inç
-1,5 m -5 ft 0 inç	kg lb	*4.350 *9.700	*4.350 *9.700	*9.200 *21.000	5.900 12.650	5.350 11.500	3.250 6.950	3.500 7.500	2.200 4.700			6,91 22 ft 7 inç
-3,0 m -10 ft 0 inç	kg lb	*7.450 *16.800	*7.450 *16.800	*8.800 *19.050	5.950 12.750	5.350 11.500	3.250 6.950	3.500 7.500	2.200 4.700			6,02 19 ft 7 inç
-4,5 m -15 ft 0 inç	kg lb			*6.400 *13.550	6.150 13.250							4,48 14 ft 4 inç



ISO 10567:2007



\*Yükün devirme yükünden çok, hidrolik kaldırma kapasitesi ile sınırlı olduğunu gösterir. Yukarıdaki yükler, ISO 10567:2007 hidrolik ekskavatör kaldırma kapasitesi standardıyla uyumludur. Bu yükler, hidrolik kaldırma kapasitesinin %87'sini veya devirme yükünün %75'ini aşmaz. Tüm kaldırma donanımlarının ağırlığı, yukarıdaki kaldırma kapasitelerinden düşülmelidir. Kaldırma kapasiteleri, sert, dengeli bir destekleyici zemin üzerinde duran makineye dayanmaktadır. Nesnelere taşımak/kaldırmak için ataşman noktasının kullanılması, makinenin kaldırma performansını etkileyebilir.

Mevcut tüm palet pabuçları için kaldırma kapasitesi  $\pm 5$  olarak kalır.

Belirli ürün bilgileri için daima ilgili Kullanma ve Bakım Kılavuzu'na bakın.

# 313 GC Hidrolik Ekskavatör Teknik Özellikleri

## Uzun Bomu Kaldırma Kapasiteleri – Arka Ağırlık: 2.470 kg (5.445 lb) – Kovasız

Uzun Alt Takım

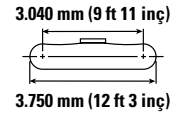
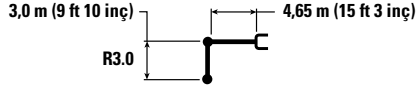

Uzun Bomu Kaldırma Kapasiteleri – Arka Ağırlık: 2.470 kg (5.445 lb) – Kovasız	1,5 m/5,0 ft		3,0 m/10,0 ft		4,5 m/15,0 ft		6,0 m/20,0 ft		7,5 m/25,0 ft		Uzun Bomu Kaldırma Kapasiteleri – Arka Ağırlık: 2.470 kg (5.445 lb) – Kovasız		m ft/inç	
	kg lb	kg lb	kg lb	kg lb	kg lb	kg lb	kg lb	kg lb	kg lb	kg lb	kg lb	kg lb		
7,5 m 25 ft 0 inç												*2.600 *5.850	*2.600 *5.850	4,49 14 ft 1 inç
6,0 m 20 ft 0 inç							*2.250 *2.250					*2.200 *4.850	*2.200 *4.850	6,03 19 ft 6 inç
4,5 m 15 ft 0 inç							*3.350 *7.300	2.500 5.400				*2.050 *4.500	1.950 4.350	6,92 22 ft 6 inç
3,0 m 10 ft 0 inç			*5.350 *11.450	*5.350 *11.450	*4.200 *9.050	3.800 8.150	*3.700 *8.000	2.450 5.200				*2.050 *4.500	1.700 3.800	7,4 24 ft 2 inç
1,5 m 5 ft 0 inç			*8.200 *17.650	6.400 13.750	*5.300 *11.400	3.500 7.550	3.600 7.750	2.300 4.950	*2.400	1.650		*2.150 *4.750	1.650 3.550	7,55 24 ft 9 inç
0,0 m 0 ft 0 inç			*7.250 *16.750	5.900 12.700	5.400 11.550	3.300 7.050	3.500 7.500	2.200 4.750				*2.400 *5.250	1.650 3.600	7,4 24 ft 3 inç
-1,5 m -5 ft 0 inç		*4.350 *9.700	*4.350 *9.700	*9.200 *21.000	5.800 12.450	5.250 11.300	3.200 6.850	3.450 7.350	2.150 4.600			2.800 6.200	1.800 3.900	6,91 22 ft 7 inç
-3,0 m -10 ft 0 inç		*7.450 *16.800	*7.450 *16.800	*8.800 *19.050	5.850 12.550	5.250 11.300	3.200 6.850	3.450	2.200			3.450 7.650	2.150 4.800	6,02 19 ft 7 inç
-4,5 m -15 ft 0 inç				*6.400 *13.550	6.050 13.050							*4.000 *8.800	3.350 7.650	4,48 14 ft 4 inç

## Uzun Bomu Kaldırma Kapasiteleri – Arka Ağırlık: 2.470 kg (5.445 lb) – Kovasız

Uzun Alt Takım

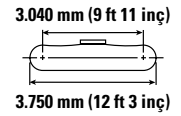
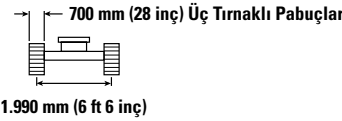
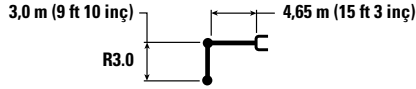

Uzun Bomu Kaldırma Kapasiteleri – Arka Ağırlık: 2.470 kg (5.445 lb) – Kovasız	1,5 m/5,0 ft		3,0 m/10,0 ft		4,5 m/15,0 ft		6,0 m/20,0 ft		7,5 m/25,0 ft		Uzun Bomu Kaldırma Kapasiteleri – Arka Ağırlık: 2.470 kg (5.445 lb) – Kovasız		m ft/inç	
	kg lb	kg lb	kg lb	kg lb	kg lb	kg lb	kg lb	kg lb	kg lb	kg lb	kg lb	kg lb		
7,5 m 25 ft 0 inç												*2.600 *5.850	*2.600 *5.850	4,49 14 ft 1 inç
6,0 m 20 ft 0 inç							*2.250 *2.250					*2.200 *4.850	*2.200 *4.850	6,03 19 ft 6 inç
4,5 m 15 ft 0 inç							*3.350 *7.300	2.550 5.450				*2.050 *4.500	2.000 4.400	6,92 22 ft 6 inç
3,0 m 10 ft 0 inç			*5.350 *11.450	*5.350 *11.450	*4.200 *9.050	3.850 8.250	*3.700 *8.000	2.450 5.300				*2.050 *4.500	1.750 3.850	7,4 24 ft 2 inç
1,5 m 5 ft 0 inç			*8.200 *17.650	6.450 13.900	*5.300 *11.400	3.550 7.650	3.650 7.850	2.350 5.050	*2.400	1.650		*2.150 *4.750	1.650 3.600	7,55 24 ft 9 inç
0,0 m 0 ft 0 inç			*7.250 *16.750	6.000 12.900	5.450 11.750	3.350 7.150	3.550 7.600	2.250 4.800				*2.400 *5.250	1.650 3.650	7,4 24 ft 3 inç
-1,5 m -5 ft 0 inç		*4.350 *9.700	*4.350 *9.700	*9.200 *21.000	5.900 12.600	5.350 11.450	3.250 6.950	3.500 7.450	2.200 4.700			*2.850 *6.250	1.800 3.950	6,91 22 ft 7 inç
-3,0 m -10 ft 0 inç		*7.450 *16.800	*7.450 *16.800	*8.800 *19.050	5.950 12.750	5.350 11.450	3.250 6.950	3.500	2.200			3.500 7.750	2.200 4.850	6,02 19 ft 7 inç
-4,5 m -15 ft 0 inç				*6.400 *13.550	6.150 13.250							*4.000 *8.800	3.400 7.750	4,48 14 ft 4 inç



ISO 10567:2007



\*Yükün devirme yükünden çok, hidrolik kaldırma kapasitesi ile sınırlı olduğunu gösterir. Yukarıdaki yükler, ISO 10567:2007 hidrolik ekskavatör kaldırma kapasitesi standardıyla uyumludur. Bu yükler, hidrolik kaldırma kapasitesinin %87'sini veya devirme yükünün %75'ini aşmaz. Tüm kaldırma donanımlarının ağırlığı, yukarıdaki kaldırma kapasitelerinden düşülmelidir. Kaldırma kapasiteleri, sert, dengeli bir destekleyici zemin üzerinde duran makineye dayanmaktadır. Nesnelere taşımak/kaldırmak için ataşman noktasının kullanılması, makinenin kaldırma performansını etkileyebilir.

Mevcut tüm palet pabuçları için kaldırma kapasitesi  $\pm 5$  olarak kalır.

Belirli ürün bilgileri için daima ilgili Kullanma ve Bakım Kılavuzu'na bakın.

# 313 GC Hidrolik Ekskavatör Teknik Özellikleri

## Uzun Bomu Kaldırma Kapasiteleri – Arka Ağırlık: 2.470 kg (5.445 lb) – Kovasız

Uzun Alt Takım

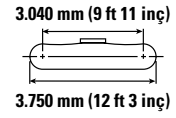
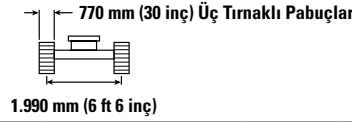
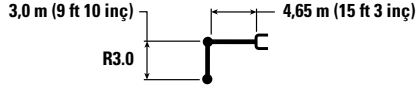

6,0 m 20 ft 0 inç	kg lb	1,5 m/5,0 ft		3,0 m/10,0 ft		4,5 m/15,0 ft		6,0 m/20,0 ft		7,5 m/25,0 ft		m ft/inç		
								*2.250	*2.250			*2.200	*2.200	6,03
								*3.350	2.600			*2.050	2.000	6,92
								*7.300	5.500			*4.500	4.450	22 ft 6 inç
				*5.350	*5.350	*4.200	3.850	*3.700	2.500			*2.050	1.750	7,40
				*11.450	*11.450	*9.050	8.300	*8.000	5.350			*4.500	3.900	24 ft 2 inç
				*8.200	6.550	*5.300	3.600	3.700	2.350	*2.400	1.700	*2.150	1.650	7,55
				*17.650	14.050	*11.400	7.750	7.950	5.100			*4.750	3.650	24 ft 9 inç
				*7.250	6.050	5.550	3.350	3.600	2.250			*2.400	1.700	7,40
				*16.750	13.050	11.850	7.250	7.700	4.850			*5.250	3.700	24 ft 3 inç
		*4.350	*4.350	*9.200	5.950	5.400	3.250	3.500	2.200			*2.850	1.850	6,91
		*9.700	*9.700	*21.000	12.750	11.600	7.000	7.550	4.750			*6.250	4.000	22 ft 7 inç
		*7.450	*7.450	*8.800	6.000	5.400	3.250	3.550	2.250			3.550	2.200	6,02
		*16.800	*16.800	*19.050	12.850	11.600	7.000					7.850	4.900	19 ft 7 inç
				*6.400	6.200							*4.000	3.450	4,48
				*13.550	13.350							*8.800	7.850	14 ft 4 inç



ISO 10567:2007



\*Yükün devirme yükünden çok, hidrolik kaldırma kapasitesi ile sınırlı olduğunu gösterir. Yukarıdaki yükler, ISO 10567:2007 hidrolik ekskavatör kaldırma kapasitesi standardıyla uyumludur. Bu yükler, hidrolik kaldırma kapasitesinin %87'sini veya devirme yükünün %75'ini aşmaz. Tüm kaldırma donanımlarının ağırlığı, yukarıdaki kaldırma kapasitelerinden düşülmelidir. Kaldırma kapasiteleri, sert, dengeli bir destekleyici zemin üzerinde duran makineye dayanmaktadır. Nesnelere taşımak/kaldırmak için ataşman noktasının kullanılması, makinenin kaldırma performansını etkileyebilir.

Mevcut tüm palet pabuçları için kaldırma kapasitesi ±5 olarak kalır.

Belirli ürün bilgileri için daima ilgili Kullanma ve Bakım Kılavuzu'na bakın.

# 313 GC Hidrolik Ekskavatör Teknik Özellikleri

## Uzun Bomu Kaldırma Kapasiteleri – Arka Ağırlık: 2.470 kg (5.445 lb) – Kovasız – Bıçak Yukarıda

Uzun Alt Takım, 2.500 mm (8 ft 2 inç) Bıçak

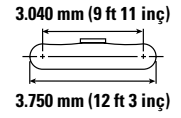
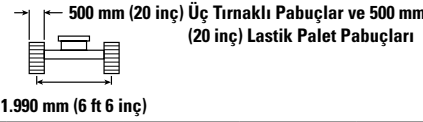
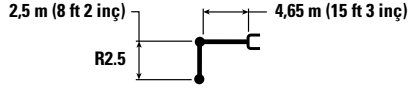

Bıçak Uzunluğu m ft/inç	Kaldırma Kapasitesi kg lb	1,5 m/5,0 ft		3,0 m/10,0 ft		4,5 m/15,0 ft		6,0 m/20,0 ft		Palet Pabuçları m ft/inç		
		Üç Tırnaklı Pabuçlar	Lastik Palet Pabuçları	Üç Tırnaklı Pabuçlar	Lastik Palet Pabuçları	Üç Tırnaklı Pabuçlar	Lastik Palet Pabuçları	Üç Tırnaklı Pabuçlar	Lastik Palet Pabuçları			
6,0 m 20 ft 0 inç	kg lb					*3.550 *7.900	*3.550 *7.900			*2.600 *5.800	*2.600 *5.800	5,44 17 ft 6 inç
4,5 m 15 ft 0 inç	kg lb					*3.800 *8.300	*3.800 *8.300	*3.650 *7.400	2.550 5.450	*2.450 *5.350	2.300 5.050	6,41 20 ft 10 inç
3,0 m 10 ft 0 inç	kg lb			*6.400 *13.700	*6.400 *13.700	*4.650 *10.100	3.850 8.250	3.650 7.800	2.500 5.350	*2.450 *5.300	2.000 4.350	6,93 22 ft 8 inç
1,5 m 5 ft 0 inç	kg lb			*7.350 *18.000	6.400 13.800	5.450 11.750	3.600 7.700	3.500 7.550	2.400 5.100	*2.550 *5.600	1.850 4.100	7,09 23 ft 3 inç
0,0 m 0 ft 0 inç	kg lb			*6.500 *15.000	6.100 13.100	5.250 11.300	3.400 7.300	3.400 7.350	2.300 4.900	2.800 6.100	1.900 4.150	6,93 22 ft 8 inç
-1,5 m -5 ft 0 inç	kg lb	*4.800 *10.700	*4.800 *10.700	*9.600 *20.750	6.050 13.000	5.200 11.100	3.350 7.150	3.400 7.300	2.250 4.850	3.100 6.800	2.100 4.600	6,41 20 ft 11 inç
-3,0 m -10 ft 0 inç	kg lb	*8.850 *20.000	*8.850 *20.000	*8.250 *17.750	6.150 13.200	5.200 11.200	3.350 7.250			3.950 8.800	2.650 5.850	5,43 17 ft 8 inç

## Uzun Bomu Kaldırma Kapasiteleri – Arka Ağırlık: 2.470 kg (5.445 lb) – Kovasız – Bıçak Yukarıda

Uzun Alt Takım, 2.500 mm (8 ft 2 inç) Bıçak

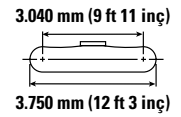
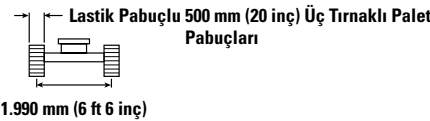
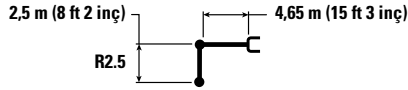

Bıçak Uzunluğu m ft/inç	Kaldırma Kapasitesi kg lb	1,5 m/5,0 ft		3,0 m/10,0 ft		4,5 m/15,0 ft		6,0 m/20,0 ft		Palet Pabuçları m ft/inç		
		Üç Tırnaklı Pabuçlar	Lastik Palet Pabuçları	Üç Tırnaklı Pabuçlar	Lastik Palet Pabuçları	Üç Tırnaklı Pabuçlar	Lastik Palet Pabuçları	Üç Tırnaklı Pabuçlar	Lastik Palet Pabuçları			
6,0 m 20 ft 0 inç	kg lb					*3.550 *7.900	*3.550 *7.900			*2.600 *5.800	*2.600 *5.800	5,44 17 ft 6 inç
4,5 m 15 ft 0 inç	kg lb					*3.800 *8.300	*3.800 *8.300	*3.650 *7.400	2.650 5.650	*2.450 *5.350	2.350 5.200	6,41 20 ft 10 inç
3,0 m 10 ft 0 inç	kg lb			*6.400 *13.700	*6.400 *13.700	*4.650 *10.100	3.950 8.500	3.750 8.050	2.550 5.500	*2.450 *5.300	2.050 4.500	6,93 22 ft 8 inç
1,5 m 5 ft 0 inç	kg lb			*7.350 *18.000	6.600 14.250	5.650 12.150	3.700 7.950	3.650 7.850	2.450 5.300	*2.550 *5.600	1.950 4.250	7,09 23 ft 3 inç
0,0 m 0 ft 0 inç	kg lb			*6.500 *15.000	6.300 13.550	5.450 11.700	3.500 7.550	3.550 7.650	2.400 5.100	*2.850 *6.250	1.950 4.300	6,93 22 ft 8 inç
-1,5 m -5 ft 0 inç	kg lb	*4.800 *10.700	*4.800 *10.700	*9.600 *20.750	6.250 13.450	5.400 11.550	3.450 7.400	3.500 7.550	2.350 5.050	3.200 7.100	2.150 4.750	6,41 20 ft 11 inç
-3,0 m -10 ft 0 inç	kg lb	*8.850 *20.000	*8.850 *20.000	*8.250 *17.750	6.350 13.650	5.400 11.650	3.500 7.500			4.100 9.150	2.750 6.050	5,43 17 ft 8 inç



ISO 10567:2007



\*Yükün devirme yükünden çok, hidrolik kaldırma kapasitesi ile sınırlı olduğunu gösterir. Yukarıdaki yükler, ISO 10567:2007 hidrolik ekskavatör kaldırma kapasitesi standardıyla uyumludur. Bu yükler, hidrolik kaldırma kapasitesinin %87'sini veya devirme yükünün %75'ini aşmaz. Tüm kaldırma donanımlarının ağırlığı, yukarıdaki kaldırma kapasitelerinden düşülmelidir. Kaldırma kapasiteleri, sert, dengeli bir destekleyici zemin üzerinde duran makineye dayanmaktadır. Nesnelere taşımak/kaldırmak için ataşman noktasının kullanılması, makinenin kaldırma performansını etkileyebilir.

Mevcut tüm palet pabuçları için kaldırma kapasitesi ±5 olarak kalır.

Belirli ürün bilgileri için daima ilgili Kullanma ve Bakım Kılavuzu'na bakın.

# 313 GC Hidrolik Ekskavatör Teknik Özellikleri

## Uzun Bomu Kaldırma Kapasiteleri – Arka Ağırlık: 2.470 kg (5.445 lb) – Kovasız – Bıçak Yukarıda

Uzun Alt Takım, 2.600 mm (8 ft 6 inç) Bıçak

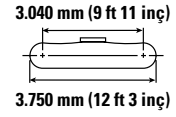
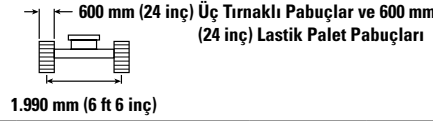
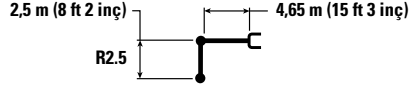

Bıçak Uzunluğu Bucket Length	Bıçak Geniřliđi Bucket Width	1,5 m/5,0 ft		3,0 m/10,0 ft		4,5 m/15,0 ft		6,0 m/20,0 ft		m ft/inç		
		Üç Tırnaklı Pabuç Three-Tine Bucket	Lastik Palet Pabuç Rubber Tire Bucket	Üç Tırnaklı Pabuç Three-Tine Bucket	Lastik Palet Pabuç Rubber Tire Bucket	Üç Tırnaklı Pabuç Three-Tine Bucket	Lastik Palet Pabuç Rubber Tire Bucket	Üç Tırnaklı Pabuç Three-Tine Bucket	Lastik Palet Pabuç Rubber Tire Bucket			
6,0 m 20 ft 0 inç	kg lb					*3.550 *7.900	*3.550 *7.900			*2.600 *5.800	*2.600 *5.800	5,44 17 ft 6 inç
4,5 m 15 ft 0 inç	kg lb					*3.800 *8.300	*3.800 *8.300	*3.650 *7.400	2.600 5.600	*2.450 *5.350	2.350 5.150	6,41 20 ft 10 inç
3,0 m 10 ft 0 inç	kg lb			*6.400 *13.700	*6.400 *13.700	*4.650 *10.100	3.900 8.400	3.700 7.950	2.550 5.450	*2.450 *5.300	2.000 4.450	6,93 22 ft 8 inç
1,5 m 5 ft 0 inç	kg lb			*7.350 *18.000	6.550 14.050	5.550 11.950	3.650 7.850	3.600 7.700	2.450 5.200	*2.550 *5.600	1.900 4.150	7,09 23 ft 3 inç
0,0 m 0 ft 0 inç	kg lb			*6.500 *15.000	6.250 13.350	5.350 11.500	3.450 7.450	3.500 7.500	2.350 5.050	*2.850 *6.250	1.950 4.250	6,93 22 ft 8 inç
-1,5 m -5 ft 0 inç	kg lb	*4.800 *10.700	*4.800 *10.700	*9.600 *20.750	6.200 13.300	5.300 11.300	3.400 7.300	3.450 7.400	2.300 4.950	3.150 6.950	2.150 4.700	6,41 20 ft 11 inç
-3,0 m -10 ft 0 inç	kg lb	*8.850 *20.000	*8.850 *20.000	*8.250 *17.750	6.300 13.500	5.300 11.450	3.450 7.400			4.050 9.000	2.700 6.000	5,43 17 ft 8 inç

## Uzun Bomu Kaldırma Kapasiteleri – Arka Ağırlık: 2.470 kg (5.445 lb) – Kovasız – Bıçak Yukarıda

Uzun Alt Takım, 2.700 mm (8 ft 10 inç) Bıçak

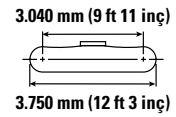
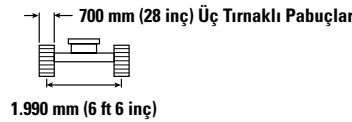
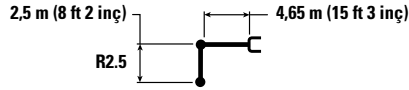

Bıçak Uzunluğu Bucket Length	Bıçak Geniřliđi Bucket Width	1,5 m/5,0 ft		3,0 m/10,0 ft		4,5 m/15,0 ft		6,0 m/20,0 ft		m ft/inç		
		Üç Tırnaklı Pabuç Three-Tine Bucket	Lastik Palet Pabuç Rubber Tire Bucket	Üç Tırnaklı Pabuç Three-Tine Bucket	Lastik Palet Pabuç Rubber Tire Bucket	Üç Tırnaklı Pabuç Three-Tine Bucket	Lastik Palet Pabuç Rubber Tire Bucket	Üç Tırnaklı Pabuç Three-Tine Bucket	Lastik Palet Pabuç Rubber Tire Bucket			
6,0 m 20 ft 0 inç	kg lb					*3.550 *7.900	*3.550 *7.900			*2.600 *5.800	*2.600 *5.800	5,44 17 ft 6 inç
4,5 m 15 ft 0 inç	kg lb					*3.800 *8.300	*3.800 *8.300	*3.650 *7.400	2.650 5.650	*2.450 *5.350	2.350 5.250	6,41 20 ft 10 inç
3,0 m 10 ft 0 inç	kg lb			*6.400 *13.700	*6.400 *13.700	*4.650 *10.100	3.950 8.500	3.750 8.050	2.550 5.500	*2.450 *5.300	2.050 4.500	6,93 22 ft 8 inç
1,5 m 5 ft 0 inç	kg lb			*7.350 *18.000	6.650 14.250	5.650 12.100	3.700 7.950	3.650 7.800	2.450 5.300	*2.550 *5.600	1.950 4.250	7,09 23 ft 3 inç
0,0 m 0 ft 0 inç	kg lb			*6.500 *15.000	6.300 13.550	5.450 11.650	3.500 7.550	3.500 7.600	2.400 5.100	*2.850 *6.250	1.950 4.300	6,93 22 ft 8 inç
-1,5 m -5 ft 0 inç	kg lb	*4.800 *10.700	*4.800 *10.700	*9.600 *20.750	6.300 13.450	5.350 11.500	3.450 7.400	3.500 7.500	2.350 5.050	3.200 7.050	2.150 4.750	6,41 20 ft 11 inç
-3,0 m -10 ft 0 inç	kg lb	*8.850 *20.000	*8.850 *20.000	*8.250 *17.750	6.400 13.700	5.400 11.600	3.500 7.500			4.100 9.100	2.750 6.050	5,43 17 ft 8 inç



ISO 10567:2007



\*Yükün devirme yükünden çok, hidrolik kaldırma kapasitesi ile sınırlı olduğunu gösterir. Yukarıdaki yükler, ISO 10567:2007 hidrolik ekskavatör kaldırma kapasitesi standardıyla uyumludur. Bu yükler, hidrolik kaldırma kapasitesinin %87'sini veya devirme yükünün %75'ini aşmaz. Tüm kaldırma donanımlarının ağırlığı, yukarıdaki kaldırma kapasitelerinden düşülmelidir. Kaldırma kapasiteleri, sert, dengeli bir destekleyici zemin üzerinde duran makineye dayanmaktadır. Nesnelere taşımak/kaldırmak için ataşman noktasının kullanılması, makinenin kaldırma performansını etkileyebilir.

Mevcut tüm palet pabuçları için kaldırma kapasitesi ±5 olarak kalır.

Belirli ürün bilgileri için daima ilgili Kullanma ve Bakım Kılavuzu'na bakın.

# 313 GC Hidrolik Ekskavatör Teknik Özellikleri

Uzun Bomu Kaldırma Kapasiteleri – Arka Ağırlık: 2.470 kg (5.445 lb) – Kovasız – Bıçak Yukarıda

Uzun Alt Takım, 2.700 mm (8 ft 10 inç) Bıçak

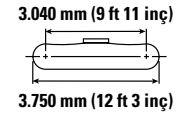
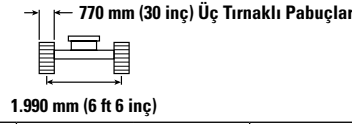
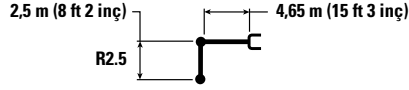

	1,5 m/5,0 ft		3,0 m/10,0 ft		4,5 m/15,0 ft		6,0 m/20,0 ft				m ft/inç	
6,0 m 20 ft 0 inç	kg lb				*3.550 *7.900	*3.550 *7.900			*2.600 *5.800	*2.600 *5.800	5,44 17 ft 6 inç	
4,5 m 15 ft 0 inç	kg lb				*3.800 *8.300	*3.800 *8.300	*3.650 *7.400	2.650 5.700	*2.450 *5.350	2.400 5.300	6,41 20 ft 10 inç	
3,0 m 10 ft 0 inç	kg lb		*6.400 *13.700	*6.400 *13.700	*4.650 *10.100	4.000 8.600	3.800 8.100	2.600 5.550	*2.450 *5.300	2.050 4.550	6,93 22 ft 8 inç	
1,5 m 5 ft 0 inç	kg lb		*7.350 *18.000	6.700 14.400	*5.700 12.250	3.750 8.050	3.650 7.900	2.500 5.350	*2.550 *5.600	1.950 4.300	7,09 23 ft 3 inç	
0,0 m 0 ft 0 inç	kg lb		*6.500 *15.000	6.400 13.700	5.500 11.800	3.550 7.650	3.600 7.700	2.400 5.150	*2.850 *6.250	2.000 4.350	6,93 22 ft 8 inç	
-1,5 m -5 ft 0 inç	kg lb	*4.800 *10.700	*4.800 *10.700	*9.600 *20.750	6.350 13.600	5.400 11.600	3.500 7.500	3.550 7.600	2.400 5.100	3.250 7.150	2.200 4.800	6,41 20 ft 11 inç
-3,0 m -10 ft 0 inç	kg lb	*8.850 *20.000	*8.850 *20.000	*8.250 *17.750	6.450 13.850	5.450 11.700	3.550 7.600		4.150 9.200	2.750 6.150	5,43 17 ft 8 inç	



ISO 10567:2007



\*Yükün devirme yükünden çok, hidrolik kaldırma kapasitesi ile sınırlı olduğunu gösterir. Yukarıdaki yükler, ISO 10567:2007 hidrolik ekskavatör kaldırma kapasitesi standardıyla uyumludur. Bu yükler, hidrolik kaldırma kapasitesinin %87'sini veya devirme yükünün %75'ini aşmaz. Tüm kaldırma donanımlarının ağırlığı, yukarıdaki kaldırma kapasitelerinden düşülmelidir. Kaldırma kapasiteleri, sert, dengeli bir destekleyici zemin üzerinde duran makineye dayanmaktadır. Nesnelere taşımak/kaldırmak için ataşman noktasının kullanılması, makinenin kaldırma performansını etkileyebilir.

Mevcut tüm palet pabuçları için kaldırma kapasitesi ±5 olarak kalır.

Belirli ürün bilgileri için daima ilgili Kullanma ve Bakım Kılavuzu'na bakın.



# 313 GC Hidrolik Ekskavatör Teknik Özellikleri

## Uzun Bomu Kaldırma Kapasiteleri – Arka Ağırlık: 2.470 kg (5.445 lb) – Kovasız – Bıçak Yukarıda

Uzun Alt Takım, 2.500 mm (8 ft 2 inç) Bıçak

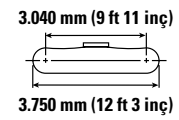
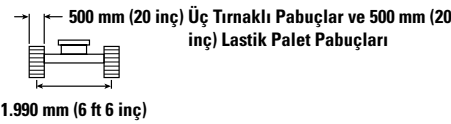
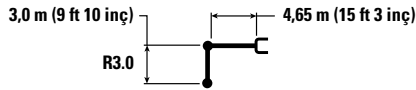

Uzun Bomu Kaldırma Kapasiteleri – Arka Ağırlık: 2.470 kg (5.445 lb) – Kovasız – Bıçak Yukarıda	1,5 m/5,0 ft		3,0 m/10,0 ft		4,5 m/15,0 ft		6,0 m/20,0 ft		7,5 m/25,0 ft		Uzun Alt Takım, 2.500 mm (8 ft 2 inç) Bıçak		m ft/inç	
	kg lb	kg lb	kg lb	kg lb	kg lb	kg lb	kg lb	kg lb	kg lb	kg lb	kg lb	kg lb		
7,5 m 25 ft 0 inç												*2.600 *5.850	*2.600 *5.850	4,49 14 ft 1 inç
6,0 m 20 ft 0 inç							*2.250 *2.250	*2.250 *2.250				*2.200 *4.850	*2.200 *4.850	6,03 19 ft 6 inç
4,5 m 15 ft 0 inç							*3.350 *7.300	2.600 5.550				*2.050 *4.500	2.050 4.500	6,92 22 ft 6 inç
3,0 m 10 ft 0 inç			*5.350 *11.450	*5.350 *11.450	*4.200 *9.050	3.900 8.350	3.650 7.850	2.500 5.350				*2.050 *4.500	1.800 3.900	7,4 24 ft 2 inç
1,5 m 5 ft 0 inç			*8.200 *17.650	6.550 14.150	*5.300 *11.400	3.600 7.750	3.550 7.550	2.400 5.100	*2.400	1.700		*2.150 *4.750	1.700 3.700	7,55 24 ft 9 inç
0,0 m 0 ft 0 inç			*7.250 *16.750	6.100 13.100	5.250 11.300	3.400 7.300	3.400 7.300	2.300 4.900				*2.400 *5.250	1.700 3.700	7,4 24 ft 3 inç
-1,5 m -5 ft 0 inç		*4.350 *9.700	*4.350 *9.700	*9.200 *21.000	6.000 12.850	5.150 11.050	3.300 7.050	3.350 7.200	2.200 4.750			2.750 6.050	1.850 4.050	6,91 22 ft 7 inç
-3,0 m -10 ft 0 inç		*7.450 *16.800	*7.450 *16.800	*8.800 *19.050	6.050 12.950	5.150 11.050	3.300 7.050	3.350 7.050	2.250			3.350 7.450	2.250 4.950	6,02 19 ft 7 inç
-4,5 m -15 ft 0 inç				*6.400 *13.550	6.250 13.450							*4.000 *8.800	3.450 7.900	4,48 14 ft 4 inç

## Uzun Bomu Kaldırma Kapasiteleri – Arka Ağırlık: 2.470 kg (5.445 lb) – Kovasız – Bıçak Yukarıda

Uzun Alt Takım, 2.500 mm (8 ft 2 inç) Bıçak

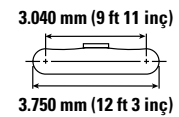
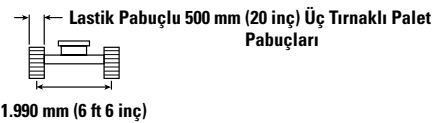
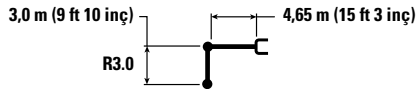

Uzun Bomu Kaldırma Kapasiteleri – Arka Ağırlık: 2.470 kg (5.445 lb) – Kovasız – Bıçak Yukarıda	1,5 m/5,0 ft		3,0 m/10,0 ft		4,5 m/15,0 ft		6,0 m/20,0 ft		7,5 m/25,0 ft		Uzun Alt Takım, 2.500 mm (8 ft 2 inç) Bıçak		m ft/inç	
	kg lb	kg lb	kg lb	kg lb	kg lb	kg lb	kg lb	kg lb	kg lb	kg lb	kg lb	kg lb		
7,5 m 25 ft 0 inç												*2.600 *5.850	*2.600 *5.850	4,49 14 ft 1 inç
6,0 m 20 ft 0 inç							*2.250 *2.250	*2.250 *2.250				*2.200 *4.850	*2.200 *4.850	6,03 19 ft 6 inç
4,5 m 15 ft 0 inç							*3.350 *7.300	2.650 5.700				*2.050 *4.500	2.050 4.500	6,92 22 ft 6 inç
3,0 m 10 ft 0 inç			*5.350 *11.450	*5.350 *11.450	*4.200 *9.050	4.000 8.600	*3.700 *8.000	2.600 5.550				*2.050 *4.500	1.850 4.050	7,4 24 ft 2 inç
1,5 m 5 ft 0 inç			*8.200 *17.650	6.800 14.600	*5.300 *11.400	3.750 8.050	3.650 7.850	2.450 5.300	*2.400	1.750		*2.150 *4.750	1.750 3.800	7,55 24 ft 9 inç
0,0 m 0 ft 0 inç			*7.250 *16.750	6.300 13.550	5.450 11.700	3.500 7.550	3.550 7.600	2.350 5.050				*2.400 *5.250	1.750 3.850	7,4 24 ft 3 inç
-1,5 m -5 ft 0 inç		*4.350 *9.700	*4.350 *9.700	*9.200 *21.000	6.200 13.300	5.350 11.450	3.400 7.300	3.500 7.450	2.300 4.950			*2.850 *6.250	1.900 4.200	6,91 22 ft 7 inç
-3,0 m -10 ft 0 inç		*7.450 *16.800	*7.450 *16.800	*8.800 *19.050	6.250 13.400	5.350 11.450	3.400 7.300	3.500 7.300	2.350			3.500 7.750	2.300 5.150	6,02 19 ft 7 inç
-4,5 m -15 ft 0 inç				*6.400 *13.550	*6.400 *13.550							*4.000 *8.800	3.600 8.200	4,48 14 ft 4 inç



ISO 10567:2007



\*Yükün devirme yükünden çok, hidrolik kaldırma kapasitesi ile sınırlı olduğunu gösterir. Yukarıdaki yükler, ISO 10567:2007 hidrolik ekskavatör kaldırma kapasitesi standardıyla uyumludur. Bu yükler, hidrolik kaldırma kapasitesinin %87'sini veya devirme yükünün %75'ini aşmaz. Tüm kaldırma donanımlarının ağırlığı, yukarıdaki kaldırma kapasitelerinden düşülmelidir. Kaldırma kapasiteleri, sert, dengeli bir destekleyici zemin üzerinde duran makineye dayanmaktadır. Nesnelere taşımak/kaldırmak için ataşman noktasının kullanılması, makinenin kaldırma performansını etkileyebilir.

Mevcut tüm palet pabuçları için kaldırma kapasitesi  $\pm 5$  olarak kalır.

Belirli ürün bilgileri için daima ilgili Kullanma ve Bakım Kılavuzu'na bakın.

# 313 GC Hidrolik Ekskavatör Teknik Özellikleri

## Uzun Bomu Kaldırma Kapasiteleri – Arka Ağırlık: 2.470 kg (5.445 lb) – Kovasız – Bıçak Yukarıda

Uzun Alt Takım, 2.600 mm (8 ft 6 inç) Bıçak

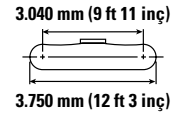
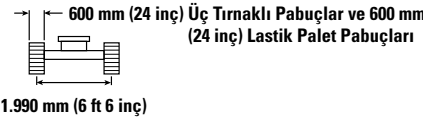
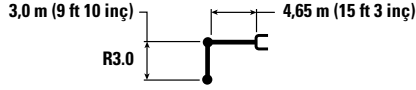

Uzun Bomu Kaldırma Kapasiteleri – Arka Ağırlık: 2.470 kg (5.445 lb) – Kovasız – Bıçak Yukarıda	1,5 m/5,0 ft		3,0 m/10,0 ft		4,5 m/15,0 ft		6,0 m/20,0 ft		7,5 m/25,0 ft		Uzun Alt Takım, 2.600 mm (8 ft 6 inç) Bıçak		m ft/inç
	kg	lb	kg	lb	kg	lb	kg	lb	kg	lb	kg	lb	
7,5 m 25 ft 0 inç	kg										*2.600	*2.600	4,49
6,0 m 20 ft 0 inç	kg						*2.250	*2.250			*2.200	*2.200	6,03
4,5 m 15 ft 0 inç	kg						*3.350	2.650			*2.050	*2.050	6,92
3,0 m 10 ft 0 inç	kg		*5.350	*5.350	*4.200	3.950	*3.700	2.550			*2.050	1.800	7,4
1,5 m 5 ft 0 inç	kg		*8.200	6.700	*5.300	3.700	3.600	2.450	*2.400	1.750	*2.150	1.700	7,55
0,0 m 0 ft 0 inç	kg		*7.250	6.250	5.350	3.450	3.450	2.350			*2.400	1.750	7,4
-1,5 m -5 ft 0 inç	kg	*4.350	*4.350	*9.200	6.100	5.250	3.350	3.400	2.250		2.800	1.900	6,91
-3,0 m -10 ft 0 inç	kg	*7.450	*7.450	*8.800	6.150	5.250	3.350	3.450	2.300		3.450	2.300	6,02
-4,5 m -15 ft 0 inç	kg			*6.400	6.400						*4.000	3.550	4,48
	lb			*13.550	*13.550						*8.800	8.100	14 ft 4 inç

## Uzun Bomu Kaldırma Kapasiteleri – Arka Ağırlık: 2.470 kg (5.445 lb) – Kovasız – Bıçak Yukarıda

Uzun Alt Takım, 2.700 mm (8 ft 10 inç) Bıçak

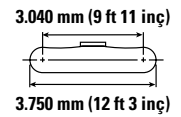
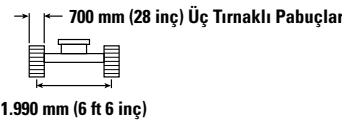
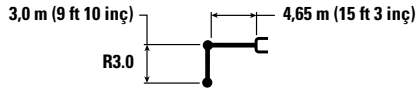

Uzun Bomu Kaldırma Kapasiteleri – Arka Ağırlık: 2.470 kg (5.445 lb) – Kovasız – Bıçak Yukarıda	1,5 m/5,0 ft		3,0 m/10,0 ft		4,5 m/15,0 ft		6,0 m/20,0 ft		7,5 m/25,0 ft		Uzun Alt Takım, 2.700 mm (8 ft 10 inç) Bıçak		m ft/inç
	kg	lb	kg	lb	kg	lb	kg	lb	kg	lb	kg	lb	
7,5 m 25 ft 0 inç	kg										*2.600	*2.600	4,49
6,0 m 20 ft 0 inç	kg						*2.250	*2.250			*2.200	*2.200	6,03
4,5 m 15 ft 0 inç	kg						*3.350	2.700			*2.050	*2.050	6,92
3,0 m 10 ft 0 inç	kg		*5.350	*5.350	*4.200	4.000	*3.700	2.600			*2.050	1.850	7,4
1,5 m 5 ft 0 inç	kg		*8.200	6.800	*5.300	3.750	3.650	2.450	*2.400	1.750	*2.150	1.750	7,55
0,0 m 0 ft 0 inç	kg		*7.250	6.350	5.450	3.500	3.500	2.350			*2.400	1.750	7,4
-1,5 m -5 ft 0 inç	kg	*4.350	*4.350	*9.200	6.200	5.300	3.400	3.450	2.300		*2.850	1.900	6,91
-3,0 m -10 ft 0 inç	kg	*7.450	*7.450	*8.800	6.250	5.300	3.400	3.500	2.350		3.500	2.350	6,02
-4,5 m -15 ft 0 inç	kg			*6.400	6.400						*4.000	3.600	4,48
	lb			*13.550	*13.550						*8.800	8.200	14 ft 4 inç



ISO 10567:2007



\*Yükün devirme yükünden çok, hidrolik kaldırma kapasitesi ile sınırlı olduğunu gösterir. Yukarıdaki yükler, ISO 10567:2007 hidrolik ekskavatör kaldırma kapasitesi standardıyla uyumludur. Bu yükler, hidrolik kaldırma kapasitesinin %87'sini veya devirme yükünün %75'ini aşmaz. Tüm kaldırma donanımlarının ağırlığı, yukarıdaki kaldırma kapasitelerinden düşülmelidir. Kaldırma kapasiteleri, sert, dengeli bir destekleyici zemin üzerinde duran makineye dayanmaktadır. Nesnelere taşımak/kaldırmak için atışman noktasının kullanılması, makinenin kaldırma performansını etkileyebilir.

Mevcut tüm palet pabuçları için kaldırma kapasitesi ±5 olarak kalır.

Belirli ürün bilgileri için daima ilgili Kullanma ve Bakım Kılavuzu'na bakın.

# 313 GC Hidrolik Ekskavatör Teknik Özellikleri

Uzun Bomu Kaldırma Kapasiteleri – Arka Ağırlık: 2.470 kg (5.445 lb) – Kovasız – Bıçak Yukarıda

Uzun Alt Takım, 2.700 mm (8 ft 10 inç) Bıçak

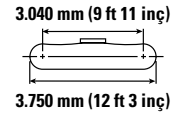
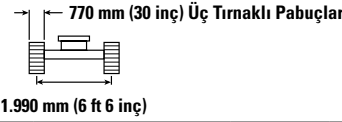
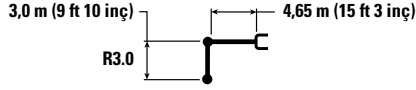

		1,5 m/5,0 ft		3,0 m/10,0 ft		4,5 m/15,0 ft		6,0 m/20,0 ft		7,5 m/25,0 ft		m ft/inç		
		kg lb	kg lb	kg lb	kg lb	kg lb	kg lb	kg lb	kg lb	kg lb	kg lb	kg lb	kg lb	kg lb
7,5 m 25 ft 0 inç	kg lb											*2.600 *5.850	*2.600 *5.850	4,49 14 ft 1 inç
6,0 m 20 ft 0 inç	kg lb							*2.250 *2.250				*2.200 *4.850	*2.200 *4.850	6,03 19 ft 6 inç
4,5 m 15 ft 0 inç	kg lb							*3.350 *7.300	2.700 5.800			*2.050 *4.500	*2.050 *4.500	6,92 22 ft 6 inç
3,0 m 10 ft 0 inç	kg lb			*5.350 *11.450	*5.350 *11.450	*4.200 *9.050	4.050 8.700	*3.700 *8.000	2.600 5.600			*2.050 *4.500	1.850 4.100	7,40 24 ft 2 inç
1,5 m 5 ft 0 inç	kg lb			*8.200 *17.650	6.850 14.750	*5.300 *11.400	3.800 8.100	3.700 7.900	2.500 5.350	*2.400 1.800		*2.150 *4.750	1.750 3.850	7,55 24 ft 9 inç
0,0 m 0 ft 0 inç	kg lb			*7.250 *16.750	6.400 13.750	5.500 11.800	3.550 7.650	3.550 7.650	2.400 5.150			*2.400 *5.250	1.800 3.900	7,40 24 ft 3 inç
-1,5 m -5 ft 0 inç	kg lb	*4.350 *9.700	*4.350 *9.700	*9.200 *21.000	6.250 13.450	5.350 11.550	3.450 7.400	3.500 7.500	2.350 5.000			*2.850 *6.250	1.950 4.250	6,91 22 ft 7 inç
-3,0 m -10 ft 0 inç	kg lb	*7.450 *16.800	*7.450 *16.800	*8.800 *19.050	6.300 13.550	5.400 11.550	3.450 7.400	3.550 7.400	2.350			3.500 7.800	2.350 5.200	6,02 19 ft 7 inç
-4,5 m -15 ft 0 inç	kg lb			*6.400 *13.550	*6.400 *13.550							*4.000 *8.800	3.650 8.250	4,48 14 ft 4 inç



ISO 10567:2007



\*Yükün devirme yükünden çok, hidrolik kaldırma kapasitesi ile sınırlı olduğunu gösterir. Yukarıdaki yükler, ISO 10567:2007 hidrolik ekskavatör kaldırma kapasitesi standardıyla uyumludur. Bu yükler, hidrolik kaldırma kapasitesinin %87'sini veya devirme yükünün %75'ini aşmaz. Tüm kaldırma donanımlarının ağırlığı, yukarıdaki kaldırma kapasitelerinden düşülmelidir. Kaldırma kapasiteleri, sert, dengeli bir destekleyici zemin üzerinde duran makineye dayanmaktadır. Nesnelere taşımak/kaldırmak için ataşman noktasının kullanılması, makinenin kaldırma performansını etkileyebilir.

Mevcut tüm palet pabuçları için kaldırma kapasitesi ±5 olarak kalır.

Belirli ürün bilgileri için daima ilgili Kullanma ve Bakım Kılavuzu'na bakın.

# 313 GC Hidrolik Ekskavatör Teknik Özellikleri

## Kova Teknik Özellikleri ve Uyumluluğu

									2.470 kg (5.445 lb) Arka Ağırlık	
									Uzanma Bomu	
		mm	inç	m³	yd³	kg	lb	%	R2.5 (8 ft 2 inç)	R3.0 (9 ft 10 inç)
<b>Pimli (Hızlı Ataşman Değiştirici Yok)</b>										
Genel Hizmet Tipi	312	600	24	0,31	0,40	316	696	100	●	●
	312	900	36	0,53	0,69	414	914	100	●	●
	312	1.000	39	0,60	0,78	438	967	100	●	●
	312	1.100	43	0,68	0,89	474	1.045	100	●	⊙
Genel Hizmet Tipi (Ayarlayıcı Grubu olmadan)	312	450	18	0,20	0,26	266	587	100	●	●
	312	600	24	0,31	0,40	310	684	100	●	●
	312	750	30	0,41	0,54	358	790	100	●	●
	312	900	36	0,53	0,69	407	898	100	●	●
	312	1.050	42	0,65	0,84	457	1.006	100	●	⊙
Ağır Hizmet Tipi	312	450	18	0,20	0,27	279	615	100	●	●
	312	1.200	48	0,76	0,99	513	1.131	100	⊙	⊖
Kanal Temizleme	312	1.800	72	0,68	0,89	540	1.191	100	⊙	⊖
Yatırmalı Kanal Temizleme	312	1.800	72	0,60	0,78	724	1.597	100	⊙	⊖
								kg	1.850	1.640
Pimli maksimum yük (yük + kova)								lb	4.075	3.612
<b>Cat Pimli Kavrayıcı Ataşman Değiştirici ile</b>										
Genel Hizmet Tipi	312	600	24	0,31	0,40	316	696	100	●	●
	312	900	36	0,53	0,69	414	914	100	●	⊙
	312	1.000	39	0,60	0,78	438	967	100	●	⊖
	312	1.100	43	0,68	0,89	474	1.045	100	⊙	○
	312	1.200	48	0,76	1,00	504	1.110	100	⊖	○
Genel Hizmet Tipi	312	450	18	0,20	0,26	266	587	100	●	●
	312	600	24	0,31	0,40	310	684	100	●	●
	312	750	30	0,41	0,54	358	790	100	●	●
	312	900	36	0,53	0,69	407	898	100	●	⊙
	312	1.050	42	0,65	0,84	457	1.006	100	⊙	⊖
Ağır Hizmet Tipi	312	450	18	0,20	0,27	279	615	100	●	●
	312	1.200	48	0,76	0,99	513	1.131	100	⊖	○
Kanal Temizleme	312	1.800	72	0,68	0,89	540	1.191	100	⊖	○
Yatırmalı Kanal Temizleme	312	1.800	72	0,60	0,78	724	1.597	100	⊖	○
								kg	1.649	1.439
Ataşman değiştirici ile birlikte maksimum yük (yük + kova)								lb	3.635	3.172

Yukarıdaki yükler, EN474-5:2006 + A3:2013 hidrolik ekskavatör standardına uygundur. Bu yükler, ataşman bağlantısı zemin hattı üzerinde tam olarak uzatılmış ve kova kıvrılmış halde iken hidrolik kaldırma kapasitesinin %87'sini veya devirme yükü kapasitesinin %75'ini aşmaz.

ISO 7451:2007 uyarınca kapasite.

Genel Hizmet uçlarıyla birlikte kova ağırlığı.

Caterpillar olarak, ürünlerimizden en iyi değeri alabilmek için uygun ataşmanları kullanmanızı öneririz. Caterpillar'ın önerilerinin veya teknik özelliklerin dışındaki ağırlık, boyut, akış, basınç vb. özelliklere sahip ataşman (kovalar dahil) kullanılması üretim, denge, güvenilirlik ve komponent dayanıklılığı dahil olmak, fakat bunlarla sınırlı olmamak üzere en üst düzey performans alınmasına engel olabilir. Ağır yüklerin kayması, kopması, döndürülmesi ve/veya yakalanmasıyla sonuçlanan uygunsuz ataşman kullanımı bom ve stikin ömrünü azaltacaktır.

### Maksimum Malzeme Yoğunluğu:

- 2.100 kg/m³ (3.500 lb/yd³)
- ⊙ 1.800 kg/m³ (3.000 lb/yd³)
- ⊖ 1.500 kg/m³ (2.500 lb/yd³)
- 1.200 kg/m³ (2.000 lb/yd³)

(devamı sonraki sayfada)

# 313 GC Hidrolik Ekskavatör Teknik Özellikleri

## Kova Teknik Özellikleri ve Uyumluluğu (devamı)

									2.470 kg (5.445 lb) Arka Ağırlık		
									Uzanma Bomu		
		mm	inç	m <sup>3</sup>	yd <sup>3</sup>	kg	lb	%	R2.5 (8 ft 2 inç)	R3.0 (9 ft 10 inç)	
<b>CW20 Ataşman Değiştiricili</b>											
Genel Hizmet Tipi	312	600	24	0,31	0,40	341	752	100	●	●	
	312	900	36	0,53	0,69	426	940	100	●	⊙	
	312	1.100	43	0,68	0,89	487	1.073	100	⊖	○	
	312	1.200	48	0,76	1,00	516	1.137	100	⊖	○	
Ağır Hizmet Tipi	312	1.200	48	0,76	1,00	526	1.159	100	⊖	○	
Genel Hizmet Tipi – Dengeleme Kenarı	312	690	27	0,40	0,52	413	910	100	●	●	
	312	600	24	0,33	0,43	395	870	100	●	●	
	312	790	31	0,47	0,61	455	1.003	100	●	●	
	312	996	39	0,63	0,83	517	1.140	100	⊙	⊖	
Kanal Temizleme	312	1.184	47	0,80	1,05	603	1.328	100	○	◇	
	312	1.800	72	0,68	0,89	516	1.138	100	⊖	○	
								kg	1.643	1.434	
								lb	3.623	3.160	
<b>CW20S Ataşman Değiştiricili</b>											
Genel Hizmet Tipi	312	450	18	0,20	0,26	301	664	100	●	●	
	312	500	20	0,24	0,31	310	684	100	●	●	
	312	600	24	0,31	0,40	329	726	100	●	●	
	312	750	30	0,41	0,54	377	830	100	●	●	
	312	900	36	0,53	0,69	426	940	100	●	⊙	
	312	1.000	39	0,60	0,78	451	995	100	●	⊖	
	312	1.100	43	0,68	0,89	487	1.073	100	⊙	○	
	312	1.200	48	0,76	1,00	516	1.137	100	⊖	○	
Ağır Hizmet Tipi	312	500	20	0,24	0,31	313	689	100	●	●	
	312	1.200	48	0,76	1,00	524	1.154	100	○	○	
Kanal Temizleme	312	1.800	72	0,68	0,89	548	1.207	100	○	○	
	312	2.000	78	1,00	1,31	630	1.389	100	◇	X	
Yatırmalı Kanal Temizleme	312	1.800	72	0,60	0,78	822	1.812	100	○	◇	
								kg	1.665	1.456	
								lb	3.672	3.209	

Yukarıdaki yükler, EN474-5:2006 + A3:2013 hidrolik ekskavatör standardına uygundur. Bu yükler, ataşman bağlantısı zemin hattı üzerinde tam olarak uzatılmış ve kova kıvrılmış halde iken hidrolik kaldırma kapasitesinin %87'sini veya devirme yükü kapasitesinin %75'ini aşmaz.

ISO 7451:2007 uyarınca kapasite.

Genel Hizmet uçlarıyla birlikte kova ağırlığı.

### Maksimum Malzeme Yoğunluğu:

- 2.100 kg/m<sup>3</sup> (3.500 lb/yd<sup>3</sup>)
- ⊙ 1.800 kg/m<sup>3</sup> (3.000 lb/yd<sup>3</sup>)
- ⊖ 1.500 kg/m<sup>3</sup> (2.500 lb/yd<sup>3</sup>)
- 1.200 kg/m<sup>3</sup> (2.000 lb/yd<sup>3</sup>)
- ◇ 900 kg/m<sup>3</sup> (1.500 lb/yd<sup>3</sup>)

Caterpillar olarak, ürünlerimizden en iyi değeri alabilmek için uygun ataşmanları kullanmanızı öneririz. Caterpillar'ın önerilerinin veya teknik özelliklerin dışındaki ağırlık, boyut, akış, basınç vb. özelliklere sahip ataşman (kovalar dahil) kullanılması üretim, denge, güvenilirlik ve komponent dayanıklılığı dahil olmak, fakat bunlarla sınırlı olmamak üzere en üst düzey performans alınmasına engel olabilir. Ağır yüklerin kayması, kopması, döndürülmesi ve/veya yakalanmasıyla sonuçlanan uygunsuz ataşman kullanımı bom ve stikin ömrünü azaltacaktır.

# 313 GC Hidrolik Ekskavatör Teknik Özellikleri

## Ataşman Teklif Kılavuzu

Tüm Ataşmanlar tüm bölgelerde bulunmayabilir. Bölgenizde mevcut olan konfigürasyonları öğrenmek için Cat temsilcinize danışın.

Uyumlu

\* Çalışma aralığı, yalnızca ön taraf

Uyumlu Değil

1.200 kg/m<sup>3</sup> (2.000 lb/yd<sup>3</sup>)

### PİMLİ ATAŞMANLAR

Arka Ağırlık		2.470 kg (5.445 lb)	
Bom Tipi		Uzanma	
Stik Uzunluğu		2,50 m (8 ft 2 inç)	3,00 m (9 ft 10 inç)
Hidrolik Kırıcılar	H110 GC S	✓	✓
	H110 S	✓	✓
	H115 GC S	✓	✓
	H115 S	✓	✓
Yıkım ve Ayırma Polip Kısaçaları	G312 GC	✓	✓
	G313 GC	✓	✓*
	G314	✓	
Mobil Hurda ve Yıkım Makasları	S3015 Düz Üst	✓	
Silindirler (Titreşimli Plaka)	CVP75	✓	✓
Polip Ataşmanları	GSV520 GC-400	○	

### CAT PİMLİ KAVRAYICI ATAŞMAN DEĞİŞTİRİCİ ATAŞMANLARI

Arka Ağırlık		2.470 kg (5.445 lb)	
Bom Tipi		Uzanma	
Stik Uzunluğu		2,50 m (8 ft 2 inç)	3,00 m (9 ft 10 inç)
Hidrolik Kırıcılar	H110 GC S	✓	✓
	H110 S	✓	✓
	H115 GC S	✓	✓*
	H115 S	✓	✓
Yıkım ve Ayırma Polip Kısaçaları	G312 GC	✓	
Silindirler (Titreşimli Plaka)	CVP75	✓	✓

### CW-20s ÖZEL ATAŞMAN DEĞİŞTİRİCİ ATAŞMANLARI

Arka Ağırlık		2.470 kg (5.445 lb)	
Bom Tipi		Uzanma	
Stik Uzunluğu		2,50 m (8 ft 2 inç)	3,00 m (9 ft 10 inç)
Hidrolik Kırıcılar	H110 GC S	✓	✓
	H110 S	✓	✓
	H115 GC S	✓	
	H115 S	✓	✓
Yıkım ve Ayırma Polip Kısaçaları	G312 GC	✓	✓*
	G313 GC	✓*	
Silindirler (Titreşimli Plaka)	CVP75	✓	✓

(devamı sonraki sayfada)

# 313 GC Hidrolik Ekskavatör Teknik Özellikleri

## Ataşman Teklif Kılavuzu (devamı)

Tüm Ataşmanlar tüm bölgelerde bulunmayabilir. Bölgenizde mevcut olan konfigürasyonları öğrenmek için Cat temsilcinize danışın.

Uyumlu

\* Çalışma aralığı, yalnızca ön taraf

Uyumlu Değil

### CW-20 ÖZEL ATAŞMAN DEĞİŞTİRİCİ ATAŞMANLARI

Arka Ağırlık	2.470 kg (5.445 lb)		
Bom Tipi	Uzanma		
Stik Uzunluğu	2,50 m (8 ft 2 inç)	3,00 m (9 ft 10 inç)	
Hidrolik Kırıcılar	H110 GC S	✓	✓
	H110 S	✓	✓
	H115 GC S	✓	
	H115 S	✓	✓
Yıkım ve Ayırma Polip Kısaçaları	G312 GC	✓	✓*
	G312 GC Sabit CAN	✓	✓*
	G313 GC	✓*	
	G312 GC Sabit CAN	✓	
Silindirler (Titreşimli Plaka)	CVP75	✓	✓

### HCCW20 ATAŞMAN DEĞİŞTİRİCİ ATAŞMANLAR

Arka Ağırlık	2.470 kg (5.445 lb)		
Bom Tipi	Uzanma		
Stik Uzunluğu	2,20 m (7 ft 3 inç)	2,50 m (8 ft 2 inç)	
Hidrolik Kırıcılar	H110 GC S	✓*	
	H110 S	✓	
	H115 S	✓*	
Silindirler (Titreşimli Plaka)	CVP75	✓	✓

### S60 ÖZEL ATAŞMAN DEĞİŞTİRİCİ ATAŞMANLAR

Arka Ağırlık	2.470 kg (5.445 lb)		
Bom Tipi	Uzanma		
Stik Uzunluğu	2,50 m (8 ft 2 inç)	3,00 m (9 ft 10 inç)	
Hidrolik Kırıcılar	H110 GC S	✓	✓
	H110 S	✓	✓
	H115 GC S	✓	✓
	H115 S	✓	✓
Yıkım ve Ayırma Polip Kısaçaları	G312 GC	✓	✓*
	G313 GC	✓*	
	G314	✓*	
Mobil Hurda ve Yıkım Makasları	S3015 Düz Üst	✓*	
Silindirler (Titreşimli Plaka)	CVP75	✓	✓

(devamı sonraki sayfada)

# 313 GC Hidrolik Ekskavatör Teknik Özellikleri

## Ataşman Teklif Kılavuzu (devamı)

Tüm Ataşmanlar tüm bölgelerde bulunmayabilir. Bölgenizde mevcut olan konfigürasyonları öğrenmek için Cat temsilcinize danışın.

Uyumlu

\* Çalışma aralığı, yalnızca ön taraf

Uyumlu Değil

### HCS60 ÖZEL ATAŞMAN DEĞİŞTİRİCİ ATAŞMANLAR

Arka Ağırlık		2.470 kg (5.445 lb)	
Bom Tipi		Uzanma	
Stik Uzunluğu		2,50 m (8 ft 2 inç)	3,00 m (9 ft 10 inç)
Hidrolik Kırıcılar	H110 S	✓	✓
	H115 S	✓	✓
Yıkım ve Ayırma Polip Kısaçaları	G312 GC	✓	
Silindirler (Titreşimli Plaka)	CVP75	✓	✓

### HCS65 ÖZEL ATAŞMAN DEĞİŞTİRİCİ ATAŞMANLAR

Arka Ağırlık		2.470 kg (5.445 lb)	
Bom Tipi		Uzanma	
Stik Uzunluğu		2,50 m (8 ft 2 inç)	3,00 m (9 ft 10 inç)
Hidrolik Kırıcılar	H110 S	✓	✓
	H115 S	✓	✓
Yıkım ve Ayırma Polip Kısaçaları	G312 GC	✓*	
Silindirler (Titreşimli Plaka)	CVP75	✓	✓

### BOMA MONTE EDİLEN ATAŞMANLAR

Arka Ağırlık		2.470 kg (5.445 lb)	
Bom Tipi		Uzanma	
Mobil Hurda ve Yıkım Makasları	S3025 Düz Üst		✓



## Standart ve Opsiyonel Ekipman

Standart ve opsiyonel ekipman değişiklik gösterebilir. Ayrıntılar için Cat temsilcinize danışın.

	Standart	Opsiyonel		Standart	Opsiyonel
<b>BOM, STİKLER VE BAĞLANTI</b>			<b>CAT TEKNOLOJİSİ</b>		
4,65 m (15 ft 3 inç) Uzanma bomu	✓		VisionLink®	✓*	
3,0 m (9 ft 10 inç) Uzanma stiki		✓ <sup>1</sup>	VisionLink Productivity		✓
2,5 m (8 ft 2 inç) Uzanma stiki		✓ <sup>2</sup>	Remote Flash	✓	
Kova bağlantısı, kaldırma halkalı	✓ <sup>1</sup>		<b>ELEKTRİK SİSTEMİ</b>		
Kova bağlantısı, kaldırma halkasız	✓ <sup>3</sup>		Bakım gerektirmeyen akü	✓	
<b>KABİN</b>			Merkezi elektrik bağlantısı kesme anahtarı	✓	
ROPS	✓		LED şasi lambası, sol bom lambası, kabin lambaları	✓	
Yüksek çözünürlüklü 203 mm (8 inç) LCD dokunmatik ekranlı monitör	✓		LED sağ bom lambası		✓
Otomatik iki seviyeli klima	✓		Programlanabilir zaman gecikmeli LED çalışma lambaları	✓	
Monitör kontrolü için jog kumanda ve kısayol tuşları	✓		360° aydınlatma <sup>1</sup>		✓
Anahtarsız basarak çalıştırılan motor kontrolü	✓		<b>MOTOR</b>		
Ataşmanla üç adımda yüksekliği ayarlanabilir konsol	✓		Cat® C3.6 tek turbo dizel motor	✓	
Sabit sol konsol	✓		Seçilebilir iki mod: Power, Smart	✓	
Mekanik süspansiyonlu koltuk	✓		Otomatik motor devri kontrolü	✓	
51 mm (2 inç) emniyet kemeri	✓		Otomatik motor kapatma	✓	
USB/Aux portları/DAB bulunan Bluetooth® radyo	✓		Güç düşürmeden 52 °C (125 °F) yüksek ortam sıcaklığı soğutma kapasitesi	✓	
12 V DC çıkışlar	✓		-18° C (0° F) soğuk çalışma imkanı	✓	
Belge saklama bölmesi	✓		Elektrikli yakıt besleme pompası	✓	
İçecek tutacağı	✓		Değişken hızlı fan	✓	
Bardak tutucu	✓		Tek yakıt filtreleme sistemi	✓	
Açılabilir iki parça ön cam	✓		Entegre ön filtreli çift elemanlı hava filtresi	✓	
Arka pencere, acil durum çıkışı	✓				
Yıkayıcı radyal silecek	✓				
Açılabilir çelik kapak	✓				
LED tepe lambası	✓				
Silindir ön gölgesi	✓				
Silindir arka gölgesi		✓ <sup>1</sup>			
Yıkabilir zemin paspası	✓				
İkaz ışığına hazır	✓				

(devamı sonraki sayfada)

<sup>1</sup>Yalnızca Avrupa

<sup>2</sup>Suudi Arabistan Krallığı ve Türkiye için standarttır

<sup>3</sup>Sadece Suudi Arabistan Krallığı ve Türkiye

\*Yalnızca Connect aboneliği. Ek abonelikler mevcuttur.

Bulunabilirlik için Cat temsilcinize iletişime geçin.

# 313 GC Standart ve Opsiyonel Ekipman

## Standart ve Opsiyonel Ekipman (devamı)

Standart ve opsiyonel ekipman değişiklik gösterebilir. Ayrıntılar için Cat temsilcinize danışın.

	Standart	Opsiyonel		Standart	Opsiyonel
<b>HİDROLİK SİSTEM</b>			<b>ALT TAKIM VE YAPILAR</b>		
Bom ve stik rejenerasyon devreleri	✓		Gres yağlamalı palet bağlantısı	✓	
Otomatik hidrolik yağı ısıtma	✓		500 mm (20 inç) üç tırnaklı palet pabuçları		✓ <sup>2</sup>
Otomatik iki vitesli seyir	✓		Lastik pabuçlu 500 mm (20 inç) üç tırnaklı palet pabuçları		✓ <sup>1</sup>
Elektrikli ana kumanda valfi	✓		500 mm (20 inç) lastik palet pabuçları		✓ <sup>1</sup>
Bom ve stik kaçırma azaltma valfi	✓		600 mm (24 inç) üç tırnaklı palet pabuçları		✓ <sup>1</sup>
Hassas dönüş kumandası işlevi olmadan dönüş tahriki	✓		600 mm (24 inç) lastik palet pabuçları		✓ <sup>1</sup>
Bom ve stik indirme çek valfleri	✓ <sup>1</sup>		700 mm (28 inç) üç tırnaklı palet pabuçları		✓ <sup>1</sup>
Orta basınç hattı		✓ <sup>1</sup>	770 mm (30 inç) üç tırnaklı palet pabuçları		✓ <sup>1</sup>
Yüksek basınç hattı		✓ <sup>2</sup>	2.500 mm (8 ft 2 inç) bıçak		✓ <sup>1</sup>
Hızlı ataşman değiştirici hattı		✓ <sup>1</sup>	2.600 mm (8 ft 6 inç) bıçak		✓ <sup>1</sup>
<b>GÜVENLİK VE EMNİYET</b>			2.700 mm (8 ft 10 inç) bıçak		✓ <sup>1</sup>
Operatör Koruyucu Muhafazaları (OPG)		✓ <sup>1</sup>	2.470 kg (5.445 lb) arka ağırlık	✓	
Arka ve sağ görüş kameraları	✓		Orta palet yönlendirme korumaları	✓	
Hidrolik kilit kumanda kolu	✓		Alt korumalar	✓	
Zemin seviyesi motor kapatma anahtarı	✓		Ağır hizmet tipi seyir motoru korumaları	✓	
Kaydırmaz plakalar ve havşa başlı cıvatalara sahip servis platformu	✓		Alt şasi üzerinde bağlama noktaları	✓	
Sinyal/uyarı kornası	✓				
Dönüş alarmı		✓			
Kontrol aydınlatması		✓			
Otomatik Kırıcı Durdurma	✓				
<b>SERVİS VE BAKIM</b>					
Gruplanmış motor yağı ve yakıt filtreleri	✓				
Servis platformuna yandan giriş	✓				
Zemin seviyesi motor yağı seviye çubuğu	✓				
Kilitlenebilir bağlantı kesme anahtarı	✓				
Programlı Yağ Numunesi Alma (S·O·S <sup>SM</sup> ) portları	✓				
Entegre araç sağlığı yönetimi sistemi	✓				

<sup>1</sup>Yalnızca Avrupa

<sup>2</sup>Suudi Arabistan Krallığı ve Türkiye için standarttır

## Bayide Monte Kitler ve Ataşmanlar

Ataşmanlar değişiklik gösterebilir. Ayrıntılar için Cat temsilcinize danışın.

### KABİN

- Radyal alt silecek
- Ataşman kontrolü için sol ve sağ tarafta elektrikli pedal (iki yönlü)
- Çift çıkışlı arka pencere kiti
- Yağmur koruyucusu ve kabin lambası kapağı
- Polikarbonat tavan penceresi
- Ön cam lamine camı (P5A cam, AB yıkım mevzuatı)
- Anahtarlık (Bluetooth alıcısı ile kullanım için)

### GÜVENLİK VE EMNİYET

- 76 mm (3 inç) içeri çekilebilir emniyet kemeri
- Bluetooth alıcısı

### KORUMALAR

- Operatör Koruyucu Muhafazaları (OPG) (kabin lambası kapağı, yağmur koruyucusu ile uyumlu değildir)
- Ağ tipi korumalı tüm ön (kabin lambası kapağı, yağmur koruyucusu ile uyumlu değildir)
- Ağ tipi korumalı alt yarım ön
- Tahribata karşı tam koruma

# 313 GC Çevresel Beyanlar

Aşağıdaki bilgiler, bu belgede kapsanan bölgelerde satışa göre yapılandırıldığı şekliyle, nihai üretim sırasında makine için geçerlidir. Bu beyanların içeriği düzenlendiği tarih itibarıyla geçerlidir; bununla birlikte, makine özellikleri ve teknik özellikleriyle ilgili içerik önceden bildirilmeksizin değiştirilebilir. Daha fazla bilgi için lütfen makinenin Kullanma ve Bakım Kılavuzuna bakın.

Sürdürülebilirliğin uygulanması ve ilerlememiz hakkında daha fazla bilgi için lütfen <https://www.caterpillar.com/en/company/sustainability> adresini ziyaret edin.

## Motor

- Cat® C3.6 motor; U.S. EPA Tier 4 Final, EU Stage V ve Japan 2014 emisyon standartlarını karşılar.
  - Cat dizel motorlar, ULSD (15 ppm veya daha az kükürt içeren ultra düşük kükürtlü dizel yakıt) veya aşağıdaki düşük karbon yoğunluklu yakıtlarla\*\* karıştırılmış ULSD kullanmalıdır:
    - ✓ %20 biyodizel FAME (yağ asidi metil esteri)\*
    - ✓ %100 yenilenebilir dizel, HVO (hidrojene bitkisel yağ) ve GTL (gazdan sıvıya dönüştürülmüş) yakıtlar
- Başarılı bir uygulama için yönergelerle bakın. Ayrıntılar için lütfen Cat temsilcinize veya "Caterpillar Makine Sıvıları Tavsiyeleri"ne (SEBU6250) başvurun.
- \*Atık arıtma cihazları bulunmayan motorlar, %100'e kadar biyodizel olmak üzere daha yüksek karışımlar kullanabilir (%20 biyodizelden daha yüksek karışımların kullanımı için Cat temsilcinize danışın).
- \*\*Düşük karbon yoğunluklu yakıtlardaki egzoz borusu sera gazı emisyonları, temel olarak geleneksel yakıtlarla aynıdır.

## Klima Sistemi

- Bu makinedeki klima sisteminde florlu bir sera gazı olan R134a soğutucu kullanılmıştır (Küresel Isınma Potansiyeli = 1.430). Sistemde 0,85 kg (1,9 lb) soğutucu bulunur ve bu miktar 1,216 metrik ton (1,340 ton) CO<sub>2</sub>'ye eş değerdir.

## Boya

- Mevcut en iyi bilgilere dayanarak, boyanın içinde aşağıdaki ağır metallerin PPM olarak ölçülen izin verilen maksimum konsantrasyonu şudur:
  - Baryum < %0,01
  - Kadmiyum < %0,01
  - Krom < %0,01
  - Kurşun < %0,01

## Ses Performansı

ISO 6395:2008 (harici)	99 dB(A)
ISO 6396:2008 (kabin içi)	68 dB(A)

- Uzun süre veya gürültülü bir ortamda açık operatör kabini ve kabinle (bakımı doğru yapılmadığında veya kapılar/pencereler açıkken) çalışırken işitme koruması gerekebilir.

## Yağlar ve Sıvılar

- Caterpillar fabrikasında etilen glikol soğutucu sıvıları doldurulur. Cat Dizel Motor Antifriz/Soğutucu Sıvısı (DEAC) ve Cat Uzun Ömürlü Soğutucu Sıvı (ELC) geri dönüştürülebilir. Daha fazla bilgi için Cat temsilcinize danışın.
- Cat Bio HYDO™ Advanced, AB Ecolabel onaylı biyolojik olarak ayrışabilir bir hidrolik yağıdır.
- Ek sıvıların mevcut olması muhtemeldir; tam sıvı önerileri ve bakım aralıkları için lütfen Kullanma ve Bakım Kılavuzuna veya Uygulama ve Kurulum kılavuzuna bakın.

## Özellikler ve Teknoloji

- Aşağıdaki özellikler ve teknoloji, yakıt tasarrufuna ve/veya karbon azaltımına katkıda bulunabilir. Özellikler değişebilir. Ayrıntılar için Cat temsilcinize danışın.
  - Gelişmiş hidrolik sistemler, güç ve verimliliği dengeler
  - Akıllı mod, makine gücünü otomatik olarak kazma gereksinimlerine göre ayarlar
  - Eko modu, hafif uygulamalar için yakıt tüketimini en aza indirir
  - Otomatik motor devri kontrollü tek dokunuşlu düşük rölantri
  - 2D'li Cat Grade, operatör verimliliğini %45'e kadar artırır
  - Daha uzun ve senkronize edilmiş aralıklarla bakım maliyetlerini %25'e kadar düşürün
  - Remote Flash ve Uzaktan Sorun Giderme

## Geri Dönüşüm

- Makinelerde bulunan malzemeler yaklaşık ağırlık yüzdeleri ile aşağıdaki şekilde sınıflandırılmıştır. Ürün konfigürasyonlarındaki farklılıklar nedeniyle, aşağıdaki tablodaki değerler değişebilir.

Malzeme Tipi	Ağırlık Yüzdesi
Çelik	%82,77
Demir	%4,18
Demirsiz Metal	%1,88
Karışık Metal	%0,30
Karışık Metal ve Metal Olmayan Maddeler	%2,50
Plastik	%0,16
Kauçuk	%3,30
Karışık, Metal Olmayan Maddeler	%0,85
Sıvı	%2,47
Diğer	%1,59
Sınıflandırılmayanlar	%0,00
Toplam	%100

- Daha yüksek geri dönüştürülebilirlik oranına sahip bir makine, değerli doğal kaynakların daha verimli kullanılmasını sağlar ve ürünün Ömür Sonu değerini artırır. ISO 16714:2008'e (Hafriyat makineleri – Geri dönüştürülebilirlik ve geri kazanılabilirlik – Terminoloji ve hesaplama yöntemi) göre geri dönüştürülebilirlik oranı; yeni makinenin potansiyel olarak geri dönüştürülebilir, yeniden kullanılabilir veya her ikisi birden yapılabilen külesinin yüzdesi (yüzde olarak kütle oranı) olarak tanımlanır.

Malzeme listesindeki tüm parçalar, önce ISO 16714:2008 ve Japonya CEMA (İnşaat Ekipmanları Üreticileri Birliği) standartlarında tanımlanan bir component listesine dayalı olarak, component tipine göre değerlendirilir. Kalan parçalar, malzeme türüne göre geri dönüştürülebilirlik açısından ayrıca değerlendirilir.

Ürün konfigürasyonlarındaki farklılıklar nedeniyle, aşağıdaki tablodaki değer değişebilir.

Geri dönüştürülebilirlik – %95

Cat ürünleri, temsilci hizmetleri ve sektör çözümleri hakkında tüm bilgiler için [www.cat.com](http://www.cat.com) adresindeki web sitemizi ziyaret edebilirsiniz.

© 2023 Caterpillar  
Tüm hakları saklıdır

Malzeme ve teknik özellikler önceden bildirimde bulunulmaksızın değiştirilebilir. Fotoğraflarda gösterilen makineler ek ekipman içerebilir. Mevcut seçenekler için Cat temsilcinize danışın.

CAT, CATERPILLAR, LET'S DO THE WORK; bunların ilgili logoları; "Caterpillar Corporate Yellow", "Power Edge" ve Cat "Modern Hex" ticari kimliğinin yanı sıra burada kullanılan kurumsal kimlik ve ürün kimliği Caterpillar'ın ticari markalarıdır ve izinsiz kullanılamaz. VisionLink, Caterpillar Inc. şirketinin Amerika Birleşik Devletleri'ndeki ve diğer ülkelerdeki tescilli ticari markasıdır.

ATXQ2871-04 (10-2023),  
ATXQ2871-03'ün Yerini Alır  
Üretim Numarası: 07E  
(Europe, KSA, Turkey)

