



Excavadora Hidráulica 335

Especificaciones técnicas

Las configuraciones y las funciones pueden variar según la región. Consulte a su distribuidor Cat® para conocer la disponibilidad en su zona.

Índice general

Especificaciones	2
Motor	2
Mecanismo de giro	2
Pesos	2
Cadena	2
Transmisión	2
Sistema hidráulico	3
Capacidades de llenado de servicio	3
Sistema de aire acondicionado	3
Normas	3
Niveles de ruido	3
Pesos de funcionamiento y presiones sobre el suelo	3
Pesos de los componentes principales	4
Dimensiones	5
Fuerzas y radios de acción	6
Dimensiones de la hoja	7
Capacidades de elevación de la pluma de alcance	8
Especificaciones y compatibilidad de cucharones:	
Norteamérica	26
Europa	29
Australia y Nueva Zelanda	34
Hong Kong y Taiwán	35
Guía de oferta de accesorios:	
Norteamérica	36
Europa	45
Australia y Nueva Zelanda	58
Hong Kong y Taiwán	60
Equipos estándar y opcionales	61
Kits y accesorios instalados por el distribuidor	63
Opciones de cabina	64
Declaración medioambiental de la 335	65

Especificaciones de la Excavadora Hidráulica 335

Motor

Modelo de motor	Cat® C7.1	
Potencia neta		
ISO 9249	203,7 kW	273 hp
ISO 9249 (DIN)	277 hp (sistema métrico)	
Potencia del motor		
ISO 14396	205 kW	275 hp
ISO 14396 (DIN)	279 hp (sistema métrico)	
Calibre	105 mm	4 pulg
Carrera	135 mm	5 pulg
Cilindrada	7,01 L	428 pulg ³
Capacidad para biodiésel	Hasta B20 ⁽¹⁾	

- Cumple los estándares de emisiones Tier 4 Final de la EPA de EE. UU. y Stage V de la UE.
- No se precisa reducción de potencia del motor por debajo de los 3.000 m (9.840 pies) de altitud. 4.600 m (15.090 pies) de altitud con reducción de potencia del motor.
- La potencia indicada se prueba de acuerdo con el estándar especificado vigente en el momento de la fabricación.
- La potencia neta indicada es la potencia disponible en el volante cuando el motor está equipado con ventilador, sistema de admisión de aire, sistema de escape y alternador.
- Velocidad del motor a 2.200 rev/min.

⁽¹⁾ Los motores diésel Cat deben utilizar ULSD (combustible diésel ultrabajo en azufre con 15 ppm de azufre o menos) o ULSD mezclado con los siguientes combustibles de menor intensidad de carbono** hasta:

- ✓ 20 % de biodiésel FAME (éster metílico de ácidos grasos)*
- ✓ 100 % diésel renovable, HVO (aceite vegetal hidrogenado) y combustibles GTL (gas a líquido)

Consulte las directrices para su correcta aplicación. Para obtener más información, consulte a su distribuidor Cat o "Recomendaciones de fluidos para máquinas de Caterpillar" (SEBU6250).

* Los motores sin dispositivos de postratamiento pueden usar mezclas más altas, hasta un 100 % de biodiésel (para el uso de mezclas superiores al 20 % de biodiésel, consulte a su distribuidor Cat).

** Las emisiones de gases de efecto invernadero en el tubo de escape de los combustibles con menor intensidad de carbono son básicamente las mismas que las de los combustibles tradicionales.

Mecanismo de giro

Velocidad de giro	10,8 rpm	
Par de giro máximo	107,7 kN·m	79.455 lbf·pie

Pesos

Peso de funcionamiento	36.200 kg	79.900 lb
• Tren de rodaje largo, Pluma de alcance, balancín R3.2 m (10'6"), cucharón HD 1,54 m ³ (2,01 yd ³), zapatas de triple garra de 850 mm (23") y contrapeso de 7,7 tm (16.980 lb).		
Peso de funcionamiento	36.300 kg	80.000 lb
• Tren de rodaje largo, Pluma de alcance, balancín R3.2 m (10'6"), cucharón HD 1,54 m ³ (2,01 yd ³), zapatas de triple garra de 850 mm (23"), contrapeso de 5,0 tm (11.202 lb) y hoja de 3.600 mm (11'10").		
Peso de funcionamiento	35.000 kg	77.200 lb
• Tren de rodaje largo, Pluma de alcance, balancín R3.2 m (10'6"), cucharón HD 1,54 m ³ (2,01 yd ³), zapatas de triple garra de 600 mm (24") y contrapeso de 7,7 tm (16.980 lb).		
Peso de funcionamiento	34.900 kg	77.000 lb
• Tren de rodaje largo, Pluma de alcance, balancín R3.2 m (10'6"), cucharón HD 1,54 m ³ (2,01 yd ³), zapatas de triple garra de 600 mm (24"), contrapeso de 5,0 tm (11.202 lb) y hoja de 3.440 mm (11'3").		

Cadena

Anchura de las zapatas de cadena opcionales	600 mm	24 pulg
Anchura de las zapatas de cadena opcionales	700 mm	28 pulg
Anchura de las zapatas de cadena opcionales	850 mm	33 pulg
Número de zapatas (cada lado)	49	
Número de rodillos de la cadena (cada lado)	8	
Número de rodillos portadores (cada lado)	2	

Transmisión

Subida de pendientes máxima	35°/70 %	
Velocidad de desplazamiento máxima	4,7 km/h	2,9 mph
Máxima fuerza de tracción en la barra de tiro	303 kN	68.117 lbf

Especificaciones de la Excavadora Hidráulica 335

Sistema hidráulico

Sistema principal: caudal máximo, implemento	560 L/min (bombas 280 × 2)	148 gal/min (74 × 2 bombas)
Presión máxima: equipo - normal	35.000 kPa	5.075 lb/pulg ²
Presión máxima: equipo - modo de elevación pesada/refuerzo de excavación automática	38.000 kPa	5.510 lb/pulg ²
Presión máxima: desplazamiento	35.000 kPa	5.075 lb/pulg ²
Presión máxima: giro	28.800 kPa	4.175 psi
Cilindro de la pluma: calibre	140 mm	5,5 pulg
Cilindro de la pluma: carrera	1.407 mm	55,4 pulg
Cilindro del balancín: calibre	160 mm	6,3 pulg
Cilindro del balancín: carrera	1.646 mm	64,8 pulg
Cilindro del cucharón: calibre	145 mm	5,7 pulg
Cilindro del cucharón: carrera	1.156 mm	45,5 pulg

Capacidades de llenado de servicio

Capacidad del depósito de combustible	368 L	97,2 gal
Sistema de refrigeración	13 L	3,3 gal
Aceite del motor	25 L	6,6 gal
Mando del giro	11 L	2,9 gal
Mando final (cada uno)	7 L	1,8 gal
Sistema hidráulico (incluido el depósito)	350 L	92,5 gal
Depósito hidráulico	154 L	40,7 gal
Depósito de líquido de escape diésel (DEF, Diesel Exhaust Fluid)	26 L	7 gal

Sistema de aire acondicionado

El sistema de aire acondicionado de esta máquina contiene el refrigerante con gas fluorado de efecto invernadero R134a (potencial de calentamiento global = 1.430). El sistema contiene 0,9 kg de refrigerante, equivalente a 1,287 toneladas métricas de CO₂.

Normas

Frenos	ISO 10265:2008
Cabina/Estructura de protección en caso de vuelcos (ROPS, Rollover Protective Structure)	ISO 12117-2:2008
Cabina/Protecciones del operador (OPG, Operator Protective Guards) (opcional)	ISO 10262:1998 nivel II

Niveles de ruido

ISO 6395:2008 (exterior)	104 dB(A)
ISO 6396:2008 (dentro de la cabina)	71 dB(A)

- Cuando se trabaje mucho tiempo con las puertas o ventanillas de la cabina abiertas en lugares muy ruidosos o si el puesto del operador no se ha mantenido correctamente, el operador de la máquina podría necesitar protección en los oídos.

Pesos de funcionamiento y presiones sobre el suelo

	Zapatas de garra triple de 600 mm (24")		Zapatas de garra triple de 700 mm (28")		Zapatas de garra triple de 850 mm (33")	
	Peso	Presión sobre el suelo	Peso	Presión sobre el suelo	Peso	Presión sobre el suelo
	kg (lb)	kPa (lb/pulg ²)	kg (lb)	kPa (lb/pulg ²)	kg (lb)	kPa (lb/pulg ²)
Máquina base con contrapeso de 7,7 tm (16.980 lb) y tren de rodaje largo						
Pluma de alcance + balancín R3.2CB2 (10'6") + cucharón HD de 1,54 m ³ (2,01 yd ³) HD	35.000 (77.200)	65,2 (9,5)	35.400 (77.900)	56,5 (8,2)	36.200 (79.900)	47,6 (6,9)
Máquina base con contrapeso de 5,0 tm (11.020 lb) y tren de rodaje largo						
Pluma de alcance + balancín R3.2CB2 (10'6") + cucharón HD de 1,54 m ³ (2,01 yd ³) + hoja de 3.440 mm (11'3")	34.900 (77.000)	65,0 (9,4)	35.300 (77.700)	56,3 (8,2)	–	–
Máquina base con contrapeso de 5,0 tm (11.020 lb) y tren de rodaje largo						
Pluma de alcance + balancín R3.2CB2 (10'6") + cucharón HD de 1,54 m ³ (2,01 yd ³) + hoja de 3.600 mm (11'10")	–	–	–	–	36.300 (80.000)	47,8 (6,9)

Todos los pesos de funcionamiento incluyen un depósito de combustible al 90 % de capacidad y un operador de 75 kg (165 lb).

Especificaciones de la Excavadora Hidráulica 335

Pesos de los componentes principales

	kg	lb
Máquina base (con el bastidor superior, contrapeso de tren de rodaje largo y dos cilindros de pluma – no incluye la pluma, el balancín, el cucharón, el cilindro del balancín, las zapatas de cadena y la hoja, el depósito de combustible al 90 % ni el operador de 75 kg [165 lb]).		
Contrapeso de 5,0 tm (11.020 lb) para uso con hoja	23.180	51.110
Contrapeso de 7,7 tm (16.980 lb) para uso sin hoja	24.950	55.010
Zapatas de cadena:		
Zapatas de cadena de garra triple de 11 mm (0,4") de grosor y 600 mm (24") de ancho	4.090	9.020
Zapatas de cadena de garra triple de 11 mm (0,43") de grosor y 700 mm (28") de ancho	4.440	9.800
Zapatas de cadena de triple garra de 850 mm (33 pulg) de ancho, 13 mm (0,51 pulg) de grosor con extensión de escalón	5.310	11.720
Dos cilindros de la pluma	490	1.080
Peso del depósito de combustible al 90 % de capacidad y un operador de 75 kg (165 lb)	360	790
Contrapesos:		
Contrapeso de 5,0 tm (11.020 lb) para uso con hoja	5.000	11.020
Contrapeso de 7,7 tm (16.980 lb) para uso sin hoja	7.700	16.980
Plumas (incluidas líneas, bulones, cilindro de bastidor):		
Pluma de alcance de 6,15 m (20'2")	2.660	5.870
Balancines (incluye tuberías, bulones, cilindro del cucharón y varillaje del cucharón):		
Balancín de alcance R3.2CB2 (10'6")	1.680	3.690
Balancín de alcance R3.75CB2 (12'4")	1.730	3.810
Hojas		
Hoja de 3.440 mm (11'3") para uso con zapatas de cadena de 600 mm (24") y zapatas de cadena de 700 mm (28")	1.680	3.710
Hoja de 3.600 mm (11'10") para uso con zapatas de cadena de 850 mm (33")	1.810	3.990
Cucharones (sin varillaje, con puntas y cortadores laterales):		
0,91 m ³ (1,19 yd ³) servicio pesado (HD)	990	2.190
1,12 m ³ (1,46 yd ³) HD	1.090	2.400
1,33 m ³ (1,74 yd ³) HD	1.160	2.560
1,54 m ³ (2,01 yd ³) HD	1.260	2.780
1,73 m ³ (2,26 yd ³) HD	1.290	2.850
Acoplamientos rápidos (QC):		
Mecanismo de enganche al bulón QC CB con bulones	530	1.180
Mecanismo de enganche al bulón QC CB sin bulones	430	960

Especificaciones de la Excavadora Hidráulica 335

Dimensiones

Todas las dimensiones son aproximadas y pueden variar dependiendo de la selección del cucharón.

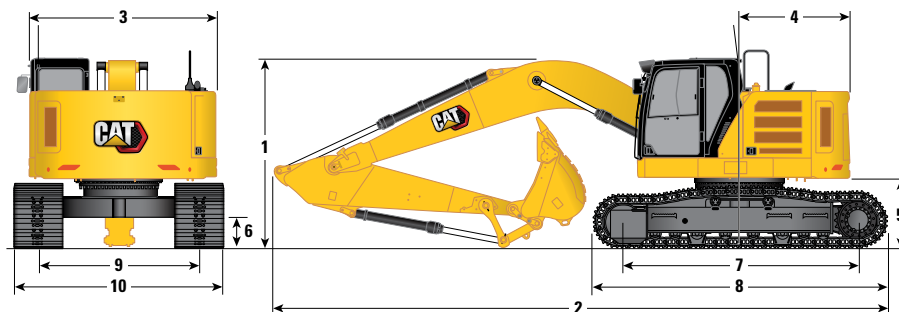

Opción de pluma	Pluma de alcance de 6,15 m (20'2")			
	Balancín de alcance		Balancín de alcance	
Opciones de balancín	R3.2CB2 (10'6")		R3.75CB2 (12'4")	
1 Altura de la máquina:				
Altura de la cabina	3.270 mm	10'9"	3.270 mm	10'9"
Altura de la parte superior de la antena GNSS (si está instalada)	2.780 mm	9'1"	2.780 mm	9'1"
Altura de OPG	3.420 mm	11'2"	3.420 mm	11'2"
Altura del pasamanos	3.430 mm	11'3"	3.430 mm	11'3"
Con pluma/balancín/cucharón/QC instalados	3.580 mm ⁽¹⁾	11'9" ⁽¹⁾	3.690 mm	12'1"
Con pluma/balancín/cucharón instalados	3.400 mm	11'2"	3.690 mm	12'2"
Con pluma/balancín instalados	3.320 mm	10'11"	3.530 mm	11'7"
Con pluma instalada	2.800 mm	9'2"	2.800 mm	9'2"
2 Longitud de la máquina:				
Con pluma/balancín/cucharón/QC instalados	9.850 mm ⁽²⁾	32'4" ⁽²⁾	9.870 mm	32'5"
Con pluma/balancín/cucharón instalados	9.830 mm	32'3"	9.870 mm	32'5"
Con pluma/balancín instalados	9.810 mm	32'2"	9.860 mm	32'4"
Con pluma instalada	8.580 mm	28'2"	8.580 mm	28'2"
Longitud de la cadena	5.030 mm	16'6"	5.030 mm	16'6"
Longitud total (con hoja)	5.740 mm	18'10"	5.740 mm	18'10"
3 Anchura del bastidor superior	3.250 mm	10'8"	3.250 mm	10'8"
4 Radio de giro de la cola	1.900 mm	6'3"	1.900 mm	6'3"
5 Altura libre desde el contrapeso	1.170 mm	3'10"	1.170 mm	3'10"
6 altura libre sobre el suelo	480 mm	1'7"	480 mm	1'7"
7 Longitud de la cadena:				
Distancia entre los centros de los rodillos	4.040 mm	13'3"	4.040 mm	13'3"
8 Longitud de oruga total	5.030 mm	16'6"	5.030 mm	16'6"
9 Entrevía	2.740 mm	9'0"	2.740 mm	9'0"
10 Anchura de la máquina:				
Zapatas de 600 mm (24")	3.340 mm	10'11"	3.340 mm	10'11"
Zapatas de 700 mm (28")	3.440 mm	11'3"	3.440 mm	11'3"
Zapatas de 850 mm (33")	3.590 mm	11'9"	3.590 mm	11'9"
Anchura de la máquina con hoja:				
Hoja de 3.440 mm (11'3")	3.440 mm	11'3"	3.440 mm	11'3"
Hoja de 3.600 mm (11'10")	3.600 mm	11'10"	3.600 mm	11'10"
Tipo de cucharón	HD		HD	
Capacidad de los cucharones	1,54 m ³ ⁽³⁾	2,01 yd ³ ⁽³⁾	1,54 m ³ ⁽³⁾	2,01 yd ³ ⁽³⁾
Radio de la punta del cucharón	1.662 mm	5'5"	1.662 mm	5'5"

⁽¹⁾3.520 mm (11'7") para los modelos 335 que se venden en Europa

⁽²⁾9.830 mm (32'3") para los modelos 335 que se venden en Europa

⁽³⁾1,76 m³ (2,30 yd³) para los modelos 335 que se venden en Europa

Especificaciones de la Excavadora Hidráulica 335

Fuerzas y radios de acción

Todas las dimensiones son aproximadas y pueden variar dependiendo de la selección del cucharón.

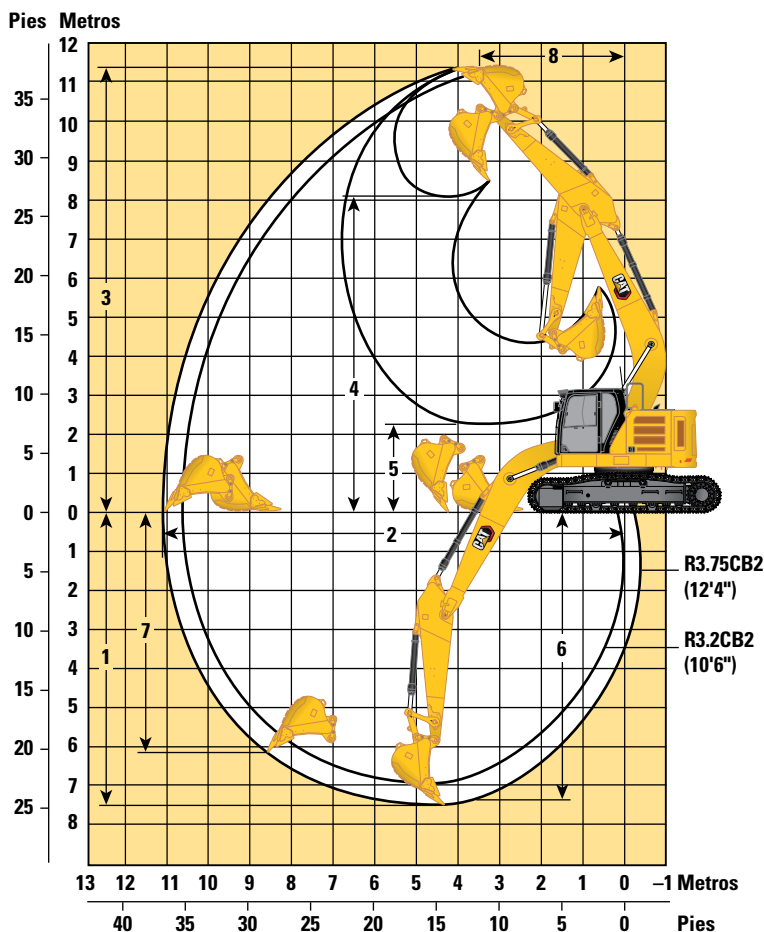

Opción de pluma	Pluma de alcance de 6,15 m (20'2")			
	Balancín de alcance			
	R3.2CB2 (10'6")		R3.75CB2 (12'4")	
1 Profundidad máxima de excavación	6.990 mm	22'11"	7.540 mm	24'9"
2 Alcance máximo a nivel del suelo	10.640 mm	34'11"	11.150 mm	36'7"
3 Altura máxima de corte	11.150 mm	36'7"	11.400 mm	37'5"
4 Altura máxima de carga	7.960 mm	26'1"	8.220 mm	27'0"
5 Altura mínima de carga	2.910 mm	9'7"	2.370 mm	7'9"
6 Profundidad máxima de corte para obtener una excavación horizontal de 2.440 mm (8' 0")	6.840 mm	22'5"	7.400 mm	24'3"
7 Profundidad máxima de excavación en un frente vertical	5.790 mm	19'0"	6.230 mm	20'5"
8 Radio mínimo del equipo de trabajo	3.410 mm	11'2"	3.450 mm	11'4"
Fuerza de excavación del cucharón*	207 kN	46.482 lbf	207 kN	46.482 lbf
Fuerza de excavación del balancín*	144 kN	32.319 lbf	130 kN	29.207 lbf
Tipo de cucharón	HD		HD	
Capacidad de los cucharones	1,54 m ³	2,01 yd ³	1,54 m ³	2,01 yd ³
Radio de la punta del cucharón	1.662 mm	5'5"	1.662 mm	5'5"

*Presión de refuerzo de excavación automática del 8,5 % no incluida.

Especificaciones de la Excavadora Hidráulica 335

Dimensiones de la hoja

Todas las dimensiones son aproximadas.

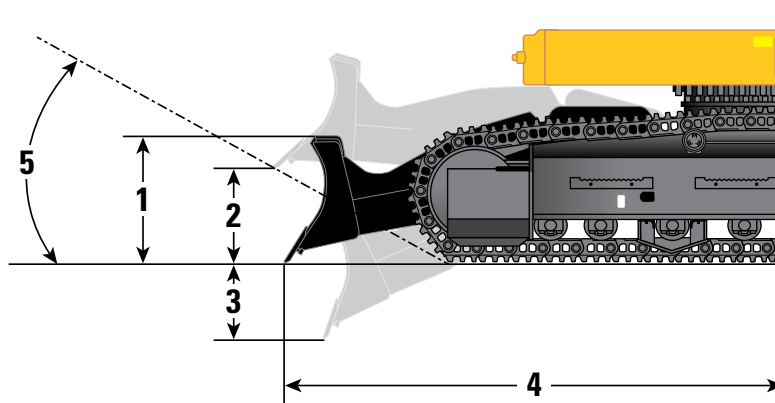

Opciones de hoja	3.440 mm (11'3")		3.600 mm (11'10")	
Anchura de la zapata de cadena	600 mm (24")/700 mm (28")		850 mm (33")	
1 Altura de hoja vertedera	840 mm	2'9"	840 mm	2'9"
2 Elevación máxima de la cuchilla de la hoja	470 mm	1'6"	470 mm	1'6"
3 Profundidad mínima de la cuchilla de la hoja	240 mm	10"	240 mm	10"
4 Borde de la hoja desde el centro de la máquina	3.220 mm	10'7"	3.220 mm	10'7"
5 Ángulo de rampa	20,8°		20,8°	
Fuerza con la hoja bajada – Nivel del suelo	175 kN	39,3 klpf	175 kN	39,3 klpf
Fuerza con la hoja bajada – Máxima	179,8 kN	40,4 klpf	179,8 kN	40,4 klpf

Especificaciones de la Excavadora Hidráulica 335

Capacidades de elevación de la pluma de alcance – Contrapeso: 7,7 tm (16.980 lb) – sin cucharón, elevación pesada: activada

Tren de rodaje largo

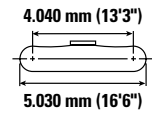
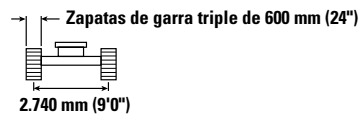
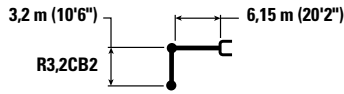

		1,5 m/5 pies		3 m/10 pies		4,5 m/15 pies		6 m/20 pies		7,5 m/25 pies		9 m/30 pies		m pie/pulg		
9,0 30'0"	kg lb							*7.450 *17.450	*7.450 *17.450					*7.250 *16.150	*7.250 *16.150	6,04 19'3"
7,5 m 25,0 pies	kg lb							*8.000 *17.600	*8.000 *17.600					*6.500 *14.450	6.150 13.800	7,44 24'1"
6,0 m 20,0 pies	kg lb							*8.500 *18.450	*8.500 *18.450	*7.950 *17.400	6.050 12.950			*6.250 *13.800	5.050 11.200	8,33 27'2"
4,5 m 15,0 pies	kg lb			*16.950 *35.950	*16.950 *35.950	*11.750 *25.250	*11.750 *25.250	*9.550 *20.700	8.300 17.900	*8.400 *18.250	5.900 12.650			*6.250 *13.800	4.450 9.850	8,88 29'0"
3,0 m 10,0 pies	kg lb					*14.550 *31.300	12.100 26.100	*10.850 *23.500	7.900 17.000	8.850 19.050	5.650 12.200	6.700 *14.300	4.300 9.200	*6.450 *14.200	4.150 9.150	9,16 30'0"
1,5 m 5,0 pies	kg lb					*16.500 *35.700	11.350 24.450	*11.950 *25.850	7.500 16.150	8.650 18.600	5.450 11.750	6.600 14.150	4.200 9.000	6.400 14.100	4.050 8.950	9,17 30'1"
0 m 0 pie	kg lb			*7.250 *16.550	*7.250 *16.550	*17.050 *36.900	11.000 23.650	11.900 25.500	7.250 15.600	8.500 18.250	5.300 11.450			6.600 14.500	4.150 9.150	8,94 29'3"
-1,5 m -5,0 pies	kg lb	*8.950 *20.000	*8.950 *20.000	*13.550 *30.750	*13.550 *30.750	*16.350 *35.450	10.950 23.450	11.750 25.250	7.150 15.350	8.400 18.100	5.250 11.300			7.150 15.750	4.500 9.950	8,43 27'7"
-3,0 m -10,0 pies	kg lb			*19.600 *42.450	*19.600 *42.450	*14.600 *31.550	11.050 23.700	*11.100 *23.900	7.200 15.450	*8.200 18.000	5.300			*8.000 *17.650	5.250 11.650	7,59 24'9"
-4,5 m -15,0 pies	kg lb			*14.650 *31.350	*14.650 *31.350	*11.300 *24.050	*11.300 *24.050	*8.200 *16.950	7.400 16.050					*7.500 *16.350	7.000 15.700	6,28 20'3"



ISO 10567:2007



*Indica que la carga está limitada por la capacidad hidráulica de elevación en lugar de por la carga de vuelco. Las cargas anteriores cumplen el estándar de capacidad de elevación de excavadoras hidráulicas ISO 10567:2007. No exceden el 87 % de la capacidad hidráulica de elevación o el 75 % de la carga límite de equilibrio. El peso de todos los accesorios de elevación debe restarse de las capacidades de elevación anteriores. Las capacidades de elevación se basan en la posición de la máquina sobre una superficie firme y uniforme. El uso de un punto de enganche del accesorio para manipular/elevar objetos podría afectar al rendimiento de elevación de la máquina.

La capacidad de elevación permanece dentro del ±5 % para todas las zapatas de cadena disponibles.

Consulte siempre el manual de funcionamiento y mantenimiento apropiado para obtener información específica del producto.

Especificaciones de la Excavadora Hidráulica 335

Capacidades de elevación de la pluma de alcance – Contrapeso: 7,7 tm (16.980 lb) – sin cucharón, elevación pesada: activada

Tren de rodaje largo

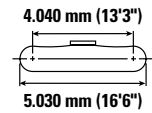
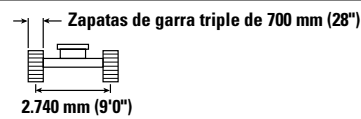
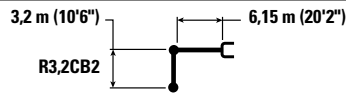

		1,5 m/5 pies		3 m/10 pies		4,5 m/15 pies		6 m/20 pies		7,5 m/25 pies		9 m/30 pies		m pie/pulg		
9,0 30'0"	kg lb							*7.450 *7.450						*7.250 *7.250	*7.250 *16.150	6,04 19'3"
7,5 m 25,0 pies	kg lb							*8.000 *17.600	*8.000 *17.600					*6.500 *14.450	6.200 13.950	7,44 24'1"
6,0 m 20,0 pies	kg lb							*8.500 *18.450	*8.500 *18.450	*7.950 *17.400	6.100 13.100			*6.250 *13.800	5.100 11.300	8,33 27'2"
4,5 m 15,0 pies	kg lb			*16.950 *35.950	*16.950 *35.950	*11.750 *25.250	*11.750 *25.250	*9.550 *20.700	8.400 18.100	*8.400 *18.250	5.950 12.750			*6.250 *13.800	4.500 9.950	8,88 29'0"
3,0 m 10,0 pies	kg lb					*14.550 *31.300	12.250 26.350	*10.850 *23.500	7.950 17.150	8.950 19.300	5.750 12.300	6.750 *14.300	4.350 9.300	*6.450 *14.200	4.200 9.300	9,16 30'0"
1,5 m 5,0 pies	kg lb					*16.500 *35.700	11.500 24.700	*11.950 *25.850	7.600 16.350	8.750 18.800	5.500 11.900	6.650 14.300	4.250 9.100	6.500 14.250	4.100 9.050	9,17 30'1"
0 m 0 pie	kg lb			*7.250 *16.550	*7.250 *16.550	*17.050 *36.900	11.150 23.950	12.000 25.800	7.350 15.800	8.600 18.450	5.400 11.550			6.650 14.700	4.200 9.300	8,94 29'3"
-1,5 m -5,0 pies	kg lb	*8.950 *20.000	*8.950 *20.000	*13.550 *30.750	*13.550 *30.750	*16.350 *35.450	11.050 23.750	11.900 25.550	7.250 15.550	8.500 18.300	5.300 11.450			7.250 15.950	4.550 10.050	8,43 27'7"
-3,0 m -10,0 pies	kg lb			*19.600 *42.450	*19.600 *42.450	*14.600 *31.550	11.150 23.950	*11.100 *23.900	7.250 15.650	*8.200	5.400			*8.000 *17.650	5.300 11.750	7,59 24'9"
-4,5 m -15,0 pies	kg lb			*14.650 *31.350	*14.650 *31.350	*11.300 *24.050	*11.300 *24.050	*8.200 *16.950	7.500 16.200					*7.500 *16.350	7.100 15.900	6,28 20'3"



ISO 10567:2007



* Indica que la carga está limitada por la capacidad hidráulica de elevación en lugar de por la carga de vuelco. Las cargas anteriores cumplen el estándar de capacidad de elevación de excavadoras hidráulicas ISO 10567:2007. No exceden el 87 % de la capacidad hidráulica de elevación o el 75 % de la carga límite de equilibrio. El peso de todos los accesorios de elevación debe restarse de las capacidades de elevación anteriores. Las capacidades de elevación se basan en la posición de la máquina sobre una superficie firme y uniforme. El uso de un punto de enganche del accesorio para manipular/elevar objetos podría afectar al rendimiento de elevación de la máquina.

La capacidad de elevación permanece dentro del ±5 % para todas las zapatas de cadena disponibles.

Consulte siempre el manual de funcionamiento y mantenimiento apropiado para obtener información específica del producto.

Especificaciones de la Excavadora Hidráulica 335

Capacidades de elevación de la pluma de alcance – Contrapeso: 7,7 tm (16.980 lb) – sin cucharón, elevación pesada: activada

Tren de rodaje largo

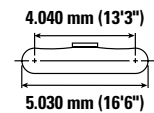
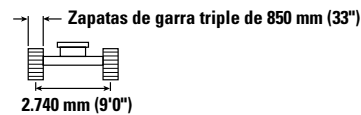
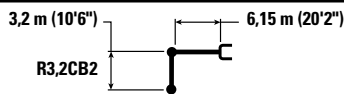

		1,5 m/5 pies		3 m/10 pies		4,5 m/15 pies		6 m/20 pies		7,5 m/25 pies		9 m/30 pies		m pie/pulg		
9,0 30'0"	kg lb							*7.450	*7.450					*7.250	*7.250	6,04 19'3"
7,5 m 25,0 pies	kg lb							*8.000	*8.000					*6.500	6.350	7,44 24'1"
6,0 m 20,0 pies	kg lb							*8.500	*8.500	*7.950	6.250			*6.250	5.250	8,33 27'2"
4,5 m 15,0 pies	kg lb			*16.950	*16.950	*11.750	*11.750	*9.550	8.600	*8.400	6.100			*6.250	4.650	8,88 29'0"
3,0 m 10,0 pies	kg lb					*14.550	12.550	*10.850	8.200	*9.000	5.900	6.950	4.450	*6.450	4.350	9,16 30'0"
1,5 m 5,0 pies	kg lb					*16.500	11.800	*11.950	7.800	9.000	5.700	6.850	4.350	6.650	4.250	9,17 30'1"
0 m 0 pie	kg lb			*7.250	*7.250	*17.050	11.450	12.350	7.550	8.800	5.550			6.850	4.350	8,94 29'3"
-1,5 m -5,0 pies	kg lb	*8.950	*8.950	*13.550	*13.550	*16.350	11.350	12.200	7.450	8.750	5.500			7.450	4.700	8,43 27'7"
-3,0 m -10,0 pies	kg lb	*20.000	*20.000	*30.750	*30.750	*35.450	24.450	26.250	16.000	18.850	11.800			16.400	10.350	7,59 24'9"
-4,5 m -15,0 pies	kg lb			*19.600	*19.600	*14.600	11.450	*11.100	7.500	*8.200	5.550			*8.000	5.450	7,59 24'9"
				*42.450	*42.450	*31.550	24.650	*23.900	16.100					*17.650	12.100	6,28 20'3"
				*14.650	*14.650	*11.300	*11.300	*8.200	7.700					*7.500	7.300	
				*31.350	*31.350	*24.050	*24.050	*16.950	16.700					*16.350	16.350	



ISO 10567:2007



*Indica que la carga está limitada por la capacidad hidráulica de elevación en lugar de por la carga de vuelco. Las cargas anteriores cumplen el estándar de capacidad de elevación de excavadoras hidráulicas ISO 10567:2007. No exceden el 87 % de la capacidad hidráulica de elevación o el 75 % de la carga límite de equilibrio. El peso de todos los accesorios de elevación debe restarse de las capacidades de elevación anteriores. Las capacidades de elevación se basan en la posición de la máquina sobre una superficie firme y uniforme. El uso de un punto de enganche del accesorio para manipular/elevar objetos podría afectar al rendimiento de elevación de la máquina.

La capacidad de elevación permanece dentro del ±5 % para todas las zapatas de cadena disponibles.

Consulte siempre el manual de funcionamiento y mantenimiento apropiado para obtener información específica del producto.

Especificaciones de la Excavadora Hidráulica 335

Capacidades de elevación de la pluma de alcance – Contrapeso: 7,7 tm (16.980 lb) – sin cucharón, elevación pesada: activada

Tren de rodaje largo

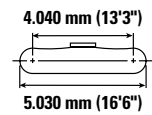
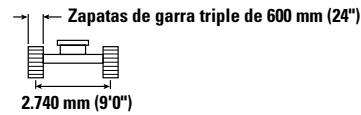
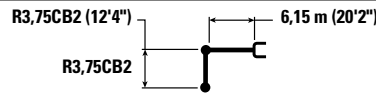

		1,5 m/5 pies		3 m/10 pies		4,5 m/15 pies		6 m/20 pies		7,5 m/25 pies		9 m/30 pies		m pie/pulg		
9,0 30'0"	kg lb							*16.500 *16.500						*6.050 *6.050	*6.050 *6.050	6,78 21'8"
7,5 m 25,0 pies	kg lb									*7.200 *15.100	6.150 13.150			*5.550 *12.250	5.400 12.150	8,04 26'1"
6,0 m 20,0 pies	kg lb							*7.700 *16.750	*7.700 *16.750	*7.300 *16.000	6.100 13.050			*5.350 *11.800	4.550 10.050	8,88 28'11"
4,5 m 15,0 pies	kg lb					*10.500 *22.550	*10.500 *22.550	*8.800 *19.050	8.400 18.100	*7.850 17.050	5.900 12.650	6.800 14.550	4.350 9.350	*5.400 *11.800	4.050 8.950	9,39 30'8"
3,0 m 10,0 pies	kg lb					*13.400 *28.800	12.300 26.550	*10.200 *22.000	7.950 17.100	*8.550 *18.550	5.650 12.150	6.650 14.300	4.250 9.100	*5.550 *12.200	3.800 8.350	9,65 31'7"
1,5 m 5,0 pies	kg lb					*15.750 *34.000	11.450 24.600	*11.450 *24.750	7.500 16.150	8.600 18.500	5.400 11.650	6.550 14.050	4.150 8.850	5.850 12.900	3.700 8.150	9,67 31'8"
0 m 0 pie	kg lb			*8.300 *18.950	*8.300 *18.950	*16.800 *36.350	10.950 23.500	11.800 25.400	7.200 15.450	8.400 18.100	5.250 11.250	6.450 13.850	4.050 8.650	6.000 13.200	3.750 8.300	9,45 30'11"
-1,5 m -5,0 pies	kg lb	*8.350 *18.600	*8.350 *18.600	*12.900 *29.200	*12.900 *29.200	*16.600 *35.950	10.750 23.100	11.650 25.000	7.000 15.100	8.300 17.850	5.150 11.050			6.450 14.200	4.050 8.900	8,97 29'4"
-3,0 m -10,0 pies	kg lb	*13.400 *30.050	*13.400 *30.050	*19.150 *43.450	*19.150 *43.450	*15.250 *33.000	10.800 23.200	*11.500 *24.800	7.000 15.100	8.300 17.900	5.150 11.100			7.350 16.300	4.600 10.200	8,18 26'8"
-4,5 m -15,0 pies	kg lb			*17.050 *36.600	*17.050 *36.600	*12.650 *27.050	11.000 23.700	*9.450 *20.050	7.150 15.450					*7.400 *16.200	5.850 13.050	6,99 22'8"



ISO 10567:2007



*Indica que la carga está limitada por la capacidad hidráulica de elevación en lugar de por la carga de vuelco. Las cargas anteriores cumplen el estándar de capacidad de elevación de excavadoras hidráulicas ISO 10567:2007. No exceden el 87 % de la capacidad hidráulica de elevación o el 75 % de la carga límite de equilibrio. El peso de todos los accesorios de elevación debe restarse de las capacidades de elevación anteriores. Las capacidades de elevación se basan en la posición de la máquina sobre una superficie firme y uniforme. El uso de un punto de enganche del accesorio para manipular/elevar objetos podría afectar al rendimiento de elevación de la máquina.

La capacidad de elevación permanece dentro del ±5 % para todas las zapatas de cadena disponibles.

Consulte siempre el manual de funcionamiento y mantenimiento apropiado para obtener información específica del producto.

Especificaciones de la Excavadora Hidráulica 335

Capacidades de elevación de la pluma de alcance – Contrapeso: 7,7 tm (16.980 lb) – sin cucharón, elevación pesada: activada

Tren de rodaje largo

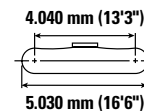
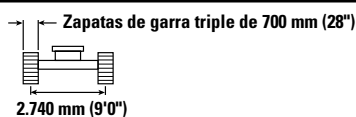
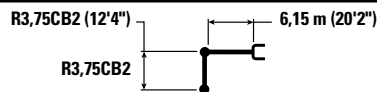

		1,5 m/5 pies		3 m/10 pies		4,5 m/15 pies		6 m/20 pies		7,5 m/25 pies		9 m/30 pies		m pie/pulg		
9,0 30'0"	kg lb							*16.500 *16.500						*6.050 *6.050	*6.050 *6.050	6,78 21'8"
7,5 m 25,0 pies	kg lb									*7.200 *15.100	6.200 13.250			*5.550 *12.250	5.450 12.250	8,04 26'1"
6,0 m 20,0 pies	kg lb							*7.700 *16.750	*7.700 *16.750	*7.300 *16.000	6.150 13.200			*5.350 *11.800	4.600 10.150	8,88 28'11"
4,5 m 15,0 pies	kg lb					*10.500 *22.550	*10.500 *22.550	*8.800 *19.050	8.500 18.250	*7.850 *17.050	5.950 12.800	6.850 *14.600	4.400 9.450	*5.400 *11.800	4.100 9.050	9,39 30'8"
3,0 m 10,0 pies	kg lb					*13.400 *28.800	12.450 26.800	*10.200 *22.000	8.000 17.250	*8.550 *18.550	5.700 12.300	6.750 14.500	4.300 9.250	*5.550 *12.200	3.850 8.450	9,65 31'7"
1,5 m 5,0 pies	kg lb					*15.750 *34.000	11.550 24.900	*11.450 *24.750	7.600 16.300	8.700 18.750	5.500 11.800	6.600 14.200	4.200 8.950	*5.900 *12.950	3.750 8.250	9,67 31'8"
0 m 0 pie	kg lb			*8.300 *18.950	*8.300 *18.950	*16.800 *36.350	11.050 23.800	11.950 25.700	7.250 15.650	8.500 18.300	5.300 11.400	6.500 14.000	4.100 8.800	6.100 13.350	3.800 8.400	9,45 30'11"
-1,5 m -5,0 pies	kg lb	*8.350 *18.600	*8.350 *18.600	*12.900 *29.200	*12.900 *29.200	*16.600 *35.950	10.900 23.400	11.750 25.300	7.100 15.300	8.400 18.050	5.200 11.200			6.500 14.350	4.100 9.000	8,97 29'4"
-3,0 m -10,0 pies	kg lb	*13.400 *30.050	*13.400 *30.050	*19.150 *43.450	*19.150 *43.450	*15.250 *33.000	10.900 23.450	*11.500 *24.800	7.100 15.300	8.400 18.100	5.200 11.250			7.450 16.500	4.650 10.300	8,18 26'8"
-4,5 m -15,0 pies	kg lb			*17.050 *36.600	*17.050 *36.600	*12.650 *27.050	11.150 23.950	*9.450 *20.050	7.250 15.650					*7.400 *16.200	5.900 13.200	6,99 22'8"



ISO 10567:2007



*Indica que la carga está limitada por la capacidad hidráulica de elevación en lugar de por la carga de vuelco. Las cargas anteriores cumplen el estándar de capacidad de elevación de excavadoras hidráulicas ISO 10567:2007. No exceden el 87 % de la capacidad hidráulica de elevación o el 75 % de la carga límite de equilibrio. El peso de todos los accesorios de elevación debe restarse de las capacidades de elevación anteriores. Las capacidades de elevación se basan en la posición de la máquina sobre una superficie firme y uniforme. El uso de un punto de enganche del accesorio para manipular/elevar objetos podría afectar al rendimiento de elevación de la máquina.

La capacidad de elevación permanece dentro del ±5 % para todas las zapatas de cadena disponibles.









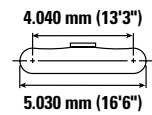
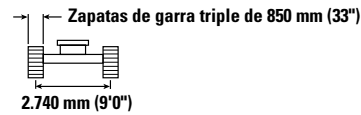
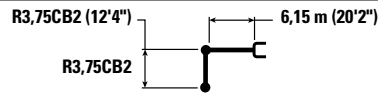





Consulte siempre el manual de funcionamiento y mantenimiento apropiado para obtener información específica del producto.

Especificaciones de la Excavadora Hidráulica 335

Capacidades de elevación de la pluma de alcance – Contrapeso: 7,7 tm (16.980 lb) – sin cucharón, elevación pesada: activada

Tren de rodaje largo



		1,5 m/5 pies		3 m/10 pies		4,5 m/15 pies		6 m/20 pies		7,5 m/25 pies		9 m/30 pies				m pie/pulg
																
9,0 30'0"	kg lb							*16.500 *16.500						*6.050 *13.500	*6.050 *13.500	6,78 21'8"
7,5 m 25,0 pies	kg lb									*7.200 *15.100	6.350 13.600			*5.550 *12.250	*5.550 *12.250	8,04 26'1"
6,0 m 20,0 pies	kg lb							*7.700 *16.750	*7.700 *16.750	*7.300 *16.000	6.300 13.500			*5.350 *11.800	4.700 10.450	8,88 28'11"
4,5 m 15,0 pies	kg lb					*10.500 *22.550	*10.500 *22.550	*8.800 *19.050	8.700 18.700	*7.850 17.050	6.100 13.150	7.050 *14.600	4.550 9.750	*5.400 *11.800	4.200 9.300	9,39 30'8"
3,0 m 10,0 pies	kg lb					*13.400 *28.800	12.750 27.500	*10.200 *22.000	8.250 17.750	*8.550 *18.550	5.900 12.650	6.950 14.900	4.450 9.500	*5.550 *12.200	3.950 8.700	9,65 31'7"
1,5 m 5,0 pies	kg lb					*15.750 *34.000	11.900 25.550	*11.450 *24.750	7.800 16.800	8.950 19.250	5.650 12.150	6.800 14.600	4.300 9.250	*5.900 *12.950	3.850 8.500	9,67 31'8"
0 m 0 pie	kg lb			*8.300 *18.950	*8.300 *18.950	*16.800 *36.350	11.400 24.450	*12.200 26.400	7.500 16.100	8.750 18.800	5.450 11.750	6.700 14.400	4.200 9.050	6.250 13.750	3.950 8.650	9,45 30'11"
-1,5 m -5,0 pies	kg lb	*8.350 *18.600	*8.350 *18.600	*12.900 *29.200	*12.900 *29.200	*16.600 *35.950	11.200 24.050	12.100 26.000	7.300 15.750	8.650 18.600	5.350 11.550			6.700 14.800	4.200 9.300	8,97 29'4"
-3,0 m -10,0 pies	kg lb	*13.400 *30.050	*13.400 *30.050	*19.150 *43.450	*19.150 *43.450	*15.250 *33.000	11.250 24.150	*11.500 *24.800	7.300 15.750	8.650 18.600	5.350 11.550			*7.600 *16.800	4.800 10.650	8,18 26'8"
-4,5 m -15,0 pies	kg lb			*17.050 *36.600	*17.050 *36.600	*12.650 *27.050	11.450 24.650	*9.450 *20.050	7.450 16.100					*7.400 *16.200	6.100 13.600	6,99 22'8"



ISO 10567:2007



*Indica que la carga está limitada por la capacidad hidráulica de elevación en lugar de por la carga de vuelco. Las cargas anteriores cumplen el estándar de capacidad de elevación de excavadoras hidráulicas ISO 10567:2007. No exceden el 87 % de la capacidad hidráulica de elevación o el 75 % de la carga límite de equilibrio. El peso de todos los accesorios de elevación debe restarse de las capacidades de elevación anteriores. Las capacidades de elevación se basan en la posición de la máquina sobre una superficie firme y uniforme. El uso de un punto de enganche del accesorio para manipular/elevar objetos podría afectar al rendimiento de elevación de la máquina.

La capacidad de elevación permanece dentro del ±5 % para todas las zapatas de cadena disponibles.

Consulte siempre el manual de funcionamiento y mantenimiento apropiado para obtener información específica del producto.

Especificaciones de la Excavadora Hidráulica 335

Capacidades de elevación de pluma de alcance – Contrapeso: 5,0 tm (11.023 lb) – sin cucharón, Elevación pesada: activa, hoja subida

Tren de rodaje largo, hoja de 3.440 mm (11'3")

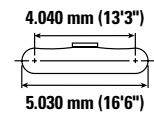
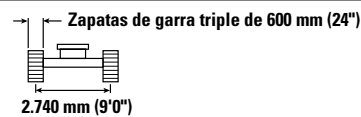
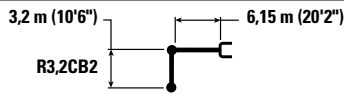

		1,5 m/5 pies		3 m/10 pies		4,5 m/15 pies		6 m/20 pies		7,5 m/25 pies		9 m/30 pies		m pie/pulg		
9,0 30'0"	kg lb							*7.450 *7.450						*7.250 *16.150	*7.250 *16.150	6,04 19'3"
7,5 m 25,0 pies	kg lb							*8.000 *17.600	*8.000 17.450					*6.500 *14.450	5.600 12.550	7,44 24'1"
6,0 m 20,0 pies	kg lb							*8.500 *18.450	7.950 17.100	7.900 16.900	5.500 11.800			*6.250 *13.800	4.550 10.150	8,33 27'2"
4,5 m 15,0 pies	kg lb			*16.950 *35.950	*16.950 *35.950	*11.750 *25.250	*11.750 *25.250	*9.550 *20.700	7.600 16.350	7.700 16.550	5.350 11.450			5.800 12.850	4.000 8.900	8,88 29'0"
3,0 m 10,0 pies	kg lb					*14.550 *31.300	11.050 23.750	10.700 22.950	7.150 15.450	7.500 16.050	5.150 11.000	5.600 12.000	3.850 8.250	5.450 12.000	3.750 8.250	9,16 30'0"
1,5 m 5,0 pies	kg lb					*16.500 35.600	10.300 22.150	10.250 22.000	6.800 14.600	7.250 15.600	4.900 10.600	5.500 11.800	3.750 8.050	5.350 11.750	3.650 8.000	9,17 30'1"
0 m 0 pie	kg lb			*7.250 *16.550	*7.250 *16.550	16.200 34.650	9.950 21.350	9.950 21.400	6.550 14.050	7.100 15.250	4.750 10.250			5.500 12.100	3.750 8.200	8,94 29'3"
-1,5 m -5,0 pies	kg lb	*8.950 *20.000	*8.950 *20.000	*13.550 *30.750	*13.550 *30.750	16.100 34.450	9.850 21.150	9.850 21.150	6.450 13.800	7.000 15.100	4.700 10.150			5.950 13.150	4.050 8.900	8,43 27'7"
-3,0 m -10,0 pies	kg lb			*19.600 *42.450	*19.600 *42.450	*14.600 *31.550	9.950 21.400	9.900 21.250	6.450 13.900	7.100	4.800			7.000 15.500	4.700 10.450	7,59 24'9"
-4,5 m -15,0 pies	kg lb			*14.650 *31.350	*14.650 *31.350	*11.300 *24.050	10.250 22.050	*8.200 *16.950	6.700 14.500					*7.500 *16.350	6.300 14.200	6,28 20'3"



ISO 10567:2007



*Indica que la carga está limitada por la capacidad hidráulica de elevación en lugar de por la carga de vuelco. Las cargas anteriores cumplen el estándar de capacidad de elevación de excavadoras hidráulicas ISO 10567:2007. No exceden el 87 % de la capacidad hidráulica de elevación o el 75 % de la carga límite de equilibrio. El peso de todos los accesorios de elevación debe restarse de las capacidades de elevación anteriores. Las capacidades de elevación se basan en la posición de la máquina sobre una superficie firme y uniforme. El uso de un punto de enganche del accesorio para manipular/elevar objetos podría afectar al rendimiento de elevación de la máquina.

La capacidad de elevación permanece dentro del ±5 % para todas las zapatas de cadena disponibles.

Consulte siempre el manual de funcionamiento y mantenimiento apropiado para obtener información específica del producto.

Especificaciones de la Excavadora Hidráulica 335

Capacidades de elevación de pluma de alcance – Contrapeso: 5,0 tm (11.023 lb) – sin cucharón, Elevación pesada: activa, hoja bajada

Tren de rodaje largo, hoja de 3.440 mm (11'3")

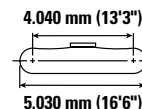
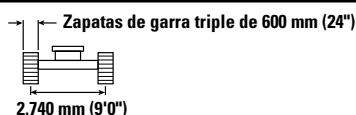
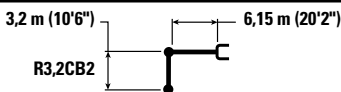

Alcance / Altura	Unidad	1,5 m/5 pies		3 m/10 pies		4,5 m/15 pies		6 m/20 pies		7,5 m/25 pies		9 m/30 pies		m pie/pulg		
		kg	lb	kg	lb	kg	lb	kg	lb	kg	lb	kg	lb			
9,0 30'0"	kg							*7.450	*7.450					*7.250	*7.250	6,04
	lb							*16.150	*16.150					*16.150	*16.150	19'3"
7,5 m 25,0 pies	kg							*8.000	*8.000					*6.500	6.150	7,44
	lb							*17.600	*17.600					*14.450	13.750	24'1"
6,0 m 20,0 pies	kg							*8.500	*8.500	*7.950	6.000			*6.250	5.000	8,33
	lb							*18.450	*18.450	*17.400	12.900			*13.800	11.150	27'2"
4,5 m 15,0 pies	kg			*16.950	*16.950	*11.750	*11.750	*9.550	8.350	*8.400	5.850			*6.250	4.450	8,88
	lb			*35.950	*35.950	*25.250	*25.250	*20.700	17.950	*18.250	12.600			*13.800	9.800	29'0"
3,0 m 10,0 pies	kg					*14.550	12.300	*10.850	7.900	*9.000	5.650	*7.850	4.250	*6.450	4.150	9,16
	lb					*31.300	26.450	*23.500	17.000	*19.550	12.150	*14.300	9.100	*14.200	9.100	30'0"
1,5 m 5,0 pies	kg					*16.500	11.500	*11.950	7.500	*9.600	5.450	*8.100	4.150	*6.900	4.050	9,17
	lb					*35.700	24.750	*25.850	16.150	*20.750	11.700	*15.900	8.900	*15.150	8.900	30'1"
0 m 0 pie	kg			*7.250	*7.250	*17.050	11.150	*12.500	7.250	*9.850	5.300			*7.650	4.150	8,94
	lb			*16.550	*16.550	*36.900	23.950	*27.050	15.600	*21.300	11.350			*16.800	9.100	29'3"
-1,5 m -5,0 pies	kg	*8.950	*8.950	*13.550	*13.550	*16.350	11.050	*12.250	7.150	*9.550	5.250			*8.100	4.500	8,43
	lb	*20.000	*20.000	*30.750	*30.750	*35.450	23.750	*26.550	15.400	*20.600	11.250			*17.800	9.850	27'7"
-3,0 m -10,0 pies	kg			*19.600	*19.600	*14.600	11.150	*11.100	7.200	*8.200	5.300			*8.000	5.250	7,59
	lb			*42.450	*42.450	*31.550	23.950	*23.900	15.500					*17.650	11.600	24'9"
-4,5 m -15,0 pies	kg			*14.650	*14.650	*11.300	*11.300	*8.200	7.450					*7.500	7.000	6,28
	lb			*31.350	*31.350	*24.050	*24.050	*16.950	16.050					*16.350	15.700	20'3"



ISO 10567:2007



* Indica que la carga está limitada por la capacidad hidráulica de elevación en lugar de por la carga de vuelco. Las cargas anteriores cumplen el estándar de capacidad de elevación de excavadoras hidráulicas ISO 10567:2007. No exceden el 87 % de la capacidad hidráulica de elevación o el 75 % de la carga límite de equilibrio. El peso de todos los accesorios de elevación debe restarse de las capacidades de elevación anteriores. Las capacidades de elevación se basan en la posición de la máquina sobre una superficie firme y uniforme. El uso de un punto de enganche del accesorio para manipular/elevar objetos podría afectar al rendimiento de elevación de la máquina.

La capacidad de elevación permanece dentro del ±5 % para todas las zapatas de cadena disponibles.

Consulte siempre el manual de funcionamiento y mantenimiento apropiado para obtener información específica del producto.

Especificaciones de la Excavadora Hidráulica 335

Capacidades de elevación de pluma de alcance – Contrapeso: 5,0 tm (11.023 lb) – sin cucharón, Elevación pesada: activa, hoja subida

Tren de rodaje largo, hoja de 3.440 mm (11'3")

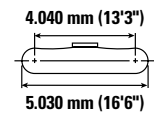
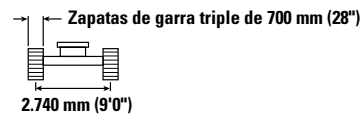
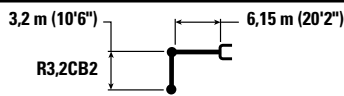

		1,5 m/5 pies		3 m/10 pies		4,5 m/15 pies		6 m/20 pies		7,5 m/25 pies		9 m/30 pies		m pie/pulg		
9,0 30'0"	kg lb							*7.450 *7.450						*7.250 *16.150	*7.250 *16.150	6,04 19'3"
7,5 m 25,0 pies	kg lb							*8.000 *17.600	*8.000 *17.600					*6.500 *14.450	5.650 12.700	7,44 24'1"
6,0 m 20,0 pies	kg lb							*8.500 *18.450	8.050 17.250	*7.950 17.100	5.550 11.900			*6.250 *13.800	4.600 10.250	8,33 27'2"
4,5 m 15,0 pies	kg lb			*16.950 *35.950	*16.950 *35.950	*11.750 *25.250	*11.750 *25.250	*9.550 *20.700	7.700 16.550	7.800 16.750	5.400 11.600			5.900 13.000	4.050 9.000	8,88 29'0"
3,0 m 10,0 pies	kg lb					*14.550 *31.300	11.150 24.050	10.800 23.250	7.250 15.600	7.600 16.300	5.200 11.150	5.650 12.150	3.900 8.350	5.500 12.150	3.800 8.350	9,16 30'0"
1,5 m 5,0 pies	kg lb					*16.500 *35.700	10.400 22.400	10.400 22.300	6.850 14.800	7.350 15.800	5.000 10.700	5.550 11.950	3.800 8.150	5.400 11.900	3.700 8.150	9,17 30'1"
0 m 0 pie	kg lb			*7.250 *16.550	*7.250 *16.550	16.400 35.100	10.050 21.600	10.100 21.700	6.600 14.250	7.200 15.450	4.850 10.400			5.550 12.250	3.800 8.300	8,94 29'3"
-1,5 m -5,0 pies	kg lb	*8.950 *20.000	*8.950 *20.000	*13.550 *30.750	*13.550 *30.750	16.300 34.900	10.000 21.450	10.000 21.450	6.500 14.000	7.100 15.300	4.800 10.300			6.050 13.300	4.100 9.000	8,43 27'7"
-3,0 m -10,0 pies	kg lb			*19.600 *42.450	*19.600 *42.450	*14.600 *31.550	10.100 21.650	10.000 21.550	6.550 14.100	7.200 15.100	4.850			7.100 15.700	4.800 10.600	7,59 24'9"
-4,5 m -15,0 pies	kg lb			*14.650 *31.350	*14.650 *31.350	*11.300 *24.050	10.350 22.300	*8.200 *16.950	6.800 14.650					*7.500 *16.350	6.400 14.350	6,28 20'3"



ISO 10567:2007



*Indica que la carga está limitada por la capacidad hidráulica de elevación en lugar de por la carga de vuelco. Las cargas anteriores cumplen el estándar de capacidad de elevación de excavadoras hidráulicas ISO 10567:2007. No exceden el 87 % de la capacidad hidráulica de elevación o el 75 % de la carga límite de equilibrio. El peso de todos los accesorios de elevación debe restarse de las capacidades de elevación anteriores. Las capacidades de elevación se basan en la posición de la máquina sobre una superficie firme y uniforme. El uso de un punto de enganche del accesorio para manipular/elevar objetos podría afectar al rendimiento de elevación de la máquina.

La capacidad de elevación permanece dentro del ±5 % para todas las zapatas de cadena disponibles.

Consulte siempre el manual de funcionamiento y mantenimiento apropiado para obtener información específica del producto.

Especificaciones de la Excavadora Hidráulica 335

Capacidades de elevación de pluma de alcance – Contrapeso: 5,0 tm (11.023 lb) – sin cucharón, Elevación pesada: activa, hoja bajada

Tren de rodaje largo, hoja de 3.440 mm (11'3")

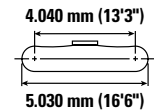
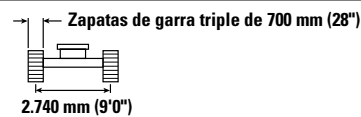
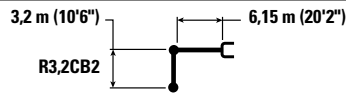

Alcance / Reach	Unidad	1,5 m/5 pies		3 m/10 pies		4,5 m/15 pies		6 m/20 pies		7,5 m/25 pies		9 m/30 pies		m / pulg		
		kg	lb	kg	lb	kg	lb	kg	lb	kg	lb	kg	lb			
9,0 30'0"	kg							*7.450	*7.450					*7.250	*7.250	6,04
	lb							*16.150	*16.150					*16.150	*16.150	19'3"
7,5 m 25,0 pies	kg							*8.000	*8.000					*6.500	6.200	7,44
	lb							*17.600	*17.600					*14.450	13.900	24'1"
6,0 m 20,0 pies	kg							*8.500	*8.500	*7.950	6.100			*6.250	5.050	8,33
	lb							*18.450	*18.450	*17.400	13.050			*13.800	11.250	27'2"
4,5 m 15,0 pies	kg			*16.950	*16.950	*11.750	*11.750	*9.550	8.450	*8.400	5.950			*6.250	4.500	8,88
	lb			*35.950	*35.950	*25.250	*25.250	*20.700	18.150	*18.250	12.750			*13.800	9.900	29'0"
3,0 m 10,0 pies	kg					*14.550	12.400	*10.850	8.000	*9.000	5.700	*7.850	4.300	*6.450	4.200	9,16
	lb					*31.300	26.750	*23.500	17.200	*19.550	12.300	*14.300	9.200	*14.200	9.200	30'0"
1,5 m 5,0 pies	kg					*16.500	11.650	*11.950	7.600	*9.600	5.500	*8.100	4.200	*6.900	4.100	9,17
	lb					*35.700	25.050	*25.850	16.350	*20.750	11.850	*15.900	9.050	*15.150	9.000	30'1"
0 m 0 pie	kg			*7.250	*7.250	*17.050	11.300	*12.500	7.350	*9.850	5.350			*7.650	4.200	8,94
	lb			*16.550	*16.550	*36.900	24.250	*27.050	15.800	*21.300	11.500			*16.800	9.200	29'3"
-1,5 m -5,0 pies	kg	*8.950	*8.950	*13.550	*13.550	*16.350	11.200	*12.250	7.250	*9.550	5.300			*8.100	4.550	8,43
	lb	*20.000	*20.000	*30.750	*30.750	*35.450	24.050	*26.550	15.600	*20.600	11.400			*17.800	10.000	27'7"
-3,0 m -10,0 pies	kg			*19.600	*19.600	*14.600	11.300	*11.100	7.300	*8.200	5.350			*8.000	5.300	7,59
	lb			*42.450	*42.450	*31.550	24.300	*23.900	15.700					*17.650	11.750	24'9"
-4,5 m -15,0 pies	kg			*14.650	*14.650	*11.300	*11.300	*8.200	7.550					*7.500	7.100	6,28
	lb			*31.350	*31.350	*24.050	*24.050	*16.950	16.250					*16.350	15.900	20'3"



ISO 10567:2007



*Indica que la carga está limitada por la capacidad hidráulica de elevación en lugar de por la carga de vuelco. Las cargas anteriores cumplen el estándar de capacidad de elevación de excavadoras hidráulicas ISO 10567:2007. No exceden el 87 % de la capacidad hidráulica de elevación o el 75 % de la carga límite de equilibrio. El peso de todos los accesorios de elevación debe restarse de las capacidades de elevación anteriores. Las capacidades de elevación se basan en la posición de la máquina sobre una superficie firme y uniforme. El uso de un punto de enganche del accesorio para manipular/elevar objetos podría afectar al rendimiento de elevación de la máquina.

La capacidad de elevación permanece dentro del ±5 % para todas las zapatas de cadena disponibles.

Consulte siempre el manual de funcionamiento y mantenimiento apropiado para obtener información específica del producto.

Especificaciones de la Excavadora Hidráulica 335

Capacidades de elevación de pluma de alcance – Contrapeso: 5,0 tm (11.023 lb) – sin cucharón, Elevación pesada: activa, hoja subida

Tren de rodaje largo, hoja de 3.600 mm (11'10")

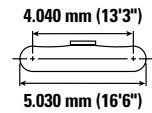
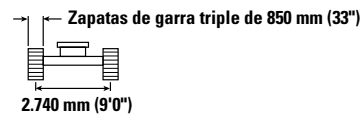
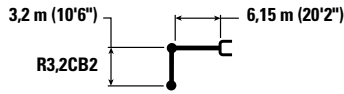

Alcance / Altura	Unidad	1,5 m/5 pies		3 m/10 pies		4,5 m/15 pies		6 m/20 pies		7,5 m/25 pies		9 m/30 pies		m pie/pulg		
		kg	lb	kg	lb	kg	lb	kg	lb	kg	lb	kg	lb			
9,0 30'0"	kg							*7.450	*7.450					*7.250	*7.250	6,04
	lb													*16.150	*16.150	19'3"
7,5 m 25,0 pies	kg							*8.000	*8.000					*6.500	5.850	7,44
	lb							*17.600	*17.600					*14.450	13.100	24'1"
6,0 m 20,0 pies	kg							*8.500	8.300	*7.950	5.750			*6.250	4.800	8,33
	lb							*18.450	17.800	*17.400	12.300			*13.800	10.600	27'2"
4,5 m 15,0 pies	kg			*16.950	*16.950	*11.750	*11.750	*9.550	7.950	8.050	5.600			6.050	4.200	8,88
	lb			*35.950	*35.950	*25.250	*25.250	*20.700	17.050	17.250	12.000			13.400	9.300	29'0"
3,0 m 10,0 pies	kg					*14.550	11.500	*10.850	7.500	7.800	5.350	5.850	4.050	5.700	3.950	9,16
	lb					*31.300	24.850	*23.500	16.150	16.750	11.550	12.550	8.650	12.550	8.650	30'0"
1,5 m 5,0 pies	kg					*16.500	10.750	10.700	7.100	7.600	5.150	5.750	3.950	5.600	3.850	9,17
	lb					*35.700	23.200	23.000	15.300	16.300	11.100	12.350	8.500	12.300	8.450	30'1"
0 m 0 pie	kg			*7.250	*7.250	16.900	10.400	10.400	6.850	7.400	5.000			5.750	3.950	8,94
	lb			*16.550	*16.550	36.200	22.400	22.350	14.750	15.950	10.800			12.650	8.650	29'3"
-1,5 m -5,0 pies	kg	*8.950	*8.950	*13.550	*13.550	*16.350	10.350	10.300	6.750	7.350	4.950			6.250	4.250	8,43
	lb	*20.000	*20.000	*30.750	*30.750	*35.450	22.200	22.100	14.550	15.800	10.650			13.750	9.350	27'7"
-3,0 m -10,0 pies	kg			*19.600	*19.600	*14.600	10.450	10.350	6.800	7.450	5.050			7.300	4.950	7,59
	lb			*42.450	*42.450	*31.550	22.450	22.200	14.650					16.200	11.000	24'9"
-4,5 m -15,0 pies	kg			*14.650	*14.650	*11.300	10.750	*8.200	7.050					*7.500	6.650	6,28
	lb			*31.350	*31.350	*24.050	23.100	*16.950	15.200					*16.350	14.900	20'3"



ISO 10567:2007



*Indica que la carga está limitada por la capacidad hidráulica de elevación en lugar de por la carga de vuelco. Las cargas anteriores cumplen el estándar de capacidad de elevación de excavadoras hidráulicas ISO 10567:2007. No exceden el 87 % de la capacidad hidráulica de elevación o el 75 % de la carga límite de equilibrio. El peso de todos los accesorios de elevación debe restarse de las capacidades de elevación anteriores. Las capacidades de elevación se basan en la posición de la máquina sobre una superficie firme y uniforme. El uso de un punto de enganche del accesorio para manipular/elevar objetos podría afectar al rendimiento de elevación de la máquina.

La capacidad de elevación permanece dentro del ±5 % para todas las zapatas de cadena disponibles.

Consulte siempre el manual de funcionamiento y mantenimiento apropiado para obtener información específica del producto.

Especificaciones de la Excavadora Hidráulica 335

Capacidades de elevación de pluma de alcance – Contrapeso: 5,0 tm (11.023 lb) – sin cucharón, Elevación pesada: activa, hoja bajada

Tren de rodaje largo, hoja de 3.600 mm (11'10")

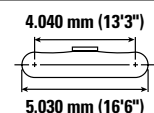
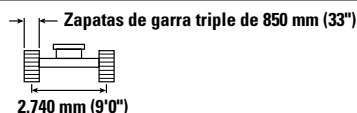
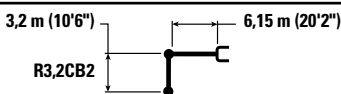

Alcance / Altura	Unidad	1,5 m/5 pies		3 m/10 pies		4,5 m/15 pies		6 m/20 pies		7,5 m/25 pies		9 m/30 pies		m pie/pulg		
		kg	lb	kg	lb	kg	lb	kg	lb	kg	lb	kg	lb			
9,0 30'0"	kg							*7.450	*7.450					*7.250	*7.250	6,04
	lb													*16.150	*16.150	19'3"
7,5 m 25,0 pies	kg							*8.000	*8.000					*6.500	*6.500	7,44
	lb							*17.600	*17.600					*14.450	*14.450	24'1"
6,0 m 20,0 pies	kg							*8.500	*8.500	*7.950	6.450			*6.250	5.400	8,33
	lb							*18.450	*18.450	*17.400	13.900			*13.800	12.000	27'2"
4,5 m 15,0 pies	kg			*16.950	*16.950	*11.750	*11.750	*9.550	8.950	*8.400	6.300			*6.250	4.800	8,88
	lb			*35.950	*35.950	*25.250	*25.250	*20.700	19.300	*18.250	13.550			*13.800	10.550	29'0"
3,0 m 10,0 pies	kg					*14.550	13.250	*10.850	8.500	*9.000	6.100	*7.850	4.600	*6.450	4.500	9,16
	lb					*31.300	28.550	*23.500	18.350	*19.550	13.100	*14.300	9.850	*14.200	9.850	30'0"
1,5 m 5,0 pies	kg					*16.500	12.500	*11.950	8.150	*9.600	5.900	*8.100	4.500	*6.900	4.400	9,17
	lb					*35.700	26.850	*25.850	17.500	*20.750	12.650	*15.900	9.700	*15.150	9.650	30'1"
0 m 0 pie	kg			*7.250	*7.250	*17.050	12.100	*12.500	7.850	*9.850	5.750			*7.650	4.500	8,94
	lb			*16.550	*16.550	*36.900	26.000	*27.050	16.950	*21.300	12.350			*16.800	9.850	29'3"
-1,5 m -5,0 pies	kg	*8.950	*8.950	*13.550	*13.550	*16.350	12.050	*12.250	7.750	*9.550	5.650			*8.100	4.850	8,43
	lb	*20.000	*20.000	*30.750	*30.750	*35.450	25.800	*26.550	16.700	*20.600	12.200			*17.800	10.700	27'7"
-3,0 m -10,0 pies	kg			*19.600	*19.600	*14.600	12.150	*11.100	7.800	*8.200	5.750			*8.000	5.650	7,59
	lb			*42.450	*42.450	*31.550	26.050	*23.900	16.800					*17.650	12.550	24'9"
-4,5 m -15,0 pies	kg			*14.650	*14.650	*11.300	*11.300	*8.200	8.050					*7.500	*7.500	6,28
	lb			*31.350	*31.350	*24.050	*24.050	*16.950	*16.950					*16.350	*16.350	20'3"



ISO 10567:2007



*Indica que la carga está limitada por la capacidad hidráulica de elevación en lugar de por la carga de vuelco. Las cargas anteriores cumplen el estándar de capacidad de elevación de excavadoras hidráulicas ISO 10567:2007. No exceden el 87 % de la capacidad hidráulica de elevación o el 75 % de la carga límite de equilibrio. El peso de todos los accesorios de elevación debe restarse de las capacidades de elevación anteriores. Las capacidades de elevación se basan en la posición de la máquina sobre una superficie firme y uniforme. El uso de un punto de enganche del accesorio para manipular/elevar objetos podría afectar al rendimiento de elevación de la máquina.

La capacidad de elevación permanece dentro del ±5 % para todas las zapatas de cadena disponibles.

Consulte siempre el manual de funcionamiento y mantenimiento apropiado para obtener información específica del producto.

Especificaciones de la Excavadora Hidráulica 335

Capacidades de elevación de pluma de alcance – Contrapeso: 5,0 tm (11.023 lb) – sin cucharón, Elevación pesada: activa, hoja subida

Tren de rodaje largo, hoja de 3.440 mm (11'3")

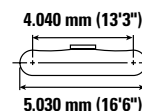
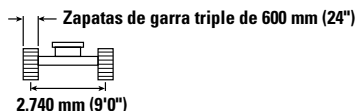
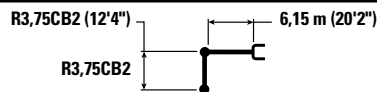

		1,5 m/5 pies		3 m/10 pies		4,5 m/15 pies		6 m/20 pies		7,5 m/25 pies		9 m/30 pies		m pie/pulg		
9,0 30'0"	kg lb							*16.500 *16.500						*6.050 *13.500	*6.050 *13.500	6,78 21'8"
7,5 m 25,0 pies	kg lb									*7.200 *15.100	5.600 11.950			*5.550 *12.250	4.900 11.000	8,04 26'1"
6,0 m 20,0 pies	kg lb							*7.700 *16.750	*7.700 *16.750	*7.300 *16.000	5.550 11.900			*5.350 *11.800	4.100 9.100	8,88 28'11"
4,5 m 15,0 pies	kg lb					*10.500 *22.550	*10.500 *22.550	*8.800 *19.050	7.700 16.550	7.750 16.650	5.350 11.500	5.700 12.200	3.950 8.400	5.300 11.650	3.650 8.000	9,39 30'8"
3,0 m 10,0 pies	kg lb					*13.400 *28.800	11.250 24.250	*10.200 *22.000	7.200 15.550	7.500 16.050	5.100 11.000	5.550 11.950	3.800 8.200	4.950 10.950	3.400 7.450	9,65 31'7"
1,5 m 5,0 pies	kg lb					*15.750 *34.000	10.350 22.300	10.250 22.050	6.800 14.600	7.200 15.500	4.900 10.500	5.450 11.700	3.700 7.950	4.850 10.700	3.300 7.250	9,67 31'8"
0 m 0 pie	kg lb			*8.300 *18.950	*8.300 *18.950	16.150 34.550	9.850 21.200	9.900 21.250	6.450 13.900	7.000 15.100	4.700 10.100	5.350 11.500	3.600 7.750	5.000 10.950	3.350 7.400	9,45 30'11"
-1,5 m -5,0 pies	kg lb	*8.350 *18.600	*8.350 *18.600	*12.900 *29.200	*12.900 *29.200	15.900 34.050	9.700 20.800	9.750 20.900	6.300 13.550	6.900 14.850	4.600 9.900			5.350 11.800	3.600 7.900	8,97 29'4"
-3,0 m -10,0 pies	kg lb	*13.400 *30.050	*13.400 *30.050	*19.150 *43.450	*19.150 *42.900	*15.250 *33.000	9.700 20.900	9.700 20.850	6.300 13.550	6.900 14.900	4.600 9.900			6.150 13.600	4.100 9.100	8,18 26'8"
-4,5 m -15,0 pies	kg lb			*17.050 *36.600	*17.050 *36.600	*12.650 *27.050	9.950 21.400	*9.450 *20.050	6.450 13.900					*7.400 *16.200	5.250 11.750	6,99 22'8"



ISO 10567:2007



*Indica que la carga está limitada por la capacidad hidráulica de elevación en lugar de por la carga de vuelco. Las cargas anteriores cumplen el estándar de capacidad de elevación de excavadoras hidráulicas ISO 10567:2007. No exceden el 87 % de la capacidad hidráulica de elevación o el 75 % de la carga límite de equilibrio. El peso de todos los accesorios de elevación debe restarse de las capacidades de elevación anteriores. Las capacidades de elevación se basan en la posición de la máquina sobre una superficie firme y uniforme. El uso de un punto de enganche del accesorio para manipular/eleva objetos podría afectar al rendimiento de elevación de la máquina.

La capacidad de elevación permanece dentro del ±5 % para todas las zapatas de cadena disponibles.

Consulte siempre el manual de funcionamiento y mantenimiento apropiado para obtener información específica del producto.

Especificaciones de la Excavadora Hidráulica 335

Capacidades de elevación de pluma de alcance – Contrapeso: 5,0 tm (11.023 lb) – sin cucharón, Elevación pesada: activa, hoja bajada

Tren de rodaje largo, hoja de 3.440 mm (11'3")

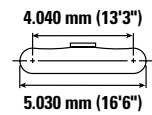
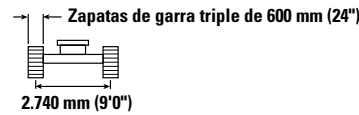
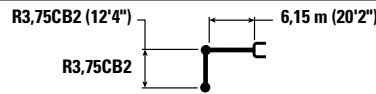

		1,5 m/5 pies		3 m/10 pies		4,5 m/15 pies		6 m/20 pies		7,5 m/25 pies		9 m/30 pies		m pie/pulg		
		kg lb	kg lb	kg lb	kg lb	kg lb	kg lb	kg lb	kg lb	kg lb	kg lb	kg lb	kg lb	kg lb	kg lb	
9,0 30'0"	kg lb							*16.500 *16.500						*6.050 *6.050	*6.050 *13.500	6,78 21'8"
7,5 m 25,0 pies	kg lb									*7.200 *15.100	6.150 13.100			*5.550 *12.250	5.400 12.100	8,04 26'1"
6,0 m 20,0 pies	kg lb							*7.700 *16.750	*7.700 *16.750	*7.300 *16.000	6.050 13.000			*5.350 *11.800	4.500 10.000	8,88 28'11"
4,5 m 15,0 pies	kg lb					*10.500 *22.550	*10.500 *22.550	*8.800 *19.050	8.450 18.150	*7.850 17.050	5.900 12.650	*7.250 *14.600	4.350 9.250	*5.400 *11.800	4.000 8.850	9,39 30'8"
3,0 m 10,0 pies	kg lb					*13.400 *28.800	12.500 26.900	*10.200 *22.000	7.950 17.150	*8.550 *18.550	5.650 12.100	*7.550 *16.450	4.200 9.050	*5.550 *12.200	3.750 8.250	9,65 31'7"
1,5 m 5,0 pies	kg lb					*15.750 *34.000	11.600 24.950	*11.450 *24.750	7.500 16.150	*9.200 *20.000	5.400 11.600	*7.850 17.050	4.100 8.800	*5.900 *12.950	3.650 8.050	9,67 31'8"
0 m 0 pie	kg lb			*8.300 *18.950	*8.300 *18.950	*16.800 *36.350	11.100 23.800	*12.200 *26.450	7.200 15.450	*9.650 *20.900	5.200 11.200	*7.950 *17.150	4.000 8.600	*6.450 *14.250	3.750 8.200	9,45 30'11"
-1,5 m -5,0 pies	kg lb	*8.350 *18.600	*8.350 *18.600	*12.900 *29.200	*12.900 *29.200	*16.600 *35.950	10.900 23.400	*12.300 *26.600	7.050 15.100	*9.600 *20.750	5.100 11.000			*7.450 *16.400	4.000 8.800	8,97 29'4"
-3,0 m -10,0 pies	kg lb	*13.400 *30.050	*13.400 *30.050	*19.150 *43.450	*19.150 *43.450	*15.250 *33.000	10.950 23.450	*11.500 *24.800	7.000 15.100	*8.800 *18.850	5.100 11.050			*7.600 *16.800	4.600 10.100	8,18 26'8"
-4,5 m -15,0 pies	kg lb			*17.050 *36.600	*17.050 *36.600	*12.650 *27.050	11.150 24.000	*9.450 *20.050	7.200 15.450					*7.400 *16.200	5.850 13.050	6,99 22'8"



ISO 10567:2007



*Indica que la carga está limitada por la capacidad hidráulica de elevación en lugar de por la carga de vuelco. Las cargas anteriores cumplen el estándar de capacidad de elevación de excavadoras hidráulicas ISO 10567:2007. No exceden el 87 % de la capacidad hidráulica de elevación o el 75 % de la carga límite de equilibrio. El peso de todos los accesorios de elevación debe restarse de las capacidades de elevación anteriores. Las capacidades de elevación se basan en la posición de la máquina sobre una superficie firme y uniforme. El uso de un punto de enganche del accesorio para manipular/elevar objetos podría afectar al rendimiento de elevación de la máquina.

La capacidad de elevación permanece dentro del ±5 % para todas las zapatas de cadena disponibles.

Consulte siempre el manual de funcionamiento y mantenimiento apropiado para obtener información específica del producto.

Especificaciones de la Excavadora Hidráulica 335

Capacidades de elevación de pluma de alcance – Contrapeso: 5,0 tm (11.023 lb) – sin cucharón, Elevación pesada: activa, hoja subida

Tren de rodaje largo, hoja de 3.440 mm (11'3")

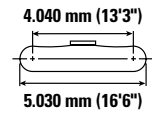
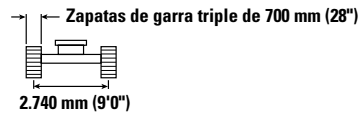
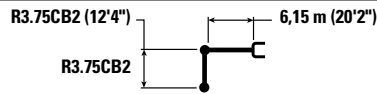

		1,5 m/5 pies		3 m/10 pies		4,5 m/15 pies		6 m/20 pies		7,5 m/25 pies		9 m/30 pies		m pie/pulg			
9,0 30'0"	kg lb													*6.050 *13.500	*6.050 *13.500	6,78 21'8"	
7,5 m 25,0 pies	kg lb								*7.200 *15.100	5.650 12.100				*5.550 *12.250	5.000 11.150	8.04 26'1"	
6,0 m 20,0 pies	kg lb								*7.700 *16.750	*7.700 *16.750	*7.300 *16.000	5.600 12.000			*5.350 *11.800	4.150 9.200	8.88 28'11"
4,5 m 15,0 pies	kg lb				*10.500 *22.550	*10.500 *22.550	*8.800 *19.050	7.750 16.700	*7.850 *16.850	5.400 11.650	5.750 12.350	4.000 8.500	5.350 *11.800	3.700 8.150	9,39 30'8"		
3,0 m 10,0 pies	kg lb				*13.400 *28.800	11.400 24.500	*10.200 *22.000	7.300 15.700	7.600 16.300	5.200 11.150	5.650 12.100	3.850 8.300	5.050 11.100	3.450 7.550	9,65 31'7"		
1,5 m 5,0 pies	kg lb				*15.750 *34.000	10.500 22.550	10.400 22.350	6.850 14.750	7.300 15.700	4.950 10.650	5.500 11.850	3.750 8.050	4.950 10.850	3.350 7.350	9,67 31'8"		
0 m 0 pie	kg lb		*8.300 *18.950	*8.300 *18.950	16.350 35.000	10.000 21.500	10.050 21.550	6.550 14.100	7.100 15.300	4.750 10.250	5.400 11.650	3.650 7.850	5.050 11.100	3.400 7.500	9,45 30'11"		
-1,5 m -5,0 pies	kg lb	*8.350 *18.600	*12.900 *29.200	*12.900 *29.200	16.150 34.500	9.800 21.100	9.850 21.150	6.400 13.750	7.000 15.050	4.650 10.000			5.400 11.950	3.650 8.050	8,97 29'4"		
-3,0 m -10,0 pies	kg lb	*13.400 *30.050	*19.150 *43.450	*19.150 *43.450	*15.250 *33.000	9.850 21.150	9.850 21.150	6.400 13.750	7.000 15.100	4.650 10.050			6.200 13.750	4.200 9.250	8,18 26'8"		
-4,5 m -15,0 pies	kg lb		*17.050 *36.600	*17.050 *36.600	*12.650 *27.050	10.050 21.650	*9.450 *20.050	6.550 14.100					*7.400 *16.200	5.350 11.900	6,99 22'8"		



ISO 10567:2007



*Indica que la carga está limitada por la capacidad hidráulica de elevación en lugar de por la carga de vuelco. Las cargas anteriores cumplen el estándar de capacidad de elevación de excavadoras hidráulicas ISO 10567:2007. No exceden el 87 % de la capacidad hidráulica de elevación o el 75 % de la carga límite de equilibrio. El peso de todos los accesorios de elevación debe restarse de las capacidades de elevación anteriores. Las capacidades de elevación se basan en la posición de la máquina sobre una superficie firme y uniforme. El uso de un punto de enganche del accesorio para manipular/elevar objetos podría afectar al rendimiento de elevación de la máquina.

La capacidad de elevación permanece dentro del ±5 % para todas las zapatas de cadena disponibles.

Consulte siempre el manual de funcionamiento y mantenimiento apropiado para obtener información específica del producto.

Especificaciones de la Excavadora Hidráulica 335

Capacidades de elevación de pluma de alcance – Contrapeso: 5,0 tm (11.023 lb) – sin cucharón, Elevación pesada: activa, hoja bajada

Tren de rodaje largo, hoja de 3.440 mm (11'3")

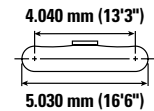
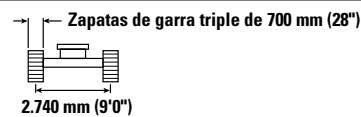
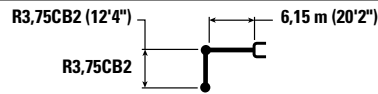

		1,5 m/5 pies		3 m/10 pies		4,5 m/15 pies		6 m/20 pies		7,5 m/25 pies		9 m/30 pies		m pie/pulg		
		kg lb	kg lb	kg lb	kg lb	kg lb	kg lb	kg lb	kg lb	kg lb	kg lb	kg lb	kg lb	kg lb	kg lb	
9,0 30'0"	kg lb							*16.500 *16.500						*6.050 *13.500	*6.050 *13.500	6,78 21'8"
7,5 m 25,0 pies	kg lb									*7.200 *15.100	6.200 13.250			*5.550 *12.250	5.450 12.250	8,04 26'1"
6,0 m 20,0 pies	kg lb							*7.700 *16.750	*7.700 *16.750	*7.300 *16.000	6.150 13.150			*5.350 *11.800	4.550 10.150	8,88 28'11"
4,5 m 15,0 pies	kg lb					*10.500 *22.550	*10.500 *22.550	*8.800 *19.050	8.550 18.350	*7.850 17.050	5.950 12.800	*7.250 *14.600	4.400 9.400	*5.400 *11.800	4.050 9.000	9,39 30'8"
3,0 m 10,0 pies	kg lb					*13.400 *28.800	12.650 27.250	*10.200 *22.000	8.050 17.350	*8.550 *18.550	5.700 12.300	*7.550 *16.450	4.300 9.150	*5.550 *12.200	3.800 8.400	9,65 31'7"
1,5 m 5,0 pies	kg lb					*15.750 *34.000	11.750 25.250	*11.450 *24.750	7.600 16.350	*9.200 *20.000	5.450 11.750	*7.850 *17.050	4.150 8.900	*5.900 *12.950	3.700 8.150	9,67 31'8"
0 m 0 pie	kg lb			*8.300 *18.950	*8.300 *18.950	*16.800 *36.350	11.200 24.100	*12.200 *26.450	7.300 15.650	*9.650 *20.900	5.300 11.350	*7.950 *17.150	4.050 8.700	*6.450 *14.250	3.800 8.300	9,45 30'11"
-1,5 m -5,0 pies	kg lb	*8.350 *18.600	*8.350 *18.600	*12.900 *29.200	*12.900 *29.200	*16.600 *35.950	11.050 23.700	*12.300 *26.600	7.150 15.300	*9.600 *20.750	5.200 11.150			*7.450 *16.400	4.050 8.950	8,97 29'4"
-3,0 m -10,0 pies	kg lb	*13.400 *30.050	*13.400 *30.050	*19.150 *43.450	*19.150 *43.450	*15.250 *33.000	11.050 23.750	*11.500 *24.800	7.100 15.300	*8.800 *18.850	5.200 11.200			*7.600 *16.800	4.650 10.250	8,18 26'8"
-4,5 m -15,0 pies	kg lb			*17.050 *36.600	*17.050 *36.600	*12.650 *27.050	11.300 24.300	*9.450 *20.050	7.250 15.650					*7.400 *16.200	5.900 13.200	6,99 22'8"



ISO 10567:2007



*Indica que la carga está limitada por la capacidad hidráulica de elevación en lugar de por la carga de vuelco. Las cargas anteriores cumplen el estándar de capacidad de elevación de excavadoras hidráulicas ISO 10567:2007. No exceden el 87 % de la capacidad hidráulica de elevación o el 75 % de la carga límite de equilibrio. El peso de todos los accesorios de elevación debe restarse de las capacidades de elevación anteriores. Las capacidades de elevación se basan en la posición de la máquina sobre una superficie firme y uniforme. El uso de un punto de enganche del accesorio para manipular/elevar objetos podría afectar al rendimiento de elevación de la máquina.

La capacidad de elevación permanece dentro del ±5 % para todas las zapatas de cadena disponibles.

Consulte siempre el manual de funcionamiento y mantenimiento apropiado para obtener información específica del producto.

Especificaciones de la Excavadora Hidráulica 335

Capacidades de elevación de pluma de alcance – Contrapeso: 5,0 tm (11.023 lb) – sin cucharón, Elevación pesada: activa, hoja subida

Tren de rodaje largo, hoja de 3.600 mm (11'10")

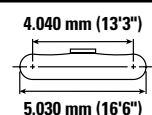
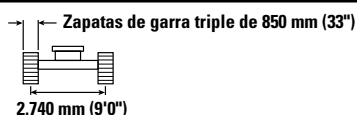
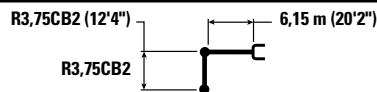

		1,5 m/5 pies		3 m/10 pies		4,5 m/15 pies		6 m/20 pies		7,5 m/25 pies		9 m/30 pies		m pie/pulg		
9,0 30'0"	kg lb							*16.500 *16.500						*6.050 *13.500	*6.050 *13.500	6,78 21'8"
7,5 m 25,0 pies	kg lb									*7.200 *15.100	5.850 12.500			*5.550 *12.250	5.150 11.550	8,04 26'1"
6,0 m 20,0 pies	kg lb							*7.700 *16.750	*7.700 *16.750	*7.300 *16.000	5.800 12.400			*5.350 *11.800	4.300 9.550	8,88 28'11"
4,5 m 15,0 pies	kg lb					*10.500 *22.550	*10.500 *22.550	*8.800 *19.050	8.000 17.250	*7.850 17.050	5.600 12.050	5.950 12.750	4.150 8.850	*5.400 *11.800	3.800 8.450	9,39 30'8"
3,0 m 10,0 pies	kg lb					*13.400 *28.800	11.750 25.300	*10.200 *22.000	7.550 16.250	7.800 16.800	5.350 11.550	5.850 12.500	4.000 8.600	5.200 11.450	3.550 7.850	9,65 31'7"
1,5 m 5,0 pies	kg lb					*15.750 *34.000	10.850 23.350	10.700 23.000	7.100 15.300	7.550 16.200	5.150 11.000	5.700 12.250	3.900 8.350	5.100 11.200	3.500 7.650	9,67 31'8"
0 m 0 pie	kg lb			*8.300 *18.950	*8.300 *18.950	*16.800 *36.100	10.350 22.250	10.350 22.250	6.800 14.600	7.350 15.800	4.950 10.650	5.600 12.050	3.800 8.150	5.200 11.500	3.550 7.800	9,45 30'11"
-1,5 m -5,0 pies	kg lb	*8.350 *18.600	*8.350 *18.600	*12.900 *29.200	*12.900 *29.200	*16.600 *35.600	10.200 21.850	10.200 21.850	6.650 14.250	7.250 15.550	4.850 10.400			5.600 12.350	3.800 8.350	8,97 29'4"
-3,0 m -10,0 pies	kg lb	*13.400 *30.050	*13.400 *30.050	*19.150 *43.450	*19.150 *43.450	*15.250 *33.000	10.200 21.950	10.150 21.800	6.600 14.250	7.250 15.600	4.850 10.450			6.450 14.200	4.350 9.600	8,18 26'8"
-4,5 m -15,0 pies	kg lb			*17.050 *36.600	*17.050 *36.600	*12.650 *27.050	10.450 22.450	*9.450 *20.050	6.800 14.600					*7.400 *16.200	5.550 12.350	6,99 22'8"



ISO 10567:2007



*Indica que la carga está limitada por la capacidad hidráulica de elevación en lugar de por la carga de vuelco. Las cargas anteriores cumplen el estándar de capacidad de elevación de excavadoras hidráulicas ISO 10567:2007. No exceden el 87 % de la capacidad hidráulica de elevación o el 75 % de la carga límite de equilibrio. El peso de todos los accesorios de elevación debe restarse de las capacidades de elevación anteriores. Las capacidades de elevación se basan en la posición de la máquina sobre una superficie firme y uniforme. El uso de un punto de enganche del accesorio para manipular/elevar objetos podría afectar al rendimiento de elevación de la máquina.

La capacidad de elevación permanece dentro del ±5 % para todas las zapatas de cadena disponibles.

Consulte siempre el manual de funcionamiento y mantenimiento apropiado para obtener información específica del producto.

Especificaciones de la Excavadora Hidráulica 335

Capacidades de elevación de pluma de alcance – Contrapeso: 5,0 tm (11.023 lb) – sin cucharón, Elevación pesada: activa, hoja bajada

Tren de rodaje largo, hoja de 3.600 mm (11'10")

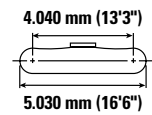
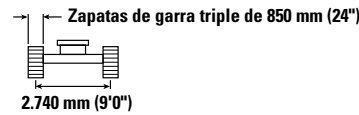
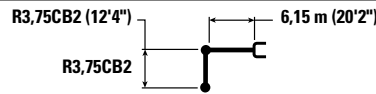

		1,5 m/5 pies		3 m/10 pies		4,5 m/15 pies		6 m/20 pies		7,5 m/25 pies		9 m/30 pies		m pie/pulg		
		kg lb	kg lb	kg lb	kg lb	kg lb	kg lb	kg lb	kg lb	kg lb	kg lb	kg lb	kg lb	kg lb	kg lb	kg lb
9,0 30'0"	kg lb							*16.500 *16.500						*6.050 *13.500	*6.050 *13.500	6,78 21'8"
7,5 m 25,0 pies	kg lb									*7.200 *15.100	6.600 14.100			*5.550 *12.250	*5.550 *12.250	8,04 26'1"
6,0 m 20,0 pies	kg lb							*7.700 *16.750	*7.700 *16.750	*7.300 *16.000	6.500 14.000			*5.350 *11.800	4.850 10.800	8,88 28'11"
4,5 m 15,0 pies	kg lb					*10.500 *22.550	*10.500 *22.550	*8.800 *19.050	*8.800 *19.050	*7.850 *17.050	6.350 13.600	*7.250 *14.600	4.700 10.050	*5.400 *11.800	4.350 9.600	9,39 30'8"
3,0 m 10,0 pies	kg lb					*13.400 *28.800	*13.400 *28.800	*10.200 *22.000	8.600 18.450	*8.550 *18.550	6.100 13.100	*7.550 *16.450	4.550 9.800	*5.550 *12.200	4.100 8.950	9,65 31'7"
1,5 m 5,0 pies	kg lb					*15.750 *34.000	12.550 27.000	*11.450 *24.750	8.150 17.500	*9.200 *20.000	5.850 12.550	*7.850 *17.050	4.450 9.550	*5.900 *12.950	4.000 8.750	9,67 31'8"
0 m 0 pie	kg lb			*8.300 *18.950	*8.300 *18.950	*16.800 *36.350	12.050 25.850	*12.200 *26.450	7.800 16.800	*9.650 *20.900	5.650 12.150	*7.950 *17.150	4.350 9.350	*6.450 *14.250	4.050 8.950	9,45 30'11"
-1,5 m -5,0 pies	kg lb	*8.350 *18.600	*8.350 *18.600	*12.900 *29.200	*12.900 *29.200	*16.600 *35.950	11.850 25.450	*12.300 *26.600	7.650 16.450	*9.600 *20.750	5.550 11.950			*7.450 *16.400	4.350 9.600	8,97 29'4"
-3,0 m -10,0 pies	kg lb	*13.400 *30.050	*13.400 *30.050	*19.150 *43.450	*19.150 *43.450	*15.250 *33.000	11.900 25.550	*11.500 *24.800	7.650 16.400	*8.800 *18.850	5.550 12.000			*7.600 *16.800	4.950 11.000	8,18 26'8"
-4,5 m -15,0 pies	kg lb			*17.050 *36.600	*17.050 *36.600	*12.650 *27.050	12.150 26.050	*9.450 *20.050	7.800 16.800					*7.400 *16.200	6.300 14.150	6,99 22'8"



ISO 10567:2007



*Indica que la carga está limitada por la capacidad hidráulica de elevación en lugar de por la carga de vuelco. Las cargas anteriores cumplen el estándar de capacidad de elevación de excavadoras hidráulicas ISO 10567:2007. No exceden el 87 % de la capacidad hidráulica de elevación o el 75 % de la carga límite de equilibrio. El peso de todos los accesorios de elevación debe restarse de las capacidades de elevación anteriores. Las capacidades de elevación se basan en la posición de la máquina sobre una superficie firme y uniforme. El uso de un punto de enganche del accesorio para manipular/elevar objetos podría afectar al rendimiento de elevación de la máquina.

La capacidad de elevación permanece dentro del ±5 % para todas las zapatas de cadena disponibles.

Consulte siempre el manual de funcionamiento y mantenimiento apropiado para obtener información específica del producto.

Especificaciones de la Excavadora Hidráulica 335

Especificaciones y compatibilidad de cucharones – Norteamérica

		Contrapeso							5,0 tm (11.020 lb)				7,7 tm (16.980 lb)		
										Con hoja de 3.440 mm (11'3") (subida)		Con hoja de 3.600 mm (11'10") (subida)		Sin hoja	
	Varillaje	Anchura		Capacidad		Peso		Llenado	Pluma de alcance				Pluma de alcance		
		mm	pulg	m³	yd³	kg	lb	%	R3,2 (10'6")	R3,75 (12'4")	R3,2 (10'6")	R3,75 (12'4")	R3,2 (10'6")	R3,75 (12'4")	
Con bulón (sin acoplamiento rápido)															
Capacidad de servicio general	CB	600	24	0,63	0,83	700	1.543	100	●	●	●	●	●	●	
	CB	750	30	0,86	1,13	836	1.843	100	●	●	●	●	●	●	
	CB	900	36	1,09	1,43	943	2.079	100	●	●	●	●	●	●	
	CB	1.050	42	1,34	1,75	1.011	2.229	100	●	⊖	●	⊙	●	●	
	CB	1.200	48	1,58	2,07	1.106	2.439	100	⊖	○	⊙	⊖	⊙	⊖	
	CB	1.350	54	1,83	2,40	1.202	2.650	100	○	○	⊖	○	⊖	○	
Capacidad de servicio general Puntas anchas	CB	600	24	0,63	0,83	697	1.537	100	●	●	●	●	●	●	
	CB	750	30	0,86	1,13	834	1.839	100	●	●	●	●	●	●	
	CB	900	36	1,09	1,43	941	2.075	100	●	●	●	●	●	●	
	CB	1.050	42	1,34	1,75	1.008	2.223	100	●	⊙	●	⊙	●	●	
	CB	1.200	48	1,58	2,07	1.104	2.434	100	⊖	○	⊙	⊖	⊙	⊖	
	CB	1.350	54	1,83	2,40	1.199	2.644	100	○	○	⊖	○	⊖	○	
Servicio pesado	CB	600	24	0,52	0,68	730	1.608	100	●	●	●	●	●	●	
	CB	750	30	0,71	0,93	848	1.869	100	●	●	●	●	●	●	
	CB	900	36	0,91	1,19	941	2.075	100	●	●	●	●	●	●	
	CB	1.050	42	1,12	1,46	1.035	2.283	100	●	●	●	●	●	●	
	CB	1.200	48	1,33	1,74	1.107	2.440	100	⊙	⊖	●	⊙	●	⊙	
	CB	1.350	54	1,54	2,02	1.205	2.657	100	⊖	○	⊙	⊖	⊙	⊖	
	CB	1.500	60	1,76	2,30	1.298	2.861	100	○	◇	⊖	○	⊖	○	
	CB	1.650	66	1,97	2,58	1.375	3.031	100	○	◇	○	◇	⊖	○	
Potencia de servicio pesado	CB	1.050	42	1,12	1,47	1.065	2.347	100	●	⊙	●	●	●	●	
	CB	1.200	48	1,33	1,73	1.143	2.519	100	⊙	⊖	●	⊙	●	⊙	
	CB	1.350	54	1,53	2,01	1.246	2.748	100	⊖	○	⊙	⊖	⊙	⊖	
Servicio en condiciones severas	CB	600	24	0,52	0,68	752	1.657	90	●	●	●	●	●	●	
	CB	750	30	0,71	0,93	912	2.010	90	●	●	●	●	●	●	
	CB	900	36	0,91	1,19	995	2.194	90	●	●	●	●	●	●	
	CB	1.050	42	1,12	1,46	1.094	2.411	90	●	●	●	●	●	●	
	CB	1.200	48	1,33	1,74	1.172	2.583	90	●	⊙	●	⊙	●	●	
Carga máxima con bulón (carga útil + cucharón)								kg	3.735	3.300	3.974	3.522	4.210	3.740	
								lb	8.234	7.275	8.761	7.764	9.281	8.245	

Las cargas anteriores cumplen el estándar de excavadoras hidráulicas EN474. No exceden el 87 % de la capacidad hidráulica de elevación ni el 75 % de la carga de vuelco con el varillaje delantero completamente extendido a nivel del suelo y el cucharón volteado. Si está equipada con hoja, la hoja se considera a nivel del suelo.

Capacidad basada en ISO 7451:2007.

Pesos del cucharón con puntas de uso general.

Densidad máxima de material:

- 2.100 kg/m³ (3.500 lb/yd³)
- ⊙ 1.800 kg/m³ (3.000 lb/yd³)
- ⊖ 1.500 kg/m³ (2.500 lb/yd³)
- 1.200 kg/m³ (2.000 lb/yd³)
- ◇ 900 kg/m³ (1.500 lb/yd³)

Caterpillar recomienda el uso de los implementos adecuados para maximizar el valor que reciben los clientes de nuestros productos. El uso de implementos, incluidos los cucharones, que no cumplan las recomendaciones o especificaciones de Caterpillar en cuanto a peso, dimensiones, caudales, presiones, etc., puede dar como resultado un rendimiento inferior al esperado, incluidas, entre otros, reducciones en la producción, la estabilidad y la fiabilidad, así como en la durabilidad de los componentes. El uso inadecuado de un implemento que tenga como resultado el barrido, apalancamiento, torsión o captura de cargas pesadas reducirá la duración de la pluma y el balancín.

(continúa en la página siguiente)

Especificaciones de la Excavadora Hidráulica 335

Especificaciones y compatibilidad de cucharones – Norteamérica (continuación)

		Contrapeso							5,0 tm (11.020 lb)				7,7 tm (16.980 lb)		
		Varillaje		Anchura		Capacidad		Peso		Llenado	Pluma de alcance				
				mm	pulg	m³	yd³	kg	lb		%	Con hoja de 3.440 mm (11'3") (subida)		Con hoja de 3.600 mm (11'10") (subida)	
										R3,2 (10'6")	R3,75 (12'4")	R3,2 (10'6")	R3,75 (12'4")	R3,2 (10'6")	R3,75 (12'4")
Con acoplamiento con mecanismo de enganche al bulón Cat															
Capacidad de servicio general	CB	600	24	0,63	0,83	700	1.543	100	●	●			●	●	
	CB	750	30	0,86	1,13	836	1.843	100	●	●	●	●	●	●	
	CB	900	36	1,09	1,43	943	2.079	100	●	⊖	●	⊙	●	●	
	CB	1.050	42	1,34	1,75	1.011	2.229	100	⊖	○	⊙	⊖	⊙	⊖	
	CB	1.200	48	1,58	2,07	1.106	2.439	100	○	◇	⊖	○	⊖	○	
	CB	1.350	54	1,83	2,40	1.202	2.650	100	◇	◇	○	◇	○	◇	
Capacidad de servicio general Puntas anchas	CB	600	24	0,63	0,83	697	1.537	100	●	●	●	●	●	●	
	CB	750	30	0,86	1,13	834	1.839	100	●	●	●	●	●	●	
	CB	900	36	1,09	1,43	941	2.075	100	●	⊖	●	⊙	●	●	
	CB	1.050	42	1,34	1,75	1.008	2.223	100	⊖	○	⊙	⊖	●	⊖	
	CB	1.200	48	1,58	2,07	1.104	2.434	100	○	◇	⊖	○	⊖	○	
	CB	1.350	54	1,83	2,40	1.199	2.644	100	◇	◇	○	◇	○	◇	
Servicio pesado	CB	600	24	0,52	0,68	730	1.608	100	●	●	●	●	●	●	
	CB	750	30	0,71	0,93	848	1.869	100	●	●	●	●	●	●	
	CB	900	36	0,91	1,19	941	2.075	100	●	●	●	●	●	●	
	CB	1.050	42	1,12	1,46	1.035	2.283	100	⊙	⊖	●	⊙	●	⊙	
	CB	1.200	48	1,33	1,74	1.107	2.440	100	⊖	○	⊙	○	⊙	⊖	
	CB	1.350	54	1,54	2,02	1.205	2.657	100	○	◇	⊖	○	⊖	○	
	CB	1.500	60	1,76	2,30	1.298	2.861	100	◇	X	○	◇	○	◇	
	CB	1.650	66	1,97	2,58	1.375	3.031	100	◇	X	◇	X	○	◇	
Potencia de servicio pesado	CB	1.050	42	1,12	1,47	1.065	2.347	100	⊙	⊖	●	⊙	●	⊙	
	CB	1.200	48	1,33	1,73	1.143	2.519	100	⊖	○	⊙	○	⊙	⊖	
	CB	1.350	54	1,53	2,01	1.246	2.748	100	○	◇	⊖	○	⊖	○	
Rendimiento de enganche al bulón de servicio pesado	CB	750	30	0,70	0,91	876	1.931	100	●	●	●	●	●	●	
	CB	1.050	42	1,08	1,42	1.105	2.436	100	⊙	⊖	●	⊙	●	⊙	
	CB	1.200	48	1,28	1,68	1.186	2.614	100	⊖	○	⊙	○	⊙	⊖	
	CB	1.350	54	1,49	1,94	1.292	2.849	100	○	◇	⊖	○	⊖	○	
	CB	1.500	60	1,69	2,21	1.398	3.082	100	◇	X	○	◇	○	◇	
Servicio en condiciones severas	CB	600	24	0,52	0,68	752	1.657	90	●	●	●	●	●	●	
	CB	750	30	0,71	0,93	912	2.010	90	●	●	●	●	●	●	
	CB	900	36	0,91	1,19	995	2.194	90	●	●	●	●	●	●	
	CB	1.050	42	1,12	1,46	1.094	2.411	90	●	⊖	●	⊙	●	●	
	CB	1.200	48	1,33	1,74	1.172	2.583	90	⊖	○	⊙	⊖	●	⊖	
Rendimiento de enganche al bulón en servicio en condiciones severas	CB	600	24	0,51	0,66	829	1.828	90	●	●	●	●	●	●	
	CB	900	36	0,88	1,16	1.057	2.331	90	●	●	●	●	●	●	
	CB	1.050	42	1,08	1,42	1.165	2.568	90	●	⊖	●	⊙	●	●	
	CB	1.200	48	1,28	1,68	1.252	2.760	100	⊖	○	⊙	○	⊙	⊖	
Carga máxima con acoplamiento (carga útil + cucharón)									kg	3.209	2.774	3.447	2.996	3.684	3.214
									lb	7.074	6.115	7.600	6.604	8.121	7.085

Las cargas anteriores cumplen el estándar de excavadoras hidráulicas EN474. No exceden el 87 % de la capacidad hidráulica de elevación ni el 75 % de la carga de vuelco con el varillaje delantero completamente extendido a nivel del suelo y el cucharón volteado. Si está equipada con hoja, la hoja se considera a nivel del suelo.

Capacidad basada en ISO 7451:2007.

Pesos del cucharón con puntas de uso general.

Densidad máxima de material:

- 2.100 kg/m³ (3.500 lb/yd³)
- ⊙ 1.800 kg/m³ (3.000 lb/yd³)
- ⊖ 1.500 kg/m³ (2.500 lb/yd³)
- 1.200 kg/m³ (2.000 lb/yd³)
- ◇ 900 kg/m³ (1.500 lb/yd³)
- X No recomendado

Especificaciones de la Excavadora Hidráulica 335

Especificaciones y compatibilidad de cucharones – Norteamérica (continuación)

		Contrapeso							5,0 tm (11.020 lb)				7,7 tm (16.980 lb)	
									Con hoja de 3.440 mm (11'3") (subida)		Con hoja de 3.600 mm (11'10") (subida)		Sin hoja	
	Varillaje	Anchura		Capacidad		Peso		Llenado	Pluma de alcance				Pluma de alcance	
		mm	pulg	m ³	yd ³	kg	lb	%	R3,2 (10'6")	R3,75 (12'4")	R3,2 (10'6")	R3,75 (12'4")	R3,2 (10'6")	R3,75 (12'4")
Con bulón TRS23 S70														
Servicio pesado – Nivelación	CB	2.000	79	1,60	2,09	1.004	2.213	100	○	◇	○	◇	⊖	○
Servicio pesado – Excavación	CB	1.500	59	1,50	1,96	1.289	2.842	100	◇	X	○	◇	○	◇
	CB	1.580	62	1,60	2,09	1.339	2.952	100	◇	X	◇	X	○	◇
Carga máxima con bulón (carga útil + cucharón)								kg	2.868	2.433	3.107	2.655	3.343	2.873
								lb	6.323	5.364	6.849	5.853	7.370	6.334
Con S70 TRS23 S70														
Servicio pesado – Nivelación	CB	2.000	79	1,60	2,09	1.004	2.213	100	◇	X	○	◇	○	◇
Servicio pesado – Excavación	CB	1.500	59	1,50	1,96	1.289	2.842	100	◇	X	◇	X	○	◇
	CB	1.580	62	1,60	2,09	1.339	2.952	100	X	X	◇	X	◇	X
Carga máxima con bulón (carga útil + cucharón)								kg	2.644	2.209	2.883	2.431	3.119	2.649
								lb	5.829	4.870	6.355	5.359	6.876	5.840
Con bulón TRS23 S80														
Servicio pesado – Nivelación	CB	2.000	79	1,60	2,09	1.084	2.390	100	◇	X	○	◇	○	◇
Servicio pesado – Excavación	CB	1.500	59	1,50	1,96	1.340	2.954	100	◇	X	◇	X	○	◇
	CB	1.580	62	1,60	2,09	1.390	3.064	100	◇	X	◇	X	○	◇
Carga máxima con bulón (carga útil + cucharón)								kg	2.785	2.350	3.024	2.572	3.260	2.790
								lb	6.140	5.181	6.666	5.670	7.187	6.151
Con S80 TRS23 S80														
Servicio pesado – Nivelación	CB	2.000	79	1,60	2,09	1.084	2.390	100	X	X	◇	X	◇	X
Servicio pesado – Excavación	CB	1.500	59	1,50	1,96	1.340	2.954	100	X	X	X	X	◇	X
	CB	1.580	62	1,60	2,09	1.390	3.064	100	X	X	X	X	◇	X
Carga máxima con bulón (carga útil + cucharón)								kg	2.367	1.932	2.606	2.154	2.842	2.372
								lb	5.218	4.259	5.745	4.748	6.266	5.229

Las cargas anteriores cumplen el estándar de excavadoras hidráulicas EN474. No exceden el 87 % de la capacidad hidráulica de elevación ni el 75 % de la carga de vuelco con el varillaje delantero completamente extendido a nivel del suelo y el cucharón volteado. Si está equipada con hoja, la hoja se considera a nivel del suelo.

Capacidad basada en ISO 7451:2007.

Pesos del cucharón con puntas de uso general.

Densidad máxima de material:

⊖ 1.500 kg/m³ (2.500 lb/yd³)

○ 1.200 kg/m³ (2.000 lb/yd³)

◇ 900 kg/m³ (1.500 lb/yd³)

X No recomendado

Especificaciones de la Excavadora Hidráulica 335

Especificaciones y compatibilidad de cucharones – Europa

Contrapeso									5,0 tm (11.020 lb)				7,7 tm (16.980 lb)		
									Con hoja de 3.440 mm (11'3") (subida)		Con hoja de 3.600 mm (11'10") (subida)		Sin hoja		
	Varillaje	Anchura		Capacidad		Peso		Llenado	Pluma de alcance				Pluma de alcance		
		mm	pulg	m ³	yd ³	kg	lb	%	R3,2 (10'6")	R3,75 (12'4")	R3,2 (10'6")	R3,75 (12'4")	R3,2 (10'6")	R3,75 (12'4")	
Con bulón (sin acoplamiento rápido)															
Servicio general	CB	750	30	0,71	0,93	733	1.616	100	●	●	●	●	●	●	
	CB	1.050	42	1,12	1,46	874	1.927	100	●	●	●	●	●	●	
	CB	1.200	48	1,33	1,74	938	2.068	100	●	⊙	●	⊙	●	●	
	CB	1.350	54	1,54	2,02	1.024	2.258	100	⊙	⊖	⊙	⊖	●	⊙	
	CB	1.500	60	1,76	2,30	1.088	2.399	100	⊖	○	⊖	○	⊙	⊖	
Servicio general – Sin ajustador de cucharón	CB	600	24	0,52	0,68	611	1.347	100	●	●	●	●	●	●	
	CB	1.000	40	1,03	1,35	844	1.861	100	●	●	●	●	●	●	
	CB	1.350	54	1,54	2,01	1.018	2.245	100	⊙	⊖	⊙	⊖	●	⊙	
	CB	1.500	60	1,76	2,30	1.082	2.386	100	⊖	○	⊖	○	⊙	⊖	
	CB	1.600	63	1,86	2,43	1.112	2.452	100	○	○	⊖	○	⊖	○	
Servicio pesado	CB	1.350	54	1,54	2,02	1.142	2.518	100	⊖	○	⊙	⊖	⊙	⊖	
	CB	1.500	60	1,76	2,30	1.240	2.733	100	○	○	⊖	○	⊖	○	
	CB	1.650	66	1,97	2,58	1.312	2.892	100	○	◇	○	◇	⊖	○	
Servicio en condiciones severas	CB	1.350	54	1,56	2,04	1.234	2.721	90	⊙	⊖	⊙	⊖	●	⊙	
									kg	3.735	3.300	3.974	3.522	4.210	3.740
									lb	8.234	7.275	8.761	7.764	9.281	8.245

Las cargas anteriores cumplen el estándar de excavadoras hidráulicas EN474. No exceden el 87 % de la capacidad hidráulica de elevación ni el 75 % de la carga de vuelco con el varillaje delantero completamente extendido a nivel del suelo y el cucharón volteado. Si está equipada con hoja, la hoja se considera a nivel del suelo.

Capacidad basada en ISO 7451:2007.

Pesos del cucharón con puntas de uso general.

Densidad máxima de material:

- 2.100 kg/m³ (3.500 lb/yd³)
- ⊙ 1.800 kg/m³ (3.000 lb/yd³)
- ⊖ 1.500 kg/m³ (2.500 lb/yd³)
- 1.200 kg/m³ (2.000 lb/yd³)
- ◇ 900 kg/m³ (1.500 lb/yd³)

Caterpillar recomienda el uso de los implementos adecuados para maximizar el valor que reciben los clientes de nuestros productos. El uso de implementos, incluidos los cucharones, que no cumplan las recomendaciones o especificaciones de Caterpillar en cuanto a peso, dimensiones, caudales, presiones, etc., puede dar como resultado un rendimiento inferior al esperado, incluidas, entre otros, reducciones en la producción, la estabilidad y la fiabilidad, así como en la durabilidad de los componentes. El uso inadecuado de un implemento que tenga como resultado el barrido, apalancamiento, torsión o captura de cargas pesadas reducirá la duración de la pluma y el balancín.

(continúa en la página siguiente)

Especificaciones de la Excavadora Hidráulica 335

Especificaciones y compatibilidad de cucharones –Europa (continuación)

		Contrapeso							5,0 tm (11.020 lb)				7,7 tm (16.980 lb)		
										Con hoja de 3.440 mm (11'3") (subida)		Con hoja de 3.600 mm (11'10") (subida)		Sin hoja	
	Varillaje	Anchura		Capacidad		Peso		Llenado	Pluma de alcance				Pluma de alcance		
		mm	pulg	m³	yd³	kg	lb	%	R3,2 (10'6")	R3,75 (12'4")	R3,2 (10'6")	R3,75 (12'4")	R3,2 (10'6")	R3,75 (12'4")	
Con acoplamiento con mecanismo de enganche al bulón Cat															
Servicio general	CB	750	30	0,71	0,93	733	1.616	100	●	●	●	●	●	●	
	CB	1.050	42	1,12	1,46	874	1.927	100	●	⊖	●	⊙	●	●	
	CB	1.200	48	1,33	1,74	938	2.068	100	⊖	○	⊙	⊖	●	⊙	
	CB	1.350	54	1,54	2,02	1.024	2.258	100	○	◇	⊖	○	⊙	○	
	CB	1.500	60	1,76	2,30	1.088	2.399	100	○	◇	○	◇	⊖	○	
Servicio general – Sin ajustador de cucharón	CB	600	24	0,52	0,68	611	1.347	100	●	●	●	●	●	●	
	CB	1.000	40	1,03	1,35	844	1.861	100	●	⊙	●	●	●	●	
	CB	1.350	54	1,54	2,01	1.018	2.245	100	○	◇	⊖	○	⊙	○	
	CB	1.500	60	1,76	2,30	1.082	2.386	100	○	◇	○	◇	⊖	○	
	CB	1.600	63	1,86	2,43	1.112	2.452	100	◇	◇	○	◇	○	◇	
Servicio pesado	CB	1.350	54	1,54	2,02	1.142	2.518	100	○	◇	⊖	○	⊖	○	
	CB	1.500	60	1,76	2,30	1.240	2.733	100	◇	◇	○	◇	○	◇	
	CB	1.650	66	1,97	2,58	1.312	2.892	100	◇	X	◇	X	○	◇	
Servicio en condiciones severas	CB	1.350	54	1,56	2,04	1.234	2.721	90	○	◇	⊖	○	⊙	○	
Carga máxima con acoplamiento (carga útil + cucharón)								kg	3.209	2.774	3.447	2.996	3.684	3.214	
								lb	7.074	6.115	7.600	6.604	8.121	7.085	

Las cargas anteriores cumplen el estándar de excavadoras hidráulicas EN474. No exceden el 87 % de la capacidad hidráulica de elevación ni el 75 % de la carga de vuelco con el varillaje delantero completamente extendido a nivel del suelo y el cucharón volteado. Si está equipada con hoja, la hoja se considera a nivel del suelo.

Capacidad basada en ISO 7451:2007.

Pesos del cucharón con puntas de uso general.

Densidad máxima de material:

- 2.100 kg/m³ (3.500 lb/yd³)
- ⊙ 1.800 kg/m³ (3.000 lb/yd³)
- ⊖ 1.500 kg/m³ (2.500 lb/yd³)
- 1.200 kg/m³ (2.000 lb/yd³)
- ◇ 900 kg/m³ (1.500 lb/yd³)
- X No recomendado

Caterpillar recomienda el uso de los implementos adecuados para maximizar el valor que reciben los clientes de nuestros productos. El uso de implementos, incluidos los cucharones, que no cumplan las recomendaciones o especificaciones de Caterpillar en cuanto a peso, dimensiones, caudales, presiones, etc., puede dar como resultado un rendimiento inferior al esperado, incluidas, entre otros, reducciones en la producción, la estabilidad y la fiabilidad, así como en la durabilidad de los componentes. El uso inadecuado de un implemento que tenga como resultado el barrido, apalancamiento, torsión o captura de cargas pesadas reducirá la duración de la pluma y el balancín.

(continúa en la página siguiente)

Especificaciones de la Excavadora Hidráulica 335

Especificaciones y compatibilidad de cucharones –Europa (continuación)

		Contrapeso							5,0 tm (11.020 lb)				7,7 tm (16.980 lb)		
										Con hoja de 3.440 mm (11'3") (subida)		Con hoja de 3.600 mm (11'10") (subida)		Sin hoja	
	Varillaje	Anchura		Capacidad		Peso		Llenado	Pluma de alcance				Pluma de alcance		
		mm	pulg	m ³	yd ³	kg	lb		%	R3,2 (10'6")	R3,75 (12'4")	R3,2 (10'6")	R3,75 (12'4")	R3,2 (10'6")	R3,75 (12'4")
Con acoplamiento CW 40															
Servicio general	CB	750	30	0,71	0,93	641	1.413	100	●	●	●	●	●	●	
	CB	1.050	42	1,12	1,46	816	1.799	100	●	⊙	●	●	●	●	
	CB	1.200	48	1,33	1,74	880	1.940	100	⊙	⊖	●	⊙	●	⊙	
	CB	1.350	54	1,54	2,02	965	2.128	100	⊖	○	⊙	⊖	⊙	⊖	
	CB	1.500	60	1,76	2,30	1.029	2.269	100	○	◇	⊖	○	⊖	○	
Servicio pesado	CB	1.050	42	1,12	1,46	940	2.073	100	●	⊙	●	●	●	●	
	CB	1.350	54	1,54	2,02	1.083	2.388	100	⊖	○	⊖	○	⊙	⊖	
	CB	1.650	66	1,97	2,58	1.253	2.762	100	◇	◇	○	◇	○	◇	
Servicio en condiciones severas	CB	1.050	42	1,13	1,48	1.008	2.223	100	●	⊙	●	⊙	●	●	
	CB	1.350	54	1,56	2,04	1.196	2.637	100	⊖	○	⊖	○	⊙	⊖	
Servicio general - Cuchilla niveladora	CB	1.500	59	1,71	2,24	1.066	2.350	100	○	◇	⊖	○	⊖	○	
	CB	1.600	63	1,86	2,43	1.135	2.503	100	○	◇			⊖	○	
Carga máxima con bulón (carga útil + cucharón)								kg	3.442	3.007	3.681	3.229	3.917	3.447	
								lb	7.588	6.629	8.115	7.118	8.636	7.599	

Las cargas anteriores cumplen el estándar de excavadoras hidráulicas EN474. No exceden el 87 % de la capacidad hidráulica de elevación ni el 75 % de la carga de vuelco con el varillaje delantero completamente extendido a nivel del suelo y el cucharón volteado. Si está equipada con hoja, la hoja se considera a nivel del suelo.

Capacidad basada en ISO 7451:2007.

Pesos del cucharón con puntas de uso general.

Densidad máxima de material:

- 2.100 kg/m³ (3.500 lb/yd³)
- ⊙ 1.800 kg/m³ (3.000 lb/yd³)
- ⊖ 1.500 kg/m³ (2.500 lb/yd³)
- 1.200 kg/m³ (2.000 lb/yd³)
- ◇ 900 kg/m³ (1.500 lb/yd³)

Caterpillar recomienda el uso de los implementos adecuados para maximizar el valor que reciben los clientes de nuestros productos. El uso de implementos, incluidos los cucharones, que no cumplan las recomendaciones o especificaciones de Caterpillar en cuanto a peso, dimensiones, caudales, presiones, etc., puede dar como resultado un rendimiento inferior al esperado, incluidas, entre otros, reducciones en la producción, la estabilidad y la fiabilidad, así como en la durabilidad de los componentes. El uso inadecuado de un implemento que tenga como resultado el barrido, apalancamiento, torsión o captura de cargas pesadas reducirá la duración de la pluma y el balancín.

(continúa en la página siguiente)

Especificaciones de la Excavadora Hidráulica 335

Especificaciones y compatibilidad de cucharones –Europa (continuación)

		Contrapeso							5,0 tm (11.020 lb)				7,7 tm (16.980 lb)	
				Capacidad		Peso		Llenado	Con hoja de 3.440 mm (11'3") (subida)		Con hoja de 3.600 mm (11'10") (subida)		Sin hoja	
	Varillaje	Anchura		Capacidad		Peso		%	Pluma de alcance				Pluma de alcance	
		mm	pulg	m³	yd³	kg	lb		R3,2 (10'6")	R3,75 (12'4")	R3,2 (10'6")	R3,75 (12'4")	R3,2 (10'6")	R3,75 (12'4")
Con acoplamiento CW 45														
Servicio pesado	CB	1.350	54	1,54	2,02	1.143	2.520	100	○	◇	⊖	○	⊖	○
	CB	1.500	60	1,76	2,30	1.240	2.733	100	○	◇	○	◇	⊖	○
	CB	1.650	66	1,97	2,58	1.313	2.894	100	◇	X	◇	◇	○	◇
Carga máxima con bulón (carga útil + cucharón)								kg	3.300	2.865	3.539	3.087	3.775	3.305
								lb	7.275	6.316	7.801	6.805	8.322	7.286
Con acoplamiento CW 45S														
Servicio general	CB	750	30	0,71	0,93	719	1.585	100	●	●	●	●	●	●
	CB	1.350	54	1,54	2,02	1.021	2.251	100	⊖	○	⊖	○	⊖	○
	CB	1.500	60	1,76	2,30	1.086	2.394	100	○	◇	○	◇	⊖	○
Servicio general - Cuchilla niveladora	CB	1.500	59	1,71	2,24	1.109	2.445	100	○	◇	○	○	⊖	○
	CB	1.600	63	1,86	2,43	1.177	2.595	100	○	◇	○	◇	○	○
	CB	1.500	59	1,71	2,24	1.116	2.461	100	○	◇	○	○	⊖	○
Servicio pesado	CB	1.600	63	1,86	2,43	1.186	2.615	100	○	◇	○	◇	○	○
	CB	1.050	42	1,12	1,46	994	2.192	100	●	⊖	●	⊖	●	●
	CB	1.350	54	1,54	2,02	1.139	2.512	100	○	◇	⊖	○	⊖	○
	CB	1.500	60	1,76	2,30	1.238	2.729	100	○	◇	○	◇	⊖	○
Carga máxima con acoplamiento (carga útil + cucharón)								kg	3.330	2.895	3.569	3.117	3.805	3.335
								lb	7.341	6.382	7.868	6.871	8.389	7.352
Con bulón TRS23 S70														
Servicio pesado – Nivelación	CB	2.000	79	1,60	2,09	1.004	2.213	100	○	◇	○	◇	⊖	○
Servicio pesado – Excavación	CB	1.500	59	1,50	1,96	1.289	2.842	100	◇	X	○	◇	○	◇
	CB	1.580	62	1,60	2,09	1.339	2.952	100	◇	X	◇	X	○	◇
Carga máxima con bulón (carga útil + cucharón)								kg	2.868	2.433	3.107	2.655	3.343	2.873
								lb	6.323	5.364	6.849	5.853	7.370	6.334
Con S70 TRS23 S70														
Servicio pesado – Nivelación	CB	2.000	79	1,60	2,09	1.004	2.213	100	◇	X	○	◇	○	◇
Servicio pesado – Excavación	CB	1.500	59	1,50	1,96	1.289	2.842	100	◇	X	◇	X	○	◇
	CB	1.580	62	1,60	2,09	1.339	2.952	100	X	X	◇	X	◇	X
Carga máxima con bulón (carga útil + cucharón)								kg	2.644	2.209	2.883	2.431	3.119	2.649
								lb	5.829	4.870	6.355	5.359	6.876	5.840

Las cargas anteriores cumplen el estándar de excavadoras hidráulicas EN474. No exceden el 87 % de la capacidad hidráulica de elevación ni el 75 % de la carga de vuelco con el varillaje delantero completamente extendido a nivel del suelo y el cucharón volteado. Si está equipada con hoja, la hoja se considera a nivel del suelo.

Capacidad basada en ISO 7451:2007.

Pesos del cucharón con puntas de uso general.

Densidad máxima de material:

- 2.100 kg/m³ (3.500 lb/yd³)
- ⊖ 1.800 kg/m³ (3.000 lb/yd³)
- 1.500 kg/m³ (2.500 lb/yd³)
- ◇ 1.200 kg/m³ (2.000 lb/yd³)
- X 900 kg/m³ (1.500 lb/yd³)
- X No recomendado

Caterpillar recomienda el uso de los implementos adecuados para maximizar el valor que reciben los clientes de nuestros productos. El uso de implementos, incluidos los cucharones, que no cumplan las recomendaciones o especificaciones de Caterpillar en cuanto a peso, dimensiones, caudales, presiones, etc., puede dar como resultado un rendimiento inferior al esperado, incluidas, entre otros, reducciones en la producción, la estabilidad y la fiabilidad, así como en la durabilidad de los componentes. El uso inadecuado de un implemento que tenga como resultado el barrido, apalancamiento, torsión o captura de cargas pesadas reducirá la duración de la pluma y el balancín.

Especificaciones de la Excavadora Hidráulica 335

Especificaciones y compatibilidad de cucharones –Europa (continuación)

		Contrapeso							5,0 tm (11.020 lb)				7,7 tm (16.980 lb)		
										Con hoja de 3.440 mm (11'3") (subida)		Con hoja de 3.600 mm (11'10") (subida)		Sin hoja	
	Varillaje	Anchura		Capacidad		Peso		Llenado	Pluma de alcance				Pluma de alcance		
		mm	pulg	m ³	yd ³	kg	lb		%	R3,2 (10'6")	R3,75 (12'4")	R3,2 (10'6")	R3,75 (12'4")	R3,2 (10'6")	R3,75 (12'4")
Con bulón TRS23 S80															
Servicio pesado – Nivelación	CB	2.000	79	1,60	2,09	1.084	2.390	100	◇	X	○		○	◇	
Servicio pesado – Excavación	CB	1.500	59	1,50	1,96	1.340	2.954	100	◇	X	◇	X	○	◇	
	CB	1.580	62	1,60	2,09	1.390	3.064	100	◇	X	◇	X	○	◇	
Carga máxima con bulón (carga útil + cucharón)								kg	2.785	2.350	3.024	2.572	3.260	2.790	
								lb	6.140	5.181	6.666	5.670	7.187	6.151	
Con S80 TRS23 S80															
Servicio pesado – Nivelación	CB	2.000	79	1,60	2,09	1.084	2.390	100	X	X	◇	X	◇	X	
Servicio pesado – Excavación	CB	1.500	59	1,50	1,96	1.340	2.954	100	X	X	X	X	◇	X	
	CB	1.580	62	1,60	2,09	1.390	3.064	100	X	X	X	X	◇	X	
Carga máxima con bulón (carga útil + cucharón)								kg	2.367	1.932	2.606	2.154	2.842	2.372	
								lb	5.218	4.259	5.745	4.748	6.266	5.229	
Con bulón TRS23 HCS70/55															
Servicio pesado – Nivelación	CB	2.000	79	1,60	2,09	982	2.165	100	◇	X	○	◇	○	◇	
Servicio pesado – Creación de zanjas	CB	770	30	0,85	1,11	686	1.512	100	●	⊙	●	●	●	●	
Servicio pesado – Excavación	CB	1.500	59	1,50	1,96	1.280	2.822	100	◇	X	○	X	○	◇	
	CB	1.580	62	1,60	2,09	1.337	2.948	100	◇	X	◇	X	○	◇	
Carga máxima con bulón (carga útil + cucharón)								kg	2.757	2.322	2.996	2.544	3.232	2.762	
								lb	6.078	5.119	6.604	5.608	7.125	6.089	
HCS70/55 TRS23 HCS70/55															
Servicio pesado – Nivelación	CB	2.000	79	1,60	2,09	982	2.165	100	◇	X	◇	X	○	◇	
Servicio pesado – Creación de zanjas	CB	770	30	0,85	1,11	686	1.512	100	●	⊖	●	⊙	●	●	
Servicio pesado – Excavación	CB	1.500	59	1,50	1,96	1.280	2.822	100	X	X	◇	X	◇	X	
	CB	1.580	62	1,60	2,09	1.337	2.948	100	X	X	X	X	◇	X	
Carga máxima con bulón (carga útil + cucharón)								kg	2.406	1.971	2.645	2.193	2.881	2.411	
								lb	5.304	4.345	5.831	4.834	6.352	5.315	

Las cargas anteriores cumplen el estándar de excavadoras hidráulicas EN474. No exceden el 87 % de la capacidad hidráulica de elevación ni el 75 % de la carga de vuelco con el varillaje delantero completamente extendido a nivel del suelo y el cucharón volteado. Si está equipada con hoja, la hoja se considera a nivel del suelo.

Capacidad basada en ISO 7451:2007.

Pesos del cucharón con puntas de uso general.

Densidad máxima de material:

- 2.100 kg/m³ (3.500 lb/yd³)
- ⊙ 1.800 kg/m³ (3.000 lb/yd³)
- ⊖ 1.500 kg/m³ (2.500 lb/yd³)
- 1.200 kg/m³ (2.000 lb/yd³)
- ◇ 900 kg/m³ (1.500 lb/yd³)
- X No recomendado

Caterpillar recomienda el uso de los implementos adecuados para maximizar el valor que reciben los clientes de nuestros productos. El uso de implementos, incluidos los cucharones, que no cumplan las recomendaciones o especificaciones de Caterpillar en cuanto a peso, dimensiones, caudales, presiones, etc., puede dar como resultado un rendimiento inferior al esperado, incluidas, entre otros, reducciones en la producción, la estabilidad y la fiabilidad, así como en la durabilidad de los componentes. El uso inadecuado de un implemento que tenga como resultado el barrido, apalancamiento, torsión o captura de cargas pesadas reducirá la duración de la pluma y el balancín.

(continúa en la página siguiente)

Especificaciones de la Excavadora Hidráulica 335

Especificaciones y compatibilidad de cucharones – Australia y Nueva Zelanda

Contrapeso									5,0 tm (11.020 lb)				7,7 tm (16.980 lb)		
									Con hoja de 3.440 mm (11'3") (subida)		Con hoja de 3.600 mm (11'10") (subida)		Sin hoja		
	Varillaje	Anchura		Capacidad		Peso		Llenado	Pluma de alcance				Pluma de alcance		
		mm	pulg	m³	yd³	kg	lb		%	R3.2 (10'6")	R3.75 (12'4")	R3.2 (10'6")	R3.75 (12'4")	R3.2 (10'6")	R3.75 (12'4")
Con bulón (sin acoplamiento rápido)															
Servicio auxiliar	CB	600	24	0,50	0,65	593	1.307	100	●	●	●	●	●	●	
	CB	900	36	0,88	1,15	787	1.735	100	●	●	●	●	●	●	
	CB	1.500	60	1,71	2,24	1.064	2.346	100	⊖	○	⊖	⊖	●	⊖	
Servicio general	CB	600	24	0,52	0,68	611	1.347	100	●	●	●	●	●	●	
	CB	1.000	40	1,03	1,35	844	1.861	100	●	●	●	●	●	●	
	CB	1.350	54	1,54	2,01	1.018	2.245	100	⊙	⊖	⊙	⊖	●	⊙	
	CB	1.500	60	1,76	2,30	1.082	2.386	100	⊖	○	⊖	○	⊙	⊖	
Servicio pesado	CB	1.600	63	1,86	2,43	1.112	2.452	100	○	○	⊖	○	⊖	○	
	CB	1.200	48	1,33	1,74	1.091	2.405	100	⊙	⊖	●	⊙	●	⊙	
	CB	1.350	54	1,54	2,02	1.189	2.622	100	⊖	○	⊙	⊖	⊙	⊖	
CB	1.500	60	1,76	2,30	1.288	2.839	100	○	○	⊖	○	⊖	○		
Carga máxima con bulón (carga útil + cucharón)									kg	3.735	3.300	3.974	3.522	4.210	3.740
									lb	8.234	7.275	8.761	7.764	9.281	8.245
Con acoplamiento con mecanismo de enganche al bulón Cat															
Servicio auxiliar	CB	600	24	0,5	0,65	593	1.307	100	●	●	●	●	●	●	
	CB	900	36	0,88	1,15	787	1.735	100	●	●	●	●	●	●	
	CB	1.500	60	1,71	2,24	1.064	2.346	100	○	◇	○	◇	⊖	○	
Servicio general	CB	600	24	0,52	0,68	611	1.347	100	●	●	●	●	●	●	
	CB	1.000	40	1,03	1,35	844	1.861	100	●	⊙	●	●	●	●	
	CB	1.350	54	1,54	2,01	1.018	2.245	100	○	◇	⊙	⊖	⊙	○	
	CB	1.500	60	1,76	2,30	1.082	2.386	100	○	◇	⊖	○	⊖	○	
Servicio pesado	CB	1.600	63	1,86	2,43	1.112	2.452	100	◇	◇	⊖	○	⊖	◇	
	CB	1.200	48	1,33	1,74	1.091	2.405	100	⊖	○	●	⊙	⊙	⊖	
	CB	1.350	54	1,54	2,02	1.189	2.622	100	○	◇	⊙	⊖	⊖	○	
CB	1.500	60	1,76	2,30	1.288	2.839	100	◇	X	⊖	○	○	◇		
Carga máxima con acoplamiento (carga útil + cucharón)									kg	3.209	2.774	3.447	2.996	3.684	3.214
									lb	7.074	6.115	7.600	6.604	8.121	7.085

Las cargas anteriores cumplen el estándar de excavadoras hidráulicas EN474. No exceden el 87 % de la capacidad hidráulica de elevación ni el 75 % de la carga de vuelco con el varillaje delantero completamente extendido a nivel del suelo y el cucharón volteado. Si está equipada con hoja, la hoja se considera a nivel del suelo.

Capacidad basada en ISO 7451:2007.

Pesos del cucharón con puntas de uso general.

Densidad máxima de material:

- 2.100 kg/m³ (3.500 lb/yd³)
- ⊙ 1.800 kg/m³ (3.000 lb/yd³)
- ⊖ 1.500 kg/m³ (2.500 lb/yd³)
- 1.200 kg/m³ (2.000 lb/yd³)
- ◇ 900 kg/m³ (1.500 lb/yd³)
- X No recomendado

Caterpillar recomienda el uso de los implementos adecuados para maximizar el valor que reciben los clientes de nuestros productos. El uso de implementos, incluidos los cucharones, que no cumplan las recomendaciones o especificaciones de Caterpillar en cuanto a peso, dimensiones, caudales, presiones, etc., puede dar como resultado un rendimiento inferior al esperado, incluidas, entre otros, reducciones en la producción, la estabilidad y la fiabilidad, así como en la durabilidad de los componentes. El uso inadecuado de un implemento que tenga como resultado el barrido, apalancamiento, torsión o captura de cargas pesadas reducirá la duración de la pluma y el balancín.

Especificaciones de la Excavadora Hidráulica 335

Especificaciones y compatibilidad de cucharones – Hong Kong y Taiwán

Contrapeso									5,0 tm (11.020 lb)				7,7 tm (16.980 lb)		
									Con hoja de 3.440 mm (11'3") (subida)		Con hoja de 3.600 mm (11'10") (subida)		Sin hoja		
	Varillaje	Anchura		Capacidad		Peso		Llenado	Pluma de alcance				Pluma de alcance		
		mm	pulg	m ³	yd ³	kg	lb	%	R3.2 (10'6")	R3.75 (12'4")	R3.2 (10'6")	R3.75 (12'4")	R3.2 (10'6")	R3.75 (12'4")	
Con bulón (sin acoplamiento rápido)															
Servicio general	CB	1.700	67	2,00	2,60	1.299	2.865	100	○	◇	○	◇	⊖	○	
Servicio pesado	CB	1.250	49	1,33	1,74	1.153	2.541	100	⊙	⊖	●	⊙	●	⊙	
	CB	1.400	55	1,54	2,02	1.256	2.770	100	⊖	○	⊙	⊖	⊙	⊖	
	CB	1.500	60	1,76	2,30	1.378	3.038	100	○	◇	⊖	○	⊖	○	
Carga máxima con bulón (carga útil + cucharón)									kg	3.735	3.300	3.974	3.522	4.210	3.740
									lb	8.234	7.275	8.761	7.764	9.281	8.245
Con acoplamiento con mecanismo de enganche al bulón Cat															
Servicio general	CB	1.700	67	2,00	2,60	1.299	2.865	100	◇	X	○	◇	○	◇	
Servicio pesado	CB	1.250	49	1,33	1,74	1.153	2.541	100	⊖	○	●	⊙	⊙	⊖	
	CB	1.400	55	1,54	2,02	1.256	2.770	100	○	◇	⊙	⊖	⊖	○	
	CB	1.500	60	1,76	2,30	1.378	3.038	100	◇	X	⊖	○	○	◇	
Carga máxima con acoplamiento (carga útil + cucharón)									kg	3.209	2.774	3.447	2.996	3.684	3.214
									lb	7.074	6.115	7.600	6.604	8.121	7.085

Las cargas anteriores cumplen el estándar de excavadoras hidráulicas EN474. No exceden el 87 % de la capacidad hidráulica de elevación ni el 75 % de la carga de vuelco con el varillaje delantero completamente extendido a nivel del suelo y el cucharón volteado. Si está equipada con hoja, la hoja se considera a nivel del suelo.

Capacidad basada en ISO 7451:2007.

Pesos del cucharón con puntas de uso general.

Densidad máxima de material:

- 2.100 kg/m³ (3.500 lb/yd³)
- ⊙ 1.800 kg/m³ (3.000 lb/yd³)
- ⊖ 1.500 kg/m³ (2.500 lb/yd³)
- 1.200 kg/m³ (2.000 lb/yd³)
- ◇ 900 kg/m³ (1.500 lb/yd³)
- X No recomendado

Caterpillar recomienda el uso de los implementos adecuados para maximizar el valor que reciben los clientes de nuestros productos. El uso de implementos, incluidos los cucharones, que no cumplan las recomendaciones o especificaciones de Caterpillar en cuanto a peso, dimensiones, caudales, presiones, etc., puede dar como resultado un rendimiento inferior al esperado, incluidas, entre otros, reducciones en la producción, la estabilidad y la fiabilidad, así como en la durabilidad de los componentes. El uso inadecuado de un implemento que tenga como resultado el barrido, apalancamiento, torsión o captura de cargas pesadas reducirá la duración de la pluma y el balancín.

Especificaciones de la Excavadora Hidráulica 335

Guía de oferta de accesorios – Norteamérica

No todos los accesorios están disponibles en todas las regiones. Consulte a su distribuidor Cat para conocer las configuraciones disponibles en su región.

Compatible
 Solo radio de acción frontal
 No compatible
 1.800 kg/m³ (3.000 lb/yard³)
 1.200 kg/m³ (2.000 lb/yard³)

ACCESORIOS CON BULÓN

		Con hoja (subida)		Sin hoja	
		5,0 tm (11.020 lb)		7,7 tm (16.980 lb)	
		Pluma de alcance		Pluma de alcance	
Longitud del balancín		R3,2 (10'6")	R3,75 (12'4")	R3,2 (10'6")	R3,75 (12'4")
Contrapeso	H130 GC	✓	✓	✓	✓
	H130 GC S	✓	✓	✓	✓
	H130 S	✓	✓	✓	✓
	H140 GC	✓	✓	✓	✓
	H140 GC S	✓	✓*	✓	✓
	H140 S	✓	✓	✓	✓
	H160 GC	✓	✓*	✓	✓
	H160 GC S	✓	✓	✓	✓
Multiprocesadores	MP324 con mandíbulas de corte de hormigón	✓	✓	✓	✓
	MP324 con mandíbulas de demolición	✓	✓	✓	✓
	MP324 con mandíbulas de pulverización	✓	✓	✓	✓
	Mandíbulas de corte metálico MP324	✓	✓	✓	✓
	MP324 con mandíbulas de corte de depósitos metálicos	✓	✓	✓	✓
	MP324 con mandíbulas de corte universales	✓	✓	✓	✓
	Mandíbulas de corte de hormigón MP332	✓*		✓	✓*
	Mandíbulas de demolición MP332	✓*		✓	✓*
	Mandíbulas de pulverización MP332			✓	✓*
	Mandíbulas de cizalla MP332	✓*		✓	✓*
	Mandíbulas de cizalla de depósitos MP332			✓*	
	Mandíbulas universales MP332			✓	✓*
Pinzas de demolición y clasificación	G324	✓	✓	✓	✓
	G324 WH-1500	✓	✓	✓	✓
	G324 WH-1800	✓		✓	✓
	G324 WH-2000	✓*		✓	✓*
	G332	✓	✓*	✓	✓
Cizallas de demolición y desguace móvil	S3035 con parte superior plana	✓*		✓	✓*
Pulverizadores	Pulverizador secundario P224	✓	✓	✓	✓
	Pulverizador primario P324	✓	✓	✓	✓
	Pulverizador principal P332	✓*		✓	✓*
Compactadores (de placa vibratoria)	CVP110	✓	✓	✓	✓
Desbrozadoras	HM5515	✓	✓	✓	✓
	HM6015	✓	✓	✓	✓
Pinzas múltiples	GSH425-750	●	●	●	●
	GSH425-950	●	●	●	●
	GSH425-1150	●	○	●	●
	GSH440-1150	○		●	○
	GSH440-1550			○	
	GSH525-750	●	●	●	●
	GSH525-950	●	○	●	●
GSH525-1150	○	○	●	○	
Cucharones en forma de concha	CTV15-1900			○	
	CTV20-1500	○		○	○

(continúa en la página siguiente)

Especificaciones de la Excavadora Hidráulica 335

Guía de oferta de accesorios – Norteamérica (continuación)

No todos los accesorios están disponibles en todas las regiones. Consulte a su distribuidor Cat para conocer las configuraciones disponibles en su región.

Compatible Solo radio de acción frontal No compatible † Uso permitido en la máquina inferior al 50 %

ACCESORIOS DE ACOPLAMIENTO CON MECANISMO DE ENGANCHE AL BULÓN CAT

		Con hoja (subida)		Sin hoja	
		5,0 tm (11.020 lb)		7,7 tm (16.980 lb)	
Tipo de pluma		Pluma de alcance		Pluma de alcance	
Longitud del balancín		R3,2 (10'6")	R3,75 (12'4")	R3,2 (10'6")	R3,75 (12'4")
Martillos hidráulicos	H130 GC	✓	✓	✓	✓
	H130 GC S	✓	✓	✓	✓
	H130 S	✓	✓	✓	✓
	H140 GC	✓*		✓	✓*
	H140 GC S			✓	
	H140 S	✓	✓	✓	✓
	H160 GC			✓	✓*
	H160 GC S	✓		✓	✓
	H160 S			✓	
Multiprocesadores	MP324 con mandíbulas de corte de hormigón	✓		✓	✓
	MP324 con mandíbulas de demolición	✓*		✓	✓
	MP324 con mandíbulas de pulverización	✓*		✓	✓*
	Mandíbulas de corte metálico MP324	✓		✓	✓
	MP324 con mandíbulas de corte de depósitos metálicos	✓*		✓	✓*
	MP324 con mandíbulas de corte universales	✓*		✓	✓*
	Mandíbulas de cizalla MP332			✓*	
Pinzas de demolición y clasificación	G324	✓†		✓†	✓
	G324 WH-1500	✓†*		✓†	✓*
	G324 WH-1800			✓†*	
	G332			✓†	
Cizallas de demolición y desguace móvil	S3035 con parte superior plana			✓*	
Compactadores (de placa vibratoria)	CVP110	✓	✓	✓	✓
Desbrozadoras	HM5515 estándar	✓	✓	✓	✓
	HM6015	✓	✓	✓	✓
Cortadoras giratorias	RC30	✓	✓	✓	✓

(continúa en la página siguiente)

Especificaciones de la Excavadora Hidráulica 335

Guía de oferta de accesorios – Norteamérica (continuación)

No todos los accesorios están disponibles en todas las regiones. Consulte a su distribuidor Cat para conocer las configuraciones disponibles en su región.

Compatible
 Solo radio de acción frontal
 No compatible
 † Uso permitido en la máquina inferior al 50 %

ACCESORIOS DE ACOPLAMIENTO ESPECÍFICO S70

		Con hoja (subida)		Sin hoja		
		5,0 tm (11.020 lb)		7,7 tm (16.980 lb)		
		Pluma de alcance		Pluma de alcance		
Longitud del balancín		R3,2 (10'6")	R3,75 (12'4")	R3,2 (10'6")	R3,75 (12'4")	
Contrapeso	H130 S	✓	✓	✓	✓	
	H140 S	✓	✓	✓	✓	
Tipo de pluma	Martillos hidráulicos					
	Multiprocesadores	MP324 con mandíbulas de corte de hormigón	✓	✓*	✓	✓
		MP324 con mandíbulas de demolición	✓	✓*	✓	✓
		MP324 con mandíbulas de pulverización	✓		✓	✓
		Mandíbulas de corte metálico MP324	✓	✓	✓	✓
		MP324 con mandíbulas de corte de depósitos metálicos	✓	✓*	✓	✓
		MP324 con mandíbulas de corte universales	✓	✓*	✓	✓
Pinzas de demolición y clasificación		G324	✓†	✓*	✓†	✓
	G324 WH-1500	✓†	✓*	✓†	✓	
	G324 WH-1800	✓†*		✓†	✓*	
	G324 WH-2000			✓†		
	G332	✓†*		✓†	✓*	
Cizallas de demolición y desguace móvil	S3035 con parte superior plana			✓		
Pulverizadores	Pulverizador secundario P224	✓	✓*	✓	✓	
	Pulverizador primario P324	✓	✓*	✓	✓	
Compactadores (de placa vibratoria)	CVP110	✓	✓	✓	✓	
Cortadoras giratorias	RC30	✓	✓	✓	✓	

(continúa en la página siguiente)

Especificaciones de la Excavadora Hidráulica 335

Guía de oferta de accesorios – Norteamérica (continuación)

No todos los accesorios están disponibles en todas las regiones. Consulte a su distribuidor Cat para conocer las configuraciones disponibles en su región.

Compatible Solo radio de acción frontal No compatible † Uso permitido en la máquina inferior al 50 %

ACCESORIOS DE ACOPLAMIENTO ESPECÍFICO S80

		Con hoja (subida)		Sin hoja	
		5,0 tm (11.020 lb)		7,7 tm (16.980 lb)	
Tipo de pluma		Pluma de alcance		Pluma de alcance	
Longitud del balancín		R3,2 (10'6")	R3,75 (12'4")	R3,2 (10'6")	R3,75 (12'4")
Martillos hidráulicos	H130 GC S	✓	✓	✓	✓
	H130 S	✓	✓	✓	✓
	H140 GC S			✓	
	H140 S	✓	✓	✓	✓
	H160 GC			✓	
	H160 GC S	✓*		✓	✓*
	H160 S			✓	
	Multiprocesadores	MP324 con mandíbulas de corte de hormigón	✓		✓
MP324 con mandíbulas de demolición		✓		✓	✓
MP324 con mandíbulas de pulverización		✓*		✓	✓*
Mandíbulas de corte metálico MP324		✓	✓*	✓	✓
MP324 con mandíbulas de corte de depósitos metálicos		✓*		✓	✓
MP324 con mandíbulas de corte universales		✓		✓	✓
Pinzas de demolición y clasificación		G324	✓†		✓†
	G324 WH-1500	✓†*		✓†	✓
	G324 WH			✓†	
	G324 WH			✓†*	
	G332			✓†	✓*
Cizallas de demolición y desguace móvil	S3035 con parte superior plana			✓*	
Pulverizadores	Pulverizador secundario P224	✓*		✓	✓*
	Pulverizador primario P324	✓*		✓	✓*
Compactadores (de placa vibratoria)	CVP110	✓	✓	✓	✓
Cortadoras giratorias	RC30	✓	✓	✓	✓

(continúa en la página siguiente)

Especificaciones de la Excavadora Hidráulica 335

Guía de oferta de accesorios – Norteamérica (continuación)

No todos los accesorios están disponibles en todas las regiones. Consulte a su distribuidor Cat para conocer las configuraciones disponibles en su región.

Compatible
 Solo radio de acción frontal
 No compatible
 † Uso permitido en la máquina inferior al 50 %

ACCESORIOS DE ACOPLAMIENTO ESPECÍFICO HCS70

		Con hoja (subida)		Sin hoja		
		5,0 tm (11.020 lb)		7,7 tm (16.980 lb)		
		Pluma de alcance		Pluma de alcance		
Longitud del balancín		R3,2 (10'6")	R3,75 (12'4")	R3,2 (10'6")	R3,75 (12'4")	
Contrapeso	H130 S	✓	✓	✓	✓	
	H140 S	✓	✓	✓	✓	
Tipo de pluma	Martillos hidráulicos					
	Multiprocesadores	MP324 con mandíbulas de corte de hormigón	✓	✓*	✓	✓
		MP324 con mandíbulas de demolición	✓	✓*	✓	✓
		MP324 con mandíbulas de pulverización	✓*		✓	✓
		Mandíbulas de corte metálico MP324	✓	✓*	✓	✓
		MP324 con mandíbulas de corte de depósitos metálicos	✓		✓	✓
		MP324 con mandíbulas de corte universales	✓		✓	✓
Pinzas de demolición y clasificación		G324	✓†	✓*	✓†	✓
	G324 WH-1500	✓†		✓†	✓	
	G324 WH-1800			✓†		
	G324 WH-2000			✓†*		
	G332	✓†*		✓†	✓*	
Cizallas de demolición y desguace móvil	S3035 con parte superior plana			✓*		
Pulverizadores	Pulverizador secundario P224	✓*		✓	✓	
	Pulverizador primario P324	✓*		✓	✓	
Compactadores (de placa vibratoria)	CVP110	✓	✓	✓	✓	
Cortadoras giratorias	RC30	✓	✓	✓	✓	

(continúa en la página siguiente)

Especificaciones de la Excavadora Hidráulica 335

Guía de oferta de accesorios – Norteamérica (continuación)

No todos los accesorios están disponibles en todas las regiones. Consulte a su distribuidor Cat para conocer las configuraciones disponibles en su región.

Compatible
 Solo radio de acción frontal
 No compatible
 † Uso permitido en la máquina inferior al 50 %

ACCESORIOS DE ACOPLAMIENTO ESPECÍFICO HCS70/55

		Con hoja (subida)		Sin hoja	
		5,0 tm (11.020 lb)		7,7 tm (16.980 lb)	
		Pluma de alcance		Pluma de alcance	
Longitud del balancín		R3,2 (10'6")	R3,75 (12'4")	R3,2 (10'6")	R3,75 (12'4")
Martillos hidráulicos	H130 S	✓	✓	✓	✓
	H140 S	✓	✓	✓	✓
Multiprocesadores	MP324 con mandíbulas de corte de hormigón	✓		✓	✓
	MP324 con mandíbulas de demolición	✓		✓	✓
	MP324 con mandíbulas de pulverización	✓*		✓	✓*
	Mandíbulas de corte metálico MP324	✓	✓*	✓	✓
	MP324 con mandíbulas de corte de depósitos metálicos	✓*		✓	✓
	MP324 con mandíbulas de corte universales	✓		✓	✓
Pinzas de demolición y clasificación	G324	✓†		✓†	✓
	G324 WH-1500	✓†*		✓†	✓
	G324 WH-1800			✓†	
	G324 WH-2000			✓†*	
	G332			✓†	✓*
Cizallas de demolición y desguace móvil	S3035 con parte superior plana			✓*	
Pulverizadores	Pulverizador secundario P224	✓*		✓	✓*
	Pulverizador primario P324	✓*		✓	✓*
Compactadores (de placa vibratoria)	CVP110	✓	✓	✓	✓
Cortadoras giratorias	RC30	✓	✓	✓	✓

(continúa en la página siguiente)

Especificaciones de la Excavadora Hidráulica 335

Guía de oferta de accesorios – Norteamérica (continuación)

No todos los accesorios están disponibles en todas las regiones. Consulte a su distribuidor Cat para conocer las configuraciones disponibles en su región.

Compatible
 Solo radio de acción frontal
 No compatible
 † Uso permitido en la máquina inferior al 50 %

ACCESORIOS DE ACOPLAMIENTO ESPECÍFICO HCS80

		Con hoja (subida)		Sin hoja	
		5,0 tm (11.020 lb)		7,7 tm (16.980 lb)	
		Pluma de alcance		Pluma de alcance	
Longitud del balancín		R3,2 (10'6")	R3,75 (12'4")	R3,2 (10'6")	R3,75 (12'4")
Martillos hidráulicos	H130 S	✓	✓	✓	✓
	H140 S	✓	✓	✓	✓
	H160 S			✓*	
Multiprocesadores	MP324 con mandíbulas de corte de hormigón	✓*		✓	✓*
	MP324 con mandíbulas de demolición	✓*		✓	✓*
	MP324 con mandíbulas de pulverización			✓	✓*
	Mandíbulas de corte metálico MP324	✓		✓	✓
	MP324 con mandíbulas de corte de depósitos metálicos	✓*		✓	✓*
	MP324 con mandíbulas de corte universales	✓*		✓	✓*
Pinzas de demolición y clasificación	G324	✓†*		✓†	✓
	G324 WH-1500	✓†*		✓†	✓*
	G324 WH-1800			✓†*	
	G332			✓†*	
Pulverizadores	P224	✓*		✓	✓*
	P324	✓*		✓	✓*
Compactadores (de placa vibratoria)	CVP110	✓	✓	✓	✓
Cortadoras giratorias	RC30	✓	✓	✓	✓

(continúa en la página siguiente)

Especificaciones de la Excavadora Hidráulica 335

Guía de oferta de accesorios – Norteamérica (continuación)

No todos los accesorios están disponibles en todas las regiones. Consulte a su distribuidor Cat para conocer las configuraciones disponibles en su región.

Compatible

Solo radio de acción frontal

No compatible

ACCESORIOS TRS23 (PARTE SUPERIOR EMPERNABLE/PARTE INFERIOR S70)

		Con hoja (subida)		Sin hoja	
		5,0 tm (11.020 lb)		7,7 tm (16.980 lb)	
		Pluma de alcance		Pluma de alcance	
Longitud del balancín		R3,2 (10'6")	R3,75 (12'4")	R3,2 (10'6")	R3,75 (12'4")
Martillos hidráulicos	H120 S	✓	✓	✓	✓
	H130 S	✓	✓	✓	✓
Compactadores (de placa vibratoria)	CVP110	✓	✓	✓	✓

NOTA: Uso del martillo en el rotor basculante inferior al 10 % de las horas de trabajo. Consulte su OMM para conocer los requisitos de flujo hidráulico recomendados.

ACCESORIOS TRS23 (PARTE SUPERIOR S70/PARTE INFERIOR S70)

		Con hoja (subida)		Sin hoja	
		5,0 tm (11.020 lb)		7,7 tm (16.980 lb)	
		Pluma de alcance		Pluma de alcance	
Longitud del balancín		R3,2 (10'6")	R3,75 (12'4")	R3,2 (10'6")	R3,75 (12'4")
Martillos hidráulicos	H120 S	✓	✓	✓	✓
	H130 S	✓	✓	✓	✓
Compactadores (de placa vibratoria)	CVP110	✓	✓	✓	✓

ACCESORIOS TRS23 (PARTE SUPERIOR EMPERNABLE/PARTE INFERIOR S80)

		Con hoja (subida)		Sin hoja	
		5,0 tm (11.020 lb)		7,7 tm (16.980 lb)	
		Pluma de alcance		Pluma de alcance	
Longitud del balancín		R3,2 (10'6")	R3,75 (12'4")	R3,2 (10'6")	R3,75 (12'4")
Martillos hidráulicos	H120 S	✓	✓	✓	✓
	H130 GC S	✓		✓	✓
	H130 S	✓	✓	✓	✓
Compactadores (de placa vibratoria)	CVP110	✓	✓	✓	✓

NOTA: Uso del martillo en el rotor basculante inferior al 10 % de las horas de trabajo. Consulte su OMM para conocer los requisitos de flujo hidráulico recomendados.

ACCESORIOS TRS23 (PARTE SUPERIOR HCS70/PARTE INFERIOR HCS70)

		Con hoja (subida)		Sin hoja	
		5,0 tm (11.020 lb)		7,7 tm (16.980 lb)	
		Pluma de alcance		Pluma de alcance	
Longitud del balancín		R3,2 (10'6")	R3,75 (12'4")	R3,2 (10'6")	R3,75 (12'4")
Martillos hidráulicos	H120 S	✓	✓	✓	✓
	H130 S	✓	✓*	✓	✓
Compactadores (de placa vibratoria)	CVP110	✓	✓	✓	✓

(continúa en la página siguiente)

Especificaciones de la Excavadora Hidráulica 335

Guía de oferta de accesorios – Norteamérica (continuación)

No todos los accesorios están disponibles en todas las regiones. Consulte a su distribuidor Cat para conocer las configuraciones disponibles en su región.

Compatible

Solo radio de acción frontal

No compatible

ACCESORIOS TRS23 (PARTE SUPERIOR HCS70/55 / PARTE INFERIOR HCS70/55)

		Con hoja (subida)		Sin hoja	
		5,0 tm (11.020 lb)		7,7 tm (16.980 lb)	
		Pluma de alcance		Pluma de alcance	
Longitud del balancín		R3,2 (10'6")	R3,75 (12'4")	R3,2 (10'6")	R3,75 (12'4")
Martillos hidráulicos	H120 S	✓	✓	✓	✓
	H130 S	✓		✓	✓
Compactadores (de placa vibratoria)	CVP110	✓	✓	✓	✓

ACCESORIOS TRS23 (PARTE SUPERIOR HCS80/PARTE INFERIOR HCS80)

		Con hoja (subida)		Sin hoja	
		5,0 tm (11.020 lb)		7,7 tm (16.980 lb)	
		Pluma de alcance		Pluma de alcance	
Longitud del balancín		R3,2 (10'6")	R3,75 (12'4")	R3,2 (10'6")	R3,75 (12'4")
Martillos hidráulicos	H120 S	✓		✓	✓
	H130 S	✓*		✓	✓*
Compactadores (de placa vibratoria)	CVP110	✓	✓	✓	✓

ACCESORIOS TRS23 (PARTE SUPERIOR S80/PARTE INFERIOR S80)

		Con hoja (subida)		Sin hoja	
		5,0 tm (11.020 lb)		7,7 tm (16.980 lb)	
		Pluma de alcance		Pluma de alcance	
Longitud del balancín		R3,2 (10'6")	R3,75 (12'4")	R3,2 (10'6")	R3,75 (12'4")
Martillos hidráulicos	H120 S	✓	✓	✓	✓
	H130 GC S			✓*	
	H130 S	✓		✓	✓
Compactadores (de placa vibratoria)	CVP110	✓	✓	✓	✓

ACCESORIOS DE MONTAJE EN PLUMA

		Con hoja (subida)		Sin hoja	
		5,0 tm (11.020 lb)		7,7 tm (16.980 lb)	
		Pluma de alcance		Pluma de alcance	
Cizallas de demolición y desguace móvil	S2070	✓		✓	

Especificaciones de la Excavadora Hidráulica 335

Guía de oferta de accesorios – Europa

No todos los accesorios están disponibles en todas las regiones. Consulte a su distribuidor Cat para conocer las configuraciones disponibles en su región.

Compatible

Solo radio de acción frontal

No compatible

ACCESORIOS CON BULÓN

		Con hoja (subida)		Sin hoja		
		5,0 tm (11.020 lb)		7,7 tm (16.980 lb)		
		Pluma de alcance		Pluma de alcance		
Longitud del balancín		R3,2 (10'6")	R3,75 (12'4")	R3,2 (10'6")	R3,75 (12'4")	
Martillos hidráulicos	H130 GC S	✓	✓	✓	✓	
	H130 S	✓	✓	✓	✓	
	H140 GC S	✓	✓*	✓	✓	
	H140 S	✓	✓	✓	✓	
	H160 GC S	✓	✓	✓	✓	
	H160 S	✓	✓*	✓	✓	
Multiprocesadores	MP324 con mandíbulas de corte de hormigón	✓	✓	✓	✓	
	MP324 con mandíbulas de demolición	✓	✓	✓	✓	
	MP324 con mandíbulas de pulverización	✓	✓	✓	✓	
	Mandíbulas de corte metálico MP324	✓	✓	✓	✓	
	MP324 con mandíbulas de corte de depósitos metálicos	✓	✓	✓	✓	
	MP324 con mandíbulas de corte universales	✓	✓	✓	✓	
	Mandíbulas de corte de hormigón MP332	✓*		✓	✓*	
	Mandíbulas de demolición MP332	✓*		✓	✓*	
	Mandíbulas de pulverización MP332			✓	✓*	
	Mandíbulas de cizalla MP332	✓*		✓	✓*	
	Mandíbulas de cizalla de depósitos MP332			✓*		
	Mandíbulas universales MP332			✓	✓*	
	Pinzas de demolición y clasificación	G324	✓	✓	✓	✓
		G324 WH-1500	✓	✓	✓	✓
G324 WH-1800		✓		✓	✓	
G324 WH-2000		✓*		✓	✓*	
G332		✓	✓*	✓	✓	
Cizallas de demolición y desguace móvil	S3035 con parte superior plana	✓*		✓	✓*	
Pulverizadores	Pulverizador secundario P224	✓	✓	✓	✓	
	Pulverizador primario P324	✓	✓	✓	✓	
	Pulverizador principal P332	✓*		✓	✓*	
Compactadores (de placa vibratoria)	CVP110	✓	✓	✓	✓	

(continúa en la página siguiente)

Especificaciones de la Excavadora Hidráulica 335

Guía de oferta de accesorios – Europa (continuación)

No todos los accesorios están disponibles en todas las regiones. Consulte a su distribuidor Cat para conocer las configuraciones disponibles en su región.

Compatible
 No compatible
 1.800 kg/m³ (3.000 lb/yd³)
 1.200 kg/m³ (2.000 lb/yd³)
 600 kg/m³ (1.000 lb/yd³)

ACCESORIOS CON BULÓN (continuación)

		Con hoja (subida)		Sin hoja		
		5,0 tm (11.020 lb)		7,7 tm (16.980 lb)		
Tipo de pluma		Pluma de alcance		Pluma de alcance		
Longitud del balancín		3,2 m (10'6")	3,75 m (12'4")	3,2 m (10'6")	3,75 m (12'4")	
Pinzas múltiples	GSH425-750	●	●	●	●	
	GSH425-950	●	●	●	●	
	GSH425-1150	●	○	●	●	
	GSH440-1150	○		●	○	
	GSH440-1550			○		
	GSH525-750	●	●	●	●	
	GSH525-950	●	○	●	●	
	GSH525-1150	○	○	●	○	
	GSV425-600	●	●	●	●	
	GSV425-750	●	●	●	●	
	GSV425-950	●	●	●	●	
	GSV425-1150	●	○	●	●	
	GSV425-1550	◇	◇	◇	◇	
	GSV525-600	●	●	●	●	
	GSV525-750	●	●	●	●	
	GSV525-950	●	○	●	●	
	GSV525-1150	○	○	●	○	
	Pinzas hidráulicas de transporte	CTV15-1000	●	●	●	●
		CTV15-1200	●	○	●	●
		CTV15-1500	○	○	●	○
CTV15-1700		○		○	○	
CTV15-1900				○		
CTV20-1300		○	○	●	○	
CTV20-1500		○		○	○	
CTV20-1700				○		
CTV20-1900			○			
Cortadoras giratorias	RC30	✓	✓	✓	✓	

(continúa en la página siguiente)

Especificaciones de la Excavadora Hidráulica 335

Guía de oferta de accesorios – Europa (continuación)

No todos los accesorios están disponibles en todas las regiones. Consulte a su distribuidor Cat para conocer las configuraciones disponibles en su región.

Compatible
 Solo radio de acción frontal
 No compatible
 † Uso permitido en la máquina inferior al 50 %

ACCESORIOS DE ACOPLAMIENTO CON MECANISMO DE ENGANCHE AL BULÓN CAT

		Con hoja (subida)		Sin hoja	
		5,0 tm (11.020 lb)		7,7 tm (16.980 lb)	
Tipo de pluma		Pluma de alcance		Pluma de alcance	
Longitud del balancín		R3,2 (10'6")	R3,75 (12'4")	R3,2 (10'6")	R3,75 (12'4")
Martillos hidráulicos	H130 GC S	✓	✓	✓	✓
	H130 S	✓	✓	✓	✓
	H140 GC S			✓	
	H140 S	✓	✓	✓	✓
	H160 GC S	✓		✓	✓
	H160 S			✓	
Multiprocesadores	MP324 con mandíbulas de corte de hormigón	✓		✓	✓
	MP324 con mandíbulas de demolición	✓*		✓	✓
	MP324 con mandíbulas de pulverización	✓*		✓	✓*
	Mandíbulas de corte metálico MP324	✓		✓	✓
	MP324 con mandíbulas de corte de depósitos metálicos	✓*		✓	✓*
	MP324 con mandíbulas de corte universales	✓*		✓	✓*
	Mandíbulas de cizalla MP332			✓*	
Pinzas de demolición y clasificación	G324	✓†		✓†	✓
	G324 WH-1500	✓†*		✓†	✓*
	G324 WH-1800			✓†*	
	G332			✓†	
Cizallas de demolición y desguace móvil	S3035 con parte superior plana			✓*	
Compactadores (de placa vibratoria)	CVP110	✓	✓	✓	✓
Cortadoras giratorias	RC30	✓	✓	✓	✓

(continúa en la página siguiente)

Especificaciones de la Excavadora Hidráulica 335

Guía de oferta de accesorios – Europa (continuación)

No todos los accesorios están disponibles en todas las regiones. Consulte a su distribuidor Cat para conocer las configuraciones disponibles en su región.

Compatible
 Solo radio de acción frontal
 No compatible
 † Uso permitido en la máquina inferior al 50 %

ACCESORIOS DE ACOPLAMIENTO ESPECÍFICO CW-45^S

		Con hoja (subida)		Sin hoja	
		5,0 tm (11.020 lb)		7,7 tm (16.980 lb)	
Tipo de pluma		Pluma de alcance		Pluma de alcance	
Longitud del balancín		R3,2 (10'6")	R3,75 (12'4")	R3,2 (10'6")	R3,75 (12'4")
Martillos hidráulicos	H130 GC S	✓	✓	✓	✓
	H130 S	✓	✓	✓	✓
	H140 GC S			✓*	
	H140 S	✓	✓	✓	✓
	H160 GC S	✓*		✓	✓*
	H160 S			✓*	
Multiprocesadores	MP324 con mandíbulas de corte de hormigón	✓		✓	✓
	MP324 con mandíbulas de demolición	✓		✓	✓
	MP324 con mandíbulas de pulverización	✓*		✓	✓*
	Mandíbulas de corte metálico MP324	✓	✓*	✓	✓
	MP324 con mandíbulas de corte de depósitos metálicos	✓		✓	✓
	MP324 con mandíbulas de corte universales	✓		✓	✓
	Mandíbulas de corte de hormigón MP332			✓*	
	Mandíbulas de cizalla MP332			✓*	
					✓*
Pinzas de demolición y clasificación	G324	✓†	✓*	✓†	✓
	G324 WH-1500	✓†*		✓†	✓
	G324 WH-1800			✓†	
	G324 WH-2000			✓†*	
	G332			✓†	✓*
Cizallas de demolición y desguace móvil	S3035 con parte superior plana			✓*	
Pulverizadores	Pulverizador secundario P224	✓*		✓	✓*
	Pulverizador primario P324	✓*		✓	✓*
Compactadores (de placa vibratoria)	CVP110	✓	✓	✓	✓
Cortadoras giratorias	RC30	✓	✓	✓	✓

(continúa en la página siguiente)

Especificaciones de la Excavadora Hidráulica 335

Guía de oferta de accesorios – Europa (continuación)

No todos los accesorios están disponibles en todas las regiones. Consulte a su distribuidor Cat para conocer las configuraciones disponibles en su región.

Compatible
 Solo radio de acción frontal
 No compatible
 † Uso permitido en la máquina inferior al 50 %

ACCESORIOS DE ACOPLAMIENTO ESPECÍFICO DE CW-45

		Con hoja (subida)		Sin hoja	
		5,0 tm (11.020 lb)		7,7 tm (16.980 lb)	
Tipo de pluma		Pluma de alcance		Pluma de alcance	
Longitud del balancín		R3,2 (10'6")	R3,75 (12'4")	R3,2 (10'6")	R3,75 (12'4")
Martillos hidráulicos	H130 GC S	✓	✓	✓	✓
	H130 S	✓	✓	✓	✓
	H140 GC S			✓	
	H140 S	✓	✓	✓	✓
	H160 GC S	✓*		✓	✓*
	H160 S			✓*	
Multiprocesadores	MP324 con mandíbulas de corte de hormigón	✓		✓	✓
	MP324 con mandíbulas de demolición	✓		✓	✓
	MP324 con mandíbulas de pulverización	✓*		✓	✓*
	Mandíbulas de corte metálico MP324	✓		✓	✓
	MP324 con mandíbulas de corte de depósitos metálicos	✓*		✓	✓*
	MP324 con mandíbulas de corte universales	✓*		✓	✓*
	Mandíbulas de corte de hormigón MP332			✓*	
	Mandíbulas de cizalla MP332			✓*	
Pinzas de demolición y clasificación	G324	✓†		✓†	✓
	G324 WH-1500	✓†*		✓†	✓*
	G324 WH-1800			✓†*	
	G324 WH-1500			✓†*	✓*
	G324 WH-2000			✓†*	
	G332			✓†	
Cizallas de demolición y desguace móvil	S3035 con parte superior plana			✓*	
Pulverizadores	Pulverizador secundario P224	✓*		✓	✓*
	Pulverizador primario P324	✓*		✓	✓*
Compactadores (de placa vibratoria)	CVP110	✓	✓	✓	✓
Cortadoras giratorias	RC30	✓	✓	✓	✓

(continúa en la página siguiente)

Especificaciones de la Excavadora Hidráulica 335

Guía de oferta de accesorios – Europa (continuación)

No todos los accesorios están disponibles en todas las regiones. Consulte a su distribuidor Cat para conocer las configuraciones disponibles en su región.

Compatible
 Solo radio de acción frontal
 No compatible
 † Uso permitido en la máquina inferior al 50 %

ACCESORIOS DE ACOPLAMIENTO ESPECÍFICO DE S70

		Con hoja (subida)		Sin hoja		
		5,0 tm (11.020 lb)		7,7 tm (16.980 lb)		
		Pluma de alcance		Pluma de alcance		
Longitud del balancín		R3,2 (10'6")	R3,75 (12'4")	R3,2 (10'6")	R3,75 (12'4")	
Contrapeso	H130 S	✓	✓	✓	✓	
	H140 S	✓	✓	✓	✓	
Tipo de pluma	Martillos hidráulicos					
	Multiprocesadores	MP324 con mandíbulas de corte de hormigón	✓	✓*	✓	✓
		MP324 con mandíbulas de demolición	✓	✓*	✓	✓
		MP324 con mandíbulas de pulverización	✓		✓	✓
		Mandíbulas de corte metálico MP324	✓	✓	✓	✓
		MP324 con mandíbulas de corte de depósitos metálicos	✓	✓*	✓	✓
		MP324 con mandíbulas de corte universales	✓	✓*	✓	✓
Pinzas de demolición y clasificación		G324	✓†	✓*	✓†	✓
	G324 WH-1500	✓†	✓*	✓†	✓	
	G324 WH-1800	✓†*		✓†	✓*	
	G324 WH-2000			✓†		
	G332	✓†*		✓†	✓*	
Cizallas de demolición y desguace móvil	S3035 con parte superior plana			✓		
Pulverizadores	Pulverizador secundario P224	✓	✓*	✓	✓	
	Pulverizador primario P324	✓	✓*	✓	✓	
Compactadores (de placa vibratoria)	CVP110	✓	✓	✓	✓	
Cortadoras giratorias	RC30	✓	✓	✓	✓	

(continúa en la página siguiente)

Especificaciones de la Excavadora Hidráulica 335

Guía de oferta de accesorios – Europa (continuación)

No todos los accesorios están disponibles en todas las regiones. Consulte a su distribuidor Cat para conocer las configuraciones disponibles en su región.

Compatible
 Solo radio de acción frontal
 No compatible
 † Uso permitido en la máquina inferior al 50 %

ACCESORIOS DE ACOPLAMIENTO ESPECÍFICO DE S80

		Con hoja		Sin hoja	
		5,0 tm (11.020 lb)		7,7 tm (16.980 lb)	
Tipo de pluma		Pluma de alcance		Pluma de alcance	
Longitud del balancín		R3,2 (10'6")	R3,75 (12'4")	R3,2 (10'6")	R3,75 (12'4")
Martillos hidráulicos	H130 GC S	✓	✓	✓	✓
	H130 S	✓	✓	✓	✓
	H140 GC S			✓	
	H140 S	✓	✓	✓	✓
	H160 GC S	✓*		✓	✓*
	H160 S			✓*	
Multiprocesadores	MP324 con mandíbulas de corte de hormigón	✓		✓	✓
	MP324 con mandíbulas de demolición	✓		✓	✓
	MP324 con mandíbulas de pulverización	✓*		✓	✓*
	Mandíbulas de corte metálico MP324	✓	✓*	✓	✓
	MP324 con mandíbulas de corte de depósitos metálicos	✓*		✓	✓
	MP324 con mandíbulas de corte universales	✓		✓	✓
Pinzas de demolición y clasificación	G324	✓†		✓†	✓
	G324 WH-1500	✓†*		✓†	✓
	G324 WH-1800			✓†	
	G324 WH-2000			✓†*	
	G332			✓†	✓*
Cizallas de demolición y desguace móvil	S3035 con parte superior plana			✓*	
Pulverizadores	Pulverizador secundario P224	✓*		✓	✓*
	Pulverizador primario P324	✓*		✓	✓*
Compactadores (de placa vibratoria)	CVP110	✓	✓	✓	✓
Cortadoras giratorias	RC30	✓	✓	✓	✓

(continúa en la página siguiente)

Especificaciones de la Excavadora Hidráulica 335

Guía de oferta de accesorios – Europa (continuación)

No todos los accesorios están disponibles en todas las regiones. Consulte a su distribuidor Cat para conocer las configuraciones disponibles en su región.

Compatible
 Solo radio de acción frontal
 No compatible
 † Uso permitido en la máquina inferior al 50 %

ACCESORIOS DE ACOPLAMIENTO ESPECÍFICO HCS70

		Con hoja (subida)		Sin hoja		
		5,0 tm (11.020 lb)		7,7 tm (16.980 lb)		
		Pluma de alcance		Pluma de alcance		
Longitud del balancín		R3,2 (10'6")	R3,75 (12'4")	R3,2 (10'6")	R3,75 (12'4")	
Contrapeso	H130 S	✓	✓	✓	✓	
	H140 S	✓	✓	✓	✓	
Tipo de pluma	Martillos hidráulicos					
	Multiprocesadores	MP324 con mandíbulas de corte de hormigón	✓	✓*	✓	✓
		MP324 con mandíbulas de demolición	✓	✓*	✓	✓
		MP324 con mandíbulas de pulverización	✓*		✓	✓
		Mandíbulas de corte metálico MP324	✓	✓*	✓	✓
		MP324 con mandíbulas de corte de depósitos metálicos	✓		✓	✓
		MP324 con mandíbulas de corte universales	✓		✓	✓
Pinzas de demolición y clasificación		G324	✓†	✓*	✓†	✓
	G324 WH-1500	✓†		✓†	✓	
	G324 WH-1800			✓†		
	G324 WH-2000			✓†*		
	G332	✓†*		✓†	✓*	
Cizallas de demolición y desguace móvil	S3035 con parte superior plana			✓*		
Pulverizadores	Pulverizador secundario P224	✓*		✓	✓	
	Pulverizador primario P324	✓*		✓	✓	
Compactadores (de placa vibratoria)	CVP110	✓	✓	✓	✓	
Cortadoras giratorias	RC30	✓	✓	✓	✓	

(continúa en la página siguiente)

Especificaciones de la Excavadora Hidráulica 335

Guía de oferta de accesorios – Europa (continuación)

No todos los accesorios están disponibles en todas las regiones. Consulte a su distribuidor Cat para conocer las configuraciones disponibles en su región.

Compatible
 Solo radio de acción frontal
 No compatible
 † Uso permitido en la máquina inferior al 50 %

ACCESORIOS DE ACOPLAMIENTO ESPECÍFICO HCS70/55

		Con hoja (subida)		Sin hoja	
		5,0 tm (11.020 lb)		7,7 tm (16.980 lb)	
Tipo de pluma		Pluma de alcance		Pluma de alcance	
Longitud del balancín		R3,2 (10'6")	R3,75 (12'4")	R3,2 (10'6")	R3,75 (12'4")
Martillos hidráulicos	H130 S	✓	✓	✓	✓
	H140 S	✓	✓	✓	✓
Multiprocesadores	MP324 con mandíbulas de corte de hormigón	✓		✓	✓
	MP324 con mandíbulas de demolición	✓		✓	✓
	MP324 con mandíbulas de pulverización	✓*		✓	✓*
	Mandíbulas de corte metálico MP324	✓	✓*	✓	✓
	MP324 con mandíbulas de corte de depósitos metálicos	✓*		✓	✓
	MP324 con mandíbulas de corte universales	✓		✓	✓
Pinzas de demolición y clasificación	G324	✓†		✓†	✓
	G324 WH-1500	✓†*		✓†	✓
	G324 WH-1800			✓†	
	G324 WH-2000			✓†*	
	G332			✓†	✓*
Cizallas de demolición y desguace móvil	S3035 con parte superior plana			✓*	
Pulverizadores	Pulverizador secundario P224	✓*		✓	✓*
	Pulverizador primario P324	✓*		✓	✓*
Compactadores (de placa vibratoria)	CVP110	✓	✓	✓	✓
Cortadoras giratorias	RC30	✓	✓	✓	✓

(continúa en la página siguiente)

Especificaciones de la Excavadora Hidráulica 335

Guía de oferta de accesorios – Europa (continuación)

No todos los accesorios están disponibles en todas las regiones. Consulte a su distribuidor Cat para conocer las configuraciones disponibles en su región.

Compatible
 Solo radio de acción frontal
 No compatible
 † Uso permitido en la máquina inferior al 50 %

ACCESORIOS DE ACOPLAMIENTO ESPECÍFICO HCS80

		Con hoja (subida)		Sin hoja	
		5,0 tm (11.020 lb)		7,7 tm (16.980 lb)	
		Pluma de alcance		Pluma de alcance	
Longitud del balancín		R3,2 (10'6")	R3,75 (12'4")	R3,2 (10'6")	R3,75 (12'4")
Martillos hidráulicos	H130 S	✓	✓	✓	✓
	H140 S	✓	✓	✓	✓
	H160 S			✓*	
Multiprocesadores	MP324 con mandíbulas de corte de hormigón	✓*		✓	✓*
	MP324 con mandíbulas de demolición	✓*		✓	✓*
	MP324 con mandíbulas de pulverización			✓	✓*
	Mandíbulas de corte metálico MP324	✓		✓	✓
	MP324 con mandíbulas de corte de depósitos metálicos	✓*		✓	✓*
	MP324 con mandíbulas de corte universales	✓*		✓	✓*
Pinzas de demolición y clasificación	G324	✓†*		✓†	✓
	G324 WH-1500	✓†*		✓†	✓*
	G324 WH-1800			✓†*	
	G332			✓†*	
Pulverizadores	Pulverizador secundario P224	✓*		✓	✓*
	Pulverizador primario P324	✓*		✓	✓*
Compactadores (de placa vibratoria)	CVP110	✓	✓	✓	✓
Cortadoras giratorias	RC30	✓	✓	✓	✓

(continúa en la página siguiente)

Especificaciones de la Excavadora Hidráulica 335

Guía de oferta de accesorios – Europa (continuación)

No todos los accesorios están disponibles en todas las regiones. Consulte a su distribuidor Cat para conocer las configuraciones disponibles en su región.

Compatible

Solo radio de acción frontal

No compatible

ACCESORIOS TRS23 (PARTE SUPERIOR EMPERNABLE/PARTE INFERIOR CW-40)

		Con hoja (subida)		Sin hoja	
		5,0 tm (11.020 lb)		7,7 tm (16.980 lb)	
		Pluma de alcance		Pluma de alcance	
Longitud del balancín		R3,2 (10'6")	R3,75 (12'4")	R3,2 (10'6")	R3,75 (12'4")
Martillos hidráulicos	H120 S	✓	✓	✓	✓
	H130 GC S	✓		✓	✓
	H130 S	✓	✓	✓	✓
Compactadores (de placa vibratoria)	CVP110	✓	✓	✓	✓

NOTA: Uso del martillo en el rotor basculante inferior al 10 % de las horas de trabajo. Consulte su OMM para conocer los requisitos de flujo hidráulico recomendados.

ACCESORIOS TRS23 (PARTE SUPERIOR CW-40/PARTE INFERIOR CW-40)

		Con hoja (subida)		Sin hoja	
		5,0 tm (11.020 lb)		7,7 tm (16.980 lb)	
		Pluma de alcance		Pluma de alcance	
Longitud del balancín		R3,2 (10'6")	R3,75 (12'4")	R3,2 (10'6")	R3,75 (12'4")
Compactadores (de placa vibratoria)	CVP110	✓	✓	✓	✓

NOTA: Uso del martillo en el rotor basculante inferior al 10 % de las horas de trabajo. Consulte su OMM para conocer los requisitos de flujo hidráulico recomendados.

ACCESORIOS TRS23 (PARTE SUPERIOR EMPERNABLE/PARTE INFERIOR CW-45s)

		Con hoja (subida)		Sin hoja	
		5,0 tm (11.020 lb)		7,7 tm (16.980 lb)	
		Pluma de alcance		Pluma de alcance	
Longitud del balancín		R3,2 (10'6")	R3,75 (12'4")	R3,2 (10'6")	R3,75 (12'4")
Martillos hidráulicos	H120 S	✓	✓	✓	✓
	H130 GC S	✓*		✓	✓*
	H130 S	✓	✓*	✓	✓
Compactadores (de placa vibratoria)	CVP110	✓	✓	✓	✓

NOTA: Uso del martillo en el rotor basculante inferior al 10 % de las horas de trabajo. Consulte su OMM para conocer los requisitos de flujo hidráulico recomendados.

ACCESORIOS TRS23 (PARTE SUPERIOR CW-45s/PARTE INFERIOR CW-45s)

		Con hoja (subida)		Sin hoja	
		5,0 tm (11.020 lb)		7,7 tm (16.980 lb)	
		Pluma de alcance		Pluma de alcance	
Longitud del balancín		R3,2 (10'6")	R3,75 (12'4")	R3,2 (10'6")	R3,75 (12'4")
Martillos hidráulicos	H120 S	✓	✓*	✓	✓
	H130 S	✓*		✓	✓*
Compactadores (de placa vibratoria)	CVP110	✓	✓	✓	✓

NOTA: Uso del martillo en el rotor basculante inferior al 10 % de las horas de trabajo. Consulte su OMM para conocer los requisitos de flujo hidráulico recomendados.

(continúa en la página siguiente)

Especificaciones de la Excavadora Hidráulica 335

Guía de oferta de accesorios – Europa (continuación)

No todos los accesorios están disponibles en todas las regiones. Consulte a su distribuidor Cat para conocer las configuraciones disponibles en su región.

Compatible

Solo radio de acción frontal

No compatible

ACCESORIOS TRS23 (PARTE SUPERIOR EMPERNABLE/PARTE INFERIOR S70)

		Con hoja (subida)		Sin hoja	
		5,0 tm (11.020 lb)		7,7 tm (16.980 lb)	
		Pluma de alcance		Pluma de alcance	
Longitud del balancín		R3,2 (10'6")	R3,75 (12'4")	R3,2 (10'6")	R3,75 (12'4")
Martillos hidráulicos	H120 S	✓	✓	✓	✓
	H130 S	✓	✓	✓	✓
Compactadores (de placa vibratoria)	CVP110	✓	✓	✓	✓

NOTA: Uso del martillo en el rotor basculante inferior al 10 % de las horas de trabajo. Consulte su OMM para conocer los requisitos de flujo hidráulico recomendados.

ACCESORIOS TRS23 (PARTE SUPERIOR S70/PARTE INFERIOR S70)

		Con hoja (subida)		Sin hoja	
		5,0 tm (11.020 lb)		7,7 tm (16.980 lb)	
		Pluma de alcance		Pluma de alcance	
Longitud del balancín		R3,2 (10'6")	R3,75 (12'4")	R3,2 (10'6")	R3,75 (12'4")
Martillos hidráulicos	H120 S	✓	✓	✓	✓
	H130 S	✓	✓	✓	✓
Compactadores (de placa vibratoria)	CVP110	✓	✓	✓	✓

NOTA: Uso del martillo en el rotor basculante inferior al 10 % de las horas de trabajo. Consulte su OMM para conocer los requisitos de flujo hidráulico recomendados.

ACCESORIOS TRS23 (PARTE SUPERIOR EMPERNABLE/PARTE INFERIOR S80)

		Con hoja (subida)		Sin hoja	
		5,0 tm (11.020 lb)		7,7 tm (16.980 lb)	
		Pluma de alcance		Pluma de alcance	
Longitud del balancín		R3,2 (10'6")	R3,75 (12'4")	R3,2 (10'6")	R3,75 (12'4")
Martillos hidráulicos	H120 S	✓	✓	✓	✓
	H130 GC S	✓		✓	✓
	H130 S	✓	✓	✓	✓
Compactadores (de placa vibratoria)	CVP110	✓	✓	✓	✓

NOTA: Uso del martillo en el rotor basculante inferior al 10 % de las horas de trabajo. Consulte su OMM para conocer los requisitos de flujo hidráulico recomendados.

ACCESORIOS TRS23 (PARTE SUPERIOR S80/PARTE INFERIOR S80)

		Con hoja (subida)		Sin hoja	
		5,0 tm (11.020 lb)		7,7 tm (16.980 lb)	
		Pluma de alcance		Pluma de alcance	
Longitud del balancín		R3,2 (10'6")	R3,75 (12'4")	R3,2 (10'6")	R3,75 (12'4")
Martillos hidráulicos	H120 S	✓	✓	✓	✓
	H130 GC S			✓*	
	H130 S	✓		✓	✓
Compactadores (de placa vibratoria)	CVP110	✓	✓	✓	✓

NOTA: Uso del martillo en el rotor basculante inferior al 10 % de las horas de trabajo. Consulte su OMM para conocer los requisitos de flujo hidráulico recomendados.

(continúa en la página siguiente)

Especificaciones de la Excavadora Hidráulica 335

Guía de oferta de accesorios – Europa (continuación)

No todos los accesorios están disponibles en todas las regiones. Consulte a su distribuidor Cat para conocer las configuraciones disponibles en su región.

Compatible

Solo radio de acción frontal

No compatible

ACCESORIOS TRS23 (PARTE SUPERIOR HCS70/PARTE INFERIOR HCS70)

		Con hoja (subida)		Sin hoja	
		5,0 tm (11.020 lb)		7,7 tm (16.980 lb)	
		Pluma de alcance		Pluma de alcance	
Longitud del balancín		R3,2 (10'6")	R3,75 (12'4")	R3,2 (10'6")	R3,75 (12'4")
Martillos hidráulicos	H120 S	✓	✓	✓	✓
	H130 S	✓	✓*	✓	✓
Compactadores (de placa vibratoria)	CVP110	✓	✓	✓	✓

NOTA: Uso del martillo en el rotor basculante inferior al 10 % de las horas de trabajo. Consulte su OMM para conocer los requisitos de flujo hidráulico recomendados.

ACCESORIOS TRS23 (PARTE SUPERIOR HCS70/55 / PARTE INFERIOR HCS70/55)

		Con hoja (subida)		Sin hoja	
		5,0 tm (11.020 lb)		7,7 tm (16.980 lb)	
		Pluma de alcance		Pluma de alcance	
Longitud del balancín		R3,2 (10'6")	R3,75 (12'4")	R3,2 (10'6")	R3,75 (12'4")
Martillos hidráulicos	H120 S	✓	✓	✓	✓
	H130 S	✓		✓	✓
Compactadores (de placa vibratoria)	CVP110	✓	✓	✓	✓

NOTA: Uso del martillo en el rotor basculante inferior al 10 % de las horas de trabajo. Consulte su OMM para conocer los requisitos de flujo hidráulico recomendados.

ACCESORIOS TRS23 (PARTE SUPERIOR HCS80/PARTE INFERIOR HCS80)

		Con hoja (subida)		Sin hoja	
		5,0 tm (11.020 lb)		7,7 tm (16.980 lb)	
		Pluma de alcance		Pluma de alcance	
Longitud del balancín		R3,2 (10'6")	R3,75 (12'4")	R3,2 (10'6")	R3,75 (12'4")
Martillos hidráulicos	H120 S	✓		✓	✓
	H130 S	✓*		✓	✓*
Compactadores (de placa vibratoria)	CVP110	✓	✓	✓	✓

NOTA: Uso del martillo en el rotor basculante inferior al 10 % de las horas de trabajo. Consulte su OMM para conocer los requisitos de flujo hidráulico recomendados.

ACCESORIOS DE MONTAJE EN PLUMA

		Con hoja (subida)		Sin hoja	
		5,0 tm (11.020 lb)		7,7 tm (16.980 lb)	
		Pluma de alcance		Pluma de alcance	
Cizallas de demolición y desguace móvil	S2070	✓		✓	

Especificaciones de la Excavadora Hidráulica 335

Guía de oferta de accesorios – Australia y Nueva Zelanda

No todos los accesorios están disponibles en todas las regiones. Consulte a su distribuidor Cat para conocer las configuraciones disponibles en su región.

Compatible
 Solo radio de acción frontal
 No compatible
 † Uso permitido en la máquina inferior al 50 %

ACCESORIOS CON BULÓN

		Con hoja (subida)		Sin hoja	
		5,0 tm (11.020 lb)		7,7 tm (16.980 lb)	
		Pluma de alcance		Pluma de alcance	
Longitud del balancín		R3,2 (10'6")	R3,75 (12'4")	R3,2 (10'6")	R3,75 (12'4")
Martillos hidráulicos	H130 GC	✓	✓	✓	✓
	H130 GC S	✓	✓	✓	✓
	H130 S	✓	✓	✓	✓
	H140 GC	✓	✓	✓	✓
	H140 GC S	✓	✓*	✓	✓
	H140 S	✓	✓	✓	✓
	H160 GC	✓	✓*	✓	✓
	H160 GC S	✓	✓	✓	✓
	H160 S	✓	✓*	✓	✓
Pinzas de demolición y clasificación	G324	✓	✓	✓	✓
	G332	✓	✓*	✓	✓
Cizallas de demolición y desguace móvil	S3035 con parte superior plana	✓*		✓	✓*
Compactadores (de placa vibratoria)	CVP110	✓	✓	✓	✓
Desbrozadoras	HM5515	✓	✓	✓	✓
Cortadoras giratorias	RC30	✓	✓	✓	✓

ACCESORIOS DE ACOPLAMIENTO CON MECANISMO DE ENGANCHE AL BULÓN CAT

		Con hoja (subida)		Sin hoja	
		5,0 tm (11.020 lb)		7,7 tm (16.980 lb)	
		Pluma de alcance		Pluma de alcance	
Longitud del balancín		R3,2 (10'6")	R3,75 (12'4")	R3,2 (10'6")	R3,75 (12'4")
Martillos hidráulicos	H130 GC	✓	✓	✓	✓
	H130 GC S	✓	✓	✓	✓
	H130 S	✓	✓	✓	✓
	H140 GC	✓*		✓	✓*
	H140 GC S			✓	
	H140 S	✓	✓	✓	✓
	H160 GC			✓	✓*
	H160 GC S	✓		✓	✓
	H160 S			✓	
Pinzas de demolición y clasificación	G324	✓†		✓†	✓
	G332			✓†	
Cizallas de demolición y desguace móvil	S3035 con parte superior plana			✓*	
Compactadores (de placa vibratoria)	CVP110	✓	✓	✓	✓
Desbrozadoras	HM5515 estándar	✓	✓	✓	✓
Cortadoras giratorias	RC30	✓	✓	✓	✓

(continúa en la página siguiente)

Especificaciones de la Excavadora Hidráulica 335

Guía de oferta de accesorios – Australia y Nueva Zelanda (continuación)

No todos los accesorios están disponibles en todas las regiones. Consulte a su distribuidor Cat para conocer las configuraciones disponibles en su región.

Compatible

No compatible

ACCESORIOS TRS23 (PARTE SUPERIOR EMPERNABLE/PARTE INFERIOR S70)

		Con hoja (subida)		Sin hoja	
		5,0 tm (11.020 lb)		7,7 tm (16.980 lb)	
		Pluma de alcance		Pluma de alcance	
Longitud del balancín		R3,2 (10'6")	R3,75 (12'4")	R3,2 (10'6")	R3,75 (12'4")
Martillos hidráulicos	H120 S	✓	✓	✓	✓
	H130 S	✓	✓	✓	✓
Compactadores (de placa vibratoria)	CVP110	✓	✓	✓	✓

ACCESORIOS TRS23 (PARTE SUPERIOR EMPERNABLE/PARTE INFERIOR S80)

		Con hoja (subida)		Sin hoja	
		5,0 tm (11.020 lb)		7,7 tm (16.980 lb)	
		Pluma de alcance		Pluma de alcance	
Longitud del balancín		R3,2 (10'6")	R3,75 (12'4")	R3,2 (10'6")	R3,75 (12'4")
Martillos hidráulicos	H120 S	✓	✓	✓	✓
	H130 GC S	✓		✓	✓
	H130 S	✓	✓	✓	✓
Compactadores (de placa vibratoria)	CVP110	✓	✓	✓	✓

Especificaciones de la Excavadora Hidráulica 335

Guía de oferta de accesorios – Hong Kong y Taiwán

No todos los accesorios están disponibles en todas las regiones. Consulte a su distribuidor Cat para conocer las configuraciones disponibles en su región.

Compatible

Solo radio de acción frontal

ACCESORIOS CON BULÓN

		Con hoja (subida)		Sin hoja	
		5,0 tm (11.020 lb)		7,7 tm (16.980 lb)	
Tipo de pluma		Pluma de alcance		Pluma de alcance	
Longitud del balancín		R3.2 (10'6")	R3.75 (12'4")	R3.2 (10'6")	R3.75 (12'4")
Martillos hidráulicos	H130 GC	✓	✓	✓	✓
	H130 GC S	✓	✓	✓	✓
	H140 GC	✓	✓	✓	✓
	H140 GC S	✓	✓*	✓	✓
	H160 GC	✓	✓*	✓	✓
	H160 GC S	✓	✓	✓	✓
Cortadoras giratorias	RC30	✓	✓	✓	✓

Especificaciones de la Excavadora Hidráulica 335

Equipos estándar y opcionales

Los equipos estándar y opcionales pueden variar. Consulte a su distribuidor Cat para obtener más información.

	Estándar	Opcional		Estándar	Opcional
TECNOLOGÍA CAT			MOTOR		
VisionLink®	✓*		Motor diésel Cat® C7.1 con turboalimentación doble	✓	
VisionLink Productivity		✓	Tres modos de potencia seleccionables: Potencia, Smart, ECO	✓	
Remote Flash	✓		Capacidad para hasta 4.600 m (15.090 pies) de altura con reducción de potencia del motor por encima de 3.000 m (9.840 pies)	✓	
Remote Troubleshoot	✓		Capacidad de refrigeración con temperatura ambiente elevada de hasta 52 °C (126 °F)	✓	
Conectividad Cat Grade		✓	Capacidad de arranque en frío hasta -18 °C (0 °F)	✓	
Compatibilidad con radios y estaciones base de Trimble, Topcon y Leica.	✓		Capacidad de arranque en frío hasta -32° C (-25° F)		✓
Capacidad de instalar sistemas de nivelación 3D de Trimble, Topcon y Leica	✓		Alternador doble de 1 × 145 amperios	✓	
Cat Grade 2D	✓		Bomba eléctrica de cebado de combustible	✓	
Preinstalación para accesorios (ARO) Cat Grade 2D		✓	Ventiladores de refrigeración hidráulicos reversibles	✓	
Cat Grade con GNSS simple 3D		✓	Sistema de filtrado de combustible de dos etapas con separador de agua e indicador	✓	
Cat Grade con GNSS dual 3D		✓	SISTEMA HIDRÁULICO		
Receptor láser		✓	SmartBoom™ ⁽¹⁾		✓
Cat Assist:	✓		Refuerzo de excavación automática	✓	
– Grade Assist			Elevación automática de cargas pesadas	✓	
– Boom Assist			Válvula de control principal eléctrica	✓	
– Bucket Assist			Circuitos de regeneración de pluma y balancín	✓	
– Swing Assist			Calentamiento automático del aceite hidráulico	✓	
– Lift Assist			Desplazamiento de dos velocidades automático	✓	
Cat Payload:	✓		Válvula de reducción de corrimiento del balancín y la pluma	✓	
– Masa estática			Control de eficiencia hidráulica		✓
– Calibración semiautomática			Bomba principal electrónica en tándem	✓	
– Información de carga útil/ciclo			Filtro hidráulico principal de tipo de elemento	✓	
– Capacidad de generación de informes USB					
Reconocimiento de implementos (PL161)	✓				
Seguimiento de implemento (PL161)	✓				
Integración con rotor basculante Cat (TRS)		✓			
Orientación para el operador		✓			

*Solo suscripción Connect. Hay suscripciones adicionales disponibles. Póngase en contacto con su distribuidor Cat para conocer la disponibilidad.

⁽¹⁾ Disponible solo en Europa

(continúa en la página siguiente)

Especificaciones de la Excavadora Hidráulica 335

Equipos estándar y opcionales (continuación)

Los equipos estándar y opcionales pueden variar. Consulte a su distribuidor Cat para obtener más información.

	Estándar	Opcional		Estándar	Opcional
PLUMA, BALANCINES Y VARILLAJES			SISTEMA ELÉCTRICO		
Cilindros de la pluma	✓		Baterías sin mantenimiento	✓	
Pluma de alcance de 6,15 m (20' 2")	✓		Luz de chasis LED, luces de pluma izquierda/derecha y luces de cabina de tipo LED, 1.800 lúmenes	✓	
Balancín de alcance de 3,2 m (10'6")		✓	Interruptor de desconexión eléctrica centralizada	✓	
Balancín de alcance de 3,75 m (12'4")		✓	Luces de trabajo con retardo de tiempo programable tras el apagado del motor	✓	
Varillaje del cucharón, familia CB2 con argolla de elevación	✓		SERVICIO Y MANTENIMIENTO		
TREN DE RODAJE Y ESTRUCTURAS			Orificios de muestreo de análisis programado de aceite (S·O·S SM)	✓	
Cadenas lubricadas con grasa	✓		Ubicación agrupada para los filtros de aceite del motor y combustible	✓	
Puntos de amarre en el bastidor inferior	✓		Sistema de gestión del estado del vehículo integrado	✓	
Protección guía de la cadena de tres piezas segmentada	✓		SEGURIDAD		
Protección guía de la cadena de longitud total		✓	Cat® Command (control remoto)		✓
Protecciones del motor de desplazamiento de servicio pesado	✓		Sistema delimitador 2D:	✓	
Corona de giro		✓	– E-ceiling		
Contrapeso de 5,0 tm (11.020 lb) (para uso con hoja)		✓	– E-floor		
Contrapeso de 7,7 tm (16.980 lb) (para uso sin hoja)		✓	– E-swing		
Zapatas de cadena de garra triple de 600 mm (24")		✓	– E-wall		
Zapatas de cadena de garra triple de 700 mm (28") ⁽²⁾		✓	– E-cab avoidance		
Zapatas de cadena de garra triple de 850 mm (33")		✓	Parada automática del martillo	✓	
Hoja de 3.440 mm (11'3")		✓	Cámaras de visión trasera y del lado derecho	✓	
Hoja de 3.600 mm (11'10")		✓	Visibilidad de 360°		✓
			Pasamanos y asidero en el lado derecho	✓	
			Plataforma de servicio con placa antideslizante y pernos avellanados	✓	
			Alarma de giro		✓
			La palanca de bloqueo hidráulico neutraliza todos los controles	✓	
			Interruptor de desconexión bloqueable	✓	
			Interruptor secundario de parada del motor accesible a nivel del suelo en la cabina	✓	
			Señal/bocina de advertencia	✓	
			Iluminación de inspección		✓

⁽²⁾ Todas las regiones excepto Norteamérica

Kits y accesorios instalados por el distribuidor

Los accesorios pueden variar. Consulte a su distribuidor Cat para obtener más información.

CABINA

- Pedal eléctrico izquierdo (LH)/derecho (RH) (bidireccional) para el control de la herramienta
- Kit de ventanilla trasera de salida doble
- Protector de lluvia y cubierta para luces de cabina
- Cristal laminado de parabrisas delantero (cristal P5A, normativa de demolición de la UE)
- Llavero Bluetooth

PROTECCIONES

- OPG (no compatible con la cubierta para luces de cabina o el protector de lluvia)
- Malla protectora delantera integral (no compatible con la cubierta para luces de cabina o el protector de lluvia)
- Malla protectora para la mitad inferior delantera
- Protección total contra vandalismo

SEGURIDAD

- Cinturón de seguridad retráctil de 76 mm (3")
- Cat Detect – Detección de personas
- Cat Command – Kit de control remoto

Opciones de cabina de la 335

Opciones de cabina

	Deluxe	Premium* (parabrisas de dos piezas)	Premium* (parabrisas de una pieza)
ROPS	●	●	●
Monitor de pantalla táctil LCD de alta resolución de 254 mm (10")	●	●	●
Aire acondicionado de dos niveles automático	●	●	●
Dial de pulsación breve y teclas de método abreviado para controlar el monitor	●	●	●
Control de arranque del motor por pulsación sin llave	●	●	●
Consola ajustable en altura	●	●	●
Consola lateral izquierda basculante	●	●	●
Asiento calefactado con suspensión neumática	●	X	X
Asiento calefactado y ventilado con suspensión neumática	X	●	●
Cinturón de seguridad de 51 mm (2")	●	●	●
Radio Bluetooth integrada en el monitor con puertos USB/auxiliares**	●	X	X
Radio Bluetooth integrada en el monitor con puertos USB/auxiliares/DAB*	●	●	●
Salidas de 12 V de CC	●	●	●
Almacenamiento de documentos	●	●	●
Compartimentos de almacenamiento superior y trasero con redes	●	●	●
Soporte para bebidas	●	●	●
Soporte para vasos	●	●	●
Ventana delantera de dos piezas con apertura	●	●	○
Parabrisas delantero de una pieza	X	○	●
Salida de emergencia en la ventanilla trasera	●	●	●
Limpiaparabrisas radial con lavaparabrisas	●	X	X
Limpiaparabrisas paralelo	X	●	●
Trampilla de claraboya en policarbonato con apertura	●	●	X
Techo de cristal laminado	X	X	●
Luz de techo LED.	●	●	●
Luz de bienvenida del suelo	●	●	●
Cortina parasol del techo	●	●	●
Parasol delantero enrollable	●	●	●
Parasol trasero enrollable	○	●	●
Alfombrilla lavable	●	●	●
Preinstalación de baliza	●	●	●
Dirección con palanca tipo joystick Cat	○	○	○
Relé auxiliar	○	○	○

● Estándar ○ Opcional X No disponible

*Solo en Europa

**Todas las regiones excepto Europa

La siguiente información se aplica a la máquina en el momento de su fabricación final, tal y como está configurada para su venta en las regiones contempladas en este documento. El contenido de esta declaración es válido a partir de la fecha de emisión; sin embargo, el contenido relacionado con las características y especificaciones de la máquina está sujeto a cambios sin previo aviso. Para obtener más información, consulte el Manual de funcionamiento y mantenimiento de la máquina.

Para obtener más información sobre la sostenibilidad en acción y nuestro progreso, visite <https://www.caterpillar.com/en/company/sustainability>.

Motor

- El Motor Cat® C7.1 cumple los estándares de emisiones Tier 4 Final de la EPA de EE. UU. y Stage V de la UE.
- Los motores diésel Cat deben utilizar ULSD (combustible diésel con contenido muy bajo en azufre con 15 ppm de azufre o menos) o ULSD mezclado con los siguientes combustibles con menor intensidad de carbono** hasta:

- ✓ 20 % de biodiésel FAME (éster metílico de ácidos grasos)*
- ✓ 100 % diésel renovable, HVO (aceite vegetal hidrogenado) y combustibles GTL (gas a líquido)

Consulte las directrices para su correcta aplicación. Para obtener más información, consulte a su distribuidor Cat o “Recomendaciones de fluidos para máquinas de Caterpillar” (SEBU6250).

**Los motores sin dispositivos de postratamiento pueden usar mezclas más altas, hasta un 100 % de biodiésel (para el uso de mezclas superiores al 20 % de biodiésel, consulte a su distribuidor Cat).*

***Las emisiones de gases de efecto invernadero en el tubo de escape de los combustibles con menor intensidad de carbono son básicamente las mismas que las de los combustibles tradicionales.*

Sistema de aire acondicionado

- El sistema de aire acondicionado de esta máquina contiene el refrigerante con gas fluorado de efecto invernadero R134a (potencial de calentamiento global = 1.430). El sistema contiene 0,9 kg (1,98 lb) de refrigerante, que tiene un equivalente de 1,287 toneladas métricas (1,418 toneladas) de CO₂.

Pintura

- En función de la mejor información disponible, la concentración máxima permitida, medida en partes por millón (ppm), de los siguientes metales pesados en la pintura son:
 - Bario < 0,01 %
 - Cadmio < 0,01 %
 - Cromo < 0,01 %
 - Plomo < 0,01 %

Niveles de ruido

ISO 6395:2008 (exterior) – 104 dB(A)

ISO 6396:2008 (dentro de la cabina) – 71 dB(A)

- Cuando se trabaje mucho tiempo con las puertas o ventanillas de la cabina abiertas en lugares muy ruidosos o si el puesto del operador no se ha mantenido correctamente, el operador de la máquina podría necesitar protección en los oídos.

Aceites y fluidos

- En las fábricas de Caterpillar se usan refrigerantes de etilenglicol. El refrigerante/anticongelante para motor diésel (DEAC, Diesel Engine Antifreeze/Coolant) Cat y el refrigerante de larga duración (ELC, Extended Life Coolant) Cat pueden reciclarse. Consulte a su distribuidor Cat para obtener más información.
- Cat BIO HYDO™ Advanced es un aceite hidráulico biodegradable que cuenta con la aprobación Ecolabel de la UE.
- Es posible que haya otros fluidos. Consulte el Manual de funcionamiento y mantenimiento o la Guía de aplicación e instalación para obtener recomendaciones sobre los fluidos y conocer los intervalos de mantenimiento.

Características y tecnologías

- Las siguientes características y tecnologías pueden contribuir al ahorro de combustible o la reducción de carbono. Las características pueden variar. Para obtener más información, consulte a su distribuidor Cat.
 - Los sistemas hidráulicos avanzados equilibran la potencia y la eficiencia
 - Aumente la eficiencia operativa hasta en un 45 % con tecnologías Cat estándar
 - El modo inteligente adapta la potencia de la máquina a las necesidades de excavación de forma automática
 - El modo eco minimiza el consumo de combustible para aplicaciones ligeras
 - Los ventiladores de refrigeración de alta eficiencia programables solo funcionan en caso necesario
 - El filtro de aceite hidráulico más reciente proporciona una mayor vida útil con un intervalo de sustitución de 3.000 horas, un 50 % más que los diseños de filtros anteriores
 - Actualización remota/resolución remota de problemas

Reciclaje

- Los materiales incluidos en las máquinas se clasifican como se indica a continuación con un porcentaje de peso aproximado. Debido a las variaciones de las configuraciones del producto, los valores que se muestran en la tabla podrían variar

Tipo de material	Porcentaje de peso
Acero	85,02 %
Hierro	7,33 %
Metal no ferroso	1,83 %
Metal mixto	0,02 %
Metal mixto y no metal	0,80 %
Plástico	1,07 %
Revestimiento de caucho	0,16 %
No metálico mixto	0,16 %
Fluido	2,11 %
Otros	1,49 %
Sin categorizar	0,00 %
Total	100 %

- Una máquina con una mayor tasa de reciclabilidad garantizará un uso más eficiente de los valiosos recursos naturales y aumentará el valor del producto al final de su vida útil. Según la norma ISO 16714:2008 (Maquinaria de movimiento de tierras – Reciclabilidad y recuperabilidad – Terminología y método de cálculo), el índice de reciclabilidad se define como el porcentaje en masa (fracción de masa en porcentaje) de la máquina nueva potencialmente reciclable, reutilizable o ambas cosas.

Todas las piezas de la lista de materiales se evalúan primero por tipo de componente basándose en una lista de componentes definida por las normas ISO 16714:2008 y de la CEMA (Asociación de Fabricantes de Maquinaria de Construcción) de Japón. La reciclabilidad del resto de las piezas se evaluará en función del tipo de material.

Debido a las variaciones de las configuraciones de los productos, los siguientes valores de la tabla pueden variar.

Reciclabilidad – 98 %

Si desea obtener más información sobre los productos Cat, los servicios de nuestros distribuidores y las soluciones que ofrecemos para el sector, visite nuestro sitio **web www.cat.com**

© 2023 Caterpillar
Reservados todos los derechos

Materiales y especificaciones sujetos a cambios sin previo aviso. Las máquinas que se muestran en este catálogo pueden incluir equipos opcionales. Consulte a su distribuidor Cat para conocer las opciones disponibles.

CAT, CATERPILLAR, LET'S DO THE WORK, sus respectivos logotipos, el color "Caterpillar Corporate Yellow", la imagen comercial de "Power Edge" y de Cat "Modern Hex", así como la identidad corporativa y de producto utilizada en el presente documento, son marcas comerciales de Caterpillar y no pueden utilizarse sin autorización. VisionLink es una marca comercial de Caterpillar Inc., registrada en Estados Unidos y en otros países.

ASX92905-05 (10-2023)
Sustituye a ASXQ2905-04
Número de versión: 07D
(Aus-NZ, Europe, Hong Kong,
N Am, Taiwan)

