



320

Koparka hydrauliczna

Dane techniczne

Konfiguracje i funkcje mogą różnić się w zależności od regionu. Dostępność w danym obszarze można sprawdzić u dealera Cat®.

Spis treści

Specyfikacje	2
Silnik	2
Mechanizm obrotu	2
Masy	2
Gąsienice	2
Napęd	2
Układ hydrauliczny	2
Objętości płynów eksploatacyjnych	2
Normy	2
Poziom hałasu	2
Układ klimatyzacji	2
Masa eksploatacyjna i nacisk na podłoże	3
Masy głównych elementów	3
Wymiary	4
Zakresy robocze	6
Udźwig wyciągnika długiego	9
Udźwig wyciągnika długiego HD	11
Udźwig wyciągnika dwuczęściowego	15
Udźwig wyciągnika o bardzo dużym zasięgu (SLR)	23
Specyfikacje i kompatybilność łyżki	31
Przewodnik po ofercie osprzętu	35
Wyposażenie standardowe i dodatkowe	44
Osprzęt i zestawy montowane przez dealera	46
Opcje kabiny	47
Deklaracja środowiskowa 320	48

Dane techniczne koparki hydraulicznej 320

Silnik

Model silnika	Cat® C4.4	
Moc użyteczna		
ISO 9249	128,5 kW	172 hp
ISO 9249 (DIN)	175 hp (metryczne)	
Moc silnika		
ISO 14396	129,4 kW	174 hp
ISO 14396 (DIN)	176 hp (metryczne)	
Średnica cylindra	105 mm	4 cala
Skok tłoka	127 mm	5 cali
Pojemność skokowa	4,4 l	269 cali ³
Możliwość zasilania paliwem biodiesel	do stężenia B20 ⁽¹⁾	

- Spełnia wymogi norm emisji spalin EPA Tier 4 Final (USA), Stage V (UE) i japońskie z 2014 r.
- Zalecany do stosowania na wysokości do 4500 m (14 760 stopy) nad poziomem morza; obniżenie mocy silnika powyżej 3000 m (9840 stopy).
- Moc podawana jest mierzona zgodnie z podaną normą w wersji obowiązującej w czasie produkcji.
- Podana moc użyteczna jest mocą zmierzoną na kole zamachowym silnika wyposażonego w wentylator, układ dolotowy powietrza, układ wydechowy i alternator.
- Prędkość obrotowa silnika 2200 obr./min

⁽¹⁾W silnikach wysokoprężnych Cat należy stosować paliwo typu ULSD (olej napędowy o ultraniskiej zawartości siarki wynoszącej 15 ppm lub mniej) lub mieszankę paliwa ULSD z następującymi paliwami o zmniejszonej emisji dwutlenku węgla**, w stosunku maksymalnym:

- ✓ 20% paliwa biodiesel FAME (estry metylowych kwasów tłuszczowych, tzw. bioestry)*
- ✓ 100% oleju napędowego ze źródeł odnawialnych, HVO (uwodorniony olej roślinny) i paliwa typu GTL (paliwo syntetyczne uzyskiwane z gazu ziemnego)

Informacje o prawidłowym stosowaniu można znaleźć w wytycznych. Szczegółowe informacje można uzyskać u dealera Cat lub znaleźć w rekomendacjach stosowania płynów w maszynach Caterpillar (SEBU6250).

*W silnikach bez układów oczyszczania spalin można używać mieszanek o zawartości do 100% paliwa biodiesel (w przypadku stosowania mieszanek o zawartości powyżej 20% biodiesla należy skontaktować się z dealerem Cat).

**W porównaniu z paliwami tradycyjnymi paliwa o zmniejszonej emisji dwutlenku węgla nie powodują znacznego obniżenia emisji gazów cieplarnianych na wylocie rury wydechowej.

Mechanizm obrotu

Prędkość mechanizmu obrotu	11,25 obr./min	
Maksymalny moment obrotu	82 kN·m	60 300 funtów-stopa

Masy

Masa eksploatacyjna	21 900 kg	48 300 funtów
---------------------	-----------	---------------

- Wysięgnik długi, ramię R2.9 (9 stóp 6 cali), łyżka o dużej wytrzymałości (HD) 1,19 m³ (1,56 jarda³), potrójne ostrogi przeciwślizgowe 600 mm (24 cale), przeciwwaga 4,2 t (9300 funtów).

Gąsienice

Opcjonalna szerokość płyt gąsienicowych	600 mm	24 cale
	700 mm	28 cali
	790 mm	31 cali
	900 mm	35 cali

Liczba płyt (po każdej stronie)	49
Liczba rolek jezdnych (po każdej stronie)	8
Liczba rolek podtrzymujących (po każdej stronie)	2

Napęd

Zdolność pokonywania wzniesień	35°/70%	
Maksymalna prędkość jazdy	5,7 km/h	3,5 mili/h
Maksymalna siła uciągu — podwozie długie	205 kN	45 996 funtów

Układ hydrauliczny

Główny układ hydrauliczny — maks. natężenie przepływu — osprzęt	429 l/min (214,5 × 2 pompy)	113 gal/min (56,5 × 2 pompy)
Maksymalne ciśnienie — wyposażenie — normalne	35 000 kPa	5075 psi
Ciśnienie maksymalne — osprzęt — tryb zwiększonego udźwigu / automatyczne wspomaganie kopania	38 000 kPa	5510 psi
Maksymalne ciśnienie — jazda	34 300 kPa	4974 psi
Maksymalne ciśnienie — obrót	27 500 kPa	3998 psi
Siłownik wysięgnika — średnica	120 mm	5 cala
Siłownik wysięgnika — skok	1260 mm	50 cala
Siłownik ramienia — średnica	140 mm	6 cali
Siłownik ramienia — skok	1504 mm	59 cali
Siłownik łyżki B1 — średnica	120 mm	5 cali
Siłownik łyżki B1 — skok	1104 mm	43 cale

Objętości płynów eksploatacyjnych

Pojemność zbiornika paliwa	345 l	86,6 gal
Układ chłodzenia	25 l	6,6 gal
Układ oleju silnikowego	15 l	4,0 gal
Napęd mechanizmu obrotu	6 l	1,6 gal
Zwolnica (każda)	4 l	1,1 gal
Układ hydrauliczny (ze zbiornikiem)	234 l	61,8 gal
Zbiornik oleju hydraulicznego	115 l	30,4 gal
Zbiornik płynu DEF	39 l	10,3 gal

Normy

Hamulce	ISO 10265:2008
Konstrukcja chroniąca przed skutkami przewrócenia się maszyny (ROPS)	ISO 12117-2:2008
Osłona chroniąca operatora (OPG) (opcjonalna)	ISO 10262:1998 Level II

Poziom hałasu

ISO 6395:2008 (na zewnątrz)	99 dB(A)
ISO 6396:2008 (wewnątrz kabiny)	70 dB(A)

- Podczas długotrwałej pracy przy otwartej lub nieprawidłowo serwisowanej kabinie afuntyo w środowisku o dużym natężeniu hałasu niezbędne może być stosowanie ochronników słuchu.

Układ klimatyzacji

Układ klimatyzacji w maszynie zawiera fluorowany gaz cieplarniany R134a (współczynnik globalnego ocieplenia = 1430). Układ zawiera 0,85 kg czynnika chłodniczego, co stanowi 1216 tony ekwiwalentu CO₂.

Masa eksploatacyjna i nacisk na podłoże

Konfiguracje podstawowe maszyny	Potrójne ostrogi przeciwślizgowe 600 mm (24 cale)		Potrójne ostrogi przeciwślizgowe 700 mm (28 cali)		Potrójne ostrogi przeciwślizgowe 790 mm (31 cali)		Potrójne ostrogi przeciwślizgowe HD 900 mm (35 cali)	
	Masa	Nacisk na podłoże	Masa	Nacisk na podłoże	Masa	Nacisk na podłoże	Masa	Nacisk na podłoże
Rama główna z rolkami gąsienic i rolkami prowadzącymi								
Przeciwwaga 4,2 t (9300 funtów) i sama maszyna z podwoziem długim								
Wysięgnik długi + ramię	21 900 kg	45,6 kPa	22 300 kg	39,8 kPa	22 600 kg	35,7 kPa	23 400 kg	32,4 kPa
R2.9 (9 stóp 6 cali) + łyżka	(48 300 funtów)	(6,6 psi)	(49 200 funtów)	(5,8 psi)	(49 800 funtów)	(5,2 psi)	(51 600 funtów)	(4,7 psi)
HD 1,19 m ³ (1,56 jarda ³)								

We wszystkich masach eksploatacyjnych uwzględniono zbiornik paliwa wypełniony w 90% oraz wagę operatora wynoszącą 75 kg (165 funtów).

Masa głównych podzespołów

	kg	funt
Maszyna podstawowa (z przeciwwagą 4,2 t [9300 funtów], ramą mechanizmu obrotu Semi-HD, standardową ramą podstawy z rolkami gąsienicy HD i standardowymi rolkami prowadzącymi do podwozia długiego – bez wysięgnika, ramienia, łyżki, siłowników wysięgnika, siłownika ramienia, siłownika łyżki, gąsienic, paliwa i operatora o masie 75 kg [165 funtów])	14 800	32 600
Maszyna podstawowa (z przeciwwagą 4,7 t [10 400 funtów], ramą mechanizmu obrotu Semi-HD, standardową ramą podstawy z rolkami gąsienicy HD i standardowymi rolkami prowadzącymi do podwozia długiego – bez wysięgnika, ramienia, łyżki, siłowników wysięgnika, siłownika ramienia, gąsienic, paliwa i operatora o masie 75 kg [165 funtów])	15 300	33 700
Płyty gąsienicowe:		
Nakładki ogniwa gąsienicy z potrójną ostrogą, szerokość 600 mm (24 cale), grubość 10 mm (0,39 cala)	2690	5900
Nakładki ogniwa gąsienicy z potrójną ostrogą, szerokość 700 mm (28 cali), grubość 10 mm (0,39 cala)	3050	6700
Nakładki ogniwa gąsienicy z potrójną ostrogą, z przedłużeniem stopnia, szerokość 790 mm (31 cali), grubość 10 mm (0,39 cala)	3370	7400
Nakładki ogniwa gąsienicy z potrójną ostrogą, z przedłużeniem stopnia, szerokość 900 mm (35 cali), grubość 12,5 mm (0,49 cala)	4180	9200
Dwa siłowniki wysięgnika	340	750
Masa zbiornika paliwa wypełnionego w 90% oraz waga operatora wynosząca 75 kg (165 funtów)	310	680
Przeciwwagi:		
Przeciwwaga 4,2 t (9300 funtów)	4200	9300
Przeciwwaga 4,7 t (10 400 funtów)	4700	10 400
Rama mechanizmu obrotu:		
Rama mechanizmu obrotu Semi-HD	1910	4210
Podwozie:		
Standardowa rama podstawy z rolkami gąsienicy HD i standardowymi rolkami prowadzącymi	4390	9700
Wysięgniki (w tym przewody, sworznie, siłownik ramienia):		
Wysięgnik długi 5,7 m (18 stóp 8 cali)	1710	3800
Wysięgnik długi HD 5,7 m (18 stóp 8 cali)	2010	4 400
Wysięgnik o bardzo dużym zasięgu 8,85 m (29 stóp 0 cali)	2170	4800
Wysięgnik dwuczęściowy — podstawa 2,8 m (9 stóp 2 cale) + część przednia 3,3 m (10 stóp 10 cali)	3050	6700
Ramiona (w tym przewody, sworznie, siłownik łyżki i układ zawieszenia łyżki)		
Ramię długie R2.9B1 (9 stóp 6 cali)	1080	2400
Ramię długie HD R2.9B1 (9 stóp 6 cali)	1110	2400
Ramię długie R2.5B1 (8 stóp 2 cale)	1020	2200
Ramię o bardzo dużym zasięgu 6.28A (20 stóp 7 cali)	1340	3000
Łyżki (bez podnośnika):		
1,19 m ³ (1,56 jarda ³) HD	960	2100
1,19 m ³ (1,56 jarda ³) ogólnego przeznaczenia (GD)	820	1800
0,57 m ³ (0,75 jarda ³) do skarpowania (DC)	390	850
0,53 m ³ (0,69 jarda ³) GD	410	900
Szybkozłącza (QC):		
Szybkozłącze specjalne CW	230	500
Szybkozłącze z uchwytem sworzniowym	390	850

Dane techniczne koparki hydraulicznej 320

Wymiary

Wszystkie wymiary są przybliżone i zależą od rodzaju łyżki.

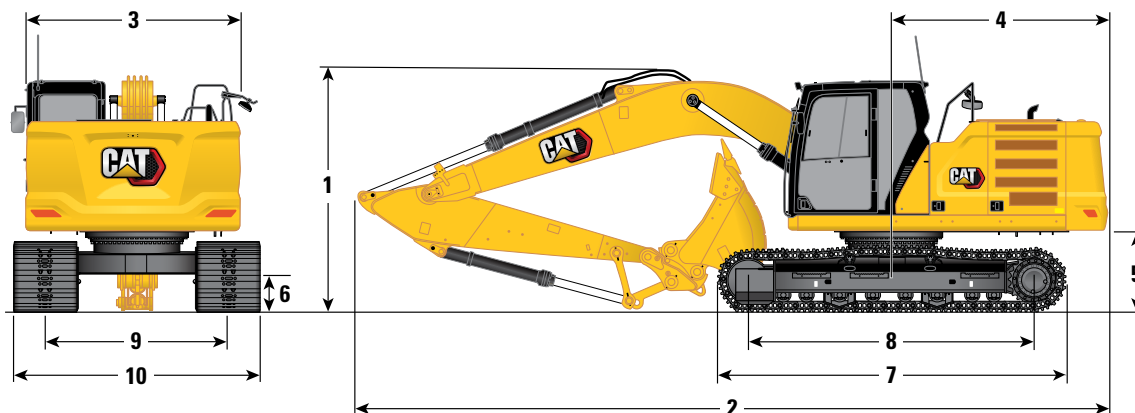

Opcje wysięgnika

Wysięgnik długi
5,7 m (18 stóp 8 cali)

Wysięgnik SLR
8,85 m (29 stóp 0 cali)

Opcje ramienia

Ramiona długie
R2.5B1 (8 stóp 2 cale) R2.9B1 (9 stóp 6 cali)

Ramię SLR
6.28A (20 stóp 7 cali)

1 Wysokość maszyny:

Wysokość do szczytu kabiny	2960 mm	9 stóp 9 cali	2960 mm	9 stóp 9 cali	2960 mm	9 stóp 9 cali
Wysokość do szczytu anteny GNSS (o ile zainstalowano)	3000 mm	9 stóp 10 cali	3000 mm	9 stóp 10 cali	3000 mm	9 stóp 10 cali
Wysokość do szczytu osłony OPG	3100 mm	10 stóp 2 cale	3100 mm	10 stóp 2 cale	3100 mm	10 stóp 2 cale
Wysokość poręczy	2950 mm	9 stóp 8 cali	2950 mm	9 stóp 8 cali	2950 mm	9 stóp 8 cali
Wysięgnik/ramię/łyżka zainstalowane	3080 mm	10 stóp 1 cal	3160 mm	10 stóp 4 cale	3190 mm	10 stóp 6 cali
Z zamontowanym wysięgnikiem/ramieniem	2830 mm	9 stóp 3 cale	2910 mm	9 stóp 7 cali	3070 mm	10 stóp 1 cal
Z zamontowanym wysięgnikiem	2480 mm	8 stóp 2 cale	2480 mm	8 stóp 2 cale	2650 mm	8 stóp 8 cali

2 Długość maszyny:

Wysięgnik/ramię/łyżka zainstalowane	9530 mm	31 stóp 3 cale	9530 mm	31 stóp 3 cale	12 750 mm	41 stóp 9 cali
Z zamontowanym wysięgnikiem/ramieniem	9480 mm	31 stóp 2 cale	9500 mm	31 stóp 2 cale	12 760 mm	41 stóp 9 cali
Z zamontowanym wysięgnikiem	8450 mm	27 stóp 9 cali	8450 mm	27 stóp 9 cali	8920 mm	29 stóp 3 cali

3 Szerokość nadwozia

	2780 mm	9 stóp 1 cal	2780 mm	9 stóp 1 cal	2780 mm	9 stóp 1 cal
--	---------	--------------	---------	--------------	---------	--------------

4 Promień obrotu rufy

	2830 mm	9 stóp 3 cale	2830 mm	9 stóp 3 cale	2830 mm	9 stóp 3 cale
--	---------	---------------	---------	---------------	---------	---------------

5 Prześwit przeciwwagi

	1050 mm	3 stopy 5 cali	1050 mm	3 stopy 5 cali	1050 mm	3 stopy 5 cali
--	---------	----------------	---------	----------------	---------	----------------

6 Prześwit

	470 mm	1 stopa 7 cali	470 mm	1 stopa 7 cali	470 mm	1 stopa 7 cali
--	--------	----------------	--------	----------------	--------	----------------

7 Długość gąsienicy

	4450 mm	14 stóp 7 cali	4450 mm	14 stóp 7 cali	4450 mm	14 stóp 7 cali
--	---------	----------------	---------	----------------	---------	----------------

8 Długość do środka rolek

	3650 mm	12 stóp 0 cali	3650 mm	12 stóp 0 cali	3650 mm	12 stóp 0 cali
--	---------	----------------	---------	----------------	---------	----------------

9 Rozstaw gąsienic

	2380 mm	7 stóp 9 cali	2380 mm	7 stóp 9 cali	2380 mm	7 stóp 9 cali
--	---------	---------------	---------	---------------	---------	---------------

10 Szerokość podwozia:

Nakładki 600 mm (24 cale)	2980 mm	9 stóp 9 cali	2980 mm	9 stóp 9 cali	2980 mm	9 stóp 9 cali
Nakładki 700 mm (28 cali)	3080 mm	10 stóp 1 cal	3080 mm	10 stóp 1 cal	3080 mm	10 stóp 1 cal
Nakładki 790 mm (31 cali)	3170 mm	10 stóp 4 cale	3170 mm	10 stóp 4 cale	3170 mm	10 stóp 4 cale
Nakładki 900 mm (35 cali)	3280 mm	10 stóp 9 cali	3280 mm	10 stóp 9 cali	3280 mm	10 stóp 9 cali

Typ łyżki

HD

HD

DC

Pojemność łyżki

1,19 m³

1,56 jarda³

1,19 m³

1,56 jarda³

0,57 m³

0,75 jarda³

Promień zrzutu łyżki

1570 mm

5 stóp 2 cale

1570 mm

5 stóp 2 cale

1070 mm

3 stopy 6 cali

Dane techniczne koparki hydraulicznej 320

Wymiary

Wszystkie wymiary są przybliżone i zależą od rodzaju łyżki.

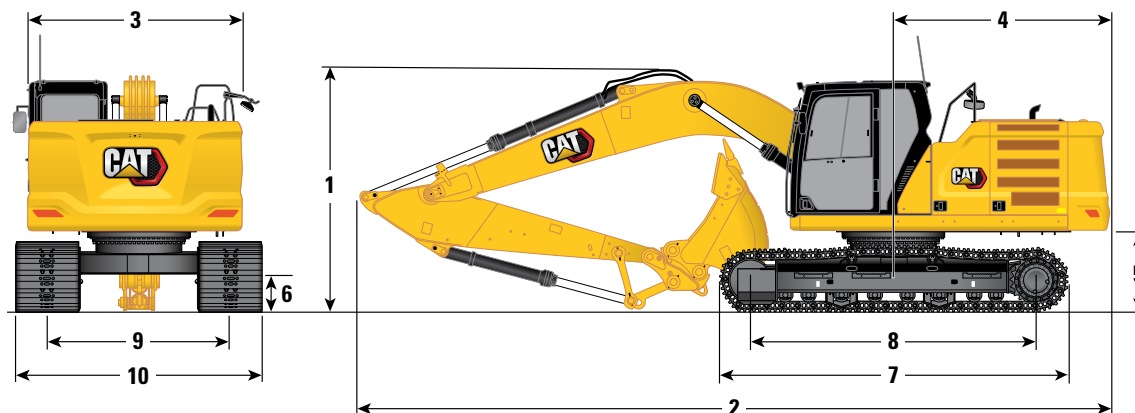

Opcja wysięgnika

Wysięgnik dwuczściowy (VA)
Podstawa 2,8 m (9 stóp 2 cale)/część przednia 3,3 m (10 stóp 10 cali)

Opcje ramienia

Ramiona długie

R2.5B1 (8 stóp 2 cale)

R2.9B1 (9 stóp 6 cali)

1 Wysokość maszyny:

Wysokość do szczytu kabiny	2960 mm	9 stóp 9 cali	2960 mm	9 stóp 9 cali
Wysokość do szczytu anteny GNSS (o ile zainstalowano)	3000 mm	9 stóp 10 cali	3000 mm	9 stóp 10 cali
Wysokość do szczytu osłony OPG	3100 mm	10 stóp 2 cale	3100 mm	10 stóp 2 cale
Wysokość poręczy	2950 mm	9 stóp 8 cali	2950 mm	9 stóp 8 cali
Wysięgnik/ramię/łyżka zainstalowane	2910 mm	9 stóp 6 cali	3000 mm	9 stóp 10 cali
Z zamontowanym wysięgnikiem/ramieniem	2700 mm	8 stóp 10 cali	2790 mm	9 stóp 1 cal
Z zamontowanym wysięgnikiem	2310 mm	7 stóp 6 cali	2310 mm	7 stóp 6 cali

2 Długość maszyny:

Wysięgnik/ramię/łyżka zainstalowane	9800 mm	32 stopy 1 cal	9770 mm	32 stopy 0 cali
Z zamontowanym wysięgnikiem/ramieniem	9780 mm	32 stopy 1 cal	9780 mm	32 stopy 1 cal
Z zamontowanym wysięgnikiem	8710 mm	28 stóp 6 cali	8710 mm	28 stóp 6 cali

3 Szerokość nadwozia

	2780 mm	9 stóp 1 cal	2780 mm	9 stóp 1 cal
--	---------	--------------	---------	--------------

4 Promień obrotu rufy

	2830 mm	9 stóp 3 cale	2830 mm	9 stóp 3 cale
--	---------	---------------	---------	---------------

5 Prześwit przeciwwagi

	1050 mm	3 stopy 5 cali	1050 mm	3 stopy 5 cali
--	---------	----------------	---------	----------------

6 Prześwit

	470 mm	1 stopa 7 cali	470 mm	1 stopa 7 cali
--	--------	----------------	--------	----------------

7 Długość gąsienicy

	4450 mm	14 stóp 7 cali	4450 mm	14 stóp 7 cali
--	---------	----------------	---------	----------------

8 Długość do środka rolek

	3650 mm	12 stóp 0 cali	3650 mm	12 stóp 0 cali
--	---------	----------------	---------	----------------

9 Rozstaw gąsienic

	2380 mm	7 stóp 9 cali	2380 mm	7 stóp 9 cali
--	---------	---------------	---------	---------------

10 Szerokość podwozia:

Nakładki 600 mm (24 cale)	2980 mm	9 stóp 9 cali	2980 mm	9 stóp 9 cali
Nakładki 700 mm (28 cali)	3080 mm	10 stóp 1 cal	3080 mm	10 stóp 1 cal
Nakładki 790 mm (31 cali)	3170 mm	10 stóp 4 cale	3170 mm	10 stóp 4 cale
Nakładki 900 mm (35 cali)	3280 mm	10 stóp 9 cali	3280 mm	10 stóp 9 cali

Typ łyżki

HD

HD

Pojemność łyżki	1,19 m ³	1,56 jarda ³	1,19 m ³	1,56 jarda ³
Promień zrzutu łyżki	1570 mm	5 stóp 2 cale	1570 mm	5 stóp 2 cale

Dane techniczne koparki hydraulicznej 320

Zakresy robocze

Wszystkie wymiary są przybliżone i zależą od rodzaju łyżki.

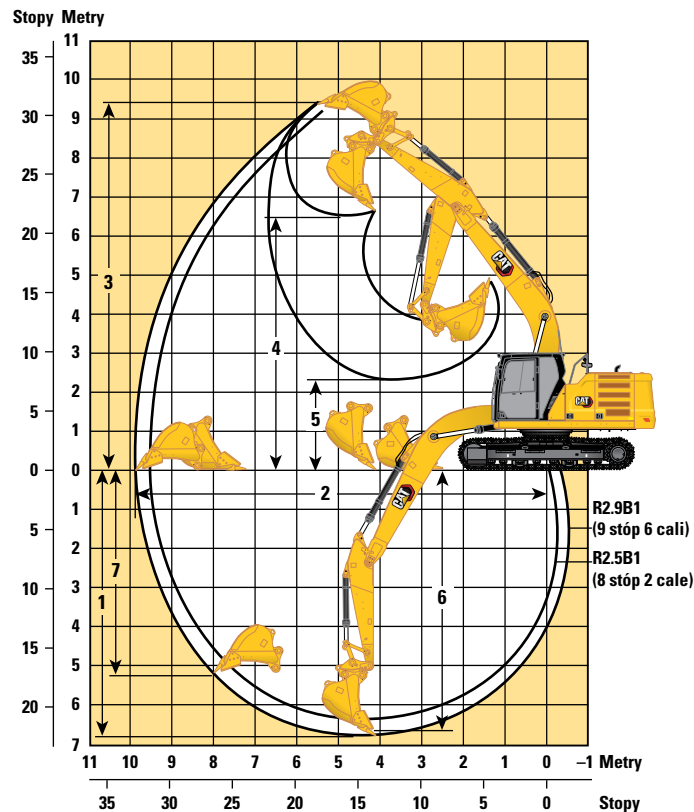

Opcja wysięgnika

Wysięgnik długi
5,7 m (18 stóp 8 cal)

Opcje ramienia

Ramiona długie

R2.5B1 (8 stóp 2 cale)

R2.9B1 (9 stóp 6 cali)

	R2.5B1 (8 stóp 2 cale)	R2.9B1 (9 stóp 6 cali)
1 Maksymalna głębokość kopania	6300 mm	6720 mm
2 Maksymalny zasięg na poziomie podłoża	9470 mm	9860 mm
3 Maksymalna wysokość skrawania	9170 mm	9370 mm
4 Maksymalna wysokość wyładunku	6290 mm	6490 mm
5 Minimalna wysokość wyładunku	2590 mm	2170 mm
6 Maksymalna głębokość wybierania z wykopu z płaskim dnem o długości 2440 mm (8 stóp 0 cali)	6110 mm	6550 mm
7 Maksymalna głębokość wykopu o pionowej ścianie	4800 mm	5190 mm
Siła kopania łyżki (ISO)	150 kN	150 kN
Siła kopania ramienia (ISO)	118 kN	106 kN
Siła kopania łyżki (ISO) — wspomaganie automatycznego kopania	163 kN	163 kN
Siła kopania ramienia (ISO) — wspomaganie automatycznego kopania	128 kN	115 kN
Typ łyżki	HD	HD
Pojemność łyżki	1,19 m ³	1,19 m ³
Promień zrzutu łyżki	1570 mm	1570 mm

Dane techniczne koparki hydraulicznej 320

Zakresy robocze

Wszystkie wymiary są przybliżone i zależą od rodzaju łyżki.

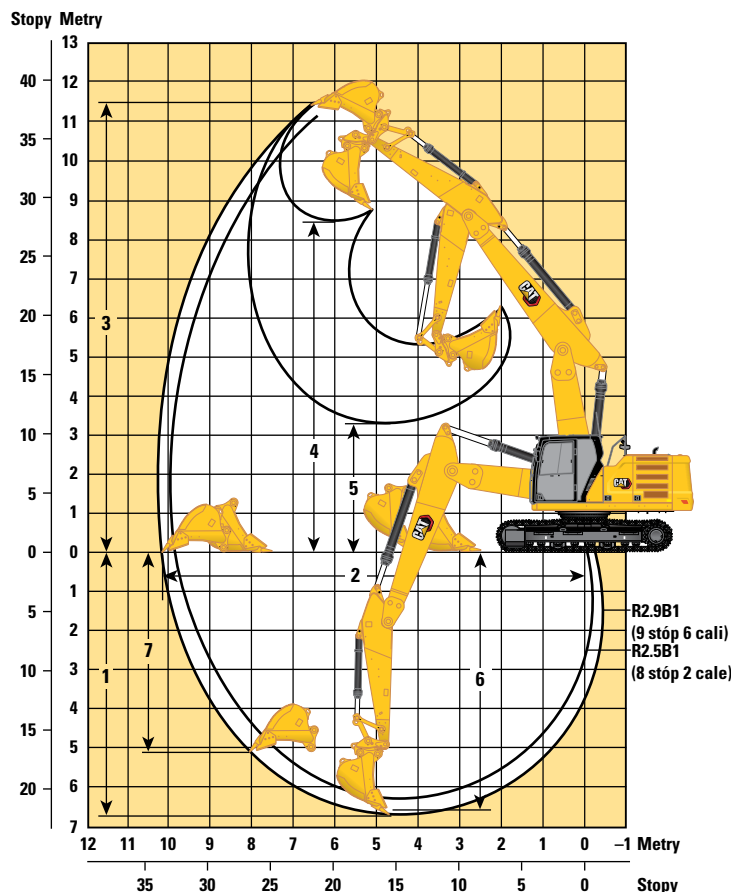

Opcja wysięgnika

Wysięgnik dwuczęściowy (VA)

Podstawa 2,8 m (9 stóp 2 cale)/część przednia 3,3 m (10 stóp 10 cali)

Opcje ramienia

Ramiona długie

R2.5B1 (8 stóp 2 cale)

R2.9B1 (9 stóp 6 cali)

	R2.5B1 (8 stóp 2 cale)		R2.9B1 (9 stóp 6 cali)
1 Maksymalna głębokość kopania	6280 mm	20 stóp 7 cali	6700 mm
2 Maksymalny zasięg na poziomie podłoża	9810 mm	32 stopy 2 cale	10 210 mm
3 Maksymalna wysokość skrawania	11 180 mm	36 stóp 8 cali	11 520 mm
4 Maksymalna wysokość wyładunku	8070 mm	26 stóp 5 cali	8410 mm
5 Minimalna wysokość wyładunku	3660 mm	12 stóp 0 cali	3260 mm
6 Maksymalna głębokość wybierania z wykopu z płaskim dnem o długości 2440 mm (8 stóp 0 cali)	6180 mm	20 stóp 3 cale	6600 mm
7 Maksymalna głębokość wykopu o pionowej ścianie	4680 mm	15 stóp 4 cale	5060 mm
Siła kopania łyżki (ISO)	150 kN	33 811 funtów	150 kN
Siła kopania ramienia (ISO)	118 kN	26 491 funtów	106 kN
Typ łyżki	HD		HD
Pojemność łyżki	1,19 m ³	1,56 jarda ³	1,19 m ³
Promień zrzutu łyżki	1570 mm	5 stóp 2 cale	1570 mm

Dane techniczne koparki hydraulicznej 320

Zakresy robocze

Wszystkie wymiary są przybliżone i zależą od rodzaju łyżki.

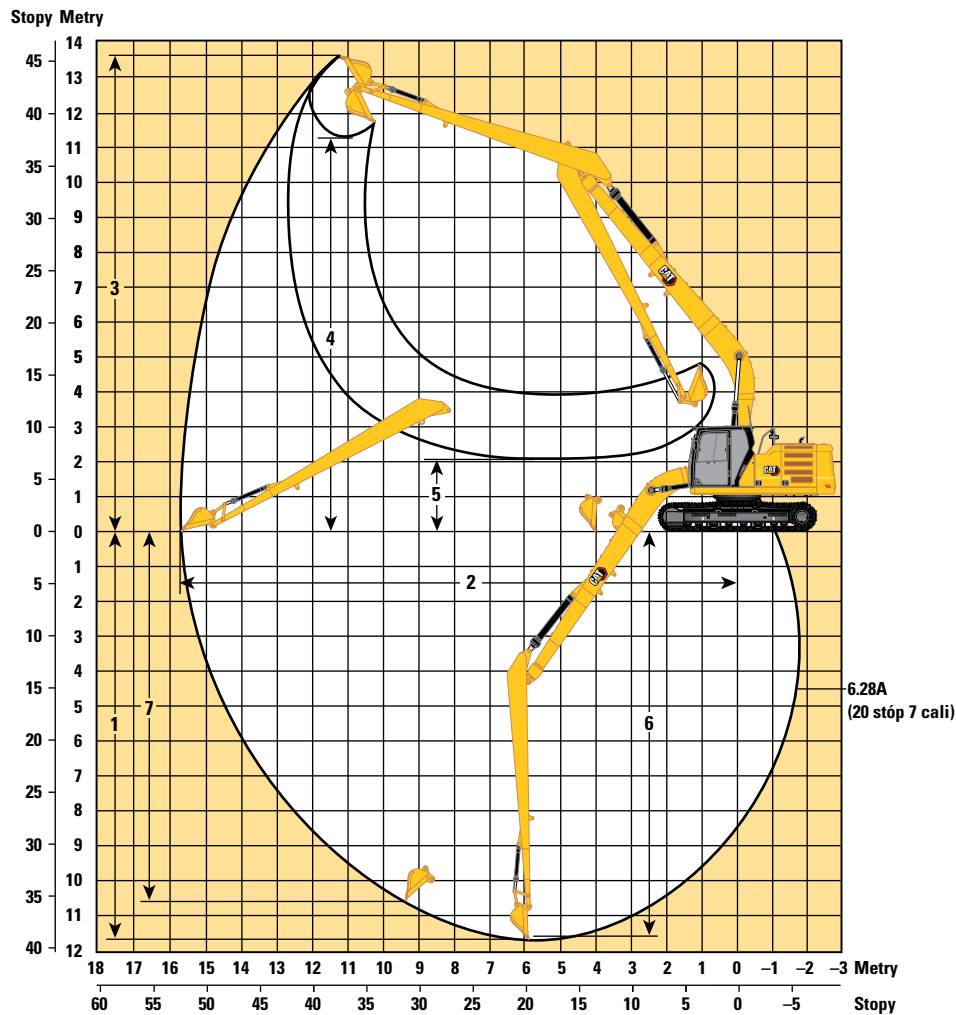

Opcja wysięgnika

Wysięgnik SLR
8,85 m (29 stóp 0 cali)

Opcje ramienia

Ramię SLR

6.28A (20 stóp 7 cali)

6.28A (20 stóp 7 cali)

	6.28A (20 stóp 7 cali)		6.28A (20 stóp 7 cali)	
1 Maksymalna głębokość kopania	11 540 mm	37 stóp 10 cali	11 690 mm	38 stóp 4 cale
2 Maksymalny zasięg na poziomie podłoża	15 570 mm	51 stóp 1 cal	15 730 mm	51 stóp 7 cali
3 Maksymalna wysokość skrawania	13 540 mm	44 stopy 5 cali	13 610 mm	44 stopy 8 cali
4 Maksymalna wysokość wyładunku	11 440 mm	37 stóp 6 cali	11 290 mm	37 stóp 0 cali
5 Minimalna wysokość wyładunku	2240 mm	7 stóp 4 cale	2080 mm	6 stóp 10 cali
6 Maksymalna głębokość wybierania z wykopu z płaskim dnem o długości 2440 mm (8 stóp 0 cali)	11 440 mm	37 stóp 6 cali	11 590 mm	38 stóp 0 cali
7 Maksymalna głębokość wykopu o pionowej ścianie	11 020 mm	36 stóp 2 cale	10 560 mm	34 stóp 8 cali
Siła kopania łyżki (ISO)	62 kN	13 841 funtów	60 kN	13 549 funtów
Siła kopania ramienia (ISO)	49 kN	10 966 funtów	49 kN	10 935 funtów
Typ łyżki	DC		GD	
Pojemność łyżki	0,57 m ³	0,75 jarda ³	0,53 m ³	0,69 jarda ³
Promień zrzutu łyżki	1070 mm	3 stopy 6 cali	1230 mm	4 stopy 0 cali

Dane techniczne koparki hydraulicznej 320

Udźwig wysięgnika długiego — przeciwwaga: 4,2 t (9300 funtów) — bez łyżki, tryb zwiększonego udźwigu: włączony

2,9 m (9 stóp 6 cali)

R2.9B1



5,7 m (18 stóp 8 cali)

Potrójne ostrogi przeciwślizgowe 600 mm (24 cale)



2380 mm (7 stóp 9 cali)

3650 mm (12 stóp 0 cali)

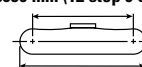

4450 mm (14 stóp 7 cali)

Wysięgnik / Boom	Jednostka / Unit	1500 mm/60 cali		3000 mm/120 cali		4500 mm/180 cali		6000 mm/240 cali		7500 mm/300 cali		Wysięgnik / Boom		mm cale
		Waga / Weight	Waga / Weight	Waga / Weight	Waga / Weight	Waga / Weight	Waga / Weight	Waga / Weight	Waga / Weight	Waga / Weight	Waga / Weight	Waga / Weight	Waga / Weight	
7500 mm 300 cali	kg funt							*4950	*4950			*4300 *9550	*4300 *9550	6150 240
6000 mm 240 cali	kg funt							*5450 *11 950	5400 11 600			*4000 *8800	3950 8750	7290 290
4500 mm 180 cali	kg funt							*6000 *13 000	5250 11 300	*5650 12 200	3700 7950	*3900 *8600	3350 7400	7990 320
3000 mm 120 cali	kg funt					*8700 *18 750	7650 16 450	*6850 *14 900	5000 10 800	5550 11 950	3600 7750	*4000 *8800	3050 6 750	8360 330
1500 mm 60 cali	kg funt					*10 550 *22 800	7150 15 350	7600 16 300	4800 10 300	5450 11 700	3500 7 550	*4250 *9350	2950 6500	8450 340
0 mm 0 cali	kg funt			*6600 *15 200	*6600 *15 200	*11 600 *25 000	6850 14 750	7400 15 900	4600 9950	5350 11 500	3400 7350	4700 10 300	3000 6600	8260 330
-1500 mm -60 cali	kg funt	*7100 *15 800	*7100 *15 800	*11 400 *25 900	*11 400 *25 900	11 550 24 800	6750 14 550	7300 15 750	4550 9800	5300 11 450	3400 7300	5050 11 150	3250 7150	7780 310
-3000 mm -120 cali	kg funt	*12 100 *27 150	*12 100 *27 150	*15 500 *33 600	13 200 28 250	*10 950 *23 700	6850 14 700	7350 15 800	4600 9850			6000 13 250	3800 8 400	6950 280
-4500 mm -180 cali	kg funt			*12 400 *26 550	*12 400 *26 550	*8950 *19 000	7050 15 200					*6750 *14 850	5250 11 750	5600 220

Udźwig wysięgnika długiego — przeciwwaga: 4,2 t (9300 funtów) — bez łyżki, tryb zwiększonego udźwigu: włączony

2,9 m (9 stóp 6 cali)

R2.9B1



5,7 m (18 stóp 8 cali)

Potrójne ostrogi przeciwślizgowe 700 mm (28 cale)



2380 mm (7 stóp 9 cali)

3650 mm (12 stóp 0 cali)

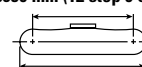

4450 mm (14 stóp 7 cali)

Wysięgnik / Boom	Jednostka / Unit	1500 mm/60 cali		3000 mm/120 cali		4500 mm/180 cali		6000 mm/240 cali		7500 mm/300 cali		Wysięgnik / Boom		mm cale
		Waga / Weight	Waga / Weight	Waga / Weight	Waga / Weight	Waga / Weight	Waga / Weight	Waga / Weight	Waga / Weight	Waga / Weight	Waga / Weight	Waga / Weight	Waga / Weight	
7500 mm 300 cali	kg funt							*4950	*4950			*4300 *9550	*4300 *9550	6150 240
6000 mm 240 cali	kg funt							*5450 *11 950	*5450 11 750			*4000 *8800	4000 *8800	7290 290
4500 mm 180 cali	kg funt							*6000 *13 000	5350 11 450	*5650 *12 350	3750 8100	*3900 *8600	3400 7500	7990 320
3000 mm 120 cali	kg funt					*8700 *18 750	7750 16 650	*6850 *14 900	5100 10 950	5650 12 150	3700 7900	*4000 *8800	3100 6850	8360 330
1500 mm 60 cali	kg funt					*10 550 *22 800	7250 15 600	7700 16 550	4850 10 450	5550 11 900	3550 7650	*4250 *9350	3000 6600	8450 340
0 mm 0 cali	kg funt			*6600 *15 200	*6600 *15 200	*11 600 *25 050	6950 15 000	7500 16 150	4700 10 100	5450 11 700	3500 7 450	*4700 *10 350	3050 6700	8260 330
-1500 mm -60 cali	kg funt	*7100 *15 800	*7100 *15 800	*11 400 *25 900	*11 400 *25 900	*11 700 25 200	6900 14 800	7450 16 000	4600 9950	5400 11 650	3450 7 450	5150 11 350	3300 7250	7780 310
-3000 mm -120 cali	kg funt	*12 100 *27 150	*12 100 *27 150	*15 500 *33 600	13 400 28 650	*10 950 *23 700	6950 14 950	7450 16 100	4650 10 000			6100 13 500	3850 8550	6950 280
-4500 mm -180 cali	kg funt			*12 400 *26 550	*12 400 *26 550	*8950 *19 000	7150 15 400					*6750 *14 850	5300 11 950	5600 220



ISO 10567:2007



* Informuje, że ładowność jest ograniczona przez układ hydrauliczny, a nie przez obciążenie destabilizujące. Powyższe wartości są zgodne z normą ISO 10567:2007 dla koparek hydraulicznych. Nie przekraczają 87% udźwigu układu hydraulicznego ani 75% obciążenia destabilizującego. Od wartości udźwignięw należy odjąć ciężar osprzętu do podnoszenia. Udźwignię dotyczą maszyny stojącej na twardym podłożu zapewniającym jej jednolite oparcie. Użycie punktu mocowania osprzętu roboczego w celu przenoszenia/podnoszenia obiektów może mieć wpływ na udźwig maszyny.

Udźwig utrzymuje się w zakresie $\pm 5\%$ w przypadku wszystkich dostępnych płyt gąsienicowych.

Informacje na temat konkretnego produktu można znaleźć w instrukcji obsługi i konserwacji.

Dane techniczne koparki hydraulicznej 320

Udźwig wysięgnika długiego — przeciwwaga: 4,2 t (9300 funtów) — bez łyżki, tryb zwiększonego udźwigu: włączony

2,9 m (9 stóp 6 cali)

R2.9B1

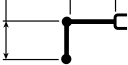

5,7 m (18 stóp 8 cali)

Potrójne ostrogi przeciwślizgowe 790 mm (31 cali)

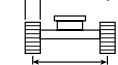

2380 mm (7 stóp 9 cali)

3650 mm (12 stóp 0 cali)



4450 mm (14 stóp 7 cali)

Wysięgnik / Boom	Jednostka / Unit	1500 mm/60 cali		3000 mm/120 cali		4500 mm/180 cali		6000 mm/240 cali		7500 mm/300 cali		mm / cali		
		Waga / Weight	Waga / Weight	Waga / Weight	Waga / Weight	Waga / Weight	Waga / Weight	Waga / Weight	Waga / Weight	Waga / Weight	Waga / Weight	Waga / Weight	Waga / Weight	
7500 mm / 300 cali	kg / funty							*4950	*4950			*4300	*4300	6150 / 240
6000 mm / 240 cali	kg / funty							*5450	*5450			*4000	*4000	7290 / 290
4500 mm / 180 cali	kg / funty							*6000	5400	*5650	3800	*3900	3450	7990 / 320
3000 mm / 120 cali	kg / funty					*8700	7850	*6850	5150	5750	3700	*4000	3150	8360 / 330
1500 mm / 60 cali	kg / funty					*10 550	7350	*7800	4900	5600	3600	*4250	3050	8450 / 340
0 mm / 0 cali	kg / funty			*6600	*6600	*11 600	7050	7600	4750	5500	3500	*4700	3100	8260 / 330
-1500 mm / -60 cali	kg / funty	*7100	*7100	*11 400	*11 400	*11 700	6950	7550	4700	5500	3500	5250	3350	7780 / 310
-3000 mm / -120 cali	kg / funty	*12 100	*12 100	*15 500	13 550	*10 950	7050	7600	4700			6150	3900	6950 / 280
-4500 mm / -180 cali	kg / funty	*27 150	*27 150	*33 600	29 050	*23 700	15 150	16 300	10 150			*6750	5400	5600 / 220
				*26 550	*26 550	*19 000	15 600					*14 850	12 100	

Udźwig wysięgnika długiego — przeciwwaga: 4,2 t (9300 funtów) — bez łyżki, tryb zwiększonego udźwigu: włączony

2,9 m (9 stóp 6 cali)

R2.9B1

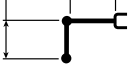

5,7 m (18 stóp 8 cali)

Potrójne ostrogi przeciwślizgowe HD 900 mm (35 cali)

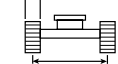

2380 mm (7 stóp 9 cali)

3650 mm (12 stóp 0 cali)



4450 mm (14 stóp 7 cali)

Wysięgnik / Boom	Jednostka / Unit	1500 mm/60 cali		3000 mm/120 cali		4500 mm/180 cali		6000 mm/240 cali		7500 mm/300 cali		mm / cali		
		Waga / Weight	Waga / Weight	Waga / Weight	Waga / Weight	Waga / Weight	Waga / Weight	Waga / Weight	Waga / Weight	Waga / Weight	Waga / Weight	Waga / Weight	Waga / Weight	
7500 mm / 300 cali	kg / funty							*4950	*4950			*4300	*4300	6150 / 240
6000 mm / 240 cali	kg / funty							*5450	*5450			*4000	*4000	7290 / 290
4500 mm / 180 cali	kg / funty							*6000	5550	*5650	3950	*3900	3550	7990 / 320
3000 mm / 120 cali	kg / funty					*8700	8050	*6850	5300	5950	3850	*4000	3250	8360 / 330
1500 mm / 60 cali	kg / funty					*10 550	7550	*7800	5100	5800	3750	*4250	3150	8450 / 340
0 mm / 0 cali	kg / funty			*6600	*6600	*11 600	7300	7900	4900	5700	3650	*4700	3200	8260 / 330
-1500 mm / -60 cali	kg / funty	*7100	*7100	*11 400	*11 400	*11 700	7200	7800	4850	5700	3600	5400	3450	7780 / 310
-3000 mm / -120 cali	kg / funty	*12 100	*12 100	*15 500	14 000	*10 950	7250	7850	4900			6400	4050	6950 / 280
-4500 mm / -180 cali	kg / funty	*27 150	*27 150	*33 600	30 000	*23 700	15 650	16 850	10 500			*6750	5550	5600 / 220
				*26 550	*26 550	*19 000	16 150					*14 850	12 500	



ISO 10567:2007



* Informuje, że ładowność jest ograniczona przez układ hydrauliczny, a nie przez obciążenie destabilizujące. Powyższe wartości są zgodne z normą ISO 10567:2007 dla koparek hydraulicznych. Nie przekraczają 87% udźwigu układu hydraulicznego ani 75% obciążenia destabilizującego. Od wartości udźwignięw należy odjąć ciężar osprzętu do podnoszenia. Udźwignię dotyczą maszyny stojącej na twardym podłożu zapewniającym jej jednolite oparcie. Użycie punktu mocowania osprzętu roboczego w celu przenoszenia/podnoszenia obiektów może mieć wpływ na udźwignię maszyny.

Udźwignię poddaje się w zakresie $\pm 5\%$ w przypadku wszystkich dostępnych płyt gąsienicowych.

Informacje na temat konkretnego produktu można znaleźć w instrukcji obsługi i konserwacji.

Dane techniczne koparki hydraulicznej 320

Udźwig wysięgnika długiego HD — przeciwwaga: 4,2 t (9300 funtów) — bez łyżki, tryb zwiększonego udźwigu: włączony

2,9 m (9 stóp 6 cali)

HD R2.9B1



HD 5,7 m (18 stóp 8 cali)

Potrójne ostrogi przeciwślizgowe 600 mm (24 cale)



2380 mm (7 stóp 9 cali)

3650 mm (12 stóp 0 cali)

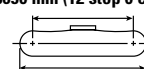

4450 mm (14 stóp 7 cali)

Wysięgnik / Boom	Jednostka / Unit	1500 mm/60 cali		3000 mm/120 cali		4500 mm/180 cali		6000 mm/240 cali		7500 mm/300 cali		mm / cale		
		Waga / Weight	Waga / Weight	Waga / Weight	Waga / Weight	Waga / Weight	Waga / Weight	Waga / Weight	Waga / Weight	Waga / Weight	Waga / Weight	Waga / Weight	Waga / Weight	
7500 mm / 300 cali	kg / funty							*4900	*4900			*4250 / *9400	*4250 / *9400	6150 / 19 stóp 09 cali
6000 mm / 240 cali	kg / funty							*5350 / *11 750	*5350 / *11 750			*3900 / *8650	*3900 / *8650	7290 / 23 stopy 08 cali
4500 mm / 180 cali	kg / funty							*5900 / *12 800	5300 / 11 400	*5550 / *12 150	3750 / 8000	*3850 / *8450	3350 / 7400	7990 / 26 stóp 01 cal
3000 mm / 120 cali	kg / funty					*8600 / *18 550	7700 / 16 600	*6750 / *14 650	5050 / 10 850	5600 / 12 050	3600 / 7750	*3950 / *8650	3050 / 6700	8360 / 27 stóp 04 cale
1500 mm / 60 cali	kg / funty					*10 450 / *22 500	7200 / 15 450	7650 / 16 500	4800 / 10 350	5500 / 11 800	3500 / 7500	*4150 / *9150	2950 / 6450	8450 / 27 stóp 08 cali
0 mm / 0 cali	kg / funty			*6750 / *15 500	*6750 / *15 500	*11 450 / *24 750	6900 / 14 800	7450 / 16 050	4600 / 9950	5400 / 11 550	3400 / 7300	*4600 / *10 150	3000 / 6550	8260 / 27 stóp 01 cal
-1500 mm / -60 cali	kg / funty	*7200 / *16 100	*7200 / *16 100	*11 650 / *26 450	*11 650 / *26 450	*11 550 / *25 000	6800 / 14 600	7400 / 15 850	4550 / 9750	5350 / 11 500	3400 / 7250	5100 / 11 200	3200 / 7100	7780 / 25 stóp 05 cali
-3000 mm / -120 cali	kg / funty	*12 350 / *27 750	*12 350 / *27 750	*15 300 / *33 150	13 300 / 28 450	*10 800 / *23 350	6850 / 14 750	7400 / 15 950	4550 / 9850			6000 / 13 350	3800 / 8 400	6950 / 22 stopy 08 cali
-4500 mm / -180 cali	kg / funty			*12 200 / *26 100	*12 200 / *26 100	*8750 / *18 650	7050 / 15 250					*6600 / *14 550	5250 / 11 800	5600 / 18 stóp 00 cali

Udźwig wysięgnika długiego HD — przeciwwaga: 4,2 t (9300 funtów) — bez łyżki, tryb zwiększonego udźwigu: włączony

2,9 m (9 stóp 6 cali)

HD R2.9B1



HD 5,7 m (18 stóp 8 cali)

Potrójne ostrogi przeciwślizgowe 700 mm (28 cali)

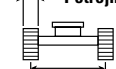

2380 mm (7 stóp 9 cali)

3650 mm (12 stóp 0 cali)

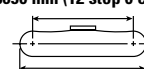

4450 mm (14 stóp 7 cali)

Wysięgnik / Boom	Jednostka / Unit	1500 mm/60 cali		3000 mm/120 cali		4500 mm/180 cali		6000 mm/240 cali		7500 mm/300 cali		mm / cale		
		Waga / Weight	Waga / Weight	Waga / Weight	Waga / Weight	Waga / Weight	Waga / Weight	Waga / Weight	Waga / Weight	Waga / Weight	Waga / Weight	Waga / Weight	Waga / Weight	
7500 mm / 300 cali	kg / funty							*4900	*4900			*4250 / *9400	*4250 / *9400	6150 / 19 stóp 09 cali
6000 mm / 240 cali	kg / funty							*5350 / *11 750	*5350 / *11 750			*3900 / *8650	*3900 / *8650	7290 / 23 stopy 08 cali
4500 mm / 180 cali	kg / funty							*5900 / *12 800	5350 / 11 500	*5550 / *12 150	3750 / 8050	*3850 / *8450	3400 / 7 450	7990 / 26 stóp 01 cal
3000 mm / 120 cali	kg / funty					*8600 / *18 550	7800 / 16 750	*6750 / *14 650	5100 / 10 950	5650 / 12 200	3650 / 7850	*3950 / *8650	3100 / 6800	8360 / 27 stóp 04 cale
1500 mm / 60 cali	kg / funty					*10 450 / *22 500	7250 / 15 600	*7700 / *16 650	4850 / 10 450	5550 / 11 900	3550 / 7600	*4150 / *9150	2950 / 6500	8450 / 27 stóp 08 cali
0 mm / 0 cali	kg / funty			*6750 / *15 500	*6750 / *15 500	*11 450 / *24 750	6950 / 14 950	7550 / 16 200	4650 / 10 050	5450 / 11 700	3450 / 7400	*4600 / *10 150	3000 / 6600	8260 / 27 stóp 01 cal
-1500 mm / -60 cali	kg / funty	*7200 / *16 100	*7200 / *16 100	*11 650 / *26 450	*11 650 / *26 450	*11 550 / *25 000	6850 / 14 750	7450 / 16 000	4600 / 9850	5400 / 11 650	3400 / 7350	5150 / 11 350	3250 / 7150	7780 / 25 stóp 05 cali
-3000 mm / -120 cali	kg / funty	*12 350 / *27 750	*12 350 / *27 750	*15 300 / *33 150	13 400 / 28 700	*10 800 / *23 350	6900 / 14 900	7500 / 16 100	4600 / 9950			6100 / 13 500	3850 / 8450	6950 / 22 stopy 08 cali
-4500 mm / -180 cali	kg / funty			*12 200 / *26 100	*12 200 / *26 100	*8750 / *18 650	7150 / 15 400					*6600 / *14 550	5300 / 11 900	5600 / 18 stóp 00 cali



ISO 10567:2007



* Informuje, że ładowność jest ograniczona przez układ hydrauliczny, a nie przez obciążenie destabilizujące. Powyższe wartości są zgodne z normą ISO 10567:2007 dla koparek hydraulicznych. Nie przekraczają 87% udźwigu układu hydraulicznego ani 75% obciążenia destabilizującego. Od wartości udźwigu należy odjąć ciężar osprzętu do podnoszenia. Udźwigi dotyczą maszyny stojącej na twardym podłożu zapewniającym jej jednolite oparcie. Użycie punktu mocowania osprzętu roboczego w celu przenoszenia/podnoszenia obiektów może mieć wpływ na udźwig maszyny.

Udźwig utrzymuje się w zakresie ±5% w przypadku wszystkich dostępnych płyt gąsienicowych.

Informacje na temat konkretnego produktu można znaleźć w instrukcji obsługi i konserwacji.

Dane techniczne koparki hydraulicznej 320

Udźwig wysięgnika długiego HD — przeciwwaga: 4,2 t (9300 funtów) — bez łyżki, tryb zwiększonego udźwigu: włączony

2,9 m (9 stóp 6 cali)

HD R2.9B1

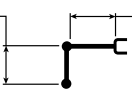

HD 5,7 m (18 stóp 8 cali)

Potrójne ostrogi przeciwślizgowe 790 mm (31 cali)

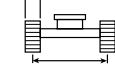

2380 mm (7 stóp 9 cali)

3650 mm (12 stóp 0 cali)



4450 mm (14 stóp 7 cali)

Wykres	1500 mm/60 cali		3000 mm/120 cali		4500 mm/180 cali		6000 mm/240 cali		7500 mm/300 cali		Wykres		mm cale	
7500 mm 300 cali	kg funt						*4900	*4900			*4250 *9400	*4250 *9400	6150 19 stóp 09 cali	
6000 mm 240 cali	kg funt						*5350 *11 750	*5350 *11 750			*3900 *8650	*3900 *8650	7290 23 stopy 08 cali	
4500 mm 180 cali	kg funt						*5900 *12 800	5400 11 650	*5550 *12 150	3800 8150	*3850 *8450	3450 7 550	7990 26 stóp 01 cal	
3000 mm 120 cali	kg funt				*8600 *18 550	7850 16 950	*6750 *14 650	5150 11 100	5750 12 350	3700 7950	*3950 *8650	3150 6900	8360 27 stóp 04 cale	
1500 mm 60 cali	kg funt				*10 450 *22 500	7350 15 800	*7700 *16 650	4900 10 550	5600 12 050	3600 7700	*4150 *9150	3000 6600	8450 27 stóp 08 cali	
0 mm 0 cali	kg funt			*6750 *15 500	*6750 *15 500	*11 450 *24 750	7050 15 150	7650 16 450	4750 10 150	5500 11 850	3500 7500	*4600 *10 150	3050 6700	8260 27 stóp 01 cal
-1500 mm -60 cali	kg funt	*7200 *16 100	*7200 *16 100	*11 650 *26 450	*11 650 *26 450	*11 550 *25 000	6950 14 950	7550 16 250	4650 10 000	5500 11 800	3450 7 450	5200 11 500	3300 7250	7780 25 stóp 05 cali
-3000 mm -120 cali	kg funt	*12 350 *27 750	*12 350 *27 750	*15 300 *33 150	13 550 29 050	*10 800 *23 350	7000 15 100	7600 16 300	4700 10 100			6150 13 650	3900 8600	6950 22 stopy 08 cali
-4500 mm -180 cali	kg funt			*12 200 *26 100	*12 200 *26 100	*8750 *18 650	7250 15 600					*6600 *14 550	5350 12 050	5600 18 stóp 00 cali



ISO 10567:2007



* Informuje, że ładowność jest ograniczona przez układ hydrauliczny, a nie przez obciążenie destabilizujące. Powyższe wartości są zgodne z normą ISO 10567:2007 dla koparek hydraulicznych. Nie przekraczają 87% udźwigu układu hydraulicznego ani 75% obciążenia destabilizującego. Od wartości udźwignięcia należy odjąć ciężar osprzętu do podnoszenia. Udźwignięcia dotyczą maszyny stojącej na twardym podłożu zapewniającym jej jednolite oparcie. Użycie punktu mocowania osprzętu roboczego w celu przenoszenia/podnoszenia obiektów może mieć wpływ na udźwignię maszyny.

Udźwignię utrzymuje się w zakresie $\pm 5\%$ w przypadku wszystkich dostępnych płyt gąsienicowych.

Informacje na temat konkretnego produktu można znaleźć w instrukcji obsługi i konserwacji.

Dane techniczne koparki hydraulicznej 320

Udźwig wysięgnika długiego — przeciwwaga: 4,2 t (9300 funtów) — bez łyżki, tryb zwiększonego udźwigu: włączony

2,5 m (8 stóp 2 cale)

R2.5B1

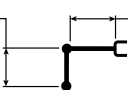

5,7 m (18 stóp 8 cal)

Potrójne ostrogi przeciwślizgowe 600 mm (24 cale)



2380 mm (7 stóp 9 cali)

3650 mm (12 stóp 0 cali)

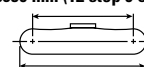

4450 mm (14 stóp 7 cali)

Diagram	mm	cal	kg	funty	3000 mm/120 cali		4500 mm/180 cali		6000 mm/240 cali		7500 mm/300 cali		Diagram		mm	cale	
					Diagram	Diagram	Diagram	Diagram	Diagram	Diagram	Diagram	Diagram	Diagram	Diagram			
	7500 mm	300 cali															
	6000 mm	240 cali								*5900	5300				*5150	*5150	5600
	4500 mm	180 cali					*7400	*7400	*6350	5200	*5250	3650			*4750	4300	6830
	3000 mm	120 cali					*15 950	*15 950	*13 850	11 150					*10 500	9600	270
	1500 mm	60 cali					*9300	7500	*7200	4950	5550	3600			*4750	3250	7960
	0 mm	0 cali					*20 000	16 150	*15 600	10 650	11 850	7700			*10 450	7200	320
	1500 mm	60 cali					*11 000	7050	7550	4750	5400	3500			4900	3150	8050
	0 mm	0 cali					*23 700	15 150	16 200	10 200	11 650	7500			10 750	6900	320
	0 mm	0 cali					11 600	6800	7350	4600	5350	3400			5000	3200	7860
	0 mm	0 cali					24 900	14 650	15 850	9900	11 500	7350			11 050	7050	310
	-1500 mm	-60 cali					*12 000	*12 000	11 550	6800	7350	4550			5500	3500	7350
	-6000 mm	-240 cali					*27 300	*27 300	24 800	14 600	15 750	9800			12 100	7700	290
	-3000 mm	-120 cali					*14 550	13 300	*10 550	6900	7400	4650			6700	4200	6470
	-4500 mm	-180 cali					*31 500	28 500	*22 800	14 800	15 950	10 000			14 800	9350	260
	-4500 mm	-180 cali						*7900	7150						*6850	6250	4980
	-1800 mm	-72 cali					*16 550	15 450							*15 000	14 150	200

Udźwig wysięgnika długiego — przeciwwaga: 4,2 t (9300 funtów) — bez łyżki, tryb zwiększonego udźwigu: włączony

2,5 m (8 stóp 2 cale)

R2.5B1

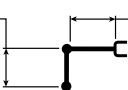

5,7 m (18 stóp 8 cal)

Potrójne ostrogi przeciwślizgowe 700 mm (28 cale)



2380 mm (7 stóp 9 cali)

3650 mm (12 stóp 0 cali)

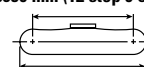

4450 mm (14 stóp 7 cali)

Diagram	mm	cal	kg	funty	3000 mm/120 cali		4500 mm/180 cali		6000 mm/240 cali		7500 mm/300 cali		Diagram		mm	cale	
					Diagram	Diagram	Diagram	Diagram	Diagram	Diagram	Diagram	Diagram	Diagram	Diagram			
	7500 mm	300 cali															
	6000 mm	240 cali								*5900	5400				*5150	*5150	5600
	4500 mm	180 cali					*7400	*7400	*6350	5250	*5250	3700			*4750	4350	6830
	3000 mm	120 cali					*15 950	*15 950	*13 850	11 300					*10 500	9750	270
	1500 mm	60 cali					*9300	7600	*7200	5050	5600	3650			*4750	3300	7960
	0 mm	0 cali					*20 000	16 350	*15 600	10 850	12 050	7800			*10 450	7300	320
	1500 mm	60 cali					*11 000	7150	7650	4800	5500	3550			4950	3200	8050
	0 mm	0 cali					*23 700	15 350	16 450	10 350	11 850	7600			10 900	7050	320
	0 mm	0 cali					11 700	6900	7500	4650	5450	3450			5100	3250	7860
	0 mm	0 cali					25 300	14 900	16 100	10 050	11 700	7 450			11 200	7200	310
	-1500 mm	-60 cali					*12 000	*12 000	*11 600	6900	7450	4650			5600	3550	7350
	-6000 mm	-240 cali					*27 300	*27 300	*25 100	14 800	16 000	9950			12 300	7850	290
	-3000 mm	-120 cali					*14 550	13 500	*10 550	7000	7550	4700			6800	4300	6470
	-4500 mm	-180 cali					*31 500	28 950	*22 800	15 050	16 200	10 150			15 050	9500	260
	-4500 mm	-180 cali						*7900	7250						*6850	6350	4980
	-1800 mm	-72 cali					*16 550	15 700							*15 000	14 350	200



ISO 10567:2007



* Informuje, że ładowność jest ograniczona przez układ hydrauliczny, a nie przez obciążenie destabilizujące. Powyższe wartości są zgodne z normą ISO 10567:2007 dla koparek hydraulicznych. Nie przekraczają 87% udźwigu układu hydraulicznego ani 75% obciążenia destabilizującego. Od wartości udźwigu należy odjąć ciężar osprzętu do podnoszenia. Udźwigi dotyczą maszyny stojącej na twardym podłożu zapewniającym jej jednolite oparcie. Użycie punktu mocowania osprzętu roboczego w celu przenoszenia/podnoszenia obiektów może mieć wpływ na udźwig maszyny.

Udźwig utrzymuje się w zakresie ±5% w przypadku wszystkich dostępnych płyt gąsienicowych.

Informacje na temat konkretnego produktu można znaleźć w instrukcji obsługi i konserwacji.

Dane techniczne koparki hydraulicznej 320

Udźwig wysięgnika długiego — przeciwwaga: 4,2 t (9300 funtów) — bez łyżki, tryb zwiększonego udźwigu: włączony

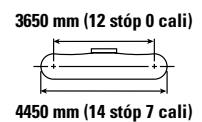
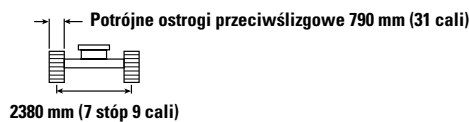
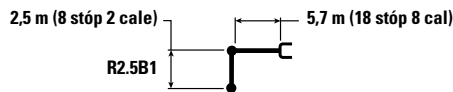

Diagram	3000 mm/120 cali		4500 mm/180 cali		6000 mm/240 cali		7500 mm/300 cali		Diagram		mm cale	
	kg funty	kg funty	kg funty	kg funty	kg funty	kg funty	kg funty	kg funty	kg funty	kg funty		
7500 mm 300 cali	kg funty									*5150 *11 500	*5150 *11 500	5600 220
6000 mm 240 cali	kg funty				*5900 *12 900	5450 11 700				*4750 *10 500	4400 9850	6830 270
4500 mm 180 cali	kg funty			*7400 *15 950	*7400 *15 950	*6350 *13 850	5300 11 450	*5250 3750		*4650 *10 250	3700 8200	7570 300
3000 mm 120 cali	kg funty			*9300 *20 000	7700 16 550	*7200 *15 600	5100 10 950	5700 12 200	3700 7900	*4750 *10 450	3350 7400	7960 320
1500 mm 60 cali	kg funty			*11 000 *23 700	7250 15 550	7750 16 700	4850 10 500	5600 12 000	3600 7700	5050 11 050	3250 7150	8050 320
0 mm 0 cali	kg funty			*11 700 *25 350	7000 15 100	7600 16 350	4750 10 200	5500 11 850	3500 7 550	5150 11 350	3300 7300	7860 310
-1500 mm -60 cali	kg funty	*12 000 *27 300	*12 000 *27 300	*11 600 *25 100	7000 15 000	7550 16 250	4700 10 100			5650 12 500	3600 7950	7350 290
-3000 mm -120 cali	kg funty	*14 550 *31 500	13 700 29 300	*10 550 *22 800	7100 15 250	7650 16 450	4750 10 250			6900 15 250	4350 9650	6470 260
-4500 mm -180 cali	kg funty			*7900 *16 550	7350 15 900					*6850 *15 000	6400 14 500	4980 200

Udźwig wysięgnika długiego — przeciwwaga: 4,2 t (9300 funtów) — bez łyżki, tryb zwiększonego udźwigu: włączony

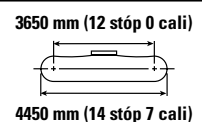
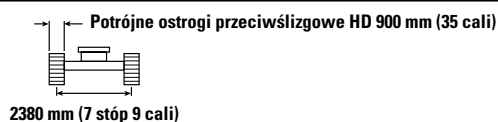
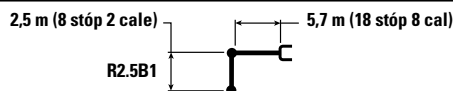

Diagram	3000 mm/120 cali		4500 mm/180 cali		6000 mm/240 cali		7500 mm/300 cali		Diagram		mm cale	
	kg funty	kg funty	kg funty	kg funty	kg funty	kg funty	kg funty	kg funty	kg funty	kg funty		
7500 mm 300 cali	kg funty									*5150 *11 500	*5150 *11 500	5600 220
6000 mm 240 cali	kg funty				*5900 *12 900	5600 12 050				*4750 *10 500	4550 10 150	6830 270
4500 mm 180 cali	kg funty			*7400 *15 950	*7400 *15 950	*6350 *13 850	5500 11 800	*5250 3900		*4650 *10 250	3850 8450	7570 300
3000 mm 120 cali	kg funty			*9300 *20 000	7900 17 100	*7200 *15 600	5250 11 300	5900 12 650	3800 8200	*4750 *10 450	3500 7650	7960 320
1500 mm 60 cali	kg funty			*11 000 *23 700	7450 16 100	8000 17 250	5050 10 850	5800 12 400	3700 8000	*5100 *11 150	3350 7400	8050 320
0 mm 0 cali	kg funty			*11 700 *25 350	7250 15 600	7850 16 900	4900 10 550	5700 12 250	3650 7850	5350 11 750	3450 7 550	7860 310
-1500 mm -60 cali	kg funty	*12 000 *27 300	*12 000 *27 300	*11 600 *25 100	7200 15 550	7800 16 800	4850 10 450			5850 12 950	3750 8250	7350 290
-3000 mm -120 cali	kg funty	*14 550 *31 500	14 150 30 250	*10 550 *22 800	7300 15 750	*7800 *16 700	4950 10 600			*7000 *15 400	4500 9950	6470 260
-4500 mm -180 cali	kg funty			*7900 *16 550	7600 16 400					*6850 *15 000	6600 15 000	4980 200



ISO 10567:2007



* Informuje, że ładowność jest ograniczona przez układ hydrauliczny, a nie przez obciążenie destabilizujące. Powyższe wartości są zgodne z normą ISO 10567:2007 dla koparek hydraulicznych. Nie przekraczają 87% udźwigu układu hydraulicznego ani 75% obciążenia destabilizującego. Od wartości udźwigu należy odjąć ciężar osprzętu do podnoszenia. Udźwigi dotyczą maszyny stojącej na twardym podłożu zapewniającym jej jednolite oparcie. Użycie punktu mocowania osprzętu roboczego w celu przenoszenia/podnoszenia obiektów może mieć wpływ na udźwig maszyny.

Udźwig utrzymuje się w zakresie $\pm 5\%$ w przypadku wszystkich dostępnych płyt gąsienicowych.

Informacje na temat konkretnego produktu można znaleźć w instrukcji obsługi i konserwacji.

Dane techniczne koparki hydraulicznej 320

Udźwig wysięgnika dwuczęściowego — przeciwwaga: 4,2 t (9300 funtów) — bez łyżki, tryb zwiększonego udźwigu: włączony

2,9 m (9 stóp 6 cali)

R2.9B1

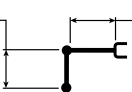

Wysięgnik dwuczęściowy
podstawa 2,8 m (9 stóp 2 cale)
część przednia 3,3 m (10 stóp 10 cali)

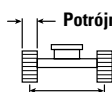







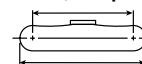

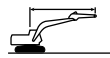

2380 mm (7 stóp 9 cali)

Potrójne ostrogi przeciwślizgowe 600 mm (24 cale)

3650 mm (12 stóp 0 cali)



4450 mm (14 stóp 7 cali)

		3000 mm/120 cali		4500 mm/180 cali		6000 mm/240 cali		7500 mm/300 cali				mm cale
												
9000 mm 360 cali	kg funt			*6400 *12 450	*6400 *12 450					*5150 *11 650	*5150 *11 650	4880 190
7500 mm 300 cali	kg funt			*7050 *15 550	*7050 *15 550	*6300 *13 050	5500 11 700			*4300 *9600	*4300 *9600	6620 260
6000 mm 240 cali	kg funt			*7250 *15 950	*7250 *15 950	*7200 *15 650	5450 11 700	*5050 *8950	3700 7850	*4000 *8800	3550 7850	7690 300
4500 mm 180 cali	kg funt	*13 100 *25 650	*13 100 *25 650	*9500 *20 550	8200 17 650	*7550 *16 400	5200 11 200	5700 12 250	3650 7800	*3900 *8600	3000 6650	8350 330
3000 mm 120 cali	kg funt			*10 700 *23 100	7450 16 050	7850 16 900	4900 10 550	5550 11 900	3500 7500	*3950 *8650	2750 6050	8710 350
1500 mm 60 cali	kg funt			*11 300 *24 450	6800 14 650	7500 16 150	4600 9850	5400 11 550	3350 7150	*4150 *9100	2650 5800	8790 350
0 mm 0 cali	kg funt			*10 800 *23 400	6450 13 900	7250 15 650	4350 9 400	5250 11 300	3250 6950	4350 9500	2700 5850	8610 340
-1500 mm -60 cali	kg funt	*9250 *21 000	*9250 *21 000	*9350 *20 300	6400 13 750	7200 15 450	4300 9200	5200 11 250	3200 6850	*4450 *9750	2900 6350	8160 320
-3000 mm -120 cali	kg funt			*7050 *15 150	6500 14 000	*5550 *11 800	4350 9350			*3700 *8250	3400 7 550	7300 280



ISO 10567:2007



* Informuje, że ładowność jest ograniczona przez układ hydrauliczny, a nie przez obciążenie destabilizujące. Powyższe wartości są zgodne z normą ISO 10567:2007 dla koparek hydraulicznych. Nie przekraczają 87% udźwigu układu hydraulicznego ani 75% obciążenia destabilizującego. Od wartości udźwigów należy odjąć ciężar osprzętu do podnoszenia. Udźwigi dotyczą maszyny stojącej na twardym podłożu zapewniającym jej jednolite oparcie. Użycie punktu mocowania osprzętu roboczego w celu przenoszenia/podnoszenia obiektów może mieć wpływ na udźwig maszyny.

Maksymalna długość wysięgnika dwuczęściowego.

Udźwig utrzymuje się w zakresie $\pm 5\%$ w przypadku wszystkich dostępnych płyt gąsienicowych.

Informacje na temat konkretnego produktu można znaleźć w instrukcji obsługi i konserwacji.

Dane techniczne koparki hydraulicznej 320

Udźwig wysięgnika dwuczęściowego — przeciwwaga: 4,2 t (9300 funtów) — bez łyżki, tryb zwiększonego udźwigu: włączony

2,9 m (9 stóp 6 cali)

R2.9B1

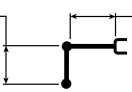

Wysięgnik dwuczęściowy
podstawa 2,8 m (9 stóp 2 cale)
część przednia 3,3 m (10 stóp 10 cali)

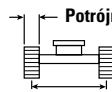

Potrójne ostrogi przeciwślizgowe 700 mm (28 cali)

2380 mm (7 stóp 9 cali)

3650 mm (12 stóp 0 cali)

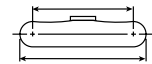

4450 mm (14 stóp 7 cali)

Diagram	3000 mm/120 cali		4500 mm/180 cali		6000 mm/240 cali		7500 mm/300 cali		Diagram		mm cale	
	kg funty	kg funty	kg funty	kg funty	kg funty	kg funty	kg funty	kg funty	kg funty	kg funty		
9000 mm 360 cali			*6400 *12 450	*6400 *12 450					*5150 *11 650	*5150 *11 650	4880 190	
7500 mm 300 cali			*7050 *15 550	*7050 *15 550	*6300 *13 050	5550 11 800			*4300 *9600	*4300 *9600	6620 260	
6000 mm 240 cali			*7250 *15 950	*7250 *15 950	*7200 *15 650	5500 11 800	*5050 *8950	3750 7950	*4000 *8800	3550 7900	7690 300	
4500 mm 180 cali	kg funty	*13 100 *25 650	*13 100 *25 650	*9500 *20 550	8250 17 800	*7550 *16 400	5250 11 300	5750 12 350	3650 7850	*3900 *8600	3050 6700	8350 330
3000 mm 120 cali	kg funty			*10 700 *23 100	7500 16 200	7950 17 100	4950 10 600	5600 12 050	3550 7 550	*3950 *8650	2750 6100	8710 350
1500 mm 60 cali	kg funty			*11 300 *24 450	6850 14 800	7600 16 300	4600 9950	5450 11 700	3400 7250	*4150 *9100	2650 5850	8790 350
0 mm 0 cali	kg funty			*10 800 *23 400	6550 14 050	7350 15 800	4400 9500	5300 11 400	3250 7000	4400 9600	2700 5950	8610 340
-1500 mm -60 cali	kg funty	*9250 *21 000	*9250 *21 000	*9350 *20 300	6450 13 900	7250 15 600	4350 9300	5250 11 350	3250 6950	*4450 *9750	2900 6400	8160 320
-3000 mm -120 cali	kg funty			*7050 *15 150	6550 14 150	*5550 *11 800	4400 9450			*3700 *8250	3450 7600	7300 280



ISO 10567:2007



* Informuje, że ładowność jest ograniczona przez układ hydrauliczny, a nie przez obciążenie destabilizujące. Powyższe wartości są zgodne z normą ISO 10567:2007 dla koparek hydraulicznych. Nie przekraczają 87% udźwigu układu hydraulicznego ani 75% obciążenia destabilizującego. Od wartości udźwigów należy odjąć ciężar osprzętu do podnoszenia. Udźwigi dotyczą maszyny stojącej na twardym podłożu zapewniającym jej jednolite oparcie. Użycie punktu mocowania osprzętu roboczego w celu przenoszenia/podnoszenia obiektów może mieć wpływ na udźwig maszyny.

Maksymalna długość wysięgnika dwuczęściowego.

Udźwig utrzymuje się w zakresie $\pm 5\%$ w przypadku wszystkich dostępnych płyt gąsienicowych.

Informacje na temat konkretnego produktu można znaleźć w instrukcji obsługi i konserwacji.

Dane techniczne koparki hydraulicznej 320

Udźwig wysięgnika dwuczęściowego — przeciwwaga: 4,2 t (9300 funtów) — bez łyżki, tryb zwiększonego udźwigu: włączony

2,9 m (9 stóp 6 cali)

R2.9B1

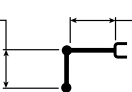

Wysięgnik dwuczęściowy
podstawa 2,8 m (9 stóp 2 cale)
część przednia 3,3 m (10 stóp 10 cali)

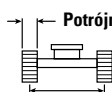







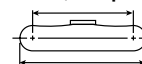





2380 mm (7 stóp 9 cali)

Potrójne ostrogi przeciwślizgowe 790 mm (31 cali)

3650 mm (12 stóp 0 cali)



4450 mm (14 stóp 7 cali)

	3000 mm/120 cali		4500 mm/180 cali		6000 mm/240 cali		7500 mm/300 cali				mm cale	
												
9000 mm 360 cali	kg funt		*6400 *12 450	*6400 *12 450					*5150 *11 650	*5150 *11 650	4880 190	
7500 mm 300 cali	kg funt		*7050 *15 550	*7050 *15 550	*6300 *13 050	5600 11 950			*4300 *9600	*4300 *9600	6620 260	
6000 mm 240 cali	kg funt		*7250 *15 950	*7250 *15 950	*7200 *15 650	5550 11 900	*5050 *8950	3800 8050	*4000 *8800	3600 8000	7690 300	
4500 mm 180 cali	kg funt	*13 100 *25 650	*13 100 *25 650	*9500 *20 550	8350 18 000	*7550 *16 400	5300 11 450	5850 12 500	3700 7950	*3900 *8600	3100 6800	8350 330
3000 mm 120 cali	kg funt			*10 700 *23 100	7600 16 400	*8050 *17 300	5000 10 750	5700 12 200	3600 7700	*3950 *8650	2800 6200	8710 350
1500 mm 60 cali	kg funt			*11 300 *24 450	6950 15 000	7700 16 550	4700 10 100	5500 11 850	3400 7350	*4150 *9100	2700 5950	8790 350
0 mm 0 cali	kg funt			*10 800 *23 400	6650 14 250	7450 16 000	4450 9650	5400 11 600	3300 7100	4450 9750	2750 6050	8610 340
-1500 mm -60 cali	kg funt	*9250 *21 000	*9250 *21 000	*9350 *20 300	6550 14 100	*7250 *15 650	4400 9450	5350 11 500	3250 7050	*4450 *9750	2950 6500	8160 320
-3000 mm -120 cali	kg funt			*7050 *15 150	6650 14 350	*5550 *11 800	4450 9550			*3700 *8250	3500 7750	7300 280



ISO 10567:2007



* Informuje, że ładowność jest ograniczona przez układ hydrauliczny, a nie przez obciążenie destabilizujące. Powyższe wartości są zgodne z normą ISO 10567:2007 dla koparek hydraulicznych. Nie przekraczają 87% udźwigu układu hydraulicznego ani 75% obciążenia destabilizującego. Od wartości udźwigów należy odjąć ciężar osprzętu do podnoszenia. Udźwigi dotyczą maszyny stojącej na twardym podłożu zapewniającym jej jednolite oparcie. Użycie punktu mocowania osprzętu roboczego w celu przenoszenia/podnoszenia obiektów może mieć wpływ na udźwig maszyny.

Maksymalna długość wysięgnika dwuczęściowego.

Udźwig utrzymuje się w zakresie $\pm 5\%$ w przypadku wszystkich dostępnych płyt gąsienicowych.

Informacje na temat konkretnego produktu można znaleźć w instrukcji obsługi i konserwacji.

Dane techniczne koparki hydraulicznej 320

Udźwig wysięgnika dwuczęściowego — przeciwwaga: 4,2 t (9300 funtów) — bez łyżki, tryb zwiększonego udźwigu: włączony

2,9 m (9 stóp 6 cali)

R2.9B1

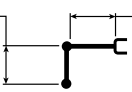

Wysięgnik dwuczęściowy
podstawa 2,8 m (9 stóp 2 cale)
część przednia 3,3 m (10 stóp 10 cali)

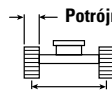







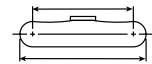

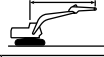

2380 mm (7 stóp 9 cali)

Potrójne ostrogi przeciwślizgowe HD 900 mm (35 cali)

3650 mm (12 stóp 0 cali)



4450 mm (14 stóp 7 cali)

	3000 mm/120 cali		4500 mm/180 cali		6000 mm/240 cali		7500 mm/300 cali				mm cale	
												
9000 mm 360 cali	kg funt			*6400 *12 450	*6400 *12 450					*5150 *11 650	*5150 *11 650	4880 190
7500 mm 300 cali	kg funt			*7050 *15 550	*7050 *15 550	*6300 *13 050	5750 12 300			*4300 *9600	*4300 *9600	6620 260
6000 mm 240 cali	kg funt			*7250 *15 950	*7250 *15 950	*7200 *15 650	5700 12 250	*5050 *8950	3900 8300	*4000 *8800	3750 8300	7690 300
4500 mm 180 cali	kg funt	*13 100 *25 650	*13 100 *25 650	*9500 *20 550	8600 18 500	*7550 *16 400	5500 11 800	6050 12 950	3850 8250	*3900 *8600	3200 7050	8350 330
3000 mm 120 cali	kg funt			*10 700 *23 100	7850 16 900	*8050 *17 400	5150 11 100	5900 12 600	3700 7950	*3950 *8650	2900 6400	8710 350
1500 mm 60 cali	kg funt			*11 300 *24 450	7200 15 500	7950 17 100	4850 10 450	5700 12 250	3550 7600	*4150 *9100	2800 6150	8790 350
0 mm 0 cali	kg funt			*10 800 *23 400	6850 14 800	7700 16 600	4650 10 000	5600 12 000	3450 7400	*4500 *9850	2850 6250	8610 340
-1500 mm -60 cali	kg funt	*9250 *21 000	*9250 *21 000	*9350 *20 300	6800 14 650	*7250 *15 650	4550 9800	*5450 *11 550	3400 7300	*4450 *9750	3050 6 750	8160 320
-3000 mm -120 cali	kg funt			*7050 *15 150	6900 14 850	*5550 *11 800	4600 9900			*3700 *8250	3600 8000	7300 280



ISO 10567:2007



* Informuje, że ładowność jest ograniczona przez układ hydrauliczny, a nie przez obciążenie destabilizujące. Powyższe wartości są zgodne z normą ISO 10567:2007 dla koparek hydraulicznych. Nie przekraczają 87% udźwigu układu hydraulicznego ani 75% obciążenia destabilizującego. Od wartości udźwigów należy odjąć ciężar osprzętu do podnoszenia. Udźwigi dotyczą maszyny stojącej na twardym podłożu zapewniającym jej jednolite oparcie. Użycie punktu mocowania osprzętu roboczego w celu przenoszenia/podnoszenia obiektów może mieć wpływ na udźwig maszyny.

Maksymalna długość wysięgnika dwuczęściowego.

Udźwig utrzymuje się w zakresie $\pm 5\%$ w przypadku wszystkich dostępnych płyt gąsienicowych.

Informacje na temat konkretnego produktu można znaleźć w instrukcji obsługi i konserwacji.

Dane techniczne koparki hydraulicznej 320

Udźwig wysięgnika dwuczęściowego — przeciwwaga: 4,2 t (9300 funtów) — bez łyżki, tryb zwiększonego udźwigu: włączony

2,5 m (8 stóp 2 cale)

R2.5B1

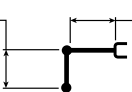

Wysięgnik dwuczęściowy
podstawa 2,8 m (9 stóp 2 cale)
część przednia 3,3 m (10 stóp 10 cali)

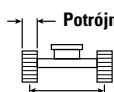

2380 mm (7 stóp 9 cali)

Potrójne ostrogi przeciwślizgowe 600 mm (24 cale)

3650 mm (12 stóp 0 cali)

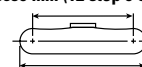

4450 mm (14 stóp 7 cali)

Diagram	3000 mm/120 cali		4500 mm/180 cali		6000 mm/240 cali		7500 mm/300 cali		Diagram		mm cale	
	Diagram	Diagram	Diagram	Diagram	Diagram	Diagram	Diagram	Diagram	Diagram	Diagram		
9000 mm 360 cali	kg funt									*6500 *14 800	*6500 *14 800	4110 150
7500 mm 300 cali	kg funt		*8300 *18 250	*8300 *18 250	*5700 5300					*5200 *11 550	*5200 *11 550	6080 240
6000 mm 240 cali	kg funt		*8900 *19 400	8550 18 400	*7450 *16 250	5350 11 450				*4750 *10 550	3850 8600	7230 290
4500 mm 180 cali	kg funt	*14 650 *31 400	*14 650 *31 400	*9950 *21 450	8000 17 250	*7800 *16 900	5150 11 050	5650 12 100	3600 7650	*4650 *10 200	3250 7150	7930 310
3000 mm 120 cali	kg funt			*11 000 *23 750	7250 15 650	7800 16 750	4800 10 350	5500 11 850	3450 7400	4700 10 350	2950 6450	8300 330
1500 mm 60 cali	kg funt			*11 300 *24 450	6700 14400	7450 16 050	4550 9750	5350 11 500	3300 7150	4550 10 000	2800 6200	8390 330
0 mm 0 cali	kg funt			*10 400 *22 650	6450 13 900	7250 15 600	4350 9350	5250 11 300	3250 6950	4650 10 200	2900 6300	8210 330
-1500 mm -60 cali	kg funt			*8700 *18 950	6450 13 850	*6900 *14 900	4300 9300	*4950 *10 350	3250 6950	*4550 *9950	3150 6900	7720 310
-3000 mm -120 cali	kg funt					*4850 *10 200	4400 9500			*4300 *9750	4050 9150	6410 250



ISO 10567:2007



* Informuje, że ładowność jest ograniczona przez układ hydrauliczny, a nie przez obciążenie destabilizujące. Powyższe wartości są zgodne z normą ISO 10567:2007 dla koparek hydraulicznych. Nie przekraczają 87% udźwigu układu hydraulicznego ani 75% obciążenia destabilizującego. Od wartości udźwigu należy odjąć ciężar osprzętu do podnoszenia. Udźwigi dotyczą maszyny stojącej na twardym podłożu zapewniającym jej jednolite oparcie. Użycie punktu mocowania osprzętu roboczego w celu przenoszenia/podnoszenia obiektów może mieć wpływ na udźwig maszyny.

Maksymalna długość wysięgnika dwuczęściowego.

Udźwig utrzymuje się w zakresie $\pm 5\%$ w przypadku wszystkich dostępnych płyt gąsienicowych.

Informacje na temat konkretnego produktu można znaleźć w instrukcji obsługi i konserwacji.

Dane techniczne koparki hydraulicznej 320

Udźwig wysięgnika dwuczęściowego — przeciwwaga: 4,2 t (9300 funtów) — bez łyżki, tryb zwiększonego udźwigu: włączony

2,5 m (8 stóp 2 cale)

R2.5B1

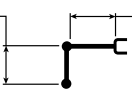

Wysięgnik dwuczęściowy
podstawa 2,8 m (9 stóp 2 cale)
część przednia 3,3 m (10 stóp 10 cali)

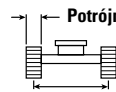







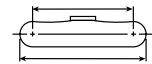





Potrójne ostrogi przeciwślizgowe 700 mm (28 cali)

2380 mm (7 stóp 9 cali)

3650 mm (12 stóp 0 cali)



4450 mm (14 stóp 7 cali)

	3000 mm/120 cali		4500 mm/180 cali		6000 mm/240 cali		7500 mm/300 cali					
											mm cale	
9000 mm 360 cali	kg funt									*6500 *14 800	*6500 *14 800	4110 150
7500 mm 300 cali	kg funt		*8300 *18 250	*8300 *18 250	*5700	5350				*5200 *11 550	*5200 *11 550	6080 240
6000 mm 240 cali	kg funt		*8900 *19 400	8650 18 550	*7450 *16 250	5400 11 550				*4750 *10 550	3900 8700	7230 290
4500 mm 180 cali	kg funt	*14 650 *31 400	*14 650 *31 400	*9950 *21 450	8050 17 400	*7800 *16 900	5150 11 100	5700 12 200	3600 7750	*4650 *10 200	3300 7250	7930 310
3000 mm 120 cali	kg funt			*11 000 *23 750	7300 15 800	7850 16 900	4850 10 450	5550 11 950	3500 7500	*4700 *10 350	2950 6550	8300 330
1500 mm 60 cali	kg funt			*11 300 *24 450	6750 14 550	7550 16 200	4600 9850	5400 11 650	3350 7200	4600 10 100	2850 6250	8390 330
0 mm 0 cali	kg funt			*10 400 *22 650	6500 14 050	7350 15 750	4400 9450	5300 11 450	3250 7050	4700 10 350	2900 6400	8210 330
-1500 mm -60 cali	kg funt			*8700 *18 950	6500 14 000	*6900 *14 900	4350 9350	*4950 *10 350	3250 7050	*4550 *9950	3150 6950	7720 310
-3000 mm -120 cali	kg funt					*4850 *10 200	4450 9600			*4300 *9750	4100 9250	6410 250



ISO 10567:2007



* Informuje, że ładowność jest ograniczona przez układ hydrauliczny, a nie przez obciążenie destabilizujące. Powyższe wartości są zgodne z normą ISO 10567:2007 dla koparek hydraulicznych. Nie przekraczają 87% udźwigu układu hydraulicznego ani 75% obciążenia destabilizującego. Od wartości udźwigów należy odjąć ciężar osprzętu do podnoszenia. Udźwigi dotyczą maszyny stojącej na twardym podłożu zapewniającym jej jednolite oparcie. Użycie punktu mocowania osprzętu roboczego w celu przenoszenia/podnoszenia obiektów może mieć wpływ na udźwig maszyny.

Maksymalna długość wysięgnika dwuczęściowego.

Udźwig utrzymuje się w zakresie $\pm 5\%$ w przypadku wszystkich dostępnych płyt gąsienicowych.

Informacje na temat konkretnego produktu można znaleźć w instrukcji obsługi i konserwacji.

Dane techniczne koparki hydraulicznej 320

Udźwig wysięgnika dwuczęściowego — przeciwwaga: 4,2 t (9300 funtów) — bez łyżki, tryb zwiększonego udźwigu: włączony

2,5 m (8 stóp 2 cale)

R2.5B1

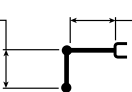

Wysięgnik dwuczęściowy
podstawa 2,8 m (9 stóp 2 cale)
część przednia 3,3 m (10 stóp 10 cali)

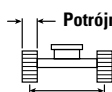







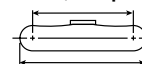





2380 mm (7 stóp 9 cali)

Potrójne ostrogi przeciwślizgowe 790 mm (31 cali)

3650 mm (12 stóp 0 cali)



4450 mm (14 stóp 7 cali)

	3000 mm/120 cali		4500 mm/180 cali		6000 mm/240 cali		7500 mm/300 cali				mm cale	
												
9000 mm 360 cali	kg funt									*6500 *14 800	*6500 *14 800	4110 150
7500 mm 300 cali	kg funt		*8300 *18 250	*8300 *18 250	*5700	5450				*5200 *11 550	*5200 *11 550	6080 240
6000 mm 240 cali	kg funt		*8900 *19 400	8700 18 750	*7450 *16 250	5450 11 700				*4750 *10 550	3950 8800	7230 290
4500 mm 180 cali	kg funt	*14 650 *31 400	*14 650 *31 400	*9950 *21 450	8150 17 600	*7800 *16 900	5250 11 250	5750 12 350	3650 7850	*4650 *10 200	3300 7350	7930 310
3000 mm 120 cali	kg funt			*11 000 *23 750	7400 16 000	7950 17 100	4950 10 600	5650 12 100	3550 7600	*4700 *10 350	3000 6600	8300 330
1500 mm 60 cali	kg funt			*11 300 *24 450	6850 14 750	7650 16 400	4650 10 000	5500 11 800	3400 7300	4650 10 250	2900 6350	8390 330
0 mm 0 cali	kg funt			*10 400 *22 650	6600 14 250	7450 16 000	4450 9600	5400 11 600	3300 7150	4750 10 500	2950 6500	8210 330
-1500 mm -60 cali	kg funt			*8700 *18 950	6600 14 200	*6900 *14 900	4400 9500	*4950 *10 350	3300 7150	*4550 *9950	3200 7050	7720 310
-3000 mm -120 cali	kg funt					*4850 *10 200	4500 9750			*4300 *9750	4150 9 400	6410 250



ISO 10567:2007



* Informuje, że ładowność jest ograniczona przez układ hydrauliczny, a nie przez obciążenie destabilizujące. Powyższe wartości są zgodne z normą ISO 10567:2007 dla koparek hydraulicznych. Nie przekraczają 87% udźwigu układu hydraulicznego ani 75% obciążenia destabilizującego. Od wartości udźwigów należy odjąć ciężar osprzętu do podnoszenia. Udźwigi dotyczą maszyny stojącej na twardym podłożu zapewniającym jej jednolite oparcie. Użycie punktu mocowania osprzętu roboczego w celu przenoszenia/podnoszenia obiektów może mieć wpływ na udźwig maszyny.

Maksymalna długość wysięgnika dwuczęściowego.

Udźwig utrzymuje się w zakresie $\pm 5\%$ w przypadku wszystkich dostępnych płyt gąsienicowych.

Informacje na temat konkretnego produktu można znaleźć w instrukcji obsługi i konserwacji.

Dane techniczne koparki hydraulicznej 320

Udźwig wysięgnika dwuczęściowego — przeciwwaga: 4,2 t (9300 funtów) — bez łyżki, tryb zwiększonego udźwigu: włączony

2,5 m (8 stóp 2 cale)

R2.5B1

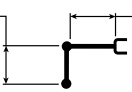

Wysięgnik dwuczęściowy
podstawa 2,8 m (9 stóp 2 cale)
część przednia 3,3 m (10 stóp 10 cali)

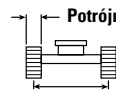

Potrójne ostrogi przeciwślizgowe HD 900 mm (35 cali)

2380 mm (7 stóp 9 cali)

3650 mm (12 stóp 0 cali)

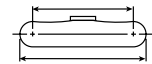

4450 mm (14 stóp 7 cali)

Diagram	3000 mm/120 cali		4500 mm/180 cali		6000 mm/240 cali		7500 mm/300 cali		Diagram		mm cale	
	kg funt	kg funt	kg funt	kg funt	kg funt	kg funt	kg funt	kg funt	kg funt	kg funt		
9000 mm 360 cali										*6500 *14 800	*6500 *14 800	4110 150
7500 mm 300 cali			*8300 *18 250	*8300 *18 250	*5700 5600					*5200 *11 550	*5200 *11 550	6080 240
6000 mm 240 cali			*8900 *19 400	*8900 19 250	*7450 *16 250	5600 12 050				*4750 *10 550	4100 9 100	7230 290
4500 mm 180 cali	kg funt	*14 650 *31 400	*14 650 *31 400	*9950 *21 450	8400 18 100	*7800 *16 900	5400 11 600	5950 12 800	3800 8100	*4650 *10 200	3450 7600	7930 310
3000 mm 120 cali	kg funt			*11 000 *23 750	7650 16 500	*8200 17 700	5100 10 950	5850 12 550	3650 7850	*4700 *10 350	3100 6850	8300 330
1500 mm 60 cali	kg funt			*11 300 *24 450	7100 15 250	7900 17 000	4800 10 350	5700 12 200	3550 7600	4800 10 600	3000 6600	8390 330
0 mm 0 cali	kg funt			*10 400 *22 650	6850 14 750	7700 16 550	4650 9950	5600 12 000	3450 7400	4950 10 850	3050 6700	8210 330
-1500 mm -60 cali	kg funt			*8700 *18 950	6850 14 700	*6900 *14 900	4600 9850	*4950 *10 350	3450 7400	*4550 *9950	3350 7300	7720 310
-3000 mm -120 cali	kg funt					*4850 *10 200	4650 10 100			*4300 *9750	4300 *9750	6410 250



ISO 10567:2007



* Informuje, że ładowność jest ograniczona przez układ hydrauliczny, a nie przez obciążenie destabilizujące. Powyższe wartości są zgodne z normą ISO 10567:2007 dla koparek hydraulicznych. Nie przekraczają 87% udźwigu układu hydraulicznego ani 75% obciążenia destabilizującego. Od wartości udźwigów należy odjąć ciężar osprzętu do podnoszenia. Udźwigi dotyczą maszyny stojącej na twardym podłożu zapewniającym jej jednolite oparcie. Użycie punktu mocowania osprzętu roboczego w celu przenoszenia/podnoszenia obiektów może mieć wpływ na udźwig maszyny.

Maksymalna długość wysięgnika dwuczęściowego.

Udźwig utrzymuje się w zakresie $\pm 5\%$ w przypadku wszystkich dostępnych płyt gąsienicowych.

Informacje na temat konkretnego produktu można znaleźć w instrukcji obsługi i konserwacji.

Dane techniczne koparki hydraulicznej 320

Udźwig wysięgnika o bardzo dużym zasięgu (SLR) — przeciwwaga: 4,7 t (10 400 funtów) — bez łyżki, tryb zwiększonego udźwigu: włączony

6,28 m (20 stóp 7 cali)

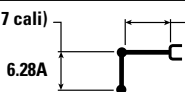

Wysięgnik SLR
8,85 m (29 stóp 0 cali)

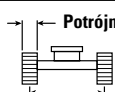

2380 mm (7 stóp 9 cali)

Potrójne ostrogi przeciwślizgowe 600 mm (24 cale)

3650 mm (12 stóp 0 cali)

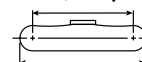

4450 mm (14 stóp 7 cali)

Wykres	1500 mm/60 cali	3000 mm/120 cali	4500 mm/180 cali	6000 mm/240 cali	7500 mm/300 cali	Wykres			mm cale						
						kg funt	kg funt	kg funt							
12 000 mm 480 cali	kg funt									*1450 *3200	*1450 *3200	10 350 400			
10 500 mm 420 cali	kg funt												*1350 *2950	*1350 *2950	11 660 460
9000 mm 360 cali	kg funt												*1300 *2850	*1300 *2850	12 660 500
7500 mm 300 cali	kg funt												*1250 *2800	*1250 *2800	13 410 530
6000 mm 240 cali	kg funt												*1250 *2750	*1250 *2750	13 970 550
4500 mm 180 cali	kg funt												*1300 *2800	1200 2650	14 340 570
3000 mm 120 cali	kg funt		*4700 *11 800	*4700 *11 800	*6050 *12 900	*6050 *12 900	*4450 *9550	*4450 *9550	*3600 *7800	3600 7750	*1300 *2900	1150 2450	14 550 580		
1500 mm 60 cali	kg funt				*6750 *15 950	6350 13 750	*5250 *11 300	4400 9500	*4100 *8850	3250 7000	*1400 *3000	1100 2350	14 600 580		
0 mm 0 cali	kg funt		*2000 *4550	*2000 *4550	*4650 *10 700	*4650 *10 700	*5900 *12 700	3950 8500	*4550 *9800	2950 6350	*1450 *3200	1050 2350	14 490 570		
-1500 mm -60 cali	kg funt	*2100 *4600	*2100 *4600	*2700 *6050	*2700 *6050	*4650 *10 500	*4650 *10 500	*6250 *13 550	3650 7900	4750 10 150	2750 5900	*1550 *3450	1100 2350	14 230 560	
-3000 mm -120 cali	kg funt	*2850 *6350	*2850 *6350	*3500 *7850	*3500 *7850	*5200 *11 700	*5200 11 350	6350 13 600	3550 7600	4600 9850	2650 5650	*1750 *3800	1100 2450	13 790 550	
-4500 mm -180 cali	kg funt	*3650 *8150	*3650 *8150	*4400 *9900	*4400 *9900	*6050 *13 700	5300 11 450	6300 13 500	3500 7500	4550 9750	2600 5550	*1950 *4300	1200 2650	13 170 520	
-6000 mm -240 cali	kg funt	*4550 *10 100	*4550 *10 100	*5400 *12 150	*5400 *12 150	*7200 *16 300	5450 11 700	*6150 *13 250	3550 7600	4550 9800	2600 5550	*2300 *5100	1350 2950	12 340 490	
-7500 mm -300 cali	kg funt	*5500 *12 250	*5500 *12 250	*6550 *14 800	*6550 *14 800	*7300 *15 650	5600 12 100	*5650 *12 150	3650 7850	*4550 *9750	2650 5750	*2700 *5950	1600 3500	11 240 440	
-9000 mm -360 cali	kg funt			*7950 *17 450	*7950 *17 450	*6150 *13 100	5900 12 750	*4850 *10 350	3850 8300	*3900 *8300	2800 6050	*2700 *5900	2000 4550	9800 380	



ISO 10567:2007



* Informuje, że ładowność jest ograniczona przez układ hydrauliczny, a nie przez obciążenie destabilizujące. Powyższe wartości są zgodne z normą ISO 10567:2007 dla koparek hydraulicznych. Nie przekraczają 87% udźwigu układu hydraulicznego ani 75% obciążenia destabilizującego. Od wartości udźwignięcia należy odjąć ciężar osprzętu do podnoszenia. Udźwignięcia dotyczą maszyny stojącej na twardym podłożu zapewniającym jej jednolite oparcie. Użycie punktu mocowania osprzętu roboczego w celu przenoszenia/podnoszenia obiektów może mieć wpływ na udźwignięcie maszyny.

Udźwignięcie utrzymuje się w zakresie $\pm 5\%$ w przypadku wszystkich dostępnych płyt gąsienicowych.

Informacje na temat konkretnego produktu można znaleźć w instrukcji obsługi i konserwacji.

(ciąg dalszy na następnej stronie)

Dane techniczne koparki hydraulicznej 320

Udźwig wysięgnika o bardzo dużym zasięgu (SLR) — przeciwwaga: 4,7 t (10 400 funtów) — bez łyżki, tryb zwiększonego udźwigu: włączony (ciąg dalszy)

6,28 m (20 stóp 7 cali)

6.28A

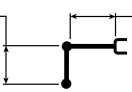

Wysięgnik SLR
8,85 m (29 stóp 0 cali)

Potrójne ostrogi przeciwślizgowe 600 mm (24 cale)

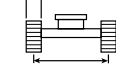

2380 mm (7 stóp 9 cali)

3650 mm (12 stóp 0 cali)



4450 mm (14 stóp 7 cali)

	9000 mm/360 cali		10 500 mm/420 in		12 000 mm/480 in		13 500 mm/540 in				mm cale	
	kg funty	kg funty	kg funty	kg funty	kg funty	kg funty	kg funty	kg funty	kg funty	kg funty		
12 000 mm 480 cali										*1450 *3200	*1450 *3200	10 350 400
10 500 mm 420 cali			*2200 *4850	*2200 *4850						*1350 *2950	*1350 *2950	11 660 460
9000 mm 360 cali			*2200 *4800	*2200 *4800	*2200 *4200	1900 4050				*1300 *2850	*1300 *2850	12 660 500
7500 mm 300 cali			*2250 *4900	*2250 *4900	*2200 *4850	1900 4050				*1250 *2800	*1250 *2800	13 410 530
6000 mm 240 cali			*2400 *5200	*2400 *5100	*2300 *5000	1850 3950	*2100 *3700	1450 3000		*1250 *2750	*1250 *2750	13 970 550
4500 mm 180 cali	kg funty	*2800 *6050	*2800 *6050	*2550 *5550	2250 4850	*2400 *5200	1750 3750	2300 4850	1400 2950	*1300 *2800	1200 2650	14 340 570
3000 mm 120 cali	kg funty	*3100 *6750	2750 5850	*2800 *6000	2100 4550	*2550 *5500	1700 3550	2250 4750	1350 2800	*1300 *2900	1150 2450	14 550 580
1500 mm 60 cali	kg funty	*3450 *7400	2500 5350	*3000 *6450	2000 4200	2600 5600	1600 3350	2150 4600	1250 2700	*1400 *3000	1100 2350	14 600 580
0 mm 0 cali	kg funty	*3700 *8050	2300 4950	*3100 *6600	1850 3950	2550 5400	1500 3200	2100 4500	1200 2600	*1450 *3200	1050 2350	14 490 570
-1500 mm -60 cali	kg funty	3700 7900	2150 4650	2950 6350	1750 3700	2450 5250	1400 3050	2050 4400	1200 2500	*1550 *3450	1100 2350	14 230 560
-3000 mm -120 cali	kg funty	3550 7700	2050 4400	2900 6200	1650 3550	2400 5150	1400 2950	2050 *4200	1150 2450	*1750 *3800	1100 2450	13 790 550
-4500 mm -180 cali	kg funty	3500 7550	2000 4300	2850 6150	1650 3500	2400 5150	1350 2900			*1950 *4300	1200 2650	13 170 520
-6000 mm -240 cali	kg funty	3550 7600	2000 4350	2850 6150	1650 3550	2400 5200	1400 3000			*2300 *5100	1350 2950	12 340 490
-7500 mm -300 cali	kg funty	3600 7750	2100 4500	2950 6350	1700 3700					*2700 *5950	1600 3500	11 240 440
-9000 mm -360 cali	kg funty	*3150 *6500	2200 4800							*2700 *5900	2000 4550	9800 380



ISO 10567:2007



* Informuje, że ładowność jest ograniczona przez układ hydrauliczny, a nie przez obciążenie destabilizujące. Powyższe wartości są zgodne z normą ISO 10567:2007 dla koparek hydraulicznych. Nie przekraczają 87% udźwigu układu hydraulicznego ani 75% obciążenia destabilizującego. Od wartości udźwigu należy odjąć ciężar osprzętu do podnoszenia. Udźwigi dotyczą maszyny stojącej na twardym podłożu zapewniającym jej jednolite oparcie. Użycie punktu mocowania osprzętu roboczego w celu przenoszenia/podnoszenia obiektów może mieć wpływ na udźwig maszyny.

Udźwig utrzymuje się w zakresie $\pm 5\%$ w przypadku wszystkich dostępnych płyt gąsienicowych.

Informacje na temat konkretnego produktu można znaleźć w instrukcji obsługi i konserwacji.

Dane techniczne koparki hydraulicznej 320

Udźwig wysięgnika o bardzo dużym zasięgu (SLR) — przeciwwaga: 4,7 t (10 400 funtów) — bez łyżki, tryb zwiększonego udźwigu: włączony

6,28 m (20 stóp 7 cali)

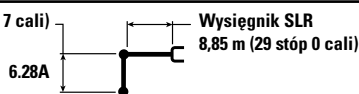

Wysięgnik SLR
8,85 m (29 stóp 0 cali)

Potrójne ostrogi przeciwślizgowe 700 mm (28 cali)

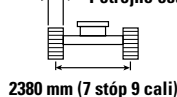

2380 mm (7 stóp 9 cali)

3650 mm (12 stóp 0 cali)

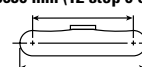

4450 mm (14 stóp 7 cali)

Wykres	1500 mm/60 cali	3000 mm/120 cali	4500 mm/180 cali	6000 mm/240 cali	7500 mm/300 cali	Wykres			mm cale						
						kg funt	kg funt	mm cale							
12 000 mm 480 cali	kg funt									*1450 *3200	*1450 *3200	10 350 400			
10 500 mm 420 cali	kg funt												*1350 *2950	*1350 *2950	11 660 460
9000 mm 360 cali	kg funt												*1300 *2850	*1300 *2850	12 660 500
7500 mm 300 cali	kg funt												*1250 *2800	*1250 *2800	13 410 530
6000 mm 240 cali	kg funt												*1250 *2750	1250 *2750	13 970 550
4500 mm 180 cali	kg funt												*1300 *2800	1200 2650	14 340 570
3000 mm 120 cali	kg funt		*4700 *11 800	*4700 *11 800	*6050 *12 900	*6050 *12 900	*4450 *9550	*4450 *9550	*3600 *7800	*3600 *7800	*1300 *2900	1150 2500	14 550 580		
1500 mm 60 cali	kg funt				*6750 *15 950	6450 13 900	*5250 *11 300	4450 9600	*4100 *8850	3300 7100	*1400 *3000	1100 2400	14 600 580		
0 mm 0 cali	kg funt		*2000 *4550	*2000 *4550	*4650 *10 700	*4650 *10 700	*5900 *12 700	4000 8600	*4550 *9800	3000 6450	*1450 *3200	1100 2350	14 490 570		
-1500 mm -60 cali	kg funt	*2100 *4600	*2100 *4600	*2700 *6050	*2700 *6050	*4650 *10 500	*4650 *10 500	*6250 *13 550	3700 8000	4800 10 300	2800 6000	*1550 *3450	1100 2400	14 230 560	
-3000 mm -120 cali	kg funt	*2850 *6350	*2850 *6350	*3500 *7850	*3500 *7850	*5200 *11 700	*5200 11 500	6400 13 750	3600 7700	4650 10 000	2650 5700	*1750 *3800	1150 2500	13 790 550	
-4500 mm -180 cali	kg funt	*3650 *8150	*3650 *8150	*4400 *9900	*4400 *9900	*6050 *13 700	5400 11 550	6350 13 650	3550 7600	4600 9850	2600 5600	*1950 *4300	1250 2700	13 170 520	
-6000 mm -240 cali	kg funt	*4550 *10 100	*4550 *10 100	*5400 *12 150	*5400 *12 150	*7200 *16 300	5500 11 800	*6150 *13 250	3600 7700	4600 9900	2600 5650	*2300 *5100	1350 3000	12 340 490	
-7500 mm -300 cali	kg funt	*5500 *12 250	*5500 *12 250	*6550 *14 800	*6550 *14 800	*7300 *15 650	5700 12 250	*5650 *12 150	3700 7950	*4550 *9750	2700 5800	*2700 *5950	1600 3550	11 240 440	
-9000 mm -360 cali	kg funt			*7950 *17 450	*7950 *17 450	*6150 *13 100	5950 12 900	*4850 *10 350	3900 8 400	*3900 *8300	2850 6150	*2700 *5900	2050 4600	9800 380	



ISO 10567:2007



* Informuje, że ładowność jest ograniczona przez układ hydrauliczny, a nie przez obciążenie destabilizujące. Powyższe wartości są zgodne z normą ISO 10567:2007 dla koparek hydraulicznych. Nie przekraczają 87% udźwigu układu hydraulicznego ani 75% obciążenia destabilizującego. Od wartości udźwignięcia należy odjąć ciężar osprzętu do podnoszenia. Udźwignięcia dotyczą maszyny stojącej na twardym podłożu zapewniającym jej jednolite oparcie. Użycie punktu mocowania osprzętu roboczego w celu przenoszenia/podnoszenia obiektów może mieć wpływ na udźwignięcie maszyny.

Udźwignięcie utrzymuje się w zakresie $\pm 5\%$ w przypadku wszystkich dostępnych płyt gąsienicowych.

Informacje na temat konkretnego produktu można znaleźć w instrukcji obsługi i konserwacji.

(ciąg dalszy na następnej stronie)

Dane techniczne koparki hydraulicznej 320

Udźwig wysięgnika o bardzo dużym zasięgu (SLR) — przeciwwaga: 4,7 t (10 400 funtów) — bez łyżki, tryb zwiększonego udźwigu: włączony (ciąg dalszy)

6,28 m (20 stóp 7 cali)

6.28A

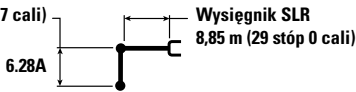

Wysięgnik SLR
8,85 m (29 stóp 0 cali)

Potrójne ostrogi przeciwślizgowe 700 mm (28 cali)

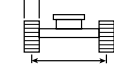











2380 mm (7 stóp 9 cali)

3650 mm (12 stóp 0 cali)



4450 mm (14 stóp 7 cali)

		9000 mm/360 cali		10 500 mm/420 in		12 000 mm/480 in		13 500 mm/540 in				mm cale
												
12 000 mm 480 cali	kg funt									*1450 *3200	*1450 *3200	10 350 400
10 500 mm 420 cali	kg funt			*2200 *4850	*2200 *4850					*1350 *2950	*1350 *2950	11 660 460
9000 mm 360 cali	kg funt			*2200 *4800	*2200 *4800	*2200 *4200	1950 4100			*1300 *2850	*1300 *2850	12 660 500
7500 mm 300 cali	kg funt			*2250 *4900	*2250 *4900	*2200 *4850	1900 4100			*1250 *2800	*1250 *2800	13 410 530
6000 mm 240 cali	kg funt			*2400 *5200	*2400 *5150	*2300 *5000	1850 3950	*2100 *3700	1450 3050	*1250 *2750	1250 *2750	13 970 550
4500 mm 180 cali	kg funt	*2800 *6050	*2800 *6050	*2550 *5550	2300 4900	*2400 *5200	1800 3800	*2300 4900	1400 2950	*1300 *2800	1200 2650	14 340 570
3000 mm 120 cali	kg funt	*3100 *6750	2750 5900	*2800 *6000	2150 4600	*2550 *5500	1700 3600	2250 4800	1350 2850	*1300 *2900	1150 2500	14 550 580
1500 mm 60 cali	kg funt	*3450 *7400	2550 5450	*3000 *6450	2000 4250	2650 5650	1600 3400	2200 4700	1300 2750	*1400 *3000	1100 2400	14 600 580
0 mm 0 cali	kg funt	*3700 *8050	2350 5000	*3100 *6700	1850 4000	2550 5450	1500 3200	2150 4550	1250 2600	*1450 *3200	1100 2350	14 490 570
-1500 mm -60 cali	kg funt	3700 8000	2200 4700	3000 6450	1750 3750	2500 5300	1450 3050	2100 4450	1200 2550	*1550 *3450	1100 2400	14 230 560
-3000 mm -120 cali	kg funt	3600 7750	2100 4500	2950 6300	1700 3600	2450 5200	1400 3000	2050 *4200	1200 2500	*1750 *3800	1150 2500	13 790 550
-4500 mm -180 cali	kg funt	3550 7650	2050 4400	2900 6200	1650 3550	2400 5200	1400 2950			*1950 *4300	1250 2700	13 170 520
-6000 mm -240 cali	kg funt	3550 7700	2050 4400	2900 6250	1650 3600	2450 5300	1400 3050			*2300 *5100	1350 3000	12 340 490
-7500 mm -300 cali	kg funt	3650 7850	2100 4550	2950 6400	1750 3750					*2700 *5950	1600 3550	11 240 440
-9000 mm -360 cali	kg funt	*3150 *6500	2250 4850							*2700 *5900	2050 4600	9800 380



ISO 10567:2007



* Informuje, że ładowność jest ograniczona przez układ hydrauliczny, a nie przez obciążenie destabilizujące. Powyższe wartości są zgodne z normą ISO 10567:2007 dla koparek hydraulicznych. Nie przekraczają 87% udźwigu układu hydraulicznego ani 75% obciążenia destabilizującego. Od wartości udźwigu należy odjąć ciężar osprzętu do podnoszenia. Udźwigi dotyczą maszyny stojącej na twardym podłożu zapewniającym jej jednolite oparcie. Użycie punktu mocowania osprzętu roboczego w celu przenoszenia/podnoszenia obiektów może mieć wpływ na udźwig maszyny.

Udźwig utrzymuje się w zakresie ±5% w przypadku wszystkich dostępnych płyt gąsienicowych.

Informacje na temat konkretnego produktu można znaleźć w instrukcji obsługi i konserwacji.

Dane techniczne koparki hydraulicznej 320

Udźwig wysięgnika o bardzo dużym zasięgu (SLR) — przeciwwaga: 4,7 t (10 400 funtów) — bez łyżki, tryb zwiększonego udźwigu: włączony

6,28 m (20 stóp 7 cali)

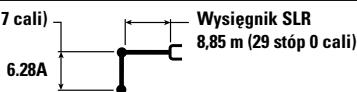

Wysięgnik SLR
8,85 m (29 stóp 0 cali)

Potrójne ostrogi przeciwślizgowe 790 mm (31 cali)

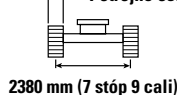













2380 mm (7 stóp 9 cali)

3650 mm (12 stóp 0 cali)



4450 mm (14 stóp 7 cali)

		1500 mm/60 cali		3000 mm/120 cali		4500 mm/180 cali		6000 mm/240 cali		7500 mm/300 cali					
														mm cale	
12 000 mm 480 cali	kg funty												*1450 *3200	*1450 *3200	10 350 400
10 500 mm 420 cali	kg funty												1350 *2950	1350 *2950	11 660 460
9000 mm 360 cali	kg funty												*1300 *2850	*1300 *2850	12 660 500
7500 mm 300 cali	kg funty												*1250 *2800	*1250 *2800	13 410 530
6000 mm 240 cali	kg funty												*1250 *2750	*1250 *2750	13 970 550
4500 mm 180 cali	kg funty												*1300 *2800	1250 2700	14 340 570
3000 mm 120 cali	kg funty			*4700 *11 800	*4700 *11 800	*6050 *12 900	*6050 *12 900	*4450 *9550	*4450 *9550	*3600 *7800	*3600 *7800	*1300 *2900	1150 2550	14 550 580	
1500 mm 60 cali	kg funty					*6750 *15 950	6500 14 100	*5250 *11 300	4500 9700	*4100 *8850	3350 7200	*1400 *3000	1150 2450	14 600 580	
0 mm 0 cali	kg funty			*2000 *4550	*2000 *4550	*4650 *10 700	*4650 *10 700	*5900 *12 700	4050 8750	*4550 *9800	3050 6550	*1450 *3200	1100 2400	14 490 570	
-1500 mm -60 cali	kg funty	*2100 *4600	*2100 *4600	*2700 *6050	*2700 *6050	*4650 *10 500	*4650 *10 500	*6250 *13 550	3800 8150	*4850 10 450	2850 6100	*1550 *3450	1100 2450	14 230 560	
-3000 mm -120 cali	kg funty	*2850 *6350	*2850 *6350	*3500 *7850	*3500 *7850	*5200 *11 700	*5200 11 700	*6400 *13 900	3650 7850	4750 10 150	2700 5800	*1750 *3800	1150 2550	13 790 550	
-4500 mm -180 cali	kg funty	*3650 *8150	*3650 *8150	*4400 *9900	*4400 *9900	*6050 *13 700	5500 11 750	*6400 *13 800	3600 7750	4650 10 050	2650 5700	*1950 *4300	1250 2750	13 170 520	
-6000 mm -240 cali	kg funty	*4550 *10 100	*4550 *10 100	*5400 *12 150	*5400 *12 150	*7200 *16 300	5600 12 000	*6150 *13 250	3650 7850	4700 10 050	2650 5750	*2300 *5100	1400 3050	12 340 490	
-7500 mm -300 cali	kg funty	*5500 *12 250	*5500 *12 250	*6550 *14 800	*6550 *14 800	*7300 *15 650	5800 12 450	*5650 *12 150	3750 8100	*4550 *9750	2750 5900	*2700 *5950	1650 3650	11 240 440	
-9000 mm -360 cali	kg funty			*7950 *17 450	*7950 *17 450	*6150 *13 100	6050 *13 100	*4850 *10 350	3950 8500	*3900 *8300	2900 6250	*2700 *5900	2050 4650	9800 380	



ISO 10567:2007



* Informuje, że ładowność jest ograniczona przez układ hydrauliczny, a nie przez obciążenie destabilizujące. Powyższe wartości są zgodne z normą ISO 10567:2007 dla koparek hydraulicznych. Nie przekraczają 87% udźwigu układu hydraulicznego ani 75% obciążenia destabilizującego. Od wartości udźwignię należy odjąć ciężar osprzętu do podnoszenia. Udźwignię dotyczą maszyny stojącej na twardym podłożu zapewniającym jej jednolite oparcie. Użycie punktu mocowania osprzętu roboczego w celu przenoszenia/podnoszenia obiektów może mieć wpływ na udźwignię maszyny.

Udźwignię utrzymuje się w zakresie $\pm 5\%$ w przypadku wszystkich dostępnych płyt gąsienicowych.

Informacje na temat konkretnego produktu można znaleźć w instrukcji obsługi i konserwacji.

(ciąg dalszy na następnej stronie)

Dane techniczne koparki hydraulicznej 320

Udźwig wysięgnika o bardzo dużym zasięgu (SLR) — przeciwwaga: 4,7 t (10 400 funtów) — bez łyżki, tryb zwiększonego udźwigu: włączony (ciąg dalszy)

6,28 m (20 stóp 7 cali)

6.28A

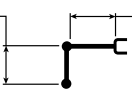

Wysięgnik SLR
8,85 m (29 stóp 0 cali)

Potrójne ostrogi przeciwślizgowe 790 mm (31 cali)

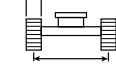





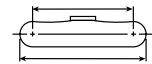





2380 mm (7 stóp 9 cali)

3650 mm (12 stóp 0 cali)



4450 mm (14 stóp 7 cali)

		9000 mm/360 cali		10 500 mm/420 in		12 000 mm/480 in		13 500 mm/540 in				mm cale
												
12 000 mm 480 in	kg funt									*1450 *3200	*1450 *3200	10 350 400
10 500 mm 420 in	kg funt			*2200 *4850	*2200 *4850					1350 *2950	1350 *2950	11 660 460
9000 mm 360 cali	kg funt			*2200 *4800	*2200 *4800	*2200 *4200	1950 4150			*1300 *2850	*1300 *2850	12 660 500
7500 mm 300 cali	kg funt			*2250 *4900	*2250 *4900	*2200 *4850	1950 4150			*1250 *2800	*1250 *2800	13 410 530
6000 mm 240 cali	kg funt			*2400 *5200	*2400 *5200	*2300 *5000	1900 4050	*2100 *3700	1450 3100	*1250 *2750	*1250 *2750	13 970 550
4500 mm 180 cali	kg funt	*2800 *6050	*2800 *6050	*2550 *5550	2300 4950	*2400 *5200	1800 3850	*2300 5000	1450 3000	*1300 *2800	1250 2700	14 340 570
3000 mm 120 cali	kg funt	*3100 *6750	2800 6000	*2800 *6000	2200 4650	*2550 *5500	1700 3650	2300 4900	1350 2900	*1300 *2900	1150 2550	14 550 580
1500 mm 60 cali	kg funt	*3450 *7400	2550 5500	*3000 *6450	2050 4350	*2700 5750	1650 3450	2250 4750	1300 2800	*1400 *3000	1150 2450	14 600 580
0 mm 0 cali	kg funt	*3700 *8050	2400 5100	*3150 6800	1900 4050	2600 5550	1550 3300	2150 4650	1250 2650	*1450 *3200	1100 2400	14 490 570
-1500 mm -60 cali	kg funt	3800 8150	2250 4750	3050 6550	1800 3850	2500 5400	1450 3150	2150 4550	1200 2600	*1550 *3450	1100 2450	14 230 560
-3000 mm -120 cali	kg funt	3700 7900	2150 4550	3000 6400	1700 3700	2500 5300	1400 3050	2100 *4200	1200 2550	*1750 *3800	1150 2550	13 790 550
-4500 mm -180 cali	kg funt	3650 7800	2100 4450	2950 6300	1700 3600	2450 5300	1400 3000			*1950 *4300	1250 2750	13 170 520
-6000 mm -240 in	kg funt	3650 7800	2100 4500	2950 6350	1700 3650	2500 5350	1450 3100			*2300 *5100	1400 3050	12 340 490
-7500 mm -300 in	kg funt	3700 7950	2150 4600	3000 *6450	1750 3800					*2700 *5950	1650 3650	11 240 440
-9000 mm -360 cali	kg funt	*3150 *6500	2300 4950							*2700 *5900	2050 4650	9800 380



ISO 10567:2007



* Informuje, że ładowność jest ograniczona przez układ hydrauliczny, a nie przez obciążenie destabilizujące. Powyższe wartości są zgodne z normą ISO 10567:2007 dla koparek hydraulicznych. Nie przekraczają 87% udźwigu układu hydraulicznego ani 75% obciążenia destabilizującego. Od wartości udźwignięcia należy odjąć ciężar osprzętu do podnoszenia. Udźwignięcia dotyczą maszyny stojącej na twardym podłożu zapewniającym jej jednolite oparcie. Użycie punktu mocowania osprzętu roboczego w celu przenoszenia/podnoszenia obiektów może mieć wpływ na udźwignięcie maszyny.

Udźwignięcie utrzymuje się w zakresie $\pm 5\%$ w przypadku wszystkich dostępnych płyt gąsienicowych.

Informacje na temat konkretnego produktu można znaleźć w instrukcji obsługi i konserwacji.

Dane techniczne koparki hydraulicznej 320

Udźwig wysięgnika o bardzo dużym zasięgu (SLR) — przeciwwaga: 4,7 t (10 400 funtów) — bez łyżki, tryb zwiększonego udźwigu: włączony

6,28 m (20 stóp 7 cali)

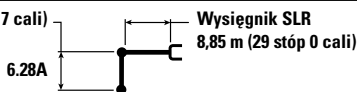



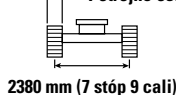









Potrójne ostrogi przeciwślizgowe 900 mm (35 cali)



3650 mm (12 stóp 0 cali)



4450 mm (14 stóp 7 cali)

		1500 mm/60 cali		3000 mm/120 cali		4500 mm/180 cali		6000 mm/240 cali		7500 mm/300 cali					
														mm cale	
12 000 mm 480 in	kg funt												*1450 *3200	*1450 *3200	10 350 400
10 500 mm 420 in	kg funt												*1350 *2950	*1350 *2950	11 660 460
9000 mm 360 cali	kg funt												*1300 *2850	*1300 *2850	12 660 500
7500 mm 300 cali	kg funt												*1250 *2800	*1250 *2800	13 410 530
6000 mm 240 cali	kg funt												*1250 *2750	*1250 *2750	13 970 550
4500 mm 180 cali	kg funt												*1300 *2800	*1300 *2800	14 340 570
3000 mm 120 cali	kg funt			*4700 *11 800	*4700 *11 800	*6050 *12 900	*6050 *12 900	*4450 *9550	*4450 *9550	*3600 *7800	*3600 *7800	*1300 *2900	1250 2700	14 550 580	
1500 mm 60 cali	kg funt					*6750 *15 950	*6750 14 600	*5250 *11 300	4650 10 050	*4100 *8850	3450 7 450	*1400 *3000	1200 2600	14 600 580	
0 mm 0 cali	kg funt			*2000 *4550	*2000 *4550	*4650 *10 700	*4650 *10 700	*5900 *12 700	4200 9 100	*4550 *9800	3150 6800	*1450 *3200	1150 2550	14 490 570	
-1500 mm -60 cali	kg funt	*2100 *4600	*2100 *4600	*2700 *6050	*2700 *6050	*4650 *10 500	*4650 *10 500	*6250 *13 550	3950 8500	*4850 *10 450	2950 6350	*1550 *3450	1200 2550	14 230 560	
-3000 mm -120 cali	kg funt	*2850 *6350	*2850 *6350	*3500 *7850	*3500 *7850	*5200 *11 700	*5200 *11 700	*6400 *13 900	3800 8200	4900 10 600	2850 6100	*1750 *3800	1250 2700	13 790 550	
-4500 mm -180 cali	kg funt	*3650 *8150	*3650 *8150	*4400 *9900	*4400 *9900	*6050 *13 700	5700 12 300	*6400 *13 800	3750 8100	4850 10 450	2800 6000	*1950 *4300	1300 2900	13 170 520	
-6000 mm -240 in	kg funt	*4550 *10 100	*4550 *10 100	*5400 *12 150	*5400 *12 150	*7200 *16 300	5850 12 550	*6150 *13 250	3800 8200	4900 10 500	2800 6000	*2300 *5100	1450 3250	12 340 490	
-7500 mm -300 in	kg funt	*5500 *12 250	*5500 *12 250	*6550 *14 800	*6550 *14 800	*7300 *15 650	6000 12 950	*5650 *12 150	3900 8450	*4550 *9750	2850 6200	*2700 *5950	1700 3800	11 240 440	
-9000 mm -360 cali	kg funt			*7950 *17 450	*7950 *17 450	*6150 *13 100	*6150 *13 100	*4850 *10 350	4100 8850	*3900 *8300	3000 6500	*2700 *5900	2150 4850	9800 380	



ISO 10567:2007



* Informuje, że ładowność jest ograniczona przez układ hydrauliczny, a nie przez obciążenie destabilizujące. Powyższe wartości są zgodne z normą ISO 10567:2007 dla koparek hydraulicznych. Nie przekraczają 87% udźwigu układu hydraulicznego ani 75% obciążenia destabilizującego. Od wartości udźwigu należy odjąć ciężar osprzętu do podnoszenia. Udźwigi dotyczą maszyny stojącej na twardym podłożu zapewniającym jej jednolite oparcie. Użycie punktu mocowania osprzętu roboczego w celu przenoszenia/podnoszenia obiektów może mieć wpływ na udźwig maszyny.

Udźwig utrzymuje się w zakresie $\pm 5\%$ w przypadku wszystkich dostępnych płyt gąsienicowych.

Informacje na temat konkretnego produktu można znaleźć w instrukcji obsługi i konserwacji.

(ciąg dalszy na następnej stronie)

Dane techniczne koparki hydraulicznej 320

Udźwig wysięgnika o bardzo dużym zasięgu (SLR) — przeciwwaga: 4,7 t (10 400 funtów) — bez łyżki, tryb zwiększonego udźwigu: włączony (ciąg dalszy)

6,28 m (20 stóp 7 cali)

6.28A

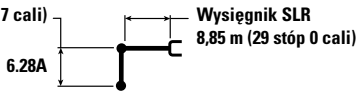

Wysięgnik SLR
8,85 m (29 stóp 0 cali)

Potrójne ostrogi przeciwślizgowe 900 mm (35 cali)

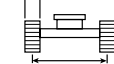

2380 mm (7 stóp 9 cali)

3650 mm (12 stóp 0 cali)



4450 mm (14 stóp 7 cali)

		9000 mm/360 cali		10 500 mm/420 in		12 000 mm/480 in		13 500 mm/540 in				mm cale
12 000 mm 480 in	kg funty									*1450 *3200	*1450 *3200	10 350 400
10 500 mm 420 in	kg funty			*2200 *4850	*2200 *4850					*1350 *2950	*1350 *2950	11 660 460
9000 mm 360 cali	kg funty			*2200 *4800	*2200 *4800	*2200 *4200	2050 *4200			*1300 *2850	*1300 *2850	12 660 500
7500 mm 300 cali	kg funty			*2250 *4900	*2250 *4900	*2200 *4850	2000 4300			*1250 *2800	*1250 *2800	13 410 530
6000 mm 240 cali	kg funty			*2400 *5200	*2400 *5200	*2300 *5000	1950 4200	*2100 *3700	1550 3250	*1250 *2750	*1250 *2750	13 970 550
4500 mm 180 cali	kg funty	*2800 *6050	*2800 6050	*2550 *5550	2400 5150	*2400 *5200	1900 4000	*2300 *5000	1500 3150	*1300 *2800	*1300 *2800	14 340 570
3000 mm 120 cali	kg funty	*3100 *6750	2900 6200	*2800 *6000	2250 4850	*2550 *5500	1800 3800	*2400 5100	1450 3050	*1300 *2900	1250 2700	14 550 580
1500 mm 60 cali	kg funty	*3450 *7400	2650 5750	*3000 *6450	2100 4500	*2700 *5800	1700 3600	2300 4950	1400 2900	*1400 *3000	1200 2600	14 600 580
0 mm 0 cali	kg funty	*3700 *8050	2500 5300	*3200 *6900	2000 4250	2700 5800	1600 3450	2250 4850	1300 2800	*1450 *3200	1150 2550	14 490 570
-1500 mm -60 cali	kg funty	3950 8450	2350 5000	3200 6850	1900 4000	2650 5650	1550 3300	2200 4750	1300 2750	*1550 *3450	1200 2550	14 230 560
-3000 mm -120 cali	kg funty	3850 8250	2250 4800	3100 6650	1800 3850	2600 5550	1500 3200	2200 *4200	1250 2700	*1750 *3800	1250 2700	13 790 550
-4500 mm -180 cali	kg funty	3800 8150	2200 4700	3050 6600	1750 3800	2550 5500	1500 3150			*1950 *4300	1300 2900	13 170 520
-6000 mm -240 in	kg funty	3800 8150	2200 4700	3100 6650	1800 3850	2600 5600	1500 3250			*2300 *5100	1450 3250	12 340 490
-7500 mm -300 in	kg funty	*3750 *7950	2250 4850	*3050 *6450	1850 4000					*2700 *5950	1700 3800	11 240 440
-9000 mm -360 cali	kg funty	*3150 *6500	2400 5150							*2700 *5900	2150 4850	9800 380



ISO 10567:2007



* Informuje, że ładowność jest ograniczona przez układ hydrauliczny, a nie przez obciążenie destabilizujące. Powyższe wartości są zgodne z normą ISO 10567:2007 dla koparek hydraulicznych. Nie przekraczają 87% udźwigu układu hydraulicznego ani 75% obciążenia destabilizującego. Od wartości udźwigu należy odjąć ciężar osprzętu do podnoszenia. Udźwigi dotyczą maszyny stojącej na twardym podłożu zapewniającym jej jednolite oparcie. Użycie punktu mocowania osprzętu roboczego w celu przenoszenia/podnoszenia obiektów może mieć wpływ na udźwig maszyny.

Udźwig utrzymuje się w zakresie $\pm 5\%$ w przypadku wszystkich dostępnych płyt gąsienicowych.

Informacje na temat konkretnego produktu można znaleźć w instrukcji obsługi i konserwacji.

Dane techniczne koparki hydraulicznej 320

Specyfikacje i kompatybilność łyżki

	Układ zawieszenia osprzętu	Szerokość		Pojemność		Masa		Napełnienie	Przeciwwaga 4,2 t (9300 funtów)					Przeciwwaga 4,7 t (10 400 funtów)	
		mm	cale	m ³	jardy ³	kg	funt		Wysięgnik długi		Wysięgnik długi HD	Wysięgnik dwuczściowy (VA)			Wysięgnik SLR
									R2.5 (8 stóp 2 cale)	R2.9 (9 stóp 6 cali)	HD R2.9 (9 stóp 6 cali)	R2.5 (8 stóp 2 cale)	R2.9 (9 stóp 6 cali)		
Sworzniowe (bez szybkozłącza)															
Ogólnego przeznaczenia (GD)	B	600	24	0,46	0,61	555	1223	100	●	●	●	●	●		
	B	750	30	0,64	0,84	626	1380	100	●	●	●	●	●		
	B	1200	48	1,19	1,56	812	1789	100	●	⊙	⊙	⊖	⊖		
	B	1300	51	1,30	1,70	835	1841	100	⊙	⊖	⊖	⊖	○		
	B	1400	55	1,43	1,87	879	1937	100	X	X	⊖	X	X		
Ogólnego przeznaczenia (GD)	B	600	24	0,46	0,60	550	1212	100	●	●	●	●	●		
	B	750	30	0,64	0,84	621	1368	100	●	●	●	●	●		
	B	1000	39	0,93	1,22	717	1580	100	●	●	●	●	⊙		
	B	1200	48	1,19	1,56	807	1778	100	●	⊙	⊙	⊖	⊖		
	B	1400	55	1,43	1,87	874	1926	100	X	X	⊖	X	X		
	B	1500	60	1,58	2,06	914	2014	100	X	X	○	X	X		
O dużej obciążalności (HD)	B	1050	42	1,00	1,31	892	1967	100	●	●	●	⊙	⊖		
	B	1200	48	1,19	1,56	917	2022	100	⊙	⊙	⊖	⊖	○		
	B	1300	52	1,30	1,70	974	2148	100	⊙	⊖	⊖	○	○		
O zwiększonej obciążalności (SD)	B	1050	42	1,00	1,31	948	2091	90	●	●	●	●	⊙		
Mocny szpadel	B	1200	48	1,20	1,57	1011	2229	90	●	⊙	⊙	⊖	⊖		
Do skarpowania	B	2000	78	1,22	1,60	869	1916	100	⊙	⊙	⊖	⊖	○		
Łyżki do skarpowania z przechyłem bocznym	B	2000	79	1,23	1,61	1096	2417	100	⊙	⊖	⊖	○	○		
Ogólnego przeznaczenia (GD)	312, A	900	36	0,53	0,69	403	888	100						◇	
Do skarpowania	312, A	1200	48	0,57	0,74	386	851	100						◇	
Maksymalne obciążenie przy sworzniu (ładunek + łyżka)									kg	3235	3010	2925	2705	2520	800
									funt	7132	6636	6449	5964	5556	1764

Powyższe obciążenia są zgodne z normą EN474-5:2006+A3:2013 dotyczącą koparek hydraulicznych, nie przekraczają 87% udźwigu układu hydraulicznego lub 75% obciążenia destabilizującego przy w pełni wysuniętym przednim układzie zawieszenia osprzętu na poziomie podłoża z podwiniętą łyżką.

Pojemność według normy ISO 7451:2007.

Masy łyżek ze standardowymi nakładkami zębów.

Maksymalna gęstość materiału:

- 2100 kg/m³ (3500 funtów/jard³)
- ⊙ 1800 kg/m³ (3000 funtów/jard³)
- ⊖ 1500 kg/m³ (2500 funtów/jard³)
- 1200 kg/m³ (2000 funtów/jard³)
- ◇ 900 kg/m³ (1500 funtów/jard³)
- X Nie zalecane

Caterpillar zaleca używanie odpowiednich narzędzi pracy, aby zmaksymalizować wartość, jaką klienci otrzymują z naszych produktów. Używanie narzędzi pracy, w tym łyżek, które nie są zgodne z zaleceniami lub specyfikacjami Caterpillar dotyczącymi wagi, wymiarów, przepływów, ciśnienia itp. może skutkować mniejszą niż optymalną wydajnością, w tym między innymi zmniejszeniem produkcji, stabilności, niezawodności i trwałości elementów. Niewłaściwe użycie narzędzia roboczego powodujące zamiatanie, wyrwanie, skręcanie i/lub chwywanie ciężkich ładunków skróci żywotność wysięgnika i ramienia.

(ciąg dalszy na następnej stronie)

Dane techniczne koparki hydraulicznej 320

Specyfikacje i zgodność łyżki (ciąg dalszy)

	Układ zawieszenia osprzętu	Szerokość		Pojemność		Masa		Napełnienie	Przeciwwaga 4,2 t (9300 funtów)				
		mm	cale	m³	jardy³	kg	funtów		Wysięgnik długi		Wysięgnik długi HD	Wysięgnik dwuczściowy (VA)	
									R2.5 (8 stóp 2 cale)	R2.9 (9 stóp 6 cali)	HD R2.9 (9 stóp 6 cali)	R2.5 (8 stóp 2 cale)	R2.9 (9 stóp 6 cali)
Ze złączem z uchwytem sworzniowym Cat													
Ogólnego przeznaczenia (GD)	B	600	24	0,46	0,61	555	1223	100	●	●	●	●	●
	B	750	30	0,64	0,84	626	1380	100	●	●	●	●	●
	B	1200	48	1,19	1,56	812	1789	100	⊙	⊖	○	○	◇
	B	1300	51	1,30	1,70	835	1841	100	⊖	○	○	○	◇
	B	1400	55	1,43	1,87	879	1937	100	○	○	◇	◇	◇
Ogólnego przeznaczenia (GD)	B	600	24	0,46	0,60	550	1212	100	●	●	●	●	●
	B	750	30	0,64	0,84	621	1368	100	●	●	●	●	●
	B	1000	39	0,93	1,22	717	1580	100	●	●	⊙	⊙	⊖
	B	1200	48	1,19	1,56	807	1778	100	⊙	⊖	○	○	◇
	B	1400	55	1,43	1,87	874	1926	100	○	○	○	◇	◇
	B	1500	60	1,58	2,06	914	2014	100	○	◇	◇	◇	X
O dużej obciążalności (HD)	B	1050	42	1,00	1,31	892	1967	100	⊙	⊙	⊖	⊖	○
	B	1200	48	1,19	1,56	917	2022	100	⊖	⊖	○	○	◇
	B	1300	52	1,30	1,70	974	2148	100	⊖	○	○	◇	◇
O zwiększonej obciążalności (SD)	B	1050	42	1,00	1,31	948	2091	90	●	⊙	⊙	⊖	○
Mocny szpadel	B	1200	48	1,20	1,57	1011	2229	90	⊙	⊖	○	○	◇
Do skarpowania	B	2000	78	1,22	1,60	869	1916	100	⊖	⊖	○	○	◇
Łyżki do skarpowania z przechytem bocznym	B	2000	79	1,23	1,61	1096	2417	100	⊖	○	○	◇	X
Maksymalne obciążenie przy złączu (ładunek + łyżka)								kg	2863	2636	2503	2328	2139
								funtów	6311	5811	5519	5132	4716

Powyższe obciążenia są zgodne z normą EN474-5:2006+A3:2013 dotyczącą koparek hydraulicznych, nie przekraczają 87% udźwigu układu hydraulicznego lub 75% obciążenia destabilizującego przy w pełni wysuniętym przednim układzie zawieszenia osprzętu na poziomie podłoża z podwiniętą łyżką.

Pojemność według normy ISO 7451:2007.

Masy łyżek ze standardowymi nakładkami zębów.

Maksymalna gęstość materiału:

- 2100 kg/m³ (3500 funtów/jard³)
- ⊙ 1800 kg/m³ (3000 funtów/jard³)
- ⊖ 1500 kg/m³ (2500 funtów/jard³)
- 1200 kg/m³ (2000 funtów/jard³)
- ◇ 900 kg/m³ (1500 funtów/jard³)
- X Nie zalecane

Caterpillar zaleca używanie odpowiednich narzędzi pracy, aby zmaksymalizować wartość, jaką klienci otrzymują z naszych produktów. Używanie narzędzi pracy, w tym łyżek, które nie są zgodne z zaleceniami lub specyfikacjami Caterpillar dotyczącymi wagi, wymiarów, przepływow, ciśnienia itp. może skutkować mniejszą niż optymalną wydajnością, w tym między innymi zmniejszeniem produkcji, stabilności, niezawodności i trwałości elementów. Niewłaściwe użycie narzędzia roboczego powodujące zamiatanie, wyrywanie, skręcanie i/lub chwytanie ciężkich ładunków skróci żywotność wysięgnika i ramienia.

(ciąg dalszy na następnej stronie)

Specyfikacje i zgodność łyżki (ciąg dalszy)

	Układ zawieszenia osprzętu	Szerokość		Pojemność		Masa		Napełnienie	Przeciwwaga 4,2 t (9300 funtów)				
		mm	cale	m³	jardy³	kg	funt		Wysięgnik długi		Wysięgnik długi HD	Wysięgnik dwuczściowy (VA)	
									R2.5 (8 stóp 2 cale)	R2.9 (9 stóp 6 cali)	HD R2.9 (9 stóp 6 cali)	R2.5 (8 stóp 2 cale)	R2.9 (9 stóp 6 cali)
Ze szybkozłączem CW-40													
Ogólnego przeznaczenia (GD)	B	900	36	0,81	1,06	664	1463	100	●	●	●	●	●
	B	1050	42	1,00	1,31	711	1567	100	●	●	⊙	⊙	⊖
	B	1200	48	1,19	1,56	781	1721	100	⊙	⊖	⊖	⊖	○
	B	1300	51	1,30	1,70	813	1791	100	⊖	⊖	⊖	○	○
O dużej obciążalności (HD)	B	600	24	0,46	0,61	618	1363	100	●	●	●	●	●
	B	1200	48	1,19	1,56	886	1953	100	⊙	⊖	⊖	○	○
	B	1300	52	1,30	1,71	944	2081	100	X	X	○	X	X
Do skarpowania	B	2100	83	1,29	1,69	792	1746	100	⊙	⊖	⊖	○	○
	B	2100	83	1,46	1,91	809	1784	100	⊖	○	○	○	◇
	B	1800	72	1,50	1,96	775	1709	100	⊖	○	○	○	◇
	B	1800	72	1,50	1,96	737	1624	100	⊖	○	○	○	◇
	B	2100	83	1,76	2,31	864	1905	100	○	◇	○	◇	X
Łyżki do skarpowania z przechyłem bocznym	B	2000	79	1,23	1,61	1161	2560	100	⊖	○	○	◇	◇
Maksymalne obciążenie przy złączu (ładunek + łyżka)								kg	3034	2808	2675	2499	2311
								funt	6690	6190	5897	5510	5094
Z szybkozłączem CW-40s													
Ogólnego przeznaczenia (GD)	B	600	24	0,46	0,61	508	1119	100	●	●	●	●	●
	B	750	30	0,64	0,84	592	1305	100	●	●	●	●	●
	B	900	36	0,81	1,06	661	1457	100	●	●	●	●	●
	B	1300	51	1,30	1,70	810	1785	100	⊖	⊖	⊖	○	◇
	B	1400	55	1,43	1,87	845	1862	100	⊖	○	○	○	◇
O dużej obciążalności (HD)	B	600	24	0,46	0,61	585	1289	100	●	●	●	●	●
	B	1200	48	1,19	1,56	875	1928	100	⊙	⊖	⊖	○	○
	B	1300	52	1,30	1,70	931	2052	100	X	X	○	X	X
Do skarpowania	B	2000	78	1,22	1,60	815	1797	100	⊙	⊖	⊖	○	○
	B	2200	87	1,36	1,78	880	1940	100	⊖	○	○	○	◇
Łyżki do skarpowania z przechyłem bocznym	B	2000	79	1,23	1,61	1142	2518	100	⊖	○	○	◇	◇
Maksymalne obciążenie przy złączu (ładunek + łyżka)								kg	3004	2779	2694	2474	2289
								funt	6623	6127	5939	5454	5046

Powyższe obciążenia są zgodne z normą EN474-5:2006+A3:2013 dotyczącą koparek hydraulicznych, nie przekraczają 87% udźwigu układu hydraulicznego lub 75% obciążenia destabilizującego przy w pełni wysuniętym przednim układzie zawieszenia osprzętu na poziomie podłoża z podwiniętą łyżką.

Pojemność według normy ISO 7451:2007.

Masy łyżek ze standardowymi nakładkami zębów.

Maksymalna gęstość materiału:

- 2100 kg/m³ (3500 funtów/jard³)
- ⊙ 1800 kg/m³ (3000 funtów/jard³)
- ⊖ 1500 kg/m³ (2500 funtów/jard³)
- 1200 kg/m³ (2000 funtów/jard³)
- ◇ 900 kg/m³ (1500 funtów/jard³)
- X Nie zalecane

Caterpillar zaleca używanie odpowiednich narzędzi pracy, aby zmaksymalizować wartość, jaką klienci otrzymują z naszych produktów. Używanie narzędzi pracy, w tym łyżek, które nie są zgodne z zaleceniami lub specyfikacjami Caterpillar dotyczącymi wagi, wymiarów, przepływów, ciśnienia itp. może skutkować mniejszą niż optymalną wydajnością, w tym między innymi zmniejszeniem produkcji, stabilności, niezawodności i trwałości elementów. Niewłaściwe użycie narzędzia roboczego powodujące zamiatanie, wrywanie, skręcanie i/lub chwytywanie ciężkich ładunków skróci żywotność wysięgnika i ramienia.

Dane techniczne koparki hydraulicznej 320

Specyfikacje i zgodność łyżki (ciąg dalszy)

	Układ zawieszenia osprzętu	Szerokość		Pojemność		Masa		Napełnienie	Przeciwwaga 4,2 t (9300 funtów)				
		mm	cale	m³	jardy³	kg	funt		Wysięgnik długi		Wysięgnik długi HD	Wysięgnik dwuczęściowy (VA)	
									R2.5 (8 stóp 2 cale)	R2.9 (9 stóp 6 cali)	HD R2.9 (9 stóp 6 cali)	R2.5 (8 stóp 2 cale)	R2.9 (9 stóp 6 cali)
Mocowanie sworzniowe, TRS18 S70													
O dużej wytrzymałości, do profilowania	B	1600	63	1,00	1,31	691	1523	100	⊙	⊖	⊖	○	○
	B	1800	71	1,10	1,44	758	1671	100	⊖	⊖	○	○	◇
O dużej wytrzymałości, do kopania	B	1150	45	0,90	1,18	778	1715	100	⊙	⊙	⊖	○	○
	B	1250	49	1,10	1,44	850	1874	100	⊖	○	○	◇	◇
O dużej wytrzymałości, do kopania rowów	B	600	24	0,55	0,72	460	1014	100	●	●	●	●	●
Maksymalne obciążenie przy sworzniu (ładunek + łyżka)								kg	2602	2376	2243	2067	1879
								funt	5737	5237	4945	4558	4142
Z S70, TRS18 S70													
O dużej wytrzymałości, do profilowania	B	1600	63	1,00	1,31	691	1523	100	⊖	○	○	◇	◇
	B	1800	71	1,10	1,44	758	1671	100	○	○	◇	◇	X
O dużej wytrzymałości, do kopania	B	1150	45	0,90	1,18	778	1715	100	⊖	⊖	○	◇	◇
	B	1250	49	1,10	1,44	850	1874	100	○	◇	◇	X	X
O dużej wytrzymałości, do kopania rowów	B	600	24	0,55	0,72	460	1014	100	●	●	●	●	●
Maksymalne obciążenie przy sworzniu (ładunek + łyżka)								kg	2347	2121	1988	1812	1624
								funt	5175	4675	4383	3995	3580
Mocowanie sworzniowe, TRS18 HCS70/55													
O dużej wytrzymałości, do profilowania	B	1600	63	1,00	1,31	694	1530	100	⊙	⊖	⊖	○	◇
	B	1800	71	1,10	1,44	761	1678	100	⊖	○	○	◇	◇
O dużej wytrzymałości, do kopania	B	600	24	0,55	0,72	482	1063	100	⊙	⊖	⊖	○	◇
	B	1150	45	0,90	1,18	774	1706	100	⊖	○	○	◇	X
O dużej wytrzymałości, do kopania rowów	B	1250	49	1,10	1,44	846	1865	100	●	●	●	●	●
Maksymalne obciążenie przy sworzniu (ładunek + łyżka)								kg	2506	2280	2147	1971	1783
								funt	5526	5026	4733	4346	3930
HCS70/55, TRS18 HCS70/55													
O dużej wytrzymałości, do profilowania	B	1600	63	1,00	1,31	694	1530	100	○	◇	◇	X	X
	B	1800	71	1,10	1,44	761	1678	100	○	◇	◇	X	X
O dużej wytrzymałości, do kopania	B	600	24	0,55	0,72	482	1063	100	○	○	◇	X	X
	B	1150	45	0,90	1,18	774	1706	100	◇	◇	X	X	X
O dużej wytrzymałości, do kopania rowów	B	1250	49	1,10	1,44	846	1865	100	●	●	●	⊙	⊖
Maksymalne obciążenie przy sworzniu (ładunek + łyżka)								kg	2099	1873	1740	1564	1376
								funt	4628	4128	3836	3449	3033

Powyższe obciążenia są zgodne z normą EN474-5:2006+A3:2013 dotyczącą koparek hydraulicznych, nie przekraczają 87% udźwigu układu hydraulicznego lub 75% obciążenia destabilizującego przy w pełni wysuniętym przednim układzie zawieszenia osprzętu na poziomie podłoża z podwiniętą łyżką.

Pojemność według normy ISO 7451:2007.

Masy łyżek ze standardowymi nakładkami zębów.

Maksymalna gęstość materiału:

- 2100 kg/m³ (3500 funtów/jard³)
- ⊙ 1800 kg/m³ (3000 funtów/jard³)
- ⊖ 1500 kg/m³ (2500 funtów/jard³)
- 1200 kg/m³ (2000 funtów/jard³)
- ◇ 900 kg/m³ (1500 funtów/jard³)
- X Nie zalecane

Caterpillar zaleca używanie odpowiednich narzędzi pracy, aby zmaksymalizować wartość, jaką klienci otrzymują z naszych produktów. Używanie narzędzi pracy, w tym łyżek, które nie są zgodne z zaleceniami lub specyfikacjami Caterpillar dotyczącymi wagi, wymiarów, przepływów, ciśnienia itp. może skutkować mniejszą niż optymalna wydajnością, w tym między innymi zmniejszeniem produkcji, stabilności, niezawodności i trwałości elementów. Niewłaściwe użycie narzędzia roboczego powodujące zamiatanie, wrywanie, skręcanie i/lub chwytanie ciężkich ładunków skróci żywotność wysięgnika i ramienia.

Dane techniczne koparki hydraulicznej 320

Przewodnik po ofercie osprzętu

Niektóre rozwiązania są dostępne jedynie w określonych regionach. Dostępność konkretnych konfiguracji dla danego regionu można sprawdzić u dealera Cat.

Dopasowanie * Zasięg roboczy tylko z przodu † Dozwolone wykorzystanie na maszynie mniej niż 50% Brak dopasowania

OSPRZĘT Z MOCOWANIEM SWORZNIOWYM

Przeciwwaga		4,2 t (9300 funtów)				
Typ wysięgnika		Zasięg		Długi HD	Dwuczęściowy	
Długość ramienia		R2.5 (8 stóp 2 cale)	R2.9 (9 stóp 6 cali)	HD R2.9 (9 stóp 6 cali)	R2.5 (8 stóp 2 cale)	R2.9 (9 stóp 6 cali)
Młoty hydrauliczne	H115 GC S	✓	✓	✓	✓	✓
	H115 S	✓	✓	✓	✓	✓
	H120 GC S	✓	✓	✓	✓	✓
	H120 S	✓	✓	✓	✓	✓
	H130 GC S	✓†		✓	✓†	
	H130 S	✓	✓†	✓	✓	✓†
Narzędzia wieloczynnościowe	MP318 ze szczęką tnącą do betonu	✓	✓	✓	✓	✓
	MP318 ze szczęką rozbiórkową	✓	✓	✓	✓	✓
	MP318 ze szczęką rozdrabniacza	✓	✓	✓	✓	✓
	MP318 ze szczękami tnącymi	✓	✓	✓	✓	✓
	MP318 z uniwersalnymi szczękami	✓	✓	✓	✓	✓
Chwytyki do sortowania i prac wyburzeniowych	G317 GC	✓	✓	✓	✓	✓
	G318	✓	✓	✓	✓	✓
	G318 WH-800	✓	✓	✓	✓	✓
	G318 WH-1100	✓	✓	✓	✓	✓*
Ruchome nożyce do złomowania i rozbiórki	S3025 z płaską płytą górną	✓	✓	✓	✓*	
Rozdrabniacze	P218, rozdrabniacz wtórny	✓	✓	✓	✓	✓
	Rozdrabniacz główny P318	✓	✓	✓	✓	✓
Zagęszczarki (płyty wibracyjne)	CVP110	✓	✓	✓	✓	✓
Głowice frezujące	RC20	✓	✓	✓	✓	✓

(ciąg dalszy na następnej stronie)

Dane techniczne koparki hydraulicznej 320

Przewodnik po ofercie osprzętu (ciąg dalszy)

Niektóre rozwiązania są dostępne jedynie w określonych regionach. Dostępność konkretnych konfiguracji dla danego regionu można sprawdzić u dealera Cat.

1800 kg/m³ (3000 funtów/jard³)

1200 kg/m³ (2000 funtów/jard³)

600 kg/m³ (1000 funtów/jard³)

Brak dopasowania

OSPRZĘT Z MOCOWANIEM SWORZNIOWYM (ciąg dalszy)

Przeciwwaga

4,2 t (9300 funtów)

Typ wysięgnika

Zasięg

Długi HD

Dwuczęściowy

Długość ramienia

R2.5 (8 stóp 2 cali) R2.9 (9 stóp 6 cali) HD R2.9 (9 stóp 6 cali) R2.5 (8 stóp 2 cali) R2.9 (9 stóp 6 cali)

Chwytyki wielopalczaste

GSH420-500	●	●	●	●	●
GSH420-600	●	●	●	●	●
GSH420-750	●	●	●	●	○
GSH425-750	●	○	○	○	○
GSH425-950	○	○	○		
GSH425-1150	○		◇		
GSH520-500	●	●	●	●	●
GSH520-600	●	●	●	●	●
GSH520-750	●	●	●	○	○
GSH525-750	○	○	○		
GSH525-950			◇		
GSH525-1150			◇		
GSV420-400	●	●	●	●	●
GSV420-500	●	●	●	●	●
GSV420-600	●	●	●	●	●
GSV420-750	●	●	●	●	●
GSV420-1250	◇	◇	◇	◇	◇
GSV425-600	●	●	●	●	○
GSV425-750	●	○	○	○	○
GSV425-950	○	○	○		
GSV425-1150	○		◇		
GSV425-1550	◇	◇	◇	◇	
GSV520 GC-400	●	●	●	●	●
GSV520 GC-500	●	●	●	●	●
GSV520 GC-600	●	●	●	●	●
GSV520 GC-750	●	●	●	●	○
GSV520 GC-1250	◇	◇	◇	◇	◇
GSV520-400	●	●	●	●	●
GSV520-500	●	●	●	●	●
GSV520-600	●	●	●	●	●
GSV520-750	●	●	●	●	○
GSV520-1250	◇	◇	◇	◇	◇
GSV525-600	●	●	●	○	○
GSV525-750	○	○	○		
GSV525-950	○		◇		
GSV525-1150			◇		
GSV525-1550	◇				
Chwytyki dwuszcękowe					
CTV15-1000	○	○	○	○	○
CTV15-1200	○	○	○		

(ciąg dalszy na następnej stronie)

Dane techniczne koparki hydraulicznej 320

Przewodnik po ofercie osprzętu (ciąg dalszy)

Niektóre rozwiązania są dostępne jedynie w określonych regionach. Dostępność konkretnych konfiguracji dla danego regionu można sprawdzić u dealera Cat.

Dopasowanie * Zasięg roboczy tylko z przodu † Dozwolone wykorzystanie na maszynie mniej niż 50% Brak dopasowania

OSPRZĘT ZE ZŁĄCZEM Z UCHWYTEM SWORZNIOWYM CAT

Przeciwwaga		4,2 t (9300 funtów)				
Typ wysięgnika		Zasięg		Długi HD	Dwuczęściowy	
Długość ramienia		R2.5	R2.9	HD R2.9	R2.5	R2.9
		(8 stóp 2 cale)	(9 stóp 6 cali)	(9 stóp 6 cali)	(8 stóp 2 cale)	(9 stóp 6 cali)
Młoty hydrauliczne	H115 GC S	✓	✓	✓	✓	✓
	H115 S	✓	✓	✓	✓	✓
	H120 GC S	✓†	✓†	✓	✓†	✓†
	H120 S	✓†	✓†	✓	✓†	✓†
	H130 GC S	✓†	✓†	✓*		
	H130 S	✓†	✓†	✓	✓†	✓†
Narzędzia wieloczynnościowe	MP318 ze szczęką tnącą do betonu	✓	✓	✓	✓*	
	MP318 ze szczęką rozbiórkową	✓	✓	✓	✓*	
	MP318 ze szczęką rozdrabniacza	✓	✓*	✓*		
	MP318 ze szczękami tnącymi	✓	✓	✓	✓*	
	MP318 z uniwersalnymi szczękami	✓	✓	✓	✓*	
Chwytki do sortowania i prac wyburzeniowych	G317 GC	✓	✓	✓	✓	✓
	G318	✓	✓	✓	✓*	
	G318 WH-800	✓	✓	✓	✓	✓*
	G318 WH-1100	✓	✓*			
Ruchome nożyce do złomowania i rozbiórki	S3025 z płaską płytą górną	✓	✓*			
Rozdrabniacze	P218, rozdrabniacz wtórny	✓	✓	✓*		
	P318, rozdrabniacz główny	✓	✓	✓*		
Zagęszczarki (płyty wibracyjne)	CVP110	✓	✓	✓	✓	✓
Głowice frezujące	RC20	✓	✓	✓	✓	✓

OSPRZĘT ZE ZŁĄCZEM SPECJALNYM CW-40s

Przeciwwaga		4,2 t (9300 funtów)				
Typ wysięgnika		Zasięg		Długi HD	Dwuczęściowy	
Długość ramienia		R2.5	R2.9	HD R2.9	R2.5	R2.9
		(8 stóp 2 cale)	(9 stóp 6 cali)	(9 stóp 6 cali)	(8 stóp 2 cale)	(9 stóp 6 cali)
Młoty hydrauliczne	H115 GC S	✓	✓	✓	✓	✓
	H115 S	✓	✓	✓	✓	✓
	H120 GC S	✓†	✓†	✓	✓†	✓†
	H120 S	✓†	✓†	✓	✓†	✓†
	H130 S	✓†	✓†	✓	✓†	✓†
Narzędzia wieloczynnościowe	MP318 ze szczęką tnącą do betonu	✓	✓	✓	✓	✓*
	MP318 ze szczęką rozbiórkową	✓	✓	✓	✓	✓*
	MP318 ze szczęką rozdrabniacza	✓	✓	✓	✓*	
	MP318 ze szczękami tnącymi	✓	✓	✓	✓	✓
	MP318 z uniwersalnymi szczękami	✓	✓	✓	✓	✓*
Chwytki do prac wyburzeniowych i sortowania	G317 GC	✓	✓	✓	✓	✓
	G318	✓	✓	✓	✓	✓
	G318 WH-800	✓	✓	✓	✓	✓
	G318 WH-1100	✓	✓	✓	✓*	
Ruchome nożyce do złomowania i rozbiórki	S3025 z płaską płytą górną	✓	✓	✓*		
Rozdrabniacze	P218, rozdrabniacz wtórny	✓	✓	✓	✓*	
	P318, rozdrabniacz główny	✓	✓	✓	✓*	
Zagęszczarki (płyty wibracyjne)	CVP110	✓	✓	✓	✓	✓
Głowice frezujące	RC20	✓	✓	✓	✓	✓

(ciąg dalszy na następnej stronie)

Dane techniczne koparki hydraulicznej 320

Przewodnik po ofercie osprzętu (ciąg dalszy)

Niektóre rozwiązania są dostępne jedynie w określonych regionach. Dostępność konkretnych konfiguracji dla danego regionu można sprawdzić u dealera Cat.

Dopasowanie * Zasięg roboczy tylko z przodu † Dozwolone wykorzystanie na maszynie mniej niż 50% Brak dopasowania

OSPRZĘT ZE ZŁĄCZEM SPECJALNYM CW-40

Przeciwwaga		4,2 t (9300 funtów)				
		Zasięg		Długi HD	Dwuczęściowy	
Typ wysięgnika		R2.5 (8 stóp 2 cale)	R2.9 (9 stóp 6 cali)	HD R2.9 (9 stóp 6 cali)	R2.5 (8 stóp 2 cale)	R2.9 (9 stóp 6 cali)
Długość ramienia						
Młoty hydrauliczne	H115 GC S	✓	✓	✓	✓	✓
	H115 S	✓	✓	✓	✓	✓
	H120 GC S	✓†	✓†	✓	✓†	✓†
	H120 S	✓†	✓†	✓	✓†	✓†
	H130 GC S	✓†	✓†	✓		
	H130 S	✓†	✓†	✓	✓†	✓†
Narzędzia wieloczynnościowe	MP318 ze szczęką tnącą do betonu	✓	✓	✓	✓	✓*
	MP318 ze szczęką rozbiórkową	✓	✓	✓	✓	✓*
	MP318 ze szczęką rozdrabniacza	✓	✓	✓	✓*	
	MP318 ze szczękami tnącymi	✓	✓	✓	✓	✓
	MP318 z uniwersalnymi szczękami	✓	✓	✓	✓	✓*
Chwytki do sortowania i prac wyburzeniowych	G317 GC	✓	✓	✓	✓	✓
	G317 GC fixed CAN (ze stałymi płytami zawiasowymi)	✓	✓	✓	✓	✓
	G318	✓	✓	✓	✓	✓
	G318 fixed CAN (ze stałymi płytami zawiasowymi)	✓	✓	✓	✓	✓
	G318 WH-800	✓	✓	✓	✓	✓
	G318 WH-1100	✓	✓	✓	✓*	
Ruchome nożyce do złomowania i rozbiórki	S3025 z płaską płytą górną	✓	✓	✓*		
Rozdrabniacze	P218, rozdrabniacz wtórny	✓	✓	✓	✓*	
	P318, rozdrabniacz główny	✓	✓	✓	✓*	
Zagęszczarki (płyty wibracyjne)	CVP110	✓	✓	✓	✓	✓
Głowice frezujące	RC20	✓	✓	✓	✓	✓

OSPRZĘT ZE ZŁĄCZEM SPECJALNYM S-70

Przeciwwaga		4,2 t (9300 funtów)				
		Zasięg		Długi HD	Dwuczęściowy	
Typ wysięgnika		R2.5 (8 stóp 2 cale)	R2.9 (9 stóp 6 cali)	HD R2.9 (9 stóp 6 cali)	R2.5 (8 stóp 2 cale)	R2.9 (9 stóp 6 cali)
Długość ramienia						
Młoty hydrauliczne	H115 GC S	✓	✓	✓	✓	✓
	H115 S	✓	✓	✓	✓	✓
	H120 GC S	✓†	✓†	✓	✓†	✓†
	H120 S	✓†	✓†	✓	✓†	✓†
	H130 S	✓†	✓†	✓	✓†	✓†
Narzędzia wieloczynnościowe	MP318 ze szczęką tnącą do betonu	✓	✓	✓	✓	✓*
	MP318 ze szczęką rozbiórkową	✓	✓	✓	✓	✓*
	MP318 ze szczęką rozdrabniacza	✓	✓	✓	✓*	
	MP318 ze szczękami tnącymi	✓	✓	✓	✓	✓*
	MP318 z uniwersalnymi szczękami	✓	✓	✓	✓	✓*
Chwytki do sortowania i prac wyburzeniowych	G317 GC	✓	✓	✓	✓	✓
	G318	✓	✓	✓	✓	✓*
	G318 WH-800	✓	✓	✓	✓	✓*
	G318 WH-1100	✓	✓	✓*		
Ruchome nożyce do złomowania i rozbiórki	S3025 z płaską płytą górną	✓	✓*	✓*		
Rozdrabniacze	P218, rozdrabniacz wtórny	✓	✓	✓	✓*	
	P318, rozdrabniacz główny	✓	✓	✓	✓*	
Zagęszczarki (płyty wibracyjne)	CVP110	✓	✓	✓	✓	✓
Głowice frezujące	RC20	✓	✓	✓	✓	✓

(ciąg dalszy na następnej stronie)

Dane techniczne koparki hydraulicznej 320

Przewodnik po ofercie osprzętu (ciąg dalszy)

Niektóre rozwiązania są dostępne jedynie w określonych regionach. Dostępność konkretnych konfiguracji dla danego regionu można sprawdzić u dealera Cat.

Dopasowanie * Zasięg roboczy tylko z przodu † Dozwolone wykorzystanie na maszynie mniej niż 50% Brak dopasowania

ZŁĄCZA OSPRZĘTU HCS70

Przeciwwaga		4,2 t (9300 funtów)				
		Zasięg		Długi HD	Dwuczęściowy	
Typ wysięgnika		R2.5	R2.9	HD R2.9	R2.5	R2.9
Długość ramienia		(8 stóp 2 cale)	(9 stóp 6 cali)	(9 stóp 6 cali)	(8 stóp 2 cale)	(9 stóp 6 cali)
Młoty hydrauliczne	H115 S	✓	✓	✓	✓	✓
	H120 S	✓†	✓†	✓	✓†	✓†
	H130 S	✓†	✓†	✓	✓†	✓†
Narzędzia wieloczynnościowe	MP318 ze szczęką tnącą do betonu	✓	✓	✓	✓*	
	MP318 ze szczęką rozbiórkową	✓	✓	✓	✓*	
	MP318 ze szczęką rozdrabniacza	✓	✓	✓*		
	MP318 ze szczękami tnącymi	✓	✓	✓	✓*	
	MP318 z uniwersalnymi szczękami	✓	✓	✓	✓*	
Chwytki do sortowania i prac wyburzeniowych	G317 GC	✓	✓	✓	✓	✓*
	G318	✓	✓	✓	✓*	
	G318 WH-800	✓	✓	✓	✓*	
	G318 WH-1100	✓	✓*			
Ruchome nożyce do złomowania i rozbiórki	S3025 z płaską płytą górną	✓				
Rozdrabniacze	P218, rozdrabniacz wtórny	✓	✓	✓*		
	P318, rozdrabniacz główny	✓	✓	✓*		
Zagęszczarki (płyty wibracyjne)	CVP110	✓	✓	✓	✓	✓
Głowice frezujące	RC20	✓	✓	✓	✓	✓

ZŁĄCZA OSPRZĘTU HCS70/55

Przeciwwaga		4,2 t (9300 funtów)				
		Zasięg		Długi HD	Dwuczęściowy	
Typ wysięgnika		R2.5	R2.9	HD R2.9	R2.5	R2.9
Długość ramienia		(8 stóp 2 cale)	(9 stóp 6 cali)	(9 stóp 6 cali)	(8 stóp 2 cale)	(9 stóp 6 cali)
Młoty hydrauliczne	H115 S	✓	✓	✓	✓	✓
	H120 S	✓†	✓†	✓	✓†	✓†
	H130 S	✓†	✓†	✓	✓†	✓†*
Narzędzia wieloczynnościowe	MP318 ze szczęką tnącą do betonu	✓	✓	✓	✓*	
	MP318 ze szczęką rozbiórkową	✓	✓	✓	✓*	
	MP318 ze szczęką rozdrabniacza	✓	✓*	✓*		
	MP318 ze szczękami tnącymi	✓	✓	✓	✓*	
	MP318 z uniwersalnymi szczękami	✓	✓	✓*		
Chwytki do sortowania i prac wyburzeniowych	G317 GC	✓	✓	✓	✓	✓*
	G318	✓	✓	✓	✓*	
	G318 WH-800	✓	✓	✓	✓*	
	G318 WH-1100	✓	✓*			
Ruchome nożyce do złomowania i rozbiórki	S3025 z płaską płytą górną	✓*				
Rozdrabniacze	P218, rozdrabniacz wtórny	✓	✓*	✓*		
	P318, rozdrabniacz główny	✓	✓*	✓*		
Zagęszczarki (płyty wibracyjne)	CVP110	✓	✓	✓*	✓	✓
Głowice frezujące	RC20	✓	✓	✓*	✓	✓

(ciąg dalszy na następnej stronie)

Dane techniczne koparki hydraulicznej 320

Przewodnik po ofercie osprzętu (ciąg dalszy)

Niektóre rozwiązania są dostępne jedynie w określonych regionach. Dostępność konkretnych konfiguracji dla danego regionu można sprawdzić u dealera Cat.

Dopasowanie * Zasięg roboczy tylko z przodu † Dozwolone wykorzystanie na maszynie mniej niż 50% Brak dopasowania

OSPRZĘT ROBOCZY TRS18 (MOCOWANIE SWORZNIOWE NA GÓRZE/CW-30S NA DOLE)

Niektóre elementy osprzętu wymagają większego natężenia przepływu oleju hydraulicznego i najlepiej sprawdzają się z maszyną wyposażoną w obwody HP2 oraz z uchylnikiem z głowicą obrotowo-uchyłną o dużym przepływie. Sprawdź możliwości hydrauliczne swojej maszyny i głowicy obrotowo-uchyłnej oraz wymagania osprzętu, aby zapewnić właściwe dopasowanie.

Przeciwwaga

4,2 t (9300 funtów)

Typ wysięgnika		Zasięg		Długi HD	Dwuczęściowy	
		R2.5 (8 stóp 2 cale)	R2.9 (9 stóp 6 cali)	HD R2.9 (9 stóp 6 cali)	R2.5 (8 stóp 2 cale)	R2.9 (9 stóp 6 cali)
Długość ramienia	Młoty hydrauliczne					
	H115 GC S	✓	✓	✓	✓	✓
	H115 S	✓	✓	✓	✓	✓
	H120 GC S	✓†	✓†	✓	✓†*	
Chwytki do sortowania i prac wyburzeniowych	H120 S	✓†	✓†	✓	✓†	✓†*
	G217 GC	✓	✓	✓	✓	✓*
	G217 GC fixed CAN (ze stałymi płytami zawiasowymi)	✓	✓	✓	✓	✓
	Zagęszczarki (płyty wibracyjne)					
CVP75	✓	✓	✓	✓	✓	
	CVP110	✓	✓	✓	✓	✓

UWAGA: Używaj młotów na głowicach obrotowo-uchyłnych przez mniej niż 10% godzin pracy rocznie lub maksymalnie przez 200 godzin rocznie. Informacje na temat zalecanego przepływu oleju hydraulicznego można znaleźć w Instrukcji obsługi i konserwacji.

OSPRZĘT ROBOCZY TRS18 (CW-30S NA GÓRZE/CW-30S NA DOLE)

Niektóre elementy osprzętu wymagają większego natężenia przepływu oleju hydraulicznego i najlepiej sprawdzają się z maszyną wyposażoną w obwody HP2 oraz z uchylnikiem z głowicą obrotowo-uchyłną o dużym przepływie. Sprawdź możliwości hydrauliczne swojej maszyny i głowicy obrotowo-uchyłnej oraz wymagania osprzętu, aby zapewnić właściwe dopasowanie.

Przeciwwaga

4,2 t (9300 funtów)

Typ wysięgnika		Zasięg		Długi HD	Dwuczęściowy	
		R2.5 (8 stóp 2 cale)	R2.9 (9 stóp 6 cali)	HD R2.9 (9 stóp 6 cali)	R2.5 (8 stóp 2 cale)	R2.9 (9 stóp 6 cali)
Długość ramienia	Młoty hydrauliczne					
	H115 GC S	✓	✓	✓	✓	✓*
	H115 S	✓	✓	✓	✓	✓
	H120 GC S	✓†	✓†*	✓*	✓	
Chwytki do sortowania i prac wyburzeniowych	H120 S	✓†	✓†	✓*	✓†*	
	G217 GC	✓	✓	✓	✓*	
	G217 GC fixed CAN (ze stałymi płytami zawiasowymi)	✓	✓	✓	✓*	
	Zagęszczarki (płyty wibracyjne)					
CVP75	✓	✓	✓	✓	✓	
	CVP110	✓	✓	✓	✓	✓

UWAGA: Używaj młotów na głowicach obrotowo-uchyłnych przez mniej niż 10% godzin pracy rocznie lub maksymalnie przez 200 godzin rocznie. Informacje na temat zalecanego przepływu oleju hydraulicznego można znaleźć w Instrukcji obsługi i konserwacji.

OSPRZĘT ROBOCZY TRS18 (MOCOWANIE SWORZNIOWE NA GÓRZE/CW-30 NA DOLE)

Niektóre elementy osprzętu wymagają większego natężenia przepływu oleju hydraulicznego i najlepiej sprawdzają się z maszyną wyposażoną w obwody HP2 oraz z uchylnikiem z głowicą obrotowo-uchyłną o dużym przepływie. Sprawdź możliwości hydrauliczne swojej maszyny i głowicy obrotowo-uchyłnej oraz wymagania osprzętu, aby zapewnić właściwe dopasowanie.

Przeciwwaga

4,2 t (9300 funtów)

Typ wysięgnika		Zasięg		Długi HD	Dwuczęściowy	
		R2.5 (8 stóp 2 cale)	R2.9 (9 stóp 6 cali)	HD R2.9 (9 stóp 6 cali)	R2.5 (8 stóp 2 cale)	R2.9 (9 stóp 6 cali)
Długość ramienia	Młoty hydrauliczne					
	H115 GC S	✓	✓	✓	✓	✓
	H115 S	✓	✓	✓	✓	✓
	H120 GC S	✓†	✓†	✓	✓†*	
Chwytki do sortowania i prac wyburzeniowych	H120 S	✓†	✓†	✓	✓†	✓†*
	G217 GC	✓	✓	✓	✓*	
	G217 GC fixed CAN (ze stałymi płytami zawiasowymi)	✓	✓	✓	✓	✓
	Zagęszczarki (płyty wibracyjne)					
CVP75	✓	✓	✓	✓	✓	
	CVP110	✓	✓	✓	✓	✓

UWAGA: Używaj młotów na głowicach obrotowo-uchyłnych przez mniej niż 10% godzin pracy rocznie lub maksymalnie przez 200 godzin rocznie. Informacje na temat zalecanego przepływu oleju hydraulicznego można znaleźć w Instrukcji obsługi i konserwacji.

(ciąg dalszy na następnej stronie)

Przewodnik po ofercie osprzętu (ciąg dalszy)

Niektóre rozwiązania są dostępne jedynie w określonych regionach. Dostępność konkretnych konfiguracji dla danego regionu można sprawdzić u dealera Cat.

Dopasowanie * Zasięg roboczy tylko z przodu † Dozwolone wykorzystanie na maszynie mniej niż 50% Brak dopasowania

OSPRZĘT ROBOCZY TRS18 (CW-30 NA GÓRZE/CW-30 NA DOLE)

Niektóre elementy osprzętu wymagają większego natężenia przepływu oleju hydraulicznego i najlepiej sprawdzają się z maszyną wyposażoną w obwody HP2 oraz z uchylnikiem z głowicą obrotowo-uchyłną o dużym przepływie. Sprawdź możliwości hydrauliczne swojej maszyny i głowicy obrotowo-uchyłnej oraz wymagania osprzętu, aby zapewnić właściwe dopasowanie.

Przeciwwaga

4,2 t (9300 funtów)

Typ wysięgnika		Zasięg		Długi HD	Dwuczęściowy	
		R2.5 (8 stóp 2 cali)	R2.9 (9 stóp 6 cali)	HD R2.9 (9 stóp 6 cali)	R2.5 (8 stóp 2 cali)	R2.9 (9 stóp 6 cali)
Długość ramienia	Młoty hydrauliczne					
	H115 GC S	✓	✓	✓	✓	✓*
	H115 S	✓	✓	✓	✓	✓
	H120 GC S	✓†	✓†*	✓*		
Chwytki do sortowania i prac wyburzeniowych	H120 S	✓†	✓†*	✓*		
	G217 GC	✓	✓	✓*		
	G217 GC fixed CAN (ze stałymi płytami zawiasowymi)	✓	✓	✓	✓*	
Ząszczarki (płyty wibracyjne)	CVP75	✓	✓	✓	✓	✓
	CVP110	✓	✓	✓	✓	✓

UWAGA: Używaj młotów na głowicach obrotowo-uchyłnych przez mniej niż 10% godzin pracy rocznie lub maksymalnie przez 200 godzin rocznie. Informacje na temat zalecanego przepływu oleju hydraulicznego można znaleźć w Instrukcji obsługi i konserwacji.

OSPRZĘT ROBOCZY TRS18 (MOCOWANIE SWORZNIOWE NA GÓRZE / S70 NA DOLE)

Niektóre elementy osprzętu wymagają większego natężenia przepływu oleju hydraulicznego i najlepiej sprawdzają się z maszyną wyposażoną w obwody HP2 oraz z uchylnikiem z głowicą obrotowo-uchyłną o dużym przepływie. Sprawdź możliwości hydrauliczne swojej maszyny i głowicy obrotowo-uchyłnej oraz wymagania osprzętu, aby zapewnić właściwe dopasowanie.

Przeciwwaga

4,2 t (9300 funtów)

Typ wysięgnika		Zasięg		Długi HD	Dwuczęściowy	
		R2.5 (8 stóp 2 cali)	R2.9 (9 stóp 6 cali)	HD R2.9 (9 stóp 6 cali)	R2.5 (8 stóp 2 cali)	R2.9 (9 stóp 6 cali)
Długość ramienia	Młoty hydrauliczne					
	H115 GC S	✓	✓	✓	✓	✓
	H115 S	✓	✓	✓	✓	✓
	H120 GC S	✓†	✓†	✓	✓†*	
Chwytki do prac wyburzeniowych i sortowania	H120 S	✓†	✓†	✓	✓†	✓†*
	G217 GC	✓	✓	✓	✓	✓*
Ząszczarki (płyty wibracyjne)	CVP75	✓	✓	✓	✓	✓
	CVP110	✓	✓	✓	✓	✓

UWAGA: Używaj młotów na głowicach obrotowo-uchyłnych przez mniej niż 10% godzin pracy rocznie lub maksymalnie przez 200 godzin rocznie. Informacje na temat zalecanego przepływu oleju hydraulicznego można znaleźć w Instrukcji obsługi i konserwacji.

OSPRZĘT ROBOCZY TRS18 (S70 NA GÓRZE / S70 NA DOLE)

Niektóre elementy osprzętu wymagają większego natężenia przepływu oleju hydraulicznego i najlepiej sprawdzają się z maszyną wyposażoną w obwody HP2 oraz z uchylnikiem z głowicą obrotowo-uchyłną o dużym przepływie. Sprawdź możliwości hydrauliczne swojej maszyny i głowicy obrotowo-uchyłnej oraz wymagania osprzętu, aby zapewnić właściwe dopasowanie.

Przeciwwaga

4,2 t (9300 funtów)

Typ wysięgnika		Zasięg		Długi HD	Dwuczęściowy	
		R2.5 (8 stóp 2 cali)	R2.9 (9 stóp 6 cali)	HD R2.9 (9 stóp 6 cali)	R2.5 (8 stóp 2 cali)	R2.9 (9 stóp 6 cali)
Długość ramienia	Młoty hydrauliczne					
	H115 GC S	✓	✓	✓	✓	✓*
	H115 S	✓	✓	✓	✓	✓
	H120 GC S	✓†	✓†*	✓*		
Chwytki do prac wyburzeniowych i sortowania	H120 S	✓†	✓†	✓*		
	G217 GC	✓	✓	✓*		
Ząszczarki (płyty wibracyjne)	CVP75	✓	✓	✓	✓	✓
	CVP110	✓	✓	✓	✓	✓

UWAGA: Używaj młotów na głowicach obrotowo-uchyłnych przez mniej niż 10% godzin pracy rocznie lub maksymalnie przez 200 godzin rocznie. Informacje na temat zalecanego przepływu oleju hydraulicznego można znaleźć w Instrukcji obsługi i konserwacji.

(ciąg dalszy na następnej stronie)

Dane techniczne koparki hydraulicznej 320

Przewodnik po ofercie osprzętu (ciąg dalszy)

Niektóre rozwiązania są dostępne jedynie w określonych regionach. Dostępność konkretnych konfiguracji dla danego regionu można sprawdzić u dealera Cat.

Dopasowanie * Zasięg roboczy tylko z przodu † Dozwolone wykorzystanie na maszynie mniej niż 50% Brak dopasowania

OSPRZĘT ROBOCZY TRS18 (MOCOWANIE SWORZNIOWE NA GÓRZE / HCS70 NA DOLE)

Niektóre elementy osprzętu wymagają większego natężenia przepływu oleju hydraulicznego i najlepiej sprawdzają się z maszyną wyposażoną w obwody HP2 oraz z uchylnikiem z głowicą obrotowo-uchyłną o dużym przepływie. Sprawdź możliwości hydrauliczne swojej maszyny i głowicy obrotowo-uchyłnej oraz wymagania osprzętu, aby zapewnić właściwe dopasowanie.

Przeciwwaga

4,2 t (9300 funtów)

Typ wysięgnika		Zasięg		Długi HD		Dwuczęściowy	
		R2.5 (8 stóp 2 cali)	R2.9 (9 stóp 6 cali)	HD R2.9 (9 stóp 6 cali)	R2.5 (8 stóp 2 cali)	R2.9 (9 stóp 6 cali)	
Długość ramienia	Młoty hydrauliczne						
	H115 S	✓	✓	✓	✓	✓	✓
	H120 S	✓†	✓†	✓	✓†	✓†*	✓†*
Zagęszczarki (płyty wibracyjne)	CVP75	✓	✓	✓	✓	✓	✓
	CVP110	✓	✓	✓	✓	✓	✓

UWAGA: Używaj młotów na głowicach obrotowo-uchyłnych przez mniej niż 10% godzin pracy rocznie lub maksymalnie przez 200 godzin rocznie. Informacje na temat zalecanego przepływu oleju hydraulicznego można znaleźć w Instrukcji obsługi i konserwacji.

OSPRZĘT ROBOCZY TRS18 (HCS70 NA GÓRZE / HCS70 NA DOLE)

Niektóre elementy osprzętu wymagają większego natężenia przepływu oleju hydraulicznego i najlepiej sprawdzają się z maszyną wyposażoną w obwody HP2 oraz z uchylnikiem z głowicą obrotowo-uchyłną o dużym przepływie. Sprawdź możliwości hydrauliczne swojej maszyny i głowicy obrotowo-uchyłnej oraz wymagania osprzętu, aby zapewnić właściwe dopasowanie.

Przeciwwaga

4,2 t (9300 funtów)

Typ wysięgnika		Zasięg		Długi HD		Dwuczęściowy	
		R2.5 (8 stóp 2 cali)	R2.9 (9 stóp 6 cali)	HD R2.9 (9 stóp 6 cali)	R2.5 (8 stóp 2 cali)	R2.9 (9 stóp 6 cali)	
Długość ramienia	Młoty hydrauliczne						
	H115 S	✓	✓	✓	✓	✓*	✓*
	H120 S	✓†	✓†*				
Zagęszczarki (płyty wibracyjne)	CVP75	✓	✓	✓	✓	✓	✓
	CVP110	✓	✓	✓	✓	✓*	✓*

UWAGA: Używaj młotów na głowicach obrotowo-uchyłnych przez mniej niż 10% godzin pracy rocznie lub maksymalnie przez 200 godzin rocznie. Informacje na temat zalecanego przepływu oleju hydraulicznego można znaleźć w Instrukcji obsługi i konserwacji.

OSPRZĘT ROBOCZY TRS18 (MOCOWANIE SWORZNIOWE NA GÓRZE / HCS70/55 NA DOLE)

Niektóre elementy osprzętu wymagają większego natężenia przepływu oleju hydraulicznego i najlepiej sprawdzają się z maszyną wyposażoną w obwody HP2 oraz z uchylnikiem z głowicą obrotowo-uchyłną o dużym przepływie. Sprawdź możliwości hydrauliczne swojej maszyny i głowicy obrotowo-uchyłnej oraz wymagania osprzętu, aby zapewnić właściwe dopasowanie.

Przeciwwaga

4,2 t (9300 funtów)

Typ wysięgnika		Zasięg		Długi HD		Dwuczęściowy	
		R2.5 (8 stóp 2 cali)	R2.9 (9 stóp 6 cali)	HD R2.9 (9 stóp 6 cali)	R2.5 (8 stóp 2 cali)	R2.9 (9 stóp 6 cali)	
Długość ramienia	Młoty hydrauliczne						
	H115 S	✓	✓	✓	✓	✓	✓
	H120 S	✓†	✓†	✓	✓†*	✓†*	✓†*
Zagęszczarki (płyty wibracyjne)	CVP75	✓	✓	✓	✓	✓	✓
	CVP110	✓	✓	✓	✓	✓	✓

UWAGA: Używaj młotów na głowicach obrotowo-uchyłnych przez mniej niż 10% godzin pracy rocznie lub maksymalnie przez 200 godzin rocznie. Informacje na temat zalecanego przepływu oleju hydraulicznego można znaleźć w Instrukcji obsługi i konserwacji.

(ciąg dalszy na następnej stronie)

Przewodnik po ofercie osprzętu (ciąg dalszy)

Niektóre rozwiązania są dostępne jedynie w określonych regionach. Dostępność konkretnych konfiguracji dla danego regionu można sprawdzić u dealera Cat.

Dopasowanie
 * Zasięg roboczy tylko z przodu
 † Dozwolone wykorzystanie na maszynie mniej niż 50%
 Brak dopasowania

OSPRZĘT ROBOCZY TRS18 (HCS70/55 NA GÓRZE / HCS70/55 NA DOLE)

Niektóre elementy osprzętu wymagają większego natężenia przepływu oleju hydraulicznego i najlepiej sprawdzają się z maszyną wyposażoną w obwody HP2 oraz z uchylnikiem z głowicą obrotowo-uchylną o dużym przepływie. Sprawdź możliwości hydrauliczne swojej maszyny i głowicy obrotowo-uchylnej oraz wymagania osprzętu, aby zapewnić właściwe dopasowanie.

Przeciwwaga

4,2 t (9300 funtów)

Typ wysięgnika		Zasięg		Długi HD		Dwuczęściowy	
		R2.5 (8 stóp 2 cale)	R2.9 (9 stóp 6 cali)	HD R2.9 (9 stóp 6 cali)	R2.5 (8 stóp 2 cale)	R2.9 (9 stóp 6 cali)	
Młoty hydrauliczne	H115 S	✓	✓	✓		✓*	
	H120 S	✓†*					
Zagęszczarki (płyty wibracyjne)	CVP75	✓	✓	✓		✓	✓
	CVP110	✓	✓	✓		✓*	

UWAGA: Używaj młotów na głowicach obrotowo-uchylnych przez mniej niż 10% godzin pracy rocznie lub maksymalnie przez 200 godzin rocznie. Informacje na temat zalecanego przepływu oleju hydraulicznego można znaleźć w Instrukcji obsługi i konserwacji.

OSPRZĘT MONTOWANY NA WYSIĘGNIKU

Przeciwwaga

4,2 t (9300 funtów)

Typ wysięgnika		Zasięg	Dwuczęściowy
Ruchome nożyce do złomowania i rozbiórki	S2050	✓	
	S3035 z płaską płytą górną	✓	✓

Wyposażenie standardowe i dodatkowe 320

Wyposażenie standardowe i dodatkowe

Wyposażenie standardowe i dodatkowe może ulec zmianie. Szczegółowe informacje można uzyskać u dealera Cat.

	Standardowe	Opcja		Standardowe	Opcja
WYSIĘGNIK, RAMIONA I UKŁADY ZAWIESZENIA OSPRZĘTU			UKŁAD ELEKTRYCZNY		
Wysięgnik długi 5,7 m (18 stóp 8 cali)		✓	Akumulatory bezobsługowe 1000 CCA (2 szt.)		✓
Wysięgnik długi HD 5,7 m (18 stóp 8 cali)		✓	Scentralizowany odłącznik zasilania elektrycznego		✓
Wysięgnik dwuczściowy, podstawa 2,8 m (9 stóp 2 cale) + część przednia 3,3 m (10 stóp 10 cali)		✓	Programowalne oświetlenie robocze LED z opóźnieniem czasowym		✓
Wysięgnik o bardzo dużym zasięgu 8,85 m (29 stóp 0 cali)		✓	Oświetlenie podwozia LED, światła wysięgnika z lewej/prawej strony		✓
Ramię długie 2,5 m (8 stóp 2 cale)		✓	Pakiet oświetlenia dookólnego premium		✓
Ramię długie 2,9 m (9 stóp 6 cali)		✓	SILNIK		
Ramię długie HD 2,9 m (9 stóp 6 cali)		✓	Silnik wysokoprężny Cat® C4.4 z bliźniaczymi turbosprężarkami		✓
Ramię o bardzo dużym zasięgu 6,28 m (20 stóp 7 cali)		✓	Trzy tryby mocy do wyboru: Power, Smart i ECO		✓
Zawieszenie łyżki typu B1, z uchem do podnoszenia		✓	Automatyczne sterowanie prędkością obrotową silnika		✓
Zawieszenie łyżki typu A, bez ucha do podnoszenia		✓	Automatyczne wyłączanie silnika podczas pracy na biegu jałowym		✓
TECHNOLOGIA CAT			Maszyna może pracować na wysokości do 3000 m (9840 stóp) nad poziomem morza bez pogorszenia parametrów znamionowych silnika.		✓
VisionLink®		✓ ¹	Możliwość chłodzenia w podwyższonej temperaturze otoczenia 52°C (125°F)		✓
VisionLink Productivity		✓	Możliwość uruchomienia w niskiej temperaturze -32°C (-25°F)		✓
Remote Flash		✓	Filtr powietrza z podwójnym wkładem i wbudowanym filtrem wstępnym		✓
Remote Troubleshoot		✓	Elektryczna pompa zasilająca układu paliwowego		✓
Cat Grade Connectivity		✓	Elektryczne wentylatory chłodzące z funkcją zmiany kierunku obrotów		✓
Kompatybilność z radiami i stacjami bazowymi producentów Trimble, Topcon i Leica		✓			
Możliwość instalowania trójwymiarowych systemów profilowania firm Trimble, Topcon i Leica		✓			
Cat Grade 2D ²		✓			
Opcja przygotowania do pracy z osprzętem Cat Grade 2D (ARO)		✓			
Cat Grade 3D z jednym odbiornikiem GNSS		✓			
Cat Grade 3D z dwoma odbiornikami GNSS		✓			
Odbiornik laserowy		✓			
Cat Assist:		✓			
– Grade Assist					
– Boom Assist					
– Bucket Assist					
– Swing Assist					
– Lift Assist ³					
Cat Payload:		✓			
– Masa statyczna					
– Kalibracja półautomatyczna					
– Informacje o ładunkach/cyklach					
– Możliwość raportowania przy użyciu złącza USB					
Rozpoznawanie osprzętu roboczego (PL161)		✓			
Śledzenie osprzętu roboczego (PL161)		✓			
Integracja głowicy obrotowo-wychylnej (TRS) Cat		✓			
Instruktaż operatora		✓			

(ciąg dalszy na następnej stronie)

¹Tylko subskrypcje usługi Connect. Są dostępne dodatkowe subskrypcje. Informacji o dostępności udzielają dealerzy Cat.

²Wyposażenie dodatkowe w przypadku wysięgnika o bardzo dużym zasięgu.

³Niedostępne w przypadku wysięgnika dwuczściowego.

Wyposażenie standardowe i dodatkowe (ciąg dalszy)

Wyposażenie standardowe i dodatkowe może ulec zmianie. Szczegółowe informacje można uzyskać u dealera Cat.

	Standardowe	Opcja		Standardowe	Opcja
UKŁAD HYDRAULICZNY			SERWIS I KONSERWACJA		
Układy odzysku oleju z obwodu wysięgnika i ramienia	✓		Króćce do planowego pobierania próbek oleju (S·O·S SM)	✓	
Sterowany elektronicznie główny zawór sterujący	✓		Gotowość do wykonywania konserwacji QuickEvac TM		✓
Wspomaganie automatycznego kopania ⁴	✓		Filtry oleju silnikowego i paliwa zgrupowane w jednym miejscu	✓	
Automatyczne zwiększanie udźwigu ⁵	✓		Drugi prętowy wskaźnik poziomu do kontroli oleju silnikowego dostępny z poziomu podłoża	✓	
Automatyczne rozgrzewanie	✓		Osłona chłodnicy		✓
Dwa wybierane automatycznie przełożenia do jazdy	✓		Zintegrowany system do monitorowania stanu maszyny	✓	
Zawór zwrotny w obwodzie ramienia i wysięgnika	✓		PODWOZIE I ELEMENTY KONSTRUKCYJNE		
Główny filtr układu hydraulicznego z wkładem	✓		Nakładki ogniwa gaśienicy z potrójną ostrogą 600 mm (24 cale)		✓
Joysticki z suwakiem	✓		Nakładki ogniwa gaśienicy z potrójną ostrogą 700 mm (28 cali)		✓
Podwójna elektroniczna pompa główna	✓		Płyty gaśienicowe z potrójną ostrogą 790 mm (31 cali)		✓
Dodatkowy obwód hydrauliczny średniego ciśnienia		✓	Nakładki ogniwa gaśienicy z potrójną ostrogą HD 900 mm (35 cali)		✓
Monitorowanie wydajności układu hydraulicznego		✓	Punkty podnoszenia na ramie maszyny	✓	
Zaawansowane sterowanie osprzętem		✓	Dzielone osłony prowadnic gaśienic	✓	
Obwód szybkozłącza do uchwytu sworzniowego Cat		✓	Osłony prowadnicy gaśienic na całej długości		✓
SmartBoom TM		✓	Osłony dolne	✓	
BEZPIECZEŃSTWO I ZABEZPIECZENIA			Dolne osłony o dużej wytrzymałości		✓
Cat Command (zdalne sterowanie)		✓	Osłona mechanizmu obrotu	✓	
E-Fence 2D:	✓		Osłony silnika jazdy	✓	
– E-ceiling			Osłony silnika jazdy o dużej wytrzymałości		✓
– E-floor			Smarowane ogniwa gaśienic	✓	
– E-swing			Przeciwwaga 4,2 t (9300 funtów)		✓
– E-wall			Przeciwwaga 4,7 t (10 400 funtów) do SLR		✓
– E-cab avoidance			Rama mechanizmu obrotu Semi-HD	✓	
Automatyczne wyłączenie młota hydraulicznego	✓		Standardowa rama podstawy z rolkami gaśienicy HD i standardowymi rolkami prowadzącymi	✓	
Kamery tylna i boczna po prawej stronie	✓		Zwolnice i silniki jazdy przystosowane do zasilania olejem bio	✓	
Widoczność 360°		✓			
Dźwignia ustawienia neutralnego (blokady) wszystkich elementów sterujących	✓				
Płyta antypoślizgowa i śruby wpuszczane na platformie serwisowej	✓				
Dodatkowy odłącznik silnika w kabinie dostępny z poziomu podłoża	✓				
Blokowany odłącznik akumulatora	✓				
Alarm obrotu		✓			
Poręcz i uchwyt na rękę z prawej strony	✓				
Oświetlenie inspekcyjne		✓			

⁴Wymaga zaworu trybu zwiększonego udźwigu; niedostępne w przypadku wysięgnika o bardzo dużym zasięgu lub dwuczęściowego.

⁵Niedostępne w przypadku wysięgnika o bardzo dużym zasięgu.

Osprzęt i zestawy montowane przez dealera

Osprzęt może się różnić. Szczegółowe informacje można uzyskać u dealera Cat.

KABINA

- Dolna wycieraczka radialna
- Osłona przeciwdeszczowa plus osłona oświetlenia kabiny
- Szyba przednia z bezpiecznego szkła laminowanego P5A
- Pedał elektryczny do sterowania osprzętem po lewej/prawej stronie
- Zestaw podłokietników
- Fotel z możliwością montażu 4-punktowego pasa bezpieczeństwa
- Zestaw tylnego okna z podwójnym wyjściem
- Zwijany pas bezpieczeństwa (75 mm (3 cale))
- Dodatkowy przekaźnik

UKŁAD ELEKTRYCZNY

- Oświetlenie miejsca pracy klasy premium

OSŁONY

- Osłona mechanizmu obrotu
- Boczny zderzak gumowy
- Osłony chroniące operatora (OPG)
- Pełna przednia siatka ochronna
- Połowa przedniej siatki ochronnej
- Pełna osłona zabezpieczająca przed wandalizmem

KONSERWACJA

- Przewody wspomaganie rozruchu
- Zestaw przystosowujący do montażu kanałów

BEZPIECZEŃSTWO I ZABEZPIECZENIA

- Cat Detect – detekcja obecności osób
- Cat Command – zestaw zdalnego sterowania
- Wskaźnik pasa bezpieczeństwa
- Odbiornik Bluetooth®
- Kluczyk z Bluetooth

INNE WYPOSAŻENIE

- Zestaw opóźnienia wyłączenia silnika
- Górna pokrywa anteny
- Zdemontowany maszt anteny
- Zestaw zacisku zasilania
- Uchwyt smarownicy tłokowej

Opcje kabiny

	Deluxe	Premium (2-częściowa szyba przednia)	Premium (1-częściowa szyba przednia)
Konstrukcja ROPS	●	●	●
Dotykowy monitor LCD o wysokiej rozdzielczości i przekątnej 254 mm (10 cali)	●	●	●
Dwupoziomowa klimatyzacja automatyczna	●	●	●
Pokrętko i klawisze skrótów do sterowania funkcjami na monitorze	●	●	●
Rozruch silnika przy użyciu jednego przycisku, bez konieczności używania kluczyka	●	●	●
Konsola z funkcją regulacji wysokości	●	●	●
Odchylana lewa konsola	●	●	●
Podgrzewany fotel z zawieszeniem pneumatycznym	●	X	X
Podgrzewany i wentylowany fotel z zawieszeniem pneumatycznym	X	●	●
Pas bezpieczeństwa 51 mm (2 cale)	●	●	●
Radio DAB/DAB+ z Bluetooth (ze złączami USB/urządzeń zewnętrznych)	●	●	●
Gniazda 12V DC	●	●	●
Schówek na dokumenty	●	●	●
Schowki górny i tylny z siatkami	●	●	●
Uchwyt na napoje	●	●	●
Uchwyt na napoje	●	●	●
Dwuczęściowa, otwierana przednia szyba	●	●	○
Jednoczęściowa szyba przednia	X	○	●
Szyba tylna z wyjściem awaryjnym	●	●	●
Wycieraczka wychylna ze spryskiwaczem	●	X	X
Wycieraczki równoległe	X	●	●
Otwierane okno dachowe z poliwęglanu	●	●	X
Okno dachowe ze szkła wielowarstwowego	X	X	●
Oświetlenie LED wnętrza kabiny	●	●	●
Podłogowe oświetlenie powitalne	●	●	●
Osłona przeciwsłoneczna w dachu	●	●	●
Zwijana przednia osłona przeciwsłoneczna	●	●	●
Zwijana tylna osłona przeciwsłoneczna	○	●	●
Zmywalna mata podłogowa	●	●	●
Przygotowanie do montażu obrotowego światła ostrzegawczego	●	●	●
Cat Stick Steer	○	○	○

● Standardowe

○ Opcja

X Niedostępne

Deklaracja środowiskowa 320

Poniższe informacje dotyczą maszyny w momencie jej ostatecznej produkcji, skonfigurowanej do sprzedaży w regionach, o których mowa w niniejszym dokumencie. Treść tej deklaracji jest ważna od daty jej publikacji; jednakże treść dotycząca cech i specyfikacji maszyny może ulec zmianie bez powiadomienia. Dodatkowe informacje można znaleźć w Instrukcji obsługi i konserwacji maszyny.

Więcej informacji na temat zrównoważonego rozwoju w działaniu i naszych postępów można znaleźć na stronie <https://www.caterpillar.com/en/company/sustainability>.

Silnik

- Silnik Cat® C4.4 spełnia wymogi norm emisji spalin EPA Tier 4 Final (USA), Stage V (UE), japońskiej z roku 2014.
- Silniki wysokoprężne Cat muszą stosować ULSD (ultraniskosiarkowy olej napędowy o zawartości siarki 15 ppm lub mniejszej) lub olej ULSD zmieszany z następującymi paliwami o niższej intensywności emisji dwutlenku węgla** do:
 - ✓ 20% paliwa biodiesel FAME (estry metylowych kwasów tłuszczowych, tzw. bioestry)*
 - ✓ 100% oleju napędowego ze źródeł odnawialnych, HVO (uwodorniony olej roślinny) i paliwa typu GTL (paliwo syntetyczne uzyskiwane z gazu ziemnego)

Informacje o prawidłowym stosowaniu można znaleźć w wytycznych. Szczegółowe informacje można uzyskać u dealera Cat lub znaleźć w rekomendacjach stosowania płynów w maszynach Caterpillar (SEBU6250).

**W silnikach bez układów oczyszczania spalin można używać mieszanek o zawartości do 100% paliwa biodiesel (w przypadku stosowania mieszanek o zawartości powyżej 20% biodiesla należy skontaktować się z dealerm Cat).*

***W porównaniu z paliwami tradycyjnymi paliwa o zmniejszonej emisji dwutlenku węgla nie powodują znacznego obniżenia emisji gazów cieplarnianych na wylocie rury wydechowej.*

Układ klimatyzacji

- Układ klimatyzacji w maszynie zawiera fluorowany gaz cieplarniany R134a (współczynnik globalnego ocieplenia = 1430). System zawiera 0,85 kg (1,9 funty) czynnika chłodniczego, co stanowi 1216 tony ekwiwalentu CO₂.

Powłoka malarska

- Zgodnie z najlepszą dostępną wiedzą, maksymalne dopuszczalne stężenie następujących metali ciężkich w farbach, mierzone w częściach na milion (PPM), wynosi:
 - Bar < 0,01%
 - Kadm < 0,01%
 - Chrom < 0,01%
 - Ołów < 0,01%

Poziom hałasu

ISO 6395:2008 (na zewnątrz) – 99 dB(A)

ISO 6396:2008 (wewnątrz kabiny) – 70 dB(A)

- Podczas długotrwałej pracy przy otwartej lub nieprawidłowo serwisowanej kabinie afuntyo w środowisku o dużym natężeniu hałasu niezbędne może być stosowanie ochronników słuchu.

Oleje i płyny

- Fabryka Caterpillar wypełnia maszynę płynami chłodzącymi na bazie glikolu etylenowego. Płyn zapobiegający zamarzaniu/ chłodzeniu silników wysokoprężnych Cat (DEAC) i płyn chłodzący Cat o przedłużonej trwałości (ELC) mogą być poddane recyklingowi. Skontaktuj się z dealerm Cat, aby uzyskać więcej informacji.
- Cat Bio HYDO™ Advanced to biodegradowalny olej hydrauliczny zatwierdzony przez EU Ecolabel.
- Istnieje prawdopodobieństwo obecności dodatkowych płynów. Pełne zalecenia dotyczące płynów i częstotliwości konserwacji znajdują się w Instrukcji obsługi i konserwacji lub w Przewodniku zastosowań i instalacji.

Funkcje i technologia

- Poniższe cechy i technologie mogą przyczynić się do oszczędności paliwa i/lub redukcji emisji dwutlenku węgla. Funkcje mogą się różnić. Szczegółowych informacji udziela dealer Cat.
 - Zaawansowane układy hydrauliczne równoważą moc i wydajność
 - W trybie Smart moc maszyny jest automatycznie dostosowywana do wymagań kopania
 - W trybie Eco jest minimalizowane zużycie paliwa podczas lżejszych prac
 - Zwiększenie wydajności pracy nawet o 45% za pomocą technologii Cat w wyposażeniu standardowym
 - Obniżenie kosztów konserwacji dzięki wydłużonym okresom międzyobsługowym
 - Najnowszy filtr oleju hydraulicznego charakteryzuje się zwiększoną żywotnością (wymiana co 3000 godzin)

Recykling

- Materiały, z których zbudowana jest maszyna, wyszczególnione są poniżej wraz z przybliżonym udziałem w masie. W zależności od konfiguracji produktu wartości podane w tabeli mogą być inne.

Typ materiału	Udział w masie
Stal	82,98%
Żelazo	5,36%
Metale nieżelazne	2,57%
Metale mieszane	1,57%
Metale mieszane z materiałami niemetalowymi	1,02%
Tworzywa sztuczne	1,29%
Guma	0,19%
Mieszane materiały niemetalowe	0,22%
Płyn	3,18%
Inne	1,62%
Nieklassyfikowane	0,00%
Łącznie	100%

- Im wyższy wskaźnik zdadności do recyklingu maszyny, tym bardziej efektywne zagospodarowanie cennych zasobów naturalnych i wyższa wartość produktu po zakończeniu eksploatacji. Zgodnie z ISO 16714:2008 (Maszyny do robót ziemnych — recykling — terminologia i metoda kalkulacji) wyznacznikiem zdadności maszyny do recyklingu jest udział procentowy masy (ułamek masowy wyrażony procentowo) nowej maszyny, która może potencjalnie zostać poddana recyklingowi lub wykorzystana ponownie.

Składniki wszystkich pozycji listy części są najpierw analizowane na podstawie listy składników określonej w normie ISO 16714:2008 oraz japońskiej normie CEMA (stowarzyszenie producentów maszyn budowlanych). Zdadność do recyklingu pozostałych elementów jest analizowana na podstawie typu materiału.

W zależności od konfiguracji produktu wartości podane w tabeli mogą być inne.

Zdadność do recyklingu – 97%

Więcej informacji o produktach Cat, usługach oferowanych przez dealerów oraz rozwiązaniach branżowych można znaleźć w Internecie pod adresem www.cat.com.

© 2023 Caterpillar

Wszelkie prawa zastrzeżone

Materiały i dane techniczne mogą ulec zmianie bez powiadomienia. Maszyny przedstawione na zdjęciach mogą mieć zamontowane wyposażenie dodatkowe. W celu uzyskania informacji o dostępnych opcjach wyposażenia należy skontaktować się z dealerem CAT.

CAT, CATERPILLAR, LET'S DO THE WORK odpowiadające im znaki towarowe i żółty kolor „Caterpillar Corporate Yellow” oraz elementy graficzne „Power Edge” i Cat „Modern Hex”, jak również wizerunek firmy i produktów użytych w niniejszej publikacji są zarejestrowanymi znakami towarowymi firmy Caterpillar i nie można ich wykorzystywać bez zezwolenia. VisionLink jest znakiem handlowym firmy Caterpillar Inc. zarejestrowanym w Stanach Zjednoczonych i w innych krajach.

AXXQ2214-07 (09-2023)
Zastępuje AXXQ2214-06
Numer konstrukcji: 07G
(Europe)

