



Pelles hydrauliques

GC 320, GC Étroit

Caractéristiques techniques

Les configurations et les fonctionnalités peuvent varier en fonction de la région. Veuillez contacter votre concessionnaire Cat® pour connaître les disponibilités dans votre région.

Table des matières

Pelle hydraulique 320 GC

Spécifications	2
Moteur	2
Mécanisme d'orientation	2
Poids	2
Chaîne	2
Entraînement	2
Circuit hydraulique	2
Contenances pour l'entretien	2
Normes	2
Performances acoustiques	2
Circuit de climatisation	2

Poids en ordre de marche et pressions au sol	3
Poids des composants principaux	3
Dimensions	4
Plages de fonctionnement	5
Capacités de levage de la flèche normale	6
Spécifications et compatibilité des godets	9
Guide des équipements	13

Équipement de série et options 21

Kits et équipements installés par le concessionnaire . . 23

Déclaration environnementale du GC 320 24

Pelle hydraulique étroite 320 GC – Configuration spéciale

Caractéristiques et principaux avantages	25
Spécifications	26
Moteur	26
Mécanisme d'orientation	26
Poids	26
Chaîne	26
Entraînement	26
Normes	26
Circuit hydraulique	26
Contenances pour l'entretien	27

Performances acoustiques	27
Circuit de climatisation	27
Poids en ordre de marche et pressions au sol	28
Poids des composants principaux	28
Dimensions	29
Plages de fonctionnement	30
Capacités de levage de la flèche normale	31
Spécifications et compatibilité des godets	32
Guide des équipements	36

Équipement de série et options 44

Kits et équipements installés par le concessionnaire . . 46

Spécifications de la options hydraulique GC 320

Moteur

Modèle de moteur	C4.4 Cat®	
Puissance nette		
ISO 9249	109 kW	146 hp
ISO 9249 (DIN)	148 hp (unité métrique)	
Puissance moteur		
ISO 14396	110 kW	148 hp
ISO 14396 (DIN)	150 hp (unité métrique)	
Alésage	105 mm	4 in
Course	127 mm	5 in
Cylindrée	4,4 l	269 in ³
Compatibilité avec le biodiesel	Jusqu'à B20 ⁽¹⁾	

- Conforme à la norme américaine EPA Tier 4 Final, à la norme européenne Stage V et à la norme japonaise 2014 sur les émissions.
- Recommandé pour une utilisation jusqu'à 4 500 m (14 764 ft) d'altitude avec détarage de la puissance moteur au-dessus de 3 000 m (9 842,5 ft).
- La puissance annoncée est testée conformément à la norme indiquée et en vigueur au moment de la fabrication.
- La puissance nette annoncée désigne la puissance disponible au volant lorsque le moteur est équipé d'un ventilateur, d'un circuit d'admission d'air, d'un circuit d'échappement et d'un alternateur.
- Régime moteur à 2 000 tr/min.

⁽¹⁾ Les moteurs diesel Cat doivent utiliser des carburants ULSD (carburants diesel à très faible teneur en soufre contenant 15 ppm de soufre au maximum) ou des carburants ULSD mélangés avec les carburants à émissions réduites de carbone** suivants jusqu'au :

- ✓ 20 % biodiesel EMAG (ester méthylique d'acide gras)*
- ✓ diesel 100 % renouvelable, huile végétale hydrogénée et carburants GTL (gaz liquéfié)

Se référer aux directives pour garantir la performance de l'application. Veuillez consulter votre concessionnaire Cat ou la publication « Liquides conseillés pour machines Caterpillar » (SEBU6250) pour plus de détails.

* Les moteurs sans dispositifs de post-traitement peuvent utiliser des mélanges plus élevés, contenant jusqu'à 100 % de biodiesel (pour l'utilisation de mélanges supérieurs à 20 % de biodiesel, consultez votre concessionnaire Cat).

** Les émissions de gaz à effet de serre au tuyau d'échappement des carburants à faible intensité de carbone sont essentiellement les mêmes que celles des carburants traditionnels.

Mécanisme d'orientation

Vitesse d'orientation	11,6 tr/min	
Couple d'orientation maximal	74,4 kN·m	54 900 lb-ft

Poids

Poids en ordre de marche	22 000 kg	48 500 lb
--------------------------	-----------	-----------

- Train de roulement long, flèche normale, bras R2,9 (9'6"), godet Usage courant 1,0 m³ (1,31 yd³), patins à arête triple de 700 mm (28 in) et contrepoids de 4 200 kg (9 300 lb).

Chaîne

Largeur des patins en option	600 mm	24 in
Largeur des patins en option	700 mm	28 in
Largeur des patins en option	790 mm	31 in
Nombre de patins (de chaque côté)	49	
Nombre de galets inférieurs (de chaque côté)	8	
Nombre de galets supérieurs (de chaque côté)	2	

Entraînement

Performances en pente	35°/70 %	
Vitesse de translation maximale	5,9 km/h	3,6 mph
Effort de traction à la barre d'attelage maximal	200 kN	45 000 lbf

Circuit hydraulique

Circuit principal – Débit maximal – Équipement	442 l/min (221 × 2 pompes)	117 US gal/min (58,5 × 2 pompes)
Pression maximale : équipement normal	35 000 kPa	5 075 psi
Pression maximale : translation	34 300 kPa	4 974 psi
Pression maximale : orientation	25 000 kPa	3 625 psi
Vérin de flèche : alésage	120 mm	5 in
Vérin de flèche : course	1 260 mm	50 in
Vérin de bras : alésage	135 mm	5 in
Vérin de bras : course	1 504 mm	59 in
Vérin de godet : alésage	115 mm	5 in
Vérin de godet : course	1 104 mm	43 in

Contenances pour l'entretien

Contenance du réservoir de carburant	345 l	86,6 US gal
Circuit de refroidissement	25 l	6,6 US gal
Huile moteur	15 l	4,0 US gal
Réducteur d'orientation	12 l	3,2 US gal
Réducteur (chacun)	4 l	1,1 US gal
Circuit hydraulique (réservoir compris)	234 l	61,8 US gal
Réservoir hydraulique	115 l	30,4 US gal
Réservoir de liquide d'échappement diesel (DEF)	39 l	10,3 US gal

Normes

Freins	ISO 10265:2008
Cabine/Cadre de protection en cas de retournement (ROPS)	ISO 12117-2:2008
Protections conducteur (OPG) (en option)	ISO 10262:1998 Niveau II

Performances acoustiques

ISO 6395:2008 (externe)	101 dB(A)
ISO 6396:2008 (à l'intérieur de la cabine)	70 dB(A)

- Le port de protections auditives peut s'avérer nécessaire lorsque le conducteur travaille dans un poste de conduite ouvert (qui n'est pas correctement entretenu ou dont les portes/vitres sont ouvertes) pendant de longues périodes ou dans un environnement bruyant.

Circuit de climatisation

Le système de climatisation de cette machine contient du gaz réfrigérant fluoré à effet de serre R134a (potentiel de réchauffement climatique = 1 430). Le système contient 0,85 kg (1,9 lb) de réfrigérant, soit un équivalent CO₂ de 1 216 tonne métrique (1 340 tonnes).

Spécifications de la Pelle hydraulique GC 320

Poids en ordre de marche et pressions au sol

	Patins à triple arête 600 mm (24 in)		Patins de chaîne à triple arête 700 mm (28 in)		Patins à triple arête 790 mm (31 in)		Patins à triple arête 900mm (35 in)	
	Poids kg (lb)	Pression au sol kPa (psi)	Poids kg (lb)	Pression au sol kPa (psi)	Poids kg (lb)	Pression au sol kPa (psi)	Poids kg (lb)	Pression au sol kPa (psi)
Configuration de la machine de base								
Châssis de base avec galets inférieurs et galets supérieurs								
Contrepoids de 4,2 mt (9 300 lb) + Machine de base à train de roulement long								
Flèche normale + bras R2,9 (9'6") + godet GD de 1,0 m ³ (1,31 yd ³)	21 600 (47 600)	44,9 (6,5)	22 000 (48 500)	39,2 (5,7)	22 200 (49 000)	35,1 (5,1)	22 500 (49 600)	31,2 (4,5)

Tous les poids en ordre de marche comprennent un réservoir de carburant à 90 % avec un conducteur de 75 kg (165 lb).

Poids des composants principaux

	kg	lb
Poids en ordre de marche (avec contrepoids de 4,2 mt [9 300 lb], châssis inférieur, train long avec galets de roulement – ne comprend pas les vérins de flèche, la flèche, le bras, le godet, le vérin du bras, le vérin du godet, les chenilles, le réservoir de carburant de 90 % et le conducteur de 75 kg [165 lb]).	14 800	32 600
Patins :		
Patins de chaîne à triple arête de 600 mm (24") de large et 8,5 mm (0,33") d'épaisseur	2 600	5 700
Patins de chaîne à triple arête de 700 mm (28") de large et 10 mm (0,39") d'épaisseur	3 020	6 700
Patins de chaîne à triple arête de 790 mm (31") de largeur, 10 mm (0,39") d'épaisseur avec rallonge de marche pied	3 290	7 300
Patins de chaîne à triple arête de 900 mm (35") de largeur, 10 mm (0,39") d'épaisseur avec rallonge de marche pied	3 570	7 900
Deux vérins de flèche	340	700
Poids de 90 % du réservoir de carburant et conducteur de 75 kg (165 lb)	310	700
Contrepoids :		
Contrepoids de 4,2 mt (9 300 lb)	4 200	9 300
Châssis pivotant :		
Châssis pivotant	1 910	4 200
Train de roulement :		
Châssis de base standard avec galets extra-robustes et galets supérieurs standard pour train long	4 390	9 700
Flèche (avec canalisations, axes, vérin de bras) :		
Flèche normale 5,7 m (18'8")	1 690	3 700
Bras (avec canalisations, axes, vérin de godet, timonerie de godet) :		
Bras normal R2,5 (8'2")	1 020	2 200
Bras normal R2,9 (9'6")	1 080	2 400
Godet (sans timonerie) :		
GD 1,0 m ³ (1,31 yd ³)	735	1 600
Attaches rapides (QC) :		
Attache rapide spécifique CW	230	500
Accouplement par axes à attache rapide	390	900

Spécifications de la Pelle hydraulique GC 320

Dimensions

Toutes les dimensions sont approximatives et peuvent varier en fonction de la sélection du godet.

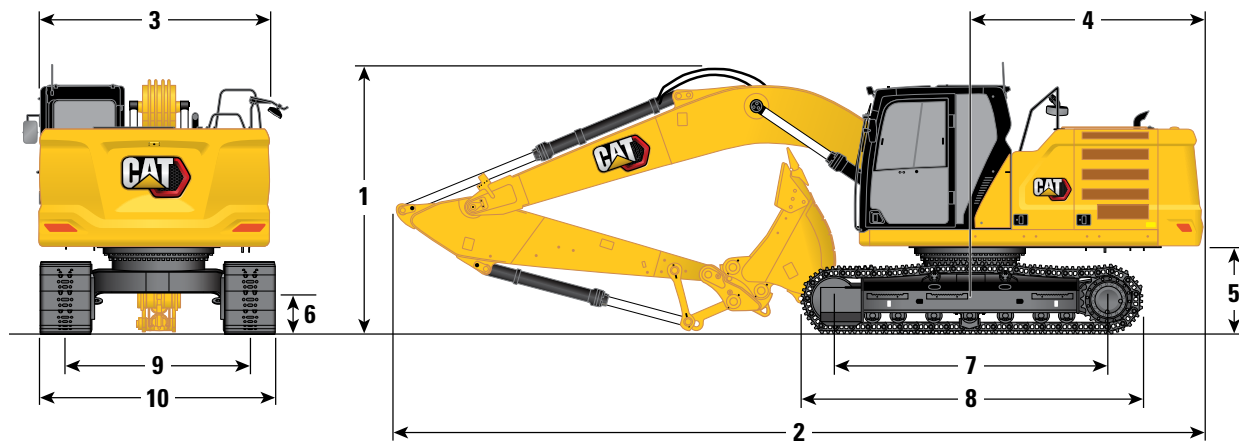

Option de flèche

Flèche normale
5,7 m (18'8")

Options de bras

Bras normaux
R2,9B1 (9'6")

Bras normaux
R2,5B1 (8 ft 2 in)

1 Hauteur de la machine :

Hauteur depuis la partie supérieure de la cabine	2 960 mm	9'8"	2 960 mm	9'8"
Sommet de la hauteur OPG	3 100 mm	10'2"	3 100 mm	10'2"
Hauteur des mains courantes	2 950 mm	9'8"	2 950 mm	9'8"
Avec flèche/bras/godet monté(e)	3 160 mm	10'4"	3 080 mm	10'1"
Avec flèche/bras monté(e)	2 910 mm	9'6"	2 830 mm	9'3"
Avec flèche montée	2 480 mm	8'1"	2 480 mm	8'1"

2 Longueur de la machine :

Avec flèche/bras/godet monté(e)	9 530 mm	31'3"	9 530 mm	31'3"
Avec flèche/bras monté(e)	9 500 mm	31'1"	9 480 mm	31'1"
Avec flèche montée	8 450 mm	27'8"	8 450 mm	27'8"

3 Largeur de la tourelle

	2 780 mm	9'1"	2 780 mm	9'1"
--	----------	------	----------	------

4 Rayon d'encombrement arrière

	2 830 mm	9'3"	2 830 mm	9'3"
--	----------	------	----------	------

5 Garde au sol du contrepois

	1 050 mm	3'5"	1 050 mm	3'5"
--	----------	------	----------	------

6 Garde au sol

	470 mm	1'6"	470 mm	1'6"
--	--------	------	--------	------

7 Longueur jusqu'au centre des galets

	3 650 mm	11'11"	3 650 mm	11'11"
--	----------	--------	----------	--------

8 Longueur des chaînes

	4 450 mm	14'7"	4 450 mm	14'7"
--	----------	-------	----------	-------

9 Calibre des chaînes

	2 380 mm	7'9"	2 380 mm	7'9"
--	----------	------	----------	------

10 Largeur du train de roulement :

Patins de 600 mm (24 in)	2 980 mm	9'9"	2 980 mm	9'9"
Patins de 700 mm (28 in)	3 080 mm	10'1"	3 080 mm	10'1"
Patins de 790 mm (31 in)	3 170 mm	10'4"	3 170 mm	10'4"
Patins de 900 mm (35 in)	3 280 mm	10'9"	3 280 mm	10'9"

Type de godet

GD

GD

Capacité du godet	1,0 m ³	1,31 yd ³	1,0 m ³	1,31 yd ³
Rayon aux pointes du godet	1 570 mm	5'1"	1 570 mm	5'1"

Spécifications de la Pelle hydraulique GC 320

Plages de fonctionnement

Toutes les dimensions sont approximatives et peuvent varier en fonction de la sélection du godet.

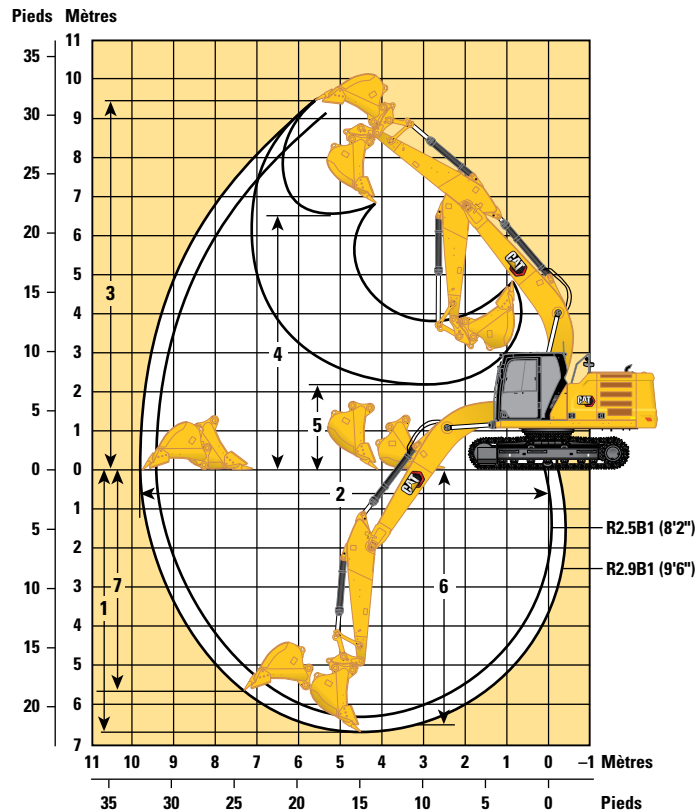

Option de flèche

Flèche normale
5,7 m (18'8")

Options de bras

Bras normaux
R2,9B1 (9'6")

Bras normaux
R2,5B1 (8 ft 2 in)

	Bras normaux R2,9B1 (9'6")		Bras normaux R2,5B1 (8 ft 2 in)	
1 Profondeur d'excavation maximale	6 720 mm	22'0"	6 300 mm	20'8"
2 Portée maximale au niveau du sol	9 860 mm	32'4"	9 470 mm	31'0"
3 Hauteur de coupe maximale	9 450 mm	31'0"	9 250 mm	30'4"
4 Hauteur de chargement maximale	6 490 mm	21'3"	6 290 mm	20'7"
5 Hauteur de chargement minimale	2 170 mm	7'1"	2 590 mm	8'5"
6 Profondeur de coupe maximale pour fond plat de 2 440 mm (8'0")	6 550 mm	21'5"	6 110 mm	20'0"
7 Profondeur d'excavation maximale en paroi verticale	5 690 mm	18'8"	5 290 mm	17'4"
Force d'excavation du godet (ISO)	129 kN	28 935 lbf	129 kN	28 935 lbf
Force d'excavation du bras (ISO)	99 kN	22 281 lbf	110 kN	24 688 lbf
Type de godet	GD		GD	
Capacité du godet	1,0 m ³	1,31 yd ³	1,0 m ³	1,31 yd ³
Rayon aux pointes du godet	1 570 mm	5'1"	1 570 mm	5'1"

Spécifications de la Pelle hydraulique GC 320

Capacités de levage de la flèche normale – Contrepoids : 4,2 mt (9 300 lb) – sans godet

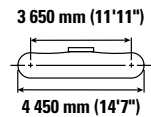
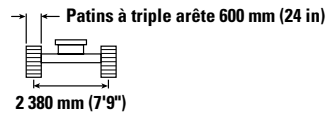
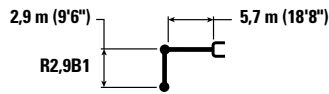

		1 500 mm/60 in		3 000 mm/120 in		4 500 mm/180 in		6 000 mm/240 in		7 500 mm/300 in		mm in		
7 500 mm 300 in	kg lb							*4 350	*4 350			*3 750 *8 350	*3 750 *8 350	6 150 240
6 000 mm 240 in	kg lb							*4 950 *10 900	*4 950 *10 900			*3 500 *7 650	*3 500 *7 650	7 290 290
4 500 mm 180 in	kg lb							*5 450 *11 850	5 300 11 450	*5 150 *10 950	3 800 8 100	*3 400 *7 500	*3 400 *7 500	7 990 320
3 000 mm 120 in	kg lb					*7 950 *17 150	7 750 16 700	*6 250 *13 600	5 100 10 950	*5 450 *11 900	3 700 7 900	*3 500 *7 650	3 100 6 850	8 360 330
1 500 mm 60 in	kg lb					*9 650 *20 800	7 250 15 650	*7 100 *15 400	4 850 10 500	5 550 11 900	3 550 7 650	*3 700 *8 100	3 000 6 600	8 450 340
0 mm 0 in	kg lb			*5 800 *13 250	*5 800 *13 250	*10 600 *22 900	7 000 15 050	7 500 16 150	4 700 10 150	5 450 11 700	3 500 7 500	*4 100 *9 000	3 050 6 750	8 260 330
-1 500 mm -60 in	kg lb	*6 150 *13 800	*6 150 *13 800	*10 000 *22 700	*10 000 *22 700	*10 700 *23 150	6 900 14 850	7 450 16 000	4 650 10 000	5 400 11 650	3 450 7 450	*4 800 *10 600	3 300 7 250	7 780 310
-3 000 mm -120 in	kg lb	*10 600 *23 800	*10 600 *23 800	*14 150 *30 650	13 450 28 750	*10 000 *21 600	6 950 15 000	*7 450 *15 950	4 650 10 050			6 100 *13 400	3 850 8 550	6 950 280
-4 500 mm -180 in	kg lb			*11 300 *24 200	*11 300 *24 200	*8 150 *17 300	7 150 15 450					*6 150 *13 500	5 300 11 950	5 600 220

Capacités de levage de la flèche normale – Contrepoids : 4,2 mt (9 300 lb) – sans godet

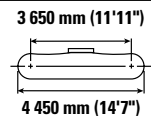
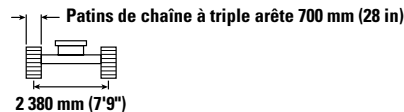
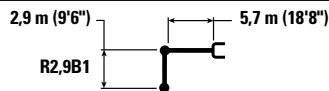

		1 500 mm/60 in		3 000 mm/120 in		4 500 mm/180 in		6 000 mm/240 in		7 500 mm/300 in		mm in		
7 500 mm 300 in	kg lb							*4 350	*4 350			*3 750 *8 350	*3 750 *8 350	6 150 240
6 000 mm 240 in	kg lb							*4 950 *10 900	*4 950 *10 900			*3 500 *7 650	*3 500 *7 650	7 290 290
4 500 mm 180 in	kg lb							*5 450 *11 850	5 350 11 550	*5 150 *10 950	3 800 8 150	*3 400 *7 500	*3 400 *7 500	7 990 320
3 000 mm 120 in	kg lb					*7 950 *17 150	7 800 16 850	*6 250 *13 600	5 150 11 050	*5 450 *11 900	3 700 8 000	*3 500 *7 650	3 150 6 950	8 360 330
1 500 mm 60 in	kg lb					*9 650 *20 800	7 350 15 800	*7 100 *15 400	4 900 10 600	5 600 12 000	3 600 7 750	*3 700 *8 100	3 050 6 700	8 450 340
0 mm 0 in	kg lb			*5 800 *13 250	*5 800 *13 250	*10 600 *22 900	7 050 15 200	7 600 16 300	4 750 10 250	5 500 11 800	3 500 7 550	*4 100 *9 000	3 100 6 800	8 260 330
-1 500 mm -60 in	kg lb	*6 150 *13 800	*6 150 *13 800	*10 000 *22 700	*10 000 *22 700	*10 700 *23 150	7 000 15 000	7 500 16 150	4 700 10 050	5 450 11 750	3 500 7 500	*4 800 *10 600	3 350 7 350	7 780 310
-3 000 mm -120 in	kg lb	*10 600 *23 800	*10 600 *23 800	*14 150 *30 650	13 550 29 000	*10 000 *21 600	7 050 15 150	*7 450 *15 950	4 700 10 150			6 100 *13 400	3 900 8 650	6 950 280
-4 500 mm -180 in	kg lb			*11 300 *24 200	*11 300 *24 200	*8 150 *17 300	7 250 15 600					*6 150 *13 500	5 350 12 050	5 600 220



ISO 10567:2007



* Indique que la charge est limitée par la capacité de levage hydraulique plutôt que par la charge limite d'équilibre. Les capacités de levage ci-dessus sont conformes à la norme ISO 10567:2007 relative à la capacité de levage des pelles hydrauliques. Elles ne dépassent pas 87 % de la capacité de levage hydraulique ou 75 % de la charge limite d'équilibre. Le poids de tous les accessoires de levage doit être soustrait des capacités de levage indiquées ci-dessus. Les capacités de levage sont établies pour une machine positionnée sur une surface ferme et uniforme. L'utilisation d'un point d'attache d'un outil de travail pour manipuler/lever des objets peut affecter les performances de levage de la machine.

La capacité de levage varie de $\pm 5\%$ pour tous les patins de chaîne disponibles.

Référez-vous systématiquement au Guide d'utilisation et d'entretien adéquat pour obtenir des informations sur un produit spécifique.

Spécifications de la Pelle hydraulique GC 320

Capacités de levage de la flèche normale – Contrepoids : 4,2 mt (9 300 lb) – sans godet

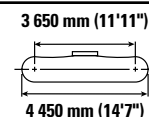
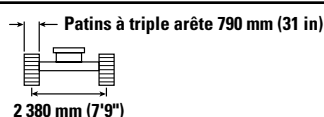
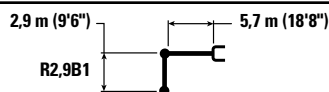

		1 500 mm/60 in		3 000 mm/120 in		4 500 mm/180 in		6 000 mm/240 in		7 500 mm/300 in		mm in		
7 500 mm 300 in	kg lb							*4 350	*4 350			*3 750 *8 350	*3 750 *8 350	6 150 240
6 000 mm 240 in	kg lb							*4 950 *10 900	*4 950 *10 900			*3 500 *7 650	*3 500 *7 650	7 290 290
4 500 mm 180 in	kg lb							*5 450 *11 850	5 450 11 700	*5 150 *10 950	3 850 8 250	*3 400 *7 500	*3 400 *7 500	7 990 320
3 000 mm 120 in	kg lb					*7 950 *17 150	7 900 17 000	*6 250 *13 600	5 200 11 200	*5 450 *11 900	3 750 8 100	*3 500 *7 650	3 200 7 050	8 360 330
1 500 mm 60 in	kg lb					*9 650 *20 800	7 400 16 000	*7 100 *15 400	5 000 10 700	5 650 12 150	3 650 7 850	*3 700 *8 100	3 100 6 800	8 450 340
0 mm 0 in	kg lb			*5 800 *13 250	*5 800 *13 250	*10 600 *22 900	7 150 15 400	7 700 16 550	4 800 10 350	5 550 11 950	3 550 7 650	*4 100 *9 000	3 150 6 900	8 260 330
-1 500 mm -60 in	kg lb	*6 150 *13 800	*6 150 *13 800	*10 000 *22 700	*10 000 *22 700	*10 700 *23 150	7 050 15 200	7 600 16 350	4 750 10 200	5 550 11 900	3 550 7 650	*4 800 *10 600	3 400 7 450	7 780 310
-3 000 mm -120 in	kg lb	*10 600 *23 800	*10 600 *23 800	*14 150 *30 650	13 700 29 400	*10 000 *21 600	7 150 15 350	*7 450 *15 950	4 750 10 300			*6 100 *13 400	3 950 8 750	6 950 280
-4 500 mm -180 in	kg lb			*11 300 *24 200	*11 300 *24 200	*8 150 *17 300	7 300 15 800					*6 150 *13 500	5 450 12 200	5 600 220

Capacités de levage de la flèche normale – Contrepoids : 4,2 mt (9 300 lb) – sans godet

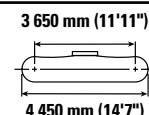
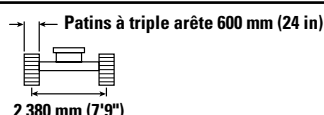
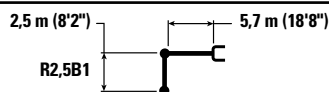

		3 000 mm/120 in		4 500 mm/180 in		6 000 mm/240 in		7 500 mm/300 in		mm in		
7 500 mm 300 in	kg lb									*4 550 *10 100	*4 550 *10 100	5 600 220
6 000 mm 240 in	kg lb					*5 400 *11 800	*5 400 *11 600			*4 150 *9 150	*4 150 *9 150	6 830 270
4 500 mm 180 in	kg lb			*6 750 *14 600	*6 750 *14 600	*5 800 *12 650	5 250 11 350	*4 600	3 750	*4 050 *8 950	3 700 8 150	7 570 300
3 000 mm 120 in	kg lb			*8 500 *18 350	7 600 16 450	*6 600 *14 250	5 050 10 850	5 600 12 050	3 650 7 850	*4 150 *9 150	3 350 7 350	7 960 320
1 500 mm 60 in	kg lb			*10 050 *21 700	7 200 15 500	*7 350 *15 900	4 850 10 450	5 500 11 850	3 550 7 650	*4 450 *9 750	3 250 7 100	8 050 320
0 mm 0 in	kg lb			*10 750 *23 200	7 000 15 000	7 500 16 150	4 700 10 150	5 450 11 700	3 500 7 500	*4 950 *10 950	3 300 7 250	7 860 310
-1 500 mm -60 in	kg lb	*10 550 *23 950	*10 550 *23 950	*10 600 *22 950	6 950 14 950	7 450 16 050	4 650 10 050			5 600 12 350	3 600 7 900	7 350 290
-3 000 mm -120 in	kg lb	*13 300 *28 800	*13 300 *28 800	*9 650 *20 800	7 050 15 150	*7 100 *15 250	4 700 10 200			*6 400 *14 050	4 300 9 550	6 470 260
-4 500 mm -180 in	kg lb			*7 200 *15 100	*7 200 *15 100					*6 250 *13 650	*6 250 *13 650	4 980 200



ISO 10567:2007



* Indique que la charge est limitée par la capacité de levage hydraulique plutôt que par la charge limite d'équilibre. Les capacités de levage ci-dessus sont conformes à la norme ISO 10567:2007 relative à la capacité de levage des pelles hydrauliques. Elles ne dépassent pas 87 % de la capacité de levage hydraulique ou 75 % de la charge limite d'équilibre. Le poids de tous les accessoires de levage doit être soustrait des capacités de levage indiquées ci-dessus. Les capacités de levage sont établies pour une machine positionnée sur une surface ferme et uniforme. L'utilisation d'un point d'attache d'un outil de travail pour manipuler/lever des objets peut affecter les performances de levage de la machine.

La capacité de levage varie de $\pm 5\%$ pour tous les patins de chaîne disponibles.

Référez-vous systématiquement au Guide d'utilisation et d'entretien adéquat pour obtenir des informations sur un produit spécifique.

Spécifications de la Pelle hydraulique GC 320

Capacités de levage de la flèche normale – Contrepoids : 4,2 mt (9 300 lb) – sans godet

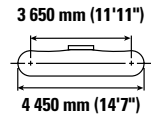
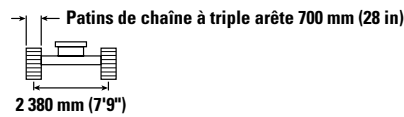
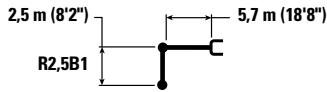

Diagram	3 000 mm/120 in		4 500 mm/180 in		6 000 mm/240 in		7 500 mm/300 in		Diagram		mm in	
	kg lb	kg lb	kg lb	kg lb	kg lb	kg lb	kg lb	kg lb	kg lb	kg lb		
7 500 mm 300 in										*4 550 *10 100	*4 550 *10 100	5 600 220
6 000 mm 240 in					*5 400 *11 800	*5 400 11 700				*4 150 *9 150	*4 150 *9 150	6 830 270
4 500 mm 180 in			*6 750 *14 600	*6 750 *14 600	*5 800 *12 650	5 300 11 450	*4 600	3 750		*4 050 *8 950	3 700 8 200	7 570 300
3 000 mm 120 in			*8 500 *18 350	7 700 16 550	*6 600 *14 250	5 100 10 950	5 700 12 200	3 700 7 950		*4 150 *9 150	3 400 7 450	7 960 320
1 500 mm 60 in			*10 050 *21 700	7 250 15 600	*7 350 *15 900	4 900 10 500	5 550 12 000	3 600 7 750		*4 450 *9 750	3 250 7 150	8 050 320
0 mm 0 in			*10 750 *23 200	7 050 15 150	*7 600 16 300	4 750 10 200	5 500 11 850	3 550 7 600		*4 950 *10 950	3 350 7 300	7 860 310
-1 500 mm -60 in		*10 550 *23 950	*10 550 *23 950	*10 600 22 950	7 000 15 100	7 550 16 200	4 700 10 150			5 650 12 450	3 600 8 000	7 350 290
-3 000 mm -120 in		*13 300 *28 800	*13 300 *28 800	*9 650 20 800	7 100 15 250	*7 100 *15 250	4 750 10 300			*6 400 *14 050	4 350 9 650	6 470 260
-4 500 mm -180 in				*7 200 *15 100	*7 200 *15 100					*6 250 *13 650	*6 250 *13 650	4 980 200

Capacités de levage de la flèche normale – Contrepoids : 4,2 mt (9 300 lb) – sans godet

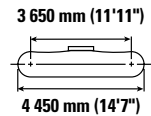
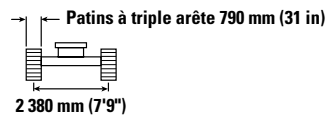
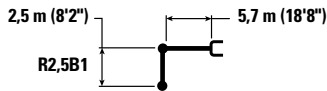

Diagram	3 000 mm/120 in		4 500 mm/180 in		6 000 mm/240 in		7 500 mm/300 in		Diagram		mm in	
	kg lb	kg lb	kg lb	kg lb	kg lb	kg lb	kg lb	kg lb	kg lb	kg lb		
7 500 mm 300 in										*4 550 *10 100	*4 550 *10 100	5 600 220
6 000 mm 240 in					*5 400 *11 800	*5 400 *11 800				*4 150 *9 150	*4 150 *9 150	6 830 270
4 500 mm 180 in			*6 750 *14 600	*6 750 *14 600	*5 800 *12 650	5 400 11 550	*4 600	3 800		*4 050 *8 950	3 750 8 300	7 570 300
3 000 mm 120 in			*8 500 *18 350	7 800 16 750	*6 600 *14 250	5 150 11 100	*5 700 12 350	3 750 8 050		*4 150 *9 150	3 400 7 550	7 960 320
1 500 mm 60 in			*10 050 *21 700	7 350 15 800	*7 350 *15 900	4 950 10 650	5 650 12 150	3 650 7 850		*4 450 *9 750	3 300 7 250	8 050 320
0 mm 0 in			*10 750 *23 200	7 150 15 350	7 700 16 500	4 800 10 350	5 550 12 000	3 600 7 700		*4 950 *10 950	3 350 7 400	7 860 310
-1 500 mm -60 in		*10 550 *23 950	*10 550 *23 950	*10 600 22 950	7 100 15 300	7 650 16 400	4 750 10 250			5 750 12 650	3 650 8 100	7 350 290
-3 000 mm -120 in		*13 300 *28 800	*13 300 *28 800	*9 650 20 800	7 200 15 450	*7 100 *15 250	4 850 10 400			*6 400 *14 050	4 400 9 750	6 470 260
-4 500 mm -180 in				*7 200 *15 100	*7 200 *15 100					*6 250 *13 650	*6 250 *13 650	4 980 200



ISO 10567:2007



* Indique que la charge est limitée par la capacité de levage hydraulique plutôt que par la charge limite d'équilibre. Les capacités de levage ci-dessus sont conformes à la norme ISO 10567:2007 relative à la capacité de levage des pelles hydrauliques. Elles ne dépassent pas 87 % de la capacité de levage hydraulique ou 75 % de la charge limite d'équilibre. Le poids de tous les accessoires de levage doit être soustrait des capacités de levage indiquées ci-dessus. Les capacités de levage sont établies pour une machine positionnée sur une surface ferme et uniforme. L'utilisation d'un point d'attache d'un outil de travail pour manipuler/lever des objets peut affecter les performances de levage de la machine.

La capacité de levage varie de ±5 % pour tous les patins de chaîne disponibles.

Référez-vous systématiquement au Guide d'utilisation et d'entretien adéquat pour obtenir des informations sur un produit spécifique.

Spécifications de la Pelle hydraulique GC 320

Compatibilité et spécifications du godet

	Timonerie	Largeur		Capacité		Poids		Remplissage	Train de roulement long		
		mm	in	m ³	yd ³	kg	lb		Contrepoids de 4,2 mt (9 300 lb)		
									Flèche normale		
									R2,5 (8'2")	R2,9 (9'6")	
À claveter (pas d'attache rapide)											
Usage normal	B	600	24	0,46	0,61	555	1 223	100	●	●	
	B	750	30	0,64	0,84	626	1 380	100	●	●	
	B	1 200	48	1,19	1,56	812	1 789	100	●	⊙	
	B	1 300	51	1,30	1,70	835	1 841	100	●	⊙	
	B	1 400	55	1,43	1,87	879	1 937	100	X	X	
Usage normal	B	600	24	0,46	0,60	550	1 212	100	●	●	
	B	750	30	0,64	0,84	621	1 368	100	●	●	
	B	1 000	39	0,93	1,22	717	1 580	100	●	●	
	B	1 200	48	1,19	1,56	807	1 778	100	●	⊙	
	B	1 400	55	1,43	1,87	874	1 926	100	X	X	
	B	1 500	60	1,58	2,06	914	2 014	100	X	X	
	B	1 050	42	1,00	1,31	892	1 967	100	●	●	
	B	1 200	48	1,19	1,56	917	2 022	100	●	⊙	
	B	1 300	52	1,30	1,70	974	2 148	100	⊙	⊖	
	B	1 050	42	1,00	1,31	948	2 091	90	●	●	
Usage très intensif	B	1 200	48	1,20	1,57	1 011	2 229	90	●	●	
	B	2 000	78	1,22	1,60	869	1 916	100	●	⊙	
	B	2 000	79	1,23	1,61	1 096	2 417	100	⊙	⊖	
Usage normal	312	900	36	0,53	0,69	403	888	100			
Bras long pour le nettoyage des fossés	312	1 200	48	0,57	0,74	386	851	100			
Charge maximale, à claveter (charge utile + godet)									kg	3 440	3 180
									lb	7 584	7 011

Les charges ci-dessus sont conformes à la norme EN474-5:2006+A3:2013 relative aux pelles hydrauliques : elles ne dépassent pas 87 % de la capacité de levage hydraulique ou 75 % de la charge limite d'équilibre, avec la timonerie avant complètement sortie au niveau du sol et le godet redressé.

La contenance est conforme à la norme ISO 7451:2007.

Poids du godet avec pointes normales.

Caterpillar recommande d'utiliser des outils de travail appropriés pour que nos clients puissent tirer le meilleur de nos produits. L'utilisation d'outils de travail, y compris les godets, non conformes aux recommandations ou aux spécifications de Caterpillar en matière de poids, de dimensions, de débit, de pression, etc., peut entraîner des performances non optimales, y compris mais sans y être limité, des baisses de production, de stabilité, de fiabilité et de longévité des composants. Toute utilisation incorrecte d'un outil de travail entraînant une oscillation, un effet de levier, la torsion ou le blocage des charges lourdes est susceptible de réduire la durée de vie de la flèche et du bras.

Masse volumique maximale du matériau :

- 2 100 kg/m³ (3 500 lb/yd³)
- ⊙ 1 800 kg/m³ (3 000 lb/yd³)
- ⊖ 1 500 kg/m³ (2 500 lb/yd³)
- X Non recommandé

(suite à la page suivante)

Spécifications de la Pelle hydraulique GC 320

Spécifications et compatibilité des godets (suite)

	Timonerie	Largeur		Capacité		Poids		Remplissage	Train de roulement long	
		mm	in	m ³	yd ³	kg	lb		Contrepoids de 4,2 mt (9 300 lb)	
									Flèche normale	
									R2,5 (8'2")	R2,9 (9'6")
Avec attache à accouplement par axes Cat										
Usage normal	B	600	24	0,46	0,61	555	1 223	100	●	●
	B	750	30	0,64	0,84	626	1 380	100	●	●
	B	1 200	48	1,19	1,56	812	1 789	100	⊙	⊖
	B	1 300	51	1,30	1,70	835	1 841	100	⊖	⊖
	B	1 400	55	1,43	1,87	879	1 937	100	⊖	○
Usage normal	B	600	24	0,46	0,60	550	1 212	100	●	●
	B	750	30	0,64	0,84	621	1 368	100	●	●
	B	1 000	39	0,93	1,22	717	1 580	100	●	●
	B	1 200	48	1,19	1,56	807	1 778	100	⊙	⊖
	B	1 400	55	1,43	1,87	874	1 926	100	⊖	○
	B	1 500	60	1,58	2,06	914	2 014	100	○	○
	B	1 050	42	1,00	1,31	892	1 967	100	●	⊙
	B	1 200	48	1,19	1,56	917	2 022	100	⊙	⊖
	B	1 300	52	1,30	1,70	974	2 148	100	⊖	○
	B	1 050	42	1,00	1,31	948	2 091	90	●	●
Usage très intensif	B	1 200	48	1,20	1,57	1 011	2 229	90	⊙	⊖
	B	2 000	78	1,22	1,60	869	1 916	100	⊙	⊖
	B	2 000	79	1,23	1,61	1 096	2 417	100	⊖	○
Charge maximale avec attache (charge utile + godet)								kg	3 019	2 760
								lb	6 657	6 086

Les charges ci-dessus sont conformes à la norme EN474-5:2006+A3:2013 relative aux pelles hydrauliques : elles ne dépassent pas 87 % de la capacité de levage hydraulique ou 75 % de la charge limite d'équilibre, avec la timonerie avant complètement sortie au niveau du sol et le godet redressé.

La contenance est conforme à la norme ISO 7451:2007.

Poids du godet avec pointes normales.

Caterpillar recommande d'utiliser des outils de travail appropriés pour que nos clients puissent tirer le meilleur de nos produits. L'utilisation d'outils de travail, y compris les godets, non conformes aux recommandations ou aux spécifications de Caterpillar en matière de poids, de dimensions, de débit, de pression, etc., peut entraîner des performances non optimales, y compris mais sans y être limité, des baisses de production, de stabilité, de fiabilité et de longévité des composants. Toute utilisation incorrecte d'un outil de travail entraînant une oscillation, un effet de levier, la torsion ou le blocage des charges lourdes est susceptible de réduire la durée de vie de la flèche et du bras.

Masse volumique maximale du matériau :

- 2 100 kg/m³ (3 500 lb/yd³)
- ⊙ 1 800 kg/m³ (3 000 lb/yd³)
- ⊖ 1 500 kg/m³ (2 500 lb/yd³)
- 1 200 kg/m³ (2 000 lb/yd³)

(suite à la page suivante)

Spécifications de la Pelle hydraulique GC 320

Spécifications et compatibilité des godets (suite)

	Timonerie	Largeur		Capacité		Poids		Remplissage	Train de roulement long		
		mm	in	m ³	yd ³	kg	lb		%	Contrepoids de 4,2 mt (9 300 lb)	
										Flèche normale	
									R2,5 (8'2")	R2,9 (9'6")	
Avec attache rapide CW-40											
Usage normal	B	900	36	0,81	1,06	664	1 463	100	●	●	
	B	1 050	42	1,00	1,31	711	1 567	100	●	●	
	B	1 200	48	1,19	1,56	781	1 721	100	●	⊙	
	B	1 300	51	1,30	1,70	813	1 791	100	⊙	⊖	
Extra-robuste	B	600	24	0,46	0,61	618	1 363	100	●	●	
	B	1 200	48	1,19	1,56	886	1 953	100	⊙	⊙	
	B	1 300	52	1,30	1,71	944	2 081	100	X	X	
Curage de fossés	B	2 100	83	1,29	1,69	792	1 746	100	⊙	⊖	
	B	2 100	83	1,46	1,91	809	1 784	100	⊖	⊖	
	B	1 800	72	1,50	1,96	775	1 709	100	⊖	⊖	
	B	1 800	72	1,50	1,96	737	1 624	100	⊖	⊖	
	B	2 100	83	1,76	2,31	864	1 905	100	○	○	
Curage de fossés inclinable	B	2 000	79	1,23	1,61	1 161	2 560	100	⊖	⊖	
Charge maximale avec attache (charge utile + godet)								kg	3 191	2 932	
								lb	7 035	6 464	
Avec attache rapide CW-40S											
Usage normal	B	600	24	0,46	0,61	508	1 119	100	●	●	
	B	750	30	0,64	0,84	592	1 305	100	●	●	
	B	900	36	0,81	1,06	661	1 457	100	●	●	
	B	1 300	51	1,30	1,70	810	1 785	100	⊙	⊖	
	B	1 400	55	1,43	1,87	845	1 862	100	⊖	⊖	
Extra-robuste	B	600	24	0,46	0,61	585	1 289	100	●	●	
	B	1 200	48	1,19	1,56	875	1 928	100	⊙	⊙	
	B	1 300	52	1,30	1,70	931	2 052	100	X	X	
Curage de fossés	B	2 000	78	1,22	1,60	815	1 797	100	⊙	⊙	
	B	2 200	87	1,36	1,78	880	1 940	100	⊙	⊖	
Curage de fossés inclinable	B	2 000	79	1,23	1,61	1 142	2 518	100	⊖	⊖	
Charge maximale avec attache (charge utile + godet)								kg	3 209	2 949	
								lb	7 075	6 501	

Les charges ci-dessus sont conformes à la norme EN474-5:2 006+A3:2 013 relative aux pelles hydrauliques : elles ne dépassent pas 87 % de la capacité de levage hydraulique ou 75 % de la charge limite d'équilibre, avec la timonerie avant complètement sortie au niveau du sol et le godet redressé.

La contenance est conforme à la norme ISO 7 451:2 007.

Poids du godet avec pointes normales.

Masse volumique maximale du matériau :

- 2 100 kg/m³ (3 500 lb/yd³)
- ⊙ 1 800 kg/m³ (3 000 lb/yd³)
- ⊖ 1 500 kg/m³ (2 500 lb/yd³)
- 1 200 kg/m³ (2 000 lb/yd³)
- X Non recommandé

Caterpillar recommande d'utiliser des outils de travail appropriés pour que nos clients puissent tirer le meilleur de nos produits. L'utilisation d'outils de travail, y compris les godets, non conformes aux recommandations ou aux spécifications de Caterpillar en matière de poids, de dimensions, de débit, de pression, etc., peut entraîner des performances non optimales, y compris mais sans y être limité, des baisses de production, de stabilité, de fiabilité et de longévité des composants. Toute utilisation incorrecte d'un outil de travail entraînant une oscillation, un effet de levier, la torsion ou le blocage des charges lourdes est susceptible de réduire la durée de vie de la flèche et du bras.

Spécifications de la Pelle hydraulique GC 320

Spécifications et compatibilité des godets (suite)

	Timonerie	Largeur		Capacité		Poids		Remplissage	Train de roulement long	
		mm	in	m ³	yd ³	kg	lb		Contrepoids de 4,2 mt (9 300 lb)	
									Flèche normale	
									R2,5 (8'2")	R2,9 (9'6")
À claveter, TRS18 S70										
Extra-robuste pour nivellement	B	1 600	63	1,00	1,31	691	1 523	100	●	⊙
	B	1 800	71	1,10	1,44	758	1 671	100	⊙	⊖
Extra-robuste pour excavation	B	1 150	45	0,90	1,18	778	1 715	100	●	⊙
	B	1 250	49	1,10	1,44	850	1 874	100	⊙	⊖
Extra-robuste pour creusement de tranchées	B	600	24	0,55	0,72	460	1 014	100	●	●
Charge maximale, à claveter (charge utile + godet)								kg	2 759	2 500
								lb	6 083	5 512
Avec S70, TRS18 S70										
Extra-robuste pour nivellement	B	1 600	63	1,00	1,31	691	1 523	100	⊙	⊖
	B	1 800	71	1,10	1,44	758	1 671	100	⊖	○
Extra-robuste pour excavation	B	1 150	45	0,90	1,18	778	1 715	100	⊙	⊖
	B	1 250	49	1,10	1,44	850	1 874	100	⊖	○
Extra-robuste pour creusement de tranchées	B	600	24	0,55	0,72	460	1 014	100	●	●
Charge maximale, à claveter (charge utile + godet)								kg	2 504	2 245
								lb	5 520	4 949
À claveter, TRS18 HCS70/55										
Extra-robuste pour nivellement	B	1 600	63	1,00	1,31	694	1 530	100	⊙	⊖
	B	1 800	71	1,10	1,44	761	1 678	100	⊙	⊖
Extra-robuste pour excavation	B	1 150	45	0,90	1,18	774	1 706	100	●	⊙
	B	1 250	49	1,10	1,44	846	1 865	100	⊖	○
Extra-robuste pour creusement de tranchées	B	600	24	0,55	0,72	482	1 063	100	●	●
Charge maximale, à claveter (charge utile + godet)								kg	2 663	2 404
								lb	5 871	5 300
HCS70/55, TRS18 HCS70/55										
Extra-robuste pour nivellement	B	1 600	63	1,00	1,31	694	1 530	100	⊖	○
	B	1 800	71	1,10	1,44	761	1 678	100	○	◇
Extra-robuste pour excavation	B	1 150	45	0,90	1,18	774	1 706	100	⊖	○
	B	1 250	49	1,10	1,44	846	1 865	100	○	◇
Extra-robuste pour creusement de tranchées	B	600	24	0,55	0,72	482	1 063	100	●	●
Charge maximale, à claveter (charge utile + godet)								kg	2 256	1 997
								lb	4 974	4 403

Les charges ci-dessus sont conformes à la norme EN474-5:2006+A3:2013 relative aux pelles hydrauliques : elles ne dépassent pas 87 % de la capacité de levage hydraulique ou 75 % de la charge limite d'équilibre, avec la timonerie avant complètement sortie au niveau du sol et le godet redressé.

La contenance est conforme à la norme ISO 7451:2007.

Poids du godet avec pointes normales.

Masse volumique maximale du matériau :

- 2 100 kg/m³ (3 500 lb/yd³)
- ⊙ 1 800 kg/m³ (3 000 lb/yd³)
- ⊖ 1 500 kg/m³ (2 500 lb/yd³)
- 1 200 kg/m³ (2 000 lb/yd³)
- ◇ 900 kg/m³ (1 500 lb/yd³)

Caterpillar recommande d'utiliser des outils de travail appropriés pour que nos clients puissent tirer le meilleur de nos produits. L'utilisation d'outils de travail, y compris les godets, non conformes aux recommandations ou aux spécifications de Caterpillar en matière de poids, de dimensions, de débit, de pression, etc., peut entraîner des performances non optimales, y compris mais sans y être limité, des baisses de production, de stabilité, de fiabilité et de longévité des composants. Toute utilisation incorrecte d'un outil de travail entraînant une oscillation, un effet de levier, la torsion ou le blocage des charges lourdes est susceptible de réduire la durée de vie de la flèche et du bras.

Spécifications de la Pelle hydraulique GC 320

Guide des équipements

Tous les équipements ne sont pas disponibles dans toutes les régions. Contactez votre concessionnaire Cat pour connaître les configurations disponibles dans votre région.

Compatible Utilisation autorisée sur machine inférieure à 50 % Pas de correspondance

ÉQUIPEMENTS À CLAVETER

Train de roulement		Long	
Contrepoids		4,2 mt (9 300 lb)	
Type de flèche		Normale	
Longueur de bras		R2,5 (8'2")	R2,9 (9'6")
Marteaux hydrauliques	H115 S	✓	✓
	H120 GC S	✓	✓
	H120 S	✓	✓
	H130 GC S	✓†	
	H130 S	✓	✓†
Cisailles universelles	Mâchoire de coupe pour béton MP318	✓	✓
	Mâchoire de démolition MP318	✓	✓
	Mâchoire de broyage MP318	✓	✓
	Mâchoire de coupe MP318	✓	✓
	Mâchoire universelle MP318	✓	✓
Grappins de démolition et de tri	G317 GC	✓	✓
	G318	✓	✓
	G318 WH-800	✓	✓
	G318 WH-1100	✓	✓
Cisailles mobiles pour ferraille et démolition	S3025 à tête plate	✓	✓
Broyeurs	Broyeur secondaire P218	✓	✓
	Broyeur primaire P318	✓	✓
Compacteurs (plaque vibrante)	CVP110	✓	✓
Couteaux rotatifs	RC20	✓	✓

(suite à la page suivante)

Spécifications de la Pelle hydraulique GC 320

Guide des équipements (suite)

Tous les équipements ne sont pas disponibles dans toutes les régions. Contactez votre concessionnaire Cat pour connaître les configurations disponibles dans votre région.

1 800 kg/m³ (3 000 lb/yd³)

1 200 kg/m³ (2 000 lb/yd³)

600 kg/m³ (1 000 lb/yd³)

Pas de correspondance

ÉQUIPEMENTS À CLAVETER (suite)

Train de roulement		Long	
Contrepoids		4,2 mt (9 300 lb)	
Type de flèche		Normale	
Longueur de bras		2,50 m (8'2")	2,92 m (9'7")
Grappins à griffes	GSH420-500	●	●
	GSH420-600	●	●
	GSH420-750	●	●
	GSH425-750	●	○
	GSH425-950	○	○
	GSH425-1150	○	
	GSH520-500	●	●
	GSH520-600	●	●
	GSH520-750	●	●
	GSH525-750	○	○
	GSH525-950	○	
	GSV420-400	●	●
	GSV420-500	●	●
	GSV420-600	●	●
	GSV420-750	●	●
	GSV420-1250	◇	◇
	GSV425-600	●	●
	GSV425-750	●	○
	GSV425-950	○	○
	GSV425-1150	○	
	GSV425-1550	◇	◇
	GSV520 GC-400	●	●
	GSV520 GC-500	●	●
	GSV520 GC-600	●	●
	GSV520 GC-750	●	●
	GSV520-400	●	●
	GSV520-500	●	●
	GSV520-600	●	●
	GSV520-750	●	●
	GSV525-600	●	●
	GSV525-750	○	○
	GSV525-950	○	
	Grappins en demi-coquille	CTV15-1000	●
CTV15-1200		○	○

(suite à la page suivante)

Spécifications de la Pelle hydraulique GC 320

Guide des équipements (suite)

Tous les équipements ne sont pas disponibles dans toutes les régions. Contactez votre concessionnaire Cat pour connaître les configurations disponibles dans votre région.

Compatible
 * Plage de travail vers l'avant uniquement
 † Utilisation autorisée sur machine inférieure à 50 %
 Pas de correspondance

ACCESSOIRES À ATTACHE À ACCOUPLEMENT PAR AXES CAT

Train de roulement		Long	
Contrepoids		4,2 mt (9 300 lb)	
Type de flèche		Normale	
Longueur de bras		R2,5 (8'2")	R2,9 (9'6")
Marteaux hydrauliques	H115 S	✓	✓
	H120 GC S	✓†	✓†
	H120 S	✓†	✓†
	H130 GC S	✓†	✓†
	H130 S	✓†	✓†
Cisailles universelles	Mâchoire de coupe pour béton MP318	✓	✓
	Mâchoire de démolition MP318	✓	✓
	Mâchoire de broyage MP318	✓	✓
	Mâchoire de coupe MP318	✓	✓
	Mâchoire universelle MP318	✓	✓
Grappins de démolition et de tri	G317 GC	✓	✓
	G318	✓	✓
	G318 WH-800	✓	✓
	G318 WH-1100	✓	✓*
Cisailles mobiles pour ferraille et démolition	S3025 à tête plate	✓	
Broyeurs	Broyeur secondaire P218	✓	✓
	Broyeur primaire P318	✓	✓
Compacteurs (plaque vibrante)	CVP110	✓	✓
Couteaux rotatifs	RC20	✓	✓

(suite à la page suivante)

Spécifications de la Pelle hydraulique GC 320

Guide des équipements (suite)

Tous les équipements ne sont pas disponibles dans toutes les régions. Contactez votre concessionnaire Cat pour connaître les configurations disponibles dans votre région.

Compatible Utilisation autorisée sur machine inférieure à 50 %

ACCESSOIRES À ATTACHE SPÉCIFIQUE CW-40s

Train de roulement		Long	
Contrepoids		4,2 mt (9 300 lb)	
Type de flèche		Normale	
Longueur de bras		R2,5 (8'2")	R2,9 (9'6")
Marteaux hydrauliques	H115 S	✓	✓
	H120 GC S	✓†	✓†
	H120 S	✓†	✓†
	H130 S	✓†	✓†
Cisailles universelles	Mâchoire de coupe pour béton MP318	✓	✓
	Mâchoire de démolition MP318	✓	✓
	Mâchoire de broyage MP318	✓	✓
	Mâchoire de coupe MP318	✓	✓
	Mâchoire universelle MP318	✓	✓
Grappins de démolition et de tri	G317 GC	✓	✓
	G318	✓	✓
	G318 WH-800	✓	✓
	G318 WH-1100	✓	✓
Cisailles mobiles pour ferraille et démolition	S3025 à tête plate	✓	✓
Broyeurs	Broyeur secondaire P218	✓	✓
	Broyeur primaire P318	✓	✓
Compacteurs (plaque vibrante)	CVP110	✓	✓
Couteaux rotatifs	RC20	✓	✓

(suite à la page suivante)

Spécifications de la Pelle hydraulique GC 320

Guide des équipements (suite)

Tous les équipements ne sont pas disponibles dans toutes les régions. Contactez votre concessionnaire Cat pour connaître les configurations disponibles dans votre région.

Compatible † Utilisation autorisée sur machine inférieure à 50 %

ACCESSOIRES À ATTACHE SPÉCIFIQUE CW-40

Train de roulement		Long	
Contrepoids		4,2 mt (9 300 lb)	
Type de flèche		Normale	
Longueur de bras		R2,5 (8'2")	R2,9 (9'6")
Marteaux hydrauliques	H115 S	✓	✓
	H120 GC S	✓†	✓†
	H120 S	✓†	✓†
	H130 GC S	✓†	✓†
	H130 S	✓†	✓†
Cisailles universelles	Mâchoire de coupe pour béton MP318	✓	✓
	Mâchoire de démolition MP318	✓	✓
	Mâchoire de broyage MP318	✓	✓
	Mâchoire de coupe MP318	✓	✓
	Mâchoire universelle MP318	✓	✓
Grappins de démolition et de tri	G317 GC	✓	✓
	G317 GC CAN fixe	✓	✓
	G318	✓	✓
	G318 CAN fixe	✓	✓
	G318 WH-800	✓	✓
	G318 WH-1100	✓	✓
Cisailles mobiles pour ferraille et démolition	S3025 à tête plate	✓	✓
Broyeurs	Broyeur secondaire P218	✓	✓
	Broyeur primaire P318	✓	✓
Compacteurs (plaque vibrante)	CVP110	✓	✓
Couteaux rotatifs	RC20	✓	✓

(suite à la page suivante)

Spécifications de la Pelle hydraulique GC 320

Guide des équipements (suite)

Tous les équipements ne sont pas disponibles dans toutes les régions. Contactez votre concessionnaire Cat pour connaître les configurations disponibles dans votre région.

Compatible † Utilisation autorisée sur machine inférieure à 50 %

ÉQUIPEMENTS À ATTACHE SPÉCIFIQUE S70

Train de roulement		Long	
Contrepoids		4,2 mt (9 300 lb)	
Type de flèche		Normale	
Longueur de bras		R2,5 (8'2")	R2,9 (9'6")
Marteaux hydrauliques	H115 S	✓	✓
	H120 GC S	✓†	✓†
	H120 S	✓†	✓†
	H130 S	✓†	✓†
Cisailles universelles	Mâchoire de coupe pour béton MP318	✓	✓
	Mâchoire de démolition MP318	✓	✓
	Mâchoire de broyage MP318	✓	✓
	Mâchoire de coupe MP318	✓	✓
	Mâchoire universelle MP318	✓	✓
Grappins de démolition et de tri	G317 GC	✓	✓
	G318	✓	✓
	G318 WH-800	✓	✓
	G318 WH-1100	✓	✓
Cisailles mobiles pour ferraille et démolition	S3025 à tête plate	✓	✓
Broyeurs	Broyeur secondaire P218	✓	✓
	Broyeur primaire P318	✓	✓
Compacteurs (plaque vibrante)	CVP110	✓	✓
Couteaux rotatifs	RC20	✓	✓

(suite à la page suivante)

Spécifications de la Pelle hydraulique GC 320

Guide des équipements (suite)

Tous les équipements ne sont pas disponibles dans toutes les régions. Contactez votre concessionnaire Cat pour connaître les configurations disponibles dans votre région.

Compatible
 * Plage de travail vers l'avant uniquement
 † Utilisation autorisée sur machine inférieure à 50 %
 Pas de correspondance

ATTACHES D'ÉQUIPEMENT HCS70

Train de roulement		Long	
Contrepoids		4,2 mt (9 300 lb)	
Type de flèche		Normale	
Longueur de bras		R2,5 (8'2")	R2,9 (9'6")
Marteaux hydrauliques	H115 S	✓	✓
	H120 S	✓†	✓†
	H130 S	✓†	✓†
Cisailles universelles	Mâchoire de coupe pour béton MP318	✓	✓
	Mâchoire de démolition MP318	✓	✓
	Mâchoire de broyage MP318	✓	✓
	Mâchoire de coupe MP318	✓	✓
	Mâchoire universelle MP318	✓	✓
Grappins de démolition et de tri	G317 GC	✓	✓
	G318	✓	✓
	G318 WH-800	✓	✓
	G318 WH-1100	✓	✓*
Cisailles mobiles pour ferraille et démolition	S3025 à tête plate	✓	
Broyeurs	Broyeur secondaire P218	✓	✓
	Broyeur primaire P318	✓	✓
Compacteurs (plaque vibrante)	CVP110	✓	✓
Couteaux rotatifs	RC20	✓	✓

(suite à la page suivante)

Spécifications de la Pelle hydraulique GC 320

Guide des équipements (suite)

Tous les équipements ne sont pas disponibles dans toutes les régions. Contactez votre concessionnaire Cat pour connaître les configurations disponibles dans votre région.

Compatible
 * Plage de travail vers l'avant uniquement
 † Utilisation autorisée sur machine inférieure à 50 %
 Pas de correspondance

ATTACHES D'ÉQUIPEMENT HCS70/55

Train de roulement		Long	
Contrepoids		4,2 mt (9 300 lb)	
Type de flèche		Normale	
Longueur de bras		R2,5 (8'2")	R2,9 (9'6")
Marteaux hydrauliques	H115 S	✓	✓
	H120 S	✓†	✓†
	H130 S	✓†	✓†
Cisailles universelles	Mâchoire de coupe pour béton MP318	✓	✓
	Mâchoire de démolition MP318	✓	✓
	Mâchoire de broyage MP318	✓	✓*
	Mâchoire de coupe MP318	✓	✓
	Mâchoire universelle MP318	✓	✓
Grappins de démolition et de tri	G317 GC	✓	✓
	G318	✓	✓
	G318 WH-800	✓	✓
	G318 WH-1100	✓	✓*
Cisailles mobiles pour ferraille et démolition	S3025 à tête plate	✓*	
Broyeurs	Broyeur secondaire P218	✓	✓
	Broyeur primaire P318	✓	✓*
Compacteurs (plaque vibrante)	CVP110	✓	✓
Couteaux rotatifs	RC20	✓	✓

ÉQUIPEMENTS DE MONTAGE SUR FLÈCHE

Train de roulement		Long	
Contrepoids		4,2 mt (9 300 lb)	
Type de flèche		Normale	
Cisailles mobiles pour ferraille et démolition	S2050	✓	
	S3035 à tête plate	✓	

Équipement de série et en option de la GC 320

Équipement de série et options

L'équipement de série et les options peuvent varier. Pour de plus amples informations, veuillez consulter votre concessionnaire Cat.

	De série	En option		De série	En option
CABINE			MOTEUR		
ROPS	✓		Moteur avec turbocompresseur simple C4.4 Cat®	✓	
Moniteur à écran tactile LCD haute résolution 203 mm (8")	✓		Deux modes de puissance sélectionnables	✓	
Climatiseur automatique à deux niveaux	✓		Commande automatique du régime moteur	✓	
Molette et touches de raccourci pour la commande du moniteur	✓		Coupure automatique de ralenti du moteur	✓	
Commande du moteur à bouton poussoir sans clé	✓		Capacité de fonctionnement jusqu'à 3 000 m (9 842,5 ft) au-dessus du niveau de la mer sans détarage de la puissance moteur	✓	
Console réglable en hauteur, trois marches avec outil	✓		Capacité de refroidissement pour température élevée, 52 °C (125 °F)	✓	
Console gauche fixe	✓		Fonctionnalité de démarrage à froid pour -32 °C (-25 °F)	✓	
Siège à suspension pneumatique	✓		Filtre à air à deux éléments avec préfiltre intégré	✓	
Ceinture de sécurité de 51 mm (2")	✓		Pompe électrique d'amorçage de carburant	✓	
Radio DAB/DAB+ avec Bluetooth® (y compris les ports USB/Aux)	✓		Ventilateurs de refroidissement électrique à sens de marche inversé automatique	✓	
Prises 12V CC	✓		CIRCUIT HYDRAULIQUE		
Stockage de documents	✓		Circuits de régénération de bras et de flèche	✓	
Porte-gobelet et porte-bouteille	✓		Clapets antiretour d'abaissement de bras/flèche	✓	
Vitre avant en deux parties, ouvrable	✓		SmartBoom™		✓
Sortie de secours par vitre arrière	✓		Soupape de commande principale électronique	✓	
Essuie-glace radial avec lave-glace	✓		Réchauffage automatique	✓	
Trappe en acier ouvrante	✓		Translation auto à deux vitesses	✓	
Plafonnier à DEL	✓		Valve de maintien de charge du bras et de la flèche	✓	
Pare-soleil avant à rouleau	✓		Filtre hydraulique principal de type élément	✓	
Pare-soleil arrière à rouleau		✓	Manipulateurs à curseur	✓	
Tapis de sol lavable	✓		Pompe principale électronique de type tandem	✓	
Prééquipement pour gyrophare	✓		Contrôle avancé de l'outil (deux pompes, débit haute pression unidirectionnel ou bidirectionnel)	✓	
			Circuit moyenne pression		✓
			Circuit d'attache rapide pour attache à accouplement par axe Cat	✓	

(suite à la page suivante)

Équipement de série et en option de la GC 320

Équipement de série et options (suite)

L'équipement de série et les options peuvent varier. Pour de plus amples informations, veuillez consulter votre concessionnaire Cat.

	De série	En option		De série	En option
TRAIN DE ROULEMENT ET STRUCTURES			TECHNOLOGIE CAT		
Patins de chaîne à triple arête de 600 mm (24in)		✓	VisionLink®	✓	
Patins de chaîne à triple arête de 700 mm (28in)		✓	VisionLink Productivity		✓
Patins de chaîne à triple arête de 790 mm (31 in)		✓	Clignotement à distance	✓	
Patins de chaîne à triple arête de 900 mm (35 in)		✓	ENTRETIEN ET MAINTENANCE		
Protections de guide de la chaîne segmentée	✓		Orifices de prélèvement périodique d'échantillons d'huile (S O S SM)	✓	
Blindage inférieur	✓		Emplacement groupé pour l'huile moteur et les filtres à carburant	✓	
Protection de pivot		✓	Deuxième jauge baïonnette au niveau du sol pour l'huile moteur	✓	
Protections du moteur de translation	✓		Entrée latérale pour plate-forme d'entretien	✓	
Maillons de chaîne lubrifiée par graisse	✓		Pompe de ravitaillement électrique avec coupure automatique	✓	
Contrepoids de 4,2 mt (9 300 lb)	✓		Système intégré de gestion de la santé des véhicules	✓	
Châssis pivotant	✓		SÉCURITÉ ET PROTECTION		
Châssis de base avec galets inférieurs extra-robustes et galets supérieurs standard	✓		Arrêt automatique du marteau	✓	
Réducteur avec moteur de translation à huile biologique	✓		Caméras de vision arrière et côté droit	✓	
FLÈCHE, BRAS ET TIMONERIES DE GODET			Rétroviseur de cabine pour bord de chenille à droite	✓	
Flèche normale 5,7 m (18'8")	✓		Localisateur d'équipement PL161 Cat		✓
Bras normal de 2,9 m (9'6")		✓	Levier de neutralisation (verrouillage) de l'ensemble des commandes	✓	
Bras normal de 2,5 m (8'2")		✓	Tôle antidérapante et boulons à tête fraisée sur plate-forme d'entretien	✓	
Timonerie de godet, gamme B1 avec œillette de levage		✓	Coupe-batterie verrouillable	✓	
Timonerie de godet, gamme B1 sans œillette de levage		✓	Alarme d'orientation		✓
CIRCUIT ÉLECTRIQUE			Contacteur d'arrêt moteur auxiliaire accessible au niveau du sol	✓	
Batteries sans entretien avec CCA 1 000 (x2)	✓		Main courante et poignée côté droit	✓	
Sectionneur électrique centralisé	✓		Protections OPG		✓
Projecteurs de travail à diodes à délai de temporisation programmable	✓		Éclairage d'inspection		✓
Feux de châssis à diodes, feux de flèche, feux de cabine	✓				

*Uniquement avec abonnement à Connect. Des abonnements supplémentaires sont disponibles. Communiquez avec votre concessionnaire Cat pour en connaître la disponibilité.

Kit et équipements installés par le concessionnaire

Les équipements peuvent varier. Pour de plus amples informations, veuillez consulter votre concessionnaire Cat.

CABINE

- Essuie-glace radial inférieur
- Pare-pluie et projecteur de cabine avec couvercle
- Trappe de pavillon en polycarbonate
- Pare-soleil, coulissant
- Pare-brise en verre laminé P5A
- Pédale électrique gauche/droite pour la commande d'outil
- Kit d'accoudoir
- Kit de fenêtre arrière à double sortie
- Ceinture de sécurité à enrouleur de 75 mm (3")
- Filet pour boîte à déjeuner
- Rangement arrière
- Boîte à outils

PROTECTIONS

- Protection de pivot
- Protection pare-chocs en caoutchouc latéral
- Protections de conducteur
- Protection à mailles sur toute la surface avant
- Protection à mailles sur la moitié de la surface avant
- Protection complète anti-vandalisme

ENTRETIEN

- Kit de prééquipement de gaine

SÉCURITÉ ET PROTECTION

- Récepteur Bluetooth

Déclaration environnementale de la GC 320

Les informations suivantes s'appliquent à la machine à l'étape de fabrication finale telle que configurée pour la vente dans les régions couvertes dans ce document. Le contenu de cette déclaration n'est valide qu'au moment de sa publication ; toutefois, le contenu relatif aux fonctions et caractéristiques de la machine peut être modifié sans préavis. Pour de plus amples informations, veuillez consulter le manuel d'utilisation et d'entretien de la machine.

Pour toute information complémentaire sur nos actions en matière de développement durable et nos progrès, veuillez consulter le site <https://www.caterpillar.com/en/company/sustainability>.

Moteur

- Le Moteur C4.4 Cat® Cat est conforme à la norme américaine EPA Tier 4 Final, la norme européenne Stage V et la norme japonaise 2014 sur les émissions.
- Les moteurs diesel Cat doivent utiliser du carburant diesel à très faible teneur en soufre (15 ppm de soufre ou moins) ou du carburant diesel à très faible teneur en soufre mélangé aux carburants** à plus faible intensité de carbone suivants, jusqu'au :
 - ✓ 20 % biodiesel EMAG (ester méthylique d'acide gras)*
 - ✓ diesel 100 % renouvelable, huile végétale hydrogénée et carburants GTL (gaz liquéfié)

Se référer aux directives pour garantir la performance de l'application. Veuillez consulter votre concessionnaire Cat ou la publication « Liquides conseillés pour machines Caterpillar » (SEBU6250) pour plus de détails.

*Les moteurs sans dispositifs de post-traitement peuvent utiliser des mélanges plus élevés, contenant jusqu'à 100 % de biodiesel (pour l'utilisation de mélanges supérieurs à 20 % de biodiesel, consultez votre concessionnaire Cat).

**Les émissions de gaz à effet de serre au tuyau d'échappement des carburants à faible intensité de carbone sont essentiellement les mêmes que celles des carburants traditionnels.

Circuit de climatisation

- Le système de climatisation de cette machine contient du gaz réfrigérant fluoré à effet de serre R134a (potentiel de réchauffement climatique = 1 430). Le système contient 0,85 kg (1,9 lb) de réfrigérant, soit un équivalent CO₂ de 1 216 tonne métrique (1 340 tonnes).

Peinture

- Selon les meilleures connaissances disponibles, la concentration maximale admissible, mesurée en parties par million (PPM), des métaux lourds suivants dans la peinture sont :
 - Barium < 0,01 %
 - Cadmium < 0,01 %
 - Chrome < 0,01 %
 - Plomb < 0,01 %

Performances acoustiques

ISO 6395:2008 (externe) – 101 dB(A)

ISO 6396:2008 (intérieur de la cabine) – 70 dB(A)

- Le port de protections auditives peut s'avérer nécessaire lorsque le conducteur travaille dans un poste de conduite ouvert (qui n'est pas correctement entretenu ou dont les portes/vitres sont ouvertes) pendant de longues périodes ou dans un environnement bruyant.

Huiles et fluides

- L'usine Caterpillar fait le plein de liquides de refroidissement à base d'éthylène glycol. L'antigel/liquide de refroidissement pour moteur diesel Cat (DEAC) et le liquide de refroidissement longue durée Cat (ELC) peuvent être recyclés. Consulter le concessionnaire Cat pour obtenir plus d'informations.
- L'huile Cat Bio HYDO™ Advanced est une huile hydraulique biodégradable portant le label écologique UE.
- La présence d'autres liquides est probable ; consultez le Guide d'utilisation et d'entretien ou le Guide de montage et d'application pour connaître tous les liquides conseillés et les intervalles d'entretien requis.

Caractéristiques et technologie

- Les caractéristiques et la technologie suivantes peuvent contribuer aux économies de carburant et/ou à la réduction du carbone. Les caractéristiques peuvent varier. Pour de plus amples informations, veuillez consulter votre concessionnaire Cat.
 - Des circuits hydrauliques avancés permettent d'équilibrer la puissance et l'efficacité
 - Le mode Smart adapte automatiquement la puissance de la machine en fonction des conditions d'excavation
 - Le mode Éco permet de réduire la consommation de carburant pour les applications légères
 - Réduisez vos coûts d'entretien jusqu'à 25 % grâce à des intervalles de maintenance prolongés
 - Ventilateurs de refroidissement haute efficacité programmable ne fonctionnant que lorsque nécessaire
 - Le tout nouveau filtre à huile hydraulique offre une plus longue durée de vie avec un intervalle de remplacement de 3 000 heures

Recyclage

- Les matériaux inclus dans les machines sont classés comme suit, accompagnés d'un pourcentage de poids approximatif. En raison des variations de configurations produit, les valeurs suivantes du tableau peuvent varier.

Type de matériau	Pourcentage pondéral
Acier	82,67 %
Fer	5,61 %
Métal non ferreux	2,68 %
Métal mixte	1,28 %
Métal mixte et non métal	1,07 %
Plastique	1,35 %
Caoutchouc	0,08 %
Mixte non métallique	0,23 %
Liquide	3,33 %
Autre	1,70 %
Non classifié	0,00 %
Total	100 %

- Une machine présentant un taux de recyclabilité plus élevé garantira une utilisation plus efficace des précieuses ressources naturelles et améliorera la valeur de fin de vie du produit. Conformément à la norme ISO 16714:2008 (Engins de terrassement – Recyclabilité et récupérabilité – Terminologie et méthode de calcul), le taux de recyclabilité se définit comme le pourcentage en masse (fraction en pourcentage de la masse) de la nouvelle machine potentiellement capable d'être recyclée, et/ou réutilisée.

Tous les éléments de la nomenclature sont d'abord évalués selon le type de composant, sur la base d'une liste de composants définie par les normes ISO 16714:2008 et CEMA (Construction Equipment Manufacturers Association) du Japon. Les pièces restantes sont ensuite évaluées pour leur recyclabilité en fonction du type de matériau.

En raison des variations de configurations produit, la valeur suivante du tableau peut varier.

Recyclabilité – 97 %



Pelle hydraulique étroite 320 GC

La Pelle hydraulique étroite 320 GC Cat est conçue pour le transport. Son train de roulement est de taille idéale pour s'adapter aux remorques et aux chantiers à espace restreint.

Hautes performances

- La pelle hydraulique a une largeur de 2,54 m (8'3"), ce qui facilite l'accès aux zones restreintes par rapport à un modèle de largeur standard.
- Un contrepoids supplémentaire permet à la pelle hydraulique de se soulever comme un modèle de largeur standard.
- Le moteur C4.4 est économe en carburant et répond aux normes sur les émissions du niveau V de l'UE.
- Le refroidissement à haute température ambiante et la capacité de démarrage à froid permettent de travailler toute l'année.
- Le mode intelligent adapte automatiquement la puissance du moteur et du système hydraulique aux conditions d'excavation pour une efficacité maximale.
- Effectuez différents travaux rapidement et efficacement grâce aux équipements Cat spécialement conçus à cet effet.

Facile à manœuvrer

- Démarrez le moteur avec un bouton-poussoir ; utilisez un porte-clés Bluetooth, une application pour smartphone ou un code d'accès ID d'utilisateur.
- Programmez le mode d'alimentation et la réponse et le modèle du manipulateur à l'aide de l'ID de l'opérateur ; la machine se souviendra des réglages chaque fois que vous irez travailler.
- Naviguez rapidement sur le moniteur à écran tactile haute résolution de 203 mm (8 in) standard ou à l'aide de la molette de commande.
- Vous ne savez pas comment fonctionne une fonction ? Grâce au moniteur à écran tactile, le manuel du conducteur est à portée de main.

Meilleur confort de travail

- Le siège large est réglable pour les conducteurs de toutes tailles.
- Les commandes faciles à atteindre sont toutes situées devant vous, ce qui réduit le nombre de tours et de détours.
- La climatisation automatique standard vous maintient à la température idéale tout au long de la journée.
- Les supports de fixation visqueux avancés réduisent les vibrations de la cabine jusqu'à 50 % par rapport aux séries de pelle hydraulique précédentes.
- Les fonctions de commodité comprennent une radio, un port auxiliaire pour les écouteurs et un port USB pour connecter et charger des appareils.
- Rangez vos affaires grâce à de nombreux espaces de rangement, notamment un porte-gobelet, un emplacement pour téléphone portable et un espace derrière le siège pour une grande boîte à déjeuner.

Commodité d'entretien

- Effectuez tous les entretiens de routine au niveau du sol.
- Le circuit hydraulique ne nécessite aucun entretien pendant 3 000 heures, soit 50 % de plus que la série précédente.
- Remplacez les filtres à carburant toutes les 1 000 heures, soit le double de l'intervalle des filtres précédents.
- Le filtre d'admission d'air avec préfiltre dispose d'une capacité doublée de rétention de la poussière par rapport au filtre d'admission d'air précédent.

Sécurité intégrée

- Il n'est pas nécessaire de monter sur la machine, car les points d'entretien quotidien se trouvent au niveau du sol.
- La conception de la plate-forme de service à droite permet d'accéder sans problème à la plate-forme de service supérieure.
- Les marchepieds dentelés et la plaque de poinçon antidérapante empêchent de glisser.
- Protégez votre pelle hydraulique grâce au code d'identification de l'opérateur ; utilisez votre code PIN pour activer le démarrage par bouton-poussoir.
- Bénéficiez d'une grande visibilité sur la tranchée, dans chaque sens d'orientation, et derrière vous à l'aide de montants de cabine plus petits et de vitres plus grandes.

Spécifications de la Pelle hydraulique étroite 320 GC

Moteur

Modèle de moteur	C4.4 Cat	
Puissance nette		
ISO 9249	109 kW	146 hp
ISO 9249 (DIN)	148 hp (unité métrique)	
Puissance moteur		
ISO 14396	110 kW	148 hp
ISO 14396 (DIN)	150 hp (unité métrique)	
Alésage	105 mm	4 in
Course	127 mm	5 in
Cylindrée	4,40 l	269 in ³
Compatibilité avec le biodiesel	Jusqu'à B20 ⁽¹⁾	

- Conforme à la norme américaine EPA Tier 4 Final, à la norme européenne Stage V et à la norme japonaise 2014 sur les émissions.
- Aucun détarage de la puissance du moteur n'est nécessaire en dessous de 3 000 m d'altitude. (Altitude de 4 500 m [14 764 ft] avec détarage de la puissance du moteur).
- La puissance annoncée est testée conformément à la norme indiquée et en vigueur au moment de la fabrication.
- La puissance nette annoncée désigne la puissance disponible au volant lorsque le moteur est équipé d'un ventilateur, d'un circuit d'admission d'air, d'un circuit d'échappement et d'un alternateur.
- Régime moteur à 2 000 tr/min.

⁽¹⁾ Les moteurs diesel Cat doivent utiliser des carburants ULSD (carburants diesel à très faible teneur en soufre contenant 15 ppm de soufre au maximum) ou des carburants ULSD mélangés avec les carburants à émissions réduites de carbone** suivants jusqu'au :

- ✓ 20 % biodiesel EMAG (ester méthylique d'acide gras)*
- ✓ diesel 100 % renouvelable, huile végétale hydrogénée et carburants GTL (gaz liquéfié)

Se référer aux directives pour garantir la performance de l'application. Veuillez consulter votre concessionnaire Cat ou la publication « Liquides conseillés pour machines Caterpillar » (SEBU6250) pour plus de détails.

*Les moteurs sans dispositifs de post-traitement peuvent utiliser des mélanges plus élevés, contenant jusqu'à 100 % de biodiesel (pour l'utilisation de mélanges supérieurs à 20 % de biodiesel, consultez votre concessionnaire Cat).

**Les émissions de gaz à effet de serre au tuyau d'échappement des carburants à faible intensité de carbone sont essentiellement les mêmes que celles des carburants traditionnels.

Mécanisme d'orientation

Vitesse d'orientation	11,12 tr/min	
Couple d'orientation	62 kN·m	45 611 lb·ft
Couple d'orientation maximal	74 kN·m	54 435 lb·ft

Poids

Poids en ordre de marche	22 600 kg	49 800 lb
--------------------------	-----------	-----------

- Train de roulement long et étroit, flèche normale, bras R2,5 (8'2"), godet GD 1,3 m³ (1,87 yd³), patins à arête triple de 500 mm (20 in) et contrepoids de 4,55 mt (10 000 lb).

Chaîne

Largeur des patins standard	500 mm	20 in
Nombre de patins (de chaque côté)	49	
Nombre de galets inférieurs (de chaque côté)	8	
Nombre de galets supérieurs (de chaque côté)	2	

Entraînement

Performances en pente	35°/70 %	
Vitesse de translation maximale	5,9 km/h	3,6 mph
Effort de traction à la barre d'attelage – train de roulement long	205 kN	46 063 lbf

Normes

Freins	ISO 10265:2008	
Cabine/OPG (en option)	ISO 10262:1998 Niveau II	
Cabine/ROPS	ISO 12117-2:2008	

Circuit hydraulique

Circuit principal : débit maximal – Équipement	442 L/min (221 × 2 pompes)	117 gal/min (58,5 × 2 pompes)
Système oscillant : débit maximal	Pas de pompe d'orientation	
Pression maximale : équipement normal	35 000 kPa	5 075 psi
Pression maximale : translation	35 000 kPa	5 075 psi
Pression maximale : orientation	25 000 kPa	3 625 psi
Vérin de flèche : alésage	120 mm	5 in
Vérin de flèche : course	1 260 mm	50 in
Vérin de bras : alésage	140 mm	6 in
Vérin de bras : course	1 504 mm	59 in
Vérin de godet : alésage	120 mm	5 in
Vérin de godet : course	1 104 mm	43 in

Spécifications de la Pelle hydraulique étroite 320 GC

Contenances pour l'entretien

Réservoir de carburant	267 l	70,5 gal
Circuit de refroidissement	12,5 l	3,3 US gal
Huile moteur	15 l	4,0 US gal
Réducteur d'orientation	5,5 l	1,5 US gal
Réducteur (chacun)	4,5 l	1,2 US gal
Circuit hydraulique (réservoir compris)	218 l	57,6 US gal
Réservoir hydraulique	115 l	30,4 US gal
Réservoir de DEF	26 l	6,9 US gal

Performances acoustiques

ISO 6395:2008 (externe)	103 dB(A) Données certifiées par l'UE
ISO 6396:2008 (à l'intérieur de la cabine)	70 dB(A)

- Le port de protections auditives peut s'avérer nécessaire lorsque le conducteur travaille dans un poste de conduite ouvert (qui n'est pas correctement entretenu ou dont les portes/vitres sont ouvertes) pendant de longues périodes ou dans un environnement bruyant.

Circuit de climatisation

Le système de climatisation de cette machine contient du gaz réfrigérant fluoré à effet de serre R134a (potentiel de réchauffement climatique = 1 430). Le système contient 0,9 kg (1,98 lb) de réfrigérant, soit un équivalent CO₂ de 1,287 tonne métrique (1,419 tonne US).

Spécifications de la Pelle hydraulique étroite 320 GC

Poids en ordre de marche et pressions au sol

Configuration de la machine de base	Patins à arête triple de 500 mm (20 in)	
	Poids kg (lb)	Pression au sol kPa (psi)
Châssis de base avec galets inférieurs et galets supérieurs		
Contrepoids de 4,55 mt (10 000 lb) + machine de base à train de roulement long et étroit		
Flèche normale + bras R2.5 (8'2") + godet 1,30 m ³ (1,87 yd ³) + CQ sans goupilles	22 600 (49 800)	56,4 (8,2)

Tous les poids en ordre de marche comprennent un réservoir de carburant à 90 % avec un conducteur de 75 kg (165 lb).

La formule figurant dans les cellules de poids de la machine et de pression au sol peut être utilisée pour le calcul de la configuration spécifique en inversant le poids des principaux composants ci-dessous.

Poids des composants principaux

	kg	lb
Poids en ordre de marche de la machine de base (avec contrepoids de 4,55 mt [10 000 lb], châssis supérieur, train de roulement long et étroit avec galets de roulement et deux vérins de flèche – sans la flèche, le bras, le godet, le vérin de flèche, le vérin de godet, les chenilles, le réservoir de carburant de 90 % et le conducteur de 75 kg [165 lb]).	15 870	35 000
Patins :		
Patins de chaîne à triple arête de 500 mm (20") de large et 8,5 mm (0,33") d'épaisseur	2 440	5 400
Deux vérins de flèche	360	800
Poids de 90 % du réservoir de carburant et conducteur de 75 kg (165 lb)	280	600
Contrepoids :		
Contrepoids de 4,55 mt (10 000 lb)	4 550	10 000
Flèche (avec canalisations, axes, vérin de bras) :		
Flèche normale 5,7 m (18'8")	1 830	4 000
Bras (avec canalisations, axes, vérin de godet, timonerie de godet) :		
Bras normal R2,5B1 (8'2")	1 050	2 300
Bras normal R2,9B1 (9'6")	1.100	2 400
Godets (sans timonerie, avec pointes et couteaux latéraux) :		
1,30 GD	880	1 900
1,30 GD pour CW QC	850	1 900
Attaches rapides :		
accouplement par axes (QC B sans clavetage)	430	900
CW QC B sans clavetage	250	600

Spécifications de la Pelle hydraulique étroite 320 GC

Dimensions

Toutes les dimensions sont approximatives et peuvent varier en fonction de la sélection du godet.

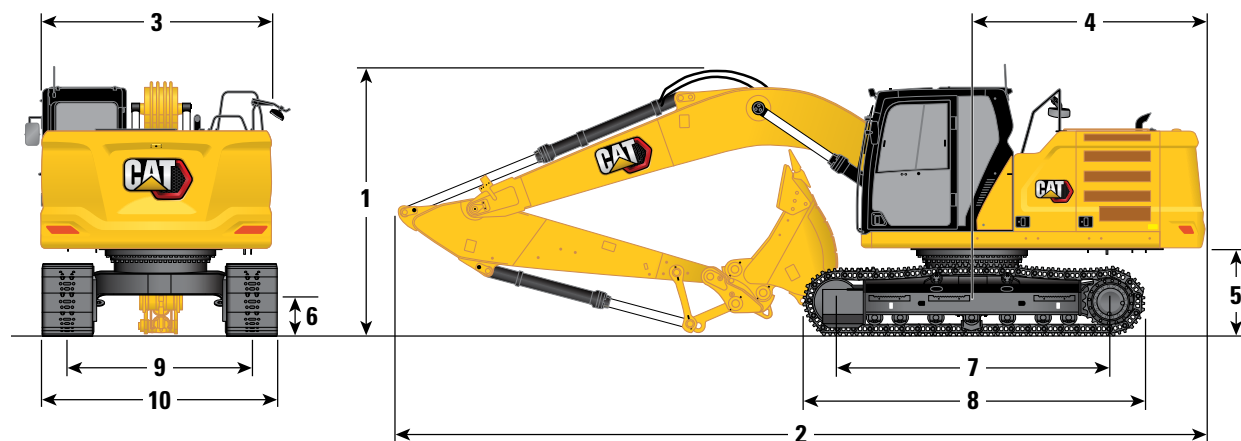

Option de flèche

Flèche normale
5,7 m (18'8")

Options de bras

Bras normaux
R2,5B1 (8 ft 2 in)

Bras normaux
R2,9B1 (9'6")

Type de train de roulement

Long et étroit

1 Hauteur de la machine :

Hauteur depuis la partie supérieure de la cabine	2 980 mm	9'9"	2 980 mm	9'9"
Sommet de la hauteur OPG	3 120 mm	10'3"	3 120 mm	10'3"
Hauteur des mains courantes	2 970 mm	9'9"	2 970 mm	9'9"
Avec flèche/bras/godet monté(e)	3 100 mm	10'2"	3 060 mm	10'1"
Avec flèche/bras monté(e)	2 850 mm	9'4"	2 940 mm	9'8"
Avec flèche montée	2 400 mm	7'10"	2 400 mm	7'10"

2 Longueur de la machine :

Avec flèche/bras/godet monté(e)	9 570 mm	31'5"	9 550 mm	31'4"
Avec flèche/bras monté(e)	9 520 mm	31'3"	9 530 mm	31'3"
Avec flèche montée	8 490 mm	27'10"	8 490 mm	27'10"

3 Largeur de la tourelle

2 540 mm	8'4"	2 540 mm	8'4"
----------	------	----------	------

4 Rayon d'encombrement arrière

2 820 mm	9'3"	2 820 mm	9'3"
----------	------	----------	------

5 Garde au sol du contrepois*

1 040 mm	3'5"	1 040 mm	3'5"
----------	------	----------	------

6 Garde au sol

440 mm	1'5"	440 mm	1'5"
--------	------	--------	------

7 Longueur jusqu'au centre des galets

3 650 mm	12'0"	3 650 mm	12'0"
----------	-------	----------	-------

8 Longueur hors tout de la chenille

4 460 mm	14'7"	4 460 mm	14'7"
----------	-------	----------	-------

9 Voie des chaînes – position sortie

2 000 mm	6'7"	2 000 mm	6'7"
----------	------	----------	------

10 Largeur du train de roulement :

Patins 500 mm (20 in)	2 500 mm	8'2"	2 500 mm	8'2"
-----------------------	----------	------	----------	------

Type de godet

GD

GD

Capacité du godet	1,30 m ³	1,87 yd ³	1,30 m ³	1,87 yd ³
Rayon aux pointes du godet	1 570 mm	5'2"	1 570 mm	5'2"

* Sans hauteur d'arête.

Spécifications de la Pelle hydraulique étroite 320 GC

Plages de fonctionnement

Toutes les dimensions sont approximatives et peuvent varier en fonction de la sélection du godet.

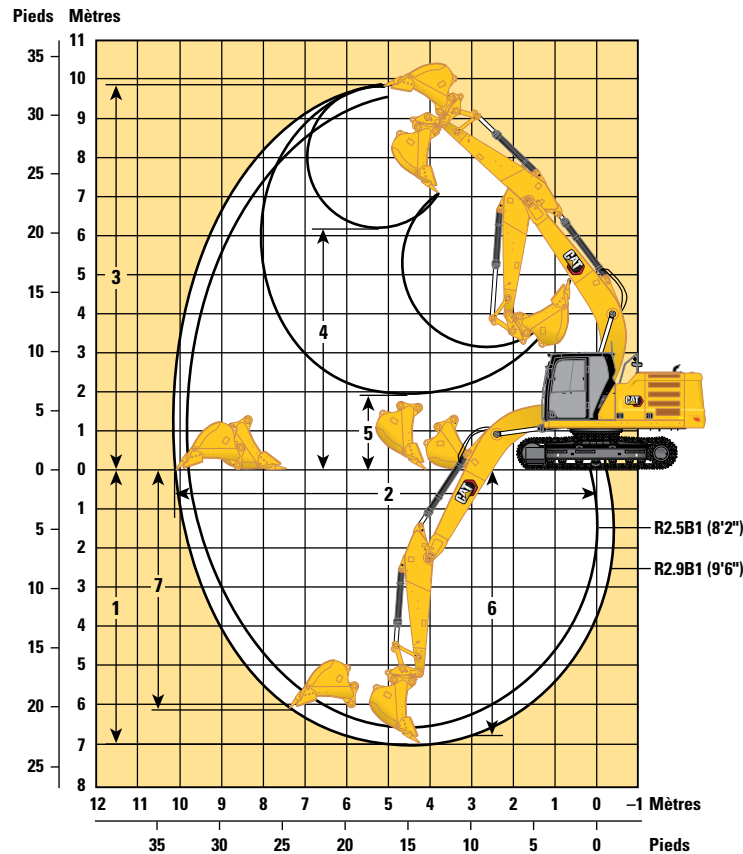

Option de flèche

Flèche normale
5,7 m (18'8")

Options de bras

Bras normaux
R2,5B1 (8 ft 2 in)

Bras normaux
R2,9B1 (9'6")

Type de train de roulement

Long et étroit

	Bras normaux R2,5B1 (8 ft 2 in)		Bras normaux R2,9B1 (9'6")	
1 Profondeur d'excavation maximale	6 580 mm	21'7"	7 000 mm	23'0"
2 Portée maximale au niveau du sol	9 740 mm	31'11"	10 140 mm	33'3"
3 Hauteur de coupe maximale	9 600 mm	31'6"	9 810 mm	32'2"
4 Hauteur de chargement maximale	6 010 mm	19'9"	6 220 mm	20'5"
5 Hauteur de chargement minimale	2 320 mm	7'7"	1 900 mm	6'3"
6 Profondeur de coupe maximale pour fond plat de 2 440 mm (8'0")	6 400 mm	21'0"	6 840 mm	22'5"
7 Profondeur d'excavation maximale en paroi verticale	5 780 mm	19'0"	6 190 mm	20'4"
Force d'excavation du godet (ISO)	141 kN	31 586 lbf	141 kN	31 586 lbf
Force d'excavation du bras (ISO)	118 kN	26 492 lbf	107 kN	23 987 lbf
Type de godet	GD		GD	
Capacité du godet	1,30 m ³	1,87 yd ³	1,30 m ³	1,87 yd ³
Rayon aux pointes du godet	1 574 mm	5'2"	1 574 mm	5'2"

Spécifications de la Pelle hydraulique étroite 320 GC

Capacités de levage de la flèche normale – Contrepoids : 4,55 mt (10 000 lb) – sans godet

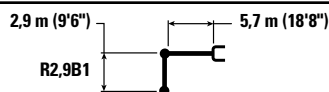

R2,9B1

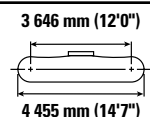
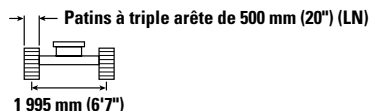
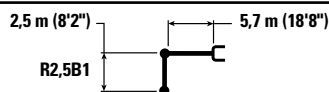

Diagram	1 500 mm/5'0"		3 000 mm/10'0"		4 500 mm/15'0"		6 000 mm/20'0"		7 500 mm/25'0"		Diagram		mm ft/in	
	kg lb	kg lb	kg lb	kg lb	kg lb	kg lb	kg lb	kg lb	kg lb	kg lb	kg lb	kg lb		
7 500 mm 25'0"							*4 950	*4 950			*4 250 *9 450	*4 250 *9 450	6 160 19'9"	
6 000 mm 20'0"							*5 400 *11 800	4 950 10 650			*3 950 *8 700	3 600 8 000	7 290 23'8"	
4 500 mm 15'0"							*5 900 *12 900	4 800 10 300	*5 550 *12 200	3 400 7 300	*3 850 *8 500	3 050 6 750	7 990 26'1"	
3 000 mm 10'0"					*8 650 *18 650	6 850 14 750	*6 800 *14 750	4 550 9 800	*5 950 12 750	3 300 7 050	*3 950 *8 650	2 800 6 150	8 360 27'4"	
1 500 mm 5'0"					*10 500 *22 600	6 350 13 700	*7 700 *16 700	4 300 9 300	5 800 12 500	3 200 6 850	*4 200 *9 200	2 700 5 900	8 450 27'8"	
0 mm 0'0"					*6 800 *15 600	*6 800 *15 600	*11 500 *24 800	6 100 13 100	7 900 16 950	4 150 8 950	5 700 12 250	3 100 6 650	*4 650 *10 200	2 700 5 950
-1 500 mm -5'0"		*7 250 *16 200	*7 250 *16 200	*11 700 *26 600	11 050 23 650	*11 600 *25 100	6 000 12 900	7 800 16 800	4 100 8 800	5 650 12 200	3 050 6 600	5 400 11 900	2 950 6 450	7 780 25'5"
-3 000 mm -10'0"		*12 450 *27 850	*12 450 *27 850	*15 350 *33 250	11 200 24 050	*10 850 *23 400	6 050 13 050	7 850 16 850	4 100 8 850			6 400 14 150	3 450 7 600	6 940 22'7"
-4 500 mm -15'0"				*12 200 *26 150	11 550 24 800	*8 800 *18 700	6 250 13 500					*6 650 *14 600	4 700 10 600	5 590 18'0"

Capacités de levage de la flèche normale – Contrepoids : 4,55 mt (10 000 lb) – sans godet



R2,5B1

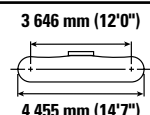
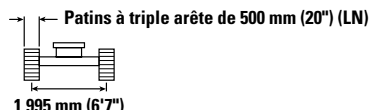

Diagram	3 000 mm/10'0"		4 500 mm/15'0"		6 000 mm/20'0"		7 500 mm/25'0"		Diagram		mm ft/in	
	kg lb	kg lb	kg lb	kg lb	kg lb	kg lb	kg lb	kg lb	kg lb	kg lb		
7 500 mm 25'0"										*5 150 *11 400	*5 150 *11 400	5 610 17'11"
6 000 mm 20'0"					*5 850 *12 850	4 900 10 500				*4 700 *10 400	3 950 8 800	6 840 22'2"
4 500 mm 15'0"				*7 350 *15 900	7 250 15 650	*6 300 *13 750	4 750 10 200	*5 250	3 350	*4 600 *10 150	3 300 7 300	7 570 24'8"
3 000 mm 10'0"				*9 250 *19 950	6 750 14 550	*7 150 *15 500	4 550 9 750	5 900 12 700	3 300 7 050	*4 750 *10 400	3 000 6 600	7 960 26'1"
1 500 mm 5'0"				*10 950 *23 600	6 300 13 600	*8 000 *17 300	4 300 9 300	5 800 12 500	3 200 6 850	*5 050 *11 100	2 900 6 300	8 050 26'4"
0 mm 0'0"				*11 650 *25 250	6 100 13 100	7 900 17 000	4 150 8 950	5 750 12 300	3 100 6 700	5 350 11 800	2 950 6 450	7 860 25'9"
-1 500 mm -5'0"		*12 350 *28 100	11 200 24 000	*11 500 *24 900	6 050 13 050	7 850 16 900	4 100 8 850			5 900 13 000	3 200 7 050	7 350 24'0"
-3 000 mm -10'0"		*14 400 *31 250	11 350 24 400	*10 450 *22 600	6 150 13 250	*7 750 *16 550	4 200 9 050			*6 900 *15 250	3 850 8 500	6 460 21'0"
-4 500 mm -15'0"				*7 800 *16 300	6 400 13 850					*6 750 *14 800	5 650 12 750	4 970 15'11"



ISO 10567:2007



* Indique que la charge est limitée par la capacité de levage hydraulique plutôt que par la charge limite d'équilibre. Les capacités de levage ci-dessus sont conformes à la norme ISO 10567:2007 relative à la capacité de levage des pelles hydrauliques. Elles ne dépassent pas 87 % de la capacité de levage hydraulique ou 75 % de la charge limite d'équilibre. Le poids de tous les accessoires de levage doit être soustrait des capacités de levage indiquées ci-dessus. Les capacités de levage sont établies pour une machine positionnée sur une surface ferme et uniforme. L'utilisation d'un point d'attache d'un outil de travail pour manipuler/lever des objets peut affecter les performances de levage de la machine.

La capacité de levage varie de ±5 % pour tous les patins de chaîne disponibles.

Référez-vous systématiquement au Guide d'utilisation et d'entretien adéquat pour obtenir des informations sur un produit spécifique.

Spécifications de la Pelle hydraulique étroite 320 GC

Compatibilité et spécifications du godet

	Timonerie	Largeur		Capacité		Poids		Remplissage %	Train de roulement long et étroit	
		mm	in	m ³	yd ³	kg	lb		4,55 mt (10 000 lb)	
									Flèche normale	
									R2,5 (8'2")	R2,9 (9'6")
À claveter (sans attache)										
Usage normal	B	600	24	0,46	0,61	555	1 223	100	●	●
	B	750	30	0,64	0,84	626	1 380	100	●	●
	B	1 300	51	1,30	1,70	835	1 841	100	⊖	⊖
	B	1 400	55	1,43	1,87	879	1 937	100	○	○
Usage normal	B	600	24	0,46	0,60	550	1 212	100	●	●
	B	750	30	0,64	0,84	621	1 368	100	●	●
	B	1 000	39	0,93	1,22	717	1 580	100	●	●
	B	1 200	48	1,19	1,56	807	1 778	100	⊙	⊖
	B	1 400	55	1,43	1,87	874	1 926	100	○	○
	B	1 500	60	1,58	2,06	914	2 014	100	○	◇
Extra-robuste	B	1 050	42	1,00	1,31	892	1 967	100	●	⊙
	B	1 200	48	1,19	1,56	917	2 022	100	⊖	⊖
	B	1 300	52	1,30	1,70	974	2 148	100	⊖	○
Usage très intensif	B	1 050	42	1,00	1,31	948	2 091	90	●	⊙
	B	1 200	48	1,20	1,57	1 011	2 229	90	⊙	⊖
Curage de fossés	B	2 000	78	1,22	1,60	869	1 916	100	⊖	⊖
Curage de fossés - Inclinaison	B	2 000	79	1,23	1,61	1 096	2 417	100	⊖	○
								kg	2 900	2 705
								lb	6 393	5 964

Les charges ci-dessus sont conformes à la norme EN474-5:2006+A3:2013 relative aux pelles hydrauliques : elles ne dépassent pas 87 % de la capacité de levage hydraulique ou 75 % de la charge limite d'équilibre, avec la timonerie avant complètement sortie au niveau du sol et le godet redressé.

La contenance est conforme à la norme ISO 7451:2007.

Poids du godet avec pointes normales.

Caterpillar recommande d'utiliser des outils de travail appropriés pour que nos clients puissent tirer le meilleur de nos produits. L'utilisation d'outils de travail, y compris les godets, non conformes aux recommandations ou aux spécifications de Caterpillar en matière de poids, de dimensions, de débit, de pression, etc., peut entraîner des performances non optimales, y compris mais sans y être limité, des baisses de production, de stabilité, de fiabilité et de longévité des composants. Toute utilisation incorrecte d'un outil de travail entraînant une oscillation, un effet de levier, la torsion ou le blocage des charges lourdes est susceptible de réduire la durée de vie de la flèche et du bras.

Masse volumique maximale du matériau :

- 2 100 kg/m³ (3 500 lb/yd³)
- ⊙ 1 800 kg/m³ (3 000 lb/yd³)
- ⊖ 1 500 kg/m³ (2 500 lb/yd³)
- 1 200 kg/m³ (2 000 lb/yd³)
- ◇ 900 kg/m³ (1 500 lb/yd³)

(suite à la page suivante)

Spécifications de la Pelle hydraulique étroite 320 GC

Spécifications et compatibilité des godets (suite)

	Timonerie	Largeur		Capacité		Poids		Remplissage %	Train de roulement long et étroit	
		mm	in	m ³	yd ³	kg	lb		4,55 mt (10 000 lb)	
									Flèche normale	
									R2,5 (8'2")	R2,9 (9'6")
Avec attache à accouplement par axes										
Usage normal	B	600	24	0,46	0,61	555	1 223	100	●	●
	B	750	30	0,64	0,84	626	1 380	100	●	●
	B	1 300	51	1,30	1,70	835	1 841	100	○	◇
	B	1 400	55	1,43	1,87	879	1 937	100	◇	◇
Usage normal	B	600	24	0,46	0,60	550	1 212	100	●	●
	B	750	30	0,64	0,84	621	1 368	100	●	●
	B	1 000	39	0,93	1,22	717	1 580	100	⊙	⊖
	B	1 200	48	1,19	1,56	807	1 778	100	○	○
	B	1 400	55	1,43	1,87	874	1 926	100	◇	◇
	B	1 500	60	1,58	2,06	914	2 014	100	◇	◇
Extra-robuste	B	1 050	42	1,00	1,31	892	1 967	100	⊖	○
	B	1 200	48	1,19	1,56	917	2 022	100	○	○
	B	1 300	52	1,30	1,70	974	2 148	100	○	◇
Usage très intensif	B	1 050	42	1,00	1,31	948	2 091	90	⊖	⊖
	B	1 200	48	1,20	1,57	1 011	2 229	90	○	○
Curage de fossés	B	2 000	78	1,22	1,60	869	1 916	100	○	○
Curage de fossés - Inclinaison	B	2 000	79	1,23	1,61	1 096	2 417	100	◇	◇
								kg	2 478	2 283
								lb	5 464	5 034

Les charges ci-dessus sont conformes à la norme EN474-5:2006+A3:2013 relative aux pelles hydrauliques : elles ne dépassent pas 87 % de la capacité de levage hydraulique ou 75 % de la charge limite d'équilibre, avec la timonerie avant complètement sortie au niveau du sol et le godet redressé.

La contenance est conforme à la norme ISO 7451:2007.

Poids du godet avec pointes normales.

Masse volumique maximale du matériau :

- 2 100 kg/m³ (3 500 lb/yd³)
- ⊙ 1 800 kg/m³ (3 000 lb/yd³)
- ⊖ 1 500 kg/m³ (2 500 lb/yd³)
- 1 200 kg/m³ (2 000 lb/yd³)
- ◇ 900 kg/m³ (1 500 lb/yd³)

Caterpillar recommande d'utiliser des outils de travail appropriés pour que nos clients puissent tirer le meilleur de nos produits. L'utilisation d'outils de travail, y compris les godets, non conformes aux recommandations ou aux spécifications de Caterpillar en matière de poids, de dimensions, de débit, de pression, etc., peut entraîner des performances non optimales, y compris mais sans y être limité, des baisses de production, de stabilité, de fiabilité et de longévité des composants. Toute utilisation incorrecte d'un outil de travail entraînant une oscillation, un effet de levier, la torsion ou le blocage des charges lourdes est susceptible de réduire la durée de vie de la flèche et du bras.

(suite à la page suivante)

Spécifications de la Pelle hydraulique étroite 320 GC

Spécifications et compatibilité des godets (suite)

	Timonerie	Largeur		Capacité		Poids		Remplissage %	Train de roulement long et étroit 4,55 mt (10 000 lb) Flèche normale	
		mm	in	m ³	yd ³	kg	lb		R2,5 (8'2")	R2,9 (9'6")
Avec attache CW40										
Usage normal	B	900	36	0,81	1,06	664	1 463	100	●	●
	B	1 050	42	1,00	1,31	711	1 567	100	⊙	⊙
	B	1 200	48	1,19	1,56	781	1 721	100	⊖	○
	B	1 300	51	1,30	1,70	813	1 791	100	○	○
	B	1 400	55	1,43	1,87	863	1 903	100	○	◇
Normal – Lame de nivellement (GD-LE, General Duty - Leveling Edge)	B	650	26	0,70	0,92	567	1 249	100	●	●
	B	800	31	0,68	0,89	614	1 353	100	●	●
	B	1 200	47	1,19	1,56	787	1 734	100	⊖	○
	B	1 400	55	1,43	1,87	855	1 884	100	○	◇
	B	1 500	60	1,58	2,06	895	1 972	100	◇	◇
Extra-robuste	B	600	24	0,46	0,61	618	1 363	100	●	●
	B	1 200	48	1,19	1,56	886	1 953	100	⊖	○
	B	1 300	52	1,30	1,71	944	2 081	100	○	○
Curage de fossés	B	2 100	83	1,29	1,69	792	1 746	100	⊖	○
	B	2 100	83	1,46	1,91	809	1 784	100	○	◇
	B	1 800	72	1,50	1,96	775	1 709	100	○	◇
	B	1 800	72	1,50	1,96	737	1 624	100	○	○
	B	2 100	83	1,76	2,31	864	1 905	100	◇	◇
Curage de fossés - Inclinaison	B	2 000	79	1,23	1,61	1 161	2 560	100	○	◇
Charge maximale avec attache (charge utile + godet)								kg	2 650	2 455
								lb	5 842	5 412
Avec attache CW40s										
Usage normal	B	600	24	0,46	0,61	508	1 119	100	●	●
	B	750	30	0,64	0,84	592	1 305	100	●	●
	B	900	36	0,81	1,06	661	1 457	100	●	●
	B	1 300	51	1,30	1,70	810	1 785	100	⊖	○
	B	1 400	55	1,43	1,87	845	1 862	100	○	○
Extra-robuste	B	600	24	0,46	0,61	585	1 289	100	●	●
	B	1 200	48	1,19	1,56	875	1 928	100	⊖	○
	B	1 300	52	1,30	1,70	931	2 052	100	○	○
Curage de fossés	B	2 000	78	1,22	1,60	815	1 797	100	⊖	○
	B	2 200	87	1,36	1,78	880	1 940	100	○	○
Curage de fossés - Inclinaison	B	2 000	79	1,23	1,61	1 142	2 518	100	○	◇
Charge maximale avec attache (charge utile + godet)								kg	2 672	2 478
								lb	5 890	5 463

Les charges ci-dessus sont conformes à la norme EN474-5:2006+A3:2013 relative aux pelles hydrauliques : elles ne dépassent pas 87 % de la capacité de levage hydraulique ou 75 % de la charge limite d'équilibre, avec la timonerie avant complètement sortie au niveau du sol et le godet redressé.

La contenance est conforme à la norme ISO 7451:2007.

Poids du godet avec pointes normales.

Masse volumique maximale du matériau :

- 2 100 kg/m³ (3 500 lb/yd³)
- ⊙ 1 800 kg/m³ (3 000 lb/yd³)
- ⊖ 1 500 kg/m³ (2 500 lb/yd³)
- 1 200 kg/m³ (2 000 lb/yd³)
- ◇ 900 kg/m³ (1 500 lb/yd³)

Caterpillar recommande d'utiliser des outils de travail appropriés pour que nos clients puissent tirer le meilleur de nos produits. L'utilisation d'outils de travail, y compris les godets, non conformes aux recommandations ou aux spécifications de Caterpillar en matière de poids, de dimensions, de débit, de pression, etc., peut entraîner des performances non optimales, y compris mais sans y être limité, des baisses de production, de stabilité, de fiabilité et de longévité des composants. Toute utilisation incorrecte d'un outil de travail entraînant une oscillation, un effet de levier, la torsion ou le blocage des charges lourdes est susceptible de réduire la durée de vie de la flèche et du bras.

(suite à la page suivante)

Spécifications de la Pelle hydraulique étroite 320 GC

Spécifications et compatibilité des godets (suite)

	Timonerie	Largeur		Capacité		Poids		Remplis- sage %	Train de roulement long et étroit 4,55 mt (10 000 lb) Flèche normale	
		mm	in	m ³	yd ³	kg	lb		R2,5 (8'2")	R2,9 (9'6")
À claveter, TRS18 S70										
Nivellement	B	1 600	63	1,00	1,31	691	1 523	100	⊖	○
	B	1 800	71	1,10	1,44	758	1 671	100	○	○
Excavation	B	1 150	45	0,90	1,18	778	1 715	100	⊖	○
	B	1 250	49	1,10	1,44	850	1 874	100	○	◇
Creusement de tranchées	B	600	24	0,55	0,72	460	1 014	100	●	●
									kg	2 221
Charge maximale, à claveter (charge utile + godet)								lb	4 896	4 469
Avec S70, TRS18 S70										
Nivellement	B	1 600	63	1,00	1,31	691	1 523	100	○	◇
	B	1 800	71	1,10	1,44	758	1 671	100	◇	◇
Excavation	B	1 150	45	0,90	1,18	778	1 715	100	○	◇
	B	1 250	49	1,10	1,44	850	1 874	100	◇	X
Creusement de tranchées	B	600	24	0,55	0,72	460	1 014	100	●	●
									kg	1 966
Charge maximale, à claveter (charge utile + godet)								lb	4 334	3 906
À claveter, TRS18 HCS70/55										
Nivellement	B	1 600	63	1,00	1,31	694	1 530	100	⊖	○
	B	1 800	71	1,10	1,44	761	1 678	100	○	◇
Excavation	B	1 150	45	0,90	1,18	774	1 706	100	⊖	○
	B	1 250	49	1,10	1,44	846	1 865	100	○	◇
Creusement de tranchées	B	600	24	0,55	0,72	482	1 063	100	●	●
									kg	2 125
Charge maximale, à claveter (charge utile + godet)								lb	4 684	4 257
HCS70/55, TRS18 HCS70/55										
Nivellement	B	1 600	63	1,00	1,31	694	1 530	100	◇	X
	B	1 800	71	1,10	1,44	761	1 678	100	◇	X
Excavation	B	1 150	45	0,90	1,18	774	1 706	100	◇	X
	B	1 250	49	1,10	1,44	846	1 865	100	X	X
Creusement de tranchées	B	600	24	0,55	0,72	482	1 063	100	●	⊙
									kg	1 718
Charge maximale, à claveter (charge utile + godet)								lb	3 787	3 360

Les charges ci-dessus sont conformes à la norme EN474-5:2006+A3:2013 relative aux pelles hydrauliques : elles ne dépassent pas 87 % de la capacité de levage hydraulique ou 75 % de la charge limite d'équilibre, avec la timonerie avant complètement sortie au niveau du sol et le godet redressé.

La contenance est conforme à la norme ISO 7451:2007.

Poids du godet avec pointes normales.

Masse volumique maximale du matériau :

- 2 100 kg/m³ (3 500 lb/yd³)
- ⊙ 1 800 kg/m³ (3 000 lb/yd³)
- ⊖ 1 500 kg/m³ (2 500 lb/yd³)
- 1 200 kg/m³ (2 000 lb/yd³)
- ◇ 900 kg/m³ (1 500 lb/yd³)
- X Non recommandé

Caterpillar recommande d'utiliser des outils de travail appropriés pour que nos clients puissent tirer le meilleur de nos produits. L'utilisation d'outils de travail, y compris les godets, non conformes aux recommandations ou aux spécifications de Caterpillar en matière de poids, de dimensions, de débit, de pression, etc., peut entraîner des performances non optimales, y compris mais sans y être limité, des baisses de production, de stabilité, de fiabilité et de longévité des composants. Toute utilisation incorrecte d'un outil de travail entraînant une oscillation, un effet de levier, la torsion ou le blocage des charges lourdes est susceptible de réduire la durée de vie de la flèche et du bras.

Spécifications de la Pelle hydraulique étroite 320 GC

Guide des équipements

Tous les équipements ne sont pas disponibles dans toutes les régions. Contactez votre concessionnaire Cat pour connaître les configurations disponibles dans votre région.

Compatible
 * Plage de travail vers l'avant uniquement
 † Utilisation autorisée sur machine inférieure à 50 %
 Pas de correspondance

ÉQUIPEMENTS À CLAVETER

Train de roulement		Long et étroit	
Contrepoids		4,55 mt (10 000 lb)	
Type de flèche		Normale	
Longueur de bras		R2,5 (8'2")	R2,9 (9'6")
Marteaux hydrauliques	H115 S	✓	✓
	H120 GC S	✓	✓
	H120 S	✓	✓
	H130 GC S	✓†	
	H130 S	✓	✓†
Cisailles universelles	Mâchoire de coupe pour béton MP318	✓	✓
	Mâchoire de démolition MP318	✓	✓
	Mâchoire de broyage MP318	✓	✓
	Mâchoire de coupe MP318	✓	✓
	Mâchoire universelle MP318	✓	✓
Grappins de démolition et de tri	G317 GC	✓	✓
	G318	✓	✓
	G318 WH-800	✓	✓
	G318 WH-1100	✓	✓
Cisailles mobiles pour ferraille et démolition	S3025 à tête plate	✓	✓*
Broyeurs	Broyeur secondaire P218	✓	✓
	Broyeur primaire P318	✓	✓
Compacteurs (plaque vibrante)	CVP110	✓	✓
Couteaux rotatifs	RC20	✓	✓

(suite à la page suivante)

Spécifications de la Pelle hydraulique étroite 320 GC

Guide des équipements (suite)

Tous les équipements ne sont pas disponibles dans toutes les régions. Contactez votre concessionnaire Cat pour connaître les configurations disponibles dans votre région.

1 800 kg/m³ (3 000 lb/yd³)

1 200 kg/m³ (2 000 lb/yd³)

600 kg/m³ (1 000 lb/yd³)

Pas de correspondance

ÉQUIPEMENTS À CLAVETER (suite)

Train de roulement		Long et étroit	
Contrepoids		4,55 mt (10 000 lb)	
Type de flèche		Normale	
Longueur de bras		R2,5 (8'2")	R2,9 (9'6")
Grappins à griffes	GSH420-500	●	●
	GSH420-600	●	●
	GSH420-750	●	●
	GSH425-750	○	○
	GSH425-950	○	
	GSH425-1150		
	GSH520-500	●	●
	GSH520-600	●	●
	GSH520-750	●	○
	GSH525-750	○	
	GSH525-950		
	GSV420-400	●	●
	GSV420-500	●	●
	GSV420-600	●	●
	GSV420-750	●	●
	GSV420-1250	◇	◇
	GSV425-600	●	●
	GSV425-750	○	○
	GSV425-950	○	
	GSV425-1150		
	GSV425-1550	◇	
	GSV520 GC-400	●	●
	GSV520 GC-500	●	●
	GSV520 GC-600	●	●
	GSV520 GC-750	●	●
	GSV520-400	●	●
	GSV520-500	●	●
	GSV520-600	●	●
	GSV520-750	●	●
	GSV525-600	●	○
	GSV525-750	○	
	GSV525-950		
Grappins en demi-coquille	CTV15-1000	○	○
	CTV15-1200	○	

(suite à la page suivante)

Spécifications de la Pelle hydraulique étroite 320 GC

Guide des équipements (suite)

Tous les équipements ne sont pas disponibles dans toutes les régions. Contactez votre concessionnaire Cat pour connaître les configurations disponibles dans votre région.

Compatible
 * Plage de travail vers l'avant uniquement
 † Utilisation autorisée sur machine inférieure à 50 %
 Pas de correspondance

ACCESSOIRES À ATTACHE À ACCOUPLEMENT PAR AXES CAT

Train de roulement		Long et étroit	
Contrepoids		4,55 mt (10 000 lb)	
Type de flèche		Normale	
Longueur de bras		R2,5 (8'2")	R2,9 (9'6")
Marteaux hydrauliques	H115 S	✓	✓
	H120 GC S	✓†	✓†
	H120 S	✓†	✓†
	H130 GC S	✓*†	
	H130 S	✓†	✓†
Cisailles universelles	Mâchoire de coupe pour béton MP318	✓	✓*
	Mâchoire de démolition MP318	✓	✓*
	Mâchoire de broyage MP318	✓*	
	Mâchoire de coupe MP318	✓	✓*
	Mâchoire universelle MP318	✓*	
Grappins de démolition et de tri	G317 GC	✓	✓
	G318	✓	✓*
	G318 WH-800	✓	✓*
	G318 WH-1100		
Cisailles mobiles pour ferraille et démolition	S3025 à tête plate		
Broyeurs	Broyeur secondaire P218	✓*	
	Broyeur primaire P318	✓*	
Compacteurs (plaque vibrante)	CVP110	✓	✓
Couteaux rotatifs	RC20	✓	✓

(suite à la page suivante)

Spécifications de la Pelle hydraulique étroite 320 GC

Guide des équipements (suite)

Tous les équipements ne sont pas disponibles dans toutes les régions. Contactez votre concessionnaire Cat pour connaître les configurations disponibles dans votre région.

Compatible
 * Plage de travail vers l'avant uniquement
 † Utilisation autorisée sur machine inférieure à 50 %
 Pas de correspondance

ÉQUIPEMENT À ATTACHE SPÉCIFIQUE CW-40s

Train de roulement		Long et étroit	
Contrepoids		4,55 mt (10 000 lb)	
Type de flèche		Normale	
Longueur de bras		R2,5 (8'2")	R2,9 (9'6")
Marteaux hydrauliques	H115 S	✓	✓
	H120 GC S	✓†	✓†
	H120 S	✓†	✓†
	H130 S	✓†	✓†
Cisailles universelles	Mâchoire de coupe pour béton MP318	✓	✓
	Mâchoire de démolition MP318	✓	✓
	Mâchoire de broyage MP318	✓	✓*
	Mâchoire de coupe MP318	✓	✓
	Mâchoire universelle MP318	✓	✓
Grappins de démolition et de tri	G317 GC	✓	✓
	G318	✓	✓
	G318 WH-800	✓	✓
	G318 WH-1100	✓	✓*
Cisailles mobiles pour ferraille et démolition	S3025 à tête plate	✓*	
Broyeurs	Broyeur secondaire P218	✓	✓*
	Broyeur primaire P318	✓	✓*
Compacteurs (plaque vibrante)	CVP110	✓	✓
Couteaux rotatifs	RC20	✓	✓

(suite à la page suivante)

Spécifications de la Pelle hydraulique étroite 320 GC

Guide des équipements (suite)

Tous les équipements ne sont pas disponibles dans toutes les régions. Contactez votre concessionnaire Cat pour connaître les configurations disponibles dans votre région.

Compatible
 * Plage de travail vers l'avant uniquement
 † Utilisation autorisée sur machine inférieure à 50 %
 Pas de correspondance

ACCESSOIRES À ATTACHE SPÉCIFIQUE CW-40

Train de roulement		Long et étroit	
Contrepoids		4,55 mt (10 000 lb)	
Type de flèche		Normale	
Longueur de bras		R2,5 (8'2")	R2,9 (9'6")
Marteaux hydrauliques	H115 S	✓	✓
	H120 GC S	✓†	✓†
	H120 S	✓†	✓†
	H130 GC S	✓*†	
	H130 S	✓†	✓†
Cisailles universelles	Mâchoire de coupe pour béton MP318	✓	✓
	Mâchoire de démolition MP318	✓	✓
	Mâchoire de broyage MP318	✓	✓*
	Mâchoire de coupe MP318	✓	✓
	Mâchoire universelle MP318	✓	✓
Grappins de démolition et de tri	G317 GC	✓	✓
	G317 GC CAN fixe	✓	✓
	G318	✓	✓
	G318 CAN fixe	✓	✓
	G318 WH-800	✓	✓
	G318 WH-1100	✓	✓*
Cisailles mobiles pour ferraille et démolition	S3025 à tête plate	✓*	
Broyeurs	Broyeur secondaire P218	✓	✓*
	Broyeur primaire P318	✓	✓*
Compacteurs (plaque vibrante)	CVP110	✓	✓
Couteaux rotatifs	RC20	✓	✓

(suite à la page suivante)

Spécifications de la Pelle hydraulique étroite 320 GC

Guide des équipements (suite)

Tous les équipements ne sont pas disponibles dans toutes les régions. Contactez votre concessionnaire Cat pour connaître les configurations disponibles dans votre région.

Compatible
 * Plage de travail vers l'avant uniquement
 † Utilisation autorisée sur machine inférieure à 50 %
 Pas de correspondance

ACCESSOIRES À ATTACHE SPÉCIFIQUE S70

Train de roulement		Long et étroit	
Contrepoids		4,55 mt (10 000 lb)	
Type de flèche		Normale	
Longueur de bras		R2,5 (8'2")	R2,9 (9'6")
Marteaux hydrauliques	H115 S	✓	✓
	H120 GC S	✓†	✓†
	H120 S	✓†	✓†
	H130 S	✓†	✓†
Cisailles universelles	Mâchoire de coupe pour béton MP318	✓	✓*
	Mâchoire de démolition MP318	✓	✓*
	Mâchoire de broyage MP318	✓	
	Mâchoire de coupe MP318	✓	✓
	Mâchoire universelle MP318	✓	✓*
Grappins de démolition et de tri	G317 GC	✓	✓
	G318	✓	✓*
	G318 WH-800	✓	✓
	G318 WH-1100	✓*	
Cisailles mobiles pour ferraille et démolition	S3025 à tête plate		
Broyeurs	Broyeur secondaire P218	✓	✓*
	Broyeur primaire P318	✓	
Compacteurs (plaque vibrante)	CVP110	✓	✓
Couteaux rotatifs	RC20	✓	✓

(suite à la page suivante)

Spécifications de la Pelle hydraulique étroite 320 GC

Guide des équipements (suite)

Tous les équipements ne sont pas disponibles dans toutes les régions. Contactez votre concessionnaire Cat pour connaître les configurations disponibles dans votre région.

Compatible
 * Plage de travail vers l'avant uniquement
 † Utilisation autorisée sur machine inférieure à 50 %
 Pas de correspondance

ATTACHES D'ÉQUIPEMENT HCS70

Train de roulement		Long et étroit	
Contrepoids		4,55 mt (10 000 lb)	
Type de flèche		Normale	
Longueur de bras		R2,5 (8'2")	R2,9 (9'6")
Marteaux hydrauliques	H115 S	✓	✓
	H120 S	✓†	✓†
	H130 S	✓†	✓†
Cisailles universelles	Mâchoire de coupe pour béton MP318	✓	
	Mâchoire de démolition MP318	✓	
	Mâchoire de broyage MP318	✓*	
	Mâchoire de coupe MP318	✓	✓*
	Mâchoire universelle MP318	✓	
Grappins de démolition et de tri	G317 GC	✓	✓
	G318	✓	
	G318 WH-800	✓	✓*
	G318 WH-1100		
Cisailles mobiles pour ferraille et démolition	S3025 à tête plate		
Broyeurs	Broyeur secondaire P218	✓*	
	Broyeur primaire P318	✓*	
Compacteurs (plaque vibrante)	CVP110	✓	✓
Couteaux rotatifs	RC20	✓	✓

(suite à la page suivante)

Spécifications de la Pelle hydraulique étroite 320 GC

Guide des équipements (suite)

Tous les équipements ne sont pas disponibles dans toutes les régions. Contactez votre concessionnaire Cat pour connaître les configurations disponibles dans votre région.

Compatible
 * Plage de travail vers l'avant uniquement
 † Utilisation autorisée sur machine inférieure à 50 %
 Pas de correspondance

ATTACHES D'ÉQUIPEMENT HCS70/55

Train de roulement		Long et étroit	
Contrepoids		4,55 mt (10 000 lb)	
Type de flèche		Normale	
Longueur de bras		R2,5 (8'2")	R2,9 (9'6")
Marteaux hydrauliques	H115 S	✓	✓
	H120 S	✓†	✓†
	H130 S	✓†	✓†
Cisailles universelles	Mâchoire de coupe pour béton MP318	✓*	
	Mâchoire de démolition MP318	✓*	
	Mâchoire de broyage MP318	✓*	
	Mâchoire de coupe MP318		
	Mâchoire universelle MP318	✓	✓*
Grappins de démolition et de tri	G317 GC	✓*	✓
	G318	✓*	
	G318 WH-800	✓	✓*
	G318 WH-1100		
Cisailles mobiles pour ferraille et démolition	S3025 à tête plate		
Broyeurs	Broyeur secondaire P218		
	Broyeur primaire P318		
Compacteurs (plaque vibrante)	CVP110	✓	✓
Couteaux rotatifs	RC20	✓	✓

ÉQUIPEMENTS DE MONTAGE SUR FLÈCHE

Train de roulement		Long et étroit	
Contrepoids		4,55 mt (10 000 lb)	
Type de flèche		Normale	
Cisailles mobiles pour ferraille et démolition	S2050	✓	
	S3035 à tête plate		✓

Équipement de série et options de la Pelle étroite 320 GC

Équipement de série et options

L'équipement de série et les options peuvent varier. Pour de plus amples informations, veuillez consulter votre concessionnaire Cat.

	De série	En option		De série	En option
CABINE			MOTEUR		
ROPS	✓		Moteur avec turbocompresseur simple C4.4 Cat®	✓	
Moniteur à écran tactile LCD haute résolution 203 mm (8")	✓		Deux modes de puissance sélectionnables	✓	
Climatiseur automatique à deux niveaux	✓		Commande automatique du régime moteur	✓	
Molette et touches de raccourci pour la commande du moniteur	✓		Coupure automatique de ralenti du moteur	✓	
Commande du moteur à bouton poussoir sans clé	✓		Capacité de fonctionnement jusqu'à 3 000 m (9 842,5 ft) au-dessus du niveau de la mer sans détarage de la puissance moteur	✓	
Console réglable en hauteur, trois marches avec outil	✓		Capacité de refroidissement pour température élevée, 52 °C (125 °F)	✓	
Console gauche fixe	✓		Fonctionnalité de démarrage à froid pour -32 °C (-25 °F)	✓	
Siège à suspension pneumatique	✓		Filtre à air à deux éléments avec préfiltre intégré	✓	
Ceinture de sécurité de 51 mm (2")	✓		Pompe électrique d'amorçage de carburant	✓	
Radio DAB avec Bluetooth (y compris les ports USB/Aux)	✓		Ventilateurs de refroidissement électrique à sens de marche inversé automatique	✓	
Prises 12V CC	✓		CIRCUIT HYDRAULIQUE		
Stockage de documents	✓		Circuits de régénération de bras et de flèche	✓	
Porte-gobelet	✓		Clapets antiretour d'abaissement de bras/flèche	✓	
Porte-gobelet	✓		SmartBoom™		✓
Vitre avant en deux parties, ouvrable	✓		Soupape de commande principale électronique	✓	
Sortie de secours par vitre arrière	✓		Réchauffage automatique	✓	
Essuie-glace radial avec lave-glace	✓		Translation auto à deux vitesses	✓	
Trappe en acier ouvrante	✓		Valve de maintien de charge du bras et de la flèche	✓	
Plafonnier à DEL	✓		Filtre hydraulique principal de type élément	✓	
Pare-soleil avant à rouleau	✓		Manipulateurs à curseur	✓	
Pare-soleil arrière à rouleau		✓	Pompe principale électronique de type tandem	✓	
Tapis de sol lavable	✓		Commande des outils avancée	✓	
Prééquipement pour gyrophare	✓		Circuit moyenne pression		✓
			Circuit d'attache rapide pour attache à accouplement par axes et attache spécifique CW Cat	✓	

(suite à la page suivante)

Équipement de série et options de la Pelle étroite 320 GC

Équipement de série et options (suite)

L'équipement de série et les options peuvent varier. Pour de plus amples informations, veuillez consulter votre concessionnaire Cat.

	De série	En option		De série	En option
TRAIN DE ROULEMENT ET STRUCTURES			TECHNOLOGIE CAT		
Patins de chaîne à triple arête 500 mm (20 in)	✓		VisionLink®	✓*	
Protections de guide de la chaîne segmentée		✓	VisionLink Productivity		✓
Blindage inférieur	✓		Clignotement à distance	✓	
Protection de pivot		✓	ENTRETIEN ET MAINTENANCE		
Protections du moteur de translation	✓		Orifices de prélèvement périodique d'échantillons d'huile (S O S SM)	✓	
Maillons de chaîne lubrifiée par graisse	✓		Deuxième jauge baïonnette au niveau du sol pour l'huile moteur	✓	
Contrepoids de 4,55 mt (10 000 lb)	✓		Entrée latérale pour plate-forme d'entretien	✓	
Châssis pivotant semi extra-robuste		✓	Système intégré de gestion de la santé des véhicules	✓	
Châssis de base avec galets inférieurs extra-robustes et galets supérieurs standard	✓		SÉCURITÉ ET PROTECTION		
Réducteur avec moteur de translation à huile biologique	✓		Arrêt automatique du marteau	✓	
FLÈCHE, BRAS ET TIMONERIES DE GODET			Caméras de vision arrière et côté droit		✓
Flèche normale 5,7 m (18'8")	✓		Rétroviseur de cabine pour bord de rail latéral droit	✓	
Bras normal de 2,9 m (9'6")		✓	Localisateur d'équipement PL161 Cat		✓
Bras normal de 2,5 m (8'2")		✓	Levier de neutralisation (verrouillage) de l'ensemble des commandes	✓	
Timonerie de godet, gamme B1 avec œilleton de levage		✓	Tôle antidérapante et boulons à tête fraisée sur plate-forme d'entretien	✓	
Timonerie de godet, gamme B1 sans œilleton de levage		✓	Contacteur d'arrêt moteur auxiliaire accessible au niveau du sol	✓	
CIRCUIT ÉLECTRIQUE			Coupe-batterie verrouillable	✓	
Batteries sans entretien avec CCA 1 000 (x2)	✓		Alarme d'orientation		✓
Sectionneur électrique centralisé	✓		Main courante et poignée côté droit	✓	
Projecteurs de travail à diodes à délai de temporisation programmable	✓		Protections OPG		✓
Feux de châssis à diodes, feux de flèche, feux de cabine	✓		Éclairage d'inspection		✓

*Uniquement avec abonnement à Connect. Des abonnements supplémentaires sont disponibles. Communiquez avec votre concessionnaire Cat pour en connaître la disponibilité.

Accessoires de la 320 GC

Kit et équipements installés par le concessionnaire

Les équipements peuvent varier. Pour de plus amples informations, veuillez consulter votre concessionnaire Cat.

CABINE

- Essuie-glace radial inférieur
- Pare-pluie et projecteur de cabine avec couvercle
- Trappe de pavillon en polycarbonate
- Pare-soleil, coulissant
- Pare-brise en verre laminé P5A
- Pédale électrique gauche/droite pour la commande d'outil
- Kit d'accoudoir
- Kit de fenêtre arrière à double sortie
- Ceinture de sécurité à enrouleur de 75 mm (3")
- Filet pour boîte à déjeuner
- Rangement arrière
- Boîte à outils

PROTECTIONS

- Protection de pivot
- Protection pare-chocs en caoutchouc latéral
- Protections de conducteur
- Protection à mailles sur toute la surface avant
- Protection à mailles sur la moitié de la surface avant
- Protection complète anti-vandalisme

ENTRETIEN

- Kit de prééquipement de gaine

SÉCURITÉ ET PROTECTION

- Récepteur Bluetooth

Pour plus d'informations sur les produits Cat, les services proposés par les concessionnaires et les solutions par secteur d'activité, visiter le site www.cat.com

© 2023 Caterpillar
Tous droits réservés

Documents et spécifications susceptibles de modifications sans préavis. Les machines représentées sur les photos peuvent comporter des équipements supplémentaires. Pour connaître les options disponibles, veuillez vous adresser à votre concessionnaire Cat.

CAT, CATERPILLAR, LET'S DO THE WORK, leurs logos respectifs, la couleur « Caterpillar Corporate Yellow », les habillages commerciaux « Power Edge » et « Modern Hex » Cat, ainsi que l'identité visuelle de l'entreprise et des produits qui figurent dans le présent document, sont des marques déposées de Caterpillar qui ne peuvent pas être utilisées sans autorisation. VisionLink est une marque déposée de Caterpillar Inc., enregistrée aux États-Unis et dans d'autres pays.

AFXQ2215-07 (08-2023)
Remplace AFXQ2215-06
Numéro de version : 07G
(Europe)

