



# P900-1

## 输出额定值

电压, 频率		主用	备用
400/230 V, 50 Hz	kVA	800	892
	kW	640	713.6
	kVA		
	kW		



### 0.8 功率因数时的额定值。

请参见输出额定值技术数据章节，以了解特定发电机组在相关电压下的输出。

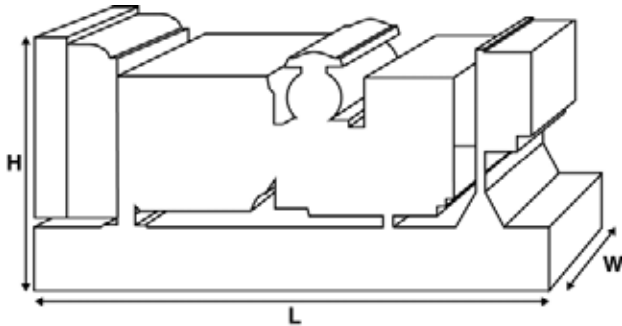

## 尺寸与重量

长度	mm	4280 (168.5)
宽度	mm	1731 (68.1)
高度	mm	2379 (93.7)
重量 (干重)	kg	5818 (12826)
重量 (湿重)	kg	5938 (13091)

额定值符合ISO 8528、ISO 3046、IEC 60034、BS5000及NEMA MG-1.22标准。  
图示发电机组可能包括选配件。

### 主用额定值

该额定值适合替代市售电源提供不间断电源（可变负载条件下）。该型号没有年运行小时数限制，并且在每12小时内允许过载工作（10%）1小时。

### 备用额定值

该额定值适合在发生公用电源故障的情况下提供不间断电源（可变负载条件下）。该额定值不允许过载。该型号的交流发电机能够在额定峰值条件下连续工作（如ISO 8528-3规定）。

### 标准参考条件

注：标准参考条件25° C (77° F) 进气口温度，100m (328 ft) A. S. L. 30%相对湿度。

满载情况下柴油（比重为0.85，符合BS2869标准）的耗油量数据：1998，A2级。

为了使发电机组能够满足您的用电需求，FG Wilson提供了各种选配特性。可用选配特性包括：

- 升级至CE认证
- 种类丰富的消音罩
- 各种发电机组控制与同步面板
- 附加警报与停机
- 各种排气消音降噪等级

如需获取所有标配及选配特性的更多信息，请联系您当地的经销商或访问：

[www.fgwilson.com](http://www.fgwilson.com)

# P900-1



## 额定值及性能数据

发动机标识	Perkins		
发动机型号:	4006-23TAG3A		
交流发电机标识	FG Wilson		
交流发电机型号:	FGL70030		
控制面板:	DSE7410		
底座:	重型结构钢		
断路器类型:	Options Available		
频率:	50 HZ	60 HZ	
发动机转速: RPM	rpm	1500	
油箱容量:	L (US gal)	1494 (394.67)	
主用耗油量	L (US gal)/hr	172.9 (45.7)	
备用耗油量	L (US gal)/hr	195.5 (51.6)	

## 发动机技术数据

气缸数	6		
对齐	直列式		
循环	四冲程		
缸径	mm (in)	160 (6.3)	
冲程	mm (in)	190 (7.5)	
感应	涡轮增压风冷式		
冷却方式	水		
控制类型	电子		
控制等级	ISO 8528		
压缩比率	13.6:1		
排量	L (cu. in)	22.9 (1398.7)	
转动惯量:	kg m <sup>2</sup> (lb/in <sup>2</sup> )	10.61 (36256)	
电压	24		
接地	负		
电池充电器电流	55		
发动机干重	kg (lb)	2524 (5564)	
发动机湿重	kg (lb)	2663 (5871)	

## 发动机性能数据

		50 Hz	60 Hz
发动机转速	rpm	1500	
主用总发动机功率	kW (hp)	705 (945)	
备用总发动机功率	kW (hp)	786 (1054)	
主用BMEP	kPa (psi)	2461 (356.9)	
备用BMEP	kPa (psi)	2743 (397.9)	



## 燃油系统

燃油滤清器类型:		可替换滤芯			
推荐燃油:		A2级柴油			
耗油量:		110 %负载时	100 %负载时	75 %负载时	50 %负载时
主用50 Hz:	l/h (US gal/h)	195.5 (51.6)	172.9 (45.7)	130.7 (34.5)	92.7 (24.5)
50 Hz备用	l/h (US gal/h)	-	195.5 (51.6)	146 (38.6)	101.7 (26.9)
60 Hz主用	l/h (US gal/h)				
60 Hz备用	l/h (US gal/h)	-			

基于比重为0.85同时符合BS2869, 等级 A2的柴油

## 空气系统

空气系统		50 Hz	60 Hz
空气滤清器类型:		可替换滤芯	
主用燃烧空气量	m <sup>3</sup> /min (cfm)	69 (2437)	
备用燃烧空气量	m <sup>3</sup> /min (cfm)	73 (2578)	
最大燃烧进气量限制	kPa	3.7 (14.9)	

## 冷却系统

冷却系统		50 Hz	60 Hz
冷却系统容量	L (US gal)	106 (28)	
水泵类型:		离心式	
散发到水及润滑油的热量: 主用	kW (Btu/min)	280 (15923)	
散发到水及润滑油的热量: 备用	kW (Btu/min)	310 (17629)	
散发到室内的热量*: 主用	kW (Btu/min)	112.4 (6392)	
散发到室内的热量*: 备用	kW (Btu/min)	126.3 (7183)	
散热器风扇负载:	kW (hp)	19 (25.5)	
散热器冷却气流:	m <sup>3</sup> /min (cfm)	677 (23908)	
冷却气流的外部限制:	Pa (in H <sub>2</sub> O)	250 (1)	

\*: 发动机与交流发电机发出的热量

专用于环境温度高达50° C (122° F) 的场合。

请联系您当地的FG Wilson经销商, 以了解特定场地条件下的功率额定值。

## 润滑系统

润滑油滤清器类型:	旋入式, 全流量	
总润滑油容量:	L (US gal)	123 (32.5)
油底壳容量:	L (US gal)	113.4 (30)
润滑油类型:	API CG4 15W-40	
润滑油冷却方式:	水	

## 排气系统

排气系统		50 Hz	60 Hz
最大允许背压:	kPa (in Hg)	6 (1.8)	
排气流量: 主用	m <sup>3</sup> /min (cfm)	193 (6816)	
排气流量: 备用	m <sup>3</sup> /min (cfm)	193 (6816)	
排气温度: 主用	° C (° F)	500 (932)	
排气温度: 备用	° C (° F)	500 (932)	



### 交流发电机物理数据

轴承数量:	1
绝缘等级:	H
绕组节距:	2/3
绕组代码	6S
接线:	6
进入防护等级:	IP23
励磁系统:	分流
AVR型号:	R150

\* 取决于电压代码

### 交流发电机运行数据

超速: rpm	2250
电压调节范围: (稳定状态) %	+/- 0.8
波形NEMA = TIF:	50
波形IEC = THF: %	2
总谐波量LL/LN: %	3.5
无线电干扰:	EN61000-6
热辐射: 50 Hz kW (Btu/min)	47.3 (2690)
热辐射: 60 Hz kW (Btu/min)	

### 交流发电机性能数据50 Hz:

		415/240 V	400/230 V	380/220 V	
电压代码					
电机启动能力*	kVA	3093	2883	2613	
短路容量 **	%	300	300	300	300
电抗	X <sub>d</sub>	3.56	3.84		
	X' d	0.25	0.27	0.179	
	X'' d	0.148	0.148	0.143	

### 交流发电机性能数据60 Hz:

电压代码					
电机启动能力*	kVA				
短路容量 **	%	300	300	300	300
电抗	X <sub>d</sub>				
	X' d				
	X'' d				

所示电抗适用于主用额定值。

\*基于0.4功率因数时的30%电压降。

\*\* 具有可选的独立激励系统 (永磁体/辅助绕组)

# P900-1



## 输出额定值50 Hz

电压代码	主用		备用	
	kVA	kW	kVA	kW
415/240V	800	640	892	713.6
400/230V	800	640	892	713.6
380/220V	797	637.6	890	712
230/115V				
220/127V				
220/110V				
200/115V				
240V				
230V				
220V				

## 输出额定值60 Hz

电压代码	主用		备用	
	kVA	kW	kVA	kW
480/277V				
440/254V				
416/240V				
400/230V				
380/220V				
240/139V				
240/120V				
230/115V				
220/127V				
220/110V				
208/120V				
240/120				
220/110				

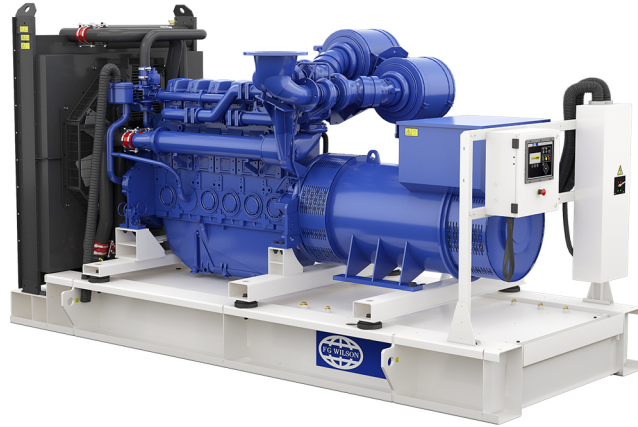

## P900-1

## 经销商联系方式

### 文档

操作和维护手册包括电路接线图。

### 发电机组标准

相关设备符合以下标准：BS5000、ISO 8528、ISO 3046、IEC 60034及NEMA MG-1.22。

### 保修

主用（长行）产品的质保期从首次启动日期算起起12个月，不限运行时间（8760小时），  
或者从首次启动日期算起起24个月，总运行时间不多于6000小时。  
备用产品质保期从首次启动日期起36个月，每年运行时间不超过500小时

FG Wilson产品的制造地如下：

北爱尔兰 · 巴西 · 中国 · 印度

FG Wilson总部位于北爱尔兰，拥有覆盖全球的经销商网络。

如需联系您当地的销售办事处，请访问FG Wilson网站：[www.FGWilson.com](http://www.FGWilson.com)。

FG Wilson是Caterpillar (NI) Limited的品牌名称。

根据我们的产品持续发展方针，我们将保留更改技术规格的权利，恕不另行通知。