



Cat[®] 树桩打磨机

滑移转向装载机
多地形装载机
紧凑型履带式装载机
紧凑型轮式装载机

Cat[®] 树桩打磨机的设计旨在以经济实用的方式清除住宅、商业和农业环境中的树桩。在需要清除多个树桩的情形下，它们通过后拖式打磨机来提高生产率。切割轮转速和扭矩的适当平衡，可快速完成大部分品种树木的切割工作。

特点：

直接驱动系统

- 直接驱动系统拥有一个单向变速摆线式马达，提供最佳切割轮速度和高扭矩，可获得高效的打磨性能。

重负荷切割轮和硬质合金齿

- 一个重负荷切割轮和 32 个螺栓固定式硬质合金齿提供最佳的耐用性和切割效率。

重负荷双重高度旋转式支脚

- 重负荷双重高度旋转式支脚可以在打磨期间提供一个稳定的平台。可以调节支脚以补偿特定机器的连接器到地面之间的高度以及轮胎直径的差异。

圆形切割头

- 圆形切割头提供了更好的视野。

可调节切割轮的回转、伸展和深度

- 可调节切割轮的回转、伸展和深度，实现出色的操作员控制能力。

回转和伸展

- 使用电子液压阀从操作员驾驶室以液压方式控制回转和伸展，实现更高的生产率和回转循环时间效率。

深度控制

- 在 SG18B 和 SG16B 上，分别以液压方式和手动方式控制深度。

伸展滑块杆

- 镀铬的伸展滑块杆实现了长使用寿命。

碎屑防护罩

- 碎屑防护罩可以防止碎屑进入到回转油缸中，延长了油缸的使用寿命。

防气穴阀

- 防气穴阀降低了液压噪音级别，提高了操作员舒适度。

Cat XT™ 以及中压软管、 连接器和 O 形端面密封圈

- Cat XT 以及中压软管、连接器和 O 形端面密封圈具有优异的防泄漏性能与可靠性。所有软管均用尼龙编织的 Cordura 套管包覆，可为操作员提供额外的保护。液压快速断开接头可以实现机具的快速更换。

快速连接器

- 坚固的对刃设计，可以牢固地抓住作业机具，并使操作员能够在不同的高性能 Cat 作业机具之间快速更换。

兼容性

型号 机器

SG16B 226B3、247B3、236D、242D、246D、257D、259D、262D、272D、272D XHP、277D、279D、287D、289D、299D、299D XHP、906H2、907H2、908H2

SG18B* 226B3、242D、246D、257D、259D、262D、272D、272D XHP、277D、279D、287D、289D、299D、299D XHP

* 要求机器配备高流量选件或高流量 XPS 选件。



Cat 树桩打磨机

技术规格

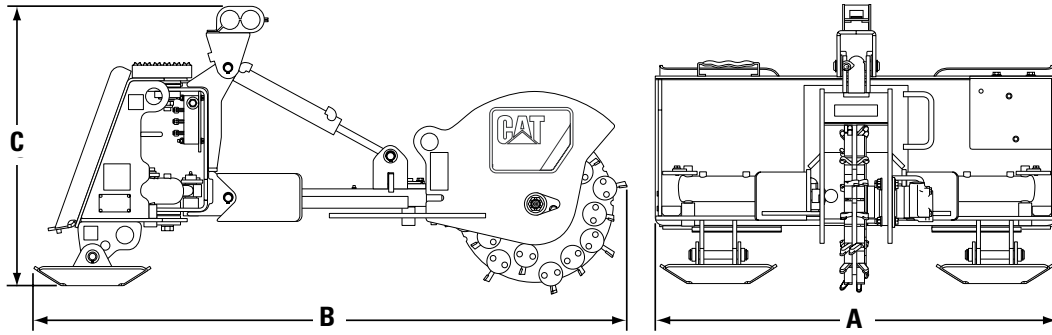

			SG16B		SG18B	
A 总宽度	mm	(")	1175	(46)	1175	(46)
B 总长度	mm	(")	1737	(69)	1737	(69)
C 总高度	mm	(")	730	(30)	813	(32)
机器重量	kg	(lb)	379	(775)	400	(840)
所需液压流量	L/min	(gpm)	42-86	(11-23)	95-125	(25-33)
最佳液压压力	bar	(psi)	145-235	(2100-3400)	207-310	(3000-4500)
有效排量	cm ³	(in ³)	80	(4.9)	100	(6.2)
最大压力下传动轴的扭矩			295 N·m (218 lb-ft) @ 230 bar (3336 psi)		469 N·m (346 lb-ft) @ 290 bar (4206 psi)	
切割头速度 (传动轴) (最大流量时)			993 rpm @ 80 L/min (21 gpm)		1230 rpm @ 125 L/min (33 gpm)	
切割轮宽度 (含齿)	mm	(")	83	(3.3)	83	(3.3)
切割轮直径 (含齿)	mm	(")	547	(21.5)	547	(21.5)
切割宽度 (全回转范围)	mm	(")	1524	(60)	1524	(60)
切割头回转范围			70°		70°	
切割高度 (地面上)	mm	(")	470	(18.5)	470	(18.5)
切割高度 (地面下)	mm	(")	521	(20.5)	521	(20.5)
切割头伸展	mm	(")	280	(11)	280	(11)
掘地工具 (G.E.T.)			13 mm (0.5") 方形 螺栓固定式硬质合金齿		13 mm (0.5") 方形 螺栓固定式硬质合金齿	
每个切割轮的硬质合金齿数量			32		32	

在效率为 100% 时计算的理论值。

有关 Cat 产品、代理商服务和行业解决方案的更多信息，请访问我们的网站：www.cat.com

© 2013 Caterpillar
保留所有权利
美国印制

材料和技术规格如有变更，恕不另行通知。图中所示的机器可能包括附加设备。关于可供选择的选装件，请与 Cat 代理商联系。

CAT、CATERPILLAR、SAFETY.CAT.COM 及其相应的徽标、“Caterpillar Yellow”和“Power Edge”商业外观以及本文所使用的公司及产品标识是 Caterpillar 公司的商标，未经许可，不得使用。

ACHQ5835-02 (12-13)
(翻译: 02-14)
替换 ACHQ5835-01

