



Cat[®]

Lame spartineve

MINIPALE GOMMATE SSL
PALE MULTI TERRAIN
PALE CINGOLATE COMPATTE
PALE GOMMATE COMPATTE
TERNE
PALE GOMMATE PICCOLE

Le lame spartineve a spinta diretta Cat[®] vengono utilizzate per le operazioni di sgombero neve di ditte appaltatrici da grandi parcheggi, strade, piste e altre superfici pavimentate. Progettata per catturare, contenere e spostare la massima quantità di neve in una sola passata, la lama spartineve a spinta diretta Cat offre una produttività superiore.

Caratteristiche:

Opzioni per taglienti

- Acciaio – I taglienti temprati, sostituibili e imbullonati offrono lunga durata e alte prestazioni.
- Gomma – La gomma sostituibile, imbullonata e con resistenza alla trazione di 21 MPa garantisce la lunga durata del tagliente.

Tagliente fisso o mobile

- Il tagliente in gomma fisso è disponibile per tutti i modelli che utilizzano un attacco SSL.
- Dotate di fino a due taglienti, le lame spartineve Cat sono dotate di un sistema a tagliente mobile incorporato nella base. Il versoio con chiusura sezioni scatta a contatto con gli ostacoli invisibili riducendo al minimo il rischio di danneggiare la lama spartineve e la macchina.

Lama posteriore

- La lama posteriore a richiesta è dotata di tagliente in gomma per sgomberare la neve da banchine di carico, porte e altri spazi stretti.

Pattini di scivolamento regolabili

- I pattini di scivolamento regolabili consentono di regolare il tagliente a spinta per soddisfare le preferenze dell'operatore e le esigenze del cantiere.

Versoio profilato

- Il design del versoio profilato accumula e raggruppa la neve aumentando la capacità di spinta della neve e migliora la produttività favorendo il distacco della neve dalla superficie della lama.

Supporto semplificato

- Il supporto semplificato del fianco, insieme con il tubo di torsione di grandi dimensioni sul versoio offrono un'elevata durata e alte prestazioni nella maggior parte delle applicazioni di sgombero della neve. Il supporto scatolato esterno è progettato in modo da favorire il distacco della neve dal versoio oltre a garantire un'eccellente supporto alle sezioni di spinta esterne.

Attacco rapido

- L'attacco rapido SSL, l'attacco IT e l'attacco Fusion[™] tengono saldamente l'attrezzatura e consentono all'operatore di passare rapidamente da un'attrezzatura Cat Work Tool ad alte prestazioni a un'altra.

Gradino imbullonato

- Il gradino imbullonato consente l'accesso sicuro ed ergonomico alla cabina della macchina e può essere facilmente sostituito in caso di danneggiamento.

Lame spartineve Cat®

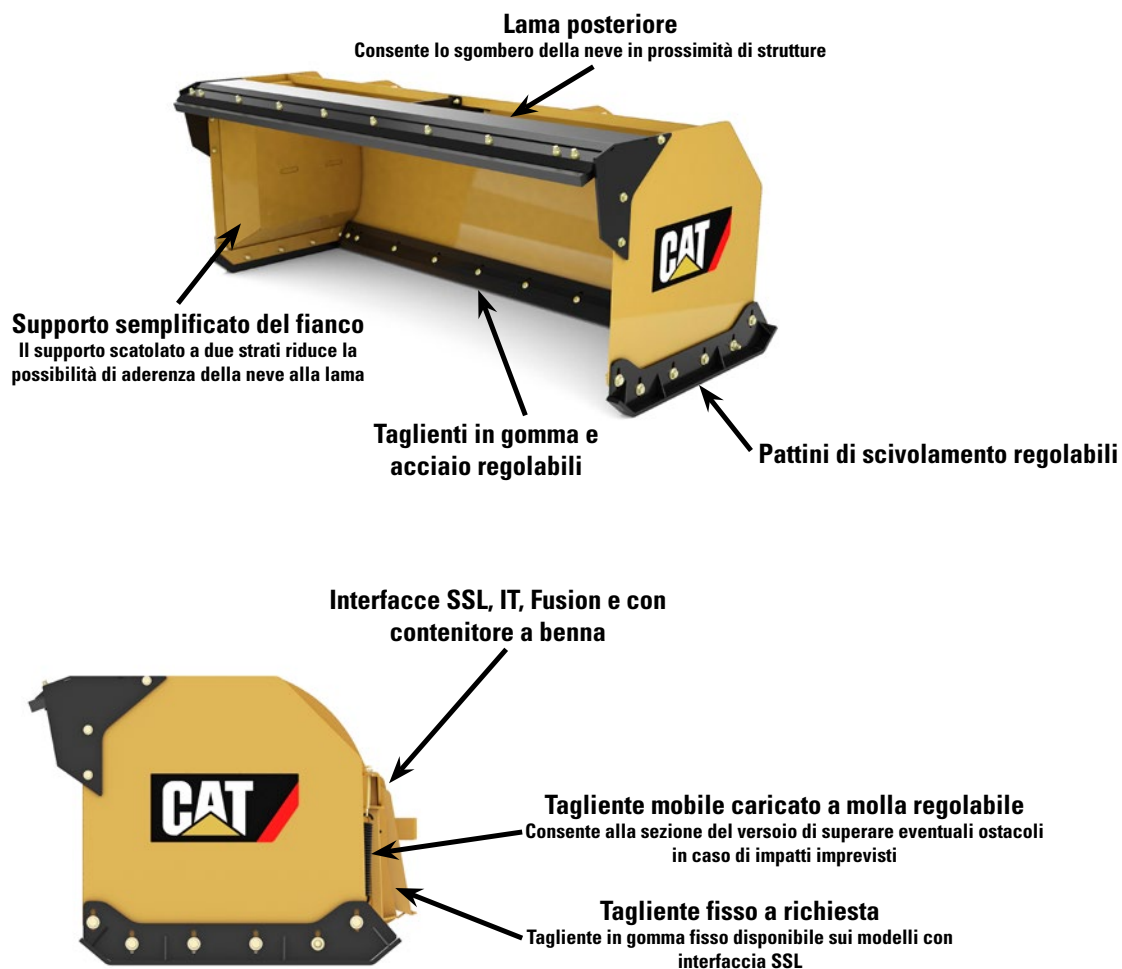

Compatibilità

Modello lama spartineve	Macchine
2,4 m	216B3, 226D, 232D, 236D, 239D, 242D, 246D, 249D, 257D, 259D, 262D, 272D2, 272D2 XHP, 277D, 279D, 287D, 289D, 297D2, 297D2 XHP, 299D2, 299D2 XHP, 903C2, 906K, 907K, 908K, 906M, 907M, 908M
3,0 m	216B3, 226D, 232D, 236D, 239D, 242D, 246D, 249D, 257D, 259D, 262D, 272D2, 272D2 XHP, 277D, 279D, 287D, 289D, 297D2, 297D2 XHP, 299D2, 299D2 XHP, 415F2, 416F2, 420F2, 430F2, 903C2, 906K, 907K, 908K, 906M, 907M, 908M, 910K, 914K, 910M, 914M, 918M
3,6 m	216B3, 226D, 232D, 236D, 239D, 242D, 246D, 249D, 257D, 259D, 262D, 272D2, 272D2 XHP, 277D, 279D, 287D, 289D, 297D2, 297D2 XHP, 299D2, 299D2 XHP, 415F2, 416F2, 420F2, 430F2, 903C2, 906K, 907K, 908K, 906M, 907M, 908M, 910K, 914K, 910M, 914M, 918M, 924K, 930K, 938K, 926M, 930M, 938M
4,2 m	924K, 930K, 938K, 926M, 930M, 938M
4,9 m	924K, 930K, 938K, 926M, 930M, 938M

La disponibilità dei modelli di macchine e delle attrezzature varia in base al paese. Per ulteriori informazioni sulla disponibilità, contattare il dealer locale.

Caratteristiche tecniche

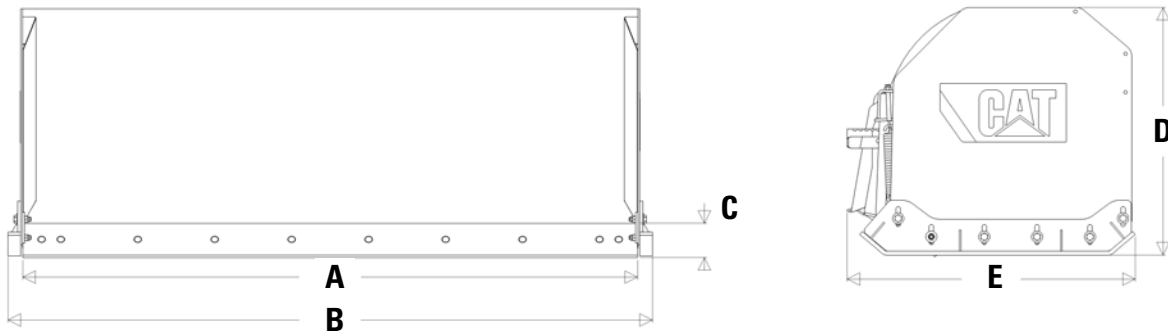

		2,4 m	3,0 m	3,6 m
A Larghezza operativa	mm	2.438	3.048	3.658
B Larghezza totale	mm	2.253	3.162	3.772
C Altezza tagliente mobile	mm	119	119	119
D Altezza	mm	994	994	994
E Lunghezza	mm	1.143	1.143	1.143
Peso	kg	491	545	636
Tagliente mobile		Acciaio	Acciaio	Acciaio
Portata tagliente mobile		1	1	2
Interfaccia		SSL	SSL	SSL

		2,4 m	3,0 m	3,6 m
A Larghezza operativa	mm	2.438	3.048	3.658
B Larghezza totale	mm	2.253	3.162	3.772
C Altezza tagliente mobile	mm	119	119	119
D Altezza	mm	994	994	994
E Lunghezza	mm	1.143	1.143	1.143
Peso	kg	470	523	611
Tagliente mobile		In gomma	In gomma	In gomma
Portata tagliente mobile		1	1	2
Interfaccia		SSL	SSL	SSL

		2,4 m	3,0 m	3,6 m
A Larghezza operativa	mm	2.438	3.048	3.658
B Larghezza totale	mm	2.253	3.162	3.772
D Altezza	mm	897	897	897
E Lunghezza	mm	1.143	1.143	1.143
Peso	kg	353	393	432
Tagliente		In gomma	In gomma	In gomma
Interfaccia		SSL	SSL	SSL

Lame spartineve Cat®

Caratteristiche tecniche

		3,0 m	3,6 m	3,0 m	3,6 m
A Larghezza operativa	mm	3.048	3.658	3.048	3.658
B Larghezza totale	mm	3.219	3.829	3.219	3.829
C Altezza tagliente mobile	mm	137	137	137	137
D Altezza	mm	906	906	906	906
E Lunghezza	mm	1.279	1.279	1.279	1.279
Peso	kg	818	905	905	991
Tagliente mobile		Acciaio	Acciaio	Acciaio	Acciaio
Portata tagliente mobile		2	2	2	2
Interfaccia		IT	IT	Contenitore a benna	Contenitore a benna

		3,6 m	4,2 m	4,9 m
A Larghezza operativa	mm	3.658	4.267	4.877
B Larghezza totale	mm	3.829	4.438	5.048
C Altezza tagliente mobile	mm	137	137	137
D Altezza	mm	1.128	1.128	1.128
E Lunghezza	mm	1.575	1.575	1.575
Peso	kg	1.330	1.441	1.552
Tagliente mobile		Acciaio	Acciaio	Acciaio
Portata tagliente mobile		2	2	2
Interfaccia		Fusion	Fusion	Fusion

		3,6 m	4,2 m	4,9 m
A Larghezza operativa	mm	3.658	4.267	4.877
B Larghezza totale	mm	3.829	4.438	5.048
C Altezza tagliente mobile	mm	137	137	137
D Altezza	mm	1.086	1.086	1.086
E Lunghezza	mm	1.575	1.575	1.575
Peso	kg	1.264	1.375	1.486
Tagliente mobile		Acciaio	Acciaio	Acciaio
Portata tagliente mobile		2	2	2
Interfaccia		Contenitore a benna	Contenitore a benna	Contenitore a benna

Per ulteriori informazioni dettagliate sui prodotti Cat, sui servizi offerti dai dealer e sulle soluzioni industriali, visitare il sito Web www.cat.com

© 2016 Caterpillar
Tutti i diritti riservati

Materiali e caratteristiche tecniche sono soggetti a variazione senza obbligo di preavviso. Le macchine illustrate nelle foto possono comprendere attrezzature aggiuntive. Consultare il dealer Cat per informazioni sulle opzioni disponibili.

CAT, CATERPILLAR, SAFETY.CAT.COM, i rispettivi loghi, "Caterpillar Yellow", il marchio "Power Edge" e le identità dei prodotti qui usati sono marchi di fabbrica della Caterpillar e non possono essere usati senza permesso.

ALHQ7751-01 (09-2016)
(Traduzione: 11-2016)
Sostituisce ALHQ7751

