

Cat® 推雪铲

滑移式装载机
多地形装载机
紧凑型履带式装载机
紧凑型轮式装载机
挖掘装载机
小型轮式装载机

除雪承包商使用 Cat® 直型推雪铲，清除大型停车场、道路、机场跑道和其他铺砌路面上的积雪。Cat 直型推雪铲设计用于在单程中收集、容纳和转移最大数量的雪，能够提供卓越的生产效率。

特性：

铲刃选装件

- 钢质 – 可更换螺栓固定式淬硬铲刃拥有较长的使用寿命，提供高超性能。
- 橡胶 – 可更换螺栓固定式 21 MPa (3000 psi) 拉伸强度橡胶确保铲刃的长使用寿命。

固定式或可翻转铲刃

- 所有使用 SSL 连接器的型号都提供有不可翻转的橡胶铲刃选装件。
- Cat 推雪铲配有已整合到底座的可翻转铲刃系统，最多装配两个铲刃。分段式刮雪板在接触到看不见的障碍物时会弹回去，从而将对推雪铲和机器造成损坏的风险降至最低。

回拖

- 可选装的回拖部件配有橡胶铲刃，可将雪从装载货台、门和其他狭窄空间搬走。

可调式滑板

- 可调的滑移式履带板允许调节推雪铲的铲刃，以适合操作员喜好和作业现场需要。

塑形刮雪板

- 塑形刮雪板设计可以滚雪和堆雪，通过最大限度防止积雪黏附在成型推板的表面上，最大化推雪量和提高生产效率。

流线型支架

- 除了成型推板上的大型扭矩管之外，简化的侧板支架在最苛刻的除雪应用场合中拥有较长使用寿命，并提供高超性能。外部箱形支架设计旨在最大限度防止积雪黏附在成型推板上，并且还还为外部推雪铲部分提供出色的支撑。

快速连接器

- 可用的 SSL 快速器、IT 连接器和 Fusion™ 连接器牢固地抓住工装机具，并使操作员能够在不同的高性能 Cat 工装机具之间快速切换。

螺栓固定式阶梯

- 螺栓固定式阶梯提供安全和符合人机工程学的方式进入机器的驾驶室，在驾驶室损坏时，您可轻松地对其进行更换。

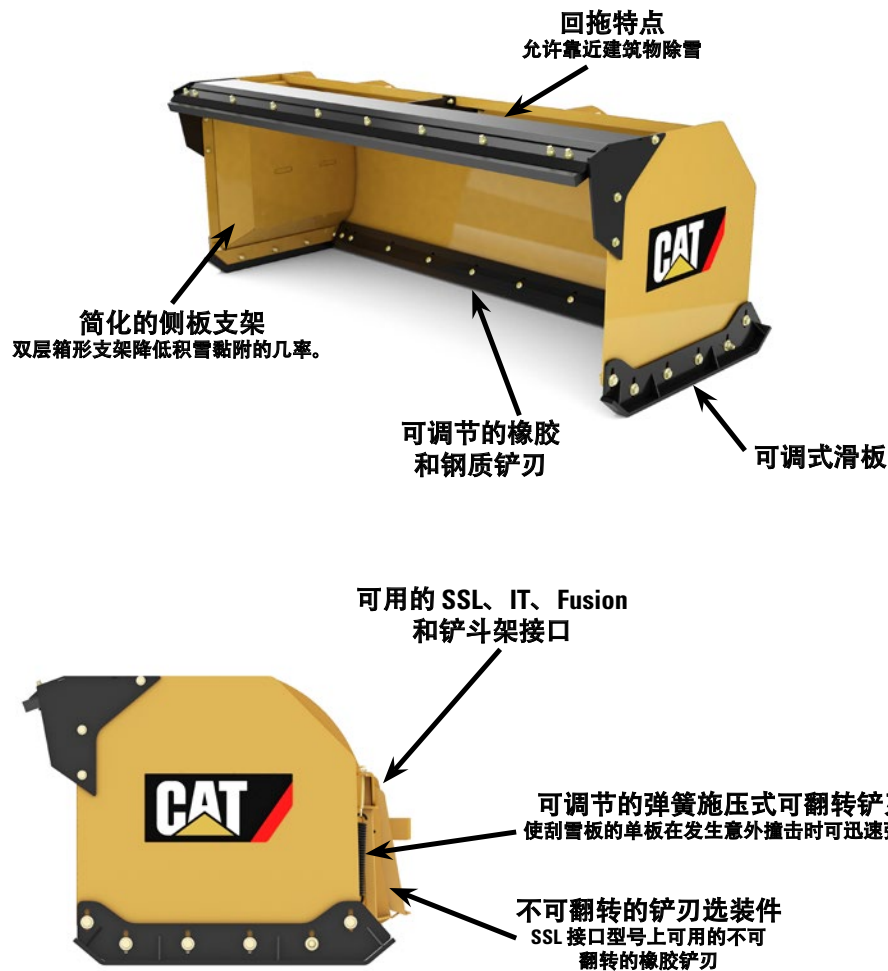

兼容性

推雪铲型号	机器
2.4 m (8')	216B3、226D、232D、236D、239D、242D、246D、249D、257D、259D、262D、272D2、272D2 XHP、277D、279D、287D、289D、297D2、297D2 XHP、299D2、299D2 XHP、903C2、906K、907K、908K、906M、907M、908M
3.0 m (10')	216B3、226D、232D、236D、239D、242D、246D、249D、257D、259D、262D、272D2、272D2 XHP、277D、279D、287D、289D、297D2、297D2 XHP、299D2、299D2 XHP、415F2、416F2、420F2、430F2、903C2、906K、907K、908K、906M、907M、908M、910K、914K、910M、914M、918M
3.6 m (12')	216B3、226D、232D、236D、239D、242D、246D、249D、257D、259D、262D、272D2、272D2 XHP、277D、279D、287D、289D、297D2、297D2 XHP、299D2、299D2 XHP、415F2、416F2、420F2、430F2、903C2、906K、907K、908K、906M、907M、908M、910K、914K、910M、914M、918M、924K、930K、938K、926M、930M、938M
4.2 m (14')	924K、930K、938K、926M、930M、938M
4.9 m (16')	924K、930K、938K、926M、930M、938M

机型的供货情况和附件因地区而异。请联系当地的代理商以了解供货情况。

技术规格

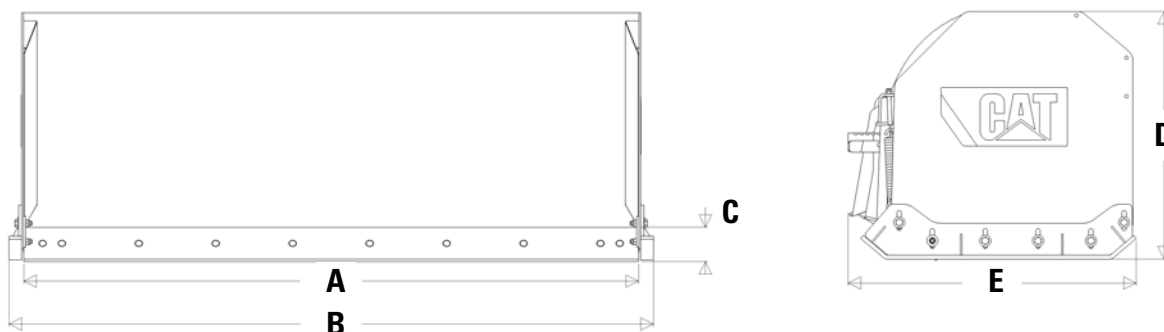

			2.4 m (8')		3.0 m (10')		3.6 m (12')	
A 工作宽度	mm	(")	2438	(96)	3048	(120)	3658	(144)
B 总宽度	mm	(")	2253	(100)	3162	(124)	3772	(148)
C 可翻转铲刃高度	mm	(")	119	(4.7)	119	(4.7)	119	(4.7)
D 高度	mm	(")	994	(39)	994	(39)	994	(39)
E 长度	mm	(")	1143	(45)	1143	(45)	1143	(45)
重量	kg	(lb)	491	(1082)	545	(1203)	636	(1403)
可翻转铲刃			钢		钢		钢	
可翻转铲刃数量			1		1		2	
接口			SSL		SSL		SSL	

			2.4 m (8')		3.0 m (10')		3.6 m (12')	
A 工作宽度	mm	(")	2438	(96)	3048	(120)	3658	(144)
B 总宽度	mm	(")	2253	(100)	3162	(124)	3772	(148)
C 可翻转铲刃高度	mm	(")	119	(4.7)	119	(4.7)	119	(4.7)
D 高度	mm	(")	994	(39)	994	(39)	994	(39)
E 长度	mm	(")	1143	(45)	1143	(45)	1143	(45)
重量	kg	(lb)	470	(1037)	523	(1152)	611	(1348)
可翻转铲刃			橡胶		橡胶		橡胶	
可翻转铲刃数量			1		1		2	
接口			SSL		SSL		SSL	

			2.4 m (8')		3.0 m (10')		3.6 m (12')	
A 工作宽度	mm	(")	2438	(96)	3048	(120)	3658	(144)
B 总宽度	mm	(")	2253	(100)	3162	(124)	3772	(148)
D 高度	mm	(")	897	(35)	897	(35)	897	(35)
E 长度	mm	(")	1143	(45)	1143	(45)	1143	(45)
重量	kg	(lb)	353	(778)	393	(866)	432	(952)
刀刃			橡胶		橡胶		橡胶	
接口			SSL		SSL		SSL	

技术规格

			3.0 m (10')		3.6 m (12')		3.0 m (10')		3.6 m (12')	
A	工作宽度	mm (")	3048	(120)	3658	(144)	3048	(120)	3658	(144)
B	总宽度	mm (")	3219	(127)	3829	(151)	3219	(127)	3829	(151)
C	可翻转铲刃高度	mm (")	137	(5.4)	137	(5.4)	137	(5.4)	137	(5.4)
D	高度	mm (")	906	(36)	906	(36)	906	(36)	906	(36)
E	长度	mm (")	1279	(50)	1279	(50)	1279	(50)	1279	(50)
	重量	kg (lb)	818	(1804)	905	(1994)	905	(1994)	991	(2185)
	可翻转铲刃		钢		钢		钢		钢	
	可翻转铲刃数量		2		2		2		2	
	接口		IT		IT		铲斗架		铲斗架	

			3.6 m (12')		4.2 m (14')		4.9 m (16')	
A	工作宽度	mm (")	3658	(144)	4267	(168)	4877	(192)
B	总宽度	mm (")	3829	(151)	4438	(175)	5048	(199)
C	可翻转铲刃高度	mm (")	137	(5.4)	137	(5.4)	137	(5.4)
D	高度	mm (")	1128	(44)	1128	(44)	1128	(44)
E	长度	mm (")	1575	(62)	1575	(62)	1575	(62)
	重量	kg (lb)	1330	(2931)	1441	(3177)	1552	(3422)
	可翻转铲刃		钢		钢		钢	
	可翻转铲刃数量		2		2		2	
	接口		Fusion		Fusion		Fusion	

			3.6 m (12')		4.2 m (14')		4.9 m (16')	
A	工作宽度	mm (")	3658	(144)	4267	(168)	4877	(192)
B	总宽度	mm (")	3829	(151)	4438	(175)	5048	(199)
C	可翻转铲刃高度	mm (")	137	(5.4)	137	(5.4)	137	(5.4)
D	高度	mm (")	1086	(43)	1086	(43)	1086	(43)
E	长度	mm (")	1575	(62)	1575	(62)	1575	(62)
	重量	kg (lb)	1264	(2786)	1375	(3031)	1486	(3277)
	可翻转铲刃		钢		钢		钢	
	可翻转铲刃数量		2		2		2	
	接口		铲斗架		铲斗架		铲斗架	

有关 Cat 产品、代理商服务以及行业解决方案的更多信息，请访问我们的网站 www.cat.com

© 2016 Caterpillar
保留所有权利

材料和技术规格如有变更，恕不另行通知。图中所示的机器可能包括其他设备。请咨询 Cat 代理商，了解可用的选项。

CAT、CATERPILLAR、SAFETY.CAT.COM 及其相应的徽标、“Caterpillar Yellow”和“Power Edge”商业外观以及此处所使用的公司及产品标识是 Caterpillar 的商标，未经许可，不得使用。

ACHQ7751-01 (09-2016)
(翻译: 11-2016)
替换 ACHQ7751

