



# Cat®

## Когтевые захваты

Погрузчик с бортовым поворотом  
Погрузчик повышенной проходимости  
Гусеничный мини-погрузчик  
Колесный мини-погрузчик

Когтевые захваты Cat® используются для захвата, переноса и размещения материала в тюках. Жесткая конструкция когтевых захватов обеспечивает их длительный срок службы, гарантируя перемещение и складирование тюков без повреждения упаковки или их самих.

### Характеристики:

#### Большая емкость

- Большое раскрытие когтевых захватов CAT дает им возможность захватывать тюки 1803 мм или 2133 мм

#### Трубчатые рычаги

- Когтевые захваты снабжены трубчатыми рычагами, позволяющими избежать повреждения тюков в упаковке.

#### Жесткая рама

- Высокопрочная стальная рама обеспечивает долговечность когтевых захватов CAT. Закаленные штифты и легкий доступ к точкам смазки гарантируют длительный срок службы и высокую производительность.

#### Ступеньки с болтовым креплением

- Рифленные ступеньки обеспечивают безопасный и удобный доступ к кабине и легко заменяются в случае повреждения.

#### Устройство для быстрой смены навесного оборудования SSL

- Прочная конструкция с направленными в противоположные стороны фиксаторами надежно удерживает навесное оборудование Cat и позволяет быстро заменить одно высокопроизводительное оборудование на другое.

#### Шланги Cat XT™-3 ES

- Шланги Cat XT™-3 ES, быстросъемные муфты и торцевые уплотнительные кольца надежны в эксплуатации и предотвращают утечки рабочих жидкостей. Гидравлические быстросъемные соединения позволяют быстро провести замену оборудования.

## Совместимость

Модель	Совместимость с машинами
1803 мм	216B3, 226D, 232D, 236D, 239D, 242D, 246D, 249D, 257D, 259D, 262D, 272D2, 272D2 XHP, 277D, 279D, 287D, 289D, 297D2, 297D2 XHP, 299D2, 299D2 XHP, 903C2, 906K, 907K, 908K, 906M, 907M, 908M
2133 мм	226D, 232D, 236D, 239D, 242D, 246D, 249D, 257D, 259D, 262D, 272D2, 272D2 XHP, 277D, 279D, 287D, 289D, 297D2, 297D2 XHP, 299D2, 299D2 XHP, 903C2, 906K, 907K, 908K, 906M, 907M, 908M

Доступность различных моделей машин и навесного оборудования отличается в разных регионах. Свяжитесь с дилером, чтобы получить информацию о наличии.

## Технические характеристики

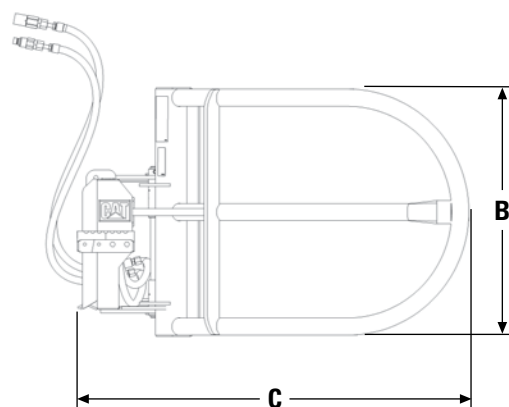
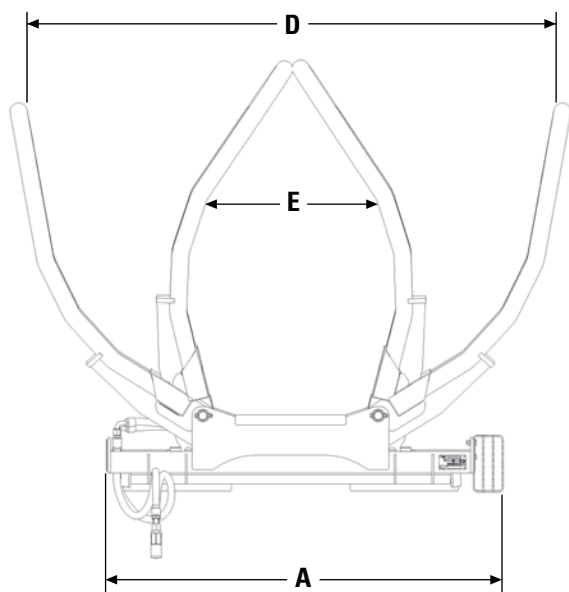

		1803 мм	2133 мм
<b>A</b> Габаритная ширина	мм	1401	1401
<b>B</b> Габаритная высота	мм	873	873
<b>C</b> Габаритная глубина	мм	1550	1631
<b>D</b> Максимальная ширина раскрытия	мм	1803	2133
<b>E</b> Внутренняя ширина с рычагами в закрытом положении	мм	940	918
Масса	кг	261	263
Вместимость	кг	1091	1091
Рабочее давление	кПа	21 000	21 000

ARHQ7809 (05-2016)  
(Перевод: 11-2016)

Более подробную информацию о продукции Cat, услугах дилеров и продукции промышленного назначения можно найти на сайте [www.cat.com](http://www.cat.com)

©Caterpillar, 2016 г.  
Все права защищены.

Материалы и технические характеристики могут быть изменены без предварительного уведомления. На фотографиях могут быть представлены машины, оснащенные дополнительным оборудованием. Информацию по опционному оснащению вы можете получить у своего дилера Cat.

CAT, CATERPILLAR, SAFETY.CAT.COM, соответствующие логотипы, "Caterpillar Yellow", фирменная маркировка "Power Edge", а также идентификационные данные корпорации и ее продукции, используемые в данной публикации, являются товарными знаками компании Caterpillar и не могут использоваться без разрешения.

