



Cat® 草捆爪钩

滑移式装载机
多地形装载机
紧凑型履带式装载机
紧凑型轮式装载机

Cat® 草捆爪钩用于抓取、搬运、摆放成捆物料。草捆爪钩极为坚固，专为实现较长的工作寿命而制造，能够移动和堆叠成捆物料，而不会损坏包装或成捆物料自身。

特性：

大容量

- Cat 草捆爪钩的大型开口可张开到很大，足够抓住 1803 mm (71") 或 2133 mm (84") 的成捆物料。

管状臂

- 草捆爪钩具有管状臂，可消除对包装的成捆物料的损失。

刚性机架

- 高强度的钢架确保 Cat 草捆爪钩的耐用性。加硬的销和易于检修的润滑点导致使用寿命延长和生产效率提高。

螺栓固定式阶梯

- 锯齿状阶梯使您可以采用安全和符合人机工程学的方式进入机器的驾驶室，在驾驶室损坏时，您可轻松地对其进行更换。

SSL 快速连接器

- 坚固的对刃设计，可以牢固地抓住工装机具，并使操作员能够在不同的高性能 Cat 工装机具之间快速更换。

Cat XT™-3 ES 软管

- Cat XT-3 ES 软管、联轴器和 O 形端面密封圈提供出色的防泄漏性能和可靠性。液压快速断开接头可实现快速更换机具。

兼容性

型号	机器兼容性
1803 mm (71")	216B3、226D、232D、236D、239D、242D、246D、249D、257D、259D、262D、272D2、272D2 XHP、277D、279D、287D、289D、297D2、297D2 XHP、299D2、299D2 XHP、903C2、906K、907K、908K、906M、907M、908M
2133 mm (84")	226D、232D、236D、239D、242D、246D、249D、257D、259D、262D、272D2、272D2 XHP、277D、279D、287D、289D、297D2、297D2 XHP、299D2、299D2 XHP、903C2、906K、907K、908K、906M、907M、908M

机型的供货情况和附件因地区而异。请联系当地的代理商以了解供货情况。

技术规格

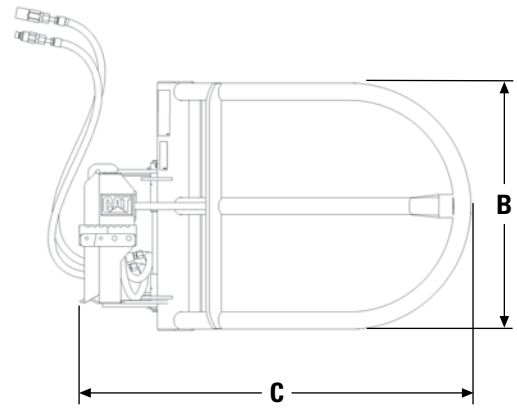
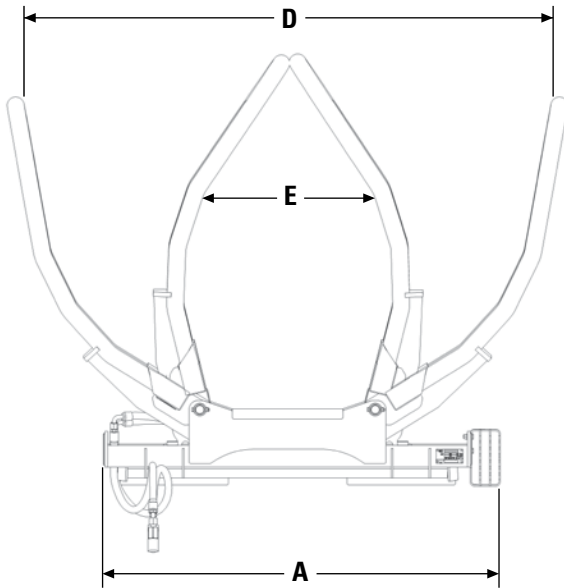

			1803 mm (71")		2133 mm (84")	
A 总宽度	mm	(")	1401	(55)	1401	(55)
B 总高度	mm	(")	873	(34)	873	(34)
C 总深度	mm	(")	1550	(61)	1631	(63)
D 最大开口宽度	mm	(")	1803	(71)	2133	(84)
E 带闭合动臂的内部宽度	mm	(")	940	(37)	918	(36)
重量	kg	(lb)	261	(575)	263	(580)
负载能力	kg	(lb)	1091	(2400)	1091	(2400)
工作压力	kpa	(psi)	21000	(3000)	21000	(3000)

有关 Cat 产品、代理商服务以及行业解决方案的更多信息，请访问我们的网站 www.cat.com

© 2016 Caterpillar
保留所有权利

材料和技术规格如有变更，恕不另行通知。图中所示的机器可能包括其他设备。请咨询 Cat 代理商，了解可用的选项。

CAT、CATERPILLAR、SAFETY.CAT.COM 及其相应的徽标、“Caterpillar Yellow”和“Power Edge”商业外观以及此处所使用的公司及产品标识是 Caterpillar 的商标，未经许可，不得使用。

ACHQ7809 (05-2016)
(翻译: 11-2016)

