



# Cat® ベールグラブ

スキッドステアローダ  
マルチテレーンローダ  
コンパクトトラックローダ  
コンパクトホイールローダ

Cat®ベールグラブは、ベール状材料の捕捉、運搬、収納に使用されます。剛性が高く、長い耐用年数を実現するよう製造されたベールグラブは、梱包やベール自体を損傷せずに、ベールを移動し、積み重ねることができます。

## 特長: 大容量

- Catベールグラブは開口部が大きく、1,803 mm または 2,133 mm のベールでも十分に捕捉できます。

## 管状アーム

- ベールグラブには管状構造のアームが装備されており、梱包されたベールに損傷を与えません。

## リジッドフレーム

- 高強度の鋼製フレーム構造のCatベールグラブは、耐久性に優れています。硬化処理したピンとアクセスしやすい給脂ポイントにより、寿命の延長と生産性の向上を実現します。

## ボルト式ステップ

- 滑り止めを施したステップにより、車両のキャブに安全かつ無理なくアクセスできます。ステップが損傷しても、容易に交換できます。

## SSLクイックカブラ

- 堅牢な相対エッジ設計により、ワークツールをしっかり保持します。また、取り付けられている高性能Catワークツールを、別のツールに簡単に交換できます。

## Cat XT™-3 ESハウジング

- Cat XT-3 ESホース、カップリング、Oリングフェースシールにより、優れた漏れ防止性能と信頼性が得られます。油圧式のクイックディスコネクトにより、ツールの交換がすばやく行えます。

## 適合性

名称	適合機械
1,803 mm	216B3、226D、232D、236D、239D、242D、246D、249D、257D、259D、262D、272D2、272D2 XHP、277D、279D、287D、289D、297D2、297D2 XHP、299D2、299D2 XHP、903C2、906K、907K、908K、906M、907M、908M
2,133 mm	226D、232D、236D、239D、242D、246D、249D、257D、259D、262D、272D2、272D2 XHP、277D、279D、287D、289D、297D2、297D2 XHP、299D2、299D2 XHP、903C2、906K、907K、908K、906M、907M、908M

ご利用いただける製品モデルとアタッチメントは地域により異なります。ご利用いただける製品モデルについては、お近くのディーラにお問い合わせください。

## 仕様

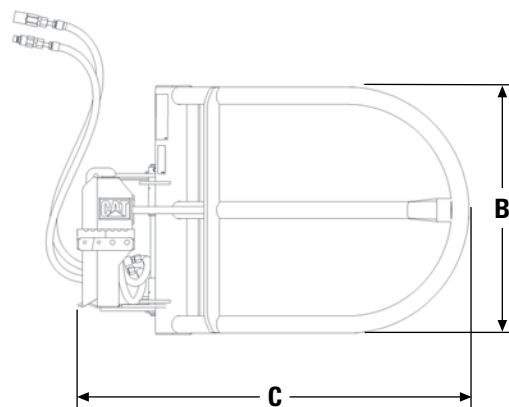
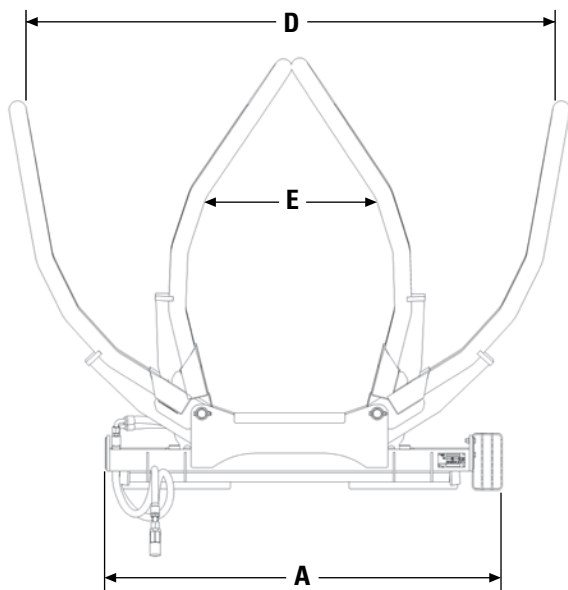

		<b>1,803 mm</b>	<b>2,133 mm</b>
<b>A</b> 全幅	mm	1,401	1,401
<b>B</b> 全高	mm	873	873
<b>C</b> 奥行	mm	1,550	1,631
<b>D</b> 最大開口幅	mm	1,803	2,133
<b>E</b> アームを閉じた状態での内部幅	mm	940	918
質量	kg	261	263
容量	kg	1,091	1,091
作動圧	kPa	21,000	21,000

Cat製品、ディーラーサービス、業種別ソリューションの詳細については、[www.cat.com](http://www.cat.com)をご覧ください。

© 2016 Caterpillar  
All rights reserved

記述の内容と仕様は、予告なしに変更されることがあります。写真の機械には、オプション装備品が装着されていることがあります。装備可能なオプションについては、Catディーラーにお問い合わせください。

CAT, CATERPILLAR, SAFETY.CAT.COM、それらの各ロゴ、"Caterpillar Yellow"および"Power Edge"のトレードドレスは、ここに記載されている企業および製品と同様に、Caterpillar社の商標であり、許可なく使用することはできません。

AJHQ7809 (05-2016)  
(翻訳版: 12-2016)

