



Cat®

Pinzas para fardos

Minicargador
Cargador todoterreno
Cargador de cadenas compacto
Cargador de ruedas compacto

Las pinzas para fardos Cat® se utilizan para agarrar, transportar y colocar el material enfardado. Rígidas y fabricadas para una larga vida útil, la pinza para fardos proporciona la capacidad de mover y apilar fardos sin dañar la envoltura ni el fardo mismo.

Características:

Gran capacidad

- La gran abertura de la pinza para fardos Cat se abre lo suficiente para agarrar fardos de 1.803 mm (71") o 2.133 mm (84").

Brazos tubulares

- La pinza para fardos cuenta con brazos de construcción tubular que eliminan los daños a los fardos envueltos.

Bastidor rígido

- El bastidor de acero de alta resistencia asegura la durabilidad de la pinza para fardos Cat. Los pasadores endurecidos y los puntos de engrase de fácil acceso permiten lograr una mayor vida útil y productividad.

Escalón emperrado

- El escalón serrado permite una entrada segura y ergonómica a la cabina de la máquina y se puede reemplazar fácilmente si se daña.

Acoplador rápido SSL

- El diseño resistente de borde opuesto sostiene la herramienta de forma segura y permite que el operador cambie rápidamente de una herramienta Cat WorkTool de alto rendimiento a otra.

Mangueras XT™-3 ES Cat

- Los acoplamientos, los sellos anulares de ranura y la manguera XT-3 ES Cat ofrecen rendimiento y fiabilidad superiores sin fugas. Las desconexiones rápidas hidráulicas permiten el cambio rápido de herramientas.

Compatibilidad

Modelo	Máquinas compatibles
1.803 mm (71")	216B3, 226D, 232D, 236D, 239D, 242D, 246D, 249D, 257D, 259D, 262D, 272D2, 272D2 XHP, 277D, 279D, 287D, 289D, 297D2, 297D2 XHP, 299D2, 299D2 XHP, 903C2, 906K, 907K, 908K, 906M, 907M, 908M
2.133 mm (84")	226D, 232D, 236D, 239D, 242D, 246D, 249D, 257D, 259D, 262D, 272D2, 272D2 XHP, 277D, 279D, 287D, 289D, 297D2, 297D2 XHP, 299D2, 299D2 XHP, 903C2, 906K, 907K, 908K, 906M, 907M, 908M

La disponibilidad de los modelos de las máquinas y los accesorios varían según la región. Comuníquese con su distribuidor local para obtener más información sobre disponibilidad.

Pinzas para fardos Cat®

Especificaciones

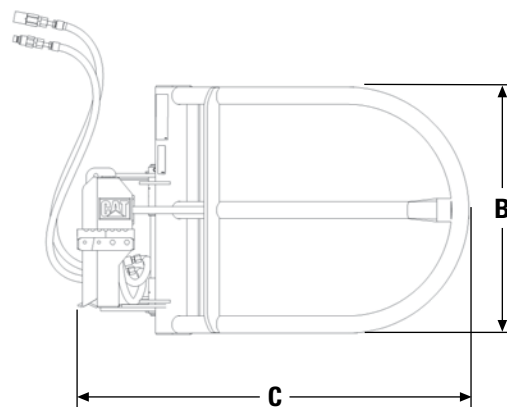
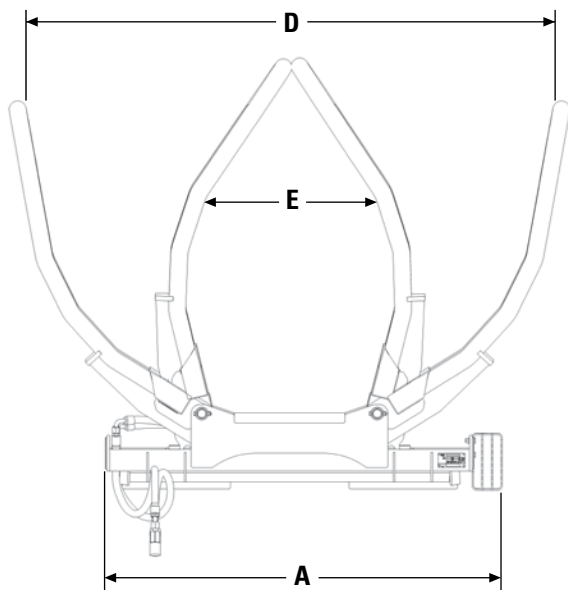

			1.803 mm (71")		2.133 mm (84")	
A Ancho total	mm	(")	1.401	(55)	1.401	(55)
B Altura total	mm	(")	873	(34)	873	(34)
C Profundidad total	mm	(")	1.550	(61)	1.631	(63)
D Ancho máximo de apertura	mm	(")	1.803	(71)	2.133	(84)
E Ancho interno con brazos cerrados	mm	(")	940	(37)	918	(36)
Peso	kg	(lb)	261	(575)	263	(580)
Capacidad	kg	(lb)	1.091	(2.400)	1.091	(2.400)
Presión de trabajo	kPa	(lb/pulg ²)	21.000	(3.000)	21.000	(3.000)

Para obtener información más completa sobre los productos Cat, los servicios del distribuidor y las soluciones de la industria, visítenos en www.cat.com

ASHQ7809 (05-2016)
(Traducción: 11-2016)

© 2016 Caterpillar
Todos los derechos reservados

Los materiales y las especificaciones están sujetos a cambio sin previo aviso. Las máquinas que aparecen en las fotografías pueden incluir equipo optativo. Consulte con su distribuidor Cat para conocer las opciones disponibles.

CAT, CATERPILLAR, SAFETY.CAT.COM, sus respectivos logotipos, el color "Caterpillar Yellow" y la imagen comercial de "Power Edge", así como la identidad corporativa y de producto utilizadas en la presente, son marcas registradas de Caterpillar y no pueden utilizarse sin autorización.

