



Cat® Ballengreifer

Kompaktlader
Kompaktlader mit Raupenlaufwerk
Kompaktkettenlader
Kompakter Radlader

Cat®-Ballengreifer werden zum Greifen, Transportieren und Platzieren von Ballenmaterial eingesetzt. Stabil und auf eine lange Lebensdauer ausgelegt, bieten Ballengreifer die Möglichkeit zum Bewegen und Stapeln von Ballen, ohne die Wicklung oder den Ballen selbst zu beschädigen.

Merkmale:

Großes Fassungsvermögen

- Die große Öffnung des Cat-Ballengreifers öffnet sich weit genug, um Ballen mit 1803 mm oder 2133 mm zu greifen.

Rohrförmige Arme

- Der Ballengreifer verfügt über eine rohrförmige Armkonstruktion, wodurch Schäden an gewickelten Ballen vermieden werden.

Starrrahmen

- Der Rahmen aus hochfestem Stahl sorgt für die Haltbarkeit des Cat-Ballengreifers. Gehärtete Bolzen und leicht zugängliche Schmierstellen führen zu einer längeren Lebensdauer und höheren Produktivität.

Angeschraubte Stufe

- Geriffelte Stufen ermöglichen den sicheren und ergonomischen Zugang zur Maschinenkabine und können leicht ausgetauscht werden, wenn sie beschädigt sind.

SSL-Schnellwechsler

- Die robuste Konstruktion bietet sicheren Halt für jedes Arbeitsgerät und ermöglicht dem Fahrer einen schnellen Wechsel zwischen Cat-Hochleistungsarbeitsgeräten.

Cat XT™-3 ES-Schläuche

- Cat XT-3 ES-Schläuche, -Kupplungen und -O-Ring-Dichtungen sorgen für ausgezeichneten leckfreien Betrieb und Zuverlässigkeit. Hydraulik-Schnellkupplungen vereinfachen den Arbeitsgerätewechsel.

Kompatibilität

Modell	Maschinenzuordnung
1803 mm	216B3, 226D, 232D, 236D, 239D, 242D, 246D, 249D, 257D, 259D, 262D, 272D2, 272D2 XHP, 277D, 279D, 287D, 289D, 297D2, 297D2 XHP, 299D2, 299D2 XHP, 903C2, 906K, 907K, 908K, 906M, 907M, 908M
2133 mm	226D, 232D, 236D, 239D, 242D, 246D, 249D, 257D, 259D, 262D, 272D2, 272D2 XHP, 277D, 279D, 287D, 289D, 297D2, 297D2 XHP, 299D2, 299D2 XHP, 903C2, 906K, 907K, 908K, 906M, 907M, 908M

Verfügbarkeit einzelner Maschinenmodelle und Anbaugeräte kann je nach Region variieren. Bitte wenden Sie sich an Ihren örtlichen Händler.

Technische Daten

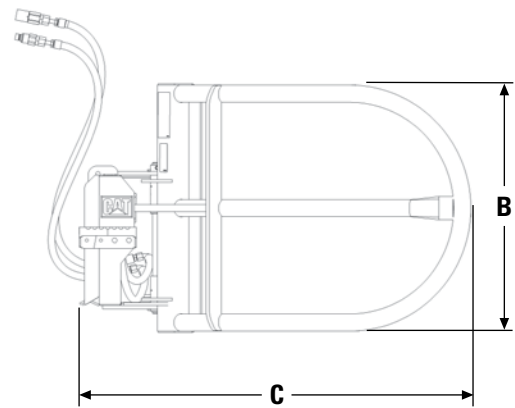
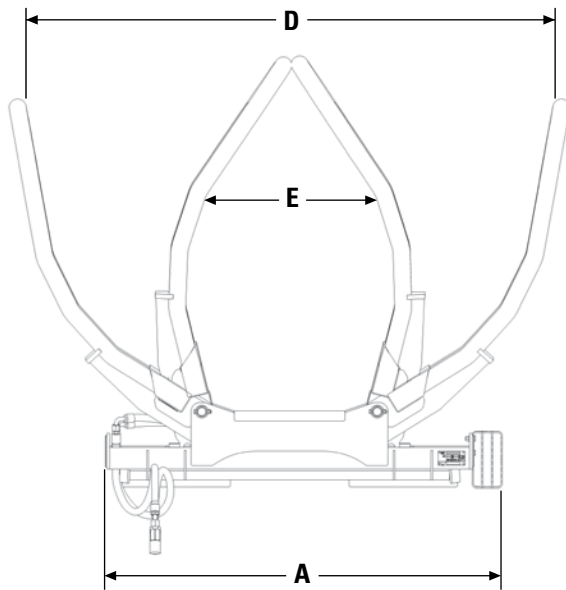

		1803 mm	2133 mm
A Gesamtbreite	mm	1401	1401
B Gesamthöhe	mm	873	873
C Gesamttiefe	mm	1550	1631
D Maximale Öffnung	mm	1803	2133
E Interne Breite mit geschlossenen Armen	mm	940	918
Gewicht	kg	261	263
Kapazität	kg	1091	1091
Betriebsdruck	kPa	21.000	21.000

AGHQ7809 (05-2016)
(Übersetzung: 11-2016)

Weitere Informationen zu Cat-Produkten, -Händlerservice und -Industrielösungen erhalten Sie unter www.cat.com

© 2016 Caterpillar
Alle Rechte vorbehalten

Änderungen der Werkstoffe und technischen Daten ohne vorherige Ankündigung vorbehalten. Abgebildete Maschinen können Sonderausrüstung aufweisen. Ihr Cat-Händler informiert Sie gern über lieferbare Sonderausrüstung.

CAT, CATERPILLAR, SAFETY.CAT.COM, die entsprechenden Logos, "Caterpillar Yellow" und das "Power Edge"-Handelszeichen sowie die hierin verwendeten Unternehmens- und Produktidentitäten sind Markenzeichen von Caterpillar Inc. und dürfen nicht ohne Genehmigung verwendet werden.

