



Hydraulic Excavator 352 UHD

Spesifikasi Teknis

Konfigurasi dan fitur mungkin berbeda menurut kawasan. Hubungi dealer Cat® Anda untuk mengetahui ketersediaan di kawasan Anda.

Daftar Isi

Spesifikasi	2
Engine	2
RPM Engine	2
Mekanisme Swing	2
Bobot	2
Track	2
Penggerak	3
Sistem Hidraulik	3
Kapasitas Isi Ulang Servis	3
Standar	3
Kinerja Suara	3
Sistem AC	3
Bobot Kerja dan Tekanan ke Tanah	4
Bobot Komponen Utama	5
Dimensi	6
Gaya dan Kisaran Kerja	12
Boom Retrofit (posisi lurus)	16
Boom Retrofit (posisi tertekuk)	20
Spesifikasi dan Kompatibilitas Bucket:	
Afrika, Timur Tengah, Eurasia	24
Asia Tenggara	25
Panduan Penawaran Attachment:	
Afrika, Timur Tengah, Eurasia	26
Asia Tenggara	31
Perlengkapan Standar dan Opsional	32
Kit dan Attachment yang Dipasang Dealer	34
Pernyataan Lingkungan 352 UHD	35

Spesifikasi Hydraulic Excavator 352 UHD

Engine

Model Engine	Cat® C13	
Daya Bersih		
ISO 9249	302,2 kW	405 hp
ISO 9249 (DIN)	411 hp (metrik)	
Daya Engine		
ISO 14396	303 kW	406 hp
ISO 14396 (DIN)	412 hp (metrik)	
Diameter	130 mm	5 in
Langkah	157 mm	6 in
Kapasitas Silinder	12,5 L	763 in ³

- Mengeluarkan emisi setara EPA Tier 3 AS atau Stage IIIA UE.
 - Direkomendasikan untuk digunakan hingga ketinggian 4500 m (14.760 ft) dengan penurunan daya di atas 2600 m (8530 ft).
 - Daya yang tercantum diuji sesuai standar tertentu yang berlaku pada saat produksi.
 - Daya bersih yang tercantum adalah daya yang tersedia pada flywheel apabila engine dilengkapi dengan kipas, sistem pemasukan udara, sistem buang, dan alternator.
 - Kecepatan engine di 1800 rpm.
 - Engine Cat kompatibel dengan bahan bakar diesel yang dicampur dengan bahan bakar karbon intensitas rendah** hingga:
 - ✓ 100% biodiesel FAME (fatty acid methyl ester, asam lemak metil ester)*
 - ✓ 100% bahan bakar diesel terbarukan, bahan bakar HVO (hydrotreated vegetable oil, minyak sayur yang diolah dengan air), dan bahan bakar GTL (gas-to-liquid, gas-ke-cairan)
- Lihat panduan untuk aplikasi yang berhasil. Hubungi dealer Cat setempat atau lihat “Rekomendasi Cairan Alat Berat Caterpillar” (SEBU6250) untuk mengetahui detailnya.

*Untuk penggunaan campuran yang lebih tinggi daripada 20% biodiesel, hubungi dealer Cat Anda.

**Emisi gas rumah kaca pipa knalpot dari bahan bakar dengan intensitas karbon yang lebih rendah pada dasarnya sama dengan bahan bakar tradisional.

RPM Engine

Pengoperasian	1650 rpm
Travel	1800 rpm

Mekanisme Swing

Kecepatan Swing (UHD)	4,4 rpm	
Kecepatan Swing (Retrofit)	8,44 rpm	
Torsi Swing Maksimum (Dinamis)	150 kNm	110.630 lbf-ft
Torsi Swing Maksimum (Statis)	189 kNm	139.400 lbf-ft

Bobot

Bobot Kerja	64.500 kg	142.200 lb
• Undercarriage Pengukur Variabel Hidraulik, UHD 28 m (91'10") depan, shoe grouser tripel 600 mm (24"), counterweight 12,0 mt (26.455 lb).		
Bobot Kerja	65.000 kg	143.300 lb
• Undercarriage Pengukur Variabel Hidraulik, UHD 28 m (91'10") depan, shoe grouser tripel 700 mm (28"), counterweight 12,0 mt (26.455 lb).		
Bobot Kerja	63.100 kg	139.100 lb
• Undercarriage Pengukur Variabel Hidraulik, Boom retrofit, stick R3,35 m TB (10'6"), bucket HD 2,9 m ³ (3,79 yd ³), shoe grouser tripel 600 mm (24"), counterweight 12,0 mt (26.455 lb).		
Bobot Kerja	63.300 kg	139.600 lb
• Undercarriage Pengukur Variabel Hidraulik, Boom retrofit, stick R3,9 m TB (12'10"), bucket HD 2,9 m ³ (3,79 yd ³), shoe grouser tripel 600 mm (24"), counterweight 12,0 mt (26.455 lb).		

Track

Lebar Track Shoe Opsional	600 mm	24 in
Lebar Track Shoe Opsional	700 mm	28 in
Jumlah Shoe (setiap sisi)	56	
Jumlah Roller Track (setiap sisi)	10	
Jumlah Roller Carrier (setiap sisi)	3 (LC-VG)	

Spesifikasi Hydraulic Excavator 352 UHD

Penggerak

Kemampuan Menanjak Maksimum	35°/70%	
Kecepatan Travel Maksimum	4,5 km/j	2,8 mpj
Gaya Tarik Drawbar Maksimum	340 kN	76.435 lbf

Sistem Hidraulik

Sistem Utama – Aliran Maksimum – Implement	779 L/mnt (389 × 2 pompa)	206 gal/mnt (103 × 2 pompa)
Tekanan Maksimum – Peralatan – Implement	35.000 kPa	5076 psi
Tekanan Maksimum – Peralatan – Mode Pengangkatan	38.000 kPa	5511 psi
Tekanan Maksimum – Travel	35.000 kPa	5076 psi
Tekanan Maksimum – Swing	26.000 kPa	3771 psi
Silinder Boom Dasar – Diameter	170 mm	7 in
Silinder Boom Dasar – Langkah	1524 mm	60 in
Silinder Boom Depan – Diameter	190 mm	7 in
Silinder Boom Depan – Langkah	1758 mm	69 in.
Silinder Stick UHD – Diameter	170 mm	7 in
Silinder Stick UHD – Langkah	1550 mm	61 in.
Silinder Bucket UHD – Diameter	140 mm	6 in
Silinder Bucket UHD – Langkah	1100 mm	43 in
Silinder Stick Depan Retrofit – Diameter	190 mm	7 in
Silinder Stick Depan Retrofit – Langkah	1758 mm	69 in.
Silinder Bucket TB – Diameter	160 mm	6 in
Silinder Bucket TB - Langkah	1356 mm	53 in

Kapasitas Isi Ulang Servis

Kapasitas Tangki Bahan Bakar	715 L	188,9 gal
Sistem Pendinginan	52 L	13,7 gal
Oli Engine (dengan filter)	40 L	10,6 gal
Penggerak Swing	10,5 L	2,8 gal
Final Drive (masing-masing)	9,5 L	2,5 gal
Sistem Hidraulik (termasuk tangki)	550 L	145,3 gal
Tangki Hidraulik (termasuk pipa isap)	217 L	57,3 gal

Standar

Rem	ISO 10265:2008
Kabin/Pelindung Pengaman Operator (OPG, Operator Protective Guards)	ISO 10262:1998 Level II

Kinerja Suara

ISO 6395:2008 (eksternal)	107 dB(A)
ISO 6396:2008 (di dalam kabin)	75 dB(A)

- Alat pelindung pendengaran mungkin diperlukan sewaktu bekerja dengan ruang operator dan kabin terbuka (bila tidak dirawat dengan benar atau pintu/jendela terbuka) dalam waktu yang lama atau di lingkungan yang bising.

Sistem AC

Sistem penyejuk udara pada alat berat ini mengandung refrigerant gas ramah rumah kaca terfluorinasi R134a (Potensi Pemanasan Global = 1430). Sistem berisi 1,00 kg (2,2 lb) refrigerant dengan kandungan CO₂ setara dengan 1,430 metrik ton (1,576 ton).

Spesifikasi Hydraulic Excavator 352 UHD

Bobot Kerja dan Tekanan ke Tanah

	Shoe Grouser Tripel 600 mm (24")		Shoe Grouser Tripel 700 mm (28")	
	Bobot kg (lb)	Tekanan ke Tanah kPa (psi)	Bobot kg (lb)	Tekanan ke Tanah kPa (psi)
Konfigurasi Alat Berat Dasar				
Rangka Dasar dengan Roller Track Flensa Tunggal dan Roller Carrier				
Counterweight 12,0 mt (26.455 lb) + Alat Berat Dasar Undercarriage Pengukur Variabel Hidraulik				
UHD 28 m (91'10") Depan (Boom Dasar, Boom Nose, Boom Depan) + Stick UHD 9,1 m (29'9"), Linkage C Khusus	64.500 (120.200)	102,9 (12,6)	65.000 (121.300)	88,9 (10,9)
Boom Retrofit (Boom Dasar, Boom Retrofit) + Stick R3,35 m TB (11'0") + Bucket HD 2,9 m ³ (3,79 yd ³)	63.100 (117.900)	100,6 (12,4)	63.700 (119.000)	87,1 (10,7)
Boom Retrofit (Boom Dasar, Boom Retrofit) + Stick R3,9 m TB (12'10") + Bucket HD 2,9 m ³ (3,79 yd ³)	63.300 (118.200)	101,0 (12,4)	63.800 (119.500)	87,2 (10,7)

Semua bobot kerja meliputi tangki bahan bakar 90% dan operator 75 kg (165 lb).

Spesifikasi Hydraulic Excavator 352 UHD

Bobot Komponen Utama

	kg	lb
Alat Berat Dasar dengan counterweight 12,0 mt (26.455 lb), rangka atas, rangka dasar, undercarriage pengukur variabel hidraulik dengan roller track dan roller carrier – tidak termasuk boom dasar, stick, bucket, boom, silinder boom, silinder stick, silinder bucket, track, tangki bahan bakar 90%, dan operator 75 kg (165 lb).	43.680	96.290
Track Shoe:		
Triple Grouser Track Shoe 600 mm (24")	5700	12.560
Triple Grouser Track Shoe 700 mm (28")	6240	13.750
Dua Silinder Boom	920	2020
Bobot Tangki Bahan Bakar 90% dan Operator 75 kg (165 lb)	630	1380
Counterweight:		
Counterweight 12,0 mt (26.455 lb)	12.000	26.460
Rangka Swing:		
Rangka Swing UHD	4360	9610
Undercarriage:		
Rangka Dasar dengan Roller Track Flensa Tunggal dan Roller Carrier untuk Undercarriage Pengukur Variabel Hidraulik	18.700	41.230
Boom (termasuk saluran, pin, silinder stick):		
Boom Dasar Retrofit dan UHD	3210	7070
Boom Nose UHD	4980	10.970
Silinder Boom Depan UHD	660	1450
Boom Depan UHD	1150	2540
Silinder Stick UHD	460	1010
Boom Retrofit	3850	8480
Stick (termasuk saluran, pin, silinder bucket, dan linkage bucket):		
Stick UHD 9,1 m (29'9") untuk Linkage C Khusus	3100	6840
Stick Penjangkau R3,35 m TB (11'0') untuk Boom Retrofit	2510	5540
Stick Penjangkau R3,9 m TB (12'10') untuk Boom Retrofit	2660	5870
Bucket untuk Bagian Depan Retrofit (tanpa linkage, dengan tip dan sidecutter):		
HD 2,9 m ³ (3,79 yd ³) untuk TB	2640	5810
Quick Coupler:		
QC Khusus CW untuk UHD depan	310	680
QC Khusus CW	770	1690
QC Pin Grabber	1060	2340
Bagian Depan dengan Cradle:		
UHD depan 28 m (91' 10")	11.800	26.000
Boom Retrofit R3,35 m (11'0')	7230	15.950
Boom Retrofit R3,9 m (12'10")	7400	16.320
Hanya Cradle:		
Cradle untuk UHD Depan atau Boom Retrofit dengan Stick R3,35 m (11'0")	870	1930
Cradle untuk Boom Retrofit dengan Stick R3,9 m (12'10")	890	1970

Spesifikasi Hydraulic Excavator 352 UHD

Dimensi

Semua dimensi merupakan nilai perkiraan dan bisa berbeda tergantung pada pilihan bucket.

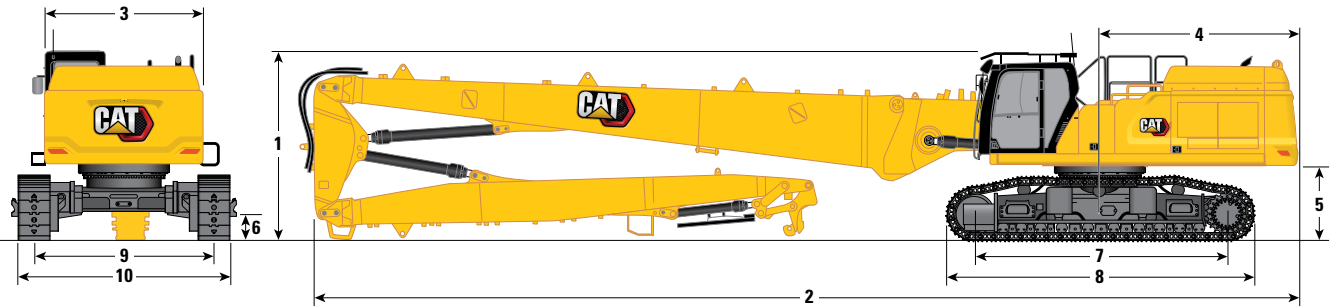

Opsi Boom

**Boom UHD
28 m (91'10")**

Opsi Stick

**Stick UHD
9,1 m (29' 10")**

1 Ketinggian Alat Berat:

Tinggi Kabin	3390 mm	11'1"
Tinggi OPG	3592 mm	11'9"
Tinggi Pegangan Tangan	3495 mm	11'6"
Dengan Boom/Stick/Bucket Terpasang (dengan/tanpa saluran bantu dan tanpa work tool untuk UHD depan)	3300 mm	10'10"

2 Panjang Alat Berat:

Dengan Boom/Stick/Bucket Terpasang (dengan/tanpa saluran bantu dan tanpa work tool untuk UHD depan)	18.830 mm	61'9"
Dengan Alat Berat Dasar dan Boom Dasar (tanpa boom nose/boom depan, stick, bucket, counterweight)	7600 mm	24'11"
Dengan Alat Berat Dasar dan Silinder Boom (tanpa boom dasar/boom nose, stick, counterweight)	6450 mm	21'2"
Dengan Alat Berat Dasar dan Boom Dasar dengan Counterweight (tanpa boom nose/boom depan, stick, bucket)	7770 mm	25'6"

3 Lebar Rangka Atas tanpa Gagang

3020 mm 9'11"

4 Radius Ayunan Ekor

3760 mm 12'4"

5 Jarak Bebas Counterweight tanpa Lug Shoe

1400 mm 4'7"

Jarak Bebas Counterweight dengan Lug Shoe

1435 mm 4'8"

6 Jarak Bebas ke Tanah tanpa Lug Shoe

510 mm 1'8"

7 Panjang ke Pusat Roller

4770 mm 15'8"

(bersambung ke halaman berikutnya)

Spesifikasi Hydraulic Excavator 352 UHD

Dimensi (bersambung)

Semua dimensi merupakan nilai perkiraan dan bisa berbeda tergantung pada pilihan bucket.

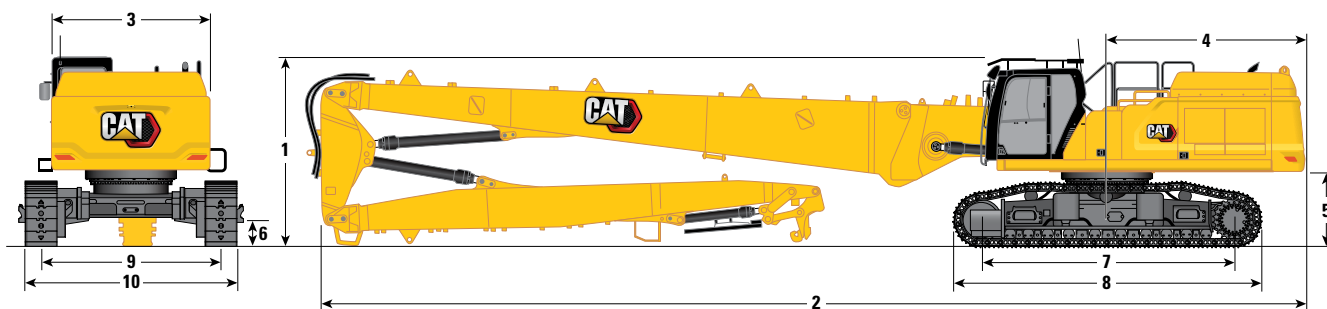

Opsinya	Opsinya	
	Opsinya	Opsinya
Opsinya Boom	Opsinya UHD	Opsinya UHD
Opsinya Stick	Opsinya UHD	Opsinya UHD
	9,1 m (29'10")	
8 Panjang Track	5770 mm	18'11"
9 Pengukur Track:		
Dipendekkan dengan Shoe Grouser Tripel	2400 mm	7'10"
Dipanjangkan dengan Shoe Grouser Tripel	3400 mm	11'2"
10 Lebar Undercarriage – Dipendekkan (dengan pijakan):		
Shoe 600 mm (24")	3255 mm	10'8"
Shoe 700 mm (28")	3255 mm	10'8"
Lebar Undercarriage – Dipendekkan (tanpa pijakan):		
Shoe 600 mm (24")	3000 mm	9'10"
Shoe 700 mm (28")	3100 mm	10'2"
Lebar Undercarriage – Dipanjangkan (dengan pijakan):		
Shoe 600 mm (24")	4255 mm	14'0"
Shoe 700 mm (28")	4255 mm	14'0"
Lebar Undercarriage – Dipanjangkan (tanpa pijakan):		
Shoe 600 mm (24")	4000 mm	13'1"
Shoe 700 mm (28")	4100 mm	13'5"

Dimensi Transportasi: UHD Depan

	9,1 m (29'10")	
11 Tinggi*	3300 mm	10'10"
12 Lebar	2500 mm	8'2"
13 Panjang*	12.390 mm	40'8"
14 Hanya Panjang Cradle	2784 mm	9'2"

*Dengan atau tanpa quick coupler

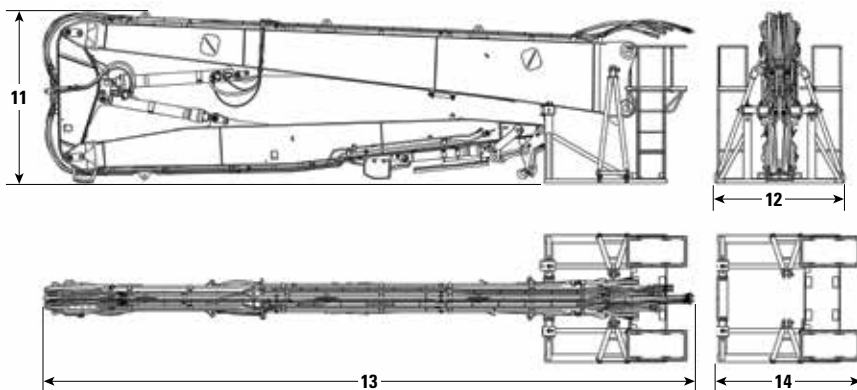

Spesifikasi Hydraulic Excavator 352 UHD

Dimensi

Semua dimensi merupakan nilai perkiraan dan bisa berbeda tergantung pada pilihan bucket.

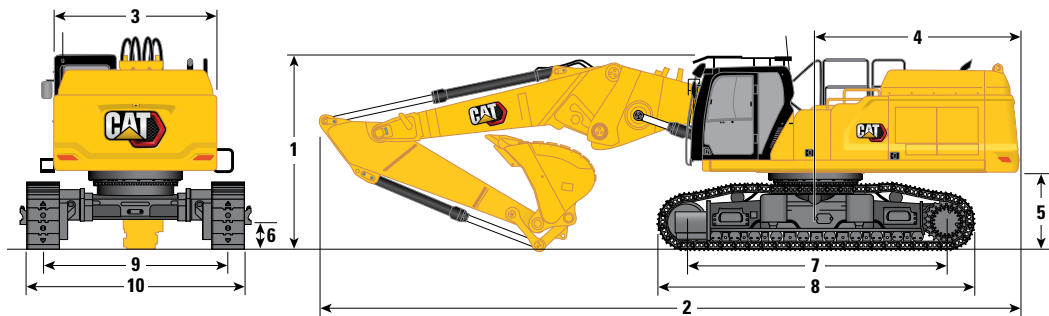

Opsi Boom

Boom Retrofit (posisi lurus)

Opsi Stick

Stick Retrofit

	R3.9TB (12'10")		R3.35TB (11'0")	
1 Ketinggian Alat Berat:				
Tinggi Kabin	3390 mm	11'1"	3390 mm	11'1"
Tinggi OPG	3592 mm	11'9"	3592 mm	11'9"
Tinggi Pegangan Tangan	3495 mm	11'6"	3495 mm	11'6"
Dengan Boom/Stick/Bucket Terpasang (dengan/tanpa saluran bantu)	4520 mm	14'10"	4010 mm	13'2"
2 Panjang Alat Berat:				
Dengan Boom/Stick/Bucket Terpasang (dengan/tanpa saluran bantu)	12.700 mm	41'8"	12.820 mm	42'1"
Dengan Alat Berat Dasar dan Boom Dasar (tanpa boom nose/boom depan, stick, bucket, counterweight)	7600 mm	24'11"	7600 mm	24'11"
Dengan Alat Berat Dasar dan Silinder Boom (tanpa boom dasar/boom nose, stick, counterweight)	6450 mm	21'2"	6450 mm	21'2"
Dengan Alat Berat Dasar dan Boom Dasar dengan Counterweight (tanpa boom nose/boom depan, stick, bucket)	7770 mm	25'6"	7770 mm	25'6"
3 Lebar Rangka Atas tanpa Gagang	3020 mm	9'11"	3020 mm	9'11"
4 Radius Ayunan Ekor	3760 mm	12'4"	3760 mm	12'4"
5 Jarak Bebas Counterweight tanpa Lug Shoe	1400 mm	4'7"	1400 mm	4'7"
Jarak Bebas Counterweight dengan Lug Shoe	1435 mm	4'8"	1435 mm	4'8"
6 Jarak Bebas ke Tanah tanpa Lug Shoe	510 mm	1'8"	510 mm	1'8"
7 Panjang ke Pusat Roller	4770 mm	15'8"	4770 mm	15'8"
Tipe Bucket	HD		HD	
Kapasitas Bucket	2,9 m ³	3,79 yd ³	2,9 m ³	3,79 yd ³
Radius Tip Bucket	1912 mm	6'3"	1912 mm	6'3"

(bersambung ke halaman berikutnya)

Spesifikasi Hydraulic Excavator 352 UHD

Dimensi (bersambung)

Semua dimensi merupakan nilai perkiraan dan bisa berbeda tergantung pada pilihan bucket.

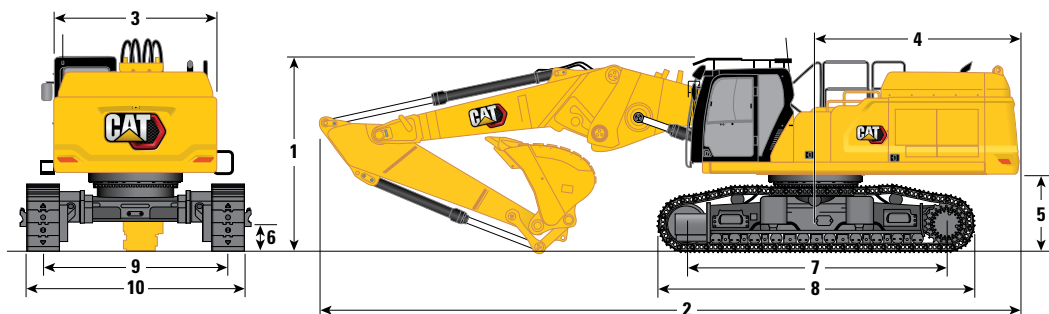

Opsi Boom

Boom Retrofit (posisi lurus)

Opsi Stick

Stick Retrofit

	R3.9TB (12'10")		R3.35TB (11'0")	
8 Panjang Track	5770 mm	18'11"	5770 mm	18'11"
9 Pengukur Track:				
Dipendekkan dengan Shoe Grouser Tripel	2400 mm	7'10"	2400 mm	7'10"
Dipanjangkan dengan Shoe Grouser Tripel	3400 mm	11'2"	3400 mm	11'2"
10 Lebar Undercarriage – Dipendekkan (dengan pijakan):				
Shoe 600 mm (24")	3255 mm	10'8"	3255 mm	10'8"
Shoe 700 mm (28")	3255 mm	10'8"	3255 mm	10'8"
Lebar Undercarriage – Dipendekkan (tanpa pijakan):				
Shoe 600 mm (24")	3000 mm	9'10"	3000 mm	9'10"
Shoe 700 mm (28")	3100 mm	10'2"	3100 mm	10'2"
Lebar Undercarriage – Dipanjangkan (dengan pijakan):				
Shoe 600 mm (24")	4255 mm	14'0"	4255 mm	14'0"
Shoe 700 mm (28")	4255 mm	14'0"	4255 mm	14'0"
Lebar Undercarriage – Dipanjangkan (tanpa pijakan):				
Shoe 600 mm (24")	4000 mm	13'1"	4000 mm	13'1"
Shoe 700 mm (28")	4100 mm	13'5"	4100 mm	13'5"
Tipe Bucket	HD		HD	
Kapasitas Bucket	2,9 m ³	3,79 yd ³	2,9 m ³	3,79 yd ³
Radius Tip Bucket	1912 mm	6'3"	1912 mm	6'3"

Dimensi Transportasi:

Depan Retrofit – Posisi Lurus

	R3.9TB (12'10")		R3.35TB (11'0")	
11 Tinggi*	3000 mm	9'10"	2700 mm	8'10"
12 Lebar	2500 mm	8'2"	2500 mm	8'2"
13 Panjang*	9110 mm	29'11"	8580 mm	28'2"
14 Hanya Panjang Cradle	2784 mm	9'2"	2784 mm	9'2"

*Dengan QC Khusus CW

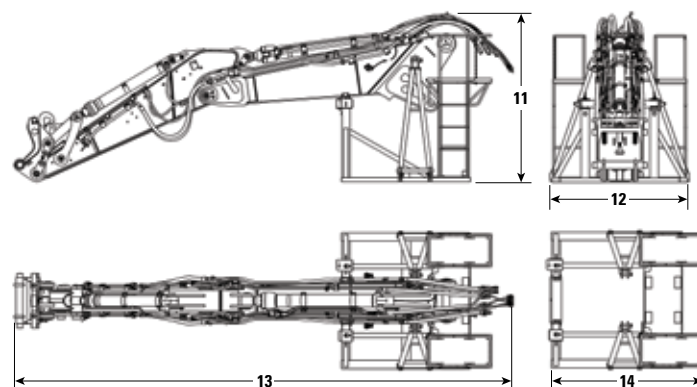

Spesifikasi Hydraulic Excavator 352 UHD

Dimensi

Semua dimensi merupakan nilai perkiraan dan bisa berbeda tergantung pada pilihan bucket.

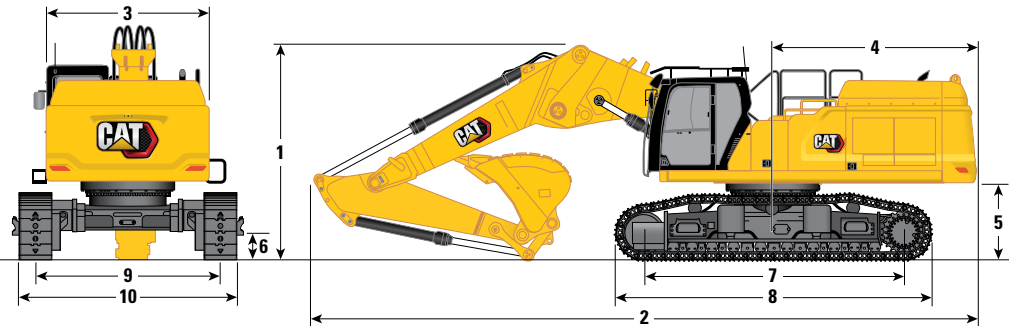

Opsi Boom

Boom Retrofit (posisi tertekuk)

Opsi Stick

Stick Retrofit

R3.9TB (12'10")

R3.35TB (11'0")

1 Ketinggian Alat Berat:

Tinggi Kabin	3390 mm	11'1"	3390 mm	11'1"
Tinggi OPG	3592 mm	11'9"	3592 mm	11'9"
Tinggi Pegangan Tangan	3495 mm	11'6"	3495 mm	11'6"
Dengan Boom/Stick/Bucket Terpasang (dengan/tanpa saluran bantu)	4600 mm	15'1"	4060 mm	13'4"

2 Panjang Alat Berat:

Dengan Boom/Stick/Bucket Terpasang (dengan/tanpa saluran bantu)	12.170 mm	39'11"	12.030 mm	39'6"
Dengan Alat Berat Dasar dan Boom Dasar (tanpa boom nose/boom depan, stick, bucket, counterweight)	7600 mm	24'11"	7600 mm	24'11"
Dengan Alat Berat Dasar dan Silinder Boom (tanpa boom dasar/boom nose, stick, counterweight)	6450 mm	21'2"	6450 mm	21'2"
Dengan Alat Berat Dasar dan Boom Dasar dengan Counterweight (tanpa boom nose/boom depan, stick, bucket)	7770 mm	25'6"	7770 mm	25'6"

3 Lebar Rangka Atas tanpa Gagang

	3020 mm	9'11"	3020 mm	9'11"
--	---------	-------	---------	-------

4 Radius Ayunan Ekor

	3760 mm	12'4"	3760 mm	12'4"
--	---------	-------	---------	-------

5 Jarak Bebas Counterweight tanpa Lug Shoe

	1400 mm	4'7"	1400 mm	4'7"
--	---------	------	---------	------

Jarak Bebas Counterweight dengan Lug Shoe

	1435 mm	4'8"	1435 mm	4'8"
--	---------	------	---------	------

6 Jarak Bebas ke Tanah tanpa Lug Shoe

	510 mm	1'8"	510 mm	1'8"
--	--------	------	--------	------

7 Panjang ke Pusat Roller

	4770 mm	15'8"	4770 mm	15'8"
--	---------	-------	---------	-------

Tipe Bucket

HD

HD

Kapasitas Bucket	2,9 m ³	3,79 yd ³	2,9 m ³	3,79 yd ³
Radius Tip Bucket	1912 mm	6'3"	1912 mm	6'3"

(bersambung ke halaman berikutnya)

Spesifikasi Hydraulic Excavator 352 UHD

Dimensi (bersambung)

Semua dimensi merupakan nilai perkiraan dan bisa berbeda tergantung pada pilihan bucket.

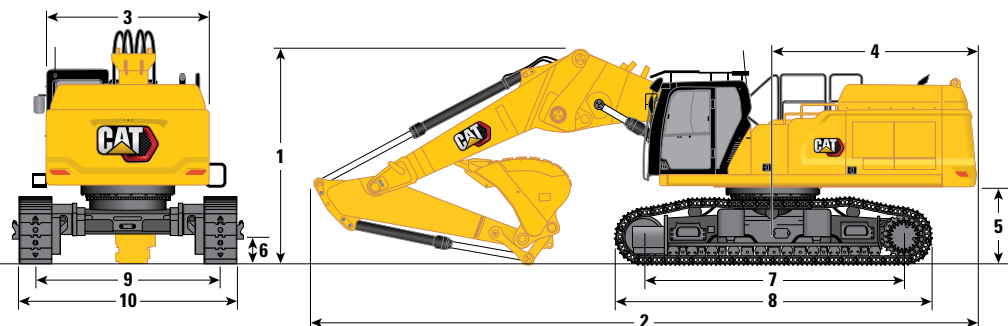

Opsi Boom

Boom Retrofit (posisi tertekuk)

Opsi Stick

Stick Retrofit

	R3.9TB (12'10")		R3.35TB (11'0")	
8 Panjang Track	5770 mm	18'11"	5770 mm	18'11"
9 Pengukur Track:				
Dipendekkan dengan Shoe Grouser Tripel	2400 mm	7'10"	2400 mm	7'10"
Dipanjangkan dengan Shoe Grouser Tripel	3400 mm	11'2"	3400 mm	11'2"
10 Lebar Undercarriage – Dipendekkan (dengan pijakan):				
Shoe 600 mm (24")	3255 mm	10'8"	3255 mm	10'8"
Shoe 700 mm (28")	3255 mm	10'8"	3255 mm	10'8"
Lebar Undercarriage – Dipendekkan (tanpa pijakan):				
Shoe 600 mm (24")	3000 mm	9'10"	3000 mm	9'10"
Shoe 700 mm (28")	3100 mm	10'2"	3100 mm	10'2"
Lebar Undercarriage – Dipanjangkan (dengan pijakan):				
Shoe 600 mm (24")	4255 mm	14'0"	4255 mm	14'0"
Shoe 700 mm (28")	4255 mm	14'0"	4255 mm	14'0"
Lebar Undercarriage – Dipanjangkan (tanpa pijakan):				
Shoe 600 mm (24")	4000 mm	13'1"	4000 mm	13'1"
Shoe 700 mm (28")	4100 mm	13'5"	4100 mm	13'5"
Tipe Bucket	HD		HD	
Kapasitas Bucket	2,9 m ³	3,79 yd ³	2,9 m ³	3,79 yd ³
Radius Tip Bucket	1912 mm	6'3"	1912 mm	6'3"

Dimensi Transportasi:

Bagian Depan Retrofit – Posisi Tertekuk

	R3.9TB (12'10")		R3.35TB (11'0")	
11 Tinggi*	3000 mm	9'10"	2700 mm	8'10"
12 Lebar	2500 mm	8'2"	2500 mm	8'2"
13 Panjang*	9110 mm	29'11"	8580 mm	28'2"
14 Hanya Panjang Cradle	2784 mm	9'2"	2784 mm	9'2"

*Dengan QC Khusus CW

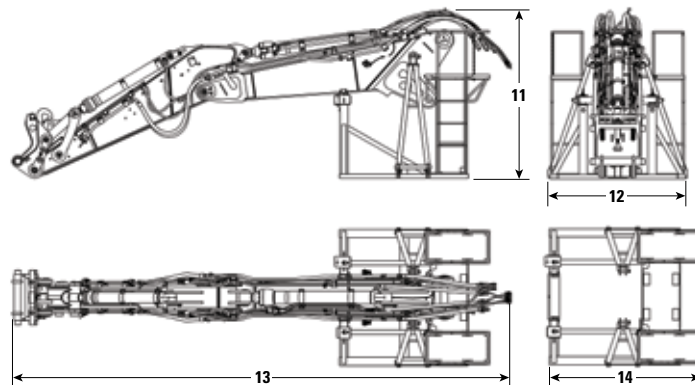

Spesifikasi Hydraulic Excavator 352 UHD

Gaya dan Kisaran Kerja

Semua dimensi merupakan nilai perkiraan dan bisa berbeda tergantung pada pilihan bucket.

Di Bagian Depan:

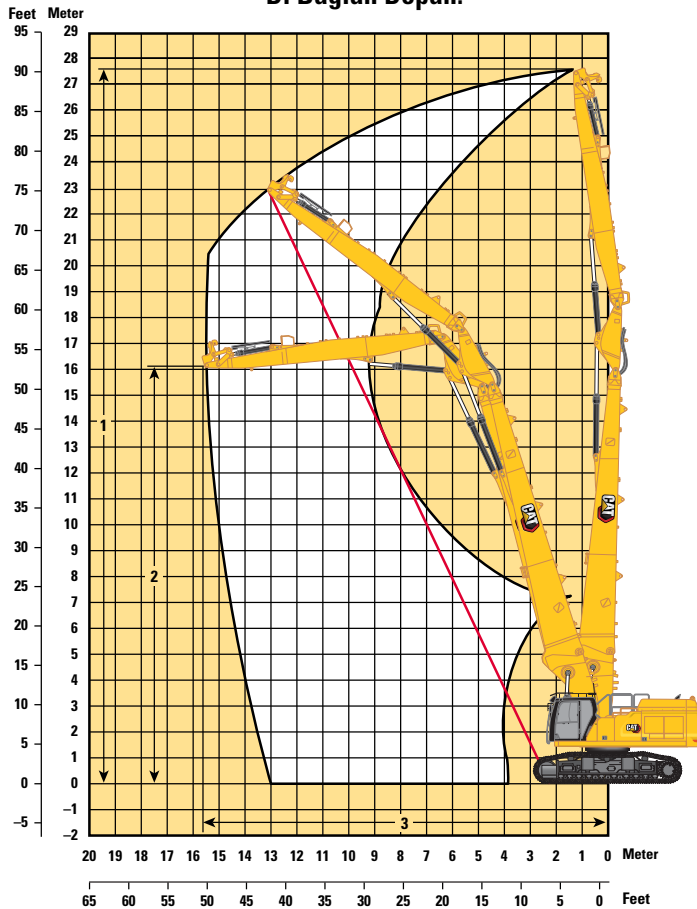

Di Bagian Samping:

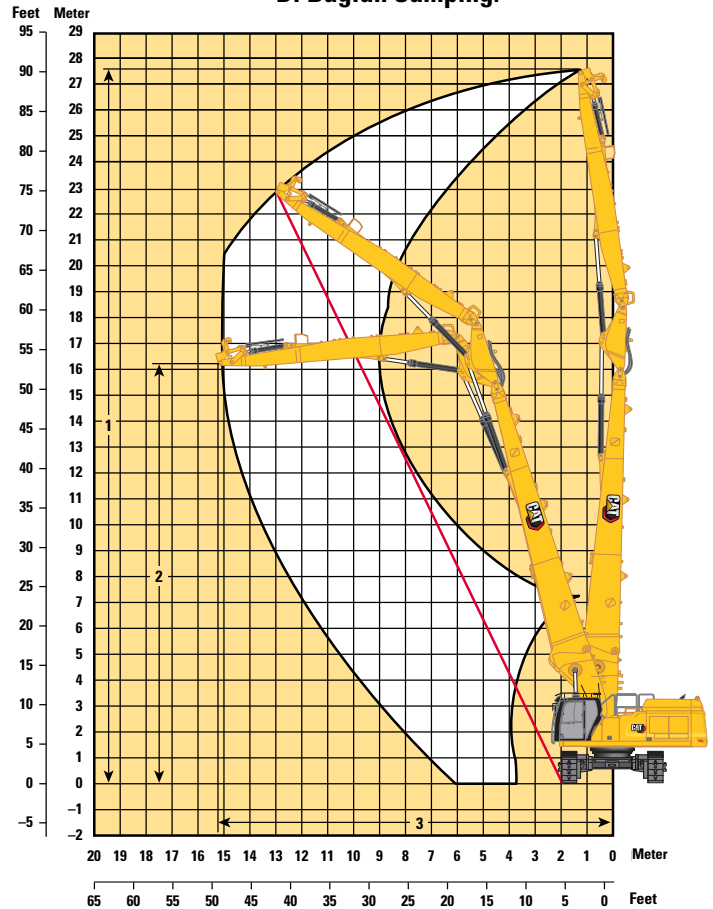

Opsi Boom

Opsi Stick

Boom UHD

Stick UHD

9,1 m (29'10")

Di Bagian Depan:

1 Ketinggian Pin Maksimum pada Stick Nose	27.670 mm	90'9"
Bobot Maksimum pada Stick Nose	3700 kg	8200 lb
2 Ketinggian Maksimum pada Stick Nose di Posisi Jangkauan Maksimum	16.110 mm	52'10"
3 Jangkauan Maksimum pada Stick Nose	15.770 mm	51'9"

Di Bagian Samping:

1 Ketinggian Pin Maksimum pada Stick Nose	27.670 mm	90'9"
Bobot Maksimum pada Stick Nose	3700 kg	8200 lb
2 Ketinggian Maksimum pada Stick Nose di Posisi Jangkauan Maksimum	16.220 mm	53'3"
3 Jangkauan Maksimum pada Stick Nose	15.210 mm	49'11"

Spesifikasi Hydraulic Excavator 352 UHD

Gaya dan Kisaran Kerja

Semua dimensi merupakan nilai perkiraan dan bisa berbeda tergantung pada pilihan bucket.

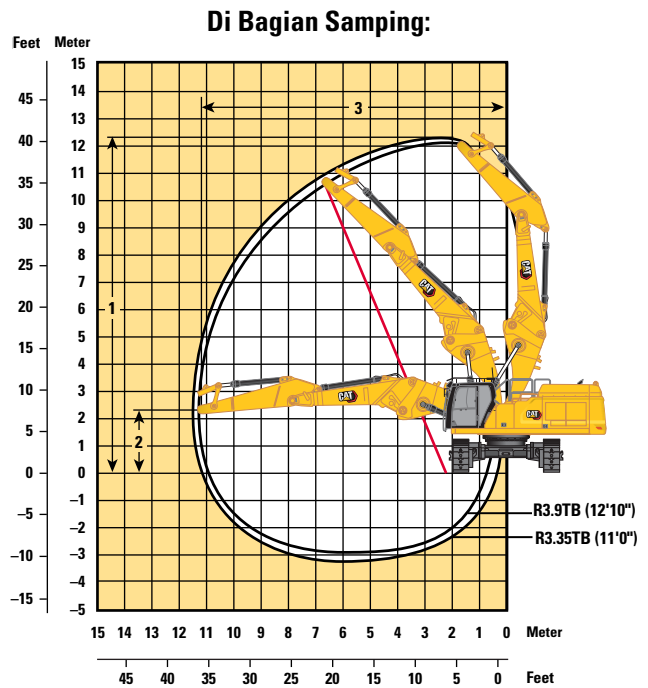
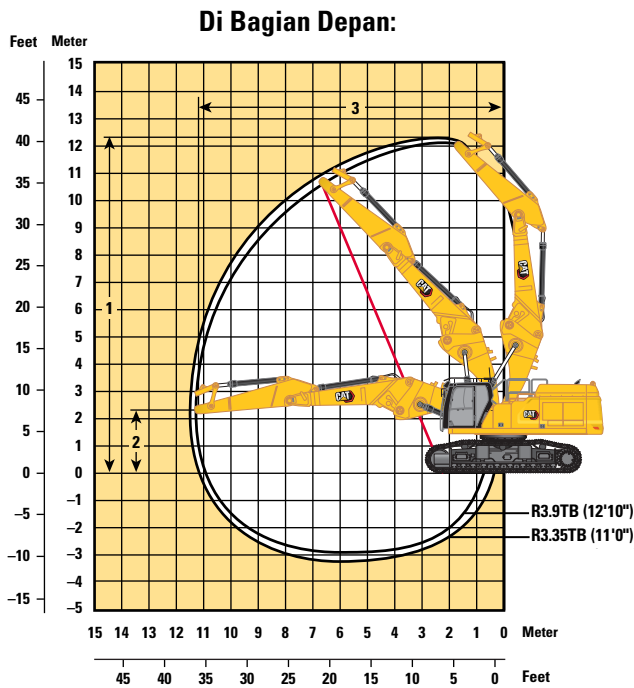

Opsi Boom

Boom Retrofit (posisi lurus)

Opsi Stick	R3.9TB (12'10")		R3.35TB (11'0")	
Di Bagian Depan:				
1 Ketinggian Pin Maksimum pada Stick Nose	12.350 mm	40'6"	12.130 mm	39'10"
Bobot Maksimum pada Stick Nose	5730 kg	12.600 lb	5982 kg	13.200 lb
2 Ketinggian Maksimum pada Stick Nose di Posisi Jangkauan Maksimum	2337 mm	7'8"	2337 mm	7'8"
3 Jangkauan Maksimum pada Stick Nose	11.580 mm	38'0"	11.130 mm	36'6"
Di Bagian Samping:				
1 Ketinggian Pin Maksimum pada Stick Nose	12.350 mm	40'6"	12.130 mm	39'10"
Bobot Maksimum pada Stick Nose	5730 kg	12.600 lb	5982 kg	13.200 lb
2 Ketinggian Maksimum pada Stick Nose di Posisi Jangkauan Maksimum	2337 mm	7'8"	2337 mm	7'8"
3 Jangkauan Maksimum pada Stick Nose	11.580 mm	38'0"	11.130 mm	36'6"

Spesifikasi Hydraulic Excavator 352 UHD

Gaya dan Kisaran Kerja

Semua dimensi merupakan nilai perkiraan dan bisa berbeda tergantung pada pilihan bucket.

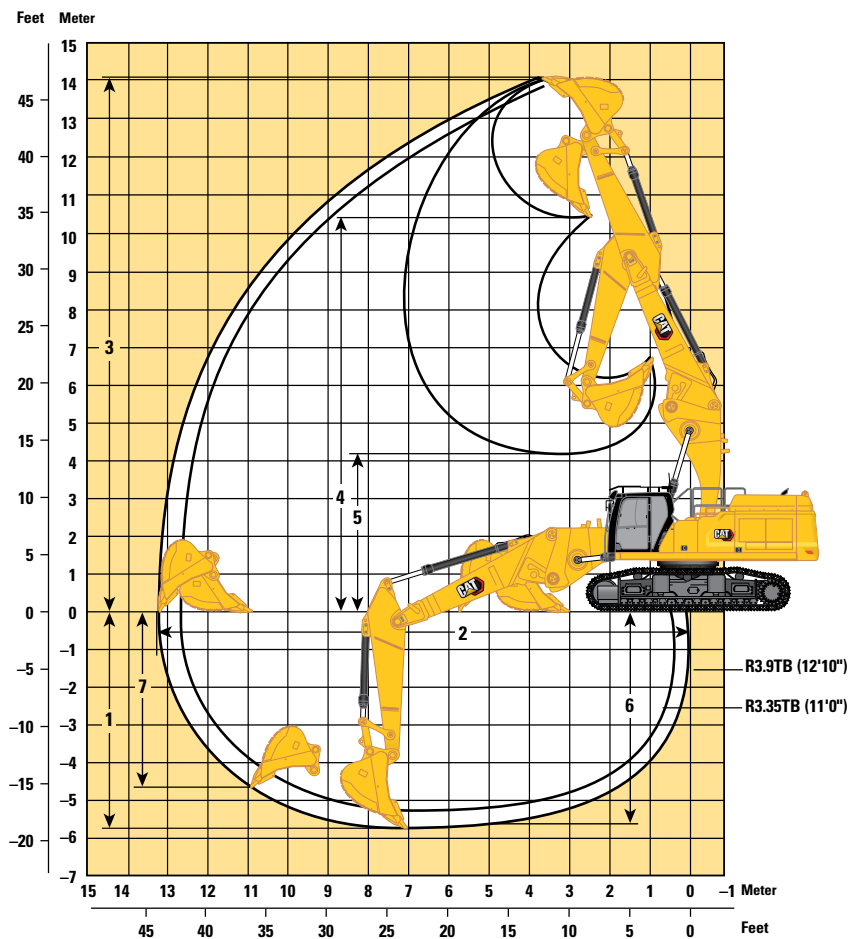

Opsi Boom

Boom Retrofit (posisi lurus)

Opsi Stick

Stick Retrofit

	R3.9TB (12'10")		R3.35TB (11'0")	
	mm	ft/in	mm	ft/in
1 Kedalaman Penggalian Maksimum	5760 mm	18'11"	5210 mm	17'1"
2 Jangkauan Maksimum di Permukaan Tanah	13.280 mm	43'7"	12.830 mm	42'1"
3 Tinggi Pemotongan Maksimum	14.100 mm	46'3"	13.930 mm	45'8"
4 Tinggi Pemuatan Maksimum	10.430 mm	34'3"	10.220 mm	33'6"
5 Tinggi Pemuatan Minimum	4010 mm	13'2"	4550 mm	14'11"
6 Potongan Kedalaman Maksimum untuk Ketinggian Dasar 2440 mm (8 ft)	5630 mm	18'6"	5060 mm	16'7"
7 Kedalaman Penggalian Maksimum Dinding Vertikal	4750 mm	15'7"	4250 mm	13'11"
Daya Penggalian Bucket (ISO)	266 kN	59.800 lbf	266 kN	59.800 lbf
Daya Penggalian Stick (ISO)	184 kN	41.360 lbf	200 kN	44.960 lbf
Tipe Bucket	HD		HD	
Kapasitas Bucket	2,90 m ³	3,79 yd ³	2,90 m ³	3,79 yd ³
Radius Tip Bucket	1912 mm	6'3"	1912 mm	6'3"

Spesifikasi Hydraulic Excavator 352 UHD

Gaya dan Kisaran Kerja

Semua dimensi merupakan nilai perkiraan dan bisa berbeda tergantung pada pilihan bucket.

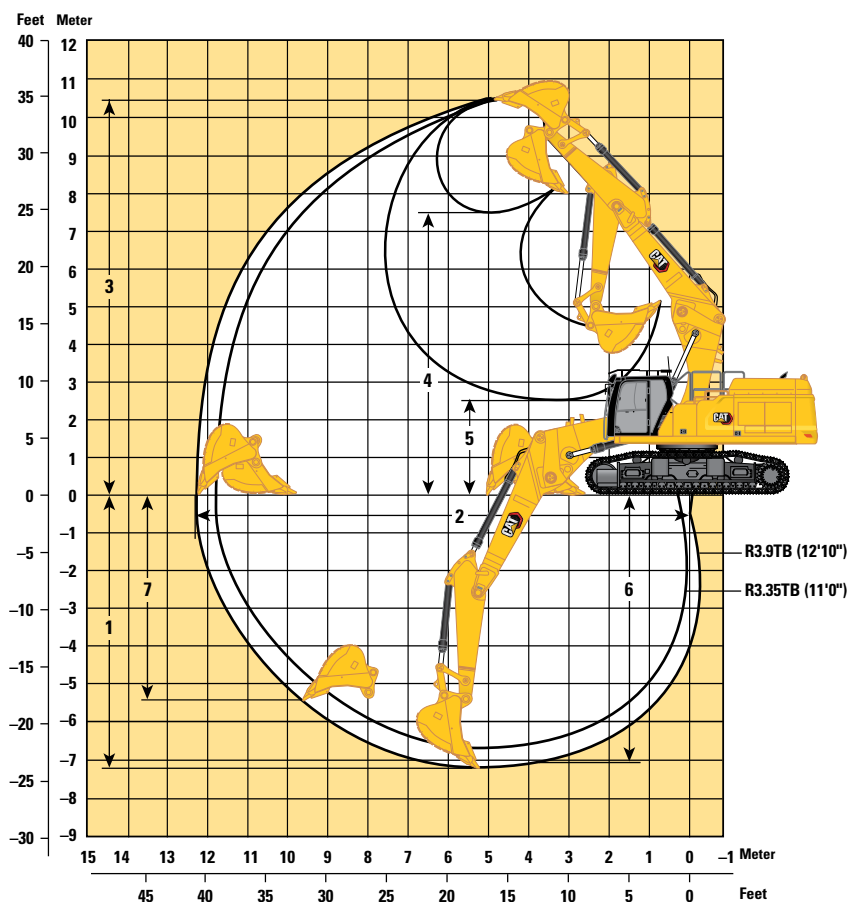

Opsi Boom

Boom Retrofit (posisi tertekuk)

Opsi Stick

Stick Retrofit

	R3.9TB (12'10")		R3.35TB (11'0")	
1 Kedalaman Penggalian Maksimum	7250 mm	23'9"	6700 mm	22'0"
2 Jangkauan Maksimum di Permukaan Tanah	12.300 mm	40'4"	11.910 mm	39'1"
3 Tinggi Pemotongan Maksimum	10.540 mm	34'7"	10.690 mm	35'1"
4 Tinggi Pemuatan Maksimum	7410 mm	24'4"	7470 mm	24'6"
5 Tinggi Pemuatan Minimum	2470 mm	8'1"	3020 mm	9'11"
6 Potongan Kedalaman Maksimum untuk Ketinggian Dasar 2440 mm (8 ft)	7120 mm	23'4"	6550 mm	21'6"
7 Kedalaman Penggalian Maksimum Dinding Vertikal	5460 mm	17'11"	5370 mm	17'7"
Daya Penggalian Bucket (ISO)	266 kN	59.800 lbf	266 kN	59.800 lbf
Daya Penggalian Stick (ISO)	184 kN	41.360 lbf	200 kN	44.960 lbf
Tipe Bucket	HD		HD	
Kapasitas Bucket	2,90 m ³	3,79 yd ³	2,90 m ³	3,79 yd ³
Radius Tip Bucket	1912 mm	6'3"	1912 mm	6'3"

Spesifikasi Hydraulic Excavator 352 UHD

Boom Retrofit (posisi lurus) – dengan Linkage Bucket, tanpa Bucket, Pengangkatan Berat: Aktif

Undercarriage Pengukur Variabel Hidraulik

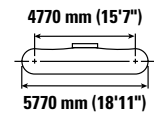
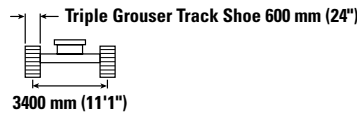
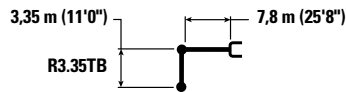

		4500 mm/15'0"		6000 mm/20'0"		7500 mm/25'0"		9000 mm/30'0"		10.500 mm/35'0"		mm ft/in		
12.000 mm 40'0"	kg lb											*11.650	*11.650	5390
10.500 mm 35'0"	kg lb			*14.250 *31.050	*14.250 *31.050	*9650	*9650					*9550 *21.350	*9550 *21.350	7520 24'0"
9000 mm 30'0"	kg lb			*14.350 *31.650	*14.350 *31.650	*14.050 *30.250	*14.050 *30.250					*8650 *19.150	*8650 *19.150	8900 28'9"
7500 mm 25'0"	kg lb			*15.650 *34.100	*15.650 *34.100	*15.600 *33.850	*15.600 *33.850	*13.500 *28.050	12.900 27.700			*8200 *18.100	*8200 *18.100	9860 32'1"
6000 mm 20'0"	kg lb	*26.350 *56.700	*26.350 *56.700	*20.050 *43.300	*20.050 *43.300	*16.450 *35.650	*16.450 *35.650	*14.100 *30.550	12.700 27.250	*8200 *17.700		*8050 *17.700	*8050 *17.700	10.520 34'4"
4500 mm 15'0"	kg lb			*21.500 *46.500	*21.500 *46.500	*17.150 *37.100	16 150 34.850	*14.350 *31.100	12.350 26.550	*12.250 *24.350	9700 20.900	*8050 *17.750	*8050 *17.750	10.930 35'9"
3000 mm 10'0"	kg lb			*22.400 *48.450	21.250 45.800	*17.600 *38.100	15 500 33.400	*14.500 *31.350	11.950 25.750	*12.100 *26.150	9550 20.550	*8250 *18.200	*8250 *18.200	11.120 36'5"
1500 mm 5'0"	kg lb			*22.000 *47.750	20.450 44.050	*17.450 *37.850	14 950 32.250	*14.250 *30.850	11.650 25.050	*11.700 *25.100	9400 20.200	*8650 *19.050	*8650 *19.050	11.100 36'4"
0 mm 0'0"	kg lb			*20.300 *44.200	20.100 43.250	*16.550 *35.900	14 650 31.600	*13.500 *29.150	11.450 24.650	*10.650 *22.600	9300 20.050	*9300 *20.500	8900 19.550	10.880 35'8"
-1500 mm -5'0"	kg lb			*17.650 *38.350	*17.650 *38.350	*14.800 *31.950	14 550 31.350	*11.950 *25.650	11.350 24.500			*8650 *19.000	*8650 *19.000	10.430 34'2"
-3000 mm -10'0"	kg lb					*11.900 *25.500	*11 900 *25.500					*9250 *20.650	*9250 *20.650	8960 28'11"



ISO 10567:2007



* Menunjukkan bahwa beban dibatasi oleh kapasitas angkat hidraulik, bukan beban kemiringan. Beban di atas sesuai dengan standar peringkat kapasitas angkat hydraulic excavator ISO 10567:2007. Beban tidak melebihi 87% dari kapasitas angkat hidraulik atau 75% dari beban kemiringan. Bobot semua aksesoris pengangkatan harus dikurangi dari kapasitas angkat di atas. Kapasitas angkat dihitung saat alat berat berada di permukaan penopang yang padat dan rata. Penggunaan titik attachment work tool untuk memegang/mengangkat objek, dapat memengaruhi kinerja pengangkatan alat berat.

Kapasitas angkat tetap dengan ±5% untuk semua track shoe yang tersedia.



Bacalah selalu Buku Petunjuk Pengoperasian dan Perawatan yang sesuai untuk mendapatkan informasi produk tertentu.

Spesifikasi Hydraulic Excavator 352 UHD

Boom Retrofit (posisi lurus) – dengan Linkage Bucket, tanpa Bucket, Pengangkatan Berat: Aktif

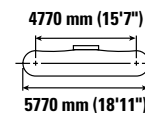
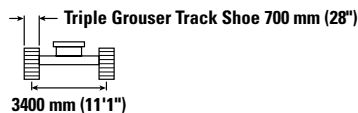
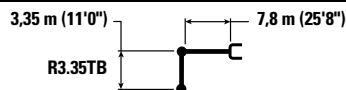
Undercarriage Pengukur Variabel Hidraulik yang Lebih Lebar



	4500 mm/15'0"		6000 mm/20'0"		7500 mm/25'0"		9000 mm/30'0"		10.500 mm/35'0"				mm ft/in	
	kg lb	kg lb	kg lb	kg lb	kg lb	kg lb	kg lb	kg lb	kg lb	kg lb	kg lb	kg lb		
12.000 mm 40'0"	kg lb											*11.650	*11.650	5390
10.500 mm 35'0"	kg lb		*14.250 *31.050	*14.250 *31.050	*9650	*9650						*9550 *21.350	*9550 *21.350	7520 24'0"
9000 mm 30'0"	kg lb		*14.350 *31.650	*14.350 *31.650	*14.050 *30.250	*14.050 *30.250						*8650 *19.150	*8650 *19.150	8900 28'9"
7500 mm 25'0"	kg lb		*15.650 *34.100	*15.650 *34.100	*15.600 *33.850	*15.600 *33.850	*13.500 *28.050	13.100 *28.050				*8200 *18.100	*8200 *18.100	8960 32'1"
6000 mm 20'0"	kg lb	*26.350 *56.700	*26.350 *56.700	*20.050 *43.300	*20.050 *43.300	*16.450 *35.650	*16.450 *35.650	*14.100 *30.550	12.850 27.650	*8200	*8200	*8050 *17.700	*8050 *17.700	10.520 34'4"
4500 mm 15'0"	kg lb			*21.500 *46.500	*21.500 *46.500	*17.150 *37.100	16.400 35.300	*14.350 *31.100	12.500 26.900	*12.250 *24.350	9850 21.200	*8050 *17.750	*8050 *17.750	10.930 35'9"
3000 mm 10'0"	kg lb			*22.400 *48.450	21.550 46.450	*17.600 *38.100	15.700 33.900	*14.500 *31.350	12.150 26.150	*12.100 *26.150	9700 20.850	*8250 *18.200	*8250 *18.200	11.120 36'5"
1500 mm 5'0"	kg lb			*22.000 *47.750	20.750 44.700	*17.450 *37.850	15.200 32.750	*14.250 *30.850	11.800 25.450	*11.700 *25.100	9550 20.500	*8650 *19.050	*8650 *19.050	11.100 36'4"
0 mm 0'0"	kg lb			*20.300 *44.200	*20.300 43.900	*16.550 *35.900	14.900 32.050	*13.500 *29.150	11.600 25.000	*10.650 *22.600	9450 20.350	*9300 *20.500	9000 19.850	10.880 35'8"
-1500 mm -5'0"	kg lb			*17.650 *38.350	*17.650 *38.350	*14.800 *31.950	*14.800 31.850	*11.950 *25.650	11.550 24.900			*8650 *19.000	*8650 *19.000	10.430 34'2"
-3000 mm -10'0"	kg lb					*11.900 *25.500	*11.900 *25.500					*9250 *20.650	*9250 *20.650	8960 28'11"



ISO 10567:2007



* Menunjukkan bahwa beban dibatasi oleh kapasitas angkat hidraulik, bukan beban kemiringan. Beban di atas sesuai dengan standar peringkat kapasitas angkat hydraulic excavator ISO 10567:2007. Beban tidak melebihi 87% dari kapasitas angkat hidraulik atau 75% dari beban kemiringan. Bobot semua aksesoris pengangkatan harus dikurangi dari kapasitas angkat di atas. Kapasitas angkat dihitung saat alat berat berada di permukaan penopang yang padat dan rata. Penggunaan titik attachment work tool untuk memegang/mengangkat objek, dapat memengaruhi kinerja pengangkatan alat berat.

Kapasitas angkat tetap dengan ±5% untuk semua track shoe yang tersedia.



Bacalah selalu Buku Petunjuk Pengoperasian dan Perawatan yang sesuai untuk mendapatkan informasi produk tertentu.

Spesifikasi Hydraulic Excavator 352 UHD

Boom Retrofit (posisi lurus) – dengan Linkage Bucket, tanpa Bucket, Pengangkatan Berat: Aktif

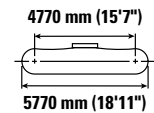
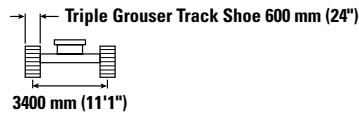
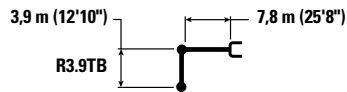
Undercarriage Pengukur Variabel Hidraulik



	4500 mm/15'0"		6000 mm/20'0"		7500 mm/25'0"		9000 mm/30'0"		10.500 mm/35'0"				mm ft/in	
	kg lb	kg lb	kg lb	kg lb	kg lb	kg lb	kg lb	kg lb	kg lb	kg lb	kg lb	kg lb		
12.000 mm 40'0"			*10.750	*10.750								*9550 *21.700	*9550 *21.700	6270 19'6"
10.500 mm 35'0"					*10.900 *22.300	*10.900 *22.300						*8200 *18.250	*8200 *18.250	8170 26'2"
9000 mm 30'0"					*12.300 *26.800	*12.300 *26.800	*10.000 *19.650	*10.000 *19.650				*7550 *16.750	*7550 *16.750	9.450 30'7"
7500 mm 25'0"			*13.100 *28.600	*13.100 *28.600	*13.350 *29.150	*13.350 *29.150	*12.350 *26.350	*12.350 *26.350				*7250 *16.050	*7250 *16.050	10.360 33'9"
6000 mm 20'0"	*19.400 *39.850	*19.400 *39.850	*17.300 *36.850	*17.300 *36.850	*15.900 *34.400	*15.900 *34.400	*13.650 *29.700	12.800 27.500	*10.500 *20.650	9950 *20.650		*7200 *15.800	*7200 *15.800	10.990 35'11"
4500 mm 15'0"			*20.800 *44.950	*20.800 *44.950	*16.700 *36.100	16.300 35.150	*14.050 *30.400	12.400 26.650	*12.100 *26.200	9750 20.950		*7250 *15.950	*7250 *15.950	11.380 37'3"
3000 mm 10'0"			*22.000 *47.550	21.500 46.350	*17.300 *37.400	15.550 33.600	*14.300 *30.900	11.950 25.800	*12.050 *26.100	9550 20.500		*7450 *16.400	*7450 *16.400	11.570 37'11"
1500 mm 5'0"			*22.100 *47.900	20.500 44.200	*17.400 *37.700	14.950 32.250	*14.250 *30.800	11.600 25.000	*11.800 *25.450	9300 20.050		*7850 *17.300	*7850 *17.300	11.550 37'10"
0 mm 0'0"		*25.950 *25.950	*20.950 *45.500	20.000 43.050	*16.800 *36.400	14.600 31.400	*13.700 *29.600	11.350 24.450	*11.100 *23.800	9200 19.750		*8500 *18.650	8300 18.250	11.330 37'2"
-1500 mm -5'0"		*16.850 *38.600	*18.700 *40.650	*18.700 *40.650	*15.350 *33.250	14.400 31.000	*12.450 *26.850	11.200 24.200	*9650 *20.300	9150 19.750		*8600 *18.950	*8600 *18.950	10.900 35'8"
-3000 mm -10'0"			*15.400 *33.300	*15.400 *33.300	*12.900 *27.750	*12.900 *27.750	*10.250 *21.750	*10.250 *21.750				*7950 *17.650	*7950 *17.650	10.050 32'8"



ISO 10567:2007



* Menunjukkan bahwa beban dibatasi oleh kapasitas angkat hidraulik, bukan beban kemiringan. Beban di atas sesuai dengan standar peringkat kapasitas angkat hydraulic excavator ISO 10567:2007. Beban tidak melebihi 87% dari kapasitas angkat hidraulik atau 75% dari beban kemiringan. Bobot semua aksesoris pengangkatan harus dikurangi dari kapasitas angkat di atas. Kapasitas angkat dihitung saat alat berat berada di permukaan penopang yang padat dan rata. Penggunaan titik attachment work tool untuk memegang/mengangkat objek, dapat memengaruhi kinerja pengangkatan alat berat.

Kapasitas angkat tetap dengan ±5% untuk semua track shoe yang tersedia.

Bacalah selalu Buku Petunjuk Pengoperasian dan Perawatan yang sesuai untuk mendapatkan informasi produk tertentu.

Spesifikasi Hydraulic Excavator 352 UHD

Boom Retrofit (posisi lurus) – dengan Linkage Bucket, tanpa Bucket, Pengangkatan Berat: Aktif

Undercarriage Pengukur Variabel Hidraulik yang Lebih Lebar

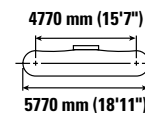
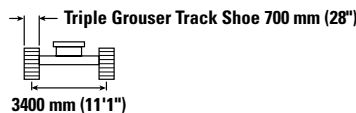
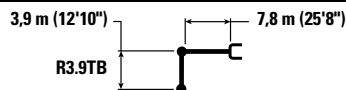

	4500 mm/15'0"		6000 mm/20'0"		7500 mm/25'0"		9000 mm/30'0"		10.500 mm/35'0"				mm ft/in	
	kg lb	kg lb	kg lb	kg lb	kg lb	kg lb	kg lb	kg lb	kg lb	kg lb	kg lb	kg lb		
12.000 mm 40'0"			*10.750	*10.750								*9550 *21.700	*9550 *21.700	6270 19'6"
10.500 mm 35'0"					*10.900 *22.300	*10.900 *22.300						*8200 *18.250	*8200 *18.250	8170 26'2"
9000 mm 30'0"					*12.300 *26.800	*12.300 *26.800	*10.000 *19.650	*10.000 *19.650				*7550 *16.750	*7550 *16.750	9450 30'7"
7500 mm 25'0"			*13.100 *28.600	*13.100 *28.600	*13.350 *29.150	*13.350 *29.150	*12.350 *26.350	*12.350 *26.350				*7250 *16.050	*7250 *16.050	10.360 33'9"
6000 mm 20'0"	*19.400 *39.850	*19.400 *39.850	*17.300 *36.850	*17.300 *36.850	*15.900 *34.400	*15.900 *34.400	*13.650 *29.700	12.950 27.850	*10.500 *20.650	10.100 *20.650		*7200 *15.800	*7200 *15.800	10.990 35'11"
4500 mm 15'0"			*20.800 *44.950	*20.800 *44.950	*16.700 *36.100	16.550 35.650	*14.050 *30.400	12.550 27.050	*12.100 *26.200	9900 21.250		*7250 *15.950	*7250 *15.950	11.380 37'3"
3000 mm 10'0"			*22.000 *47.550	21800 47.000	*17.300 *37.400	15.800 34.050	*14.300 *30.900	12.150 26.150	*12.050 *26.100	9650 20.800		*7450 *16.400	*7450 *16.400	11.570 37'11"
1500 mm 5'0"			*22.100 *47.900	20.800 44.850	*17.400 *37.700	15.200 32.750	*14.250 *30.800	11.800 25.350	*11.800 *25.450	9450 20.400		*7850 *17.300	*7850 *17.300	11.550 37'10"
0 mm 0'0"		*25.950 *25.950	*20.950 *45.500	20.300 43.700	*16.800 *36.400	14.800 31.900	*13.700 *29.600	11.500 24.800	*11.100 *23.800	9300 20.100		*8500 *18.650	8400 18.550	11.330 37'2"
-1500 mm -5'0"		*16.850 *38.600	*18.700 *40.650	*18.700 *40.650	*15.350 *33.250	14.600 31.500	*12.450 *26.850	11.400 24.550	*9650 *20.300	9300 20.050		*8600 *18.950	*8600 *18.950	10.900 35'8"
-3000 mm -10'0"			*15.400 *33.300	*15.400 *33.300	*12.900 *27.750	*12.900 *27.750	*10.250 *21.750	*10.250 *21.750				*7950 *17.650	*7950 *17.650	10.050 32'8"



ISO 10567:2007



* Menunjukkan bahwa beban dibatasi oleh kapasitas angkat hidraulik, bukan beban kemiringan. Beban di atas sesuai dengan standar peringkat kapasitas angkat hydraulic excavator ISO 10567:2007. Beban tidak melebihi 87% dari kapasitas angkat hidraulik atau 75% dari beban kemiringan. Bobot semua aksesoris pengangkatan harus dikurangi dari kapasitas angkat di atas. Kapasitas angkat dihitung saat alat berat berada di permukaan penopang yang padat dan rata. Penggunaan titik attachment work tool untuk memegang/mengangkat objek, dapat memengaruhi kinerja pengangkatan alat berat.

Kapasitas angkat tetap dengan ±5% untuk semua track shoe yang tersedia.



Bacalah selalu Buku Petunjuk Pengoperasian dan Perawatan yang sesuai untuk mendapatkan informasi produk tertentu.

Spesifikasi Hydraulic Excavator 352 UHD

Boom Retrofit (posisi tertekuk) – dengan Linkage Bucket, tanpa Bucket, Pengangkatan Berat: Aktif

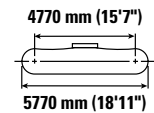
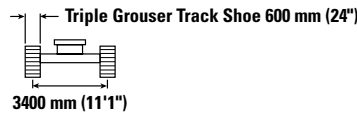
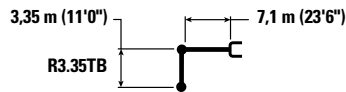
Undercarriage Pengukur Variabel Hidraulik



	3000 mm/10'0"		4500 mm/15'0"		6000 mm/20'0"		7500 mm/25'0"		9000 mm/30'0"				mm ft/in	
	kg lb	kg lb	kg lb	kg lb	kg lb	kg lb	kg lb	kg lb	kg lb	kg lb	kg lb	kg lb		
9000 mm 30'0"														
7500 mm 25'0"														
6000 mm 20'0"														
4500 mm 15'0"														
3000 mm 10'0"														
1500 mm 5'0"														
0 mm 0'0"														
-1500 mm -5'0"														
-3000 mm -10'0"														
-4500 mm -15'0"														



ISO 10567:2007



* Menunjukkan bahwa beban dibatasi oleh kapasitas angkat hidraulik, bukan beban kemiringan. Beban di atas sesuai dengan standar peringkat kapasitas angkat hydraulic excavator ISO 10567:2007. Beban tidak melebihi 87% dari kapasitas angkat hidraulik atau 75% dari beban kemiringan. Bobot semua aksesoris pengangkatan harus dikurangi dari kapasitas angkat di atas. Kapasitas angkat dihitung saat alat berat berada di permukaan penopang yang padat dan rata. Penggunaan titik attachment work tool untuk memegang/mengangkat objek, dapat memengaruhi kinerja pengangkatan alat berat.

Kapasitas angkat tetap dengan ±5% untuk semua track shoe yang tersedia.



Bacalah selalu Buku Petunjuk Pengoperasian dan Perawatan yang sesuai untuk mendapatkan informasi produk tertentu.

Spesifikasi Hydraulic Excavator 352 UHD

Boom Retrofit (posisi tertekuk) – dengan Linkage Bucket, tanpa Bucket, Pengangkatan Berat: Aktif

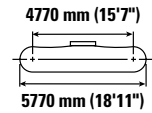
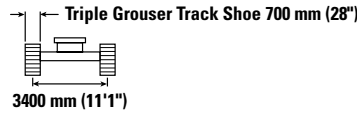
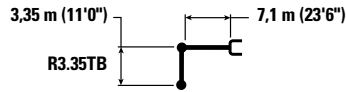
Undercarriage Pengukur Variabel Hidraulik yang Lebih Lebar



	3000 mm/10'0"		4500 mm/15'0"		6000 mm/20'0"		7500 mm/25'0"		9000 mm/30'0"				mm ft/in	
	kg lb	kg lb	kg lb	kg lb	kg lb	kg lb	kg lb	kg lb	kg lb	kg lb	kg lb	kg lb		
9000 mm 30'0"														
7500 mm 25'0"														
6000 mm 20'0"														
4500 mm 15'0"														
3000 mm 10'0"														
1500 mm 5'0"														
0 mm 0'0"														
-1500 mm -5'0"														
-3000 mm -10'0"														
-4500 mm -15'0"														



ISO 10567:2007



* Menunjukkan bahwa beban dibatasi oleh kapasitas angkat hidraulik, bukan beban kemiringan. Beban di atas sesuai dengan standar peringkat kapasitas angkat hydraulic excavator ISO 10567:2007. Beban tidak melebihi 87% dari kapasitas angkat hidraulik atau 75% dari beban kemiringan. Bobot semua aksesoris pengangkatan harus dikurangi dari kapasitas angkat di atas. Kapasitas angkat dihitung saat alat berat berada di permukaan penopang yang padat dan rata. Penggunaan titik attachment work tool untuk memegang/mengangkat objek, dapat memengaruhi kinerja pengangkatan alat berat.

Kapasitas angkat tetap dengan $\pm 5\%$ untuk semua track shoe yang tersedia.



Bacalah selalu Buku Petunjuk Pengoperasian dan Perawatan yang sesuai untuk mendapatkan informasi produk tertentu.

Spesifikasi Hydraulic Excavator 352 UHD

Boom Retrofit (posisi tertekuk) – dengan Linkage Bucket, tanpa Bucket, Pengangkatan Berat: Aktif

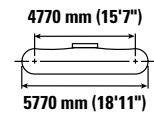
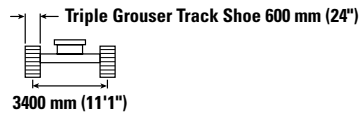
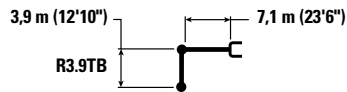
Undercarriage Pengukur Variabel Hidraulik



	3000 mm/10'0"		4500 mm/15'0"		6000 mm/20'0"		7500 mm/25'0"		9000 mm/30'0"		10.500 mm/35'0"				mm ft/in	
	kg lb	kg lb	kg lb	kg lb	kg lb	kg lb	kg lb	kg lb	kg lb	kg lb	kg lb	kg lb	kg lb	kg lb		
9000 mm 30'0"														*7450 *16.450	*7450 *16.450	8240 26'7"
7500 mm 25'0"									*8750 *16.650	*8750 *16.650				*7200 *15.850	*7200 *15.850	9270 30'2"
6000 mm 20'0"							*13.550 *29.400	*13.550 *29.400	*11.950 *24.850	*11.950 *24.850				*7200 *15.850	*7200 *15.850	9970 32'6"
4500 mm 15'0"					*17.600 *37.950	*17.600 *37.950	*14.650 *31.800	*14.650 *31.800	*12.900 *28.000	*12.900 *27.750				*7400 *16.300	*7400 *16.300	10.400 34'0"
3000 mm 10'0"			*27.650 *59.450	*27.650 *59.450	*19.850 *42.850	*19.850 *42.850	*15.900 *34.450	*15.900 *34.450	*13.550 *29.400	12.500 26.850	*8750 *9350	*8750 *9350		*7850 *17.200	*7850 *17.200	10.600 34'9"
1500 mm 5'0"			*21.800 *51.400	*21.800 *51.400	*21.550 *46.600	*21.550 *46.550	*16.900 *36.650	15.700 33.800	*14.100 *30.550	12.100 26.000				*8500 *18.650	*8500 *18.650	10.580 34'8"
0 mm 0'0"			*22.500 *51.750	*22.500 *51.750	*22.250 *48.150	20.850 44.900	*17.450 *37.750	15.150 32.700	*14.350 *31.000	11.750 25.300				*9500 *20.900	*9500 *20.900	10.350 33'11"
-1500 mm -5'0"	*16.100 *36.150	*16.100 *36.150	*27.650 *62.550	*27.650 *62.550	*21.850 *47.350	20.450 44.050	*17.250 *37.350	14.850 32.050	*14.000 *30.250	11.550 24.900				*11.150 *24.600	10.200 22.500	9870 32'4"
-3000 mm -10'0"	*23.000 *51.750	*23.000 *51.750	*26.150 *56.650	*26.150 *56.650	*20.350 *44.050	*20.350 43.900	*16.150 *34.850	14.800 31.850	*12.700 *11.550					*12.400 *27.350	11.350 25.100	9130 29'10"
-4500 mm -15'0"			*21.850 *47.050	*21.850 *47.050	*17.350 *37.250	*17.350 *37.250	*13.500 *28.650	*13.500 *28.650						*12.100 *26.600	*12.100 *26.600	8030 26'1"



ISO 10567:2007



* Menunjukkan bahwa beban dibatasi oleh kapasitas angkat hidraulik, bukan beban kemiringan. Beban di atas sesuai dengan standar peringkat kapasitas angkat hydraulic excavator ISO 10567:2007. Beban tidak melebihi 87% dari kapasitas angkat hidraulik atau 75% dari beban kemiringan. Bobot semua aksesoris pengangkatan harus dikurangi dari kapasitas angkat di atas. Kapasitas angkat dihitung saat alat berat berada di permukaan penopang yang padat dan rata. Penggunaan titik attachment work tool untuk memegang/mengangkat objek, dapat memengaruhi kinerja pengangkatan alat berat.

Kapasitas angkat tetap dengan ±5% untuk semua track shoe yang tersedia.



Bacalah selalu Buku Petunjuk Pengoperasian dan Perawatan yang sesuai untuk mendapatkan informasi produk tertentu.

Spesifikasi Hydraulic Excavator 352 UHD

Boom Retrofit (posisi tertekuk) – dengan Linkage Bucket, tanpa Bucket, Pengangkatan Berat: Aktif

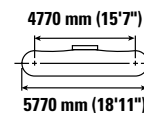
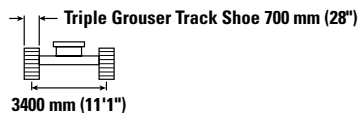
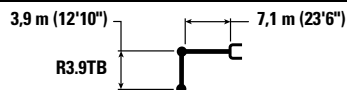
Undercarriage Pengukur Variabel Hidraulik yang Lebih Lebar



	3000 mm/10'0"		4500 mm/15'0"		6000 mm/20'0"		7500 mm/25'0"		9000 mm/30'0"		10.500 mm/35'0"				mm ft/in
	kg lb	kg lb	kg lb	kg lb	kg lb	kg lb	kg lb	kg lb	kg lb	kg lb	kg lb	kg lb	kg lb		
9000 mm 30'0"													*7450 *16.450	*7450 *16.450	8240 26'7"
7500 mm 25'0"									*8750 *16.650	*8750 *16.650			*7200 *15.850	*7200 *15.850	9270 30'2"
6000 mm 20'0"							*13.550 *29.400	*13.550 *29.400	*11.950 *24.850	*11.950 *24.850			*7200 *15.850	*7200 *15.850	9970 32'6"
4500 mm 15'0"					*17.600 *37.950	*17.600 *37.950	*14.650 *31.800	*14.650 *31.800	*12.900 *28.000	*12.900 *28.000			*7400 *16.300	*7400 *16.300	10.400 34'0"
3000 mm 10'0"			*27.650 *59.450	*27.650 *59.450	*19.850 *42.850	*19.850 *42.850	*15.900 *34.450	*15.900 *34.450	*13.550 *29.400	12.650 27.250	*8750 *8750		*7850 *17.200	*7850 *17.200	10.600 34'9"
1500 mm 5'0"			*21.800 *48.100	*21.800 *48.100	*21.550 *46.600	*21.550 *46.600	*16.900 *36.650	15.900 34.300	*14.100 *30.550	12.250 26.400	*9350 *9350		*8500 *18.650	*8500 *18.650	10.580 34'8"
0 mm 0'0"			*22.500 *51.750	*22.500 *51.750	*22.250 *48.150	21.150 45.500	*17.450 *37.750	15.400 33.150	*14.350 *31.000	11.950 25.700			*9500 *20.900	*9500 *20.900	10.350 33'11"
-1500 mm -5'0"	*16.100 *36.150	*16.100 *36.150	*27.650 *62.550	*27.650 *62.550	*21.850 *47.350	20.750 44.700	*17.250 *37.350	15.100 32.500	*14.000 *30.250	11.750 25.300			*11.150 *24.600	10.350 22.850	9870 32'4"
-3000 mm -10'0"	*23.000 *51.750	*23.000 *51.750	*26.150 *56.650	*26.150 *56.650	*20.350 *44.050	*20.350 *44.050	*16.150 *34.850	15.000 32.350	*12.700 *11.750				*12.400 *27.350	11.500 25.500	9130 29'10"
-4500 mm -15'0"			*21.850 *47.050	*21.850 *47.050	*17.350 *37.250	*17.350 *37.250	*13.500 *28.650	*13.500 *28.650					*12.100 *26.600	*12.100 *26.600	8030 26'1"



ISO 10567:2007



* Menunjukkan bahwa beban dibatasi oleh kapasitas angkat hidraulik, bukan beban kemiringan. Beban di atas sesuai dengan standar peringkat kapasitas angkat hydraulic excavator ISO 10567:2007. Beban tidak melebihi 87% dari kapasitas angkat hidraulik atau 75% dari beban kemiringan. Bobot semua aksesoris pengangkatan harus dikurangi dari kapasitas angkat di atas. Kapasitas angkat dihitung saat alat berat berada di permukaan penopang yang padat dan rata. Penggunaan titik attachment work tool untuk memegang/mengangkat objek, dapat memengaruhi kinerja pengangkatan alat berat.

Kapasitas angkat tetap dengan ±5% untuk semua track shoe yang tersedia.

Bacalah selalu Buku Petunjuk Pengoperasian dan Perawatan yang sesuai untuk mendapatkan informasi produk tertentu.

Spesifikasi Hydraulic Excavator 352 UHD

Spesifikasi dan Kompatibilitas Bucket – Afrika, Timur Tengah, Eurasia

	Linkage	Lebar		Kapasitas		Bobot		Isian	Undercarriage Pengukur Variabel Hidraulik Counterweight 12,0 mt (26.455 lb)			
		mm	in	m ³	yd ³	kg	lb		Retrofit (posisi lurus)		Retrofit (posisi tertekuk)	
									R3.35 (11'0")	R3.9 (12'10")	R3.35 (11'0")	R3.9 (12'10")
Pin-On (Tanpa Quick Coupler)												
Tugas Berat	TB	1650	66	2,41	3,15	2220	4894	100	●	●	●	●
	TB	1850	72	2,69	3,52	2349	5179	100	●	●	●	●
	TB	1900	74	2,78	3,64	2427	5350	100	●	●	●	●
Tugas Sulit	TB	1700	67	2,41	3,16	2479	5464	90	●	●	●	●
	TB	1550	61	2,14	2,80	2327	5129	90	●	●	●	●
Spade Tugas Sulit	TB	1350	54	1,87	2,44	2053	4526	90	●	●	●	●
	TB	1650	66	2,41	3,15	2367	5218	90	●	●	●	●
	TB	1900	75	2,78	3,64	2723	6003	90	●	●	●	●
Tugas Ekstrem	TB	1700	67	2,41	3,16	2722	6000	90	●	●	●	●
Spade Tugas Ekstrem	TB	1950	77	2,78	3,64	2974	6556	90	●	●	●	●
Beban maksimum dengan pin-on (muatan + bucket)								kg	9006	8552	9997	9390
								lb	19.855	18.854	22.040	20.701
Dengan Pin Grabber Coupler												
Tugas Berat	TB	1650	66	2,41	3,15	2220	4894	100	●	●	●	●
	TB	1850	72	2,69	3,52	2349	5179	100	●	⊙	●	●
	TB	1900	74	2,78	3,64	2427	5350	100	⊙	⊙	●	●
Tugas Sulit	TB	1700	67	2,41	3,16	2479	5464	90	●	●	●	●
	TB	1550	61	2,14	2,80	2327	5129	90	●	●	●	●
Spade Tugas Sulit	TB	1350	54	1,87	2,44	2053	4526	90	●	●	●	●
	TB	1650	66	2,41	3,15	2367	5218	90	●	●	●	●
	TB	1900	75	2,78	3,64	2723	6003	90	●	⊙	●	●
Tugas Ekstrem	TB	1700	67	2,41	3,16	2722	6000	90	●	●	●	●
Spade Tugas Ekstrem	TB	1950	77	2,78	3,64	2974	6556	90	⊙	⊙	●	●
Beban maksimum dengan coupler (muatan + bucket)								kg	7953	7499	8944	8337
								lb	17.533	16.532	19.718	18.380

Beban di atas memenuhi standar hydraulic excavator EN474-5:2006 + A3:2013, tidak melebihi 87% kapasitas pengangkatan hidraulik atau 75% kapasitas jungkit, dengan linkage depan dipanjangkan sepenuhnya di permukaan tanah dan dengan bucket ditekek.

Kapasitas berdasarkan ISO 7451:2007.

Kerapatan Material Maksimum:

- 2100 kg/m³ (3500 lb/yd³)
- ⊙ 1800 kg/m³ (3000 lb/yd³)

Caterpillar menganjurkan penggunaan work tool yang tepat untuk memaksimalkan nilai yang diterima pelanggan dari produk kami. Penggunaan work tool, termasuk bucket, di luar rekomendasi atau spesifikasi Caterpillar dalam hal bobot, dimensi, aliran, tekanan, dll. dapat menghasilkan kinerja yang kurang optimal, termasuk tapi tidak terbatas pada berkurangnya produksi, stabilitas, keandalan, dan ketahanan komponen. Penggunaan work tool yang tidak tepat dapat menyebabkan pengelupasan, cangkulan, puntiran, dan/atau terkena beban berat yang akan mengurangi masa pakai boom dan stick.

Spesifikasi Hydraulic Excavator 352 UHD

Spesifikasi dan Kompatibilitas Bucket – Asia Tenggara

	Linkage	Lebar		Kapasitas		Bobot		Isian	Undercarriage Pengukur Variabel Hidraulik Counterweight 12,0 mt (26.455 lb)				
		mm	in	m ³	yd ³	kg	lb		Retrofit (posisi lurus)		Retrofit (posisi tertekuk)		
									R3.35 (11'0")	R3.9 (12'10")	R3.35 (11'0")	R3.9 (12'10")	
Pin-On (Tanpa Quick Coupler)													
Tugas Umum	TB	1950	77	3,06	4,00	2474	5454	100	●	⊙	●	●	
Tugas Berat	TB	1950	77	3,08	4,03	2710	5974	100	●	⊙	●	●	
	TB	1650	65	2,41	3,15	2377	5240	100	●	●	●	●	
	TB	1650	65	2,41	3,15	2392	5273	100	●	●	●	●	
Spade Tugas Sulit	TB	1750	69	2,40	3,14	2544	5608	90	●	●	●	●	
Tugas Sulit (SDV, Severe Duty)	TB	1650	65	2,41	3,16	2497	5504	90	●	●	●	●	
Beban maksimum dengan pin-on (muatan + bucket)								kg	9006	8552	9997	9390	
								lb	19.855	18.854	22.040	20.701	
Dengan Pin Grabber Coupler													
Tugas Umum	TB	1950	77	3,06	4,00	2474	5454	100	⊙	⊖	●	⊙	
Tugas Berat	TB	1950	77	3,08	4,03	2710	5974	100	⊖	⊖	●	⊙	
	TB	1650	65	2,41	3,15	2377	5240	100	●	●	●	●	
	TB	1650	65	2,41	3,15	2392	5273	100	●	●	●	●	
Spade Tugas Sulit	TB	1750	69	2,40	3,14	2544	5608	90	●	●	●	●	
Tugas Sulit (SDV, Severe Duty)	TB	1650	65	2,41	3,16	2497	5504	90	●	●	●	●	
Beban maksimum dengan coupler (muatan + bucket)								kg	7953	7499	8944	8337	
								lb	17.533	16.532	19.718	18.380	

Beban di atas memenuhi standar hydraulic excavator EN474-5:2006 + A3:2013, tidak melebihi 87% kapasitas pengangkatan hidraulik atau 75% kapasitas jungkit, dengan linkage depan dipanjangkan sepenuhnya di permukaan tanah dan dengan bucket ditekuk.

Kapasitas berdasarkan ISO 7451:2007.

Kerapatan Material Maksimum:

- 2100 kg/m³ (3500 lb/yd³)
- ⊙ 1800 kg/m³ (3000 lb/yd³)
- ⊖ 1500 kg/m³ (2500 lb/yd³)

Caterpillar menganjurkan penggunaan work tool yang tepat untuk memaksimalkan nilai yang diterima pelanggan dari produk kami. Penggunaan work tool, termasuk bucket, di luar rekomendasi atau spesifikasi Caterpillar dalam hal bobot, dimensi, aliran, tekanan, dll. dapat menghasilkan kinerja yang kurang optimal, termasuk tapi tidak terbatas pada berkurangnya produksi, stabilitas, keandalan, dan ketahanan komponen. Penggunaan work tool yang tidak tepat dapat menyebabkan pengelupasan, cungkulan, puntiran, dan/atau terkena beban berat yang akan mengurangi masa pakai boom dan stick.

Spesifikasi Hydraulic Excavator 352 UHD

Panduan Penawaran Attachment – Afrika, Timur Tengah, Eurasia

Tidak semua Attachment tersedia di semua kawasan. Hubungi dealer Cat Anda untuk mengetahui konfigurasi yang tersedia di kawasan Anda.

Padanan

Tidak Ada Padanan

ATTACHMENT PIN-ON

Undercarriage		Pengukur Variabel Hidraulik				
Counterweight		12,0 mt (26.455 lb)				
Tipe Boom		Retrofit (posisi lurus)		Retrofit (posisi tertekuk)		UHD
Panjang Stick		R3.35 (11'0")	R3.9 (12'10")	R3.35 (11'0")	R3.9 (12'10")	UHD 9.1 (29'9")
Hammer Hidraulik	H160 S	✓	✓	✓	✓	
	H180 GC	✓	✓	✓	✓	
	H180 GC S	✓	✓	✓	✓	
	H180 S	✓	✓	✓	✓	
	H190 S	✓	✓	✓	✓	
Multi-Prosesor	Cutter Jaw Beton MP318					✓
	Demolition Jaw MP318					✓
	Pulverizer Jaw MP318					✓
	Shear Jaw MP318					✓
	Universal Jaw MP318					✓
	Cutter Jaw Beton MP324					✓
	Demolition Jaw MP324					✓
	Pulverizer Jaw MP324					✓
	Shear Jaw MP324					✓
	Shear Jaw Tangki MP324					✓
	Universal Jaw MP324					✓
	Cutter Jaw Beton MP332					✓
	Demolition Jaw MP332					✓
	Pulverizer Jaw MP332					✓
	Shear Jaw MP332					✓
	Universal Jaw MP332					✓
	Cutter Jaw Beton MP345	✓	✓	✓	✓	
	Demolition Jaw MP345	✓	✓	✓	✓	
	Pulverizer Jaw MP345	✓	✓	✓	✓	
	Shear Jaw MP345	✓	✓	✓	✓	
Cutter Jaw Beton MP345-Flat Top	✓	✓	✓	✓		
Demolition Jaw MP345-Flat Top	✓	✓	✓	✓		
Pulverizer Jaw MP345-Flat Top	✓	✓	✓	✓		
Shear Jaw MP345-Flat Top	✓	✓	✓	✓		
Cutter Jaw Beton MP365			✓			
Grapple Penghancuran dan Penyortiran	G324					✓
	G332					✓
	G345	✓	✓	✓	✓	
	Flat Top G345	✓	✓	✓	✓	
Shear Skrap dan Penghancuran Bergerak	Flat Top S3025					✓
	Flat Top S3035					✓
	Flat Top S3050	✓	✓	✓	✓	
Pulverizer	Pulverizer Sekunder P245			✓		
	Pulverizer Primer P318					✓
	Pulverizer Primer P324					✓
	Pulverizer Primer P332					✓
	Pulverizer Primer P345	✓	✓	✓	✓	
	Pulverizer Primer P345-Flat Top	✓	✓	✓	✓	

(bersambung ke halaman berikutnya)

Spesifikasi Hydraulic Excavator 352 UHD

Panduan Penawaran Attachment – Afrika, Timur Tengah, Eurasia *(sambungan)*

Tidak semua Attachment tersedia di semua kawasan. Hubungi dealer Cat Anda untuk mengetahui konfigurasi yang tersedia di kawasan Anda.

Padanan

Tidak Ada Padanan

1800 kg/m³ (3000 lb/yd³)

1200 kg/m³ (2000 lb/yd³)

ATTACHMENT PIN-ON *(sambungan)*

Undercarriage		Pengukur Variabel Hidraulik			
Counterweight		12,0 mt (26.455 lb)			
Tipe Boom		Retrofit (posisi lurus)		Retrofit (posisi tertekuk)	
Panjang Stick		R3.35 (11'0")	R3.9 (12'10")	R3.35 (11'0")	R3.9 (12'10")
Orange Peel Grapple	GSH455-1000	●	●	●	●
	GSH455-1500	●	●	●	●
	GSH455-2000	●	●	●	●
	GSH555-1000	●	●	●	●
	GSH555-1500	●	●	●	●
	GSM-50-1250	●	●	●	●
	GSM-50-1000	●	●	●	●
	GSM-50-1500	●	●	●	●
	GSM-50-2000	●	○	●	●
	GSM-60-1250	●	●	●	●
	GSM-60-1500	●	○	●	●
	GSM-60-2000	○	○	○	○
	GSM-60-2500			○	
	Clamshell Grapple	CTV30-1700	●	●	●
CTV30-1900		●	●	●	●
CTV30-2300		●	●	●	●
CTV30-2700		●	○	●	○
CTV30-2900		○	○	●	○
CTV30-3100		○	○	○	○
CTV30-3800		○		○	

(bersambung ke halaman berikutnya)

Spesifikasi Hydraulic Excavator 352 UHD

Panduan Penawaran Attachment – Afrika, Timur Tengah, Eurasia *(sambungan)*

Tidak semua Attachment tersedia di semua kawasan. Hubungi dealer Cat Anda untuk mengetahui konfigurasi yang tersedia di kawasan Anda.

Padanan

† Penggunaan yang diizinkan pada alat berat kurang dari 50% Tidak Ada Padanan

ATTACHMENT PIN GRABBER COUPLER CAT

Undercarriage		Pengukur Variabel Hidraulik			
Counterweight		12,0 mt (26.455 lb)			
Tipe Boom		Retrofit (posisi lurus)		Retrofit (posisi tertekuk)	
Panjang Stick		R3.35 (11'0")	R3.9 (12'10")	R3.35 (11'0")	R3.9 (12'10")
Hammer Hidraulik	H160 S	✓	✓	✓	✓
	H180 GC	✓	✓	✓	✓
	H180 GC S	✓	✓	✓	✓
	H180 S	✓†	✓†	✓†	✓†
Multi-Prosesor	Cutter Jaw Beton MP345	✓	✓	✓	✓
	Demolition Jaw MP345	✓		✓	
	Pulverizer Jaw MP345	✓		✓	
	Shear Jaw MP345	✓	✓	✓	✓
	Shear Jaw MP345-Flat Top			✓	
Grapple Penghancuran dan Penyortiran	G345	✓	✓	✓	✓
	Flat Top G345	✓	✓	✓	✓

ATTACHMENT COUPLER KHUSUS CW-40

Undercarriage		Pengukur Variabel Hidraulik	
Counterweight		12,0 mt (26.455 lb)	
Tipe Boom		UHD	
Panjang Stick		UHD 9.1 (29'9")	
Multi-Prosesor	Cutter Jaw Beton MP318	✓	
	Demolition Jaw MP318	✓	
	Pulverizer Jaw MP318	✓	
	Shear Jaw MP318	✓	
	Universal Jaw MP318	✓	
	Cutter Jaw Beton MP324	✓	
	Demolition Jaw MP324	✓	
	Pulverizer Jaw MP324	✓	
	Shear Jaw MP324	✓	
	Shear Jaw Tangki MP324	✓	
	Universal Jaw MP324	✓	
Grapple Penghancuran dan Penyortiran	G324	✓	
	G332	✓	
Shear Skrap dan Penghancuran Bergerak	Flat Top S3025	✓	
	Flat Top S3035	✓	
Pulverizer	Pulverizer Primer P318	✓	
	Pulverizer Primer P324	✓	

(bersambung ke halaman berikutnya)

Spesifikasi Hydraulic Excavator 352 UHD

Panduan Penawaran Attachment – Afrika, Timur Tengah, Eurasia *(sambungan)*

Tidak semua Attachment tersedia di semua kawasan. Hubungi dealer Cat Anda untuk mengetahui konfigurasi yang tersedia di kawasan Anda.

Padanan

ATTACHMENTS COUPLER KHUSUS CW-45

Undercarriage	Pengukur Variabel Hidraulik	
Counterweight	12,0 mt (26.455 lb)	
Tipe Boom	UHD	
Panjang Stick	UHD 9.1 (29'9")	
Multi-Prosesor	Cutter Jaw Beton MP318	✓
	Demolition Jaw MP318	✓
	Pulverizer Jaw MP318	✓
	Shear Jaw MP318	✓
	Universal Jaw MP318	✓
	Cutter Jaw Beton MP324	✓
	Demolition Jaw MP324	✓
	Pulverizer Jaw MP324	✓
	Shear Jaw MP324	✓
	Shear Jaw Tangki MP324	✓
	Universal Jaw MP324	✓
	Grapple Penghancuran dan Penyortiran	G324
G332		✓
Shear Skrap dan Penghancuran Bergerak	Flat Top S3025	✓
	Flat Top S3035	✓
Pulverizer	Pulverizer Primer P318	✓
	Pulverizer Primer P324	✓

ATTACHMENT COUPLER KHUSUS CW-45

Undercarriage	Pengukur Variabel Hidraulik	
Counterweight	12,0 mt (26.455 lb)	
Tipe Boom	UHD	
Panjang Stick	UHD 9.1 (29'9")	
Multi-Prosesor	Cutter Jaw Beton MP318	✓
	Demolition Jaw MP318	✓
	Pulverizer Jaw MP318	✓
	Shear Jaw MP318	✓
	Universal Jaw MP318	✓
	Cutter Jaw Beton MP324	✓
	Demolition Jaw MP324	✓
	Pulverizer Jaw MP324	✓
	Shear Jaw MP324	✓
	Shear Jaw Tangki MP324	✓
	Universal Jaw MP324	✓
	Grapple Penghancuran dan Penyortiran	G324
G332		✓
Shear Skrap dan Penghancuran Bergerak	Flat Top S3025	✓
Pulverizer	Pulverizer Primer P318	✓
	Pulverizer Primer P324	✓

(bersambung ke halaman berikutnya)

Spesifikasi Hydraulic Excavator 352 UHD

Panduan Penawaran Attachment – Afrika, Timur Tengah, Eurasia (sambungan)

Tidak semua Attachment tersedia di semua kawasan. Hubungi dealer Cat Anda untuk mengetahui konfigurasi yang tersedia di kawasan Anda.

Padanan

Tidak Ada Padanan

ATTACHMENT COUPLER KHUSUS CW-55

Undercarriage		Pengukur Variabel Hidraulik			
Counterweight		12,0 mt (26.455 lb)			
Tipe Boom		Retrofit (posisi lurus)		Retrofit (posisi tertekuk)	
Panjang Stick		R3.35 (11'0")	R3.9 (12'10")	R3.35 (11'0")	R3.9 (12'10")
Hammer Hidraulik	H160 S	✓	✓	✓	✓
	H180 GC	✓	✓	✓	✓
	H180 GC S	✓	✓	✓	✓
	H180 S	✓	✓	✓	✓
Multi-Prosesor	Cutter Jaw Beton MP345	✓	✓	✓	✓
	Demolition Jaw MP345	✓		✓	
	Pulverizer Jaw MP345	✓		✓	
	Shear Jaw MP345	✓	✓	✓	✓
	Cutter Jaw Beton MP345-Flat Top	✓		✓	
	Shear Jaw MP345-Flat Top	✓		✓	
Grapple Penghancuran dan Penyortiran	G345	✓	✓	✓	✓
	Flat Top G345	✓	✓	✓	✓
Pulverizer	Pulverizer Primer P345		✓		✓

ATTACHMENT DUDUKAN BOOM

Undercarriage		Pengukur Variabel Hidraulik			
Counterweight		12,0 mt (26.455 lb)			
Tipe Boom		Retrofit (posisi lurus)		Retrofit (posisi tertekuk)	
Shear Skrap dan Penghancuran Bergerak	S2090		✓		✓
	Flat Top S3070		✓		✓
	Flat Top S3090		✓		✓

Spesifikasi Hydraulic Excavator 352 UHD

Panduan Penawaran Attachment – Asia Tenggara

Tidak semua Attachment tersedia di semua kawasan. Hubungi dealer Cat Anda untuk mengetahui konfigurasi yang tersedia di kawasan Anda.

Padanan

Tidak Ada Padanan

ATTACHMENT PIN-ON

Undercarriage		Pengukur Variabel Hidraulik			
Counterweight		12,0 mt (26.455 lb)			
Tipe Boom		Retrofit (posisi lurus)		Retrofit (posisi tertekuk)	
Panjang Stick		R3.35 (11'0")	R3.9 (12'10")	R3.35 (11'0")	R3.9 (12'10")
Hammer Hidraulik	H160 S	✓	✓	✓	✓
	H180 GC	✓	✓	✓	✓
	H180 GC S	✓	✓	✓	✓
	H180 S	✓	✓	✓	✓
	H190 S	✓	✓	✓	✓

Perlengkapan Standar dan Opsional 352 UHD

Perlengkapan Standar dan Opsional

Perlengkapan standar dan opsional bisa bervariasi. Hubungi dealer Cat Anda untuk mengetahui perinciannya.

	Standar	Opsional		Standar	Opsional
BOOM, STICK, DAN LINKAGE			TEKNOLOGI CAT		
UHD depan 28 m (91' 10")		✓	VisionLink®	✓*	
Boom retrofit 9,1 m (29'10")		✓	VisionLink Productivity		✓
Stick retrofit 3,35 m (11'0")		✓	Flash Jarak Jauh	✓	
Stick retrofit 3,9 m (12'10")		✓	Sistem monitoring stabilitas	✓	
Kontrol alat yang canggih, UHD	✓		TEKNOLOGI CAT – BOOM RETROFIT		
Linkage bucket rangkaian TB		✓	Cat Grade 2D	✓	
Linkage bucket rangkaian C khusus	✓		Cat Payload:	✓	
Cradle transportasi untuk bagian depan		✓	– Penimbangan statis		
KABIN			– Kalibrasi semiotomatis		
Kabin penghancur yang dapat dimiringkan dengan kaca atap dan depan berlaminasi P5A	✓		– Informasi muatan/siklus		
Monitor layar sentuh LCD 254 mm (10") resolusi tinggi	✓		– Kemampuan pelaporan USB		
AC dua tingkat otomatis	✓		Lift Assist	✓	
Jog dial dan tombol pintasan untuk kontrol monitor	✓		SISTEM LISTRIK		
Kontrol engine starter tekan tanpa tombol	✓		Baterai bebas perawatan 1000 CCA (×4)	✓	
Konsol yang tingginya dapat disetel	✓		Sakelar pemutus elektrik terpusat	✓	
Konsol sisi kiri bisa dimiringkan	✓		Lampu LED eksterior chassis dan boom	✓	
Stick Steer Cat	✓		Lampu kerja sekitar premium		✓
Kursi suspensi udara berpemanas dan berventilasi	✓		<i>(bersambung ke halaman berikutnya)</i>		
Sabuk pengaman 51 mm (2")	✓				
Radio Bluetooth® terintegrasi monitor dengan port USB	✓				
Stopkontak 12 V DC	✓				
Penyimpanan dokumen	✓				
Penyimpanan atas dan penyimpanan belakang dengan jaring	✓				
Tempat botol/gelas minuman	✓				
Wiper paralel dengan sistem pembersih	✓				
Kemampuan pemasangan wiper di jendela atap	✓				
Lampu interior LED	✓				
Lampu selamat datang di lantai	✓				
Tabir surya gulung depan	✓				
Tabir surya gulung belakang		✓			
Matras lantai yang dapat dicuci	✓				
Siap untuk suar	✓				
Relai bantu	✓				

*Khusus langganan terhubung. Tersedia langganan tambahan. Hubungi dealer Cat Anda untuk informasi ketersediaan.

Perlengkapan Standar dan Opsional 352 UHD

Perlengkapan Standar dan Opsional (sambungan)

Perlengkapan standar dan opsional bisa bervariasi. Hubungi dealer Cat Anda untuk mengetahui perinciannya.

	Standar	Opsional		Standar	Opsional
ENGINE			KESELAMATAN DAN KEAMANAN		
Tiga mode yang dapat dipilih: Power, Smart, Eco	✓		2D E-Fence (swing)	✓	
Kontrol kecepatan engine otomatis	✓		Penghentian hammer otomatis	✓	
Kemampuan kerja hingga ketinggian 4500 m (14.760 ft)	✓		Sistem pengamanan Satu Kunci Caterpillar	✓	
Kipas bolak-balik hidraulik	✓		Kotak alat/penyimpanan eksternal yang dapat dikunci	✓	
Pendinginan ambien tinggi 52 °C (126 °F)	✓		Pintu yang dapat dikunci, serta tangki bahan bakar dan hidraulik dengan kunci	✓	
Kemampuan start dingin -18° C (0° F)	✓		Kompartemen pengurusan bahan bakar yang dapat dikunci	✓	
Kemampuan start dingin -32° C (-25° F)		✓	Platform servis dengan pelat antigelincir dan baut berkerucut	✓	
Alternator 115 amp	✓		Penahan tangan dan pegangan kanan (RH)	✓	
Pompa priming bahan bakar elektrik	✓		Klakson sinyal/peringatan	✓	
Filter utama empat mikron dua tahap	✓		Paket kaca spion visibilitas	✓	
Filter primer 10 mikron dengan separator air	✓		Unit penerima Bluetooth		✓
Heater blok start dingin		✓	Sakelar pematian engine sekunder dari permukaan tanah	✓	
Alat bantu start eter		✓	Sakelar pemutus yang dapat dikunci	✓	
Filter udara elemen ganda dengan pre-cleaner terintegrasi	✓		Kamera pandangan ke belakang dan samping kanan	✓	
Sistem pendinginan berdampungan	✓		Visibilitas 360°		✓
Start aman dengan kode PIN	✓		Pelindung Pengaman Operator	✓	
Penonaktifan jarak jauh	✓		SERVIS DAN PERAWATAN		
SISTEM HIDRAULIK			Sistem manajemen kesehatan kendaraan terintegrasi	✓	
Kemampuan katup penyearah penurunan boom	✓		Filter bahan bakar dan oli engine yang dikelompokkan	✓	
Kemampuan katup penyearah penurunan stick	✓		Port Pengambilan Sampel Oli Terjadwal (S-O-S SM , Scheduled Oil Sampling)	✓	
Kemampuan swing halus	✓		Siap untuk perawatan QuickEvac TM	✓	
Sirkuit regenerasi boom dan stick	✓		Pompa pengisian bahan bakar elektrik dengan pematian otomatis	✓	
Katup kontrol utama elektronik	✓		UNDERCARRIAGE DAN STRUKTUR		
Mode pengangkatan berat	✓		Undercarriage Pengukur Variabel Hidraulik	✓	
Pemanasan oli hidraulik otomatis	✓		Track berpelumas gemuk	✓	
Katup peredam swing bolak-balik	✓		Lubang penarikan di rangka dasar	✓	
Rem parkir ayun otomatis	✓		Counterweight 12,0 mt (26.455 lb)	✓	
Filter balik hidraulik kinerja tinggi	✓		Pelindung pemandu track panjang penuh	✓	
Travel dua kecepatan	✓		Pelindung bawah HD	✓	
Kemampuan menggunakan oli hidraulik bio	✓		Pelindung motor travel HD	✓	
Sirkuit bantu dua arah gabungan	✓		Triple grouser track shoe 600 mm (24")		✓
Sirkuit bantu tekanan sedang	✓		Triple grouser track shoe 700 mm (28")		✓
Sirkuit quick coupler	✓				

Kit dan Attachment yang Dipasang Dealer

Attachment mungkin berbeda-beda. Hubungi dealer Cat Anda untuk mengetahui perinciannya.

KABIN

- Siap saluran untuk filtrasi kabin yang canggih

KESELAMATAN DAN KEAMANAN

- Kit kamera work tool

Informasi berikut berlaku untuk alat berat pada saat produksi tahap akhir sebagaimana dikonfigurasi untuk dijual di kawasan yang tercakup dalam dokumen ini. Isi deklarasi ini valid sejak tanggal dikeluarkannya; namun, isi yang berkaitan dengan fitur dan spesifikasi alat berat dapat berubah tanpa pemberitahuan. Untuk informasi tambahan, lihat Buku Petunjuk Pengoperasian dan Perawatan alat berat.

Untuk informasi selengkapnya tentang penerapan program keberlanjutan dan progres kami, kunjungi <https://www.caterpillar.com/en/company/sustainability>.

Engine

- Engine Cat® C13 mengeluarkan emisi setara dengan EPA Tier 3 AS atau Stage IIIA UE.
- Engine Cat kompatibel dengan bahan bakar diesel yang dicampur dengan bahan bakar karbon intensitas rendah** hingga:
 - ✓ Biodiesel 100% FAME (fatty acid methyl ester, asam lemak metil ester)*
 - ✓ 100% bahan bakar diesel terbarukan, bahan bakar HVO (hydrotreated vegetable oil, minyak sayur yang diolah dengan air), dan bahan bakar GTL (gas-to-liquid, gas-ke-cairan)Lihat panduan untuk keberhasilan penerapan. Hubungi dealer Cat setempat atau lihat “Rekomendasi Cairan Alat Berat Caterpillar” (SEBU6250) untuk mengetahui detailnya.
**Untuk penggunaan campuran yang lebih tinggi daripada 20% biodiesel, hubungi dealer Cat Anda.*
***Emisi gas rumah kaca pipa knalpot dari bahan bakar dengan intensitas karbon yang lebih rendah pada dasarnya sama dengan bahan bakar tradisional.*

Sistem AC

- Sistem AC pada alat berat ini mengandung refrigerant gas rumah kaca terfluorinasi R134a (Potensi Pemanasan Global = 1430). Sistem berisi 1,0 kg (2,2 lb) refrigerant dengan kandungan CO₂ setara dengan 1,430 metrik ton (1,576 ton).

Cat

- Berdasarkan pengetahuan terbaik yang ada, konsentrasi maksimum yang diizinkan, yang diukur dalam bagian per sejuta (PPM, parts per million), dari logam berat berikut dalam cat adalah:
 - Barium < 0,01%
 - Kadmium < 0,01%
 - Kromium < 0,01%
 - Timbal < 0,01%

Kinerja Suara

Dengan kipas pendingin pada nilai maksimum:

- Eksternal (ISO 6395:2008) – 107 dB(A)
- Internal (ISO 6396:2008) – 75 dB(A)

- Alat pelindung pendengaran mungkin diperlukan sewaktu bekerja dengan ruang operator dan kabin terbuka (bila tidak dirawat dengan benar atau pintu/jendela terbuka) dalam waktu yang lama atau di lingkungan yang bising.

Oli dan Cairan

- Cairan pendingin etilena glikol diisikan oleh pabrik Caterpillar. Cat DEAC (Diesel Engine Antifreeze/Coolant, Antifreeze/Cairan Pendingin Engine Diesel) dan Cat ELC (Extended Life Coolant, Cairan Pendingin Pemakaian Lama) dapat didaur ulang. Untuk informasi selengkapnya, hubungi dealer Cat Anda.
- Cat Bio HYDO™ Advanced adalah oli hidrolik ramah lingkungan yang disetujui Ecolabel UE.
- Cairan tambahan kemungkinan besar ada, lihat Buku Petunjuk Pengoperasian dan Perawatan atau panduan Aplikasi dan Pemasangan untuk mengetahui rekomendasi lengkap cairan dan interval perawatan.

Fitur dan Teknologi

- Fitur dan teknologi berikut dapat membantu penghematan bahan bakar dan/atau pengurangan karbon. Fiturnya mungkin bervariasi. Hubungi dealer Cat Anda untuk mengetahui perinciannya.
 - Mode Smart mencocokkan daya alat berat dengan persyaratan penggalan secara otomatis
 - Mode Eco meminimalkan konsumsi bahan bakar untuk aplikasi ringan
 - Memotong biaya perawatan dengan interval perawatan yang diperpanjang
 - Mengurangi konsumsi bahan bakar dengan kipas hidrolik efisiensi tinggi yang mendinginkan engine sesuai permintaan
 - Meningkatkan efisiensi pengoperasian dengan teknologi Cat standar yang mengurangi kelelahan operator dan biaya pengoperasian



Untuk informasi selengkapnya mengenai produk, layanan dealer, dan solusi industri Cat, kunjungi situs web kami di www.cat.com

© 2023 Caterpillar

Semua hak dilindungi undang-undang

Bahan dan spesifikasi dapat berubah sewaktu-waktu tanpa pemberitahuan sebelumnya. Alat berat yang ditampilkan dalam foto mungkin disertai perlengkapan tambahan. Hubungi dealer Cat Anda untuk mengetahui pilihan yang tersedia.

CAT, CATERPILLAR, LET'S DO THE WORK, logo-logo yang berkaitan, "Caterpillar Corporate Yellow", kemasan dagang "Power Edge" dan Cat "Modern Hex", serta identitas perusahaan dan produk yang digunakan di sini merupakan merek dagang dari Caterpillar dan tidak boleh digunakan tanpa izin. VisionLink merupakan merek dagang dari Caterpillar Inc., yang terdaftar di Amerika Serikat dan di negara lainnya.

A8XQ3551-01 (11-2023)
Menggantikan A8XQ3551
Nomor Build: 07F
(Afr-ME, Eurasia, Indonesia,
S Am, SE Asia)

