



# Cat<sup>®</sup> 420 XE

## CHARGEUSE-PELLETEUSE

La chargeuse-pelleteuse 420 XE Cat<sup>®</sup> offre des performances exceptionnelles, un excellent rendement énergétique, un circuit hydraulique supérieur, une polyvalence et un nouveau poste de conduite. La chargeuse 420 XE est dotée, notamment des éléments suivants :

- Poste de conduite ergonomique** – Les commandes ajustables intégrées au siège améliorent l'ergonomie en améliorant le confort et l'espace pour les jambes du conducteur. Le conducteur a les commandes de la chargeuse et de la rétrocaveuse dans les mains, qu'il soit face à la chargeuse, à la rétrocaveuse ou qu'il soit décalé pour avoir une meilleure visibilité. Le nouveau frein de stationnement à serrage par ressort et à desserrage hydraulique est commandé par un simple bouton.
- Circuit hydraulique à détection de charge** – La pompe à piston à détection de charge de la chargeuse-pelleteuse Cat fournit des forces hydrauliques maximales de levage et d'excavation à n'importe quel régime du moteur. Le débit de la pompe variable adapte la puissance hydraulique à la charge de travail.
- Rendement de la machine** – Le moteur C3.6 Cat procure une solide performance et répond aux normes sur les émissions antipollution américaines Tier 4 Final/niveau V de l'UE en recourant à la technologie de réduction sélective catalytique à l'aide d'un catalyseur d'oxydation diesel. Le système permet au conducteur de débrancher la machine, même en cours de purge du liquide d'échappement diesel.
- Polyvalence de la machine** – La toute nouvelle timonerie de chargeuse industrielle intégrée (attache IT) conçue pour des configurations de bras de chargeuse à vérin de cavage unique peut être commandée pour installation en usine ou sur le terrain. La chargeuse-pelleteuse Cat à timonerie de chargeuse industrielle intégrée (attache IT) sera la machine la plus polyvalente sur le chantier, grâce au raccordement aux divers accessoires offerts par Cat.
- Accessoires Cat** – Une vaste gamme d'accessoires pour chargeuse-pelleteuse, notamment des attaches rapides, des pinces, des godets assortis et des brosses peut être commandée de l'usine ou pour l'installation sur le terrain. Les chargeuses-pelleteuses Cat seront prêtes pour la saison dès la livraison.
- Transmission Powershift** – Une transmission Powershift quatre vitesses est offerte de série pour des changements de vitesse fluides et faciles, en tournant simplement le levier Power Shuttle.
- Capacité de levage** – Le vérin de flèche redessiné augmente la capacité de levage de 15 %.

## Données techniques

### Moteur

Moteur	C3.6	
	74,5 kW (100 ch) à	
	turbocompresseur électronique	
	à refroidisseur d'admission	
Valeurs de puissance mesurées à 2 200 tr/min		
Puissance brute SAE J1995	76 kW	102 ch
Puissance brute ISO 14396	74 kW	100 ch
Puissance nominale à 2 200 tr/min		
SAE J1349	68 kW	92 ch
ISO 9249	68 kW	91 ch
Valeurs de puissance nominale nette maximales à 1 800 tr/min		
SAE J1349	79 kW	105 ch
ISO 9249	78 kW	105 ch
Dimensions		
Bore	98 mm	3.86 po
Course	120 mm	4.72 po
Cylindrée	3,6 l	220 po <sup>3</sup>
Réserve de couple (nette) à 1 400 tr/min	47 %	
SAE J1349 Net	436 N·m	322 lb·pi
Conditions de puissance nominale		
Aucun détarage requis jusqu'à une altitude de	3 048 m	10 000 pi

- Le moteur est conforme aux normes antipollution Tier 4 Final/Stage IV.

### Poids\*

Poids en ordre de marche (estimé)	7 834 kg	17 271 lb
Poids en ordre de marche (maximal) (capacité ROPS)	11 000 kg	24 251 lb
Poids en ordre de marche (minimal)	7 384 kg	16 279 lb
Cabine, ROPS/FOPS	145 kg	320 lb
Transmission Powershift	STD	STD
Commande antitangage	15 kg	33 lb
Climatisation	45 kg	99 lb
Traction intégrale	STD	STD
Godet MP (0,96 m <sup>3</sup> /1,25 vg <sup>3</sup> )		
avec fourches rabattables	915 kg	2 017 lb
sans fourches rabattables	745 kg	1 642 lb
Chargeuse	QC245 kg	540 lb
Bras télescopique (exclut le contrepoids)	270 kg	595 lb
Contrepoids, base	115 kg	256 lb
Empilable, un	240 kg	529 lb
Maximum	460 kg	1 014 lb

\*Configuration de machine : rétrocaveuse à bras standard, toit à cadre OROPS, transmission Powershift à 4RM, godet de chargeuse normal (GP) de 0,96 m<sup>3</sup> (1,25 vg<sup>3</sup>), godet de chargeuse de 610 mm (24 po) pour usage normal, pneus avant 340/80-18 et pneus arrière 500/70-24, contrepoids de 240 kg (530 lb), conducteur de 80 kg (176 lb), réservoir de carburant plein.



# Chargeuse-pelleteuse 420 XE

## Transmission

### Transmission Powershift – De série

Avant – 1er	5,9 km/h	3,7 mph
2e	9,4 km/h	5,8 mi/h
3e	20 km/h	12 mph
4e	41 km/h	25 mph
Marche arrière – 1ère	5,9 km/h	3,7 mi/h
2e	12,4 km/h	7,7 mi/h
3e	27 km/h	17 mi/h

	Powershift Transmission – En option		Powershift Transmission avec LTC – En option	
Avant – 1er	5,9 km/h	3,7 mph	5,9 km/h	3,7 mph
2e	9,4 km/h	5,8 mi/h	9,4 km/h	5,8 mi/h
3e	12 km/h	8 mi/h	12 km/h	8 mi/h
4e	20 km/h	12 mi/h	20 km/h	12 mi/h
5e	27 km/h	17 mi/h	27 km/h	17 mi/h
5e LTC	—	—	29 km/h	18 mi/h
6e	41 km/h	25 mi/h	41 km/h	25 mi/h
6e LTC**	—	—	40 km/h	25 mi/h
Marche arrière – 1ère	5,9 km/h	3,7 mi/h	5,9 km/h	3,7 mi/h
2e	12 km/h	7,7 mi/h	12 km/h	7,7 mi/h
3e	27 km/h	17 mi/h	27 km/h	17 mi/h

\*Vitesses de déplacement d'une chargeuse-pelleteuse à deux roues motrices, à pleins gaz, avec pneus arrière 500/70-24.

\*\* Limitée par le régime moteur à 40 km/h (25 mi/h).

## Valeurs nominales d'essieu

### Essieu avant, 4RM

Statique	23 500 kg	51 808 lb
Dynamique	9000 kg	19 841 lb

### Essieu arrière

Statique	26 500 kg	58 422 lb
Dynamique	10 000 kg	22 046 lb

## Circuit hydraulique

Type	Centre fermé	
Type de pompe	Piston axial à débit variable	
Capacité de la pompe @ 2 200 tr/min	187 L/min	49,4 gal/min
Pression maximale du système		
Pelleteuse	25 000 kPa	3 626 psi
Chargeuse	25 000 kPa	3 626 psi

## Direction

Type	Volant avant hydrostatique	
Servo direction		
Un vérin à double effet		
Alésage	65 mm	2,6 po
Course	106 mm	4,2 po
Diamètre de la tige	40 mm	1,6 po
Oscillation de l'essieu	11°	
Cercle de braquage – (roue intérieure non freinée)		
Extérieur, roues avant	8,205 m	26'11"
Extérieur, largeur maximale du godet de chargement	10,745 m	35'3"

## Contenances

Système de refroidissement avec climatisation	18,0 L	4,8 gal
Réservoir de carburant	160,0 L	42,3 gal
Huile moteur avec filtre	9,0 L	2,4 gal
Liquide d'échappement diesel (DEF, Diesel Exhaust Fluid)	19,0 L	5,0 gal
Transmission – Power Shuttle		
AWD	18,0 L	4,8 gal
Transmission – Powershift		
AWD	19,0 L	5,0 gal
Essieu arrière	16,0 L	4,2 gal
Planétaires	1,7 L	0,4 gal
Essieu avant (AWD)	11,0 L	2,9 gal
Planétaires	1,7 L	0,4 gal
Circuit hydraulique	95,0 L	25,1 gal
Réservoir hydraulique	42,0	11,1 gal

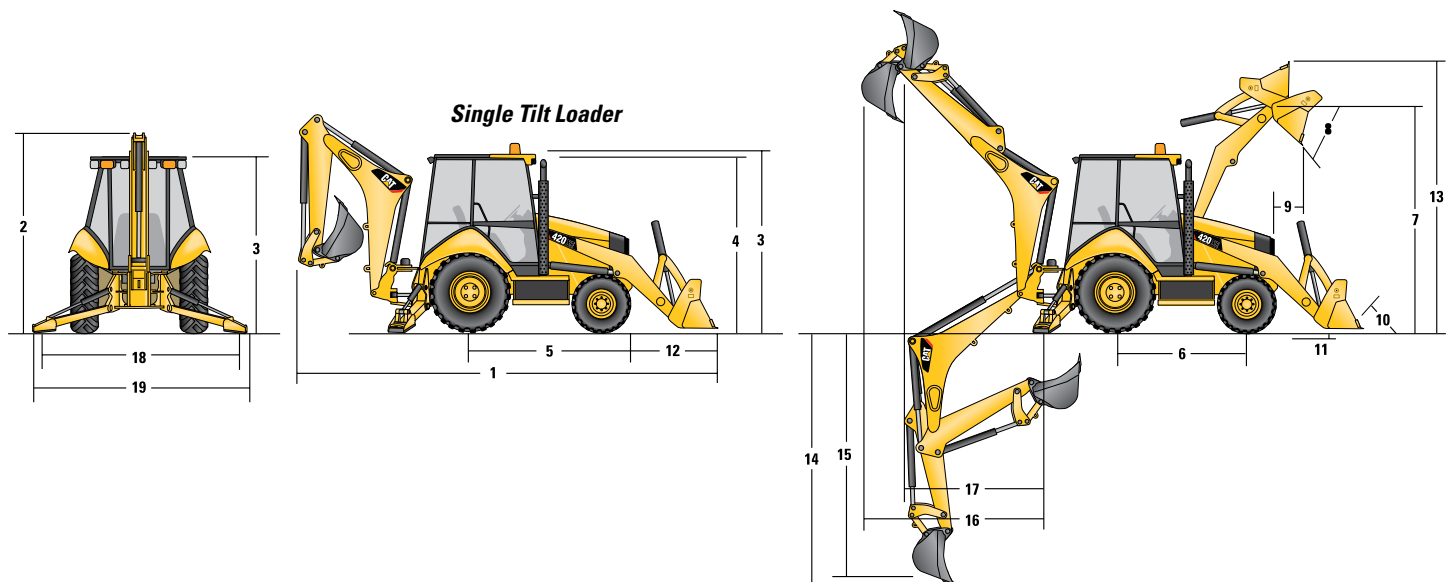

## Dimensions

Configuration de machine : rétrocaveuse à bras standard, toit à cadre OROPS, transmission Powershift à 4RM, godet de chargeuse normal (GP) de 0,96 m<sup>3</sup> (1,25 vg<sup>3</sup>), godet de chargeuse de 610 mm (24 po) pour usage normal, pneus 340/80-18 et pneus arrière 500/70-24, contrepoids de 240 kg (530 lb), conducteur de 80 kg (176 lb), réservoir de carburant plein.

### Chargeuse à vérin de cavage unique avec godets à attache directe

	0,96 m <sup>3</sup> (1,25 vg <sup>3</sup> ) GP	1,0 m <sup>3</sup> (1,31 vg <sup>3</sup> ) GP	1,07 m <sup>3</sup> (1,40 vg <sup>3</sup> ) GP	1,15 m <sup>3</sup> (1,50 vg <sup>3</sup> ) GP	1,0 m <sup>3</sup> (1,31 vg <sup>3</sup> ) MP	1,07 m <sup>3</sup> (1,40 vg <sup>3</sup> ) MP
1 Longueur hors tout (chargeuse au sol) – Bras standard – mm (pi/po)	7 132 (23 pi 5 po)	7 087 (23 pi 3 po)	7 153 (23 pi 6 po)	7 153 (23 pi 6 po)	7 060 (23 pi 2 po)	7 060 (23 pi 2 po)
Longueur hors tout (chargeuse au sol) – Bras télescopique – mm (pi/po)	7 138 (23 pi 5 po)	7 093 (23 pi 3 po)	7 158 (23 pi 6 po)	7 158 (23 pi 6 po)	7 066 (23 pi 2 po)	7 066 (23 pi 2 po)
Longueur de transport totale – Bras standard – mm (pi/po)	7 163 (23 pi 6 po)	7 130 (23 pi 5 po)	7 201 (23 pi 7 po)	7 201 (23 pi 7 po)	7 131 (23 pi 5 po)	7 131 (23 pi 5 po)
Longueur de transport totale – Bras télescopique – mm (pi/po)	7 190 (23 pi 7 po)	7 135 (23 pi 5 po)	7 206 (23 pi 8 po)	7 206 (23 pi 8 po)	7 136 (23 pi 5 po)	7 136 (23 pi 5 po)
2 Hauteur de transport totale – Bras standard – mm (pi/po)	3 645 (12 pi)	3 645 (12 pi)	3 645 (12 pi)	3 645 (12 pi)	3 645 (12 pi)	3 645 (12 pi)
Hauteur de transport totale – Bras télescopique – mm (pi/po)	3 665 (12 pi)	3 665 (12 pi)	3 665 (12 pi)	3 665 (12 pi)	3 665 (12 pi)	3 665 (12 pi)
Largeur hors tout – mm (pi/po)	2 248 (7 pi 5 po)	2 248 (7 pi 5 po)	2 248 (7 pi 5 po)	2 248 (7 pi 5 po)	2 248 (7 pi 5 po)	2 248 (7 pi 5 po)
3 Hauteur au sommet de la cabine/du toit – mm (pi/po)	2 815 (9 pi 3 po)	2 815 (9 pi 3 po)	2 815 (9 pi 3 po)	2 815 (9 pi 3 po)	2 815 (9 pi 3 po)	2 815 (9 pi 3 po)
4 Hauteur au sommet de la cheminée d'échappement – mm (pi/po)	2 720 (8 pi 11 po)	2 720 (8 pi 11 po)	2 720 (8 pi 11 po)	2 720 (8 pi 11 po)	2 720 (8 pi 11 po)	2 720 (8 pi 11 po)
Hauteur à l'axe de charnière de la chargeuse (transport) – mm (pi/po)	378 (1 pi 3 po)	378 (1 pi 3 po)	422 (1 pi 5 po)	422 (1 pi 5 po)	420 (1 pi 5 po)	420 (1 pi 5 po)
Garde au sol (marchepied gauche) – mm (pi/po)	316 (1 pi 0 po)	316 (1 pi 0 po)	316 (1 pi 0 po)	316 (1 pi 0 po)	316 (1 pi 0 po)	316 (1 pi 0 po)
Garde au sol (protection 4RM) – mm (pi/po)	312 (1 pi 0 po)	312 (1 pi 0 po)	312 (1 pi 0 po)	312 (1 pi 0 po)	312 (1 pi 0 po)	312 (1 pi 0 po)
Garde au sol (contrepoids de 485 kg/1 070 lb) – mm (pi/po)	289 (0 pi 11 po)	289 (0 pi 11 po)	289 (0 pi 11 po)	289 (0 pi 11 po)	289 (0 pi 11 po)	289 (0 pi 11 po)
5 De l'axe du pont arrière à la calandre avant – mm (pi/po)	2 706 (8 pi 11 po)	2 706 (8 pi 11 po)	2 706 (8 pi 11 po)	2 706 (8 pi 11 po)	2 706 (8 pi 11 po)	2 706 (8 pi 11 po)
Voie des roues avant – mm (pi/po)	1 895 (6 pi 3 po)	1 895 (6 pi 3 po)	1 895 (6 pi 3 po)	1 895 (6 pi 3 po)	1 895 (6 pi 3 po)	1 895 (6 pi 3 po)
Voie des roues arrière – mm (pi/po)	1 728 (5 pi 8 po)	1 728 (5 pi 8 po)	1 728 (5 pi 8 po)	1 728 (5 pi 8 po)	1 728 (5 pi 8 po)	1 728 (5 pi 8 po)
6 Empattement - mm (pi/po)	2 200 (7 pi 3 po)	2 200 (7 pi 3 po)	2 200 (7 pi 3 po)	2 200 (7 pi 3 po)	2 200 (7 pi 3 po)	2 200 (7 pi 3 po)

### Chargeuse à vérin de cavage unique avec attache rapide

	0,96 m <sup>3</sup> (1,25 vg <sup>3</sup> ) GP	1,0 m <sup>3</sup> (1,31 vg <sup>3</sup> ) GP	1,15 m <sup>3</sup> (1,50 vg <sup>3</sup> ) GP	1,0 m <sup>3</sup> (1,31 vg <sup>3</sup> ) MP	1,07 m <sup>3</sup> (1,40 vg <sup>3</sup> ) MP
1 Longueur hors tout (chargeuse au sol) – Bras standard – mm (pi/po)	7 314 (24 pi 0 po)	7 269 (23 pi 10 po)	7 311 (24 pi 0 po)	7 221 (23 pi 8 po)	7 221 (23 pi 8 po)
Longueur hors tout (chargeuse au sol) – Bras télescopique – mm (pi/po)	7 319 (24 pi 0 po)	7 275 (23 pi 10 po)	7 316 (24 pi 0 po)	7 226 (23 pi 9 po)	7 226 (23 pi 9 po)
Longueur de transport totale – Bras standard – mm (pi/po)	7 290 (23 pi 11 po)	7 257 (23 pi 10 po)	7 288 (23 pi 11 po)	7 219 (23 pi 8 po)	7 219 (23 pi 8 po)
Longueur de transport totale – Bras télescopique – mm (pi/po)	7 296 (23 pi 11 po)	7 262 (23 pi 10 po)	7 294 (23 pi 11 po)	7 224 (23 pi 8 po)	7 224 (23 pi 8 po)
2 Hauteur de transport totale – Bras standard – mm (pi/po)	3 645 (12 pi)	3 645 (12 pi)	3 645 (12 pi)	3 645 (12 pi)	3 645 (12 pi)
Hauteur de transport totale – Bras télescopique – mm (pi/po)	3 665 (12 pi)	3 665 (12 pi)	3 665 (12 pi)	3 665 (12 pi)	3 665 (12 pi)
Largeur hors tout – mm (pi/po)	2 248 (7 pi 5 po)	2 248 (7 pi 5 po)	2 248 (7 pi 5 po)	2 248 (7 pi 5 po)	2 248 (7 pi 5 po)
3 Hauteur au sommet de la cabine/du toit – mm (pi/po)	2 815 (9 pi 3 po)	2 815 (9 pi 3 po)	2 815 (9 pi 3 po)	2 815 (9 pi 3 po)	2 815 (9 pi 3 po)
4 Hauteur au sommet de la cheminée d'échappement – mm (pi/po)	2 720 (8 pi 11 po)	2 720 (8 pi 11 po)	2 720 (8 pi 11 po)	2 720 (8 pi 11 po)	2 720 (8 pi 11 po)
Hauteur à l'axe de charnière de la chargeuse (transport) – mm (pi/po)	345 (1 pi 2 po)	346 (1 pi 2 po)	346 (1 pi 2 po)	344 (1 pi 2 po)	344 (1 pi 2 po)
Garde au sol (marchepied gauche) – mm (pi/po)	-316 (1 pi 0 po)	-316 (1 pi 0 po)	-316 (1 pi 0 po)	-316 (1 pi 0 po)	-316 (1 pi 0 po)
Garde au sol (protection 4RM) – mm (pi/po)	312 (1 pi 0 po)	312 (1 pi 0 po)	312 (1 pi 0 po)	312 (1 pi 0 po)	312 (1 pi 0 po)
Garde au sol (contrepoids de 485 kg/1 070 lb) – mm (pi/po)	289 (0 pi 11 po)	289 (0 pi 11 po)	289 (0 pi 11 po)	289 (0 pi 11 po)	289 (0 pi 11 po)
5 De l'axe du pont arrière à la calandre avant – mm (pi/po)	2 706 (8 pi 11 po)	2 706 (8 pi 11 po)	2 706 (8 pi 11 po)	2 706 (8 pi 11 po)	2 706 (8 pi 11 po)
Voie des roues avant – mm (pi/po)	1 895 (6 pi 3 po)	1 895 (6 pi 3 po)	1 895 (6 pi 3 po)	1 895 (6 pi 3 po)	1 895 (6 pi 3 po)
Voie des roues arrière – mm (pi/po)	1 728 (5 pi 8 po)	1 728 (5 pi 8 po)	1 728 (5 pi 8 po)	1 728 (5 pi 8 po)	1 728 (5 pi 8 po)
6 Empattement - mm (pi/po)	2 200 (7 pi 3 po)	2 200 (7 pi 3 po)	2 200 (7 pi 3 po)	2 200 (7 pi 3 po)	2 200 (7 pi 3 po)

# Chargeuse-pelleteuse 420 XE

## Dimensions

Configuration de machine : rétrocaveuse à bras standard, toit à cadre OROPS, transmission Powershift à 4RM, godet de chargeuse normal (GP) de 0,96 m<sup>3</sup> (1,25 vg<sup>3</sup>), godet de chargeuse de 610 mm (24 po) pour usage normal, pneus 340/80-18 et pneus arrière 500/70-24, contrepoids de 240 kg (530 lb), conducteur de 80 kg (176 lb), réservoir de carburant plein.

## Dimensions et performances du godet chargeur

	Chargeuse à vérin de cavage unique avec godets à attache directe											
	0,96 m <sup>3</sup> (1,25 vg <sup>3</sup> ) GP		1,0 m <sup>3</sup> (1,31 vg <sup>3</sup> ) GP		1,07 m <sup>3</sup> (1,40 vg <sup>3</sup> ) GP		1,15 m <sup>3</sup> (1,50 vg <sup>3</sup> ) GP		1,0 m <sup>3</sup> (1,31 vg <sup>3</sup> ) MP		1,07 m <sup>3</sup> (1,40 vg <sup>3</sup> ) MP	
Capacité nominale (SAE) – m <sup>3</sup> (vg <sup>3</sup> )	0.96	(1.26)	1.00	(1.31)	(1,07)	(1.40)	1.15	(1.50)	1.00	(1.31)	(1,07)	(1.40)
Largeur hors tout du godet – mm (po)	2 262	(89)	2 406	(95)	2 262	(89)	2 406	(95)	2 279	(90)	2 425	(95)
Capacité à la hauteur de levage maximale – kg (lb)	3 280	(7 230)	3 286	(7 245)	3 213	(7 084)	3 192	(7 038)	3 059	(6 745)	3 047	(6 717)
Force d'arrachage en levage – N (lb-pi)	50 179	(11,280)	50 941	(11 452)	49 644	(11 160)	49 467	(11 120)	49 114	(11 041)	49 017	(11,019)
Force d'arrachage en inclinaison – N (lb-pi)	49 891	(11 216)	53 037	(11 923)	50 945	(11 452)	50 834	(11 428)	56 242	(12 643)	56 166	(12 626)
Charge limite d'équilibre au point d'arrachage – kg (lb)	6 663	(14 689)	6 821	(15 038)	6 562	(14 467)	6 545	(14 430)	6 699	(14 769)	6 690	(14 748)
<b>7</b> Hauteur de charnière maximale – mm (pi/po)	3 488	(11 pi 5 po)	3 488	(11 pi 5 po)	3 488	(11 pi 5 po)	3 488	(11 pi 5 po)	3 488	(11 pi 5 po)	3 488	(11 pi 5 po)
<b>8</b> Angle de vidage à la hauteur maximale – degrés	44 %		44 %		44 %		44 %		44 %		44 %	
Hauteur de vidage à l'angle maximal – mm (pi/po)	2 758	(9 pi 1 po)	2 790	(9 pi 2 po)	2 736	(9 pi 0 po)	2 736	(9 pi 0 po)	2 803	(9 pi 2 po)	2 803	(9 pi 2 po)
<b>9</b> Portée de vidage à l'angle maximal – mm (pi/po)	807	(2 pi 8 po)	774	(2 pi 6 po)	773	(2 pi 6 po)	773	(2 pi 6 po)	722	(2 pi 4 po)	722	(2 pi 4 po)
<b>10</b> Redressement maximal du godet au niveau du sol – degrés	36°		36°		37°		37°		37°		37°	
<b>11</b> Profondeur d'excavation – mm (pi/po)	70	(0 pi 3 po)	70	(0 pi 3 po)	110	(0 pi 4 po)	110	(0 pi 4 po)	97	(0 pi 4 po)	97	(0 pi 4 po)
Angle de nivellement maximal – degrés	113°		114°		114°		114°		116°		116°	
Largeur de la lame de coupe – mm (pi/po)	S. O.		S. O.		S. O.		S. O.		2 262	(7 pi 5 po)	2 406	(7 pi 11 po)
<b>12</b> De la calandre avant à l'arête de coupe, position de transport – mm (pi/po)	1 480	(4 pi 10 po)	1 447	(4 pi 9 po)	1 518	(5 pi 0 po)	1 517	(5 pi 0 po)	1 447	(4 pi 9 po)	1 447	(4 pi 9 po)
<b>13</b> Hauteur maximale d'exploitation – mm (pi/po)	4 356	(14 pi 3 po)	4 354	(14 pi 3 po)	4 366	(14 pi 4 po)	4 397	(14 pi 5 po)	4 378	(14 pi 4 po)	4 407	(14 pi 6 po)
Ouverture maximale des mâchoires – mm (pi/po)	S. O.		S. O.		S. O.		S. O.		843	(2 pi 9 po)	843	(2 pi 9 po)
Force de serrage de la mâchoire de godet – N (lb-pi)	S. O.		S. O.		S. O.		S. O.		40 160	(9,028)	40 261	(9 051)
Poids (sans dents ni fourches) – kg (lb)	451	(994)	462	(1 019)	473	(1 043)	493	(1 087)	745	(1 642)	774	(1 706)

	Chargeuse à vérin de cavage unique avec attache rapide									
	0,96 m <sup>3</sup> (1,25 vg <sup>3</sup> ) GP		1,0 m <sup>3</sup> (1,31 vg <sup>3</sup> ) GP		1,15 m <sup>3</sup> (1,50 vg <sup>3</sup> ) GP		1,0 m <sup>3</sup> (1,31 vg <sup>3</sup> ) MP		1,07 m <sup>3</sup> (1,40 vg <sup>3</sup> ) MP	
Capacité nominale (SAE) – m <sup>3</sup> (vg <sup>3</sup> )	0.96	(1.26)	1.00	(1.31)	1.15	(1.50)	1.00	(1.31)	(1,07)	(1.40)
Largeur hors tout du godet – mm (po)	2 262	(89)	2 406	(95)	2 406	(95)	2 279	(90)	2 425	(95)
Capacité à la hauteur de levage maximale – kg (lb)	3 361	(7 410)	3 364	(7 416)	3 328	(7 336)	3 245	(7 153)	3 207	(7 069)
Force d'arrachage en levage – N (lb-pi)	51 954	(11 679)	52 665	(11 839)	51 662	(11 614)	51 690	(11 620)	51 431	(11 562)
Force d'arrachage en inclinaison – N (lb-pi)	51 516	(11 581)	54 168	(12 177)	51 227	(11,516)	55 471	(12 470)	55 300	(12 431)
Charge limite d'équilibre au point d'arrachage – kg (lb)	5 883	(12 971)	6 007	(13 243)	5 858	(12 915)	5 982	(13 187)	5 957	(13 132)
<b>7</b> Hauteur de charnière maximale – mm (pi/po)	3 488	(11 pi 5 po)	3 488	(11 pi 5 po)	3 488	(11 pi 5 po)	3 488	(11 pi 5 po)	3 488	(11 pi 5 po)
<b>8</b> Angle de vidage à la hauteur maximale – degrés	44 %		44 %		44 %		44 %		44 %	
Hauteur de vidage à l'angle maximal – mm (pi/po)	2 623	(8 pi 7 po)	2 654	(8 pi 9 po)	2 625	(8 pi 7 po)	2 690	(8 pi 10 po)	2 690	(8 pi 10 po)
<b>9</b> Portée de vidage à l'angle maximal – mm (pi/po)	887	(2 pi 11 po)	855	(2 pi 10 po)	886	(2 pi 11 po)	832	(2 pi 9 po)	832	(2 pi 9 po)
<b>10</b> Redressement maximal du godet au niveau du sol – degrés	37°		37°		37°		37°		37°	
<b>11</b> Profondeur d'excavation – mm (pi/po)	111	(0 pi 4 po)	111	(0 pi 4 po)	110	(0 pi 4 po)	101	(0 pi 4 po)	101	(0 pi 4 po)
Angle de nivellement maximal – degrés	109°		110°		109°		(111)		111°	
Largeur de la lame de coupe – mm (pi/po)	S. O.		S. O.		S. O.		2 262	(7 pi 5 po)	2 406	(7 pi 11 po)
<b>12</b> De la calandre avant à l'arête de coupe, position de transport – mm (pi/po)	1 607	(5 pi 3 po)	1 573	(5 pi 2 po)	1 605	(5 pi 3 po)	1 535	(5 pi 0 po)	1 535	(5 pi 0 po)
<b>13</b> Hauteur maximale d'exploitation – mm (pi/po)	4 439	(14 pi 7 po)	4 406	(14 pi 5 po)	4 484	(14 pi 9 po)	4 476	(14 pi 8 po)	4 531	(14 pi 10 po)
Ouverture maximale des mâchoires – mm (pi/po)	S. O.		S. O.		S. O.		843	(2 pi 9 po)	843	(2 pi 9 po)
Force de serrage de la mâchoire de godet – N (lb-pi)	S. O.		S. O.		S. O.		40 185	(9 034)	40 286	(9 056)
Poids (sans dents ni fourches) – kg (lb)	447	(985)	457	(1,008)	481	(1 060)	724	(1 596)	753	(1 660)

## Dimensions

Configuration de machine : rétrocaveuse à bras standard, toit à cadre OROPS, transmission Powershift à 4RM, godet de chargeuse normal (GP) de 0,96 m<sup>3</sup> (1,25 vg<sup>3</sup>), godet de chargeuse de 610 mm (24 po) pour usage normal, pneus 340/80-18 et pneus arrière 500/70-24, contrepoids de 240 kg (530 lb), conducteur de 80 kg (176 lb), réservoir de carburant plein.

## Dimensions et performances de la rétrocaveuse

	Bras standard		Bras télescopique rétracté		Bras télescopique déployé	
<b>14</b> Profondeur d'excavation, SAE (max.) – mm (pi/po)	4 278	(14 pi 0 po)	4319	(14 pi 2 po)	5 372	(17 pi 7 po)
<b>15</b> Profondeur de creusement, fond plat de 2 440 mm (8 pi) – mm (pi/po)	3 900	(12 pi 10 po)	3944	(12 pi 11 po)	5 074	(16 pi 8 po)
Profondeur de creusement, fond plat de 610 mm (2 pi) – mm (pi/po)	4 240	(13 pi 11 po)	4280	(14 pi 1 po)	5 335	(17 pi 6 po)
Portée à partir de l'axe du pont arrière au niveau du sol – mm (pi/po)	6 690	(21 pi 11 po)	6726	(22 pi 1 po)	7 731	(25 pi 4 po)
<b>16</b> Portée à partir de l'axe de pivotement au niveau du sol – mm (pi/po)	5 600	(18 pi 4 po)	5636	(18 pi 6 po)	6 641	(21 pi 9 po)
Hauteur maximale d'exploitation – mm (pi/po)	5 598	(18 pi 4 po)	5622	(18 pi 5 po)	6 364	(20 pi 11 po)
Hauteur de chargement maximale – mm (pi/po)	3 709	(12 pi 2 po)	3666	(12 pi)	4 237	(13 pi 11 po)
<b>17</b> Portée de chargement – mm (pi/po)	1 845	(6 pi 1 po)	1932	(6 pi 4 po)	2 850	(9 pi 4 po)
Angle de pivotement	180°		180°		180°	
Rotation du godet	205°		204°		204°	
<b>18</b> Écartement des stabilisateurs, position de travail (au centre) – mm (pi/po)	3 310	(10 pi 10 po)	3 310	(10 pi 10 po)	3 310	(10 pi 10 po)
Écartement des stabilisateurs, position de travail (extérieure) – mm (pi/po)	3 770	(12 pi 4 po)	3 770	(12 pi 4 po)	3 770	(12 pi 4 po)
Écartement des stabilisateurs, position de transport – mm (pi/po)	2 322	(7 pi 7 po)	2 322	(7 pi 7 po)	2 322	(7 pi 7 po)
Force de creusement du godet – N (lb-pi)	64 193	(14 431)	63 292	(14 229)	63 292	(14 229)
Force de creusement du bras – N (lb-pi)	43 529	(9,786)	43 395	9 756	31 684	(7,123)

## Dimensions avec les fourches/le bras de manutention

	1 070 mm (3 pi 6 po)		1 220 mm (4 pi 0 po)		1 370 mm (4 pi 10 po)	
Longueur des pointes de fourche	1 070 mm (3 pi 6 po)		1 220 mm (4 pi 0 po)		1 370 mm (4 pi 10 po)	
Charge utile (SAE J1197) – kg (lb)	2 295	(5,060)	2 221	(4,897)	2 135	(4 708)
Centre de la charge SAE – mm (po)	535	(1 pi 9 po)	610	(2 pi 0 po)	685	(2 pi 3 po)
Charge utile (CEN 474-4) – kg (lb)	2 352	(5 186)	2 337	(5 151)	2 320	(5,115)
Centre de la charge CEN – mm (pi/po)	500	(1 pi 8 po)	500	(1 pi 8 po)	500	(1 pi 8 po)
Longueur hors tout (A) (fourches au sol) – mm (pi/po)	7 648	(25 pi 1 po)	7 798	(25 pi 7 po)	7 948	(26 pi 1 po)
Portée au niveau du sol (de la calandre au talon de la fourche) – mm (pi/po)	939	(3 pi 1 po)	939	(3 pi 1 po)	938	(3 pi 1 po)
Portée maximale (de la calandre au talon de la fourche) – mm (pi/po)	1 524	(5 pi 0 po)	1 524	(5 pi 0 po)	1 524	(5 pi 0 po)
Hauteur de la fourche à la portée maximale – mm (pi/po)	1 619	(5 pi 4 po)	1 619	(5 pi 4 po)	1 619	(5 pi 4 po)
Portée à la hauteur maximale (de la calandre au talon de la fourche) – mm (pi/po)	749	(2 pi 5 po)	749	(2 pi 5 po)	749	(2 pi 5 po)
Hauteur maximale de la fourche – mm (pi/po)	3 418	(11 pi 3 po)	3 418	(11 pi 3 po)	3 418	(11 pi 3 po)
Profondeur maximale de la fourche (sous le niveau du sol) – mm (pi/po)	-38	(-1 pi 11 po)	-38	(-1 pi 10 po)	-39	(-1 pi 10 po)

Position du bras de manutention	Rétractée		Position intermédiaire		Déployée	
Charge utile (SAE J1197 et CEN 474-4) – kg (lb)*	1 524	(3 360)	(1030)	(2 271)	758	(1 671)
Longueur maximale hors tout – mm (pi/po)	8 904	(29 pi 3 po)	9 904	(32 pi 6 po)	10 902	(35 pi 9 po)
Portée à la profondeur maximale (à partir du nez de la machine) – mm (pi/po)	544	(1 pi 9 po)	550	(1 pi 10 po)	557	(1 pi 10 po)
Profondeur maximale – mm (pi/po)	2 618	(8 pi 7 po)	3 618	(11 pi 10 po)	4 616	(15 pi 2 po)
Portée maximale (à partir du nez de la machine) – mm (pi/po)	3 221	(10 pi 7 po)	4 221	(13 pi 10 po)	5 219	(17 pi 1 po)
Hauteur à la portée maximale – mm (pi/po)	1 118	(3 pi 8 po)	1 124	(3 pi 8 po)	1 130	(3 pi 8 po)
Portée à la hauteur maximale (à partir du nez de la machine) – mm (pi/po)	1 783	(5 pi 10 po)	2 473	(8 pi 1 po)	3 161	(10 pi 4 po)
Hauteur maximale – mm (pi/po)	4 445	(14 pi 7 po)	5 169	(16 pi 11 po)	5 891	(19 pi 4 po)

\* Ces valeurs sont limitées hydrauliquement.

# Chargeuse-pelleteuse 420 XE

## Capacité de levage de la rétrocaveuse

### Cat 420 XE – Bras standard

Levage de la flèche	kg	(lb)
1	1 842	4 060
2	2 009	4 429
3	2 008	4 427
4	1 951	4 301
5	1 880	4 145
6	1 808	3 986
7	1 739	3 833
8	1 673	3 689
9	1 613	3 556
10	1 558	3 435
11	1 509	3 327
12	1 468	3 237
13	1 441	3 176
14	1 455	3 208
15	1 590	3 506
<b>Levage du bras</b>		
16	2 170	4 785
17	2 642	5 823
18	2 933	6,465
19	3 069	6 767
20	3 626	7 994
21	4 441	9 790

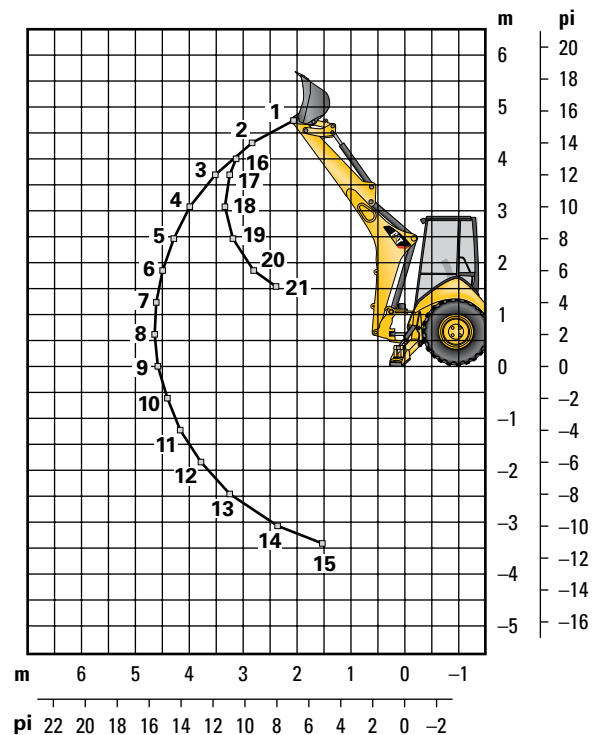

### Cat 420 XE – Bras télescopique – Rétracté

Levage de la flèche	kg	(lb)
1	1 658	3 656
2	1 814	3 999
3	1 806	3 982
4	1 748	3 853
5	1 677	3 696
6	1 604	3 536
7	1 534	3,382
8	1 468	3 236
9	1 407	3 101
10	1 350	2 976
11	1 299	2 864
12	1 255	2 766
13	1 221	2 692
14	1 219	2 687
15	1 333	2,938
<b>Levage du bras</b>		
16	2 019	4 451
17	2 467	5 438
18	2 729	6 016
19	2 854	6 292
20	3 359	7 405
21	4 057	8 944
22	0	0

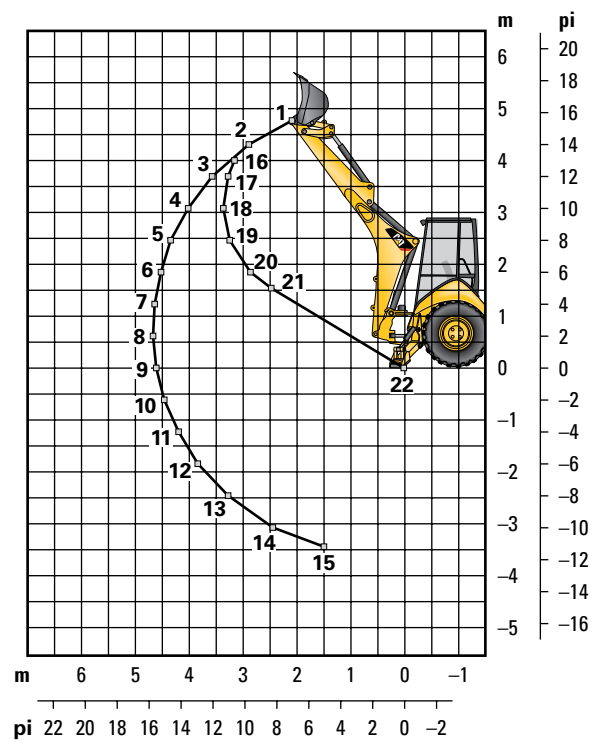

Les capacités de levage sont des valeurs supérieures calculées selon la norme SAE J31. Les valeurs correspondent à 87 % de la force de levage maximale disponible. Machine à 4 roues motrices avec cadre OROPS, godet normal de 0,96 m<sup>3</sup> (1,25 vg<sup>3</sup>) et contrepoids de 240 kg (530 lb). Contrepoids de 460 kg (1 015 lb) avec bras télescopique.



## Capacité de levage de la rétrocaveuse

### Cat 420 XE – Bras télescopique – Déployé

Levage de la flèche	kg	(lb)
1	984	2 169
2	1 191	2 625
3	1 216	2 681
4	1 119	2 467
5	1 065	2 347
6	1 039	2 290
7	1 036	2 283
8	1 052	2 320
9	1 090	2 403
10	1 105	2 436
11	1 079	2 379
12	1 056	2 328
13	1 037	2 287
14	1 026	2 261
15	1 027	2 263
16	1 058	2 332
17	1 243	2 740
18	1 694	3 734
Levage du bras		
19	928	2 046
20	1 159	2 555
21	1 485	3 273
22	1 715	3 782
23	1 912	4 216
24	2 052	4 525
25	2 343	5 165
26	3 105	6 845
27	4 455	9 821

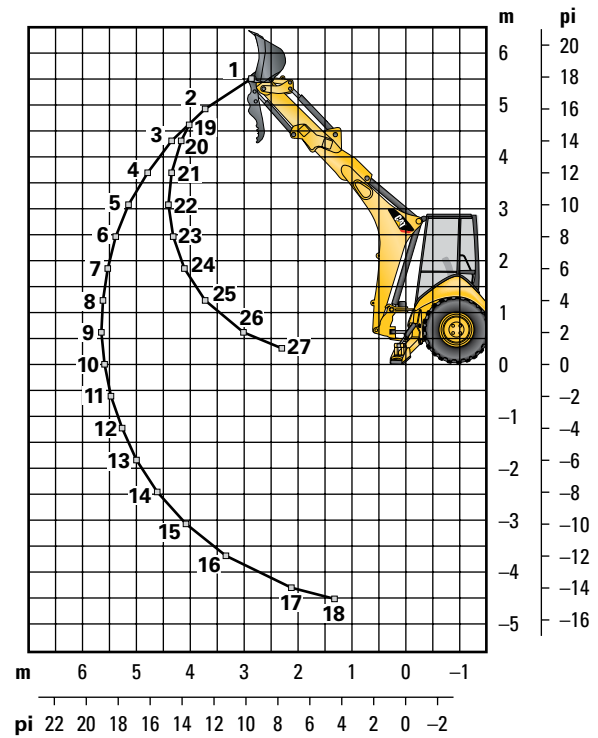

Les capacités de levage sont des valeurs supérieures calculées selon la norme SAE J31. Les valeurs correspondent à 87 % de la force de levage maximale disponible. Machine à 4 roues motrices avec cadre OROPS, godet normal de 0,96 m<sup>3</sup> (1,25 vg<sup>3</sup>) contrepoids de 240 kg (530 lb). Contrepoids de 460 kg (1 015 lb) avec bras télescopique.

# Chargeuse-pelleteuse 420 XE

## Contrepoids (Minimum Contrepoids Recommendations)

Bras standard	Godet à attache directe		Chargeuse avec attache rapide		Bras télescopique	Godet à attache directe		Chargeuse avec attache rapide	
	kg	(lb)	kg	(lb)		kg	(lb)	kg	(lb)
Godet chargeur					Godet chargeur				
Usage général (GP)	240	530	0	0	Usage général (GP)	460	1 015	240	530
Tous travaux	0	0	0	0	Tous travaux	240	530	0	0
Fourches	S. O.	S. O.	0	0	Fourches	S. O.	S. O.	240	530
Bras de manutention	S. O.	S. O.	0	0	Bras de manutention	S. O.	S. O.	240	530

## Godets de pelle rétro (avec porte-pointes à souder et dents à claveter)

### Usage standard

Largeur		Capacité nominale		Poids		Nbre de dents
mm	po	L	pi³	kg	(lb)	
305	12	80	2,8	111	245	3
457	18	120	4,2	122	268	4
610	24	180	6,4	141	311	5
762	30	230	8,1	157	345	5
914	36	290	10.2	176	388	6

### Extra-robuste

Largeur		Capacité nominale		Poids		Nbre de dents
mm	po	L	pi³	kg	(lb)	
305	12	80	2,8	121	266	3
406	16	110	3,9	128	282	3
457	18	120	4,2	135	299	4
610	24	180	6,4	160	353	5
762	30	230	8,1	177	391	5
914	36	290	10.2	201	443	6

### Excavation

Largeur		Capacité nominale		Poids		Nbre de dents
mm	po	L	pi³	kg	(lb)	
457	18	180	6,4	155	341	4
610	24	240	8,5	182	402	5
762	30	320	11,3	206	454	5
914	36	380	13.4	233	513	6

### Roche

Largeur		Capacité nominale		Poids		Nbre de dents
mm	po	L	pi³	kg	(lb)	
305	12	70	2,5	127	279	3
457	18	130	4,6	146	322	4
610	24	200	7,1	174	384	5
762	30	270	9,5	197	434	5
914	36	330	11.7	224	493	6

### Roche corallienne

Largeur		Capacité nominale		Poids		Nbre de dents
mm	po	L	pi³	kg	(lb)	
305	12	60	2,1	134	295	4
457	18	100	3,5	155	341	6
610	24	140	4,9	182	402	8
762	30	190	6,7	210	463	10



Les informations suivantes s'appliquent à la machine au moment de sa fabrication finale, telle qu'elle est configurée pour la vente dans les régions couvertes par ce document. Le contenu de cette déclaration est valable à la date d'émission; toutefois, le contenu relatif aux caractéristiques et aux spécifications de la machine est susceptible d'être modifié sans préavis. Pour en savoir plus, consultez le guide d'utilisation et d'entretien de la machine.

Pour en savoir plus sur la durabilité en action et sur nos avancées en la matière, veuillez consulter le site

<https://www.caterpillar.com/en/company/sustainability>.

## Moteur

- Le moteur C3.6 Cat® est conforme aux normes sur les émissions Tier 4 Final de l'EPA américaine et Stage V de l'Union européenne.
- Les moteurs diesel Cat sont censés utiliser du carburant ULSD (carburant diesel à très faible teneur en soufre avec 15 ppm de soufre ou moins) ou du carburant ULSD mélangé aux carburants à faible intensité de carbone suivants jusqu'à :
  - ✓ 20 % de biodiesel FAME (ester méthylique d'acide gras)
  - ✓ Diesel, HVO (huile végétale hydrogénée) et GTL (gas-to-liquid) 100 % renouvelables.

Consultez les directives pour une application réussie. Veuillez consulter votre concessionnaire Cat ou le document « Recommandations concernant les liquides pour machines Caterpillar » (SEBU6250) pour plus de détails.

## Système de climatisation

- Le système de climatisation de cette machine contient du frigorigène R134a, un gaz à effet de serre fluoré (potentiel de réchauffement planétaire = 1 430). Le système contient 1,6 kg (3,5 lb) de réfrigérant, soit un CO<sub>2</sub> équivalent à 2,3 tonnes métriques (2,5 tonnes US).

## Peinture

- Sur la base des meilleures connaissances disponibles, la concentration maximale admissible, mesurée en parties par million (PPM), des métaux lourds suivants dans la peinture sont :
  - Barium < 0,01 %
  - Cadmium < 0,01 %
  - Chromium < 0,01 %
  - Plomb < 0,01 %

## Performance sonore

Niveau de pression acoustique pour le conducteur (ISO 6396:2008) – 76 dB(A)\*

Niveau de puissance acoustique extérieur (ISO 6395:2008) – 101 dB(A)

- \* Les mesures ont été effectuées en fermant les portes et les vitres de la cabine, qui étaient correctement installées et entretenues

## Huiles et liquides

- L'usine Caterpillar fait le plein de liquides de refroidissement à l'éthylène glycol. L'antigel/liquide de refroidissement pour moteur diesel Cat (DEAC) et le liquide de refroidissement longue durée Cat (ELC) peuvent être recyclés. Consultez votre concessionnaire Cat pour plus d'informations.
- Cat BIO HYDO™ Advanced est une huile hydraulique biodégradable approuvée par le label écologique européen.
- D'autres liquides sont susceptibles d'être présents. Veuillez consulter le manuel d'exploitation et d'entretien ou le guide d'application et d'installation pour obtenir des recommandations complètes sur les liquides et les intervalles d'entretien.

## Caractéristiques et technologie

- Les caractéristiques et la technologie suivantes peuvent contribuer aux économies de carburant et/ou à la réduction des émissions de carbone. Les caractéristiques peuvent varier. Pour plus de détails à ce sujet, communiquez avec votre concessionnaire Cat.
  - Économisez du carburant et réduisez vos émissions de gaz à effet de serre grâce à des fonctions d'efficacité telles que les modes de commande de l'opérateur sélectionnables sur l'écran et les modes de gestion du carburant.
  - L'allongement des intervalles de maintenance permet non seulement de réduire les immobilisations, mais aussi de diminuer la quantité de liquide et de filtres à remplacer pendant la durée de vie de la machine.
  - Le ralenti automatique permet de réduire la consommation inutile de carburant et les émissions de gaz à effet de serre en permettant au moteur de passer automatiquement en mode ralenti lorsque la machine ne fonctionne pas.

## Recyclage

- Les matériaux inclus dans les machines sont classés comme suit, accompagnés d'un pourcentage de poids approximatif. En raison des variations des configurations de produits, les valeurs suivantes du tableau peuvent varier.

Type de matériau	Pourcentage du poids
Acier	60,51 %
Fer	16,77 %
Métaux non ferreux	3,29 %
Métaux mélangés	0,63 %
Métaux mélangés et non-métaux	1,03 %
Plastique	2,13 %
Caoutchouc	3,01 %
Mélange non métallique	0,03 %
Liquide	4,17 %
Autre	6,33 %
Non classé	2,10 %
Total	100,00 %

- Une machine avec un taux de recyclabilité plus élevé garantira une utilisation plus efficace des précieuses ressources naturelles et améliorera la valeur de fin de vie du produit. Conformément à la norme ISO 16714 (Engins de terrassement – Recyclabilité et récupérabilité – Terminologie et méthode de calcul), le taux de recyclabilité est défini comme le pourcentage en masse (fraction de masse en pourcentage) de la nouvelle machine potentiellement capable d'être recyclée, réutilisée, ou les deux.

L'ensemble des pièces de la nomenclature est d'abord évalué par type de composant sur la base d'une liste de composants définie par les normes ISO 16714 et CEMA (Construction Equipment Manufacturers Association) du Japon. Les pièces restantes sont ensuite évaluées en fonction de leur recyclabilité selon le type de matériau.

En raison des variations des configurations de produits, la valeur suivante dans le tableau peut varier.

Recyclabilité – 92 %

# Chargeuse-pelleteuse 420 XE

## ÉQUIPEMENT DE SÉRIE

- Commandes auxiliaires réglables, chargeuse-pelleteuse
- Épurateur d'air
- Avertisseur de recul
- Alarme sonore d'erreur du système
- Commande automatique de régime moteur (AESC)
- Batterie sans entretien de 850 CCA
- Coupe-batterie
- Verrouillage de flèche pour transport
- Jambe de force pour vérin de levage
- Frein de stationnement à serrage par ressort, desserrage hydraulique (SAHR)
- Freins, commande hydraulique, disques à bain d'huile, pédales jumelées, interverrouillage
- Indicateur de niveau de godet
- Toit à cadre ROPS/FOPS
- Système de giration à amortisseur Cat
- Crochets pour vêtement
- Liquide de refroidissement/antigel longue durée
- Plafonnier (cabine uniquement)
- Prise de diagnostic pour le moteur, modules de commande électronique pour la machine et le groupe d'instruments
- Blocage de différentiel, manipulateur de la chargeuse
- Deux porte-gobelets
- Moteur C3.6 Cat (à injection directe avec turbocompresseur), répond aux normes Tier 4 Final et Niveau V sur les émissions, doté de la technologie de réduction sélective catalytique, avec catalyseur d'oxydation diesel (DOC)
- Capotage moteur, panneaux latéraux amovibles d'insonorisation
- Joints toriques axiaux
- Ventilateur aspirant avec protection
- Inverseur de sens de marche instantané dans tous les rapports
- Garde-boue arrière
- Filtres, à visser : carburant, huile moteur, huile de transmission, séparateur d'eau
- Filtres, bol et cartouche : fluide hydraulique
- Feux de détresse/clignotants
- Tapis de sol
- Quatre roues motrices
- Traction intégrale avec blindage d'arbre de transmission
- Réservoir de carburant entièrement fermé
- Calandre avant à charnières permettant l'accès à l'ensemble de refroidissement pour le nettoyage
- Groupe de jauges : température du liquide de refroidissement, niveau de carburant, température du convertisseur de couple, niveau de DEF
- Remplissage de carburant et de liquide DEF au niveau du sol
- Projecteurs de travail halogènes (2 à l'avant, 2 à l'arrière)
- Bloc de refroidissement pour températures élevées
- Verrou de capot à l'intérieur de la cabine
- Verrouillage hydraulique, chargeuse, rétrocaveuse, circuit hydraulique auxiliaire
- Flexible hydraulique, XT™
- Refroidisseur d'huile hydraulique
- Regard de niveau d'huile hydraulique
- Distributeurs hydrauliques, chargeuse 2 fonctions
- Distributeurs hydrauliques, rétrocaveuse 4 fonctions
- Circuit hydraulique à détection de charge avec pompe à pistons à cylindrée variable
- Témoins lumineux : attente de démarrage, eau dans l'espace sans rupture - carburant, avertissement moteur, témoin d'avertissement, dysfonctionnement du module d'émissions, avertissement de batterie faible/système de charge, température élevée de l'huile hydraulique : Avertissements LCD : pression d'huile moteur, machine verrouillée, entretien prévu, filtre à air bloqué, température élevée du liquide de refroidissement, arrêt du ralenti automatique, température élevée du convertisseur de couple, dérivation du filtre hydraulique.
- Témoins du tableau de bord
- Système de démarrage/arrêt à clé
- Écran opérateur LCD avec commandes par touches programmables : régime moteur, compteur d'entretien, vitesse/direction, tension de la batterie, température de l'huile hydraulique, température du convertisseur de couple, température du liquide de refroidissement, totaux de trajet (carburant et heures), totaux de durée de vie (carburant et heures), réglages du conducteur (unités, luminosité, débit auxiliaire de la pelle programmable), diagnostics du mode d'entretien, intervalles d'entretien, information ECM/système
- Chargeuse, EH à levage parallèle
- Chargeuse, fonction de limitation programmable
- Chargeuse, retour en position d'excavation programmable
- Chargeuse, à inclinaison simple
- Rétroviseur intérieur
- Commande de ralenti par simple pression
- Reniflard en circuit ouvert
- Sélecteur de configuration, dans la cabine
- Prise d'alimentation 12 V, 2 internes, 1 externe
- Prise d'alimentation 5 V USB, 1 interne
- Servodirection hydrostatique
- Système Product Link™, satellite, gestionnaire de réseau
- Système Product Link, cellulaire, gestionnaire de réseau
- Ceinture de sécurité à enrouleur de 51 mm (2 po)
- Commandes par joystick montées sur le siège : rétro-caveuse et chargeuse, pilotées par EH, de type pelle hydraulique avec sélecteur de configuration
- Deux prises au toit
- Stabilisateurs, commandes EH, levage automatique
- Patins de stabilisateurs, rue
- Boule de direction
- Siège à suspension pneumatique, revêtement en vinyle, avec accoudoir
- Circuit de démarrage à bougies de préchauffage
- Colonne de direction inclinable et télescopique
- Compartiment de rangement verrouillable
- Casier de rangement
- Feux d'arrêt et feux arrière
- Verrouillage d'orientation pour transport
- Pneus
- Coffre à outils externe, verrouillable
- Convertisseur de couple
- Accélérateur, au pied et à la main, électronique
- Transmission à 4 vitesses, embrayage assisté
- Contacteur de neutralisation de la transmission
- Tirants pour le transport
- Quatre cadenas antivandalisme
- Avertisseur sonore avant électrique

## OPTIONS

- Débit du circuit auxiliaire de la chargeuse réglable
- Débit du circuit auxiliaire arrière réglable
- Batterie supplémentaire de 850 CCA
- Cabine, de luxe
- Carburant pour temps froid (-30 °C/-22 °F)
- Ensemble pour temps froid comprenant batterie supplémentaire, réchauffeur de bloc moteur, antigel pour radiateur, carburant pour temps froid (-30 °C/-22 °F) et support pour bouteille d'éther
- Contrepoids, 115 kg (255 lb), 240 kg (530 lb) ou 460 kg (1 015 lb)
- Garde-boue, avant avec marchepied intégré
- Protecteur, plaque de protection de flèche
- Protection, stabilisateurs, roches
- Soupapes hydrauliques, chargeuse avec molette au pouce pour activer les commandes auxiliaires (3e soupape pour tous-travaux ou attache rapide)
- Distributeurs hydrauliques, rétrocaveuse (5e et 6e fonctions)
- Canalisations hydrauliques, circuit combiné auxiliaire
- Projecteurs de travail à DEL (2 à l'avant, 2 à l'arrière)
- Attache rapide, hydraulique, double blocage
- Attache rapide, manuelle, double blocage
- Attache rapide, manuelle, goupille de blocage
- Radio et lecteur de CD, Bluetooth®
- Commande antitangage
- Gyrophare, montage magnétique
- Siège à suspension pneumatique, revêtement en tissu, avec accoudoir
- Siège à suspension pneumatique chauffant, revêtement en tissu, avec accoudoir
- Ceinture de sécurité à enrouleur de 75 mm (3 po)
- Système de sécurité, Bluetooth
- Système de sécurité, écran du conducteur
- Rétroviseurs latéraux, cabine, externes
- Chargeuse à vérin de cavage unique avec attache, timonerie de chargeuse industrielle intégrée (IT)
- Patins de stabilisateurs, réversibles
- Bras, télescopique
- L'écran tactile LCD : régime moteur, compteur d'entretien, vitesse/direction, tension de la batterie, température de l'huile hydraulique, température du convertisseur de couple, température du liquide de refroidissement, totaux de trajet (carburant et heures), totaux de durée de vie (carburant et heures), réglages du conducteur (unités, luminosité, débit auxiliaire de la pelle programmable), diagnostics du mode d'entretien, intervalles d'entretien, information ECM/système
- Transmission à 6 vitesses, AutoShift avec convertisseur de couple verrouillable
- Protection antivandalisme, couvercle pour instruments
- Outils de travail tels que godets, fourches, bras de manutention, tarières, marteaux, brosses, fraiseuses de chaussée et compacteurs à plaque vibrante. Consultez votre concessionnaire Cat pour de plus amples renseignements.

# Chargeuse-pelleteuse 420 XE

---

Pour en savoir plus sur les produits Cat, les services des concessionnaires et les solutions proposées, visitez notre site Internet à l'adresse [www.cat.com](http://www.cat.com)

© 2023 Caterpillar  
Tous droits réservés

Les matériaux et les données techniques peuvent être modifiés sans préavis. Les machines représentées peuvent comporter des équipements supplémentaires. Pour connaître les options offertes, communiquez avec votre concessionnaire Cat.

CAT, CATERPILLAR, LET'S DO THE WORK, leurs logos respectifs, la couleur " Caterpillar Corporate Yellow ", les emballages " Power Edge " et « Modern Hex » Cat, ainsi que l'identité visuelle de l'entreprise et des produits qui figurent dans le présent document sont des marques de commerce de Caterpillar qui ne peuvent pas être exploitées sans autorisation.

A5HQ8244-02 (03-2023)  
Remplace A5HQ8244-01  
Numéro de fabrication : 07A  
(North America)

