



Cat® マルチャー

林業用マルチャー

技術仕様

地域により、ご使用になれないアタッチメントもあります。お客様の地域でご購入いただける具体的な仕様構成については、お近くの Cat® ディーラにお問い合わせください。

目次

仕様.....				2			
油圧仕様.....				2			
寸法.....				2			
マッチングサマリー.....				3			
マッチング – 追跡された油圧ショベル.....				5			
311F.....	5	318F.....	8	326F.....	12	335.....	15
313F.....	5	320F.....	8	326 (ビルド:07C).....	13	336F.....	16
313.....	5	320.....	9	326 (ビルド:07D).....	13	336F XE.....	16
315F CR.....	6	323F.....	9	330F.....	14	336 (ビルド:07).....	17
315.....	6	323.....	10	330.....	14	336 (ビルド:08).....	17
316F.....	7	325F CR.....	11	333.....	15	340.....	18
317.....	7	325.....	11	335F CR.....	15	352.....	18
マッチング – 振替供給油圧ショベル.....				19			
M314F.....	19	M316F.....	28	M318 (ビルド:05).....	36	M322F.....	44
M314 (ビルド:07).....	22	M316.....	31	M318 (ビルド:07).....	37	M322.....	45
M314 (ビルド:07A).....	24	M317F.....	32	M320F.....	40		
M315F.....	25	M317.....	33	M320 (ビルド:05).....	42		
M315.....	27	M318F.....	33	M320 (ビルド:07).....	42		
マッチング – マテリアルハンドラ.....				46			
MH3022 (ビルド:06).....	46	MH3024 (ビルド:06C).....	51	MH3026 (ビルド:06C).....	53		
MH3022 (ビルド:07).....	48	MH3024 (ビルド:07).....	52	MH3026 (ビルド:07).....	55		
マッチング – 林業油圧ショベル (続き).....				56			
538 GF.....	56	548 GF.....	56	558 GF.....	56	568 GF.....	57
トウースオプション.....				58			

マルチャー技術仕様

仕様

機種	形式	部品番号	推奨されたキャリア重量		質量		ドラム直径		ドラム厚		固定ツール (ドラムあたり)	最大切削直径	
			最小	最大									
			トン	トン	kg	lb	mm	in	mm	in	数量	mm	in
HM2615	標準	575-1209	11	16	1,050	2315	218	8.60	24.0	0.95	34	152	6
HM3013	専用一口限界	605-4704	13	20	1,150	2,535	218	8.60	24.0	0.95	22	152	6
HM4015	標準	575-1210	18	26	1,550	3,417	240	9.44	20.0	0.78	36	305	12
HM4815	専用一口限界	605-4704	21	26	1,600	3527	240	9.44	20.0	0.78	26	305	12
HM5515	標準	603-9010	27	36	2,140	4718	295	11.60	23.5	0.92	34	407	16

油圧仕様

機種	形式	部品番号	最適油圧流量範囲				最適油圧範囲				ドラム速度段	
			最小		最大		最小		最大		最小	最大
			L	gpm	L	gpm	bar	psi	bar	psi	rpm	rpm
HM2615	標準	575-1209	98	26	201	53	179	2,600	345	5,000	2,200	2,400
HM3013	専用一口限界	605-4704	121	32	201	53	207	3000	345	5,000	2,500	2,700
HM4015	標準	575-1210	151	40	201	53	207	3000	345	5,000	2,000	2,200
HM4815	専用一口限界	605-4704	151	40	201	53	207	3000	345	5,000	2,300	2,500
HM5515	標準	603-9010	200	53	300	80	207	3000	345	5,000	1,800	2,000

寸法

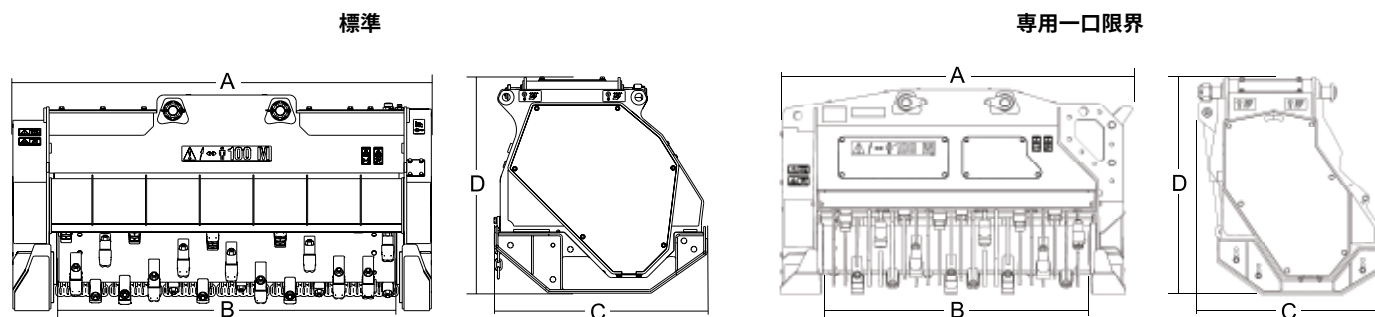

機種	形式	部品番号	(A) 全幅		(B) 作業幅		(C) 長さ		(D) 全高	
			mm	in	mm	in	mm	in	mm	in
HM2615	標準	575-1209	1856	73.0	1,582	62.0	888	35.0	711	28.0
HM3013	専用一口限界	605-4704	1656	65.0	1,342	53.0	832	33.0	984	39.0
HM4015	標準	575-1210	1871	74.0	1587	62.5	952	37.5	964	38.0
HM4815	専用一口限界	605-4704	1971	77.6	1587	62.5	918	36.0	1061	41.8
HM5515	標準	603-9010	1,984	78.0	1584	62.0	1108	44.0	1,028	40.5

マッチングサマリー 3

機械、カプラとマルチャーコンフィギュレーションの全リストには、詳細マッチングチャートをご覧ください。

マルチャーモデル	HM2615	HM3013	HM4015	HM4815	HM5515
形式	標準	専用一口限界	標準	専用一口限界	標準
小型油圧ショベル					
311F	✓				
313F	✓	✓			
313	✓	✓			
315F CR	✓	✓			
315	✓	✓			
316F	✓	✓	✓	✓	
317		✓			
318F			✓	✓	
中型油圧ショベル					
320F			✓	✓	
320			✓	✓	
323F			✓	✓	
323			✓	✓	
325F CR			✓	✓	
325			✓	✓	
326F			✓	✓	✓
326			✓	✓	✓
330F					✓
330					✓
333					✓
335F CR					✓
335					✓
大型油圧ショベル					
336F					✓
336F XE					✓
336					✓
340 LRE			✓	✓	
352 LRE			✓	✓	

(次ページに続く)

マルチャー技術仕様

マッチングサマリ (続き)

機械、カプラとマルチャーコンフィギュレーションの全リストには、詳細マッチングチャートをご覧ください。

マルチャーモデル	HM2615	HM3013	HM4015	HM4815	HM5515
形式	標準	専用一口限界	標準	専用一口限界	標準
ホイール油圧ショベル					
M314F	✓	✓			
M314	✓	✓			
M315F	✓	✓			
M315	✓				
M316F	✓	✓			
M316	✓	✓			
M317F	✓	✓			
M317	✓	✓			
M318F			✓	✓	
M318			✓	✓	
M320F			✓	✓	
M320			✓	✓	
M322F			✓	✓	
M322			✓	✓	
マテリアルハンドラ					
MH3022			✓	✓	
MH3024			✓	✓	
MH3026			✓	✓	
林業油圧ショベル 4					
538 GF			✓	✓	
548 GF			✓	✓	
558 GF					✓
568 GF					✓

マッチング - 履帯式油圧ショベル

 適合

 * 作業範囲はフロントのみ

 不適合

311F

ピンオン式

足回り	L
カウンタウエイト	—
ブームの種類	リーチ
スティックの長さ	2.80 m (9'2")
HM2615	✓

313F

ピンオン式

足回り	L			
カウンタウエイト	—			
ブームの種類	リーチ			
スティックの長さ	2.50 m (8'2")	2.80 m (9'2")	3.00 m (9'10")	3.00 m TR (9'10")
HM2615	✓	✓	✓	✓
HM3013	✓	✓	✓	✓

Cat ビングラバカブラ

足回り	L			
カウンタウエイト	—			
ブームの種類	リーチ			
スティックの長さ	2.50 m (8'2")	2.80 m (9'2")	3.00 m (9'10")	3.00 m TR (9'10")
HM2615	✓	✓	✓	✓
HM3013	✓	✓	✓*	✓*

313

ピンオン式

足回り	—		—	
カウンタウエイト	2.14 mt		2.47 mt	
ブームの種類	リーチ		リーチ	
スティックの長さ	2.50 m (8'2")	3.00 m (9'10")	2.50 m (8'2")	3.00 m (9'10")
HM2615	✓	✓	✓	✓
HM3013				

ピンオン式 (続き)

足回り	L			
カウンタウエイト	2.47 mt			
ブームの種類	リーチ			
スティックの長さ	2.50 m (8'2")	2.80 m (9'2")	2.80 m TR (9'2")	3.00 m (9'10")
HM2615	✓	✓	✓	✓
HM3013	✓	✓	✓	✓

Cat ビングラバカブラ

足回り	—		—	
カウンタウエイト	2.14 mt		2.47 mt	
ブームの種類	リーチ		リーチ	
スティックの長さ	2.50 m (8'2")	3.00 m (9'10")	2.50 m (8'2")	3.00 m (9'10")
HM2615	✓	✓*	✓	✓
HM3013				

(次ページに続く)

マッチング - 履帯式油圧ショベル (続き)

 適合

 * 作業範囲はフロントのみ

 不適合

313 (続き)

Cat ビングラバカプラー (続き)

足回り	L			
カウンタウエイト	2.47 mt			
ブームの種類	リーチ			
スティックの長さ	2.50 m (8'2")	2.80 m (9'2")	2.80 m TR (9'2")	3.00 m (9'10")
HM2615	✓	✓	✓	✓
HM3013	✓	✓*	✓*	

315F CR

ピンオン式

足回り	L			
カウンタウエイト	—			
ブームの種類	リーチ			
スティックの長さ	2.50 m (8'2")	2.80 m (9'2")	3.00 m (9'10")	3.00 m TR (9'10")
HM2615	✓	✓	✓	✓
HM3013	✓	✓	✓	✓

Cat ビングラバカブラ

足回り	L			
カウンタウエイト	—			
ブームの種類	リーチ			
スティックの長さ	2.50 m (8'2")	2.80 m (9'2")	3.00 m (9'10")	3.00 m TR (9'10")
HM2615	✓	✓	✓	✓
HM3013		✓	✓*	✓*

315

ピンオン式

足回り	—		—	
カウンタウエイト	2.53 mt		3.83 mt	
ブームの種類	リーチ		リーチ	
スティックの長さ	2.50 m (8'2")	3.00 m (9'10")	2.50 m (8'2")	3.00 m (9'10")
HM2615	✓	✓*	✓	✓*

ピンオン式 (続き)

足回り	L			
カウンタウエイト	3.83 mt			
ブームの種類	リーチ			
スティックの長さ	2.50 m (8'2")	2.80 m (9'2")	2.80 m TR (9'2")	3.00 m (9'10")
HM2615	✓	✓	✓	✓
HM3013	✓	✓	✓	✓

Cat ビングラバカブラ

足回り	—	
カウンタウエイト	2.53 mt	3.83 mt
ブームの種類	リーチ	リーチ
スティックの長さ	2.50 m (8'2")	2.50 m (8'2")
HM2615	✓*	✓*

(次ページに続く)

マッチング - 履帯式油圧ショベル (続き)

 適合

 * 作業範囲はフロントのみ

 不適合

315 (続き)

Cat ピングラバーカブラー (続き)

足回り	L			
カウンタウエイト	3.83 mt			
ブームの種類	リーチ			
スティックの長さ	2.50 m (8'2")	2.80 m (9'2")	2.80 m TR (9'2")	3.00 m (9'10")
HM2615	✓	✓	✓	✓

316F

ピンオン式

足回り	L		
カウンタウエイト	—		
ブームの種類	リーチ		
スティックの長さ	2.60 m (8'6")	2.90 m (9'6")	3.10 m (10'2")
HM2615	✓	✓	✓
HM3013	✓	✓	✓
HM4015	✓	✓	✓
HM4815	✓	✓	✓

Cat ピングラバカプラ

足回り	L		
カウンタウエイト	—		
ブームの種類	リーチ		
スティックの長さ	2.60 m (8'6")	2.90 m (9'6")	3.10 m (10'2")
HM2615	✓	✓	✓
HM3013	✓	✓	✓
HM4015	✓*		
HM4815	✓*		

317

ピンオン式

足回り	L			
カウンタウエイト	3.05 mt			
ブームの種類	リーチ			
スティックの長さ	2.60 m (8'6")	2.90 m (9'6")	2.90 m TR (9'6")	3.10 m (10'2")
HM3013	✓	✓	✓	✓
HM4015	✓	✓	✓	✓
HM4815	✓	✓	✓	✓

ピンオン式 (続き)

足回り	L			
カウンタウエイト	3.57 mt			
ブームの種類	リーチ			
スティックの長さ	2.60 m (8'6")	2.90 m (9'6")	2.90 m TR (9'6")	3.10 m (10'2")
HM3013	✓	✓	✓	✓
HM4015	✓	✓	✓	✓
HM4815	✓	✓	✓	✓

(次ページに続く)

マッチング - 履帯式油圧ショベル (続き)

 適合

 * 作業範囲はフロントのみ

 不適合

317 (続き)

Cat ビングラバカブラ

足回り	L			
カウンタウエイト	3.05 mt			
ブームの種類	リーチ			
スティックの長さ	2.60 m (8'6")	2.90 m (9'6")	2.90 m TR (9'6")	3.10 m (10'2")
HM3013	✓	✓	✓	✓
HM4015	✓*			
HM4815	✓*			

Cat ビングラバーカブラー (続き)

足回り	L			
カウンタウエイト	3.57 mt			
ブームの種類	リーチ			
スティックの長さ	2.60 m (8'6")	2.90 m (9'6")	2.90 m TR (9'6")	3.10 m (10'2")
HM3013	✓	✓	✓	✓
HM4015	✓	✓	✓*	✓*
HM4815	✓	✓	✓*	✓*

318F

ピンオン式

足回り	L	
カウンタウエイト	-	
ブームの種類	リーチ	
スティックの長さ	2.90 m (9'6")	3.10 m (10'2")
HM4015	✓	✓
HM4815	✓	✓

Cat ビングラバカブラ

足回り	L	
カウンタウエイト	-	
ブームの種類	リーチ	
スティックの長さ	2.90 m (9'6")	3.10 m (10'2")
HM4015	✓	✓*
HM4815	✓	✓*

320F

ピンオン式

足回り	L
カウンタウエイト	-
ブームの種類	リーチ
スティックの長さ	2.92 m HD (9'7")
HM4015	✓
HM4815	✓

Cat ビングラバカブラ

足回り	L
カウンタウエイト	-
ブームの種類	リーチ
スティックの長さ	2.92 m HD (9'7")
HM4015	✓
HM4815	✓

(次ページに続く)

マッチング - 履帯式油圧ショベル (続き)

 適合

 * 作業範囲はフロントのみ

 不適合

320

ピンオン式

足回り	L		L			
カウンタウエイト	3.7 mt		4.2 mt			
ブームの種類	リーチ HD		リーチ		リーチ HD	
スティックの長さ	2.50 m HD (8'2")	2.92 m HD (9'7")	2.50 m (8'2")	2.92 m (9'7")	2.50 m HD (8'2")	2.92 m HD (9'7")
HM4015	✓	✓	✓	✓	✓	✓
HM4815	✓	✓	✓	✓	✓	✓

ピンオン式 (続き)

足回り	L		L
カウンタウエイト	4.2 mt		4.7 mt
ブームの種類	VA		リーチ HD
スティックの長さ	2.50 m (8'2")	2.92 m (9'7")	2.92 m TR (9'7")
HM4015	✓	✓	✓
HM4815	✓	✓	✓

Cat ピングラバカブラ

足回り	L		L			
カウンタウエイト	3.7 mt		4.2 mt			
ブームの種類	リーチ HD		リーチ		リーチ HD	
スティックの長さ	2.50 m HD (8'2")	2.92 m HD (9'7")	2.50 m (8'2")	2.92 m (9'7")	2.50 m HD (8'2")	2.92 m HD (9'7")
HM4015	✓	✓	✓	✓	✓	✓
HM4815	✓	✓	✓	✓	✓	✓

Cat ピングラバーカブラー (続き)

足回り	L		L
カウンタウエイト	4.2 mt		4.7 mt
ブームの種類	VA		リーチ HD
スティックの長さ	2.50 m (8'2")	2.92 m (9'7")	2.92 m TR (9'7")
HM4015	✓	✓	✓
HM4815	✓	✓	✓

323F

ピンオン式

足回り	L			
カウンタウエイト	—			
ブームの種類	リーチ	リーチ HD		
スティックの長さ	2.92 m HD (9'7")	2.92 m HD (9'7")	2.92 m HD-TR (9'7")	3.86 m HD (12'8")
HM4015	✓	✓	✓	✓
HM4815	✓	✓	✓	✓

Cat ピングラバカブラ

足回り	L			
カウンタウエイト	—			
ブームの種類	リーチ	リーチ HD		
スティックの長さ	2.92 m HD (9'7")	2.92 m HD (9'7")	2.92 m HD-TR (9'7")	3.86 m HD (12'8")
HM4015	✓	✓	✓	✓
HM4815	✓	✓	✓	✓

(次ページに続く)

マッチング - 履帯式油圧ショベル (続き)

 適合

 * 作業範囲はフロントのみ

 不適合

323

ピンオン式

足回り	L			L	
カウンタウエイト	4.2 mt			4.2 mt	
ブームの種類	リーチ			リーチ HD	
スティックの長さ	2.50 m (8'2")	2.92 m (9'7")	3.86 m (12'8")	2.50 m (8'2")	2.50 m HD (8'2")
HM4015	✓	✓	✓	✓	✓
HM4815	✓	✓	✓	✓	✓

ピンオン式 (続き)

足回り	L			L	
カウンタウエイト	4.2 mt			5.4 mt	
ブームの種類	リーチ HD			リーチ	
スティックの長さ	2.92 m (9'7")	2.92 m HD (9'7")	2.50 m (8'2")	2.92 m (9'7")	3.86 m (12'8")
HM4015	✓	✓	✓	✓	✓
HM4815	✓	✓	✓	✓	✓

ピンオン式 (続き)

足回り	L				
カウンタウエイト	5.4 mt				
ブームの種類	リーチ HD				
スティックの長さ	2.50 m (8'2")	2.50 m HD (8'2")	2.92 m (9'7")	2.92 m HD (9'7")	2.92 m TR (9'7")
HM4015	✓	✓	✓	✓	✓
HM4815	✓	✓	✓	✓	✓

ピンオン式 (続き)

足回り	L	
カウンタウエイト	5.4 mt	
ブームの種類	VA	
スティックの長さ	2.50 m (8'2")	2.92 m (9'7")
HM4015	✓	✓
HM4815	✓	✓

Cat ピングラバカブラ

足回り	L				
カウンタウエイト	4.2 mt				
ブームの種類	リーチ			リーチ HD	
スティックの長さ	2.50 m (8'2")	2.92 m (9'7")	3.86 m (12'8")	2.50 m (8'2")	2.50 m HD (8'2")
HM4015	✓	✓	✓	✓	✓
HM4815	✓	✓	✓	✓	✓

Cat ピングラバーカブラー (続き)

足回り	L			L	
カウンタウエイト	4.2 mt			5.4 mt	
ブームの種類	リーチ HD			リーチ	
スティックの長さ	2.92 m (9'7")	2.92 m HD (9'7")	2.50 m (8'2")	2.92 m (9'7")	3.86 m (12'8")
HM4015	✓	✓	✓	✓	✓
HM4815	✓	✓	✓	✓	✓

(次ページに続く)

マッチング - 履帯式油圧ショベル (続き)

 適合

 * 作業範囲はフロントのみ

 不適合

323 (続き)

Cat ピングラバーカプラー (続き)

足回り	L				
カウンタウエイト	5.4 mt				
ブームの種類	リーチ HD				
スティックの長さ	2.50 m (8'2")	2.50 m HD (8'2")	2.92 m (9'7")	2.92 m HD (9'7")	2.92 m TR (9'7")
HM4015	✓	✓	✓	✓	✓
HM4815	✓	✓	✓	✓	✓

Cat ピングラバーカプラー (続き)

足回り	L	
カウンタウエイト	5.4 mt	
ブームの種類	VA	
スティックの長さ	2.50 m (8'2")	2.92 m (9'7")
HM4015	✓	✓
HM4815	✓	✓

325F CR

ピンオン式

足回り	L
カウンタウエイト	—
ブームの種類	リーチ
スティックの長さ	2.92 m HD (9'7")
HM4015	✓
HM4815	✓

Cat ピングラバカプラ

足回り	L
カウンタウエイト	—
ブームの種類	リーチ
スティックの長さ	2.92 m HD (9'7")
HM4015	✓
HM4815	✓

325

ピンオン式

足回り	L			L	
カウンタウエイト	6.7 mt			8.3 mt	
ブームの種類	リーチ		VA	リーチ	
スティックの長さ	2.92 m (9'7")	2.92 m TR (9'7")	2.92 m (9'7")	2.92 m (9'7")	2.92 m TR (9'7")
HM4015	✓	✓	✓	✓	✓
HM4815	✓		✓	✓	✓

ピンオン式 (続き)

足回り	L (ブレード装着時、上げ)		
カウンタウエイト	4.9 mt		
ブームの種類	リーチ		VA
スティックの長さ	2.92 m (9'7")	2.92 m TR (9'7")	2.92 m (9'7")
HM4015	✓	✓	✓
HM4815	✓	✓	✓

(次ページに続く)

マッチング - 履帯式油圧ショベル (続き)

 適合

 * 作業範囲はフロントのみ

 不適合

325 (続き)

Cat ピングラバカブラ

足回り	L			L	
カウンタウエイト	6.7 mt			8.3 mt	
ブームの種類	リーチ		VA	リーチ	
スティックの長さ	2.92 m (9'7")	2.92 m TR (9'7")	2.92 m (9'7")	2.92 m (9'7")	2.92 m TR (9'7")
HM4015	✓	✓	✓	✓	✓
HM4815	✓		✓	✓	✓

Cat ピングラバカブラー (続き)

足回り	L (ブレード装着時、上げ)		
カウンタウエイト	4.9 mt		
ブームの種類	リーチ		VA
スティックの長さ	2.92 m (9'7")	2.92 m TR (9'7")	2.92 m (9'7")
HM4015	✓	✓	✓
HM4815	✓	✓	✓

326F

ピンオン式

足回り	L		
カウンタウエイト	—		
ブームの種類	リーチ HD		
スティックの長さ	2.50 m HD (8'2")	2.95 m HD (9'8")	3.60 m HD (11'10")
HM4015	✓	✓	✓
HM4815	✓	✓	✓
HM5515	✓	✓	✓

Cat ピングラバカブラ

足回り	L		
カウンタウエイト	—		
ブームの種類	リーチ HD		
スティックの長さ	2.50 m HD (8'2")	2.95 m HD (9'8")	3.60 m HD (11'10")
HM4015	✓	✓	✓
HM4815	✓	✓	✓
HM5515	✓	✓	✓

(次ページに続く)

マッチング - 履帯式油圧ショベル (続き)

 適合

 * 作業範囲はフロントのみ

 不適合

326 (ビルド : 07C)

ピンオン式

足回り	L			
カウンタウエイト	4.6 mt			
ブームの種類	リーチ HD	リーチ		
スティックの長さ	2.95 m HD (9'8")	2.50 m (8'2")	2.95 m (9'8")	3.60 m (11'10")
HM4015	✓	✓	✓	✓
HM4815	✓	✓	✓	✓
HM5515	✓	✓	✓	✓

Cat ピングラバカブラ

足回り	L			
カウンタウエイト	4.6 mt			
ブームの種類	リーチ			リーチ HD
スティックの長さ	2.50 m (8'2")	2.95 m (9'8")	3.60 m (11'10")	2.95 m HD (9'8")
HM4015	✓	✓	✓	✓
HM4815	✓	✓	✓	✓
HM5515	✓	✓	✓	✓

326 (ビルド : 07D)

ピンオン式

足回り	L				
カウンタウエイト	4.6 mt				
ブームの種類	リーチ			リーチ HD	VA
スティックの長さ	2.50 m (8'2")	2.95 m (9'8")	3.60 m (11'10")	2.95 m HD (9'8")	2.95 m (9'8")
HM4015	✓	✓	✓	✓	✓
HM4815	✓	✓	✓	✓	✓
HM5515	✓	✓	✓	✓	✓

ピンオン式 (続き)

足回り	LN	
カウンタウエイト	4.6 mt	
ブームの種類	VA	
スティックの長さ	2.50 m (8'2")	2.95 m (9'8")
HM4015	✓	✓
HM4815	✓	✓
HM5515	✓	✓

(次ページに続く)

マッチング - 履帯式油圧ショベル (続き)

 適合

 * 作業範囲はフロントのみ

 不適合

326 (ビルド:07D) (続き)

Cat ピングラバカブラ

足回り	L				
カウンタウエイト	4.6 mt				
ブームの種類	リーチ			リーチ HD	VA
スティックの長さ	2.50 m (8'2")	2.95 m (9'8")	3.60 m (11'10")	2.95 m HD (9'8")	2.95 m (9'8")
HM4015	✓	✓	✓	✓	✓
HM4815	✓	✓	✓	✓	✓
HM5515	✓	✓	✓	✓	✓

Cat ピングラバーカブラー (続き)

足回り	LN	
カウンタウエイト	4.6 mt	
ブームの種類	VA	
スティックの長さ	2.50 m (8'2")	2.95 m (9'8")
HM4015	✓	✓
HM4815	✓	✓
HM5515	✓	✓*

330F

ピンオン式

足回り	L	
カウンタウエイト	-	
ブームの種類	リーチ HD	
スティックの長さ	3.20 m HD (10'6")	3.75 m HD (12'4")
HM5515	✓	✓

Cat ピングラバカブラ

足回り	L	
カウンタウエイト	-	
ブームの種類	リーチ HD	
スティックの長さ	3.20 m HD (10'6")	3.75 m HD (12'4")
HM5515	✓	✓

330

ピンオン式

足回り	L					
カウンタウエイト	6.7 mt					
ブームの種類	リーチ			リーチ HD		ME
スティックの長さ	2.65 m (8'8")	3.20 m (10'6")	3.75 m (12'4")	2.65 m HD (8'8")	3.20 m HD (10'6")	2.50 m (8'2")
HM5515	✓	✓	✓	✓	✓	✓

Cat ピングラバカブラ

足回り	L					
カウンタウエイト	6.7 mt					
ブームの種類	リーチ			リーチ HD		ME
スティックの長さ	2.65 m (8'8")	3.20 m (10'6")	3.75 m (12'4")	2.65 m HD (8'8")	3.20 m HD (10'6")	2.50 m (8'2")
HM5515	✓	✓	✓	✓	✓	✓

(次ページに続く)

マッチング - 履帯式油圧ショベル (続き)

 適合

 * 作業範囲はフロントのみ

 不適合

333

ピンオン式

足回り	L		
カウンタウエイト	7.7 mt		
ブームの種類	リーチ HD		ME
スティックの長さ	2.50 m (8'2")	2.80 m HD (9'2")	3.20 m HD (10'6")
HM5515	✓	✓	✓

Cat ピングラバカプラ

足回り	L		
カウンタウエイト	7.7 mt		
ブームの種類	リーチ HD		ME
スティックの長さ	2.50 m (8'2")	2.80 m HD (9'2")	3.20 m HD (10'6")
HM5515	✓	✓	✓

335F CR

ピンオン式

足回り	L		
カウンタウエイト	—		
ブームの種類	リーチ HD		
スティックの長さ	2.65 m HD (8'8")	3.20 m HD (10'6")	3.75 m HD (12'4")
HM5515	✓	✓	✓

Cat ピングラバカプラ

足回り	L		
カウンタウエイト	—		
ブームの種類	リーチ HD		
スティックの長さ	2.65 m HD (8'8")	3.20 m HD (10'6")	3.75 m HD (12'4")
HM5515	✓	✓	✓

335

ピンオン式

足回り	L		L (ブレード装着時)	
カウンタウエイト	7.7 mt		5.0 mt	
ブームの種類	リーチ		リーチ	
スティックの長さ	3.20 m (10'6")	3.75 m (12'4")	3.20 m (10'6")	3.75 m (12'4")
HM5515	✓	✓	✓	✓

Cat ピングラバカプラ

足回り	L		L (ブレード装着時)	
カウンタウエイト	7.7 mt		5.0 mt	
ブームの種類	リーチ		リーチ	
スティックの長さ	3.20 m (10'6")	3.75 m (12'4")	3.20 m (10'6")	3.75 m (12'4")
HM5515	✓	✓	✓	✓

(次ページに続く)

マッチング - 履帯式油圧ショベル (続き)

 適合

 * 作業範囲はフロントのみ

 不適合

336F

ピンオン式

足回り	L		
カウンタウエイト	6.0 mt		
ブームの種類	リーチ HD		
スティックの長さ	2.80 m HD (9'2")	3.20 m HD (10'6")	3.90 m HD (12'10")
HM5515	✓	✓	✓

ピンオン式 (続き)

足回り	L			
カウンタウエイト	7.0 mt			
ブームの種類	リーチ HD		リーチ ES	
スティックの長さ	3.20 m HD (10'6")	3.90 m HD (12'10")	3.20 m ES (10'6")	3.90 m ES (12'10")
HM5515	✓	✓	✓	✓

Cat ピングラバカブラ

足回り	L		
カウンタウエイト	6.0 mt		
ブームの種類	リーチ HD		
スティックの長さ	2.80 m HD (9'2")	3.20 m HD (10'6")	3.90 m HD (12'10")
HM5515	✓	✓	✓

Cat ピングラバーカブラー (続き)

足回り	L			
カウンタウエイト	7.0 mt			
ブームの種類	リーチ HD		リーチ ES	
スティックの長さ	3.20 m HD (10'6")	3.90 m HD (12'10")	3.20 m ES (10'6")	3.90 m ES (12'10")
HM5515	✓	✓	✓	✓

336F XE

ピンオン式

足回り	L		
カウンタウエイト	5.05 mt		
ブームの種類	リーチ HD		
スティックの長さ	2.80 m HD (9'2")	3.20 m HD (10'6")	3.90 m HD (12'10")
HM5515	✓	✓	✓

ピンオン式 (続き)

足回り	L				
カウンタウエイト	6.05 mt				
ブームの種類	リーチ HD			リーチ ES	
スティックの長さ	2.80 m HD (9'2")	3.20 m HD (10'6")	3.90 m HD (12'10")	3.20 m ES (10'6")	3.90 m ES (12'10")
HM5515	✓	✓	✓	✓	✓

Cat ピングラバカブラ

足回り	L		
カウンタウエイト	5.05 mt		
ブームの種類	リーチ HD		
スティックの長さ	2.80 m HD (9'2")	3.20 m HD (10'6")	3.90 m HD (12'10")
HM5515	✓	✓	✓

(次ページに続く)

マッチング - 履帯式油圧ショベル (続き)

 適合

 * 作業範囲はフロントのみ

 不適合

336F XE (continued)

Cat ピングラバーカブラー (続き)

足回り	L				
カウンタウエイト	6.05 mt				
ブームの種類	リーチ HD			リーチ ES	
スティックの長さ	2.80 m HD (9'2")	3.20 m HD (10'6")	3.90 m HD (12'10")	3.20 m ES (10'6")	3.90 m ES (12'10")
HM5515	✓	✓	✓	✓	✓

336 (ビルド : 07)

ピンオン式

足回り	L				
カウンタウエイト	6.8 mt				
ブームの種類	リーチ			リーチ HD	
スティックの長さ	2.80 m (9'2")	3.20 m (10'6")	3.90 m (12'10")	2.80 m HD (9'2")	3.20 m HD (10'6")
HM5515	✓	✓	✓	✓	✓

ピンオン式 (続き)

足回り	L				
カウンタウエイト	7.5 mt				
ブームの種類	リーチ			リーチ HD	
スティックの長さ	2.80 m (9'2")	3.20 m (10'6")	3.90 m (12'10")	3.20 m HD (10'6")	3.90 m HD (12'10")
HM5515	✓	✓	✓	✓	✓

Cat ピングラバカプラ

足回り	L				
カウンタウエイト	6.8 mt				
ブームの種類	リーチ			リーチ HD	
スティックの長さ	2.80 m (9'2")	3.20 m (10'6")	3.90 m (12'10")	2.80 m HD (9'2")	3.20 m HD (10'6")
HM5515	✓	✓	✓	✓	✓

Cat ピングラバーカブラー (続き)

足回り	L				
カウンタウエイト	7.5 mt				
ブームの種類	リーチ			リーチ HD	
スティックの長さ	2.80 m (9'2")	3.20 m (10'6")	3.90 m (12'10")	3.20 m HD (10'6")	3.90 m HD (12'10")
HM5515	✓	✓	✓	✓	✓

336 (ビルド : 08)

ピンオン式

足回り	L					
カウンタウエイト	6.8 mt					
ブームの種類	リーチ			リーチ HD		
スティックの長さ	2.80 m (9'2")	3.20 m (10'6")	3.90 m (12'10")	2.80 m HD (9'2")	3.20 m HD (10'6")	3.90 m HD (12'10")
HM5515	✓	✓	✓	✓	✓	✓

ピンオン式 (続き)

足回り	LW					
カウンタウエイト	6.8 mt					
ブームの種類	リーチ			リーチ HD		
スティックの長さ	2.80 m (9'2")	3.20 m (10'6")	3.90 m (12'10")	2.80 m HD (9'2")	3.20 m HD (10'6")	3.90 m HD (12'10")
HM5515	✓	✓	✓	✓	✓	✓

(次ページに続く)

マッチング - 履帯式油圧ショベル (続き)

 適合

 * 作業範囲はフロントのみ

 不適合

336 (ビルド:08) (続き)

Cat ピングラバカブラ

足回り	L					
カウンタウエイト	6.8 mt					
ブームの種類	リーチ			リーチ HD		
スティックの長さ	2.80 m (9'2")	3.20 m (10'6")	3.90 m (12'10")	2.80 m HD (9'2")	3.20 m HD (10'6")	3.90 m HD (12'10")
HM5515	✓	✓	✓	✓	✓	✓

Cat ピングラバカブラー (続き)

足回り	LW					
カウンタウエイト	6.8 mt					
ブームの種類	リーチ			リーチ HD		
スティックの長さ	2.80 m (9'2")	3.20 m (10'6")	3.90 m (12'10")	2.80 m HD (9'2")	3.20 m HD (10'6")	3.90 m HD (12'10")
HM5515	✓	✓	✓	✓	✓	✓

340

ピンオン式

足回り	HD ハイワイド
カウンタウエイト	10.4 mt
ブームの種類	LRE
スティックの長さ	LRE
HM4015	✓
HM4815	✓

Cat ピングラバカブラ

足回り	HD ハイワイド
カウンタウエイト	10.4 mt
ブームの種類	LRE
スティックの長さ	LRE
HM4015	✓*
HM4815	✓

LRE - ロングリーチ掘削

352

ピンオン式

足回り	H-VG
カウンタウエイト	12.0 mt
ブームの種類	LRE
スティックの長さ	LRE
HM4015	✓
HM4815	✓

Cat ピングラバカブラ

足回り	H-VG
カウンタウエイト	12.0 mt
ブームの種類	LRE
スティックの長さ	LRE
HM4015	✓
HM4815	✓

LRE - ロングリーチ掘削

マッチング - ホイール式油圧ショベル

 適合

 * 作業範囲はフロントのみ

 不適合

M314F

ピンオン式

足回り	フロントおよびリアアウトリガ					
カウンタウエイト	2.8 mt					
ブームの種類	1 PC (ショート)			1 PC		
スティックの長さ	2.00 m (6'7")	2.30 m (7'7")	2.60 m (8'6")	2.00 m (6'7")	2.30 m (7'7")	2.60 m (8'6")
HM2615	✓	✓	✓	✓	✓	✓
HM3013	✓	✓	✓	✓	✓	✓

ピンオン式 (続き)

足回り	フロントおよびリアアウトリガ					
カウンタウエイト	2.8 mt			3.3 mt		
ブームの種類	VA			1 PC (ショート)		
スティックの長さ	2.00 m (6'7")	2.30 m (7'7")	2.60 m (8'6")	2.00 m (6'7")	2.30 m (7'7")	2.60 m (8'6")
HM2615	✓	✓	✓	✓	✓	✓
HM3013	✓	✓	✓	✓	✓	✓

ピンオン式 (続き)

足回り	フロントおよびリアアウトリガ					
カウンタウエイト	3.3 mt					
ブームの種類	1 PC			VA		
スティックの長さ	2.00 m (6'7")	2.30 m (7'7")	2.60 m (8'6")	2.00 m (6'7")	2.30 m (7'7")	2.60 m (8'6")
HM2615	✓	✓	✓	✓	✓	✓
HM3013	✓	✓	✓	✓	✓	✓

ピンオン式 (続き)

足回り	フロントブレード、リアアウトリガ					
カウンタウエイト	2.8 mt					
ブームの種類	1 PC (ショート)			1 PC		
スティックの長さ	2.00 m (6'7")	2.30 m (7'7")	2.60 m (8'6")	2.00 m (6'7")	2.30 m (7'7")	2.60 m (8'6")
HM2615	✓	✓	✓	✓	✓	✓
HM3013	✓	✓	✓	✓	✓	✓

ピンオン式 (続き)

足回り	フロントブレード、リアアウトリガ					
カウンタウエイト	2.8 mt			3.3 mt		
ブームの種類	VA			1 PC (ショート)		
スティックの長さ	2.00 m (6'7")	2.30 m (7'7")	2.60 m (8'6")	2.00 m (6'7")	2.30 m (7'7")	2.60 m (8'6")
HM2615	✓	✓	✓	✓	✓	✓
HM3013	✓	✓	✓	✓	✓	✓

ピンオン式 (続き)

足回り	フロントブレード、リアアウトリガ					
カウンタウエイト	3.3 mt					
ブームの種類	1 PC			VA		
スティックの長さ	2.00 m (6'7")	2.30 m (7'7")	2.60 m (8'6")	2.00 m (6'7")	2.30 m (7'7")	2.60 m (8'6")
HM2615	✓	✓	✓	✓	✓	✓
HM3013	✓	✓	✓	✓	✓	✓

(次ページに続く)

マッチング - ホイール式油圧ショベル (続き)

 適合

 * 作業範囲はフロントのみ

 不適合

M314F (続き)

ピンオン式 (続き)

足回り	リアブレード					
カウンタウエイト	2.8 mt					
ブームの種類	1 PC (ショート)			1 PC		
スティックの長さ	2.00 m (6'7")	2.30 m (7'7")	2.60 m (8'6")	2.00 m (6'7")	2.30 m (7'7")	2.60 m (8'6")
HM2615	✓	✓	✓	✓	✓	✓
HM3013	✓	✓	✓	✓	✓	✓

ピンオン式 (続き)

足回り	リアブレード					
カウンタウエイト	2.8 mt			3.3 mt		
ブームの種類	VA			1 PC (ショート)		
スティックの長さ	2.00 m (6'7")	2.30 m (7'7")	2.60 m (8'6")	2.00 m (6'7")	2.30 m (7'7")	2.60 m (8'6")
HM2615	✓	✓	✓*	✓	✓	✓
HM3013	✓	✓*		✓	✓	✓

ピンオン式 (続き)

足回り	リアブレード					
カウンタウエイト	3.3 mt					
ブームの種類	1 PC			VA		
スティックの長さ	2.00 m (6'7")	2.30 m (7'7")	2.60 m (8'6")	2.00 m (6'7")	2.30 m (7'7")	2.60 m (8'6")
HM2615	✓	✓	✓	✓	✓	✓
HM3013	✓	✓	✓	✓	✓	✓

Cat ピングラバカブラ

足回り	フロントおよびリアアウトリガ					
カウンタウエイト	2.8 mt					
ブームの種類	1 PC (ショート)			1 PC		
スティックの長さ	2.00 m (6'7")	2.30 m (7'7")	2.60 m (8'6")	2.00 m (6'7")	2.30 m (7'7")	2.60 m (8'6")
HM2615	✓	✓	✓	✓	✓	✓
HM3013	✓	✓	✓	✓	✓	✓

Cat ピングラバーカブラー (続き)

足回り	フロントおよびリアアウトリガ					
カウンタウエイト	2.8 mt			3.3 mt		
ブームの種類	VA			1 PC (ショート)		
スティックの長さ	2.00 m (6'7")	2.30 m (7'7")	2.60 m (8'6")	2.00 m (6'7")	2.30 m (7'7")	2.60 m (8'6")
HM2615	✓	✓	✓	✓	✓	✓
HM3013	✓	✓	✓	✓	✓	✓

Cat ピングラバーカブラー (続き)

足回り	フロントおよびリアアウトリガ					
カウンタウエイト	3.3 mt					
ブームの種類	1 PC			VA		
スティックの長さ	2.00 m (6'7")	2.30 m (7'7")	2.60 m (8'6")	2.00 m (6'7")	2.30 m (7'7")	2.60 m (8'6")
HM2615	✓	✓	✓	✓	✓	✓
HM3013	✓	✓	✓	✓	✓	✓

(次ページに続く)

マッチング - ホイール式油圧ショベル (続き)

 適合

 * 作業範囲はフロントのみ

 不適合

M314F (続き)

Cat ピングラバーカブラー (続き)

足回り	フロントブレード、リアアウトリガ					
カウンタウエイト	2.8 mt					
ブームの種類	1 PC (ショート)			1 PC		
スティックの長さ	2.00 m (6'7")	2.30 m (7'7")	2.60 m (8'6")	2.00 m (6'7")	2.30 m (7'7")	2.60 m (8'6")
HM2615	✓	✓	✓	✓	✓	✓
HM3013	✓	✓	✓	✓	✓	✓

Cat ピングラバーカブラー (続き)

足回り	フロントブレード、リアアウトリガ					
カウンタウエイト	2.8 mt			3.3 mt		
ブームの種類	VA			1 PC (ショート)		
スティックの長さ	2.00 m (6'7")	2.30 m (7'7")	2.60 m (8'6")	2.00 m (6'7")	2.30 m (7'7")	2.60 m (8'6")
HM2615	✓	✓	✓	✓	✓	✓
HM3013	✓	✓	✓	✓	✓	✓

Cat ピングラバーカブラー (続き)

足回り	フロントブレード、リアアウトリガ					
カウンタウエイト	3.3 mt					
ブームの種類	1 PC			VA		
スティックの長さ	2.00 m (6'7")	2.30 m (7'7")	2.60 m (8'6")	2.00 m (6'7")	2.30 m (7'7")	2.60 m (8'6")
HM2615	✓	✓	✓	✓	✓	✓
HM3013	✓	✓	✓	✓	✓	✓

Cat ピングラバーカブラー (続き)

足回り	リアブレード					
カウンタウエイト	2.8 mt					
ブームの種類	1 PC (ショート)			1 PC		VA
スティックの長さ	2.00 m (6'7")	2.30 m (7'7")	2.60 m (8'6")	2.00 m (6'7")	2.30 m (7'7")	2.00 m (6'7")
HM2615	✓	✓	✓	✓	✓*	✓*
HM3013	✓	✓*				

Cat ピングラバーカブラー (続き)

足回り	リアブレード					
カウンタウエイト	3.3 mt					
ブームの種類	1 PC (ショート)			1 PC		
スティックの長さ	2.00 m (6'7")	2.30 m (7'7")	2.60 m (8'6")	2.00 m (6'7")	2.30 m (7'7")	2.60 m (8'6")
HM2615	✓	✓	✓	✓	✓	✓
HM3013	✓	✓	✓	✓	✓*	

Cat ピングラバーカブラー (続き)

足回り	リアブレード		
カウンタウエイト	3.3 mt		
ブームの種類	VA		
スティックの長さ	2.00 m (6'7")	2.30 m (7'7")	2.60 m (8'6")
HM2615	✓	✓	✓*
HM3013	✓*		

(次ページに続く)

マッチング - ホイール式油圧ショベル (続き)

 適合

 * 作業範囲はフロントのみ

 不適合

M314 (ビルド: 07)

ピンオン式

足回り	フロントおよびリアアウトリガ					
カウンタウエイト	2.6 mt				3.1 mt	
ブームの種類	1 PC		VA		1 PC	
スティックの長さ	2.20 m (7'3")	2.50 m (8'2")	2.20 m (7'3")	2.50 m (8'2")	2.20 m (7'3")	2.50 m (8'2")
HM3013	✓	✓	✓	✓	✓	✓

ピンオン式 (続き)

足回り	フロントおよびリアアウトリガ					
カウンタウエイト	3.1 mt					
ブームの種類	VA		1 PC		VA	
スティックの長さ	2.20 m (7'3")	2.50 m (8'2")	2.20 m (7'3")	2.50 m (8'2")	2.20 m (7'3")	2.50 m (8'2")
HM2615			✓	✓	✓	✓
HM3013	✓	✓				

ピンオン式 (続き)

足回り	フロントブレード、リアアウトリガ					
カウンタウエイト	2.6 mt				3.1 mt	
ブームの種類	1 PC		VA		1 PC	
スティックの長さ	2.20 m (7'3")	2.50 m (8'2")	2.20 m (7'3")	2.50 m (8'2")	2.20 m (7'3")	2.50 m (8'2")
HM3013	✓	✓	✓	✓	✓	✓

ピンオン式 (続き)

足回り	フロントブレード、リアアウトリガ					
カウンタウエイト	3.1 mt		3.3 mt			
ブームの種類	VA		1 PC		VA	
スティックの長さ	2.20 m (7'3")	2.50 m (8'2")	2.20 m (7'3")	2.50 m (8'2")	2.20 m (7'3")	2.50 m (8'2")
HM2615			✓	✓	✓	✓
HM3013	✓	✓				

ピンオン式 (続き)

足回り	フロントアウトリガ、リアブレード					
カウンタウエイト	2.6 mt				3.1 mt	
ブームの種類	1 PC		VA		1 PC	
スティックの長さ	2.20 m (7'3")	2.50 m (8'2")	2.20 m (7'3")	2.50 m (8'2")	2.20 m (7'3")	2.50 m (8'2")
HM3013	✓	✓	✓	✓	✓	✓

ピンオン式 (続き)

足回り	フロントアウトリガ、リアブレード					
カウンタウエイト	3.1 mt		3.3 mt			
ブームの種類	VA		1 PC		VA	
スティックの長さ	2.20 m (7'3")	2.50 m (8'2")	2.20 m (7'3")	2.50 m (8'2")	2.20 m (7'3")	2.50 m (8'2")
HM2615			✓	✓	✓	✓
HM3013	✓	✓				

(次ページに続く)

マッチング - ホイール式油圧ショベル (続き)

 適合

 * 作業範囲はフロントのみ

 不適合

M314 (ビルド : 07) (続き)

ピンオン式 (続き)

足回り	リアブレード					
カウンタウエイト	2.6 mt				3.1 mt	
ブームの種類	1 PC		VA		1 PC	
スティックの長さ	2.20 m (7'3")	2.50 m (8'2")	2.20 m (7'3")	2.50 m (8'2")	2.20 m (7'3")	2.50 m (8'2")
HM3013	✓	✓	✓	✓*	✓	✓

ピンオン式 (続き)

足回り	リアブレード					
カウンタウエイト	3.1 mt			3.3 mt		
ブームの種類	VA		1 PC		VA	
スティックの長さ	2.20 m (7'3")	2.50 m (8'2")	2.20 m (7'3")	2.50 m (8'2")	2.20 m (7'3")	2.50 m (8'2")
HM2615			✓	✓	✓	✓
HM3013	✓	✓				

Cat ピングラバカブラ

足回り	フロントおよびリアアウトリガ					
カウンタウエイト	2.6 mt				3.1 mt	
ブームの種類	1 PC		VA		1 PC	
スティックの長さ	2.20 m (7'3")	2.50 m (8'2")	2.20 m (7'3")	2.50 m (8'2")	2.20 m (7'3")	2.50 m (8'2")
HM3013	✓	✓	✓	✓	✓	✓

Cat ピングラバーカブラー (続き)

足回り	フロントおよびリアアウトリガ					
カウンタウエイト	3.1 mt			3.3 mt		
ブームの種類	VA		1 PC		VA	
スティックの長さ	2.20 m (7'3")	2.50 m (8'2")	2.20 m (7'3")	2.50 m (8'2")	2.20 m (7'3")	2.50 m (8'2")
HM2615			✓	✓	✓	✓
HM3013	✓	✓				

Cat ピングラバーカブラー (続き)

足回り	フロントブレード、リアアウトリガ					
カウンタウエイト	2.6 mt				3.1 mt	
ブームの種類	1 PC		VA		1 PC	
スティックの長さ	2.20 m (7'3")	2.50 m (8'2")	2.20 m (7'3")	2.50 m (8'2")	2.20 m (7'3")	2.50 m (8'2")
HM3013	✓	✓	✓	✓	✓	✓

Cat ピングラバーカブラー (続き)

足回り	フロントブレード、リアアウトリガ					
カウンタウエイト	3.1 mt			3.3 mt		
ブームの種類	VA		1 PC		VA	
スティックの長さ	2.20 m (7'3")	2.50 m (8'2")	2.20 m (7'3")	2.50 m (8'2")	2.20 m (7'3")	2.50 m (8'2")
HM2615			✓	✓	✓	✓
HM3013	✓	✓				

(次ページに続く)

マッチング - ホイール式油圧ショベル (続き)

 適合

 * 作業範囲はフロントのみ

 不適合

M314 (ビルド : 07) (続き)

Cat ピングラバーカブラー (続き)

足回り	フロントアウトリガ、リアブレード					
カウンタウエイト	2.6 mt				3.1 mt	
ブームの種類	1 PC		VA		1 PC	
スティックの長さ	2.20 m (7'3")	2.50 m (8'2")	2.20 m (7'3")	2.50 m (8'2")	2.20 m (7'3")	2.50 m (8'2")
HM3013	✓	✓	✓	✓	✓	✓

Cat ピングラバーカブラー (続き)

足回り	フロントアウトリガ、リアブレード					
カウンタウエイト	3.1 mt			3.3 mt		
ブームの種類	VA		1 PC		VA	
スティックの長さ	2.20 m (7'3")	2.50 m (8'2")	2.20 m (7'3")	2.50 m (8'2")	2.20 m (7'3")	2.50 m (8'2")
HM2615			✓	✓	✓	✓
HM3013	✓	✓				

Cat ピングラバーカブラー (続き)

足回り	リアブレード				
カウンタウエイト	2.6 mt		3.1 mt		
ブームの種類	1 PC		1 PC		VA
スティックの長さ	2.20 m (7'3")	2.50 m (8'2")	2.20 m (7'3")	2.50 m (8'2")	2.20 m (7'3")
HM3013	✓*	✓*	✓	✓	✓*

Cat ピングラバーカブラー (続き)

足回り	リアブレード			
カウンタウエイト	3.3 mt			
ブームの種類	1 PC		VA	
スティックの長さ	2.20 m (7'3")	2.50 m (8'2")	2.20 m (7'3")	2.50 m (8'2")
HM2615	✓	✓	✓	✓

M314 (ビルド : 07A)

ピンオン式

足回り	フロントおよびリアアウトリガ			
カウンタウエイト	3.1 mt			
ブームの種類	1 PC		VA	
スティックの長さ	2.20 m (7'3")	2.50 m (8'2")	2.20 m (7'3")	2.50 m (8'2")
HM2615	✓	✓	✓	✓

ピンオン式 (続き)

足回り	フロントブレード、リアアウトリガ			
カウンタウエイト	3.1 mt			
ブームの種類	1 PC		VA	
スティックの長さ	2.20 m (7'3")	2.50 m (8'2")	2.20 m (7'3")	2.50 m (8'2")
HM2615	✓	✓	✓	✓

ピンオン式 (続き)

足回り	フロントアウトリガ、リアブレード			
カウンタウエイト	3.1 mt			
ブームの種類	1 PC		VA	
スティックの長さ	2.20 m (7'3")	2.50 m (8'2")	2.20 m (7'3")	2.50 m (8'2")
HM2615	✓	✓	✓	✓

(次ページに続く)

マッチング - ホイール式油圧ショベル (続き)

 適合

 * 作業範囲はフロントのみ

 不適合

M314 (ビルド :07A) (続き)

ピンオン式 (続き)

足回り	リアブレード			
カウンタウエイト	3.1 mt			
ブームの種類	1 PC		VA	
スティックの長さ	2.20 m (7'3")	2.50 m (8'2")	2.20 m (7'3")	2.50 m (8'2")
HM2615	✓	✓	✓	✓

Cat ピングラバカブラ

足回り	フロントおよびリアアウトリガ			
カウンタウエイト	3.1 mt			
ブームの種類	1 PC		VA	
スティックの長さ	2.20 m (7'3")	2.50 m (8'2")	2.20 m (7'3")	2.50 m (8'2")
HM2615	✓	✓	✓	✓

Cat ピングラバーカブラー (続き)

足回り	フロントブレード、リアアウトリガ			
カウンタウエイト	3.1 mt			
ブームの種類	1 PC		VA	
スティックの長さ	2.20 m (7'3")	2.50 m (8'2")	2.20 m (7'3")	2.50 m (8'2")
HM2615	✓	✓	✓	✓

Cat ピングラバーカブラー (続き)

足回り	フロントアウトリガ、リアブレード			
カウンタウエイト	3.1 mt			
ブームの種類	1 PC		VA	
スティックの長さ	2.20 m (7'3")	2.50 m (8'2")	2.20 m (7'3")	2.50 m (8'2")
HM2615	✓	✓	✓	✓

Cat ピングラバーカブラー (続き)

足回り	リアブレード			
カウンタウエイト	3.1 mt			
ブームの種類	1 PC		VA	
スティックの長さ	2.20 m (7'3")	2.50 m (8'2")	2.20 m (7'3")	2.50 m (8'2")
HM2615	✓	✓	✓	✓

M315F

ピンオン式

足回り	フロント (パラレル) ブレード、リアアウトリガ			
カウンタウエイト	3.75 mt			
ブームの種類	オフセット		VA	
スティックの長さ	2.30 m (7'7")	2.45 m (8'0")	2.30 m (7'7")	2.45 m (8'0")
HM2615	✓	✓	✓	✓
HM3013	✓	✓	✓	✓

(次ページに続く)

マッチング - ホイール式油圧ショベル (続き)

 適合

 * 作業範囲はフロントのみ

 不適合

M315F (続き)

ピンオン式 (続き)

足回り	フロントアウトリガ、リア (パラレル) ブレード			
カウンタウエイト	3.75 mt			
ブームの種類	オフセット		VA	
スティックの長さ	2.30 m (7'7")	2.45 m (8'0")	2.30 m (7'7")	2.45 m (8'0")
HM2615	✓	✓	✓	✓
HM3013	✓	✓	✓	✓

ピンオン式 (続き)

足回り	フロントアウトリガ; リア (ラジアル) ブレード			
カウンタウエイト	3.75 mt			
ブームの種類	オフセット		VA	
スティックの長さ	2.30 m (7'7")	2.45 m (8'0")	2.30 m (7'7")	2.45 m (8'0")
HM2615	✓	✓	✓	✓
HM3013	✓	✓	✓	✓

ピンオン式 (続き)

足回り	リア (パラレル) ブレード			
カウンタウエイト	3.75 mt			
ブームの種類	オフセット		VA	
スティックの長さ	2.30 m (7'7")	2.45 m (8'0")	2.30 m (7'7")	2.45 m (8'0")
HM2615	✓	✓	✓	✓
HM3013	✓	✓	✓	✓

ピンオン式 (続き)

足回り	リア (ラジアル) ブレード			
カウンタウエイト	3.75 mt			
ブームの種類	オフセット		VA	
スティックの長さ	2.30 m (7'7")	2.45 m (8'0")	2.30 m (7'7")	2.45 m (8'0")
HM2615	✓	✓	✓	✓
HM3013	✓	✓	✓	✓

Cat ピングラバカブラ

足回り	フロント (パラレル) ブレード、リアアウトリガ			
カウンタウエイト	3.75 mt			
ブームの種類	オフセット		VA	
スティックの長さ	2.30 m (7'7")	2.45 m (8'0")	2.30 m (7'7")	2.45 m (8'0")
HM2615	✓	✓	✓	✓
HM3013	✓	✓	✓	✓

Cat ピングラバーカブラー (続き)

足回り	フロントアウトリガ、リア (パラレル) ブレード			
カウンタウエイト	3.75 mt			
ブームの種類	オフセット		VA	
スティックの長さ	2.30 m (7'7")	2.45 m (8'0")	2.30 m (7'7")	2.45 m (8'0")
HM2615	✓	✓	✓	✓
HM3013	✓	✓	✓	✓

(次ページに続く)

マッチング - ホイール式油圧ショベル (続き)

 適合

 * 作業範囲はフロントのみ

 不適合

M315F (続き)

Cat ピングラバーカブラー (続き)

足回り	フロントアウトリガ; リア (ラジアル) ブレード			
カウンタウエイト	3.75 mt			
ブームの種類	オフセット		VA	
スティックの長さ	2.30 m (7'7")	2.45 m (8'0")	2.30 m (7'7")	2.45 m (8'0")
HM2615	✓	✓	✓	✓
HM3013	✓	✓	✓	✓

Cat ピングラバーカブラー (続き)

足回り	リア (平行) ブレード			
カウンタウエイト	3.75 mt			
ブームの種類	オフセット		VA	
スティックの長さ	2.30 m (7'7")	2.45 m (8'0")	2.30 m (7'7")	2.45 m (8'0")
HM2615	✓	✓*	✓	✓
HM3013			✓	✓*

Cat ピングラバーカブラー (続き)

足回り	リア (ラジアル) ブレード			
カウンタウエイト	3.75 mt			
ブームの種類	オフセット		VA	
スティックの長さ	2.30 m (7'7")	2.45 m (8'0")	2.30 m (7'7")	2.45 m (8'0")
HM2615	✓*	✓*	✓	✓
HM3013			✓*	✓*

M315

ピンオン式

足回り	フロントおよびリアアウトリガ		フロントブレード、リアアウトリガ	
カウンタウエイト	4.0 mt		4.0 mt	
ブームの種類	VA		VA	
スティックの長さ	2.20 m (7'3")	2.50 m (8'2")	2.20 m (7'3")	2.50 m (8'2")
HM2615	✓	✓	✓	✓

ピンオン式 (続き)

足回り	フロントアウトリガ、リアブレード		リアブレード	
カウンタウエイト	4.0 mt		4.0 mt	
ブームの種類	VA		VA	
スティックの長さ	2.20 m (7'3")	2.50 m (8'2")	2.20 m (7'3")	2.50 m (8'2")
HM2615	✓	✓	✓	✓

Cat ピングラバカブラ

足回り	フロントおよびリアアウトリガ	フロントブレード、リアアウトリガ	フロントアウトリガ、リアブレード	リアブレード
カウンタウエイト	4.0 mt	4.0 mt	4.0 mt	4.0 mt
ブームの種類	VA	VA	VA	VA
スティックの長さ	2.20 m (7'3")	2.20 m (7'3")	2.20 m (7'3")	2.20 m (7'3")
HM2615	✓	✓	✓	✓

(次ページに続く)

マッチング - ホイール式油圧ショベル (続き)

 適合

 * 作業範囲はフロントのみ

 不適合

M316F

ピンオン式

足回り	フロントおよびリアアウトリガ					
カウンタウエイト	3.2 mt					
ブームの種類	1 PC			VA		
スティックの長さ	2.10 m (6'11")	2.40 m (7'10")	2.60 m (8'6")	2.10 m (6'11")	2.40 m (7'10")	2.60 m (8'6")
HM2615	✓	✓	✓	✓	✓	✓
HM3013	✓	✓	✓	✓	✓	✓

ピンオン式 (続き)

足回り	フロントおよびリアアウトリガ					
カウンタウエイト	3.7 mt					
ブームの種類	1 PC			VA		
スティックの長さ	2.10 m (6'11")	2.40 m (7'10")	2.60 m (8'6")	2.10 m (6'11")	2.40 m (7'10")	2.60 m (8'6")
HM2615	✓	✓	✓	✓	✓	✓
HM3013	✓	✓	✓	✓	✓	✓

ピンオン式 (続き)

足回り	フロントブレード、リアアウトリガ					
カウンタウエイト	3.2 mt					
ブームの種類	1 PC			VA		
スティックの長さ	2.10 m (6'11")	2.40 m (7'10")	2.60 m (8'6")	2.10 m (6'11")	2.40 m (7'10")	2.60 m (8'6")
HM2615	✓	✓	✓	✓	✓	✓
HM3013	✓	✓	✓	✓	✓	✓

ピンオン式 (続き)

足回り	フロントブレード、リアアウトリガ					
カウンタウエイト	3.7 mt					
ブームの種類	1 PC			VA		
スティックの長さ	2.10 m (6'11")	2.40 m (7'10")	2.60 m (8'6")	2.10 m (6'11")	2.40 m (7'10")	2.60 m (8'6")
HM2615	✓	✓	✓	✓	✓	✓
HM3013	✓	✓	✓	✓	✓	✓

ピンオン式 (続き)

足回り	フロント (パラレル) ブレード、リアアウトリガ					
カウンタウエイト	3.2 mt					
ブームの種類	1 PC			VA		
スティックの長さ	2.10 m (6'11")	2.40 m (7'10")	2.60 m (8'6")	2.10 m (6'11")	2.40 m (7'10")	2.60 m (8'6")
HM2615	✓	✓	✓	✓	✓	✓
HM3013	✓	✓	✓	✓	✓	✓

ピンオン式 (続き)

足回り	フロント (パラレル) ブレード、リアアウトリガ					
カウンタウエイト	3.7 mt					
ブームの種類	1 PC			VA		
スティックの長さ	2.10 m (6'11")	2.40 m (7'10")	2.60 m (8'6")	2.10 m (6'11")	2.40 m (7'10")	2.60 m (8'6")
HM2615	✓	✓	✓	✓	✓	✓
HM3013	✓	✓	✓	✓	✓	✓

(次ページに続く)

マッチング - ホイール式油圧ショベル (続き)

 適合

 * 作業範囲はフロントのみ

 不適合

M316F (続き)

ピンオン式 (続き)

足回り	リア (パラレル) ブレード					
カウンタウエイト	3.2 mt					
ブームの種類	1 PC			VA		
スティックの長さ	2.10 m (6'11")	2.40 m (7'10")	2.60 m (8'6")	2.10 m (6'11")	2.40 m (7'10")	2.60 m (8'6")
HM2615	✓	✓	✓	✓	✓	✓
HM3013	✓	✓	✓	✓	✓	✓

ピンオン式 (続き)

足回り	リア (パラレル) ブレード					
カウンタウエイト	3.7 mt					
ブームの種類	1 PC			VA		
スティックの長さ	2.10 m (6'11")	2.40 m (7'10")	2.60 m (8'6")	2.10 m (6'11")	2.40 m (7'10")	2.60 m (8'6")
HM2615	✓	✓	✓	✓	✓	✓
HM3013	✓	✓	✓	✓	✓	✓

ピンオン式 (続き)

足回り	リアブレード					
カウンタウエイト	3.2 mt					
ブームの種類	1 PC			VA		
スティックの長さ	2.10 m (6'11")	2.40 m (7'10")	2.60 m (8'6")	2.10 m (6'11")	2.40 m (7'10")	2.60 m (8'6")
HM2615	✓	✓	✓	✓	✓	✓
HM3013	✓	✓	✓	✓	✓	✓

ピンオン式 (続き)

足回り	リアブレード					
カウンタウエイト	3.7 mt					
ブームの種類	1 PC			VA		
スティックの長さ	2.10 m (6'11")	2.40 m (7'10")	2.60 m (8'6")	2.10 m (6'11")	2.40 m (7'10")	2.60 m (8'6")
HM2615	✓	✓	✓	✓	✓	✓
HM3013	✓	✓	✓	✓	✓	✓

Cat ピングラバカブラ

足回り	フロントおよびリアアウトリガ					
カウンタウエイト	3.2 mt					
ブームの種類	1 PC			VA		
スティックの長さ	2.10 m (6'11")	2.40 m (7'10")	2.60 m (8'6")	2.10 m (6'11")	2.40 m (7'10")	2.60 m (8'6")
HM2615	✓	✓	✓	✓	✓	✓
HM3013	✓	✓	✓	✓	✓	✓

Cat ピングラバーカブラー (続き)

足回り	フロントおよびリアアウトリガ					
カウンタウエイト	3.7 mt					
ブームの種類	1 PC			VA		
スティックの長さ	2.10 m (6'11")	2.40 m (7'10")	2.60 m (8'6")	2.10 m (6'11")	2.40 m (7'10")	2.60 m (8'6")
HM2615	✓	✓	✓	✓	✓	✓
HM3013	✓	✓	✓	✓	✓	✓

(次ページに続く)

マッチング - ホイール式油圧ショベル (続き)

 適合

 * 作業範囲はフロントのみ

 不適合

M316F (続き)

Cat ピングラバーカブラー (続き)

足回り	フロントブレード、リアアウトリガ					
カウンタウエイト	3.2 mt					
ブームの種類	1 PC			VA		
スティックの長さ	2.10 m (6'11")	2.40 m (7'10")	2.60 m (8'6")	2.10 m (6'11")	2.40 m (7'10")	2.60 m (8'6")
HM2615	✓	✓	✓	✓	✓	✓
HM3013	✓	✓	✓	✓	✓	✓

Cat ピングラバーカブラー (続き)

足回り	フロントブレード、リアアウトリガ					
カウンタウエイト	3.7 mt					
ブームの種類	1 PC			VA		
スティックの長さ	2.10 m (6'11")	2.40 m (7'10")	2.60 m (8'6")	2.10 m (6'11")	2.40 m (7'10")	2.60 m (8'6")
HM2615	✓	✓	✓	✓	✓	✓
HM3013	✓	✓	✓	✓	✓	✓

Cat ピングラバーカブラー (続き)

足回り	フロント (パラレル) ブレード、リアアウトリガ					
カウンタウエイト	3.2 mt					
ブームの種類	1 PC			VA		
スティックの長さ	2.10 m (6'11")	2.40 m (7'10")	2.60 m (8'6")	2.10 m (6'11")	2.40 m (7'10")	2.60 m (8'6")
HM2615	✓	✓	✓	✓	✓	✓
HM3013	✓	✓	✓	✓	✓	✓

Cat ピングラバーカブラー (続き)

足回り	フロント (パラレル) ブレード、リアアウトリガ					
カウンタウエイト	3.7 mt					
ブームの種類	1 PC			VA		
スティックの長さ	2.10 m (6'11")	2.40 m (7'10")	2.60 m (8'6")	2.10 m (6'11")	2.40 m (7'10")	2.60 m (8'6")
HM2615	✓	✓	✓	✓	✓	✓
HM3013	✓	✓	✓	✓	✓	✓

Cat ピングラバーカブラー (続き)

足回り	リア (パラレル) ブレード					
カウンタウエイト	3.2 mt					
ブームの種類	1 PC			VA		
スティックの長さ	2.10 m (6'11")	2.40 m (7'10")	2.60 m (8'6")	2.10 m (6'11")	2.40 m (7'10")	2.60 m (8'6")
HM2615	✓	✓	✓	✓	✓	✓*
HM3013	✓	✓*		✓*		

Cat ピングラバーカブラー (続き)

足回り	リア (パラレル) ブレード					
カウンタウエイト	3.7 mt					
ブームの種類	1 PC			VA		
スティックの長さ	2.10 m (6'11")	2.40 m (7'10")	2.60 m (8'6")	2.10 m (6'11")	2.40 m (7'10")	2.60 m (8'6")
HM2615	✓	✓	✓	✓	✓	✓
HM3013	✓	✓	✓	✓	✓*	✓*

(次ページに続く)

マッチング - ホイール式油圧ショベル (続き)

 適合

 * 作業範囲はフロントのみ

 不適合

M316F (続き)

Cat ピングラバーカブラー (続き)

足回り	リアブレード					
カウンタウエイト	3.2 mt					
ブームの種類	1 PC			VA		
スティックの長さ	2.10 m (6'11")	2.40 m (7'10")	2.60 m (8'6")	2.10 m (6'11")	2.40 m (7'10")	2.60 m (8'6")
HM2615	✓	✓	✓	✓	✓*	✓*
HM3013	✓*	✓*				

Cat ピングラバーカブラー (続き)

足回り	リアブレード					
カウンタウエイト	3.7 mt					
ブームの種類	1 PC			VA		
スティックの長さ	2.10 m (6'11")	2.40 m (7'10")	2.60 m (8'6")	2.10 m (6'11")	2.40 m (7'10")	2.60 m (8'6")
HM2615	✓	✓	✓	✓	✓	✓
HM3013	✓	✓	✓	✓	✓*	

M316

ピンオン式

足回り	フロントおよびリアアウトリガ			フロントブレード、リアアウトリガ		
カウンタウエイト	2.6 mt	3.3 mt		2.6 mt	3.3 mt	
ブームの種類	VA	VA		VA	VA	
スティックの長さ	2.50 m (8'2")	2.20 m (7'3")	2.50 m (8'2")	2.50 m (8'2")	2.20 m (7'3")	2.50 m (8'2")
HM2615	✓	✓	✓	✓	✓	✓
HM3013	✓	✓	✓	✓	✓	✓

ピンオン式 (続き)

足回り	フロントアウトリガ、リアブレード			リアブレード		
カウンタウエイト	2.6 mt	3.3 mt		2.6 mt	3.3 mt	
ブームの種類	VA	VA		VA	VA	
スティックの長さ	2.50 m (8'2")	2.20 m (7'3")	2.50 m (8'2")	2.50 m (8'2")	2.20 m (7'3")	2.50 m (8'2")
HM2615	✓	✓	✓	✓	✓	✓
HM3013	✓	✓	✓	✓*	✓	✓

Cat ピングラバカブラ

足回り	フロントおよびリアアウトリガ			フロントブレード、リアアウトリガ		
カウンタウエイト	2.6 mt	3.3 mt		2.6 mt	3.3 mt	
ブームの種類	VA	VA		VA	VA	
スティックの長さ	2.50 m (8'2")	2.20 m (7'3")	2.50 m (8'2")	2.50 m (8'2")	2.20 m (7'3")	2.50 m (8'2")
HM2615	✓	✓	✓	✓	✓	✓
HM3013	✓	✓	✓	✓	✓	✓

Cat ピングラバーカブラー (続き)

足回り	フロントアウトリガ、リアブレード			リアブレード	
カウンタウエイト	2.6 mt	3.3 mt		3.3 mt	
ブームの種類	VA	VA		VA	
スティックの長さ	2.50 m (8'2")	2.20 m (7'3")	2.50 m (8'2")	2.20 m (7'3")	2.50 m (8'2")
HM2615	✓	✓	✓	✓	✓
HM3013	✓	✓	✓	✓*	

(次ページに続く)

マッチング - ホイール式油圧ショベル (続き)

 適合

 * 作業範囲はフロントのみ

 不適合

M317F

ピンオン式

足回り	フロント (パラレル) ブレード、リアアウトリガ			フロントアウトリガ、リア (パラレル) ブレード		
カウンタウエイト	4.3 mt	4.3 mt		4.3 mt	4.3 mt	
ブームの種類	オフセット	VA		オフセット	VA	
スティックの長さ	2.45 m (8'0")	2.45 m (8'0")	2.60 m (8'6")	2.45 m (8'0")	2.45 m (8'0")	2.60 m (8'6")
HM2615	✓	✓	✓	✓	✓	✓
HM3013	✓	✓	✓	✓	✓	✓

ピンオン式 (続き)

足回り	リア (パラレル) ブレード			リアブレード (拡張された足回り)		
カウンタウエイト	4.3 mt	4.3 mt		4.3 mt	4.3 mt	
ブームの種類	オフセット	VA		オフセット	VA	
スティックの長さ	2.45 m (8'0")	2.45 m (8'0")	2.60 m (8'6")	2.45 m (8'0")	2.45 m (8'0")	2.60 m (8'6")
HM2615	✓	✓	✓	✓	✓	✓
HM3013	✓	✓	✓	✓	✓	✓

Cat ピングラバカブラ

足回り	フロント (パラレル) ブレード、リアアウトリガ			フロントアウトリガ、リア (パラレル) ブレード		
カウンタウエイト	4.3 mt	4.3 mt		4.3 mt	4.3 mt	
ブームの種類	オフセット	VA		オフセット	VA	
スティックの長さ	2.45 m (8'0")	2.45 m (8'0")	2.60 m (8'6")	2.45 m (8'0")	2.45 m (8'0")	2.60 m (8'6")
HM2615	✓	✓	✓	✓	✓	✓
HM3013	✓	✓	✓	✓	✓	✓

Cat ピングラバカブラー (続き)

足回り	リア (パラレル) ブレード			リアブレード (拡張された足回り)		
カウンタウエイト	4.3 mt	4.3 mt		4.3 mt	4.3 mt	
ブームの種類	オフセット	VA		オフセット	VA	
スティックの長さ	2.45 m (8'0")	2.45 m (8'0")	2.60 m (8'6")	2.45 m (8'0")	2.45 m (8'0")	2.60 m (8'6")
HM2615	✓	✓	✓	✓	✓	✓
HM3013	✓*	✓	✓	✓	✓	✓

(次ページに続く)

マッチング - ホイール式油圧ショベル (続き)

 適合

 * 作業範囲はフロントのみ

 不適合

M317

ピンオン式

足回り	フロントおよびリアアウトリガ		フロントブレード、リアアウトリガ	
カウンタウエイト	4.3 mt		4.3 mt	
ブームの種類	VA		VA	
スティックの長さ	2.20 m (7'3")	2.50 m (8'2")	2.20 m (7'3")	2.50 m (8'2")
HM2615	✓	✓	✓	✓
HM3013	✓	✓	✓	✓

ピンオン式 (続き)

足回り	フロントアウトリガ、リアブレード		リアブレード	
カウンタウエイト	4.3 mt		4.3 mt	
ブームの種類	VA		VA	
スティックの長さ	2.20 m (7'3")	2.50 m (8'2")	2.20 m (7'3")	2.50 m (8'2")
HM2615	✓	✓	✓	✓
HM3013	✓	✓	✓	✓

Cat ピングラバカブラ

足回り	フロントおよびリアアウトリガ		フロントブレード、リアアウトリガ	
カウンタウエイト	4.3 mt		4.3 mt	
ブームの種類	VA		VA	
スティックの長さ	2.20 m (7'3")	2.50 m (8'2")	2.20 m (7'3")	2.50 m (8'2")
HM2615	✓	✓	✓	✓

Cat ピングラバーカブラー (続き)

足回り	フロントアウトリガ、リアブレード		リアブレード	
カウンタウエイト	4.3 mt		4.3 mt	
ブームの種類	VA		VA	
スティックの長さ	2.20 m (7'3")	2.50 m (8'2")	2.20 m (7'3")	2.50 m (8'2")
HM2615	✓	✓	✓	✓

M318F

ピンオン式

足回り	フロントおよびリアアウトリガ					
カウンタウエイト	3.4 mt					
ブームの種類	1 PC			VA		
スティックの長さ	2.10 m (6'11")	2.40 m (7'10")	2.60 m (8'6")	2.10 m (6'11")	2.40 m (7'10")	2.60 m (8'6")
HM4015	✓	✓	✓	✓	✓	✓
HM4815	✓	✓	✓	✓	✓	✓

ピンオン式 (続き)

足回り	フロントおよびリアアウトリガ					
カウンタウエイト	3.9 mt					
ブームの種類	1 PC			VA		
スティックの長さ	2.10 m (6'11")	2.40 m (7'10")	2.60 m (8'6")	2.10 m (6'11")	2.40 m (7'10")	2.60 m (8'6")
HM4015	✓	✓	✓	✓	✓	✓
HM4815	✓	✓	✓	✓	✓	✓

(次ページに続く)

マッチング - ホイール式油圧ショベル (続き)

 適合

 * 作業範囲はフロントのみ

 不適合

M318F (続き)

ピンオン式 (続き)

足回り	フロントアウトリガ、リアブレード (拡張された足回り)					
カウンタウエイト	3.4 mt					
ブームの種類	1 PC			VA		
スティックの長さ	2.10 m (6'11")	2.40 m (7'10")	2.60 m (8'6")	2.10 m (6'11")	2.40 m (7'10")	2.60 m (8'6")
HM4015	✓	✓	✓	✓	✓	✓
HM4815	✓	✓	✓	✓	✓	✓

ピンオン式 (続き)

足回り	フロントアウトリガ、リアブレード (拡張された足回り)					
カウンタウエイト	3.9 mt					
ブームの種類	1 PC			VA		
スティックの長さ	2.10 m (6'11")	2.40 m (7'10")	2.60 m (8'6")	2.10 m (6'11")	2.40 m (7'10")	2.60 m (8'6")
HM4015	✓	✓	✓	✓	✓	✓
HM4815	✓	✓	✓	✓	✓	✓

ピンオン式 (続き)

足回り	フロントアウトリガ、リアブレード					
カウンタウエイト	3.4 mt					
ブームの種類	1 PC			VA		
スティックの長さ	2.10 m (6'11")	2.40 m (7'10")	2.60 m (8'6")	2.10 m (6'11")	2.40 m (7'10")	2.60 m (8'6")
HM4015	✓	✓	✓	✓	✓	✓
HM4815	✓	✓	✓	✓	✓	✓

ピンオン式 (続き)

足回り	フロントアウトリガ、リアブレード					
カウンタウエイト	3.9 mt					
ブームの種類	1 PC			VA		
スティックの長さ	2.10 m (6'11")	2.40 m (7'10")	2.60 m (8'6")	2.10 m (6'11")	2.40 m (7'10")	2.60 m (8'6")
HM4015	✓	✓	✓	✓	✓	✓
HM4815	✓	✓	✓	✓	✓	✓

ピンオン式 (続き)

足回り	リアブレード					
カウンタウエイト	3.4 mt					
ブームの種類	1 PC			VA		
スティックの長さ	2.10 m (6'11")	2.40 m (7'10")	2.60 m (8'6")	2.10 m (6'11")	2.40 m (7'10")	
HM4015	✓	✓	✓*	✓	✓*	
HM4815	✓	✓	✓*	✓	✓*	

ピンオン式 (続き)

足回り	リアブレード					
カウンタウエイト	3.9 mt					
ブームの種類	1 PC			VA		
スティックの長さ	2.10 m (6'11")	2.40 m (7'10")	2.60 m (8'6")	2.10 m (6'11")	2.40 m (7'10")	2.60 m (8'6")
HM4015	✓	✓	✓	✓	✓	✓
HM4815	✓	✓	✓	✓	✓	✓

(次ページに続く)

マッチング - ホイール式油圧ショベル (続き)

 適合

 * 作業範囲はフロントのみ

 不適合

M318F (続き)

ピンオン式 (続き)

足回り	リアブレード (拡張された足回り)					
カウンタウエイト	3.4 mt					
ブームの種類	1 PC			VA		
スティックの長さ	2.10 m (6'11")	2.40 m (7'10")	2.60 m (8'6")	2.10 m (6'11")	2.40 m (7'10")	2.60 m (8'6")
HM4015	✓	✓	✓	✓	✓	✓
HM4815	✓	✓	✓	✓	✓	✓

ピンオン式 (続き)

足回り	リアブレード (拡張された足回り)					
カウンタウエイト	3.9 mt					
ブームの種類	1 PC			VA		
スティックの長さ	2.10 m (6'11")	2.40 m (7'10")	2.60 m (8'6")	2.10 m (6'11")	2.40 m (7'10")	2.60 m (8'6")
HM4015	✓	✓	✓	✓	✓	✓
HM4815	✓	✓	✓	✓	✓	✓

Cat ピングラバカブラ

足回り	フロントおよびリアアウトリガ					
カウンタウエイト	3.4 mt					
ブームの種類	1 PC			VA		
スティックの長さ	2.10 m (6'11")	2.40 m (7'10")	2.60 m (8'6")	2.10 m (6'11")	2.40 m (7'10")	2.60 m (8'6")
HM4015	✓	✓	✓	✓	✓	✓
HM4815	✓	✓	✓	✓	✓	✓

Cat ピングラバーカブラー (続き)

足回り	フロントおよびリアアウトリガ					
カウンタウエイト	3.9 mt					
ブームの種類	1 PC			VA		
スティックの長さ	2.10 m (6'11")	2.40 m (7'10")	2.60 m (8'6")	2.10 m (6'11")	2.40 m (7'10")	2.60 m (8'6")
HM4015	✓	✓	✓	✓	✓	✓
HM4815	✓	✓	✓	✓	✓	✓

Cat ピングラバーカブラー (続き)

足回り	フロントアウトリガ、リアブレード (拡張された足回り)					
カウンタウエイト	3.4 mt					
ブームの種類	1 PC			VA		
スティックの長さ	2.10 m (6'11")	2.40 m (7'10")	2.60 m (8'6")	2.10 m (6'11")	2.40 m (7'10")	2.60 m (8'6")
HM4015	✓	✓	✓	✓	✓	✓
HM4815	✓	✓	✓	✓	✓	✓

Cat ピングラバーカブラー (続き)

足回り	フロントアウトリガ、リアブレード (拡張された足回り)					
カウンタウエイト	3.9 mt					
ブームの種類	1 PC			VA		
スティックの長さ	2.10 m (6'11")	2.40 m (7'10")	2.60 m (8'6")	2.10 m (6'11")	2.40 m (7'10")	2.60 m (8'6")
HM4015	✓	✓	✓	✓	✓	✓
HM4815	✓	✓	✓	✓	✓	✓

(次ページに続く)

マッチング - ホイール式油圧ショベル (続き)

 適合

 * 作業範囲はフロントのみ

 不適合

M318F (続き)

Cat ピングラバーカブラー (続き)

足回り	フロントアウトリガ、リアブレード					
カウンタウエイト	3.4 mt					
ブームの種類	1 PC			VA		
スティックの長さ	2.10 m (6'11")	2.40 m (7'10")	2.60 m (8'6")	2.10 m (6'11")	2.40 m (7'10")	2.60 m (8'6")
HM4015	✓	✓	✓	✓	✓	✓
HM4815	✓	✓	✓	✓	✓	✓

Cat ピングラバーカブラー (続き)

足回り	フロントアウトリガ、リアブレード					
カウンタウエイト	3.9 mt					
ブームの種類	1 PC			VA		
スティックの長さ	2.10 m (6'11")	2.40 m (7'10")	2.60 m (8'6")	2.10 m (6'11")	2.40 m (7'10")	2.60 m (8'6")
HM4015	✓	✓	✓	✓	✓	✓
HM4815	✓	✓	✓	✓	✓	✓

Cat ピングラバーカブラー (続き)

足回り	リアブレード		リアブレード (拡張された足回り)		
カウンタウエイト	3.9 mt		3.4 mt		
ブームの種類	1 PC		1 PC		VA
スティックの長さ	2.10 m (6'11")	2.40 m (7'10")	2.10 m (6'11")	2.40 m (7'10")	2.10 m (6'11")
HM4015	✓*	✓*	✓	✓*	✓*
HM4815	✓*	✓*	✓	✓*	✓*

Cat ピングラバーカブラー (続き)

足回り	リアブレード (拡張された足回り)					
カウンタウエイト	3.9 mt					
ブームの種類	1 PC			VA		
スティックの長さ	2.10 m (6'11")	2.40 m (7'10")	2.60 m (8'6")	2.10 m (6'11")	2.40 m (7'10")	2.60 m (8'6")
HM4015	✓	✓	✓	✓	✓*	✓*
HM4815	✓	✓	✓	✓	✓*	✓*

M318 (ビルド : 05)

ピンオン式

足回り	フロントおよびリアアウトリガ			フロントブレード、リアアウトリガ		
カウンタウエイト	4.2 mt			4.2 mt		
ブームの種類	1 PC			1 PC		
スティックの長さ	2.20 m (7'3")	2.50 m (8'2")	2.90 m (9'6")	2.20 m (7'3")	2.50 m (8'2")	2.90 m (9'6")
HM2615	✓	✓	✓	✓	✓	✓
HM4815	✓	✓	✓	✓	✓	✓

ピンオン式 (続き)

足回り	フロントアウトリガ、リアブレード			フロントアウトリガ、リアブレード (拡張された足回り)		
カウンタウエイト	4.2 mt			4.2 mt		
ブームの種類	1 PC			1 PC		
スティックの長さ	2.20 m (7'3")	2.50 m (8'2")	2.90 m (9'6")	2.20 m (7'3")	2.50 m (8'2")	2.90 m (9'6")
HM2615	✓	✓	✓	✓	✓	✓
HM4815	✓	✓	✓	✓	✓	✓

(次ページに続く)

マッチング - ホイール式油圧ショベル (続き)

 適合

 * 作業範囲はフロントのみ

 不適合

M318 (ビルド : 05) (続き)

ピンオン式 (続き)

足回り	リアブレード			リアブレード (拡張された足回り)		
カウンタウエイト	4.2 mt			4.2 mt		
ブームの種類	1 PC			1 PC		
スティックの長さ	2.20 m (7'3")	2.50 m (8'2")	2.90 m (9'6")	2.20 m (7'3")	2.50 m (8'2")	2.90 m (9'6")
HM2615	✓	✓	✓	✓	✓	✓
HM4815	✓	✓	✓	✓	✓	✓

Cat ピングラバカブラ

足回り	フロントおよびリアアウトリガ		フロントブレード、リアアウトリガ		フロントアウトリガ、リアブレード	
カウンタウエイト	4.2 mt		4.2 mt		4.2 mt	
ブームの種類	1 PC		1 PC		1 PC	
スティックの長さ	2.20 m (7'3")	2.50 m (8'2")	2.20 m (7'3")	2.50 m (8'2")	2.20 m (7'3")	2.50 m (8'2")
HM2615	✓	✓	✓	✓	✓	✓
HM4815	✓	✓	✓	✓	✓	✓

Cat ピングラバカブラー (続き)

足回り	フロントアウトリガ、リアブレード (拡張された足回り)		リアブレード		リアブレード (拡張された足回り)	
カウンタウエイト	4.2 mt		4.2 mt		4.2 mt	
ブームの種類	1 PC		1 PC		1 PC	
スティックの長さ	2.20 m (7'3")	2.50 m (8'2")	2.20 m (7'3")	2.50 m (8'2")	2.20 m (7'3")	2.50 m (8'2")
HM2615	✓	✓	✓	✓*	✓	✓
	✓	✓	✓	✓*	✓	✓

M320 (ビルド : 07)

ピンオン式

足回り	フロントおよびリアアウトリガ					
カウンタウエイト	3.7 mt					
ブームの種類	1 PC			VA		
スティックの長さ	2.20 m (7'3")	2.50 m (8'2")	2.90 m (9'6")	2.20 m (7'3")	2.50 m (8'2")	2.90 m (9'6")
HM4015	✓	✓	✓	✓	✓	✓
HM4815	✓	✓	✓	✓	✓	✓

ピンオン式 (続き)

足回り	フロントおよびリアアウトリガ					
カウンタウエイト	4.2 mt					
ブームの種類	1 PC			VA		
スティックの長さ	2.20 m (7'3")	2.50 m (8'2")	2.90 m (9'6")	2.20 m (7'3")	2.50 m (8'2")	2.90 m (9'6")
HM4015	✓	✓	✓	✓	✓	✓
HM4815	✓	✓	✓	✓	✓	✓

ピンオン式 (続き)

足回り	フロントブレード、リアアウトリガ					
カウンタウエイト	3.7 mt					
ブームの種類	1 PC			VA		
スティックの長さ	2.20 m (7'3")	2.50 m (8'2")	2.90 m (9'6")	2.20 m (7'3")	2.50 m (8'2")	2.90 m (9'6")
HM4015	✓	✓	✓	✓	✓	✓
HM4815	✓	✓	✓	✓	✓	✓

マッチング - ホイール式油圧ショベル (続き)

 適合

 * 作業範囲はフロントのみ

 不適合

M318 (ビルド : 07) (続き)

ピンオン式 (続き)

足回り	フロントブレード、リアアウトリガ					
カウンタウエイト	4.2 mt					
ブームの種類	1 PC			VA		
スティックの長さ	2.20 m (7'3")	2.50 m (8'2")	2.90 m (9'6")	2.20 m (7'3")	2.50 m (8'2")	2.90 m (9'6")
HM4015	✓	✓	✓	✓	✓	✓
HM4815	✓	✓	✓		✓	✓

ピンオン式 (続き)

足回り	フロントアウトリガ、リアブレード					
カウンタウエイト	3.7 mt					
ブームの種類	1 PC			VA		
スティックの長さ	2.20 m (7'3")	2.50 m (8'2")	2.90 m (9'6")	2.20 m (7'3")	2.50 m (8'2")	2.90 m (9'6")
HM4015	✓	✓	✓	✓	✓	✓
HM4815	✓	✓	✓		✓	✓

ピンオン式 (続き)

足回り	フロントアウトリガ、リアブレード					
カウンタウエイト	4.2 mt					
ブームの種類	1 PC			VA		
スティックの長さ	2.20 m (7'3")	2.50 m (8'2")	2.90 m (9'6")	2.20 m (7'3")	2.50 m (8'2")	2.90 m (9'6")
HM4015	✓	✓	✓	✓	✓	✓
HM4815	✓	✓	✓		✓	✓

ピンオン式 (続き)

足回り	フロントアウトリガ、リアブレード (拡張された足回り)					
カウンタウエイト	3.7 mt					
ブームの種類	1 PC			VA		
スティックの長さ	2.20 m (7'3")	2.50 m (8'2")	2.90 m (9'6")	2.20 m (7'3")	2.50 m (8'2")	2.90 m (9'6")
HM4015	✓	✓	✓	✓	✓	✓
HM4815	✓	✓	✓		✓	✓

ピンオン式 (続き)

足回り	フロントアウトリガ、リアブレード (拡張された足回り)					
カウンタウエイト	4.2 mt					
ブームの種類	1 PC			VA		
スティックの長さ	2.20 m (7'3")	2.50 m (8'2")	2.90 m (9'6")	2.20 m (7'3")	2.50 m (8'2")	2.90 m (9'6")
HM4015	✓	✓	✓	✓	✓	✓
HM4815	✓	✓	✓		✓	✓

ピンオン式 (続き)

足回り	リアブレード					
カウンタウエイト	3.7 mt					
ブームの種類	1 PC			VA		
スティックの長さ	2.20 m (7'3")	2.50 m (8'2")	2.90 m (9'6")	2.20 m (7'3")	2.50 m (8'2")	
HM4015	✓	✓	✓*	✓	✓	
HM4815	✓	✓	✓*		✓	

(次ページに続く)

マッチング - ホイール式油圧ショベル (続き)

 適合

 * 作業範囲はフロントのみ

 不適合

M318 (ビルド: 07) (続き)

ピンオン式 (続き)

足回り	リアブレード					
カウンタウエイト	4.2 mt					
ブームの種類	1 PC			VA		
スティックの長さ	2.20 m (7'3")	2.50 m (8'2")	2.90 m (9'6")	2.20 m (7'3")	2.50 m (8'2")	2.90 m (9'6")
HM4015	✓	✓	✓	✓	✓	✓
HM4815	✓	✓	✓		✓	✓

ピンオン式 (続き)

足回り	リアブレード (拡張された足回り)					
カウンタウエイト	3.7 mt					
ブームの種類	1 PC			VA		
スティックの長さ	2.20 m (7'3")	2.50 m (8'2")	2.90 m (9'6")	2.20 m (7'3")	2.50 m (8'2")	2.90 m (9'6")
HM4015	✓	✓	✓	✓	✓	✓
HM4815	✓	✓	✓		✓	✓

ピンオン式 (続き)

足回り	リアブレード (拡張された足回り)					
カウンタウエイト	4.2 mt					
ブームの種類	1 PC			VA		
スティックの長さ	2.20 m (7'3")	2.50 m (8'2")	2.90 m (9'6")	2.20 m (7'3")	2.50 m (8'2")	2.90 m (9'6")
HM4015	✓	✓	✓	✓	✓	✓
HM4815	✓	✓	✓		✓	✓

Cat ピングラバカブラ

足回り	フロントおよびリアアウトリガ				フロントブレード、リアアウトリガ	
カウンタウエイト	3.7 mt		4.2 mt		3.7 mt	
ブームの種類	1 PC		1 PC		1 PC	
スティックの長さ	2.20 m (7'3")	2.50 m (8'2")	2.20 m (7'3")	2.50 m (8'2")	2.20 m (7'3")	2.50 m (8'2")
HM4015	✓	✓	✓	✓	✓	✓
HM4815	✓	✓	✓	✓	✓	✓

Cat ピングラバカブラー (続き)

足回り	フロントブレード、リアアウトリガ		フロントアウトリガ、リアブレード			
カウンタウエイト	4.2 mt		3.7 mt		4.2 mt	
ブームの種類	1 PC		1 PC		1 PC	
スティックの長さ	2.20 m (7'3")	2.50 m (8'2")	2.20 m (7'3")	2.50 m (8'2")	2.20 m (7'3")	2.50 m (8'2")
HM4015	✓	✓	✓	✓	✓	✓
HM4815	✓	✓	✓	✓	✓	✓

Cat ピングラバカブラー (続き)

足回り	フロントアウトリガ、リアブレード (拡張された足回り)				リアブレード	
カウンタウエイト	3.7 mt		4.2 mt		4.2 mt	
ブームの種類	1 PC		1 PC		1 PC	
スティックの長さ	2.20 m (7'3")	2.50 m (8'2")	2.20 m (7'3")	2.50 m (8'2")	2.20 m (7'3")	2.50 m (8'2")
HM4015	✓	✓	✓	✓	✓	✓*
HM4815	✓	✓	✓	✓	✓	✓*

(次のページへ続く)

マッチング - ホイール式油圧ショベル (続き)

 適合

 * 作業範囲はフロントのみ

 不適合

M318 (ビルド : 07) (続き)

Cat ピングラバーカブラー (続き)

足回り	リアブレード (拡張された足回り)			
カウンタウエイト	3.7 mt		4.2 mt	
ブームの種類	1 PC		1 PC	
スティックの長さ	2.20 m (7'3")	2.50 m (8'2")	2.20 m (7'3")	2.50 m (8'2")
HM4015	✓	✓*	✓	✓
HM4815	✓	✓*	✓	✓

M320F

ピンオン式

足回り	フロントおよびリアアウトリガ					
カウンタウエイト	3.7 mt				4.2 mt	
ブームの種類	1 PC		VA		1 PC	
スティックの長さ	2.50 m (8'2")	2.80 m (9'2")	2.50 m (8'2")	2.80 m (9'2")	2.50 m (8'2")	2.80 m (9'2")
HM4015	✓	✓	✓	✓	✓	✓
HM4815	✓	✓	✓	✓	✓	✓

ピンオン式 (続き)

足回り	フロントおよびリアアウトリガ		フロントアウトリガ、リアブレード (拡張された足回り)			
カウンタウエイト	4.2 mt		3.7 mt			
ブームの種類	VA		1 PC		VA	
スティックの長さ	2.50 m (8'2")	2.80 m (9'2")	2.50 m (8'2")	2.80 m (9'2")	2.50 m (8'2")	2.80 m (9'2")
HM4015	✓	✓	✓	✓	✓	✓
HM4815	✓	✓	✓	✓	✓	✓

ピンオン式 (続き)

足回り	フロントアウトリガ、リアブレード (拡張された足回り)				フロントアウトリガ、リアブレード	
カウンタウエイト	4.2 mt				3.7 mt	
ブームの種類	1 PC		VA		1 PC	
スティックの長さ	2.50 m (8'2")	2.80 m (9'2")	2.50 m (8'2")	2.80 m (9'2")	2.50 m (8'2")	2.80 m (9'2")
HM4015	✓	✓	✓	✓	✓	✓
HM4815	✓	✓	✓	✓	✓	✓

ピンオン式 (続き)

足回り	フロントアウトリガ、リアブレード					
カウンタウエイト	3.7 mt			4.2 mt		
ブームの種類	VA		1 PC		VA	
スティックの長さ	2.50 m (8'2")	2.80 m (9'2")	2.50 m (8'2")	2.80 m (9'2")	2.50 m (8'2")	2.80 m (9'2")
HM4015	✓	✓	✓	✓	✓	✓
HM4815	✓	✓	✓	✓	✓	✓

ピンオン式 (続き)

足回り	リアブレード					
カウンタウエイト	3.7 mt				4.2 mt	
ブームの種類	1 PC		VA		1 PC	
スティックの長さ	2.50 m (8'2")	2.80 m (9'2")	2.50 m (8'2")	2.80 m (9'2")	2.50 m (8'2")	2.80 m (9'2")
HM4015	✓	✓*	✓	✓*	✓	✓
HM4815	✓	✓*	✓	✓*	✓	✓

(次ページに続く)

マッチング - ホイール式油圧ショベル (続き)

 適合

 * 作業範囲はフロントのみ

 不適合

M320F (続き)

ピンオン式 (続き)

足回り	リアブレード		リアブレード (拡張された足回り)			
カウンタウエイト	4.2 mt		3.7 mt			
ブームの種類	VA		1 PC		VA	
スティックの長さ	2.50 m (8'2")	2.80 m (9'2")	2.50 m (8'2")	2.80 m (9'2")	2.50 m (8'2")	2.80 m (9'2")
HM4015	✓	✓	✓	✓	✓	✓
HM4815	✓	✓	✓	✓	✓	✓

ピンオン式 (続き)

足回り	リアブレード (拡張された足回り)			
カウンタウエイト	4.2 mt			
ブームの種類	1 PC		VA	
スティックの長さ	2.50 m (8'2")	2.80 m (9'2")	2.50 m (8'2")	2.80 m (9'2")
HM4015	✓	✓	✓	✓
HM4815	✓	✓	✓	✓

Cat ピングラバカブラ

足回り	フロントおよびリアアウトリガ					
カウンタウエイト	3.7 mt				4.2 mt	
ブームの種類	1 PC		VA		1 PC	
スティックの長さ	2.50 m (8'2")	2.80 m (9'2")	2.50 m (8'2")	2.80 m (9'2")	2.50 m (8'2")	2.80 m (9'2")
HM4015	✓	✓	✓	✓	✓	✓
HM4815	✓	✓	✓	✓	✓	✓

Cat ピングラバーカブラー (続き)

足回り	フロントおよびリアアウトリガ		フロントアウトリガ、リアブレード (拡張された足回り)			
カウンタウエイト	4.2 mt		3.7 mt			
ブームの種類	VA		1 PC		VA	
スティックの長さ	2.50 m (8'2")	2.80 m (9'2")	2.50 m (8'2")	2.80 m (9'2")	2.50 m (8'2")	2.80 m (9'2")
HM4015	✓	✓	✓	✓	✓	✓
HM4815	✓	✓	✓	✓	✓	✓

Cat ピングラバーカブラー (続き)

足回り	フロントアウトリガ、リアブレード (拡張された足回り)				フロントアウトリガ、リアブレード	
カウンタウエイト	4.2 mt				3.7 mt	
ブームの種類	1 PC		VA		1 PC	
スティックの長さ	2.50 m (8'2")	2.80 m (9'2")	2.50 m (8'2")	2.80 m (9'2")	2.50 m (8'2")	2.80 m (9'2")
HM4015	✓	✓	✓	✓	✓	✓
HM4815	✓	✓	✓	✓	✓	✓

Cat ピングラバーカブラー (続き)

足回り	フロントアウトリガ、リアブレード					
カウンタウエイト	3.7 mt			4.2 mt		
ブームの種類	VA		1 PC		VA	
スティックの長さ	2.50 m (8'2")	2.80 m (9'2")	2.50 m (8'2")	2.80 m (9'2")	2.50 m (8'2")	2.80 m (9'2")
HM4015	✓	✓	✓	✓	✓	✓
HM4815	✓	✓	✓	✓	✓	✓

(次ページに続く)

マッチング - ホイール式油圧ショベル (続き)

 適合

 * 作業範囲はフロントのみ

 不適合

M320F (続き)

Cat ピングラバーカブラー (続き)

足回り	リアブレード (拡張された足回り)				
カウンタウエイト	3.7 mt	4.2 mt			
ブームの種類	1 PC	1 PC		VA	
スティックの長さ	2.50 m (8'2")	2.50 m (8'2")	2.80 m (9'2")	2.50 m (8'2")	2.80 m (9'2")
HM4015	✓*	✓	✓*	✓	✓*
HM4815	✓*	✓	✓*	✓	✓*

M320 (ビルド : 05)

ピンオン式

足回り	フロントおよびリアアウトリガ		フロントブレード、リアアウトリガ		フロントアウトリガ、リアブレード	
カウンタウエイト	4.8 mt		4.8 mt		4.8 mt	
ブームの種類	1 PC		1 PC		1 PC	
スティックの長さ	2.50 m (8'2")	2.90 m (9'6")	2.50 m (8'2")	2.90 m (9'6")	2.50 m (8'2")	2.90 m (9'6")
HM4015	✓	✓	✓	✓	✓	✓
HM4815	✓	✓	✓	✓	✓	✓

ピンオン式 (続き)

足回り	フロントアウトリガ、リアブレード (拡張された足回り)		リアブレード		リアブレード (拡張された足回り)	
カウンタウエイト	4.8 mt		4.8 mt		4.8 mt	
ブームの種類	1 PC		1 PC		1 PC	
スティックの長さ	2.50 m (8'2")	2.90 m (9'6")	2.50 m (8'2")	2.90 m (9'6")	2.50 m (8'2")	2.90 m (9'6")
HM4015	✓	✓	✓	✓	✓	✓
HM4815	✓	✓	✓	✓	✓	✓

Cat ピングラバカブラ

足回り	フロントおよびリアアウトリガ		フロントブレード、リアアウトリガ			
カウンタウエイト	4.8 mt		4.8 mt			
ブームの種類	1 PC		1 PC			
スティックの長さ	2.50 m (8'2")	2.90 m (9'6")	2.50 m (8'2")	2.90 m (9'6")	2.50 m (8'2")	2.90 m (9'6")
HM4015	✓	✓	✓	✓	✓	✓
HM4815	✓	✓	✓	✓	✓	✓

Cat ピングラバーカブラー (続き)

足回り	フロントアウトリガ、リアブレード (拡張された足回り)		リアブレード	リアブレード (拡張された足回り)	
カウンタウエイト	4.8 mt		4.8 mt	4.8 mt	
ブームの種類	1 PC		1 PC	1 PC	
スティックの長さ	2.50 m (8'2")	2.90 m (9'6")	2.50 m (8'2")	2.50 m (8'2")	2.90 m (9'6")
HM4015	✓	✓	✓*	✓	✓*
HM4815	✓	✓	✓*	✓	✓*

M320 (ビルド : 07)

ピンオン式

足回り	フロントおよびリアアウトリガ				フロントブレード、リアアウトリガ	
カウンタウエイト	4.2 mt				4.2 mt	
ブームの種類	1 PC		VA		1 PC	
スティックの長さ	2.50 m (8'2")	2.90 m (9'6")	2.50 m (8'2")	2.90 m (9'6")	2.50 m (8'2")	2.90 m (9'6")
HM4015	✓	✓	✓	✓	✓	✓
HM4815	✓	✓	✓	✓	✓	✓

(次ページに続く)

マッチング - ホイール式油圧ショベル (続き)

 適合

 * 作業範囲はフロントのみ

 不適合

M320 (ビルド: 07) (続き)

ピンオン式 (続き)

足回り	フロントブレード、リアアウトリガ		フロントアウトリガ、リアブレード			
カウンタウエイト	4.2 mt		4.2 mt			
ブームの種類	VA		1 PC		VA	
スティックの長さ	2.50 m (8'2")	2.90 m (9'6")	2.50 m (8'2")	2.90 m (9'6")	2.50 m (8'2")	2.90 m (9'6")
HM4015	✓	✓	✓	✓	✓	✓
HM4815	✓	✓	✓	✓	✓	✓

ピンオン式 (続き)

足回り	フロントアウトリガ、リアブレード (拡張された足回り)				リアブレード	
カウンタウエイト	4.2 mt				4.2 mt	
ブームの種類	1 PC		VA		1 PC	
スティックの長さ	2.50 m (8'2")	2.90 m (9'6")	2.50 m (8'2")	2.90 m (9'6")	2.50 m (8'2")	2.90 m (9'6")
HM4015	✓	✓	✓	✓	✓	✓*
HM4815	✓	✓	✓	✓	✓	✓*

ピンオン式 (続き)

足回り	リアブレード		リアブレード (拡張された足回り)			
カウンタウエイト	4.2 mt		4.2 mt			
ブームの種類	VA		1 PC		VA	
スティックの長さ	2.50 m (8'2")	2.90 m (9'6")	2.50 m (8'2")	2.90 m (9'6")	2.50 m (8'2")	2.90 m (9'6")
HM4015	✓	✓	✓	✓	✓	✓
HM4815	✓	✓	✓	✓	✓	✓

Cat ピングラバカブラ

足回り	フロントおよびリアアウトリガ			フロントブレード、リアアウトリガ		
カウンタウエイト	4.2 mt			4.2 mt		
ブームの種類	1 PC		VA	1 PC		VA
スティックの長さ	2.50 m (8'2")	2.90 m (9'6")	2.50 m (8'2")	2.50 m (8'2")	2.90 m (9'6")	2.50 m (8'2")
HM4015	✓	✓	✓	✓	✓	✓
HM4815	✓	✓	✓	✓	✓	✓

Cat ピングラバーカブラー (続き)

足回り	フロントアウトリガ、リアブレード			フロントアウトリガ、リアブレード (拡張された足回り)		
カウンタウエイト	4.2 mt			4.2 mt		
ブームの種類	1 PC		VA	1 PC		VA
スティックの長さ	2.50 m (8'2")	2.90 m (9'6")	2.50 m (8'2")	2.50 m (8'2")	2.90 m (9'6")	2.50 m (8'2")
HM4015	✓	✓	✓	✓	✓	✓
HM4815	✓	✓	✓	✓	✓	✓

Cat ピングラバーカブラー (続き)

足回り	リアブレード (拡張された足回り)	
カウンタウエイト	4.2 mt	
ブームの種類	1 PC	VA
スティックの長さ	2.50 m (8'2")	2.50 m (8'2")
HM4015	✓*	✓
HM4815	✓*	✓

(次ページに続く)

マッチング - ホイール式油圧ショベル (続き)

 適合

 * 作業範囲はフロントのみ

 不適合

M322F

ピンオン式

足回り	フロントおよびリアアウトリガ					
カウンタウエイト	3.5 mt				4.7 mt	
ブームの種類	1 PC		VA		1 PC	
スティックの長さ	2.50 m (8'2")	2.90 m (9'6")	2.50 m (8'2")	2.90 m (9'6")	2.50 m (8'2")	2.90 m (9'6")
HM4015	✓	✓	✓	✓	✓	✓
HM4815	✓	✓	✓	✓	✓	✓

ピンオン式 (続き)

足回り	フロントおよびリアアウトリガ		フロントブレード、リアアウトリガ			
カウンタウエイト	4.7 mt		3.5 mt			
ブームの種類	VA		1 PC		VA	
スティックの長さ	2.50 m (8'2")	2.90 m (9'6")	2.50 m (8'2")	2.90 m (9'6")	2.50 m (8'2")	2.90 m (9'6")
HM4015	✓	✓	✓	✓	✓	✓
HM4815	✓	✓	✓	✓	✓	✓

ピンオン式 (続き)

足回り	フロントブレード、リアアウトリガ				フロントアウトリガ、リアブレード	
カウンタウエイト	4.7 mt				3.5 mt	
ブームの種類	1 PC		VA		1 PC	
スティックの長さ	2.50 m (8'2")	2.90 m (9'6")	2.50 m (8'2")	2.90 m (9'6")	2.50 m (8'2")	2.90 m (9'6")
HM4015	✓	✓	✓	✓	✓	✓
HM4815	✓	✓	✓	✓	✓	✓

ピンオン式 (続き)

足回り	フロントアウトリガ、リアブレード					
カウンタウエイト	3.5 mt			4.7 mt		
ブームの種類	VA		1 PC		VA	
スティックの長さ	2.50 m (8'2")	2.90 m (9'6")	2.50 m (8'2")	2.90 m (9'6")	2.50 m (8'2")	2.90 m (9'6")
HM4015	✓	✓	✓	✓	✓	✓
HM4815	✓	✓	✓	✓	✓	✓

ピンオン式 (続き)

足回り	リアブレード			
カウンタウエイト	3.5 mt			
ブームの種類	1 PC		VA	
スティックの長さ	2.50 m (8'2")	2.90 m (9'6")	2.50 m (8'2")	2.90 m (9'6")
HM4015	✓	✓*	✓	✓*
HM4815	✓	✓*	✓	✓*

ピンオン式 (続き)

足回り	リアブレード			
カウンタウエイト	4.7 mt			
ブームの種類	1 PC		VA	
スティックの長さ	2.50 m (8'2")	2.90 m (9'6")	2.50 m (8'2")	2.90 m (9'6")
HM4015	✓	✓	✓	✓
HM4815	✓	✓	✓	✓

(次ページに続く)

マッチング - ホイール式油圧ショベル (続き)

 適合

 * 作業範囲はフロントのみ

 不適合

M322F (続き)

Cat ピングラバカブラ

足回り	フロントおよびリアアウトリガ				フロントブレード、リアアウトリガ	
	3.5 mt		4.7 mt		3.5 mt	
カウンタウエイト	1 PC	VA	1 PC	VA	1 PC	VA
ブームの種類	1 PC	VA	1 PC	VA	1 PC	VA
スティックの長さ	2.50 m (8'2")	2.50 m (8'2")	2.50 m (8'2")	2.50 m (8'2")	2.50 m (8'2")	2.50 m (8'2")
HM4015	✓	✓	✓	✓	✓	✓
HM4815	✓	✓	✓	✓	✓	✓

Cat ピングラバーカブラー (続き)

足回り	フロントブレード、リアアウトリガ		フロントアウトリガ、リアブレード			
	4.7 mt		3.5 mt		4.7 mt	
カウンタウエイト	1 PC	VA	1 PC	VA	1 PC	VA
ブームの種類	1 PC	VA	1 PC	VA	1 PC	VA
スティックの長さ	2.50 m (8'2")	2.50 m (8'2")	2.50 m (8'2")	2.50 m (8'2")	2.50 m (8'2")	2.50 m (8'2")
HM4015	✓	✓	✓	✓	✓	✓
HM4815	✓	✓	✓	✓	✓	✓

Cat ピングラバーカブラー (続き)

足回り	リアブレード	
カウンタウエイト	4.7 mt	
ブームの種類	1 PC	VA
スティックの長さ	2.50 m (8'2")	2.50 m (8'2")
HM4015	✓	✓
HM4815	✓	✓

M322

ピンオン式

足回り	フロントおよびリアアウトリガ		フロントブレード、リアアウトリガ	
	4.7 mt		4.7 mt	
カウンタウエイト	VA		VA	
ブームの種類	VA		VA	
スティックの長さ	2.50 m (8'2")	2.90 m (9'6")	2.50 m (8'2")	2.90 m (9'6")
HM4015	✓	✓	✓	✓
HM4815	✓	✓	✓	✓

ピンオン式 (続き)

足回り	フロントアウトリガ、リアブレード		リアブレード	
	4.7 mt		4.7 mt	
カウンタウエイト	VA		VA	
ブームの種類	VA		VA	
スティックの長さ	2.50 m (8'2")	2.90 m (9'6")	2.50 m (8'2")	2.90 m (9'6")
HM4015	✓	✓	✓	✓
HM4815	✓	✓	✓	✓

Cat ピングラバカブラ

足回り	フロントおよびリアアウトリガ	フロントブレード、リアアウトリガ	フロントアウトリガ、リアブレード	リアブレード
カウンタウエイト	4.7 mt	4.7 mt	4.7 mt	4.7 mt
ブームの種類	VA	VA	VA	VA
スティックの長さ	2.50 m (8'2")	2.50 m (8'2")	2.50 m (8'2")	2.50 m (8'2")
HM4015	✓	✓	✓	✓
HM4815	✓	✓	✓	✓

マッチング - マテリアルハンドラ

 適合

 * 作業範囲はフロントのみ

 不適合

MH3022 (ビルド:06)

ピンオン式

足回り	フロントおよびリアアウトリガ					
カウンタウエイト	3.7 mt					
ブームの種類	1 PC		VA		MH (5.35 m)	MH (6.4 m)
スティックの長さ	2.50 m (8'2")	2.80 m (9'2")	2.50 m (8'2")	2.80 m (9'2")	4.20 m (13'9")	4.20 m (13'9")
HM4015	✓	✓	✓	✓	✓	✓
HM4815	✓	✓	✓	✓	✓	✓

ピンオン式 (続き)

足回り	フロントおよびリアアウトリガ					
カウンタウエイト	4.2 mt					
ブームの種類	1 PC		VA		MH (5.35 m)	MH (6.4 m)
スティックの長さ	2.50 m (8'2")	2.80 m (9'2")	2.50 m (8'2")	2.80 m (9'2")	4.20 m (13'9")	4.20 m (13'9")
HM4015	✓	✓	✓	✓	✓	✓
HM4815	✓	✓	✓	✓	✓	✓

ピンオン式 (続き)

足回り	フロントアウトリガ、リアブレード					
カウンタウエイト	3.7 mt					
ブームの種類	1 PC		VA		MH (5.35 m)	MH (6.4 m)
スティックの長さ	2.50 m (8'2")	2.80 m (9'2")	2.50 m (8'2")	2.80 m (9'2")	4.20 m (13'9")	4.20 m (13'9")
HM4015	✓	✓	✓	✓	✓	✓
HM4815	✓	✓	✓	✓	✓	✓

ピンオン式 (続き)

足回り	フロントアウトリガ、リアブレード					
カウンタウエイト	4.2 mt					
ブームの種類	1 PC		VA		MH (5.35 m)	MH (6.4 m)
スティックの長さ	2.50 m (8'2")	2.80 m (9'2")	2.50 m (8'2")	2.80 m (9'2")	4.20 m (13'9")	4.20 m (13'9")
HM4015	✓	✓	✓	✓	✓	✓
HM4815	✓	✓	✓	✓	✓	✓

ピンオン式 (続き)

足回り	MH (2.55 m)					
カウンタウエイト	3.7 mt					
ブームの種類	1 PC		VA		MH (5.35 m)	MH (6.4 m)
スティックの長さ	2.50 m (8'2")	2.80 m (9'2")	2.50 m (8'2")	2.80 m (9'2")	4.20 m (13'9")	4.20 m (13'9")
HM4015	✓	✓	✓	✓	✓	✓
HM4815	✓	✓	✓	✓	✓	✓

ピンオン式 (続き)

足回り	MH (2.55 m)					
カウンタウエイト	4.2 mt					
ブームの種類	1 PC		VA		MH (5.35 m)	MH (6.4 m)
スティックの長さ	2.50 m (8'2")	2.80 m (9'2")	2.50 m (8'2")	2.80 m (9'2")	4.20 m (13'9")	4.20 m (13'9")
HM4015	✓	✓	✓	✓	✓	✓
HM4815	✓	✓	✓	✓	✓	✓

(次ページに続く)

マッチング - マテリアルハンドラ (続き)

 適合

 * 作業範囲はフロントのみ

 不適合

MH3022 (ビルド:06) (続き)

ピンオン式 (続き)

足回り	MH (2.99 m)					
カウンタウエイト	3.7 mt					
ブームの種類	1 PC		VA		MH (5.35 m)	MH (6.4 m)
スティックの長さ	2.50 m (8'2")	2.80 m (9'2")	2.50 m (8'2")	2.80 m (9'2")	4.20 m (13'9")	4.20 m (13'9")
HM4015	✓	✓	✓	✓	✓	✓
HM4815	✓	✓	✓	✓	✓	✓

ピンオン式 (続き)

足回り	MH (2.99 m)					
カウンタウエイト	4.2 mt					
ブームの種類	1 PC		VA		MH (5.35 m)	MH (6.4 m)
スティックの長さ	2.50 m (8'2")	2.80 m (9'2")	2.50 m (8'2")	2.80 m (9'2")	4.20 m (13'9")	4.20 m (13'9")
HM4015	✓	✓	✓	✓	✓	✓
HM4815	✓	✓	✓	✓	✓	✓

Cat ピングラバカブラ

足回り	フロントおよびリアアウトリガ					
カウンタウエイト	3.7 mt					
ブームの種類	1 PC		VA		MH (5.35 m)	MH (6.4 m)
スティックの長さ	2.50 m (8'2")	2.80 m (9'2")	2.50 m (8'2")	2.80 m (9'2")	4.20 m (13'9")	4.20 m (13'9")
HM4015	✓	✓	✓	✓	✓	✓
HM4815	✓	✓	✓	✓	✓	✓

Cat ピングラバーカブラー (続き)

足回り	フロントおよびリアアウトリガ					
カウンタウエイト	4.2 mt					
ブームの種類	1 PC		VA		MH (5.35 m)	MH (6.4 m)
スティックの長さ	2.50 m (8'2")	2.80 m (9'2")	2.50 m (8'2")	2.80 m (9'2")	4.20 m (13'9")	4.20 m (13'9")
HM4015	✓	✓	✓	✓	✓	✓
HM4815	✓	✓	✓	✓	✓	✓

Cat ピングラバーカブラー (続き)

足回り	フロントアウトリガ、リアブレード					
カウンタウエイト	3.7 mt					
ブームの種類	1 PC		VA		MH (5.35 m)	MH (6.4 m)
スティックの長さ	2.50 m (8'2")	2.80 m (9'2")	2.50 m (8'2")	2.80 m (9'2")	4.20 m (13'9")	4.20 m (13'9")
HM4015	✓	✓	✓	✓	✓	✓*
HM4815	✓	✓	✓	✓	✓	✓*

Cat ピングラバーカブラー (続き)

足回り	フロントアウトリガ、リアブレード					
カウンタウエイト	4.2 mt					
ブームの種類	1 PC		VA		MH (5.35 m)	MH (6.4 m)
スティックの長さ	2.50 m (8'2")	2.80 m (9'2")	2.50 m (8'2")	2.80 m (9'2")	4.20 m (13'9")	4.20 m (13'9")
HM4015	✓	✓	✓	✓	✓	✓
HM4815	✓	✓	✓	✓	✓	✓

(次ページに続く)

マッチング - マテリアルハンドラ (続き)

 適合

 * 作業範囲はフロントのみ

 不適合

MH3022 (ビルド:06) (続き)

Cat ピングラバーカブラー (続き)

足回り	MH (2.55 m)					
カウンタウエイト	3.7 mt					
ブームの種類	1 PC		VA		MH (5.35 m)	MH (6.4 m)
スティックの長さ	2.50 m (8'2")	2.80 m (9'2")	2.50 m (8'2")	2.80 m (9'2")	4.20 m (13'9")	4.20 m (13'9")
HM4015	✓	✓	✓	✓	✓	✓
HM4815	✓	✓	✓	✓	✓	✓

Cat ピングラバーカブラー (続き)

足回り	MH (2.55 m)					
カウンタウエイト	4.2 mt					
ブームの種類	1 PC		VA		MH (5.35 m)	MH (6.4 m)
スティックの長さ	2.50 m (8'2")	2.80 m (9'2")	2.50 m (8'2")	2.80 m (9'2")	4.20 m (13'9")	4.20 m (13'9")
HM4015	✓	✓	✓	✓	✓	✓
HM4815	✓	✓	✓	✓	✓	✓

Cat ピングラバーカブラー (続き)

足回り	MH (2.99 m)					
カウンタウエイト	3.7 mt					
ブームの種類	1 PC		VA		MH (5.35 m)	MH (6.4 m)
スティックの長さ	2.50 m (8'2")	2.80 m (9'2")	2.50 m (8'2")	2.80 m (9'2")	4.20 m (13'9")	4.20 m (13'9")
HM4015	✓	✓	✓	✓	✓	✓
HM4815	✓	✓	✓	✓	✓	✓

Cat ピングラバーカブラー (続き)

足回り	MH (2.99 m)					
カウンタウエイト	4.2 mt					
ブームの種類	1 PC		VA		MH (5.35 m)	MH (6.4 m)
スティックの長さ	2.50 m (8'2")	2.80 m (9'2")	2.50 m (8'2")	2.80 m (9'2")	4.20 m (13'9")	4.20 m (13'9")
HM4015	✓	✓	✓	✓	✓	✓
HM4815	✓	✓	✓	✓	✓	✓

MH3022 (ビルド:07)

ピンオン式

足回り	MH (2.55 m)					
カウンタウエイト	3.7 mt					
ブームの種類	1 PC		VA		MH (5.35 m)	MH (6.40 m)
スティックの長さ	2.50 m (8'2")	2.90 m (9'6")	2.50 m (8'2")	2.90 m (9'6")	4.30 m (14'1")	4.30 m (14'1")
HM4015	✓	✓	✓	✓	✓	✓
HM4815	✓	✓	✓	✓	✓	✓

Cat ピングラバカブラ

足回り	MH (2.55 m)					
カウンタウエイト	3.7 mt					
ブームの種類	1 PC		VA	MH (5.35 m)	MH (6.40 m)	
スティックの長さ	2.50 m (8'2")	2.90 m (9'6")	2.50 m (8'2")	4.30 m (14'1")	4.30 m (14'1")	
HM4015	✓	✓	✓	✓	✓	
HM4815	✓	✓	✓	✓	✓	

(次ページに続く)

マッチング - マテリアルハンドラ (続き)

 適合

 * 作業範囲はフロントのみ

 不適合

MH3024 (ビルド:06)

ピンオンアタッチメント

足回り	フロントおよびリアアウトリガ				
カウンタウエイト	4.1 mt				
ブームの種類	1 PC		VA		MH (6.8 m)
スティックの長さ	2.50 m (8'2")	2.90 m (9'6")	2.50 m (8'2")	2.90 m (9'6")	4.80 m (15'9")
HM4015	✓	✓	✓	✓	✓
HM4815	✓	✓	✓	✓	✓

ピンオン式アタッチメント (続き)

足回り	フロントおよびリアアウトリガ				
カウンタウエイト	5.2 mt				
ブームの種類	1 PC		VA		MH (6.8 m)
スティックの長さ	2.50 m (8'2")	2.90 m (9'6")	2.50 m (8'2")	2.90 m (9'6")	4.80 m (15'9")
HM4015	✓	✓	✓	✓	✓
HM4815	✓	✓	✓	✓	✓

ピンオン式アタッチメント (続き)

足回り	フロントアウトリガ、リアブレード				
カウンタウエイト	4.1 mt				
ブームの種類	1 PC		VA		MH (6.8 m)
スティックの長さ	2.50 m (8'2")	2.90 m (9'6")	2.50 m (8'2")	2.90 m (9'6")	4.80 m (15'9")
HM4015	✓	✓	✓	✓	✓
HM4815	✓	✓	✓	✓	✓

ピンオン式アタッチメント (続き)

足回り	フロントアウトリガ、リアブレード				
カウンタウエイト	5.2 mt				
ブームの種類	1 PC		VA		MH (6.8 m)
スティックの長さ	2.50 m (8'2")	2.90 m (9'6")	2.50 m (8'2")	2.90 m (9'6")	4.80 m (15'9")
HM4015	✓	✓	✓	✓	✓
HM4815	✓	✓	✓	✓	✓

ピンオン式アタッチメント (続き)

足回り	MH (2.99 m)				
カウンタウエイト	4.1 mt				
ブームの種類	1 PC		VA		MH (6.8 m)
スティックの長さ	2.50 m (8'2")	2.90 m (9'6")	2.50 m (8'2")	2.90 m (9'6")	4.80 m (15'9")
HM4015	✓	✓	✓	✓	✓
HM4815	✓	✓	✓	✓	✓

ピンオン式アタッチメント (続き)

足回り	MH (2.99 m)				
カウンタウエイト	5.2 mt				
ブームの種類	1 PC		VA		MH (6.8 m)
スティックの長さ	2.50 m (8'2")	2.90 m (9'6")	2.50 m (8'2")	2.90 m (9'6")	4.80 m (15'9")
HM4015	✓	✓	✓	✓	✓
HM4815	✓	✓	✓	✓	✓

(次ページに続く)

マッチング - マテリアルハンドラ (続き)

 適合

 * 作業範囲はフロントのみ

 不適合

MH3024 (ビルド:06) (続き)

Cat ピングラバカブラ

足回り	フロントおよびリアアウトリガ			
カウンタウエイト	4.1 mt			
ブームの種類	1 PC		VA	MH (6.8 m)
スティックの長さ	2.50 m (8'2")	2.90 m (9'6")	2.50 m (8'2")	4.80 m (15'9")
HM4015	✓	✓	✓	✓
HM4815	✓		✓	✓

Cat ピングラバーカブラー (続き)

足回り	フロントおよびリアアウトリガ			
カウンタウエイト	5.2 mt			
ブームの種類	1 PC		VA	MH (6.8 m)
スティックの長さ	2.50 m (8'2")	2.90 m (9'6")	2.50 m (8'2")	4.80 m (15'9")
HM4015	✓	✓	✓	✓
HM4815	✓		✓	✓

Cat ピングラバーカブラー (続き)

足回り	フロントアウトリガ、リアブレード			
カウンタウエイト	4.1 mt			
ブームの種類	1 PC		VA	
スティックの長さ	2.50 m (8'2")	2.90 m (9'6")	2.50 m (8'2")	
HM4015	✓	✓	✓	
HM4815	✓		✓	

Cat ピングラバーカブラー (続き)

足回り	フロントアウトリガ、リアブレード			
カウンタウエイト	5.2 mt			
ブームの種類	1 PC		VA	MH (6.8 m)
スティックの長さ	2.50 m (8'2")	2.90 m (9'6")	2.50 m (8'2")	4.80 m (15'9")
HM4015	✓	✓	✓	✓*
HM4815	✓		✓	✓*

Cat ピングラバーカブラー (続き)

足回り	MH (2.99 m)			
カウンタウエイト	4.1 mt			
ブームの種類	1 PC		VA	MH (6.8 m)
スティックの長さ	2.50 m (8'2")	2.90 m (9'6")	2.50 m (8'2")	4.80 m (15'9")
HM4015	✓	✓	✓	✓
HM4815	✓		✓	✓

Cat ピングラバーカブラー (続き)

足回り	MH (2.99 m)			
カウンタウエイト	5.2 mt			
ブームの種類	1 PC		VA	MH (6.8 m)
スティックの長さ	2.50 m (8'2")	2.90 m (9'6")	2.50 m (8'2")	4.80 m (15'9")
HM4015	✓	✓	✓	✓
HM4815	✓		✓	✓

(次ページに続く)

マッチング - マテリアルハンドラ (続き)

 適合

 * 作業範囲はフロントのみ

 不適合

MH3024 (ビルド:06C)

ピンオンアタッチメント

足回り	フロントブレード、リアアウトリガ				
カウンタウエイト	4.2 mt				
ブームの種類	1 PC		VA		MH (6.4 m)
スティックの長さ	2.50 m (8'2")	2.80 m (9'2")	2.50 m (8'2")	2.80 m (9'2")	4.20 m (13'9")
HM4015	✓	✓	✓	✓	✓
HM4815	✓	✓	✓	✓	✓

ピンオン式アタッチメント (続き)

足回り	フロントアウトリガ、リアブレード				
カウンタウエイト	4.2 mt				
ブームの種類	1 PC		VA		MH (6.4 m)
スティックの長さ	2.50 m (8'2")	2.80 m (9'2")	2.50 m (8'2")	2.80 m (9'2")	4.20 m (13'9")
HM4015	✓	✓	✓	✓	✓
HM4815	✓	✓	✓	✓	✓

ピンオン式アタッチメント (続き)

足回り	MH (2.75 m)				
カウンタウエイト	4.2 mt				
ブームの種類	1 PC		VA		MH (6.4 m)
スティックの長さ	2.50 m (8'2")	2.80 m (9'2")	2.50 m (8'2")	2.80 m (9'2")	4.20 m (13'9")
HM4015	✓	✓	✓	✓	✓
HM4815	✓	✓	✓	✓	✓

ピンオン式アタッチメント (続き)

足回り	MH (2.99 m)				
カウンタウエイト	4.2 mt				
ブームの種類	1 PC		VA		MH (6.4 m)
スティックの長さ	2.50 m (8'2")	2.80 m (9'2")	2.50 m (8'2")	2.80 m (9'2")	4.20 m (13'9")
HM4015	✓	✓	✓	✓	✓
HM4815	✓	✓	✓	✓	✓

Cat ピングラバカブラ

足回り	フロントアウトリガ、リアブレード				
カウンタウエイト	4.2 mt				
ブームの種類	1 PC		VA		MH (6.4 m)
スティックの長さ	2.50 m (8'2")	2.80 m (9'2")	2.50 m (8'2")	2.80 m (9'2")	4.20 m (13'9")
HM4015	✓	✓	✓	✓	✓
HM4815	✓	✓	✓	✓	✓

Cat ピングラバーカブラー (続き)

足回り	フロントブレード、リアアウトリガ				
カウンタウエイト	4.2 mt				
ブームの種類	1 PC		VA		MH (6.4 m)
スティックの長さ	2.50 m (8'2")	2.80 m (9'2")	2.50 m (8'2")	2.80 m (9'2")	4.20 m (13'9")
HM4015	✓	✓	✓	✓	✓
HM4815	✓	✓	✓	✓	✓

(次ページに続く)

マッチング - マテリアルハンドラ (続き)

 適合

 * 作業範囲はフロントのみ

 不適合

MH3024 (ビルド:06C) (続き)

Cat ピングラバーカプラー (続き)

足回り	MH (2.75 m)				
カウンタウエイト	4.2 mt				
ブームの種類	1 PC		VA		MH (6.4 m)
スティックの長さ	2.50 m (8'2")	2.80 m (9'2")	2.50 m (8'2")	2.80 m (9'2")	4.20 m (13'9")
HM4015	✓	✓	✓	✓	✓
HM4815	✓	✓	✓	✓	✓

Cat ピングラバーカプラー (続き)

足回り	MH (2.99 m)				
カウンタウエイト	4.2 mt				
ブームの種類	1 PC		VA		MH (6.4 m)
スティックの長さ	2.50 m (8'2")	2.80 m (9'2")	2.50 m (8'2")	2.80 m (9'2")	4.20 m (13'9")
HM4015	✓	✓	✓	✓	✓
HM4815	✓	✓	✓	✓	✓

MH3024 (ビルド:07)

ピンオンアタッチメント

足回り	フロントブレード、リアアウトリガ			
カウンタウエイト	4.2 mt			
ブームの種類	1 PC		VA	
スティックの長さ	2.50 m (8'2")	2.90 m (9'6")	2.50 m (8'2")	2.90 m (9'6")
HM4015	✓	✓	✓	✓
HM4815	✓	✓	✓	✓

ピンオン式アタッチメント (続き)

足回り	フロントアウトリガ、リアブレード			
カウンタウエイト	4.2 mt			
ブームの種類	1 PC		VA	
スティックの長さ	2.50 m (8'2")	2.90 m (9'6")	2.50 m (8'2")	2.90 m (9'6")
HM4015	✓	✓	✓	✓
HM4815	✓	✓	✓	✓

ピンオン式アタッチメント (続き)

足回り	MH (2.75 m)					
カウンタウエイト	4.2 mt					4.7 mt
ブームの種類	1 PC		VA		MH (6.40 m)	MH (6.40 m)
スティックの長さ	2.50 m (8'2")	2.90 m (9'6")	2.50 m (8'2")	2.90 m (9'6")	4.30 m (14'1")	4.30 m (14'1")
HM4015	✓	✓	✓	✓	✓	✓
HM4815	✓	✓	✓	✓	✓	✓

(次ページに続く)

マッチング - マテリアルハンドラ (続き)

 適合

 * 作業範囲はフロントのみ

 不適合

MH3024 (ビルド:07C) (続き)

ピンオン式アタッチメント (続き)

足回り	MH (2.75 m)				
カウンタウエイト	4.7 mt				
ブームの種類	MH (7.45 m)	1 PC		VA	
スティックの長さ	4.30 m (14'1")	2.50 m (8'2")	2.90 m (9'6")	2.50 m (8'2")	2.90 m (9'6")
HM4015	✓	✓	✓	✓	✓
HM4815	✓	✓	✓	✓	✓

ピンオン式アタッチメント (続き)

足回り	MH (2.99 m)		
カウンタウエイト	4.2 mt		
ブームの種類	MH (6.40 m)	MH (7.45 m)	
スティックの長さ	4.30 m (14'1")	4.30 m (14'1")	
HM4015	✓	✓	✓
HM4815	✓	✓	✓

Cat ピングラバカブラ

足回り	フロントアウトリガ、リアブレード			フロントブレード、リアアウトリガ		
カウンタウエイト	4.2 mt			4.2 mt		
ブームの種類	1 PC		VA	1 PC		VA
スティックの長さ	2.50 m (8'2")	2.90 m (9'6")	2.50 m (8'2")	2.50 m (8'2")	2.90 m (9'6")	2.50 m (8'2")
HM4015	✓	✓	✓	✓	✓	✓
HM4815	✓	✓	✓	✓	✓	✓

Cat ピングラバーカブラー (続き)

足回り	MH (2.75 m)					
カウンタウエイト	4.2 mt			4.7 mt		
ブームの種類	1 PC		VA	MH (6.40 m)	MH (6.40 m)	MH (7.45 m)
スティックの長さ	2.50 m (8'2")	2.90 m (9'6")	2.50 m (8'2")	4.30 m (14'1")	4.30 m (14'1")	4.30 m (14'1")
HM4015	✓	✓	✓	✓	✓	✓
HM4815	✓	✓	✓	✓	✓	✓

Cat ピングラバーカブラー (続き)

足回り	MH (2.99 m)					
カウンタウエイト	4.2 mt			4.7 mt		
ブームの種類	1 PC		VA	MH (6.40 m)	MH (6.40 m)	MH (7.45 m)
スティックの長さ	2.50 m (8'2")	2.90 m (9'6")	2.50 m (8'2")	4.30 m (14'1")	4.30 m (14'1")	4.30 m (14'1")
HM4015	✓	✓	✓	✓	✓	✓
HM4815	✓	✓	✓	✓	✓	✓

MH3026 (ビルド:06C)

ピンオンアタッチメント

足回り	フロントブレード、リアアウトリガ				
カウンタウエイト	5.2 mt				
ブームの種類	1 PC		VA		MH (6.8 m)
スティックの長さ	2.50 m (8'2")	2.90 m (9'6")	2.50 m (8'2")	2.90 m (9'6")	4.80 m (15'9")
HM4015	✓	✓	✓	✓	✓
HM4815	✓	✓	✓	✓	✓

(次ページに続く)

マッチング - マテリアルハンドラ (続き)

 適合

 * 作業範囲はフロントのみ

 不適合

MH3026 (ビルド:06D) (続き)

ピンオン式アタッチメント (続き)

足回り	フロントアウトリガ、リアブレード				
カウンタウエイト	5.2 mt				
ブームの種類	1 PC		VA		MH (6.8 m)
スティックの長さ	2.50 m (8'2")	2.90 m (9'6")	2.50 m (8'2")	2.90 m (9'6")	4.80 m (15'9")
HM4015	✓	✓	✓	✓	✓
HM4815	✓	✓	✓	✓	✓

ピンオン式アタッチメント (続き)

足回り	MH (2.75 m)				
カウンタウエイト	5.2 mt				
ブームの種類	1 PC		VA		MH (6.8 m)
スティックの長さ	2.50 m (8'2")	2.90 m (9'6")	2.50 m (8'2")	2.90 m (9'6")	4.80 m (15'9")
HM4015	✓	✓	✓	✓	✓
HM4815	✓	✓	✓	✓	✓

ピンオン式アタッチメント (続き)

足回り	MH (2.99 m)				
カウンタウエイト	5.2 mt				
ブームの種類	1 PC		VA		MH (6.8 m)
スティックの長さ	2.50 m (8'2")	2.90 m (9'6")	2.50 m (8'2")	2.90 m (9'6")	4.80 m (15'9")
HM4015	✓	✓	✓	✓	✓
HM4815	✓	✓	✓	✓	✓

Cat ピングラバカブラ

足回り	フロントアウトリガ、リアブレード			
カウンタウエイト	5.2 mt			
ブームの種類	1 PC		VA	MH (6.8 m)
スティックの長さ	2.50 m (8'2")	2.90 m (9'6")	2.50 m (8'2")	4.80 m (15'9")
HM4015	✓	✓	✓	✓*
HM4815	✓		✓	✓*

Cat ピングラバーカブラー (続き)

足回り	フロントブレード、リアアウトリガ			
カウンタウエイト	5.2 mt			
ブームの種類	1 PC		VA	MH (6.8 m)
スティックの長さ	2.50 m (8'2")	2.90 m (9'6")	2.50 m (8'2")	4.80 m (15'9")
HM4015	✓	✓	✓	✓
HM4815	✓		✓	✓

Cat ピングラバーカブラー (続き)

足回り	MH (2.75 m)			
カウンタウエイト	5.2 mt			
ブームの種類	1 PC		VA	MH (6.8 m)
スティックの長さ	2.50 m (8'2")	2.90 m (9'6")	2.50 m (8'2")	4.80 m (15'9")
HM4015	✓	✓	✓	✓
HM4815	✓		✓	✓

(次ページに続く)

マッチング - マテリアルハンドラ (続き)

 適合

 * 作業範囲はフロントのみ

 不適合

MH3026 (ビルド:06D) (続き)

Cat ピングラバカプラー (続き)

足回り	MH (2.99 m)			
カウンタウエイト	5.2 mt			
ブームの種類	1 PC		VA	MH (6.8 m)
スティックの長さ	2.50 m (8'2")	2.90 m (9'6")	2.50 m (8'2")	4.80 m (15'9")
HM4015	✓	✓	✓	✓
HM4815	✓		✓	✓

MH3026 (ビルド:07)

ピンオンアタッチメント

足回り	MH (2.99 m)
カウンタウエイト	5.7 mt
ブームの種類	MH (7.50m)
スティックの長さ	5.00 m (16'5")
HM4015	✓
HM4815	✓

Cat ピングラバカプラー

足回り	MH (2.99 m)
カウンタウエイト	5.7 mt
ブームの種類	MH (7.50m)
スティックの長さ	5.00 m (16'5")
HM4015	✓
HM4815	✓

マッチング - 林業油圧ショベル (続き)

 適合

 * 作業範囲はフロントのみ

 不適合

538 GF

ピンオン式

足回り	L
カウンタウエイト	5.8 mt
ブームの種類	リーチ
スティックの長さ	2.92 m (9'7")
HM4015	✓
HM4815	✓

Cat ピングラバカプラ

足回り	L
カウンタウエイト	5.8 mt
ブームの種類	リーチ
スティックの長さ	2.92 m (9'7")
HM4015	✓
HM4815	✓

548 GF

ピンオン式

足回り	L
カウンタウエイト	5.0 mt
ブームの種類	リーチ
スティックの長さ	2.95 m (9'8")
HM4015	✓
HM4815	✓

Cat ピングラバカプラ

足回り	L
カウンタウエイト	5.0 mt
ブームの種類	リーチ
スティックの長さ	2.95 m (9'8")
HM4015	✓
HM4815	✓

558 GF

ピンオン式

足回り	L
カウンタウエイト	5.0 mt
ブームの種類	リーチ
スティックの長さ	3.20 m (10'6")
HM5515	✓

Cat ピングラバカプラ

足回り	L
カウンタウエイト	5.0 mt
ブームの種類	リーチ
スティックの長さ	3.20 m (10'6")
HM5515	✓

GF 一般的林業コンフィギュレーション

(次ページに続く)

マッチング - 林業油圧ショベル (続き)

適合

* 作業範囲はフロントのみ

不適合

568 GF

ピンオン式

足回り	L
カウンタウエイト	8.3 mt
ブームの種類	リーチ
スティックの長さ	3.90 m (12'10")
HM5515	✓

Cat ピングラバカプラ

足回り	L
カウンタウエイト	8.3 mt
ブームの種類	リーチ
スティックの長さ	3.90 m (12'10")
HM5515	✓

GF 一般的林業コンフィギュレーション

トウスオプション

機種	形式	標準	岩石用	BL
HM2615	標準	X	X	X
HM3013	専用一口限界			X
HM4015	標準	X	X	X
HM4815	専用一口限界			X
HM5515	標準	X	X	X

トウスタイプ	部品番号	説明
基準セット	475-2810	基準トウス
	475-2811	サイドスクレーパートウス
	475-2812	サイドスクレーパートウス
ロック圧搾するセット	475-2813	ロックトウス
	475-2811	サイドスクレーパートウス
	475-2812	サイドスクレーパートウス
一口限界するセット	475-2811	サイドスクレーパートウス
	475-2812	サイドスクレーパートウス
	570-2133	ブレードアダプター
	570-2134	ブレード



CAT 製品、ディーラサービス、および産業ソリューションに関する詳細情報については、Web サイト (www.cat.com) をご覧ください。

GJJQ9378-04 (03-2023)
Replaces GJJQ9378-03
(Aus-NZ, Japan, N Am, S Am)

© 2023 Caterpillar
All rights reserved

この製品に使用されるマテリアルと仕様は、予告なしに変更されることがあります。写真の機械には、オプション装備品が装着されていることがあります。利用可能なオプションについては、Cat ディーラにお問い合わせください。

CAT、CATERPILLAR、LET'S DO THE WORK、それらの各ロゴ、"Caterpillar Corporate Yellow"、"Power Edge" および Cat "Modern Hex" のトレードドレスは、ここに記載されている企業および製品と同様に、Caterpillar 社の商標であり、許可なく使用することはできません。

