



La imagen mostrada podría no reflejar la configuración real.

Modelo del motor	6.2L V8 TCAC
Nº de cilindros	8
Calibre x carrera	101.6 mm x 95.3 mm
Desplazamiento	6.2 Litre
Relación de compresión	9.8:1
Aspiración	Turboalimentado y posenfriado
Sistema de inyección de combustible	Encendido por chispa
Regulador	Electrónico

Modelo	Emergencia		Tipo de Emisiones
	Gas Natural ekW	Propano ekW	
DG100	100	89*	Con certificación de la U.S. EPA para la aplicación fija de emergencia

ESPECIFICACIONES TÉCNICAS

Especificaciones	Emergencia	
	Gas Natural	Propano
Frecuencia	60 Hz	
Capacidad de Potencia, kVA	125	111
Capacidad de Potencia con Ventilador a un factor de 0,8, ekW	100	89
Número de Desempeño	EM6752	EM6753
Consumo de combustible Consumo de combustible (% de eficiencia mecánica)		
Presión mínima de funcionamiento al regulador de presión electrónico (EPR), psi (pulgadas de agua)	0.25 (7)	0.25 (7)
Presión máxima de funcionamiento al regulador de presión electrónico (EPR), psi (pulgadas de agua)	0.40 (11)	0.40 (11)
Carga del 100% con ventilador, L/hr (gal/hr)	27.7 (1255)	25.8 (482)
Carga del 75% con ventilador, L/hr (gal/hr)	21.9 (989)	20.2 (378)
Carga del 50% con ventilador, L/hr (gal/hr)	15.5 (701)	14.3 (268)
Sistema de Enfriamiento¹		
Flujo de aire del radiador, m³/min (cfm)	-	
Restricción del flujo de aire del radiador (sistema), kPa (in. water)	-	
Capacidad del refrigerante del motor, L (gal)	7.60 (2.0)	
Capacidad del refrigerante del radiador, L (gal)	19.0 (5.0)	
Capacidad total del refrigerante, L (gal)	26.6 (7.0)	
Sistema de Aire		
Sistema de flujo de admisión de aire de combustión, m³/min (cfm)	6.2 (219) (457.7)	5.1 (178.7) (372)
Máx. Temperatura máxima permitida de admisión de aire de combustión, °C (°F)	3.48 (13.98)	
Sistema de Escape		
Temperatura de los gases del tubo de escape vertical, °C (°F)	-	
Sistema de flujo del gas de escape, m³/min (cfm)	24.5 (846.1) (486)	19.5 (688.6) (396)
Contrapresión del sistema de escape (máxima permitida) kPa (pulg. agua)	15 (60.28)	
Salida de Calor		
Salida de calor al agua almacenada, ekW (Btu/min)	-	
Salida de calor al postenfriamiento, ekW (Btu/min)	-	
Heat rejection to oil cooler, ekW (Btu/min)	-	
Salida de calor a la atmósfera del motor, ekW (Btu/min)	-	
Salida de calor al escape (total), ekW (Btu/min)	-	

Especificaciones	Emergencia	
	Gas Natural	Propano
Sistema de lubricación		
Refil de sumidero con filtro, L (gal)	5.4 (1.43)	
Temperatura máxima del aceite, °C (°F)	121 (250)	
Capacidad máxima de aceite, L (gal)	4.7 (1.24)	
Capacidad mínima de aceite, L (gal)	-	
Emisiones (Nominales)		
NOx, mg/Nm ³ (g/hp-hr)	-	-
CO, mg/Nm ³ (g/hp-hr)	-	-

ALTERNADOR

DG100 – Gas Natural						
Alternador	60 Hz 3P					60 Hz 1P
	Voltajes	480/277	240/120	240/139	208/120	600/346
Capacidad de arranque del motor a caída de voltaje del 30%, skVA	336	263	336	264	349	229
Corriente, amperios	150	301	301	347	120	417
Aumento de temperatura, °C	105/40	105/40	105/40	105/40	105/40	105/40
Tamaño del bastidor	M2254L4	M2254L4	M2254L4	M2254L4	M2254L4	M2238L4
Excitación	PMG	PMG	PMG	PMG	PMG	PMG

DG100 – Propano						
Alternador	60 Hz 3P					60 Hz 1P
	Voltajes	480/277	240/120	240/139	208/120	600/346
Capacidad de arranque del motor a caída de voltaje del 30%, skVA	336	263	336	264	349	229
Corriente, amperios	134	268	267	309	107	358
Aumento de temperatura, °C	105/40	105/40	105/40	105/40	105/40	105/40
Tamaño del bastidor	M2254L4	M2254L4	M2254L4	M2254L4	M2254L4	M2238L4
Excitación	PMG	PMG	PMG	PMG	PMG	PMG

*Datos preliminares – Sujeta a cambios sin previo aviso.

La capacidad de arranque del motor se basa en la suposición de 0,6 pf.

El aumento de temperatura y la corriente en amperios se basan en la clasificación de espera en los voltajes respectivos.

PESOS Y DIMENSIONES

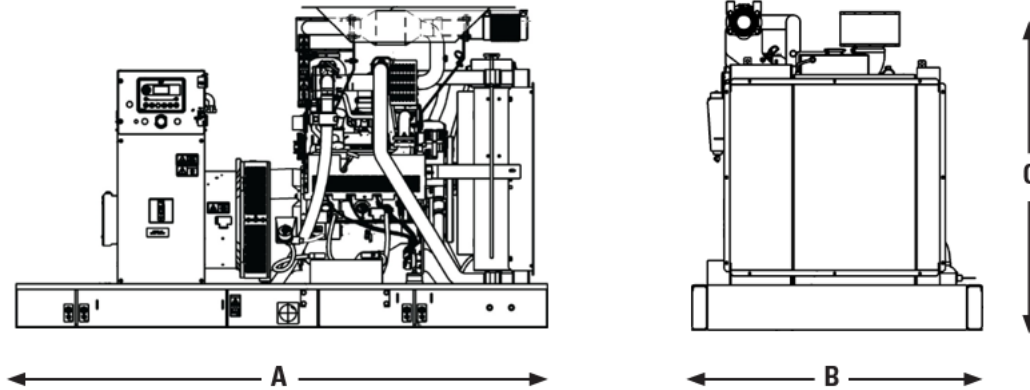

Largura "A" mm (in)	Ancho "B" mm (in)	Altura "C" mm (in)	Peso seco Kg (lb)
2442 (96)*	1297 (51)*	1449 (57)*	1364 (3007)*

Nota: La configuración general no debe utilizarse para la instalación. Consulte los dibujos de dimensiones generales para obtener más detalles.

*Datos preliminares - Sujeta a cambios sin previo aviso.

NORMAS Y CERTIFICACIONES APLICABLES::

CSA C22.2 No 100-04, UL 489, UL 869, UL 2200, NFPA 37, NFPA 70, NFPA 99, NFPA 110, IBC, IEC60034-1, ISO 3046, ISO 8528, NEMA MG 1-22, NEMA MG 1-33.

DEFINICIONES Y CONDICIONES

¹ Para conocer las capacidades en diversas altitudes y condiciones ambientales consulte a su distribuidor Cat. La restricción del flujo de aire (sistema) se añade a la restricción existente de la Fábrica.

² El aumento de temperatura del generador se basa en una temperatura ambiente de 40°C (104°F) según NEMA MG1-32.

La Presión de Combustible de Operación es la presión de combustible requerida para ser entregada en la conexión del riel del bastidor base del grupo electrógeno.

EMERGENCIA: Alida de Potencia disponible con carga Variable durante la interrupción de la fuente de alimentación normal. La potencia de salida en promedio es del 70% de la clasificación de potencia de respaldo o auxiliar. El tiempo de funcionamiento habitual es de 200 horas al año, con uso máximo de 500 horas al año.

1 CFH = 1000 BTU/HR

Las tasas de combustible se basan en valores caloríficos de 1015 BTU/SCF para gas natural y 2500 BTU/SCF para vapor de propano a 77°F (25°C) y 328 ft (100 m) sobre el nivel del mar.

Es posible que existan clasificaciones adicionales disponibles para requisitos específicos del cliente; comuníquese con su representante de Cat para obtener más detalles.

Las clasificaciones del grupo electrógeno se basan en una temperatura ambiente de 77°F y una elevación de 1200 ft sobre el nivel del mar.

Para temperaturas y elevaciones más altas, se deben utilizar las siguientes especificaciones de reducción de potencia: Altitud: Reducción de 3,0 % por cada 1000 ft (305 m) por encima de 1200 ft (365 m).

Temperatura: Reducción de 1,0 % por cada 10 °F (5,55°C) de temperatura por encima de 77°F (25°C).

www.cat.com/electricpower

©2023 Caterpillar

Todos los derechos reservados.

Los materiales y las especificaciones están sujetos a cambios sin previo aviso.

En esta publicación se utiliza el sistema internacional de unidades (SI).

CAT, CATERPILLAR, LET'S DO THE WORK, sus respectivos logotipos, el color "Caterpillar Corporate Yellow", la imagen comercial de "Power Edge" y Cat "Modern Hex", así como la identidad corporativa y de producto utilizadas en la presente, son marcas registradas de Caterpillar y no pueden utilizarse sin autorización.

LET'S DO THE WORK.™