



CAMINHÕES ARTICULADOS
725, 730, 730 EJ, 735, 740 GC, 740 EJ, 745
PREFIXOS DE NÚMERO DE SÉRIE: 3T9, 3T3, 3F3, 3T4, 3F4, 3T5, 3F5, 3T8, 3F8, 3T7, 3F7, 3T6, 3F6
GUIA DE REFERÊNCIA DE PEÇAS

LET'S DO THE WORK.™



PROTEJA SEU INVESTIMENTO COM PEÇAS GENUINAS CAT®

Agradecemos a escolha do Caminhão Articulado Cat®.

Este guia foi projetado a fim de oferecer uma referência rápida para as peças e os números de peça dos quais você precisa para manter o Caminhão Articulado Cat® funcionando em eficiência máxima. Sempre leia e compreenda o Manual de Operação e Manutenção da máquina antes de realizar qualquer tipo de manutenção.

MANUTENÇÃO

A manutenção preventiva proativa prolonga a vida útil da máquina e protege o investimento. Somente a Caterpillar conhece as exigências de lubrificação e filtragem dos equipamentos Cat e oferece kits de peças que correspondem aos ciclos de manutenção da máquina.

PEÇAS DE MANUTENÇÃO PROGRAMADA	
	GRAXAS
	MANUTENÇÃO PLANEJADA

PEÇAS DE REPOSIÇÃO

A manutenção adequada minimiza a necessidade de reparo e substituição. Caso sejam necessárias peças de reposição para este produto, a Caterpillar recomenda o uso de peças de reposição originais da Caterpillar®. Outras peças podem não atender a determinadas especificações do equipamento original.

PEÇAS DE REPARO OCASIONAIS
PEÇAS DE MOTORES
COMPONENTES DO MOTOR
COMPONENTES PRINCIPAIS
KITS DE FIXADOR, ANEL RETENTOR E ARRUELA
CILINDROS E KITS
REVESTIMENTOS DE BÁSCULA

GRAXAS CAMINHÕES ARTICULADOS

Nome Anterior do Produto Cat	GRAXAS DE MANUTENÇÃO PADRÃO			GRAXAS PARA APLICAÇÕES E AMBIENTES ÚNICOS		
	Cat Ultra5 Moly N° 1	Cat Ultra5 Moly N° 2	Cat Advanced 3 Moly	Cat Arctic Platinum	Cat Desert Gold	Cat Multiuso
Nome Atual do Produto Cat	Graxa para Aplicações Extremas Cat Aplicação Graxa 1	Graxa para Aplicações Extremas Cat 2	Graxa de Aplicação Prime da Cat	Cat Extreme Application Grease (Graxa para aplicações Extremas Cat) - Arctic	Cat Extreme Application Grease (Graxa para aplicações Extremas Cat) - Desert	Graxa Cat para Utilitários
Grade (NLGI)	1	2	2	0	2	2
Ponto de Fusão C° (F°)	260 (500)	260 (500)	260 (500)	230 (446)	280 (536)	260 (500)
Temperatura Ambiente C° (F°)	De 35 a +40 (-31 a +104)	-30 a +50 (-22 a +122)	-20 a +40 (-4 a +104)	De 35 a +40 (-31 a +104)	-30 a +50 (-22 a +122)	-20 a +1.100 (-4 a +2012)
Tipo de Óleo Base	Mineral	Mineral	Mineral	Semissintético	Mineral	Mineral
Cor	Cinza Escuro	Cinza Escuro	Cinza Escuro	Cinza Escuro	Cinza Escuro	Azul
Cartucho (390 g/14 oz)	452-5996	452-6001	452-6006	508-2184	452-6016	452-6011
Balde Plástico (5 kg/11 lb)	-	-	-	-	-	-
Balde Plástico (16 kg/35 lb)	452-5999	452-6004	452-6009	508-2187	452-6019	452-6014
Barril (55 kg/120 lb)	452-5998	452-6003	452-6008	508-2186	452-6018	452-6013
Tambor (180 kg/400 lb)	452-5997	452-6002	452-6007	508-2185	452-6017	452-6012



MANUTENÇÃO PLANEJADA

CAMINHÃO ARTICULADO		A CADA 500 HORAS				
		Troca do Filtro/Óleo do Motor	Filtro Primário do Combustível	Filtro de Combustível Secundário	Filtro de Óleo da Transmissão	Correia Tipo Serpentina
Modelo de Vendas	Prefixo do Número de Série	Elemento Filtrante	Separador de Água	Elemento Filtrante	Elemento Filtrante	Inspecionar
725	3T9	1R-1808	326-1643	1R-0749 (Quantidade 2)	389-1088	374-8492
730	3T3, 3F3					374-8483
730 EJ	3T4, 3F4					374-8483 (3T4) 364-6417 (3F4)
735	3T5, 3F5					374-8483
740 GC	3T8, 3F8				337-5270	331-9604
740 EJ	3T7, 3F7					
745	3T6, 3F6					

CAMINHÃO ARTICULADO		A CADA 1.000 HORAS				
		Óleo da Transmissão - Troca	Sistema Hidráulico		Filtro/Óleo da Caixa de Transferência - Troca	
Modelo de Vendas	Prefixo do Número de Série	Quantidade de Óleo - Galão TDTO (Transmission/Drive Train Oil, Óleo de Transmissão/Trem de Força)(Litro)	Elemento de Respiro	Elemento Filtrante	Elemento Filtrante	Quantidade de Óleo - Galão TDTO Cat® (Litro)
725	3T9	12.4 (47)	157-7911	523-4919	130-3212	6.1 (23)
730	3T3, 3F3	9.2 (35)	4H-6112			132-8876
730 EJ	3T4, 3F4					
735	3T5, 3F5					
740 GC	3T8, 3F8	23.7 (90) Inclui Caixa de Transferência	183-3873	132-8876	337-5270	23.7 (90) Inclui Transmissão
740 EJ	3T7, 3F7			132-8876 (Quantidade 2)		
745	3T6, 3F6					

CAMINHÃO ARTICULADO		A CADA 2.000 HORAS													
		Óleo do Diferencial Dianteiro - Troca	Óleo do Diferencial Central - Troca		Óleo do Diferencial Traseiro - Troca		Reservatório Hidráulico	Ar Condicionado	Sistema de Freios	Eixo - Frontal e Traseiro	Descarte de Vapores				
Modelo de Vendas	Prefixo do Número de Série	Quantidade de Óleo - Galão TDTO (Litro)	Diferencial - Quantidade de Óleo - Galão TDTO (Litro)	Comandos Finais - Quantidade de Óleo - Galão TDTO (Litro)	Diferencial - Quantidade de Óleo - Galão TDTO (Litro)	Comandos Finais - Quantidade de Óleo - Galão TDTO (Litro)	Elemento de Respiro	Secador do Receptor de A/C	Quantidade de Óleo - TDTO Galão (Litro)	Respiro	Elemento Filtrante				
725	3T9	10.8 (41)	11.4 (43)	1.3 (5) Por Comando Final	10.8 (41)	1.3 (5) Por Comando Final	157-7911	355-1793	-	6U-1989	344-5108				
730	3T3, 3F3	10.6 (40)	12.2 (46)	0.9 (3.5) Por Comando Final	12.2 (46)	0.9 (3.5) Por Comando Final					183-3873	18 (68)	-	-	326-4690 (3T3)*
730 EJ	3T4, 3F4														326-4690 (3T4)**
735	3T5, 3F5						326-4690 (3T5)***								
740 GC	3T8, 3F8	15.8 (60)	15.8 (60)	1.3 (5) Por Comando Final	15.8 (60)	1.3 (5) Por Comando Final	183-3873	18 (68)	-	-	-				
740 EJ	3T7, 3F7														
745	3T6, 3F6														

* Não aplicável ao Prefixo do Número de Série 3F3.

** Não aplicável ao Prefixo do Número de Série 3F4.

*** Não aplicável ao Prefixo do Número de Série 3F5.

CAMINHÃO ARTICULADO		A CADA 4.000 HORAS
		Fluido Hidráulico - Troca
Modelo de Vendas	Prefixo do Número de Série	TDTO Cat® HYDO, Quantidade de Óleo - Galão (Litro)
725	3T9	47 (178)
730	3T3, 3F3	52.6 (199)
730 EJ	3T4, 3F4	
735	3T5, 3F5	
740 GC	3T8, 3F8	37 (140)
740 EJ	3T7, 3F7	56 (212)
745	3T6, 3F6	37 (140)

CAMINHÃO ARTICULADO		A CADA 5.000 HORAS
		Fluido de Escape Diesel (DEF)
Modelo de Vendas	Prefixo do Número de Série	Elemento Filtrante
725	3T9	378-3187
730	3T3	
730 EJ	3T4	
735	3T5	
740 GC	3T8	
740 EJ	3T7	
745	3T6	

CAMINHÃO ARTICULADO		A CADA 6.000 HORAS			
		Extensor de Vida Útil do Sistema de Arrefecimento do Motor	Extensor	Termostato – Substituir	
Modelo de Vendas	Prefixo do Número de Série	Cat ELC Galão (Litro)	Quantidade Oz (Litro)	Regulador	Selo
725	3T9	21.1 (83)	73 (2.15)	318-0004	-
730	3T3, 3F3				
730 EJ	3T4, 3F4				
735	3T5, 3F5				
740 GC	3T8, 3F8	23.7 (90)		248-5513 (Quantidade 2)	341-1429
740 EJ	3T7, 3F7				
745	3T6, 3F6				

CAMINHÃO ARTICULADO		A CADA 10.000 HORAS
		Coletor do Fluido de Escape Diesel (DEF)
Modelo de Vendas	Prefixo do Número de Série	Elemento Filtrante
725	3T9	584-8135
730	3T3	506-5818 (Quantidade 2)
730 EJ	3T4	
735	3T5	
740 GC	3T8	506-5818
740 EJ	3T7	
745	3T6	

CAMINHÃO ARTICULADO		12.000 HORAS	
		Extensor de Vida Útil do Sistema de Arrefecimento do Motor	Extensor
Modelo de Vendas	Prefixo do Número de Série	Quantidade de Líquido Arrefecedor Cat® ELC - Galão (Litro)	Quantidade - Oz (Litro)
725	3T9	22 (83.2)	73 (2.15)
730	3T3, 3F3	21.1 (83)	
730 EJ	3T4, 3F4		
735	3T5, 3F5		
740 GC	3T8, 3F8	23.7 (90)	
740 EJ	3T7, 3F7		
745	3T6, 3F6		



CAMINHÃO ARTICULADO		A CADA 3 ANOS
		Cabine
Modelo de Vendas	Prefixo do Número de Série	Cinto de Segurança
725	3T9	566-5659
730	3T3, 3F3	
730 EJ	3T4, 3F4	
735	3T5, 3F5	
740 GC	3T8, 3F8	
740 EJ	3T7, 3F7	
745	3T6, 3F6	

CAMINHÃO ARTICULADO		QUANDO NECESSÁRIO						
		Filtro de Ar		Sistema Elétrico	Ar da Cabine	Auxílio de Partida a Éter	Correia	Graxa de Lubrificação Automática
Modelo de Vendas	Prefixo do Número de Série	Elemento do Filtro Primário	Elemento do Filtro Secundário	Bateria	Elemento Filtrante	Cilindro	Correia Tipo Serpentina	Cartucho
725	3T9	142-1339 - Padrão 220-0453 - Ultra High Eficiência	142-1404	153-5700 (Quantidade 2)	485-5433 (Dianteiro) 485-5435 (Traseiro)	-	374-8492	452-6006
730	3T3, 3F3	142-1340 - Padrão 220-0454 - Ultra High Eficiência	142-1403	115-2422 (Quantidade 4)		275-3634	374-8483	
730 EJ	3T4, 3F4						374-8483 (3T4) 364-6417 (3F4)	
735	3T5, 3F5						374-8483	
740 GC	3T8, 3F8	142-1340				7N-0296	331-9604	
740 EJ	3T7					275-3634		
	3F7	373-1765	373-1766			7N-0296		
745	3T6	142-1340	142-1403		275-3634			
	3F6	373-1765	373-1766		7N-0296			



MOTOR*

Modelo de Vendas	Prefixo do Número de Série	Descrição	Novo Número de Peça	Número de Peça Remanufaturada	Quantidade
725	3T9	Motor	559-5813	11R-0113 (Motor Completo) 20R-6188 (Bloco Curto) 20R-6191 (Bloco Longo)	1
			549-5019	-	1
730, 730 EJ	3T3, 3T4		563-8675 488-6140	11R-0113 (Motor Completo) 20R-6188 (Bloco Curto) 20R-6191 (Bloco Longo)	1
	3F3, 3F4		488-6139	11R-0093 (Motor Completo)	1
735	3T5		488-6138	11R-0093 (Motor Completo) 20R-5609 (Bloco Curto)	1
	3F5		488-6143	20R-2862 (Bloco Curto)	1
740 GC	3T8		563-8681 550-4622	-	1
			488-6141 488-6142	-	1
740 EJ, 745	3T7, 3T6		563-5880	20R-2862 (Bloco Curto) 20R-5259 (Bloco Longo)	1
			550-4654 545-7788	20R-5259 (Bloco Longo)	1
740 EJ, 745	3F7, 3F6		545-7786 545-7787	-	1
			579-8800 563-5881 550-4670	20R-5133 (Bloco Curto)	1
740 EJ, 745	3F7, 3F6		488-6146	20R-7938 (Motor Completo) 20R-5133 (Bloco Curto)	1
			488-6144	11R-0090 (Motor Completo) 20R-7831 (Bloco Curto) 20R-8819 (Bloco Longo)	1
740 EJ, 745	3F7, 3F6		488-6145	11R-0090 (Motor Completo)	1

*Confirme o número de peça correto com o revendedor Cat local.



COMPONENTES DO MOTOR

Modelo de Vendas	Prefixo do Número de Série	Descrição	Novo Número de Peça	Número de Peça Remanufaturada	Quantidade	
725	3T9	Bomba de Água	557-9567	-	1	
730, 735	3T3, 3T5		361-5607	-	1	
730 EJ, 735	3T4, 3F5		376-4216	20R-0951	1	
730, 730 EJ	3F3, 3F4		352-0205	-	1	
740 GC, 740 EJ, 745	3T8, 3T7, 3T6		374-4752	20R-2814	1	
740 GC, 740 EJ, 745	3F8, 3F7, 3F6		366-0168	20R-0952	1	
725, 730, 730 EJ, 735, 740 GC, 740 EJ, 745	3T9, 3T3, 3T4, 3T5, 3T8, 3T7, 3T6	Bomba de Escorva do Combustível	361-5084	-	1	
730, 735, 730 EJ, 740 GC, 745, 740 EJ	3F3, 3F4, 3F5, 3F8, 3F7, 3F6		247-6050	-	1	
725	3T9	Bomba de Óleo do Motor	293-9798	10R-6398	1	
730, 730 EJ, 735	3T3, 3T4, 3T5		489-2309	20R-6161	1	
740 GC	3T8, 3F8		161-4113	0R-9449	1	
730, 730 EJ	3F3, 3F4		233-5220	10R-2296	1	
740 EJ, 745	3T7, 3F7, 3T6, 3F6		226-1191	20R-4330	1	
725	3T9	Bomba de Transferência do Combustível	371-3586	20R-0822	1	
730, 730 EJ, 735	3T3, 3T4, 3T5		388-7286	20R-1527	1	
740 GC, 740 EJ, 745	3T8, 3T7, 3T6		388-7287	20R-1528	1	
730, 735	3F3, 3F5, 3F4		384-8611	20R-1524	1	
740 GC, 745, 740 EJ	3F8, 3F6, 3F7	Turbocompressor	384-8612	20R-1525	1	
725	3T9		424-3437	-	1	
730, 730 EJ, 735	3T3, 3T4, 3T5		424-3445	20R-3704	1	
740 EJ, 745	3T7, 3T6		450-0557	20R-4500	1	
740 GC	3T8		450-0529	-	1	
730	3F3, 3F4		378-7689	20R-3693	1	
735	3F5		525-7197	-	1	
740 EJ, 745	3F7, 3F6		392-6940	20R-7011	1	
740 GC	3F8		362-0853	20R-3179	1	
730, 730 EJ, 735	3T3, 3F3, 3T4, 3F4, 3T5, 3F5		348-7651	20R-3250	1	
725, 740 GC, 740 EJ, 745	3T9, 3T8, 3F8, 3T7, 3F7, 3T6, 3F6	Motor de Partida	338-3454	10R-9815	1	
725	3T9		456-3509	20R-5075	6	
730, 730 EJ, 735	3T3, 3T4, 3T5		378-4609	20R-3452	6	
730, 730 EJ	3F3, 3F4		249-0713	10R-3262	6	
735	3F5		249-0705	10R-7236	6	
740 EJ, 745	3T7, 3T6		371-8045	20R-3454	6	
740 EJ, 745	3F7, 3F6		291-5911	10R-7230	6	
740 GC	3T8		371-8891	20R-3455	6	
740 GC	3F8		355-6110	20R-8047	6	
725, 730, 735, 730EJ, 740GC, 740EJ, 745	3T9, 3T3, 3F3, 3T4, 3F4, 3T5, 3F5, 3T8, 3F8, 3T7, 3F7, 3T6, 3F6		Alternador	344-5081	20R-0958	1
725	3T9			324-9711	-	1
730, 735, 730 EJ, 740 GC, 740 EJ, 745	3T3, 3F3, 3T4, 3F4, 3T5, 3F5, 3T8, 3F8, 3T7, 3F7, 3T6, 3F6		Refrigerante do Compressor	472-0559	-	1
725	3T9	545-5444		-	1	
730	3T3	Módulo de Emissões Limpas (CEM, Clean Emissions Module)	-	-	1	
735	3T5		545-5441	-	1	
730 EJ	3T4		-	-	1	
740 GC	3T8		545-5439	11R-1713	-	1
745	3T6				-	1
740 EJ	3T7				-	1

COMPONENTES PRINCIPAIS

Modelo de Vendas	Prefixo do Número de Série	Descrição	Novo Número de Peça	Número de Peça Remanufaturada	Quantidade
725, 730, 730 EJ, 735	3T9, 3T3, 3F3, 3T4, 3F4, 3T5, 3F5	Bomba de Direção do Pistão	501-8370	-	1
740GC, 740 EJ	3T8, 3F8, 3T7, 3F7		374-2567		1
745	3T6, 3F6		373-6528		20R-9174
725, 730, 730 EJ, 735	3T9, 3T3, 3F3, 3T4, 3F4, 3T5, 3F5	Freio e Bomba do Pistão de Ventilador Hidráulico	501-8368	-	1
740 GC	3T8, 3F8		374-2570	-	1
740 EJ, 745	3T7, 3F7, 3T6, 3F6		373-6527	20R-8954	1
725, 730, 730 EJ, 735	3T9, 3T3, 3F3, 3T4, 3F4, 3T5, 3F5	Motor do Ventilador	500-6135	-	1
740 GC, 740 EJ, 745	3T8, 3F8, 3T7, 3F7, 3T6, 3F6		448-6796		1
725, 730 EJ	3T9, 3F4	Bomba de Direção Secundária	523-8669	-	1
730, 730 EJ, 735	3T3, 3F3, 3T4, 3T5, 3F5		523-8669		1
740 GC, 740 EJ, 745	3T8, 3F8, 3T7, 3F7, 3T6, 3F6		369-7919		1
725, 730, 730 EJ, 735	3T9, 3T3, 3F3, 3T4, 3F4, 3T5, 3F5	Bomba do Trem de Força Instalado no Motor	389-0413	-	1
740 GC, 740 EJ, 745	3T8, 3F8, 3T7, 3F7, 3T6, 3F6		376-9744		1
725	3T9	Transmissão	490-3820	-	1
730, 730 EJ	3T3, 3F3, 3T4, 3F4		495-2987		1
735	3T5, 3F5		494-3248		1
740 GC, 740 EJ, 745	3T8, 3F8, 3T7, 3F7, 3T6, 3F6		600-7716	20R-9569 11R-1297	1
725, 730, 730 EJ, 735	3T9, 3T3, 3F3, 3T4, 3F4, 3T5, 3F5	Caixa de Engrenagem de Transferência de Saída	338-2557	20R-9565	1
740 GC, 740 EJ, 745	3T8, 3F8, 3T7, 3F7, 3T6, 3F6		360-1500	-	1
725, 730, 730 EJ, 735	3T9, 3T3, 3F3, 3T4, 3F4, 3T5, 3F5	Diferencial Frontal	493-2481	-	1
740 GC, 740 EJ, 745	3T8, 3F8, 3T7, 3F7, 3T6, 3F6		504-1908	20R-9436	1
725, 730, 730 EJ, 735	3T9, 3T3, 3F3, 3T4, 3F4, 3T5, 3F5	Diferencial Central	493-2482	-	1
740 GC, 740 EJ, 745	3T8, 3F8, 3T7, 3F7, 3T6, 3F6		504-1909	20R-9433	1
725, 730, 730 EJ, 735	3T9, 3T3, 3F3, 3T4, 3F4, 3T5, 3F5	Diferencial Traseiro	493-2483	-	1
740 GC, 740 EJ, 745	3T8, 3F8, 3T7, 3F7, 3T6, 3F6		504-1910	20R-9436	1
725, 730, 730 EJ	3T9, 3T3, 3F3, 3T4, 3F4	Frontal, Central, Traseiro - Comando Final	415-6360	20R-9432	1
735	3T5, 3F5		495-4917	-	1
740 GC, 740 EJ, 745	3T8, 3F8, 3T7, 3F7, 3T6, 3F6		558-3899	20R-8269	1
725, 735	3T9, 3T5, 3F5	Eixo de comando - Transmissão para Engrenagem de Transferência de Saída	512-7233	-	1
730, 730 EJ	3T3, 3F3, 3T4, 3F4		510-5903		1
740 GC, 740 EJ, 745	3T8, 3F8, 3T7, 3F7, 3T6, 3F6		506-2962		1
725, 730, 730 EJ, 735	3T9, 3T3, 3F3, 3T4, 3F4, 3T5, 3F5	Eixo de comando - Engrenagem de Transferência de Saída para Eixo Frontal	510-5904	-	1
740 GC, 740 EJ, 745	3T8, 3F8, 3T7, 3F7, 3T6, 3F6		506-2963		1
725, 730, 730 EJ, 735	3T9, 3T3, 3F3, 3T4, 3F4, 3T5, 3F5	Eixo de comando - Engrenagem de Transferência de Saída para Guincho	510-5905	-	1
740 GC, 740 EJ, 745	3T8, 3F8, 3T7, 3F7, 3T6, 3F6		506-2964		1
725, 730, 730 EJ, 735	3T9, 3T3, 3F3, 3T4, 3F4, 3T5, 3F5	Eixo de comando - Guincho para Centro	510-5906	-	1
740 GC	3T8, 3F8		497-5007		1
740 EJ, 745	3T7, 3F7, 3T6, 3F6		506-2965		1
725, 730, 730 EJ, 735	3T9, 3T3, 3F3, 3T4, 3F4, 3T5, 3F5	Eixo de comando - Eixo Central para Traseiro	510-5922	-	1
740 GC, 740 EJ, 745	3T8, 3F8, 3T7, 3F7, 3T6, 3F6		506-2966		1

KIT DE USO GERAL DE FIXADOR, ANEL RETENTOR E ARRUELA

Modelo de Vendas	Prefixo do Número de Série	Descrição	Número de Peça
Todos	Todos	Kit de Fixador	178-2211
		Kit de Arruela	606-0849
		Kit de Anel Retentor	603-3605

CILINDROS E KITS

Modelo de Vendas	Prefixo do Número de Série	Descrição	Novo Número de Peça do Cilindro	Número de Peça Remanufaturada	Número de Peça do Kit de Reaplicação do Selo	Quantidade
725, 730, 730 EJ, 735	3T9, 3T3, 3F3, 3T4, 3F4, 3T5, 3F5	Cilindro da Suspensão Dianteira, Esquerdo/Direito	341-4122	-	416-0092	2
740 GC, 740 EJ, 745	3T8, 3F8, 3T7, 3F7, 3T6, 3F6		447-2272	-	416-0092	2
725	3T9	Cilindro do Guincho	285-4031	-	449-7672	2
730	3T3, 3F3		285-4032	20R-9527	449-9517	2
735, 740 GC	3T5, 3F5, 3T8, 3F8		447-1582	-	-	2
745	3T6, 3F6		428-8692	11R-0016	416-0066	2
730 EJ	3T4, 3F4	Cilindro do Ejetor	443-8482	-	306-8081 257-2524	1
740 EJ	3T7, 3F7		423-9982	-	229-5980 306-8080	1
			493-5401	-	571-8474	
730 EJ	3T4, 3F4	Cilindro da Porta Traseira	236-5335	-	270-1539 270-1528 603-3605	2
740 EJ	3T7, 3F7		167-7329	-	238-4462	1
725, 730, 730 EJ, 735	3T9, 3T3, 3F3, 3T4, 3F4, 3T5, 3F5	Cilindro de Direção, Esquerdo	450-5232	-	-	1
725, 730, 730 EJ, 735	3T9, 3T3, 3F3, 3T4, 3F4, 3T5, 3F5	Cilindro de Direção, Direito	450-5231	-	-	1
740 GC, 740 EJ, 745	3T8, 3F8, 3T7, 3F7, 3T6, 3F6	Cilindro de Direção, Esquerdo/Direito	223-1335	20R-9633	217-9894	2



REVESTIMENTOS DE BÁSCULA

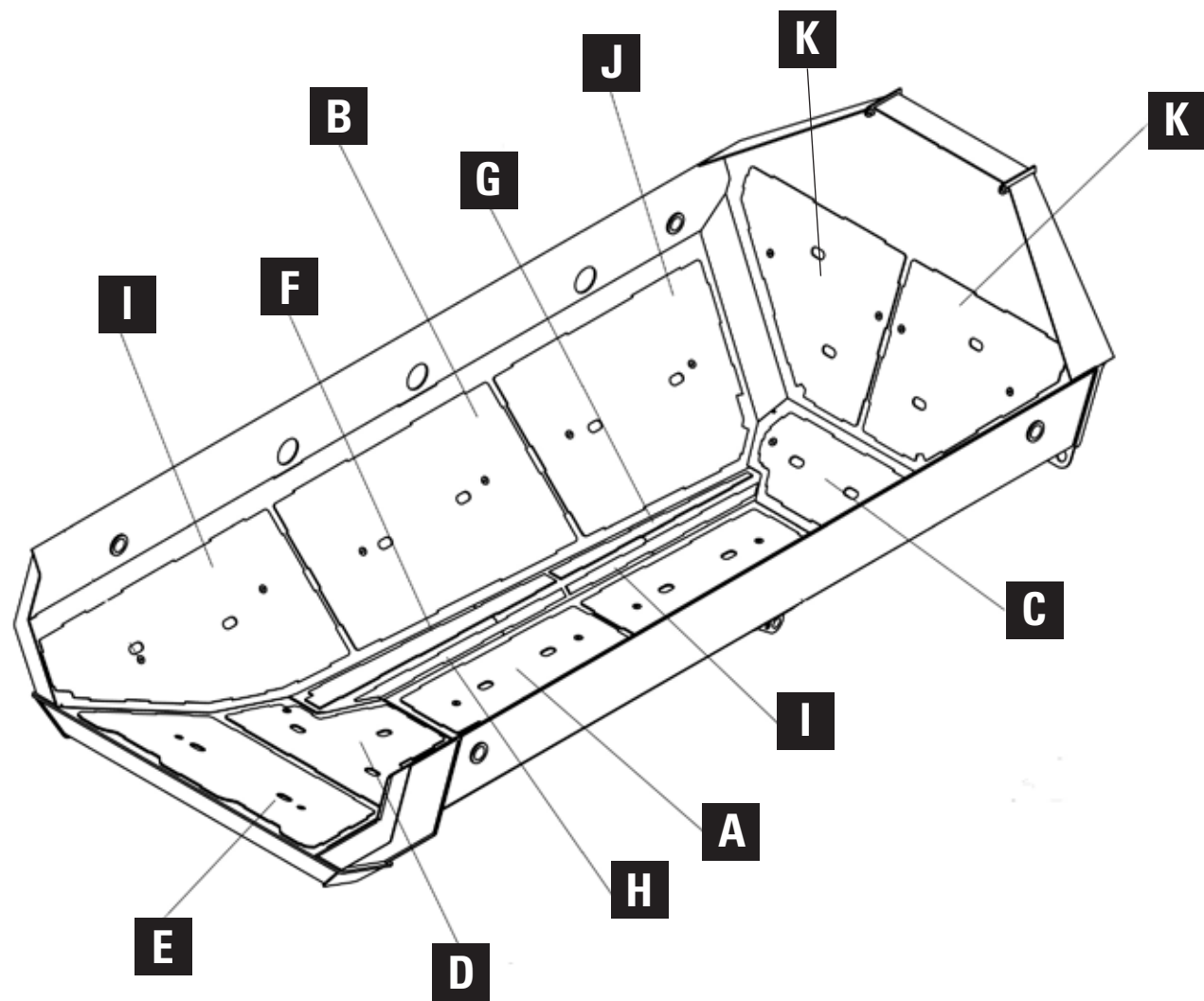

REVESTIMENTOS DE BÁSCULA

Modelo de Vendas	Prefixo do Número de Série	Localização do Item	Número de Peça	Quantidade
725, 730	3T9, 3T3, 3F3	A	232-0501	2
		B	232-0504	2
		C	232-0506	1
		D	232-0507	1
		E	232-0508	1
		F	232-1674	2
		G	232-1675	2
		H	232-3022	2
		I	232-3023	2
		J	390-0892	2
		K	390-8022	2
		I	523-7005	2

REVESTIMENTOS DE BÁSCULA

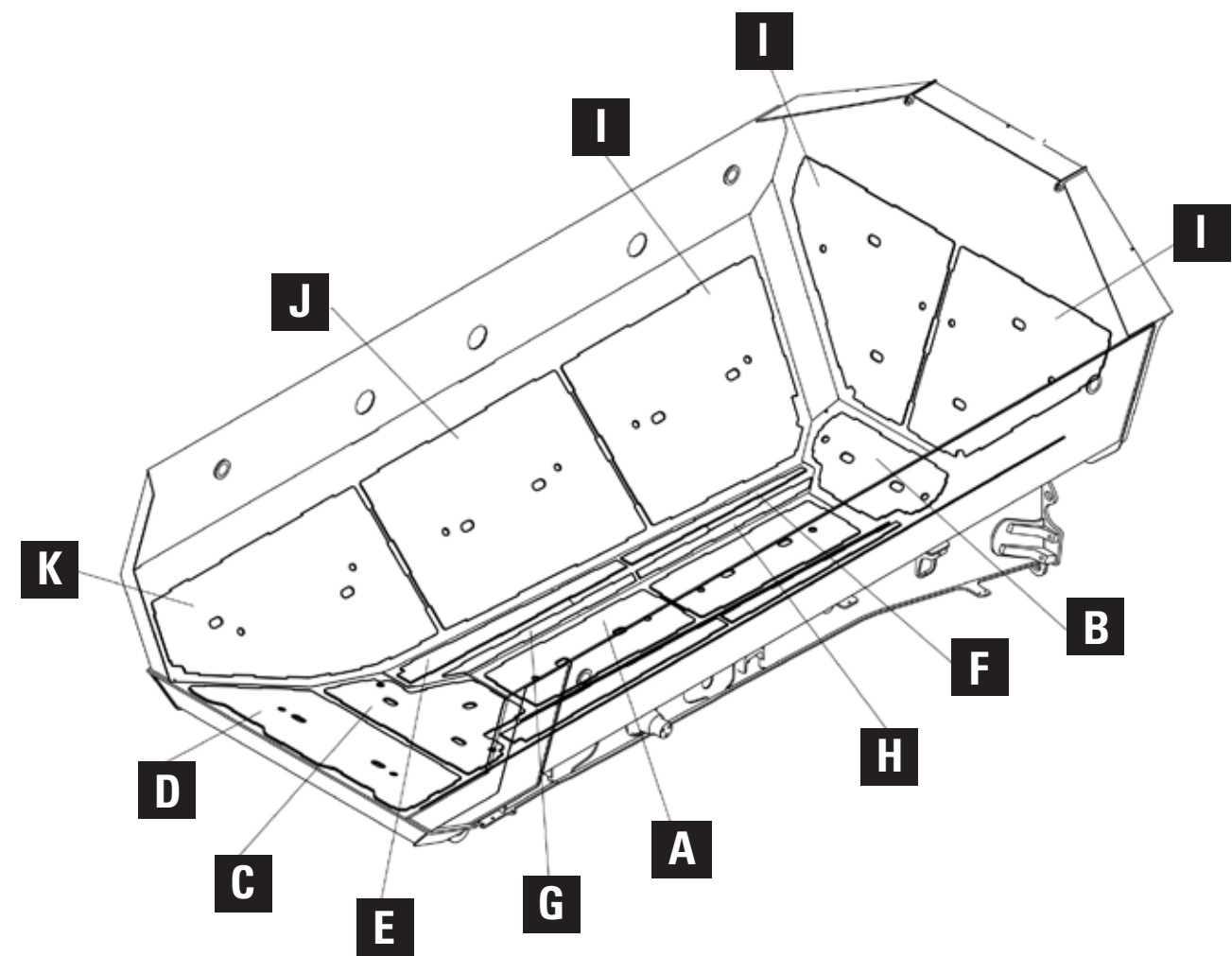

REVESTIMENTOS DE BÁSCULA

Modelo de Vendas	Prefixo do Número de Série	Localização do Item	Número de Peça	Quantidade
735	3T5, 3F5	A	232-0501	2
		B	232-0506	1
		C	232-0507	1
		D	232-0508	1
		E	232-1674	2
		F	232-1675	2
		G	232-3022	2
		H	232-3023	2
		I	491-5230	2
		J	491-5231	2
		K	491-5232	2
		I	491-5233	2

REVESTIMENTOS DE BÁSCULA

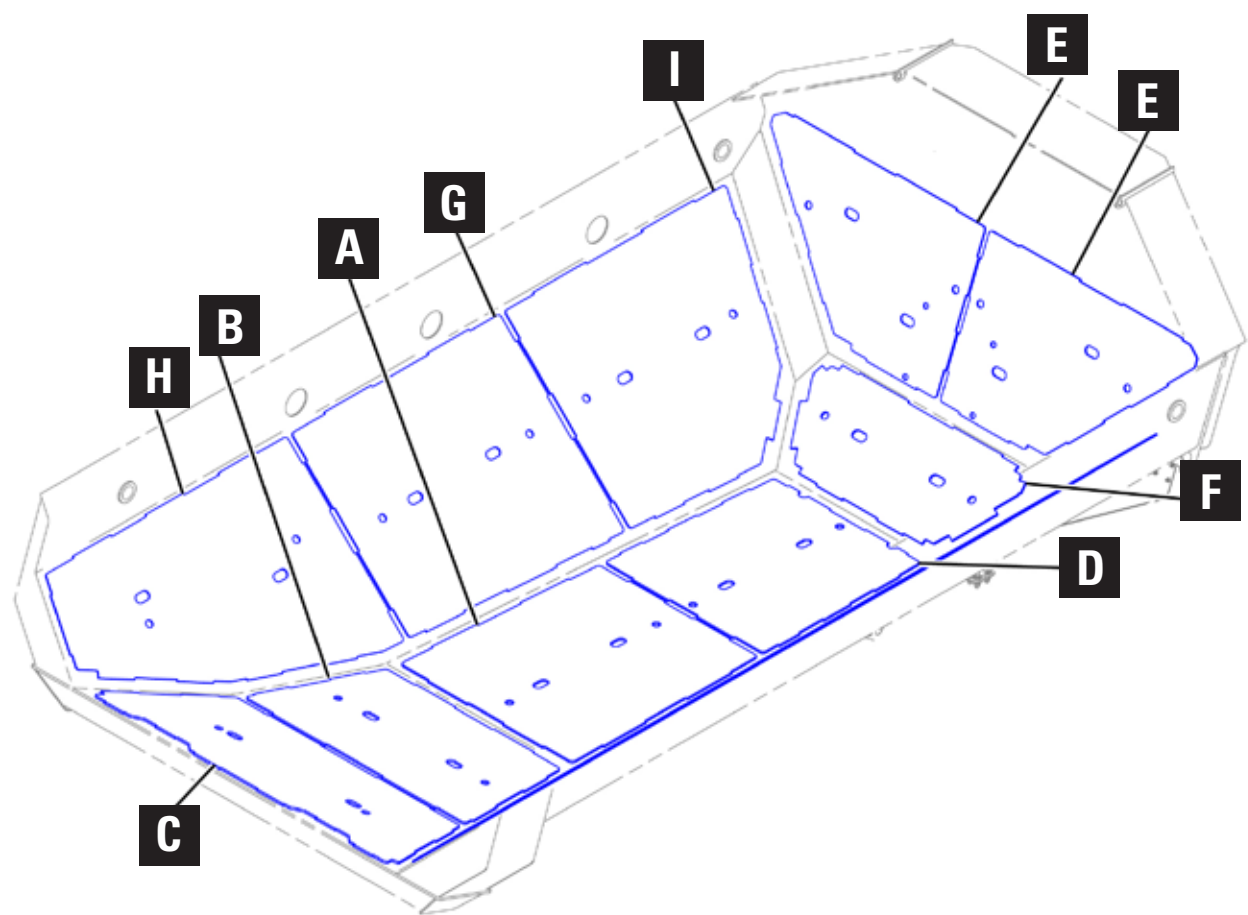

REVESTIMENTOS DE BÁSCULA

Modelo de Vendas	Intervalo de Número de Série	Localização do Item	Número de Peça	Quantidade
740 GC	3T800001-05400 3F800001-05100	A	143-4002	1
		B	233-6950	1
		C	233-6951	1
		D	301-4831	1
		E	398-9914	2
		F	398-9915	1
		G	435-5703	2
		H	435-5709	2
		I	545-5274	2

REVESTIMENTOS DE BÁSCULA

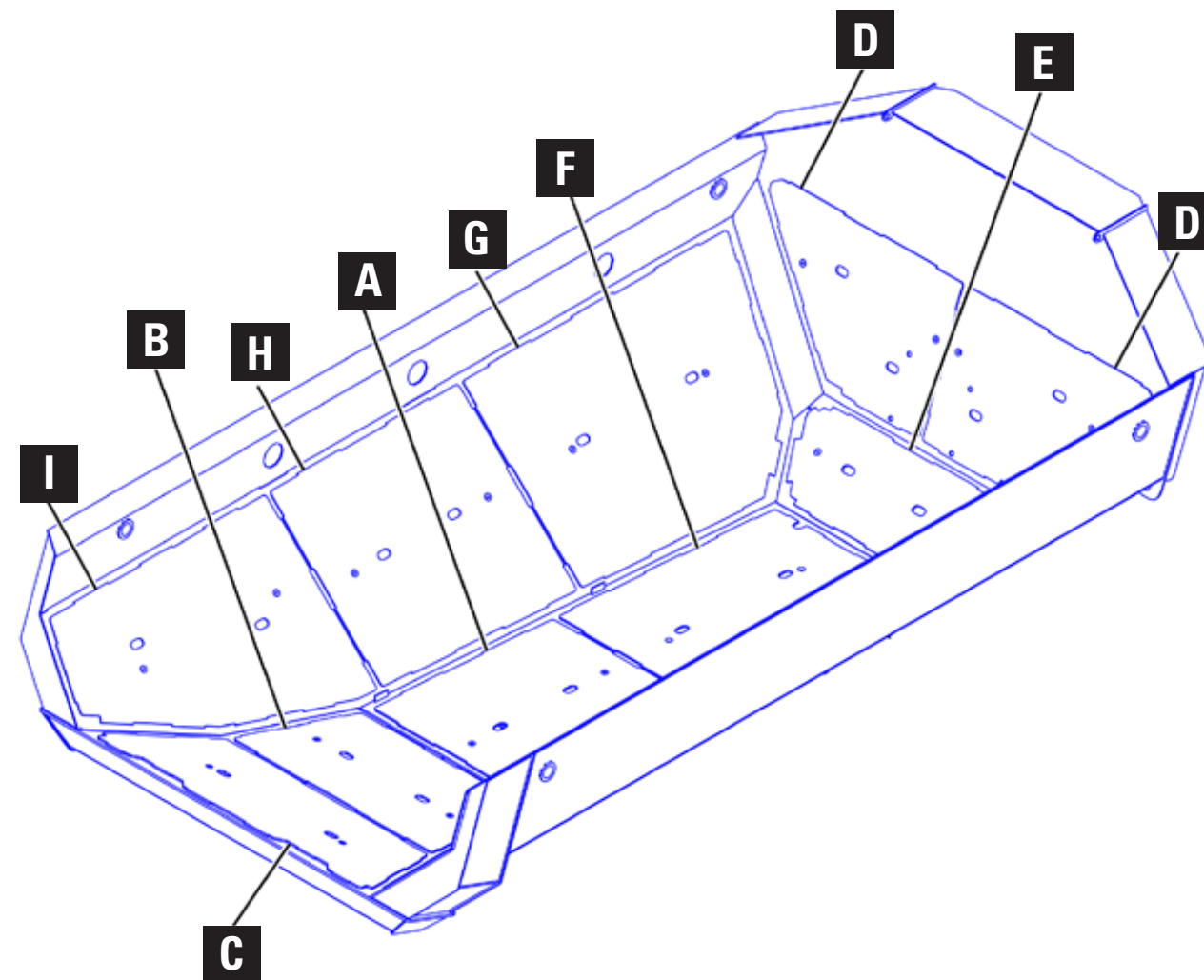

REVESTIMENTOS DE BÁSCULA

Modelo de Vendas	Intervalo de Número de Série	Localização do Item	Número de Peça	Quantidade
745	3T600001-05600 3F600001-05500	A	143-4002	1
		B	233-6950	1
		C	233-6951	1
		D	398-9914	2
		E	398-9915	1
		F	398-9917	1
		G	398-9918	2
		H	435-5703	2
		I	435-5709	2

REVESTIMENTOS DE BÁSCULA

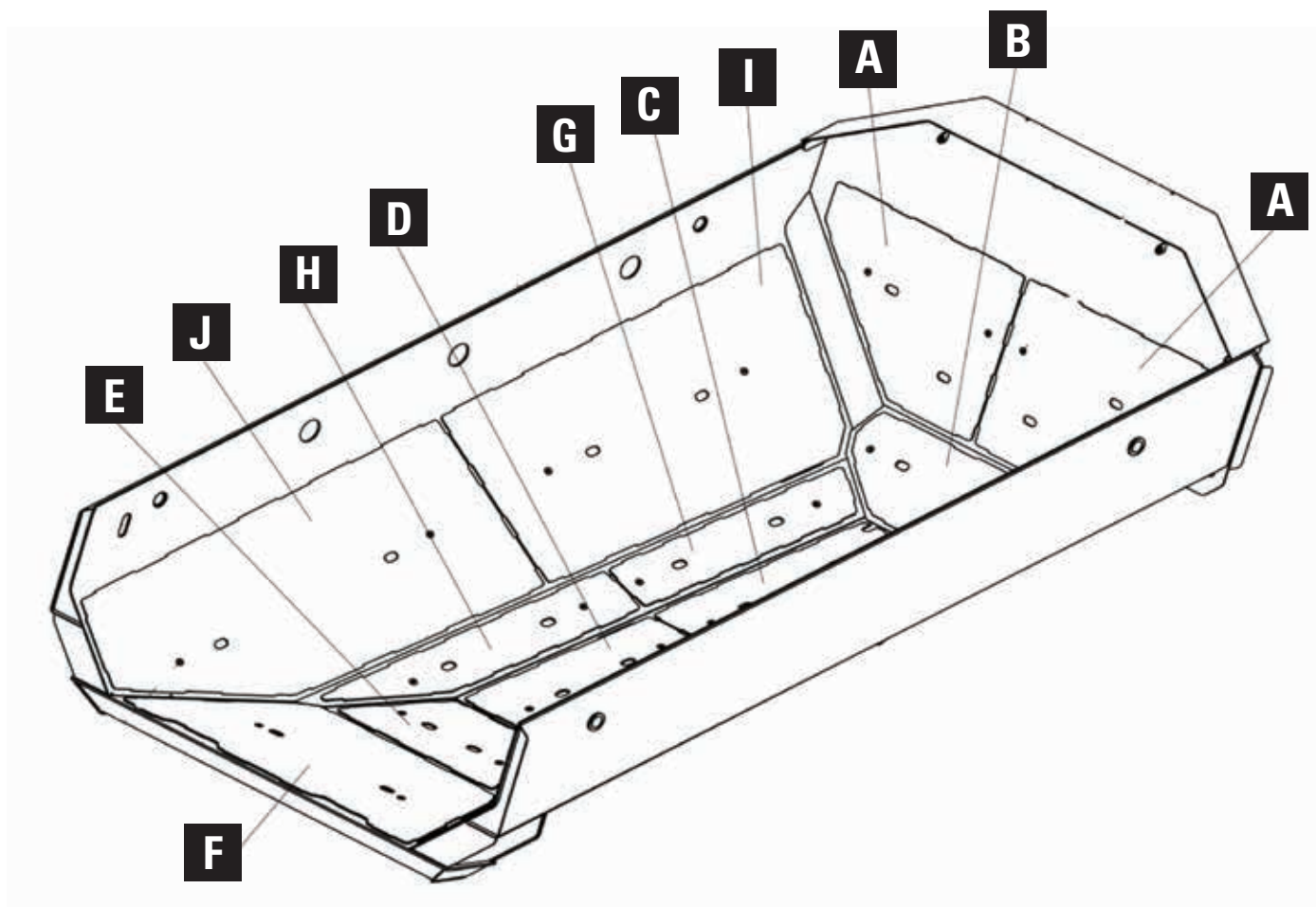

REVESTIMENTOS DE BÁSCULA

Modelo de Vendas	Intervalo de Número de Série	Localização do Item	Número de Peça	Quantidade
740 GC	3T805401-99999 3F805101-99999	A	609-3744	2
		B	609-3745	1
		C	609-3747	1
		D	609-3749	1
		E	609-3750	1
		F	609-3753	1
		G	609-3755	2
		H	609-3756	2
		I	609-3757	2
		J	609-3758	2

REVESTIMENTOS DE BÁSCULA

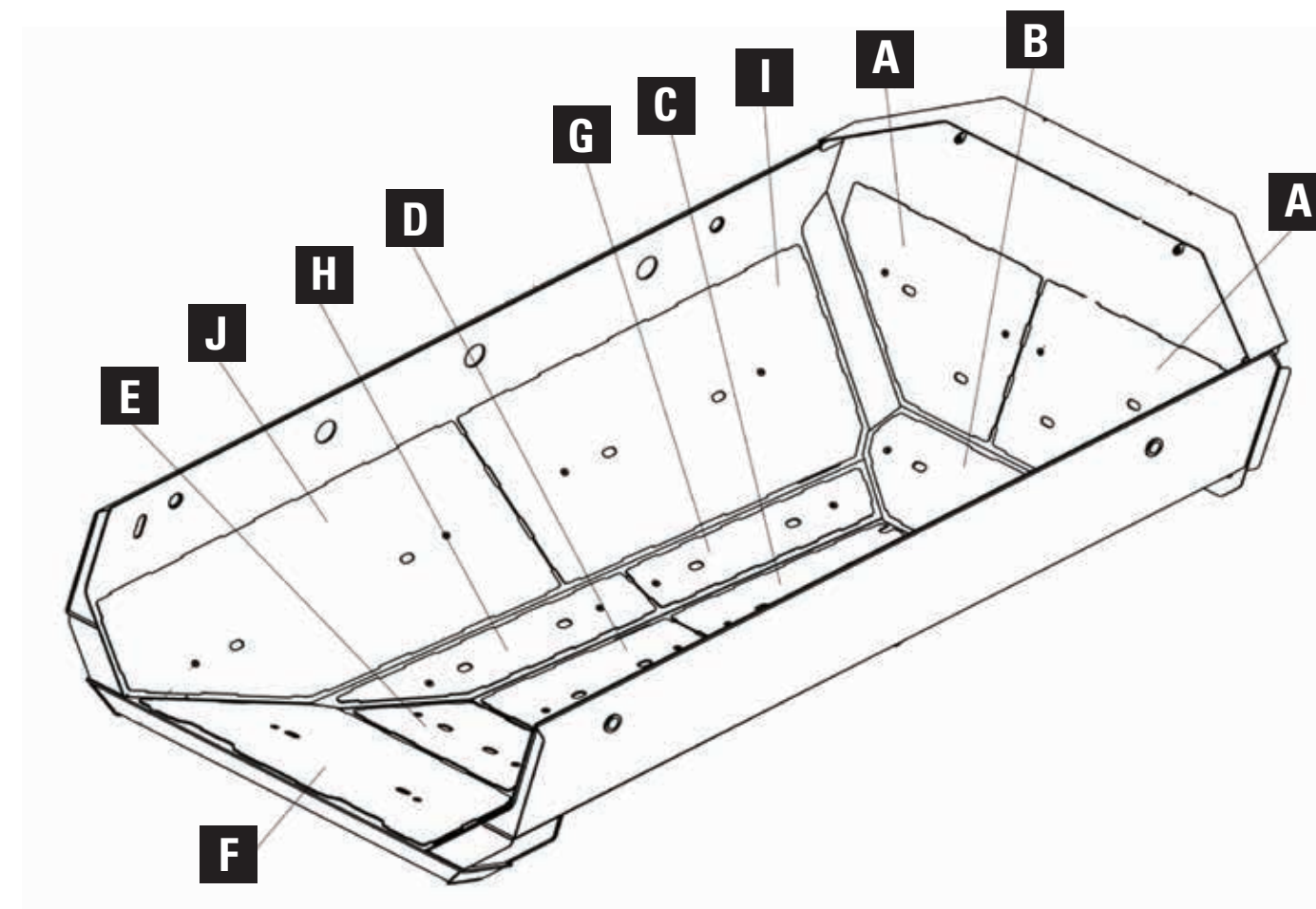

REVESTIMENTOS DE BÁSCULA

Modelo de Vendas	Intervalo de Número de Série	Localização do Item	Número de Peça	Quantidade
745	3T605601-99999 3F605501-99999	A	609-3759	2
		B	609-3760	1
		C	609-3761	1
		D	609-3763	1
		E	609-3764	1
		F	609-3765	1
		G	609-3766	2
		H	609-3767	2
		I	609-3768	2
		J	609-3769	2



Os Filtros Cat Fornecem Vida Útil Mais Longa ao Injetor

Provavelmente você não ignora as trocas de óleo ou a manutenção regular do carro da família. Então por que ignorar a manutenção planejada do seu equipamento Cat? Os filtros de combustível Cat se destacam da concorrência, com uma vida útil até 45% mais longa do injetor e até 80% de redução no custo por hora.*



Produtividade e Hidráulica Andam de Mãos Dadas

Se seu sistema hidráulico não estiver funcionando com máxima eficiência, ele está roubando o desempenho da sua máquina. As perdas de eficiência geralmente ocorrem lentamente e podem chegar a 20% antes de você detectar o problema - isso significa a perda de um dia de produção por semana! Essas perdas também podem aumentar o consumo de combustível e os custos de operação.



Precisa de ajuda?

Seu revendedor Cat local pode fornecer:

- Suporte Técnico
- Peças necessárias e instalação de equipamentos
- Contratos de Valor do Cliente
- Financiamento de reparos
- Análise da amostra de óleo
- Serviços de Locação

Encontre o revendedor local em www.cat.com hoje mesmo.



LET'S DO THE WORK.™



Para comprar peças Cat on-line, visite Parts.cat.com.

APX03497
(Global)

© 2022 Caterpillar. Todos os Direitos Reservados. CAT, CATERPILLAR, LET'S DO THE WORK, seus respectivos logotipos, "Caterpillar Corporate Yellow" e as identidades visuais "Power Edge" e Cat "Modern Hex", assim como a identidade corporativa e de produtos aqui usada, são marcas registradas da Caterpillar e não podem ser usadas sem permissão.

