



D1/D2/D3 小型推土机 零件参考指南

LET'S DO THE WORK.™



使用 **CAT**[®] 原装零件保护您的投资

感谢选用 **Cat**[®] 小型推土机。

本指南旨在让您快速参考所需要的零件和零件号，以使 **Cat** 小型推土机保持理想的运行效率。

保养

主动的预防性保养可延长机器的使用寿命并保护您的投资。对于 **Cat** 设备的过滤和润滑要求，**Caterpillar** 是当之无愧的行家，我们提供的零件可严密契合您机器的保养周期。

定期保养零件	
	润滑脂
	计划性保养零件

更换零件

适当的保养可大大减少零件维修和更换的需求。如果需要更换零件，使用 **Cat** 原装零件有助于最大程度地发挥机器性能并保持较高的转售价值。

易磨件	
	底盘系统
	铲斗护齿
维修零件	
	发动机零件
	柴油机尾气处理液
	照明灯
	蓄电池
	座椅安全带
	驾驶室玻璃
	雨刷器

润滑脂

	标准保养润滑脂		
以前的 Cat 产品名称	Cat Ultra 5 Moly #1	Cat Ultra 5 Moly #2	Cat Advanced 3 Moly
当前的 Cat 产品名称	Cat 极端应用润滑脂 - 1 (5% MOS2)	Cat 极端应用润滑脂 - 2 (5% MOS2)	Cat 高级应用润滑脂 (3% MOS2)
级别 (NLGI)	1	2	2
熔点 °C (°F)	260 (500)	260 (500)	260 (500)
环境温度 °C (°F)	-35 至 +40 (-31 至 +104)	-30 至 +50 (-22 至 +122)	-20 至 +40 (-4 至 +104)
基础油类型	矿物油	矿物油	矿物油
颜色	深灰	深灰	深灰
筒罐 (390 g/14 oz)	452-5996	452-6001	452-6006
塑料桶 (5 kg/11 lb)	-	-	-
塑料桶 (16 kg/35 lb)	452-5999	452-6004	452-6009
桶 (55 kg/120 lb)	452-5998	452-6003	452-6008
大桶 (180 kg/400 lb)	452-5997	452-6002	452-6007

用于特殊应用和环境的润滑脂			
Cat Arctic Platinum	Cat 沙漠黄金	Cat 多功能	液压锤膏剂
Cat 极端应用润滑脂 - 极地 (5% MOS2)	Cat 极端应用润滑脂 - 沙漠 (5% MOS2)	Cat 通用润滑脂	
0	2	2	2
230 (446)	280 (536)	260 (500)	230 (446)
-35 至 +40 (-31 至 +104)	-30 至 +50 (-22 至 +122)	-30 至 +40 (-22 至 +104)	-20 至 +1100 (-4 至 +2012)
半合成	矿物油	矿物油	矿物油
深灰	深灰	蓝	青铜
508-2184	452-6016	452-6011	130-6951 (标准) 317-8491 (自动润滑)
-	-	-	133-8807
508-2187	452-6019	452-6014	-
508-2186	452-6018	452-6013	-
508-2185	452-6017	452-6012	-

保养油液	类型
发动机机油	Cat DEO™ (10W-30)
液压油	Cat HYDO™ Advanced 10
终传动机油	Cat TDTO SAE 50W
冷却液	Cat ELC™

计划性保养零件 D1/D2/D3

本指南的图表中使用了以下缩写：
“数量”的缩写为“量”

小型推土机		驾驶室空气		驾驶室空气	
销售型号	序列号前缀	新鲜空气滤清器 带空调 – 可替代	新鲜空气滤清器 带火花熄灭器	再循环 滤芯（空调）	再循环 滤芯（无空调）
D1/D2/D3	XKF、XKL、XT3、 XKM、XKR、XKW、 XKY、XT5	266-7765	476-7104	443-2127	443-2127

小型推土机		每 1500 小时		每 2000 小时	
销售型号	序列号前缀	传动带		液压滤清器更换	
		D1	D2 和 D3	滤清器装置	绞盘滤清器（如配备）
D1/D2/D3	XKF、XKL、XT3、 XKM、XKR、XKW、 XKY、XT5	带空调 = 524-2467 无空调 = 525-7711	带空调 = 515-2097 无空调 = 520-3849	421-5481	421-5479

1500 和 2000 小时周期包括 500 小时零件号。3000 小时周期包括 500 和 1500 小时零件号。6000 小时周期包括 500、1500 小时和 3000 小时零件号。

每 500 小时

发动机机油/滤清器更换		空气滤清器		燃油滤清器更换	
滤清器	油量 (L) DEO-ULS™	粗滤芯 清洁或更换	细滤芯	粗滤芯	细滤芯
569-8036	10.5	526-3120	526-3124	523-6604	360-8960

每 3000 小时

每 3000 小时

每 6000 小时

终传动油更换	绞盘油更换	液压油箱	DEF 滤清器	液压油
油量 (L) TDTO	油量 (L) TDTO	通气孔滤芯	滤清器	油量 (L) Hydo Adv
每侧 10 个	19	9R-9925 (2 个)	378-3187	50

底盘系统 D1/D2/D3

小型推土机		滚轮 (每侧)		
销售型号	序列号前缀	单法兰	双法兰	托架
D1/D2	XKF、XKL、XT3、XKM、XKR	497-8871 (4个)	497-8958 (2个)	6S-3609
D3	XKW、XKY、XT5	346-8807 (4个)	347-0406 (3个)	6K-9880

小型推土机					
销售型号	序列号前缀	描述	D1	D1 LGP	D1 LGP (762 MM/30 IN)
D1/D2	XKF、XKL、XT3、XKM、XKR	履带螺栓	4K-7038 (168个)	4K-7038 (168个)	4K-7038 (168个)
		主履带螺栓	5A-3187 (4个)	5A-3187 (4个)	5A-3187 (4个)
		履带螺母	7K-2017 (168个)	7K-2017 (168个)	7K-2017 (168个)
		履带板	198-6987 (42个)	198-6991 (42个)	196-4404 (42个)
		主履带板	198-6988 (1个)	198-6992 (1个)	196-4405 (1个)
D3	XKW、XKY、XT5	履带螺栓	4K-7038 (160个)	4K-7038 (160个)	4K-7038 (160个)
		主履带螺栓	5A-3187 (4个)	5A-3187 (4个)	5A-3187 (4个)
		履带螺母	7K-2017 (160个)	7K-2017 (160个)	7K-2017 (160个)
		履带板	198-6987 (40个)	198-6991 (40个)	196-4404 (40个)
		主履带板	198-6988 (1个)	198-6992 (1个)	196-4405 (1个)

SALT 底盘系统

段 (每侧)	惰轮总成 (每侧)	惰轮组件 (每侧)	连杆组件 (每侧)
278-2355 (1 个) 278-2356 (5 个)	499-9105	533-5536	323-8755
278-2358 (3 个) 278-2359 (3 个)	419-5476	399-0736	289-0270

SALT 履带

履带板和紧固件 (每侧)

D2	D2 LGP	D3	D3 LGP	D3 LGP (762 MM/30 IN)
4K-7038 (168 个)	4K-7038 (168 个)	9G-3110 (156 个)	9G-3110 (156 个)	9G-3110 (156 个)
5A-3187 (4 个)	5A-3187 (4 个)	9G-8592 (2 个)	3T-8601 (2 个)	9G-8592 (2 个)
7K-2017 (168 个)	7K-2017 (168 个)	1M-1408 (156 个)	1M-1408 (156 个)	1M-1408 (156 个)
198-6989 (42 个)	198-6991 (42 个)	8E-9812 (40 个)	6I-9573 (40 个)	216-6286 (40 个)
198-6990 (1 个)	198-6992 (1 个)	3T-8601 (2 个)	3T-8601 (2 个)	3T-8601 (2 个)
4K-7038 (168 个)	4K-7038 (168 个)	9G-3110 (156 个)	9G-3110 (156 个)	9G-3110 (156 个)
5A-3187 (4 个)	5A-3187 (4 个)	9G-8592 (2 个)	9G-8592 (2 个)	9G-8592 (2 个)
7K-2017 (168 个)	7K-2017 (168 个)	1M-1408 (156 个)	1M-1408 (156 个)	1M-1408 (156 个)
198-6989 (42 个)	198-6991 (42 个)	8E-9812 (40 个)	6I-9573 (40 个)	216-6286 (40 个)
198-6990 (1 个)	198-6992 (1 个)	3T-8601 (2 个)	3T-8601 (2 个)	3T-8601 (2 个)

底盘系统 D1/D2/D3

小型推土机		滚轮 (每侧)		链轮环 (每
销售型号	序列号前缀	单法兰	托架	
D1/D2	XKF、XKL、XT3、XKM、XKR	581-3757 (6个)	225-7650	258-978
D3	XKW、XKY、XT5	357-5368 (7个)	362-0515	258-978

小型推土机					
销售型号	序列号前缀	描述	D1	D1 LGP	D1 LGP (762 MM/30 IN)
D1/D2	XKF、XKL、XT3、XKM、XKR	履带螺栓	301-4302 (148个)	301-4302 (148个)	301-4302 (148个)
		主履带螺栓	254-0228 (4个)	254-0228 (4个)	254-0228 (4个)
		履带螺母	51-6125 (148个)	51-6125 (148个)	51-6125 (148个)
		履带板	235-2559 (38个)	235-2559 (38个)	323-8931 (37个)
		主履带板	-	269-3798 (1个)	372-0547 (1个)
		主履带连杆	311-6180 (2个)	311-6180 (2个)	311-6180 (2个)
D3	XKW、XKY、XT5	履带螺栓	301-4302 (140个)	301-4302 (140个)	301-4302 (140个)
		主履带螺栓	254-0228 (4个)	254-0228 (4个)	254-0228 (4个)
		履带螺母	51-6125 (140个)	51-6125 (140个)	51-6125 (140个)
		履带板	235-2559 (36个)	235-2559 (36个)	235-2559 (36个)
		主履带板	-	263-3798 (1个)	263-3798 (1个)
		主履带连杆	311-6180 (2个)	311-6180 (2个)	311-6180 (2个)

耐磨底盘系统			
侧)	惰轮 (每侧)	惰轮组件 (每侧)	连杆组件 (每侧)
7	578-8007	578-8008	561-1091
8	422-2588	422-2587	561-1082

耐磨履带				
履带板和紧固件 (每侧)				
D2	D2 LGP	D3	D3 LGP	D3 LGP (762 MM/30 IN)
301-4302 (148 个)	301-4302 (148 个)	238-0472 (140 个)	238-0472 (140 个)	238-0472 (140 个)
254-0228 (4 个)	254-0228 (4 个)	254-0227 (4 个)	254-0227 (4 个)	254-0227 (4 个)
51-6125 (148 个)	51-6125 (148 个)	238-0473 (140 个)	238-0473 (140 个)	238-0473 (140 个)
243-2693 (38 个)	235-2558 (37 个)	235-2554 (36 个)	235-2555 (35 个)	235-2534 (35 个)
-	263-3798 (1 个)	-	260-6762 (1 个)	255-4182 (1 个)
311-6180 (2 个)	311-6180 (2 个)	318-2486 (2 个)	318-2486 (2 个)	318-2486 (2 个)
301-4302 (148 个)	301-4302 (148 个)	238-0472 (140 个)	238-0472 (140 个)	238-0472 (140 个)
254-0228 (4 个)	254-0228 (4 个)	254-0227 (4 个)	254-0227 (4 个)	254-0227 (4 个)
51-6125 (148 个)	51-6125 (148 个)	238-0473 (140 个)	238-0473 (140 个)	238-0473 (140 个)
243-2693 (38 个)	235-2558 (37 个)	235-2554 (36 个)	235-2555 (35 个)	235-2534 (35 个)
-	263-3798 (1 个)	-	260-6762 (1 个)	255-4182 (1 个)
311-6180 (2 个)	311-6180 (2 个)	318-2486 (2 个)	318-2486 (2 个)	318-2486 (2 个)





铲斗护齿 D1/D2/D3

小型推土机						
销售型号	序列号前缀	描述	D1	D1 LGP	D1 LGP (762 MM/30 IN)	
D1/D2/D3	XKF、XKL、XT3、 XKM、XKR、XKW、 XKY、XT5	防松螺栓	3F-5108 (18 个)	3F-5108 (22 个)	3F-5108 (20 个)	
		全高螺母	4K-0367 (18 个)	4K-0367 (22 个)	4K-0367 (20 个)	
		硬垫圈	5P-8247 (18 个)	5P-8247 (22 个)	5P-8247 (20 个)	
		右侧端刃	462-8032 (1 个)	462-8032 (1 个)	462-8032 (1 个)	
		左侧端刃	462-8033 (1 个)	462-8033 (1 个)	462-8033 (1 个)	
		铲刃	467-7955 (2 个)	467-7956 (2 个)	467-7957 (2 个)	
		备用平端刃	4T-6229 (2 个) – 或 – 195-7193 (2 个)	4T-6229 (2 个) – 或 – 195-7193 (2 个)	4T-6229 (2 个) – 或 – 195-7193 (2 个)	
		长效耐磨	铲刃	472-4116	472-4122	472-4120
			右侧端刃	472-4112	472-4112	472-4112
			左侧端刃	472-4113	472-4113	472-4113

铲刀					裂土器
铲刀总成					齿总成
D2	D2 LGP	D3	D3 林业	D3 LGP	全部
3F-5108 (18 个)	3F-5108 B (22 个)	5J-4771 (20 个)	5J-4771 (20 个)	3F-5108 (22 个)	裂土器齿杆 1U-1257 (1 个)
4K-0367 (18 个)	4K-0367 (22 个)	2J-3506 (20 个)	2J-3506 (20 个)	4K-0367 (22 个)	开口销 3B-4630 (2 个)
5P-8247 (18 个)	5P-8247 (22 个)	5P-8248 (20 个)	5P-8248 (20 个)	5P-8247 (22 个)	G.E.T. 销 3G-6049 (1 个)
462-8032 (1 个)	462-8032 (1 个)	8E-7079 (1 个)	8E-7079 (1 个)	462-8032 (1 个)	穿透型铲尖 9J-4259 (1 个)
462-8033 (1 个)	462-8033 (1 个)	8E-7078 (1 个)	8E-7078 (1 个)	462-8033 (1 个)	G.E.T. 销 132-4763 (1 个)
462-8030 (2 个)	467-7956 (2 个)	331-0162 (2 个)	331-0162 (2 个)	462-8034 (2 个)	挡圈组件 149-5733 (1 个)
4T-6229 (2 个) – 或 – 195-7193 (2 个)	4T-6229 (2 个) – 或 – 195-7193 (2 个)	–	–	–	–
472-4118	472-4122	–	–	472-4119	–
472-4112	472-4112	–	–	472-4112	–
472-4113	72-4113	–	–	472-4113	–

发动机零件 D1/D2/D3

销售型号	序列号前缀	交流发电机	起动装置	水泵	涡轮	电动燃油泵和滤清器	高压燃油泵	喷油器
D1/D2/D3	XKF、XKL、XT3、XKM、XKR、XKW、XKY、XT5	515-4364	321-8965	533-5882	572-6424	551-2110	553-8165	553-8167

柴油机尾气处理液 D1/D2/D3

Cat 零件号 (32.5% 尿素)	容器大小
350-8733	9.46 L (2.5 gal) 瓶装
350-8734	1000 L (264 gal) 箱装

照明灯 D1/D2/D3

销售型号	序列号前缀	6 盏灯	6 盏 LED 灯
D1/D2/D3	XKF、XKL、XT3、XKM、XKR、XKW、XKY、XT5	前部: 214-2969 (4 盏) 后部: 214-2968 (2 盏)	前部: 589-0464 (4 盏) 后部: 589-0462 (2 盏)
		前部和后部灯泡: 9W-0607 前透镜: 202-6611 后透镜: 202-6614	

蓄电池 D1/D2/D3

销售型号	序列号前缀	蓄电池
D1/D2/D3	XKF、XKL、XT3、XKM、XKR、XKW、XKY、XT5	115-2422 (2 个)

安全带 D1/D2/D3

销售型号	序列号前缀	座椅安全带
D1/D2/D3	XKF、XKL、XT3、XKM、XKR、XKW、XKY、XT5	545-9384

驾驶室玻璃 D1/D2/D3

销售型号	序列号前缀	左侧门玻璃	右侧门玻璃	前部玻璃	后部玻璃	左车窗总成	右车窗总成	左侧车门聚乙烯	右侧车门聚乙烯	前部聚乙烯
D1/D2/D3	XKF、XKL、XT3、XKM、XKR、XKW、XKY、XT5	343-3556	343-3555	343-3552	343-3551	393-4585	393-4580	514-6775	514-6774	514-6773

雨刷器 D1/D2/D3

销售型号	序列号前缀	车门	前部	后部
D1/D2/D3	XKF、XKL、XT3、XKM、XKR、XKW、XKY、XT5	125-8175	5C-8811	146-6433



连杆销和轴承零件号 D1/D2/D3

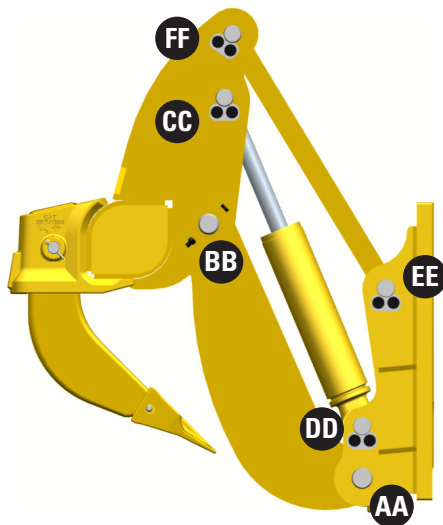

		平行四边形裂土器连杆		
销售型号	序列号前缀	AA	BB	CC
D1/D2/D3	XKF、XKL、XT3、XKM、XKR、XKW、XKY、XT5	7p-2358 – 销 (2个)	8J-7008 – 销 (2个)	397-0242 – 销 (2个) 7K-6365 – 轴承套筒 (2个)

		平行四边形裂土器连杆		
销售型号	序列号前缀	DD	EE	FF
D1/D2/D3	XKF、XKL、XT3、XKM、XKR、XKW、XKY、XT5	397-0241 – 销 (2个) 7K-6365 – 轴承套筒 (2个)	397-0241 – 销 (2个)	397-0242 – 销 (2个)

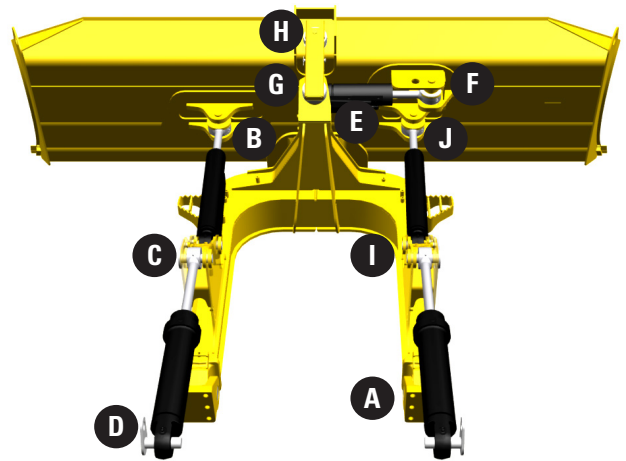
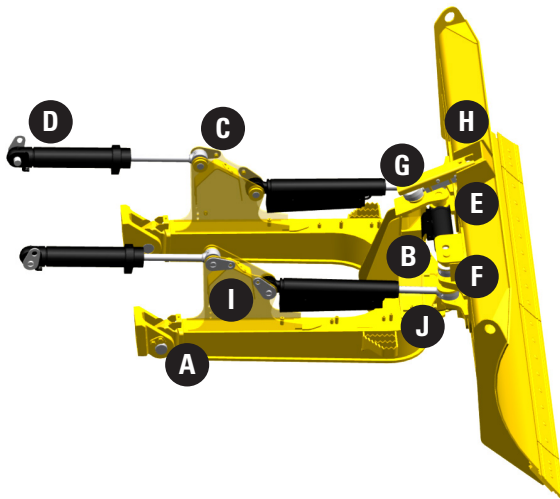

		角铲系统				
销售型号	序列号前缀	A	B	C	D	E
D1/D2/D3	XKF、XKL、XT3、XKM、XKR、XKW、XKY、XT5	461-4319 – 销 (2个) 183-1176 – 轴承 (2个)	179-5757 – 耳轴 179-5755 – 轴承盖 (2个)	461-4320 – 销 (2个) 263-3181 – 衬套 (2个)	397-0234 – 销 (2个) 263-3181 – 衬套 (2个)	8J-0928 – 销 9J-9812 – 轴承 2H-5549 – 挡圈 471-6399 – 垫片

		角铲系统				
销售型号	序列号前缀	F	G	H	I	J
D1/D2/D3	XKF、XKL、XT3、XKM、XKR、XKW、XKY、XT5	6Y-1421 – 销 4D-0298 – 轴承 1L-4775 – 挡圈 471-6399 – 垫片	4D-4431 – 轴承 2H-5549 – 挡圈	4D-4431 – 轴承 2H-5549 – 挡圈	461-4320 – 销 (2个) 4D-0298 – 轴承 (2个) 1L-4775 – 挡圈 (2个)	6Y-1421 – 销 (2个) 9J-9812 – 轴承 (2个) 2H-5549 – 挡圈 (2个) 471-6400 – 垫片 (2个)

LET'S DO THE WORK.™

PCBJ0175
2022年11月
(Global)

© 2022 Caterpillar. 保留所有权利。CAT、CATERPILLAR、LET'S DO THE WORK 及其相应的徽标、“Caterpillar Corporate Yellow”、“Power Edge”和 Cat “Modern Hex” 商业外观以及此处所使用的公司及产品标识是 Caterpillar 的商标，未经许可，不得复用。

