



PETIT TRACTEUR GUIDE DE RÉFÉRENCE DES PIÈCES D1/D2/D3

LET'S DO THE WORK.™



PROTÉGEZ VOTRE INVESTISSEMENT AVEC DES PIÈCES CAT® D'ORIGINE

Merci d'avoir choisi le petit tracteur Cat®.

Ce guide est conçu pour constituer une référence rapide aux pièces et numéros de pièce dont vous avez besoin pour garantir un niveau de fonctionnement optimal de votre petit tracteur Cat.

ENTRETIEN

L'entretien préventif proactif prolonge la durée de vie de votre machine et protège votre investissement. Seule la société Caterpillar connaît les exigences en termes de filtration et de lubrification de l'équipement Cat ; elle seule propose des pièces qui correspondent aux cycles d'entretien de votre machine.

PIÈCES D'ENTRETIEN PLANIFIÉ	
	GRAISSES
	KITS D'ENTRETIEN PLANIFIÉ

PIÈCES DE RECHANGE

Un entretien approprié permet d'éviter les réparations et le remplacement. Lorsque le remplacement des pièces est nécessaire, l'utilisation de pièces Cat d'origine permet d'optimiser le rendement de la machine et maintient une valeur de revente élevée.

PIÈCES D'USURE	
	TRAIN DE ROULEMENT
	OUTILS D'ATTAQUE DU SOL (GET)
PIÈCES DE RÉPARATION	
	PIÈCES MOTEUR
	LIQUIDE D'ÉCHAPPEMENT DIESEL
	ÉCLAIRAGES
	BATTERIES
	CEINTURE DE SÉCURITÉ
	SURFACES VITRÉES DE LA CABINE
	ESSUIE-GLACES

GRAISSES

	GRAISSES POUR ENTRETIEN NORMAL		
Nom du produit Cat précédent	Cat Ultra 5 Moly #1	Cat Ultra 5 Moly #2	Cat Advanced 3 Moly
Nom du produit Cat actuel	Graisse 1 pour applications extrêmes Cat (5 % MOS2)	Graisse 2 pour applications extrêmes Cat (5 % MOS2)	Graisse Cat Prime Application (3 % MOS2)
Grade (NLGI)	1	2	2
Point de fusion °C (°F)	260 (500)	260 (500)	260 (500)
Température ambiante °C (°F)	-35 à +40 (-31 à +104)	-30 à +50 (-22 à +122)	-20 à +40 (-4 à +104)
Type d'huile de base	Minérale	Minérale	Minérale
Couleur	Gris foncé	Gris foncé	Gris foncé
Cartouche (390 g / 14 oz)	452-5996	452-6001	452-6006
Seau plastique (5 kg/11 lb)	–	–	–
Seau plastique (16 kg/35 lb)	452-5999	452-6004	452-6009
Keg (55 kg / 120 lb)	452-5998	452-6003	452-6008
Baril (180 kg/ 400 lb)	452-5997	452-6002	452-6007

GRAISSES POUR APPLICATIONS ET ENVIRONNEMENTS PARTICULIERS			
Cat Arctic Platinum	Cat Desert Gold	Cat Multipurpose	Pâte pour marteaux
Graisse Cat Extreme Application - Arctic (5 % MOS2)	Graisse Cat Extreme Application - Desert (5 % MOS2)	Graisse universelle Cat	
0	2	2	2
230 (446)	280 (536)	260 (500)	230 (446)
-35 à +40 (-31 à +104)	-30 à +50 (-22 à +122)	-30 à +40 (-22 à +104)	-20 à +1100 (-4 à +2012)
Semi-synthétique	Minérale	Minérale	Minérale
Gris foncé	Gris foncé	Bleu	Bronze
508-2184	452-6016	452-6011	130-6951 (de série) 317-8491 (lubrification automatique)
–	–	–	133-8807
508-2187	452-6019	452-6014	–
508-2186	452-6018	452-6013	–
508-2185	452-6017	452-6012	–

LIQUIDES D'ENTRETIEN	TYPE
Huile moteur	Cat DEO™ (10W-30)
Huile hydraulique	Cat HYDO™ Advanced 10
Huile de réducteur	Cat TDTO SAE 50W
Liquide de refroidissement	Cat ELC™

PIÈCES D'ENTRETIEN PLANIFIÉ D1/D2/D3

Les abréviations suivantes sont utilisées dans les tableaux tout au long de ce guide :

Quantité prend la forme abrégé Qté

PETITS TRACTEURS		Air dans la cabine		Air dans la cabine	
		Modèle de vente	Préfixe de numéros de série	Filtre à air frais avec climatisation - Alternative	Filtre à air frais avec pare-étincelles
D1/D2/D3	XKF, XKL, XT3, XKM, XKR, XKW, XKY, XT5	266-7765	476-7104	443-2127	443-2127

PETITS TRACTEURS		TOUTES LES 1 500 HEURES		TOUTES LES 1 500 HEURES	
		Modèle de vente	Préfixe de numéros de série	D1	D2 et D3
D1/D2/D3	XKF, XKL, XT3, XKM, XKR, XKW, XKY, XT5	avec climatisation = 524-2467 sans climatisation = 525-7711	avec climatisation = 515-2097 sans climatisation = 520-3849	421-5481	421-5479

Les cycles de 1 500 et 2 000 heures incluent les numéros de pièce pour le cycle 500 heures. Le cycle de 3 000 heures inclut les numéros de pièce pour les cycles 500 et 1 500 de pièce pour les cycles 500, 1 500 et 3 000 heures.

TOUTES LES 500 HEURES

Vidange de l'huile moteur/Remplacement du filtre		Filtre à air		Remplacement du filtre à carburant	
Filtre	Qté d'huile (l) DEO-ULS™	Élément primaire Nettoyage ou remplacement	Élément secondaire	Élément primaire	Élément secondaire
569-8036	10,5	526-3120	526-3124	523-6604	360-8960

LES 2 000 HEURES

TOUTES LES 3 000 HEURES

TOUTES LES 6 000 HEURES

Vidange d'huile de réducteur	Vidange d'huile de treuil	Réservoir hydraulique	Filtre DEF	Huile hydraulique
Qté d'huile (l) TDTO	Qté d'huile (l) TDTO	Élément de reniflard	Filtre	Qté d'huile (l) Hydo Adv
10 par côté	19	9R-9925 (qté 2)	378-3187	50

et 1 500 heures. Le cycle de 6 000 heures inclut les numéros

TRAIN DE ROULEMENT D1/D2/D3

PETITS TRACTEURS		Galets (par côté)		
Modèle de vente	Préfixe du numéro de série	Bride simple	Double bride	Support
D1/D2	XKF, XKL, XT3, XKM, XKR	497-8871 (QTÉ 4)	497-8958 (QTÉ 2)	6S-3609
D3	XKW, XKY, XT5	346-8807 (QTÉ 4)	347-0406 (QTÉ 3)	6K-9880

PETITS TRACTEURS					
Modèle de vente	Préfixe du numéro de série	Description	D1	D1 LGP	D1 LGP (762 MM/30 IN)
D1/D2	XKF, XKL, XT3, XKM, XKR	Boulon de chaîne	4K-7038 (QTÉ 168)	4K-7038 (QTÉ 168)	4K-7038 (QTÉ 168)
		Boulon de chaîne principal	5A-3187 (QTÉ 4)	5A-3187 (QTÉ 4)	5A-3187 (QTÉ 4)
		Écrou de chaîne	7K-2017 (QTÉ 168)	7K-2017 (QTÉ 168)	7K-2017 (QTÉ 168)
		Patin de chaîne	198-6987 (QTÉ 42)	198-6991 (QTÉ 42)	196-4404 (QTÉ 42)
		Patin de chaîne principal	198-6988 (QTÉ 1)	198-6992 (QTÉ 1)	196-4405 (QTÉ 1)
D3	XKW, XKY, XT5	Boulon de chaîne	4K-7038 (QTÉ 160)	4K-7038 (QTÉ 160)	4K-7038 (QTÉ 160)
		Boulon de chaîne principal	5A-3187 (QTÉ 4)	5A-3187 (QTÉ 4)	5A-3187 (QTÉ 4)
		Écrou de chaîne	7K-2017 (QTÉ 160)	7K-2017 (QTÉ 160)	7K-2017 (QTÉ 160)
		Patin de chaîne	198-6987 (QTÉ 40)	198-6991 (QTÉ 40)	196-4404 (QTÉ 40)
		Patin de chaîne principal	198-6988 (QTÉ 1)	198-6992 (QTÉ 1)	196-4405 (QTÉ 1)

Train de roulement SALT

Segments (par côté)	Groupe de roues folles (par côté)	Ensemble roues folles (par côté)	Ensemble biellette (par côté)
278-2355 (QTÉ 1) 278-2356 (QTÉ 5)	499-9105	533-5536	323-8755
278-2358 (QTÉ 3) 278-2359 (QTÉ 3)	419-5476	399-0736	289-0270

Chaîne SALT**Patins et matériel (par côté)**

D2	D2 LGP	D3	D3 LGP	D3 LGP (762 MM/30 IN)
4K-7038 (QTÉ 168)	4K-7038 (QTÉ 168)	9G-3110 (QTÉ 156)	9G-3110 (QTÉ 156)	9G-3110 (QTÉ 156)
5A-3187 (QTÉ 4)	5A-3187 (QTÉ 4)	9G-8592 (QTÉ 2)	3T-8601 (QTÉ 2)	9G-8592 (QTÉ 2)
7K-2017 (QTÉ 168)	7K-2017 (QTÉ 168)	1M-1408 (QTÉ 156)	1M-1408 (QTÉ 156)	1M-1408 (QTÉ 156)
198-6989 (QTÉ 42)	198-6991 (QTÉ 42)	8E-9812 (QTÉ 40)	6I-9573 (QTÉ 40)	216-6286 (QTÉ 40)
198-6990 (QTÉ 1)	198-6992 (QTÉ 1)	3T-8601 (QTÉ 2)	3T-8601 (QTÉ 2)	3T-8601 (QTÉ 2)
4K-7038 (QTÉ 168)	4K-7038 (QTÉ 168)	9G-3110 (QTÉ 156)	9G-3110 (QTÉ 156)	9G-3110 (QTÉ 156)
5A-3187 (QTÉ 4)	5A-3187 (QTÉ 4)	9G-8592 (QTÉ 2)	9G-8592 (QTÉ 2)	9G-8592 (QTÉ 2)
7K-2017 (QTÉ 168)	7K-2017 (QTÉ 168)	1M-1408 (QTÉ 156)	1M-1408 (QTÉ 156)	1M-1408 (QTÉ 156)
198-6989 (QTÉ 42)	198-6991 (QTÉ 42)	8E-9812 (QTÉ 40)	6I-9573 (QTÉ 40)	216-6286 (QTÉ 40)
198-6990 (QTÉ 1)	198-6992 (QTÉ 1)	3T-8601 (QTÉ 2)	3T-8601 (QTÉ 2)	3T-8601 (QTÉ 2)

TRAIN DE ROULEMENT D1/D2/D3

PETITS TRACTEURS		Galets (par côté)		Anneaux de barbot
Modèle de vente	Préfixe du numéro de série	Bride simple	Support	
D1/D2	XKF, XKL, XT3, XKM, XKR	581-3757 (QTÉ 6)	225-7650	258-978
D3	XKW, XKY, XT5	357-5368 (QTÉ 7)	362-0515	258-978

PETITS TRACTEURS					
Modèle de vente	Préfixe du numéro de série	Description	D1	D1 LGP	D1 LGP (762 MM/30 IN)
D1/D2	XKF, XKL, XT3, XKM, XKR	Boulon de chaîne	301-4302 (QTÉ 148)	301-4302 (QTÉ 148)	301-4302 (QTÉ 148)
		Boulon de chaîne principal	254-0228 (QTÉ 4)	254-0228 (QTÉ 4)	254-0228 (QTÉ 4)
		Écrou de chaîne	5I-6125 (QTÉ 148)	5I-6125 (QTÉ 148)	5I-6125 (QTÉ 148)
		Patin de chaîne	235-2559 (QTÉ 38)	235-2559 (QTÉ 38)	323-8931 (QTÉ 37)
		Patin de chaîne principal	–	269-3798 (QTÉ 1)	372-0547 (QTÉ 1)
		Maillon de chaîne principal	311-6180 (QTÉ 2)	311-6180 (QTÉ 2)	311-6180 (QTÉ 2)
D3	XKW, XKY, XT5	Boulon de chaîne	301-4302 (QTÉ 140)	301-4302 (QTÉ 140)	301-4302 (QTÉ 140)
		Boulon de chaîne principal	254-0228 (QTÉ 4)	254-0228 (QTÉ 4)	254-0228 (QTÉ 4)
		Écrou de chaîne	5I-6125 (QTÉ 140)	5I-6125 (QTÉ 140)	5I-6125 (QTÉ 140)
		Patin de chaîne	235-2559 (QTÉ 36)	235-2559 (QTÉ 36)	235-2559 (QTÉ 36)
		Patin de chaîne principal	–	263-3798 (QTÉ 1)	263-3798 (QTÉ 1)
		Maillon de chaîne principal	311-6180 (QTÉ 2)	311-6180 (QTÉ 2)	311-6180 (QTÉ 2)

Train de roulement résistant à l'abrasion			
in (par côté)	Roue folle (par côté)	Ensemble roues folles (par côté)	Ensemble biellette (par côté)
7	578-8007	578-8008	561-1091
8	422-2588	422-2587	561-1082

Chaîne Abrasion				
Patins et matériel (par côté)				
D2	D2 LGP	D3	D3 LGP	D3 LGP (762 MM/30 IN)
301-4302 (QTÉ 148)	301-4302 (QTÉ 148)	238-0472 (QTÉ 140)	238-0472 (QTÉ 140)	238-0472 (QTÉ 140)
254-0228 (QTÉ 4)	254-0228 (QTÉ 4)	254-0227 (QTÉ 4)	254-0227 (QTÉ 4)	254-0227 (QTÉ 4)
51-6125 (QTÉ 148)	51-6125 (QTÉ 148)	238-0473 (QTÉ 140)	238-0473 (QTÉ 140)	238-0473 (QTÉ 140)
243-2693 (QTÉ 38)	235-2558 (QTÉ 37)	235-2554 (QTÉ 36)	235-2555 (QTÉ 35)	235-2534 (QTÉ 35)
–	263-3798 (QTÉ 1)	–	260-6762 (QTÉ 1)	255-4182 (QTÉ 1)
311-6180 (QTÉ 2)	311-6180 (QTÉ 2)	318-2486 (QTÉ 2)	318-2486 (QTÉ 2)	318-2486 (QTÉ 2)
301-4302 (QTÉ 148)	301-4302 (QTÉ 148)	238-0472 (QTÉ 140)	238-0472 (QTÉ 140)	238-0472 (QTÉ 140)
254-0228 (QTÉ 4)	254-0228 (QTÉ 4)	254-0227 (QTÉ 4)	254-0227 (QTÉ 4)	254-0227 (QTÉ 4)
51-6125 (QTÉ 148)	51-6125 (QTÉ 148)	238-0473 (QTÉ 140)	238-0473 (QTÉ 140)	238-0473 (QTÉ 140)
243-2693 (QTÉ 38)	235-2558 (QTÉ 37)	235-2554 (QTÉ 36)	235-2555 (QTÉ 35)	235-2534 (QTÉ 35)
–	263-3798 (QTÉ 1)	–	260-6762 (QTÉ 1)	255-4182 (QTÉ 1)
311-6180 (QTÉ 2)	311-6180 (QTÉ 2)	318-2486 (QTÉ 2)	318-2486 (QTÉ 2)	318-2486 (QTÉ 2)





OUTILS D'ATTAQUE DU SOL D1/D2/D3

PETITS TRACTEURS						
Modèle de vente	Préfixe du numéro de série	Description	D1	D1 LGP	D1 LGP (762 MM/30 IN)	
D1/D2/D3	XKF, XKL, XT3, XKM, XKR, XKW, XKY, XT5	Boulon-charrue	3F-5108 (QTÉ 18)	3F-5108 (QTÉ 22)	3F-5108 (QTÉ 20)	
		Écrou-borgne	4K-0367 (QTÉ 18)	4K-0367 (QTÉ 22)	4K-0367 (QTÉ 20)	
		Rondelle-rigide	5P-8247 (QTÉ 18)	5P-8247 (QTÉ 22)	5P-8247 (QTÉ 20)	
		Embout de surface droite	462-8032 (QTÉ 1)	462-8032 (QTÉ 1)	462-8032 (QTÉ 1)	
		Embout de surface gauche	462-8033 (QTÉ 1)	462-8033 (QTÉ 1)	462-8033 (QTÉ 1)	
		Arête-coupe	467-7955 (QTÉ 2)	467-7956 (QTÉ 2)	467-7957 (QTÉ 2)	
		Alternance d'embouts plats	4T-6229 (QTÉ 2) -ou- 195-7193 (QTÉ 2)	4T-6229 (QTÉ 2) -ou- 195-7193 (QTÉ 2)	4T-6229 (QTÉ 2) -ou- 195-7193 (QTÉ 2)	
		Résistance à l'usure prolongée	Lame de coupe	472-4116	472-4122	472-4120
			Embout droite	472-4112	472-4112	472-4112
			Embout gauche	472-4113	472-4113	472-4113

Lame					Ripper
Groupe de lame de coupe					Ensemble dent
D2	D2 LGP	D3	Exploitation forestière D3	D3 LGP	Tous
3F-5108 (QTÉ 18)	3F-5108 B (QTÉ 22)	5J-4771 (QTÉ 20)	5J-4771 (QTÉ 20)	3F-5108 (QTÉ 22)	Dent-ripper 1U-1257 (QTÉ 1)
4K-0367 (QTÉ 18)	4K-0367 (QTÉ 22)	2J-3506 (20 PC)	2J-3506 (QTÉ 20)	4K-0367 (QTÉ 22)	Goupille fendue 3B-4630 (QTÉ 2)
5P-8247 (QTÉ 18)	5P-8247 (QTÉ 22)	5P-8248 (20 PC)	5P-8248 (QTÉ 20)	5P-8247 (QTÉ 22)	Goupille-Outil d'attaque du sol 3G-6049 (QTÉ 1)
462-8032 (QTÉ 1)	462-8032 (QTÉ 1)	8E-7079 (1 PC)	8E-7079 (QTÉ 1)	462-8032 (QTÉ 1)	Pointe-pénétration 9J-4259 (QTÉ 1)
462-8033 (QTÉ 1)	462-8033 (QTÉ 1)	8E-7078 (1 PC)	8E-7078 (QTÉ 1)	462-8033 (QTÉ 1)	Goupille-Outil d'attaque du sol 132-4763 (QTÉ 1)
462-8030 (QTÉ 2)	467-7956 (QTÉ 2)	331-0162 (2 PC)	331-0162 (QTÉ 2)	462-8034 (QTÉ 2)	Ensemble arrêtoir 149-5733 (QTÉ 1)
4T-6229 (QTÉ 2) -ou- 195-7193 (QTÉ 2)	4T-6229 (QTÉ 2) -ou- 195-7193 (QTÉ 2)	–	–	–	–
472-4118	472-4122	–	–	472-4119	–
472-4112	472-4112	–	–	472-4112	–
472-4113	72-4113	–	–	472-4113	–

PIÈCES MOTEUR D1/D2/D3

Modèle de vente	Préfixe du numéro de série	Alternateur	Démarrreur	Pompe à eau	Turbo	Pompe d'alimentation électrique et filtre	Pompe d'alimentation haute pression	Injecteur
D1/D2/D3	XKF, XKL, XT3, XKM, XKR, XKW, XKY, XT5	515-4364	321-8965	533-5882	572-6424	551-2110	553-8165	553-8167

LIQUIDE D'ÉCHAPPEMENT DIESEL D1/D2/D3

Numéro de pièce Cat (32,5 % UREA)	Taille du conteneur
350-8733	Flacon de 9,46 l (2,5 US gal)
350-8734	Cuve de 1 000 l (264 US gal)

ÉCLAIRAGE D1/D2/D3

Modèle de vente	Préfixe du numéro de série	6 projecteurs	6 projecteurs à diodes
D1/D2/D3	XKF, XKL, XT3, XKM, XKR, XKW, XKY, XT5	Avant : 214-2969 (QTÉ 4) Arrière : 214-2968 (QTÉ 2) Ampoules avant et arrière : 9W-0607 Lentille avant : 202-6611 Lentille arrière : 202-6614	Avant : 589-0464 (QTÉ 4) Arrière : 589-0462 (QTÉ 2)

BATTERIES D1/D2/D3

Modèle de vente	Préfixe du numéro de série	Batterie
D1/D2/D3	XKF, XKL, XT3, XKM, XKR, XKW, XKY, XT5	115-2422 (QTÉ 2)

CEINTURE DE SÉCURITÉ D1/D2/D3

Modèle de vente	Préfixe du numéro de série	Ceinture de sécurité
D1/D2/D3	XKF, XKL, XT3, XKM, XKR, XKW, XKY, XT5	545-9384

VITRE DE CABINE D1/D2/D3

Modèle de vente	Préfixe du numéro de série	Vitre porte gauche	Vitre porte droite	Vitre avant	Vitre arrière	Vitre de gauche GP	Vitre de droite GP	Porte gauche poly	Porte droite poly	Avant poly
D1/D2/D3	XKF, XKL, XT3, XKM, XKR, XKW, XKY, XT5	343-3556	343-3555	343-3552	343-3551	393-4585	393-4580	514-6775	514-6774	514-6773

ESSUIE-GLACES D1/D2/D3

Modèle de vente	Préfixe du numéro de série	Porte	Avant	Arrière
D1/D2/D3	XKF, XKL, XT3, XKM, XKR, XKW, XKY, XT5	125-8175	5C-8811	146-6433



GOUPILLE DE TIMONERIE ET NUMÉROS DE PIÈCES DE ROULEMENT D1/D2/D3

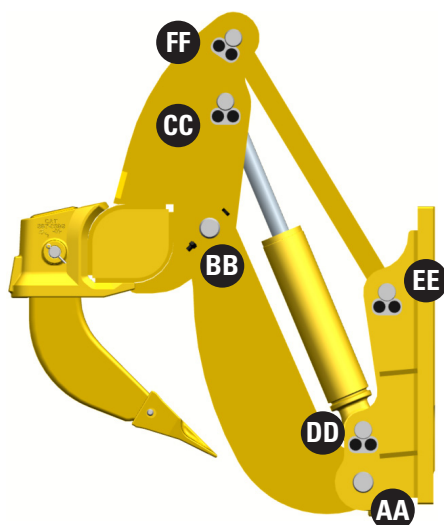

		Timonerie du ripper à parallélogramme		
Modèle de vente	Préfixe du numéro de série	AA	BB	CC
D1/D2/D3	XKF, XKL, XT3, XKM, XKR, XKW, XKY, XT5	7p-2358 - Goupille (QTÉ 2)	8J-7008 - Goupille (QTÉ 2)	397-0242 - Goupille (QTÉ 2) 7K-6365 - Douille de palier (QTÉ 2)

		Timonerie du ripper à parallélogramme		
Modèle de vente	Préfixe du numéro de série	DD	EE	FF
D1/D2/D3	XKF, XKL, XT3, XKM, XKR, XKW, XKY, XT5	397-0241 - Goupille (QTÉ 2) 7K-6365 - Douille de palier (QTÉ 2)	397-0241 - Goupille (QTÉ 2)	397-0242 - Goupille (QTÉ 2)

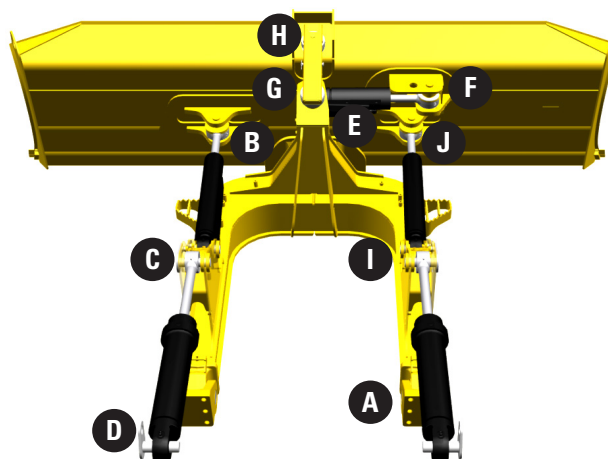
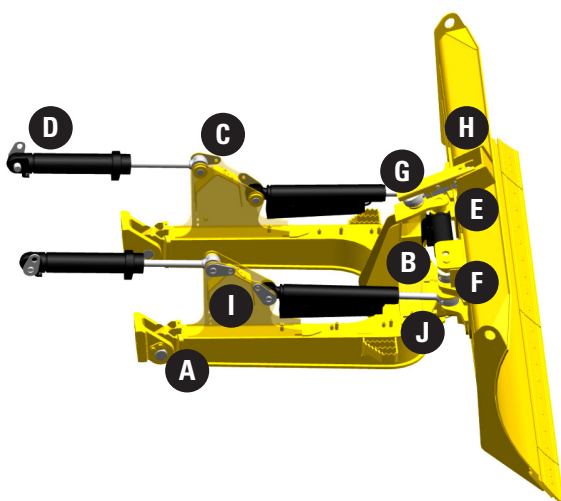

		Système à lame orientable				
Modèle de vente	Préfixe du numéro de série	A	B	C	D	E
D1/D2/D3	XKF, XKL, XT3, XKM, XKR, XKW, XKY, XT5	461-4319 - Goupille (QTÉ 2) 183-1176 - Roulement (QTÉ 2)	179-5757 - Tourillon 179-5755 - Chapeau de palier (QTÉ 2)	461-4320 - Goupille (QTÉ 2) 263-3181 - Bague (QTÉ 2)	397-0234 - Goupille (QTÉ 2) 263-3181 - Bague (QTÉ 2)	8J-0928 - Goupille 9J-9812 - Roulement 2H-5549 - Bague de retenue 471-6399 - Entretoise

		Système à lame orientable				
Modèle de vente	Préfixe du numéro de série	F	G	H	I	J
D1/D2/D3	XKF, XKL, XT3, XKM, XKR, XKW, XKY, XT5	6Y-1421 - Goupille 4D-0298 - Roulement 1L-4775 - Bague de retenue 471-6399 - Entretoise	4D-4431 - Roulement 2H-5549 - Bague de retenue	4D-4431 - Roulement 2H-5549 - Bague de retenue	461-4320 - Goupille (QTÉ 2) 4D-0298 - Roulement (QTÉ 2) 1L-4775 - Bague de retenue (QTÉ 2)	6Y-1421 - Goupille (QTÉ 2) 9J-9812 - Roulement (QTÉ 2) 2H-5549 - Bague de retenue (QTÉ 2) 471-6400 - Entretoise (QTÉ 2)

PFBJ0175
Novembre 2022
(Global)

© 2022 Caterpillar. Tous droits réservés. CAT, CATERPILLAR, LET'S DO THE WORK, leurs logos respectifs, la couleur « Caterpillar Corporate Yellow », les habillages commerciaux « Power Edge » et « Modern Hex » Cat, ainsi que l'identité visuelle de l'entreprise et des produits qui figurent dans le présent document, sont des marques déposées de Caterpillar qui ne peuvent pas être utilisées sans autorisation.

LET'S DO THE WORK.™

