



TOMBEREAUX ARTICULÉS 725, 730, 730 EJ, 735, 740 GC, 740 EJ, 745

PRÉFIXES DES NUMÉROS DE SÉRIE : 3T9, 3T3, 3F3, 3T4, 3F4, 3T5, 3F5, 3T8, 3F8, 3T7, 3F7, 3T6, 3F6

GUIDE DE RÉFÉRENCE DES PIÈCES

LET'S DO THE WORK.™



PROTÉGEZ VOTRE INVESTISSEMENT AVEC DES PIÈCES CAT® D'ORIGINE

Nous vous remercions d'avoir choisi le tombereau articulé Cat®.

Ce guide est conçu pour fournir une référence rapide aux pièces et numéros de pièce nécessaires pour préserver le niveau de productivité maximal de votre tombereau articulé Cat®. Toujours lire et comprendre le Guide d'utilisation et d'entretien de la machine avant d'effectuer un entretien.

ENTRETIEN

L'entretien préventif proactif prolonge la durée de vie de votre machine et protège votre investissement. Seul Caterpillar connaît les exigences en termes de filtration et la lubrification de l'équipement Cat et propose des pièces qui correspondent aux cycles d'entretien de votre machine.

| PIÈCES D'ENTRETIEN PLANIFIÉ | |
|---|---------------------------|
|  | GRAISSES |
| | ENTRETIEN PLANIFIÉ |

PIÈCES DE RECHANGE

Un entretien approprié permet d'éviter les réparations et le remplacement. Dans l'éventualité où des pièces de rechange seraient nécessaires pour ce produit, Caterpillar recommande d'utiliser des pièces de rechange d'origine Caterpillar®. Il se peut que les autres pièces ne répondent pas à certaines spécifications de l'équipement d'origine.

| PIÈCES POUR RÉPARATIONS OCCASIONNELLES |
|--|
| PIÈCES MOTEUR |
| COMPOSANTS DE MOTEUR |
| PRINCIPAUX COMPOSANTS |
| KITS D'ATTACHES, DE JOINTS TORIQUES ET DE RONDELLES |
| VÉRINS ET KITS |
| RENFORTS DE BENNE BASCULANTE |

GRAISSESTOMBEBEAUX ARTICULÉS

| Nom du produit Cat précédent | GRAISSES POUR ENTRETIEN NORMAL | | | GRAISSES POUR APPLICATIONS ET ENVIRONNEMENTS PARTICULIERS | | |
|-------------------------------------|-----------------------------------|-----------------------------------|-------------------------------|---|---|----------------------------|
| | Cat Ultra5 Moly n° 1 | Cat Ultra5 Moly n° 2 | Cat Advanced 3 Moly | Cat Arctic Platinum | Cat Desert Gold | Cat Multipurpose |
| Nom du produit Cat actuel | Cat Extreme Application Graisse 1 | Cat Extreme Application Graisse 2 | Graisse Cat Prime Application | Graisse Cat Extreme Application - Arctic | Cat Extreme Application Grease - Desert | Graisse universelle Cat |
| Grade (NLGI) | 1 | 2 | 2 | 0 | 2 | 2 |
| Point de fusion C° (F°) | 260 (500) | 260 (500) | 260 (500) | 230 (446) | 280 (536) | 260 (500) |
| Température ambiante C° (F°) | 35 à +40 (-31 à +104) | -30 à +50 (-22 à +122) | -20 à +40 (-4 à +104) | 35 à +40 (-31 à +104) | -30 à +50 (-22 à +122) | -20 à +1 100 (-4 à +2 012) |
| Type d'huile de base | Minérale | Minérale | Minérale | Semi-synthétique | Minérale | Minérale |
| Couleur | Gris foncé | Gris foncé | Gris foncé | Gris foncé | Gris foncé | Bleu |
| Cartouche (390 g / 14 oz) | 452-5996 | 452-6001 | 452-6006 | 508-2184 | 452-6016 | 452-6011 |
| Seau plastique (5 kg/11 lb) | — | — | — | — | — | — |
| Seau plastique (16 kg/35 lb) | 452-5999 | 452-6004 | 452-6009 | 508-2187 | 452-6019 | 452-6014 |
| Fût (55 kg / 120 lb) | 452-5998 | 452-6003 | 452-6008 | 508-2186 | 452-6018 | 452-6013 |
| Baril (180 kg/ 400 lb) | 452-5997 | 452-6002 | 452-6007 | 508-2185 | 452-6017 | 452-6012 |



ENTRETIEN PLANIFIÉ

| TOMBEREAU ARTICULÉ | | TOUTES LES 500 HEURES | | | | |
|--------------------|----------------------------|--|-----------------------------|-------------------------------|--------------------------------|--|
| | | Vidange de l'huile moteur/ Remplacement du filtre | Filtre à carburant primaire | Filtre à carburant secondaire | Filtre à huile de transmission | Courroie d'entraînement multifonction |
| Modèle de vente | Préfixe du numéro de série | Élément de filtre | Séparateur d'eau | Élément de filtre | Élément de filtre | Inspection |
| 725 | 3T9 | 1R-1808 | 326-1643 | 1R-0749 (Quantité : 2) | 389-1088 | 374-8492 |
| 730 | 3T3, 3F3 | | | | | 374-8483 |
| 730 EJ | 3T4, 3F4 | | | | | 374-8483 (3T4) 364-6417 (3F4) |
| 735 | 3T5, 3F5 | | | | | 374-8483 |
| 740 GC | 3T8, 3F8 | | | | 337-5270 | 331-9604 |
| 740 EJ | 3T7, 3F7 | | | | | |
| 745 | 3T6, 3F6 | | | | | |

| TOMBEREAU ARTICULÉ | | TOUTES LES 1 000 HEURES | | | | |
|--------------------|----------------------------|--|----------------------|-------------------------|---|--|
| | | Vidange de l'huile de trans- mission | Circuit hydraulique | | Changement d'huile ou de filtre du boîtier de transfert | |
| Modèle de vente | Préfixe du numéro de série | Quantité d'huile - TDTO gallon (litre) | Élément de reniflard | Élément de filtre | Élément de filtre | Quantité d'huile - Cat® TDTO Gallon (litre) |
| 725 | 3T9 | 12,4 (47) | 157-7911 | 523-4919 | 130-3212 | 6.1 (23) |
| 730 | 3T3, 3F3 | 9,2 (35) | 4H-6112 | | | 132-8876 |
| 730 EJ | 3T4, 3F4 | | | | | |
| 735 | 3T5, 3F5 | | | | | |
| 740 GC | 3T8, 3F8 | 23,7 (90) Comprend le boîtier de transfert | 183-3873 | 132-8876 (Quantité : 2) | 337-5270 | 23,7 (90) Comprend la transmission |
| 740 EJ | 3T7, 3F7 | | | | | |
| 745 | 3T6, 3F6 | | | | | |

| TOMBEREAU ARTICULÉ | | TOUTES LES 2 000 HEURES | | | | | | | | | | | | | |
|--------------------|----------------------------|---|---|---|---|--|--------------------------|--|--|------------------------------|-----------------------|---------|---|---|-------------------|
| | | Vidange de l'huile de différentiel avant | Vidange de l'huile de différentiel | | Vidange de l'huile de différentiel arrière | | Réservoir hydraulique | Climatisation | Circuit de freinage | Essieu - Avant et arrière | Évacuation des fumées | | | | |
| Modèle de vente | Préfixe du numéro de série | Quantité d'huile - TDTO Gallon (litre) | Différentiel - Quantité d'huile - TDTO Gallon (Litre) | Réducteurs - Quantité d'huile - TDTO Gallon (litre) | Différentiel - Quantité d'huile - TDTO Gallon (Litre) | Réducteurs - Quantité d'huile -TDTO Gallon (litre) | Élément de reniflard | Déshydrateur réservoir climatiseur | Quantité d'huile TDTO Gallon (litre) | Reniflard | Élément de filtre | | | | |
| 725 | 3T9 | 10,8 (41) | 11,4 (43) | 1,3 (5) Par réducteur final | 10,8 (41) | 1,3 (5) Par réducteur final | 157-7911 | 355-1793 | - | 6U-1989 | 344-5108 | | | | |
| 730 | 3T3, 3F3 | 10,6 (40) | 12,2 (46) | 0,9 (3,5) Par réducteur final | 12,2 (46) | 0,9 (3,5) Par réducteur final | | | | | 183-3873 | 18 (68) | - | - | 326-4690 (3T3)* |
| 730 EJ | 3T4, 3F4 | | | | | | | | | | | | | | 326-4690 (3T4)** |
| 735 | 3T5, 3F5 | | | | | | | | | | | | | | 326-4690 (3T5)*** |
| 740 GC | 3T8, 3F8 | 15,8 (60) | 15,8 (60) | 1,3 (5) Par réducteur final | 15,8 (60) | 1,3 (5) Par réducteur final | 183-3873 | 18 (68) | - | - | - | | | | |
| 740 EJ | 3T7, 3F7 | | | | | | | | | | | | | | |
| 745 | 3T6, 3F6 | | | | | | | | | | | | | | |

* Non applicable aux numéros de série dont le préfixe est 3F3.

** Non applicable aux numéros de série dont le préfixe est 3F4.

*** Non applicable aux numéros de série dont le préfixe est 3F5.

| TOMBEREAU ARTICULÉ | | TOUTES LES 4,000 HEURES |
|---------------------------|----------------------------|---|
| | | Vidange de l'huile hydraulique |
| Modèle de vente | Préfixe du numéro de série | Cat® HYDO TDTO, Quantité d'huile - Gallon (litre) |
| 725 | 3T9 | 47 (178) |
| 730 | 3T3, 3F3 | 52,6 (199) |
| 730 EJ | 3T4, 3F4 | |
| 735 | 3T5, 3F5 | |
| 740 GC | 3T8, 3F8 | 37 (140) |
| 740 EJ | 3T7, 3F7 | 56 (212) |
| 745 | 3T6, 3F6 | 37 (140) |

| TOMBEREAU ARTICULÉ | | TOUTES LES 5000 HEURES |
|---------------------------|----------------------------|--|
| | | Liquide d'échappement diesel (DEF, Diesel Exhaust Fluid) |
| Modèle de vente | Préfixe du numéro de série | Élément de filtre |
| 725 | 3T9 | 378-3187 |
| 730 | 3T3 | |
| 730 EJ | 3T4 | |
| 735 | 3T5 | |
| 740 GC | 3T8 | |
| 740 EJ | 3T7 | |
| 745 | 3T6 | |

| TOMBEREAU ARTICULÉ | | TOUTES LES 6 000 HEURES | | | |
|---------------------------|----------------------------|---|-----------------------|-----------------------------------|----------|
| | | Prolongation de la durée de vie du circuit de refroidissement du moteur | Prolongateur | Thermostat/régulateur - Remplacer | |
| Modèle de vente | Préfixe du numéro de série | Cat ELC Gallon (litre) | Quantité once (litre) | Régulateur | Joint |
| 725 | 3T9 | 21,1 (83) | 73 (2,15) | 318-0004 | - |
| 730 | 3T3, 3F3 | | | | |
| 730 EJ | 3T4, 3F4 | | | | |
| 735 | 3T5, 3F5 | 23,7 (90) | | 248-5513 (Quantité : 2) | 341-1429 |
| 740 GC | 3T8, 3F8 | | | | |
| 740 EJ | 3T7, 3F7 | | | | |
| 745 | 3T6, 3F6 | | | | |

| TOMBEREAU ARTICULÉ | | TOUTES LES 10 000 HEURES |
|---------------------------|----------------------------|--|
| | | Collecteur de liquide d'échappement diesel (DEF) |
| Modèle de vente | Préfixe du numéro de série | Élément de filtre |
| 725 | 3T9 | 584-8135 |
| 730 | 3T3 | 506-5818 (Quantité : 2) |
| 730 EJ | 3T4 | |
| 735 | 3T5 | |
| 740 GC | 3T8 | 506-5818 |
| 740 EJ | 3T7 | |
| 745 | 3T6 | |

| TOMBEREAU ARTICULÉ | | 12 000 HEURES | |
|---------------------------|----------------------------|---|-------------------------|
| | | Prolongation de la durée de vie du circuit de refroidissement du moteur | Prolongateur |
| Modèle de vente | Préfixe du numéro de série | Cat® ELC Coolant Quantity - Gallon (litre) | Quantité - Once (litre) |
| 725 | 3T9 | 22 832 | 73 (2,15) |
| 730 | 3T3, 3F3 | 21,1 (83) | |
| 730 EJ | 3T4, 3F4 | | |
| 735 | 3T5, 3F5 | | |
| 740 GC | 3T8, 3F8 | 23,7 (90) | |
| 740 EJ | 3T7, 3F7 | | |
| 745 | 3T6, 3F6 | | |



| TOMBEREAU ARTICULÉ | | EVERY 3 YEARS |
|--------------------|----------------------------|----------------------|
| | | Cabine |
| Modèle de vente | Préfixe du numéro de série | Ceinture de sécurité |
| 725 | 3T9 | 566-5659 |
| 730 | 3T3, 3F3 | |
| 730 EJ | 3T4, 3F4 | |
| 735 | 3T5, 3F5 | |
| 740 GC | 3T8, 3F8 | |
| 740 EJ | 3T7, 3F7 | |
| 745 | 3T6, 3F6 | |

| TOMBEREAU ARTICULÉ | | LORSQUE NÉCESSAIRE | | | | | | |
|--------------------|----------------------------|---|------------------------------|-------------------------|--|-----------------------------|---------------------------------------|--------------------------------------|
| | | Filtre à air | | Équipement électrique | Climatisation de la cabine | Aide au démarrage à l'éther | Courroie | Graisse de lubrification automatique |
| Modèle de vente | Préfixe du numéro de série | Élément de filtre primaire | Élément de filtre secondaire | Batterie | Élément de filtre | Vérin | Courroie d'entraînement multifonction | Cartouche |
| 725 | 3T9 | 142-1339 - Standard 220-0453 - Ultra élevé Efficacité | 142-1404 | 153-5710 (Quantité : 2) | 485-5433 (Avant) 485-5435 (arrière) | - | 374-8492 | 452-6006 |
| 730 | 3T3, 3F3 | 142-1340 - Standard 220-0454 - Ultra élevé Efficacité | 142-1403 | 115-2422 (Quantité : 4) | | 275-3634 | 374-8483 | |
| 730 EJ | 3T4, 3F4 | | | | | | 374-8483 (3T4) 364-6417 (3F4) | |
| 735 | 3T5, 3F5 | | | | | | 374-8483 | |
| 740 GC | 3T8, 3F8 | 142-1340 | | | | 7N-0296 | 331-9604 | |
| 740 EJ | 3T7 | | | | | 275-3634 | | |
| | 3F7 | 373-1765 | 373-1766 | | | 7N-0296 | | |
| 745 | 3T6 | 142-1340 | 142-1403 | | 275-3634 | | | |
| | 3F6 | 373-1765 | 373-1766 | | 7N-0296 | | | |



MOTEUR*

| Modèle de vente | Préfixe du numéro de série | Description | Nouveau numéro de pièce | Numéro de la pièce remanufacturée | Quantité |
|-----------------|----------------------------|-------------|----------------------------------|--|----------|
| 725 | 3T9 | Moteur | 559-5813 | 11R-0113 (Moteur complet) 20R-6188 (Bloc court) 20R-6191 (Bloc long) | 1 |
| | | | 549-5019 | - | 1 |
| 730, 730 EJ | 3T3, 3T4 | | 563-8675 488-6140 | 11R-0095 (Moteur complet) 20R-2862 (Bloc court) 20R-5121 (Bloc long) | 1 |
| | 3F3, 3F4 | | 488-6139 | 11R-0093 (Moteur complet) | 1 |
| 735 | 3T5 | | 488-6138 | 11R-0093 (Moteur complet) 20R-5609 (Bloc court) | 1 |
| | | | 488-6143 | 20R-5609 (Bloc court) | 1 |
| | 3F5 | | 563-8681 550-4622 | - | 1 |
| | | | 488-6141 488-6142 | - | 1 |
| 740 GC | 3T8 | | 563-5880 | 20R-5609 (Bloc court) 20R-5259 (Bloc long) | 1 |
| | | | 550-4654 545-7788 | 20R-5259 (Bloc long) | 1 |
| | 3F8 | | 545-7786 545-7787 | - | 1 |
| 740 EJ, 745 | 3T7, 3T6 | | 579-8800 563-5881 550-4670 | 20R-5609 (Bloc court) | 1 |
| | | | 488-6146 | 20R-7938 (Moteur complet) 20R-5133 (Bloc court) | 1 |
| 740 EJ, 745 | 3F7, 3F6 | | 488-6144 | 11R-0090 (Moteur complet) 20R-7831 (bloc court) 20R-8819 (bloc long) | 1 |
| | | | 488-6145 | 11R-0090 (Moteur complet) | 1 |

*Confirmez le numéro de pièce exact auprès de votre concessionnaire Cat local.



COMPOSANTS DE MOTEUR

| Modèle de vente | Préfixe du numéro de série | Description | Nouveau numéro de pièce | Numéro de la pièce remanufacturée | Quantité | |
|--|---|--|-------------------------|-----------------------------------|----------|---|
| 725 | 3T9 | Pompe à eau | 557-9567 | - | 1 | |
| 735 | 3T3, 3T5 | | 361-5607 | - | 1 | |
| 730 EJ, 735 | 3T4, 3F5 | | 376-4216 | 20R-0951 | 1 | |
| 730, 730 EJ | 3F3, 3F4 | | 352-0205 | - | 1 | |
| 740 GC, 740 EJ, 745 | 3T8, 3T7, 3T6 | | 374-4752 | 20R-2814 | 1 | |
| 740 GC, 740 EJ, 745 | 3F8, 3F7, 3F6 | | 366-0168 | 20R-0952 | 1 | |
| 725, 730, 730 EJ, 735, 740 GC, 740 EJ, 745 | 3T9, 3T3, 3T4, 3T5, 3T8, 3T7, 3T6 | Pompe d'amorçage de carburant | 361-5084 | - | 1 | |
| 730, 735, 730 EJ, 740 GC, 745, 740 EJ | 3F3, 3F4, 3F5, 3F8, 3F7, 3F6 | | 247-6050 | - | 1 | |
| 725 | 3T9 | Pompe à huile moteur | 293-9798 | 10R-6398 | 1 | |
| 730, 730 EJ, 735 | 3T3, 3T4, 3T5 | | 489-2309 | 20R-6161 | 1 | |
| 740 GC | 3T8, 3F8 | | 161-4113 | 0R-9449 | 1 | |
| 730, 730 EJ | 3F3, 3F4 | | 233-5220 | 10R-2296 | 1 | |
| 740 EJ, 745 | 3T7, 3F7, 3T6, 3F6 | | 226-1191 | 20R-4330 | 1 | |
| 725 | 3T9 | Pompe d'alimentation en carburant | 371-3586 | 20R-0822 | 1 | |
| 730, 730 EJ, 735 | 3T3, 3T4, 3T5 | | 388-7286 | 20R-1527 | 1 | |
| 740 GC, 740 EJ, 745 | 3T8, 3T7, 3T6 | | 388-7287 | 20R-1528 | 1 | |
| 735 | 3F3, 3F5, 3F4 | | 384-8611 | 20R-1524 | 1 | |
| 740 GC, 745, 740 EJ | 3F8, 3F6, 3F7 | | 384-8612 | 20R-1525 | 1 | |
| 725 | 3T9 | Turbocompresseur | 424-3437 | - | 1 | |
| 730, 730 EJ, 735 | 3T3, 3T4, 3T5 | | 424-3445 | 20R-3704 | 1 | |
| 740 EJ, 745 | 3T7, 3T6 | | 450-0557 | 20R-4500 | 1 | |
| 740 GC | 3T8 | | 450-0529 | - | 1 | |
| 730 | 3F3, 3F4 | | 378-7689 | 20R-3693 | 1 | |
| 735 | 3F5 | | 525-7197 | - | 1 | |
| 740 EJ, 745 | 3F7, 3F6 | | 392-6940 | 20R-7011 | 1 | |
| 740 GC | 3F8 | | 362-0853 | 20R-3179 | 1 | |
| 730, 730 EJ, 735 | 3T3, 3F3, 3T4, 3F4, 3T5, 3F5 | | 348-7651 | 20R-3250 | 1 | |
| 725, 740 GC, 740 EJ, 745 | 3T9, 3T8, 3F8, 3T7, 3F7, 3T6, 3F6 | | 338-3454 | 10R-9815 | 1 | |
| 725 | 3T9 | Injecteur | 456-3509 | 20R-5075 | 6 | |
| 730, 730 EJ, 735 | 3T3, 3T4, 3T5 | | 378-4609 | 20R-3452 | 6 | |
| 730, 730 EJ | 3F3, 3F4 | | 249-0713 | 10R-3262 | 6 | |
| 735 | 3F5 | | 249-0705 | 10R-7236 | 6 | |
| 740 EJ, 745 | 3T7, 3T6 | | 371-8045 | 20R-3454 | 6 | |
| 740 EJ, 745 | 3F7, 3F6 | | 291-5911 | 10R-7230 | 6 | |
| 740 GC | 3T8 | | 371-8891 | 20R-3455 | 6 | |
| 740 GC | 3F8 | | 355-6110 | 20R-8047 | 6 | |
| 725, 730, 735, 730EJ, 740GC, 740EJ, 745 | 3T9, 3T3, 3F3, 3T4, 3F4, 3T5, 3F5, 3T8, 3F8, 3T7, 3F7, 3T6, 3F6 | | Alternateur | 344-5081 | 20R-0958 | 1 |
| 725 | 3T9 | | Compresseur-réfrigérant | 324-9711 | - | 1 |
| 730, 735, 730 EJ, 740 GC, 740 EJ, 745 | 3T3, 3F3, 3T4, 3F4, 3T5, 3F5, 3T8, 3F8, 3T7, 3F7, 3T6, 3F6 | 472-0559 | | - | 1 | |
| 725 | 3T9 | Module d'émissions propres (Clean Emissions Module, CEM) | 545-5444 | - | 1 | |
| 730 | 3T3 | | 545-5441 | - | 1 | |
| 735 | 3T5 | | | - | 1 | |
| 730 EJ | 3T4 | | | - | 1 | |
| 740 GC | 3T8 | | 545-5439 | 11R-1713 | 1 | |
| 745 | 3T6 | | | | 1 | |
| 740 EJ | 3T7 | | 1 | | | |

PRINCIPAUX COMPOSANTS

| Modèle de vente | Préfixe du numéro de série | Description | Nouveau numéro de pièce | Numéro de la pièce remanufacturée | Quantité |
|-----------------------|-----------------------------------|--|-------------------------|-----------------------------------|----------|
| 725, 730, 730 EJ, 735 | 3T9, 3T3, 3F3, 3T4, 3F4, 3T5, 3F5 | Pompe à pistons de direction | 501-8370 | - | 1 |
| 740GC, 740 EJ | 3T8, 3F8, 3T7, 3F7 | | 374-2567 | - | 1 |
| 745 | 3T6, 3F6 | | 373-6528 | 20R-9174 | 1 |
| 725, 730, 730 EJ, 735 | 3T9, 3T3, 3F3, 3T4, 3F4, 3T5, 3F5 | Pompe à pistons de frein et de ventilateur hydraulique | 501-8368 | - | 1 |
| 740 GC | 3T8, 3F8 | | 374-2570 | - | 1 |
| 740 EJ, 745 | 3T7, 3F7, 3T6, 3F6 | | 373-6527 | 20R-8954 | 1 |
| 725, 730, 730 EJ, 735 | 3T9, 3T3, 3F3, 3T4, 3F4, 3T5, 3F5 | Moteur de ventilateur | 500-6135 | - | 1 |
| 740 GC, 740 EJ, 745 | 3T8, 3F8, 3T7, 3F7, 3T6, 3F6 | | 448-6796 | - | 1 |
| 725, 730 EJ | 3T9, 3F4 | Pompe de direction auxiliaire | 523-8669 | - | 1 |
| 730, 730 EJ, 735 | 3T3, 3F3, 3T4, 3T5, 3F5 | | 523-8669 | - | 1 |
| 740 GC, 740 EJ, 745 | 3T8, 3F8, 3T7, 3F7, 3T6, 3F6 | | 369-7919 | - | 1 |
| 725, 730, 730 EJ, 735 | 3T9, 3T3, 3F3, 3T4, 3F4, 3T5, 3F5 | Pompe de groupe motopropulseur montée sur le moteur | 389-0413 | - | 1 |
| 740 GC, 740 EJ, 745 | 3T8, 3F8, 3T7, 3F7, 3T6, 3F6 | | 376-9744 | - | 1 |
| 725 | 3T9 | Transmission | 490-3820 | - | 1 |
| 730, 730 EJ | 3T3, 3F3, 3T4, 3F4 | | 495-2987 | - | 1 |
| 735 | 3T5, 3F5 | | 494-3248 | - | 1 |
| 740 GC, 740 EJ, 745 | 3T8, 3F8, 3T7, 3F7, 3T6, 3F6 | | 600-7716 | 20R-9569 11R-1297 | 1 |
| 725, 730, 730 EJ, 735 | 3T9, 3T3, 3F3, 3T4, 3F4, 3T5, 3F5 | Engrenage de transfert de sortie | 338-2557 | 20R-9565 | 1 |
| 740 GC, 740 EJ, 745 | 3T8, 3F8, 3T7, 3F7, 3T6, 3F6 | | 360-1500 | - | 1 |
| 725, 730, 730 EJ, 735 | 3T9, 3T3, 3F3, 3T4, 3F4, 3T5, 3F5 | Différentiel avant | 493-2481 | - | 1 |
| 740 GC, 740 EJ, 745 | 3T8, 3F8, 3T7, 3F7, 3T6, 3F6 | | 504-1908 | 20R-9436 | 1 |
| 725, 730, 730 EJ, 735 | 3T9, 3T3, 3F3, 3T4, 3F4, 3T5, 3F5 | Différentiel central | 493-2482 | - | 1 |
| 740 GC, 740 EJ, 745 | 3T8, 3F8, 3T7, 3F7, 3T6, 3F6 | | 504-1909 | 20R-9433 | 1 |
| 725, 730, 730 EJ, 735 | 3T9, 3T3, 3F3, 3T4, 3F4, 3T5, 3F5 | Différentiel arrière | 493-2483 | - | 1 |
| 740 GC, 740 EJ, 745 | 3T8, 3F8, 3T7, 3F7, 3T6, 3F6 | | 504-1910 | 20R-9436 | 1 |
| 725, 730, 730 EJ | 3T9, 3T3, 3F3, 3T4, 3F4 | Avant, centre, arrière - réducteur final | 415-6360 | 20R-9432 | 1 |
| 735 | 3T5, 3F5 | | 495-4917 | - | 1 |
| 740 GC, 740 EJ, 745 | 3T8, 3F8, 3T7, 3F7, 3T6, 3F6 | | 558-3899 | 20R-8269 | 1 |
| 725, 735 | 3T9, 3T5, 3F5 | Arbre de transmission - Transmission à boîte de transfert | 512-7233 | - | 1 |
| 730, 730 EJ | 3T3, 3F3, 3T4, 3F4 | | 510-5903 | - | 1 |
| 740 GC, 740 EJ, 745 | 3T8, 3F8, 3T7, 3F7, 3T6, 3F6 | | 506-2962 | - | 1 |
| 725, 730, 730 EJ, 735 | 3T9, 3T3, 3F3, 3T4, 3F4, 3T5, 3F5 | Arbre de transmission - Boîte de transfert vers l'essieu avant | 510-5904 | - | 1 |
| 740 GC, 740 EJ, 745 | 3T8, 3F8, 3T7, 3F7, 3T6, 3F6 | | 506-2963 | - | 1 |
| 725, 730, 730 EJ, 735 | 3T9, 3T3, 3F3, 3T4, 3F4, 3T5, 3F5 | Arbre de transmission - Transmission vers l'articulation | 510-5905 | - | 1 |
| 740 GC, 740 EJ, 745 | 3T8, 3F8, 3T7, 3F7, 3T6, 3F6 | | 506-2964 | - | 1 |
| 725, 730, 730 EJ, 735 | 3T9, 3T3, 3F3, 3T4, 3F4, 3T5, 3F5 | Arbre de transmission - Articulation vers le centre | 510-5906 | - | 1 |
| 740 GC | 3T8, 3F8 | | 497-5007 | - | 1 |
| 740 EJ, 745 | 3T7, 3F7, 3T6, 3F6 | | 506-2965 | - | 1 |
| 725, 730, 730 EJ, 735 | 3T9, 3T3, 3F3, 3T4, 3F4, 3T5, 3F5 | Arbre de transmission - Centre vers l'essieu arrière | 510-5922 | - | 1 |
| 740 GC, 740 EJ, 745 | 3T8, 3F8, 3T7, 3F7, 3T6, 3F6 | | 506-2966 | - | 1 |

KIT D'ATTACHES, DE JOINTS TORIQUES ET DE RONDELLES À USAGE GÉNÉRAL

| Modèle de vente | Préfixe du numéro de série | Description | Numéro de pièce |
|-----------------|----------------------------|------------------------|-----------------|
| Tous | Tous | Kit d'attaches | 178-2211 |
| | | Kit de rondelles | 606-0849 |
| | | Kit de joints toriques | 603-3605 |

VÉRINS ET KITS

| Modèle de vente | Préfixe du numéro de série | Description | Numéro de pièce du nouveau vérin | Numéro de la pièce remanufacturée | Numéro de pièce du kit de remplacement des joints | Quantité |
|-----------------------|-----------------------------------|--|----------------------------------|-----------------------------------|---|----------|
| 725, 730, 730 EJ, 735 | 3T9, 3T3, 3F3, 3T4, 3F4, 3T5, 3F5 | Vérin de suspension avant, gauche/droite | 341-4122 | - | 416-0092 | 2 |
| 740 GC, 740 EJ, 745 | 3T8, 3F8, 3T7, 3F7, 3T6, 3F6 | | 447-2272 | - | 416-0092 | 2 |
| 725 | 3T9 | Vérin de levage | 285-4031 | - | 449-7672 | 2 |
| 730 | 3T3, 3F3 | | 285-4032 | 20R-9527 | 449-9517 | 2 |
| 735, 740 GC | 3T5, 3F5, 3T8, 3F8 | | 447-1582 | - | - | 2 |
| 745 | 3T6, 3F6 | | 428-8692 | 11R-0016 | 416-0066 | 2 |
| 730 EJ | 3T4, 3F4 | Alésage de l'éjecteur | 443-8482 | - | 306-8081 257-2524 | 1 |
| 740 EJ | 3T7, 3F7 | | 423-9982 | - | 229-5980 306-8080 | 1 |
| | | | 493-5401 | - | 571-8474 | |
| 730 EJ | 3T4, 3F4 | Vérin de hayon | 236-5335 | - | 270-1539 270-1528 603-3605 | 2 |
| 740 EJ | 3T7, 3F7 | | 167-7329 | - | 238-4462 | 1 |
| 725, 730, 730 EJ, 735 | 3T9, 3T3, 3F3, 3T4, 3F4, 3T5, 3F5 | Vérin de direction, gauche | 450-5232 | - | - | 1 |
| 725, 730, 730 EJ, 735 | 3T9, 3T3, 3F3, 3T4, 3F4, 3T5, 3F5 | Vérin de direction, droit | 450-5231 | - | - | 1 |
| 740 GC, 740 EJ, 745 | 3T8, 3F8, 3T7, 3F7, 3T6, 3F6 | Vérin de direction, gauche/droite | 223-1335 | 20R-9633 | 217-9894 | 2 |



RENFORTS DE BENNE BASCULANTE

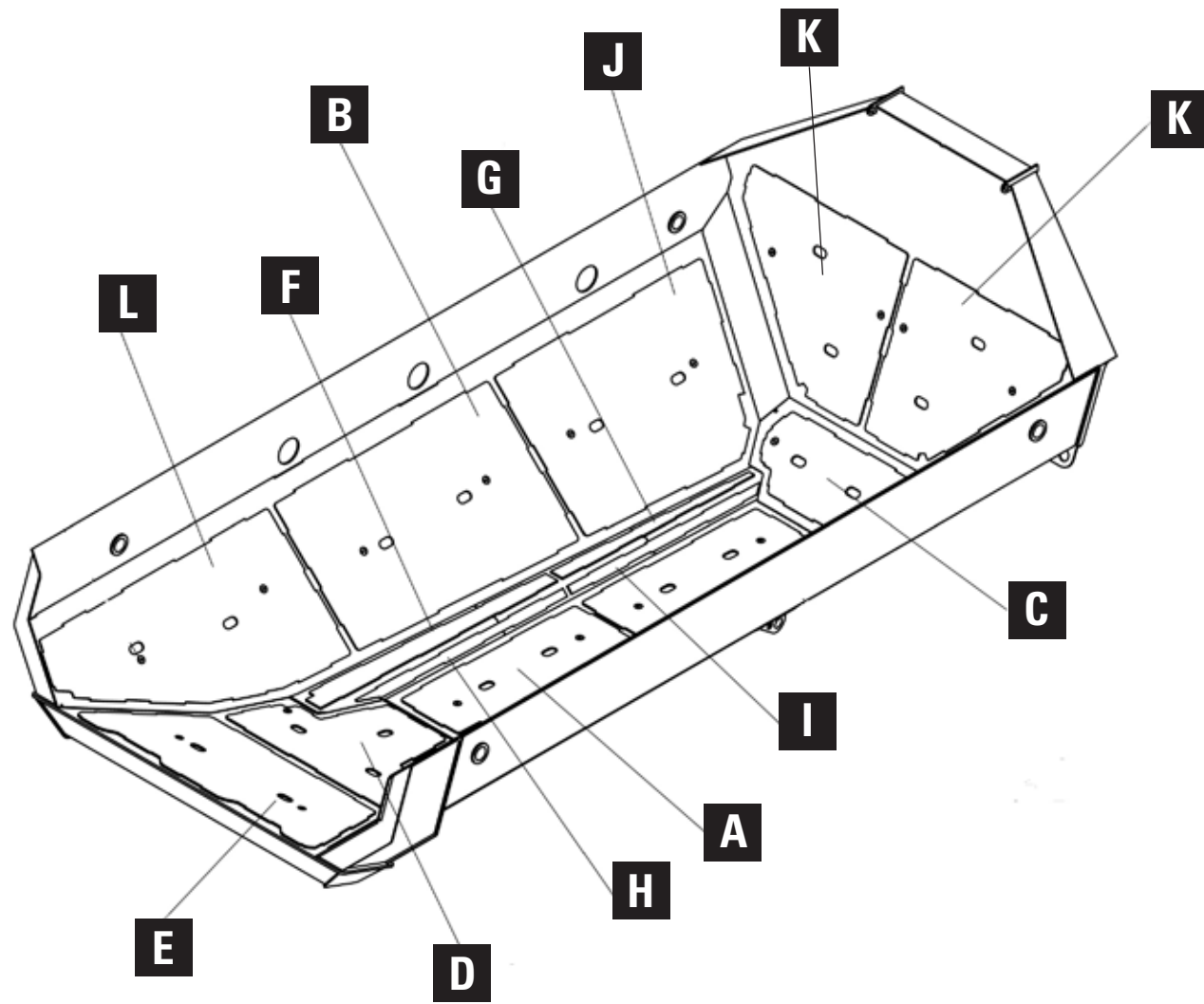

RENFORTS DE BENNE BASCULANTE

| Modèle de vente | Préfixe du numéro de série | Emplacement de l'objet | Numéro de pièce | Quantité |
|-----------------|----------------------------|------------------------|-----------------|----------|
| 725, 730 | 3T9, 3T3, 3F3 | A | 232-0501 | 2 |
| | | B | 232-0504 | 2 |
| | | C | 232-0506 | 1 |
| | | D | 232-0507 | 1 |
| | | E | 232-0508 | 1 |
| | | F | 232-1674 | 2 |
| | | G | 232-1675 | 2 |
| | | H | 232-3022 | 2 |
| | | I | 232-3023 | 2 |
| | | J | 390-0892 | 2 |
| | | K | 390-8022 | 2 |
| | | L | 523-7005 | 2 |

RENFORTS DE BENNE BASCULANTE

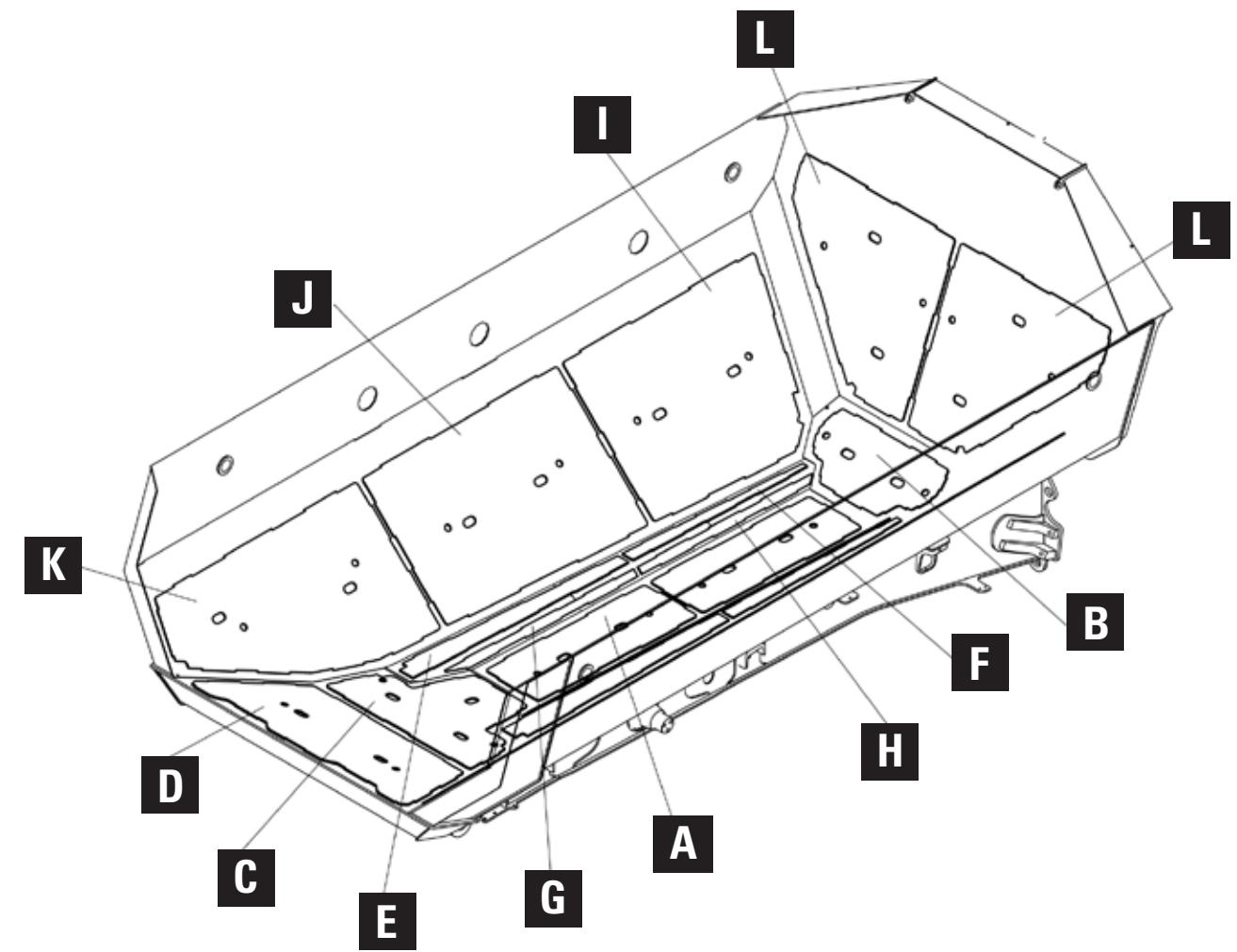

RENFORTS DE BENNE BASCULANTE

| Modèle de vente | Préfixe du numéro de série | Emplacement de l'objet | Numéro de pièce | Quantité |
|-----------------|----------------------------|------------------------|-----------------|----------|
| 735 | 3T5, 3F5 | A | 232-0501 | 2 |
| | | B | 232-0506 | 1 |
| | | C | 232-0507 | 1 |
| | | D | 232-0508 | 1 |
| | | E | 232-1674 | 2 |
| | | F | 232-1675 | 2 |
| | | G | 232-3022 | 2 |
| | | H | 232-3023 | 2 |
| | | I | 491-5230 | 2 |
| | | J | 491-5231 | 2 |
| | | K | 491-5232 | 2 |
| | | L | 491-5233 | 2 |

RENFORTS DE BENNE BASCULANTE

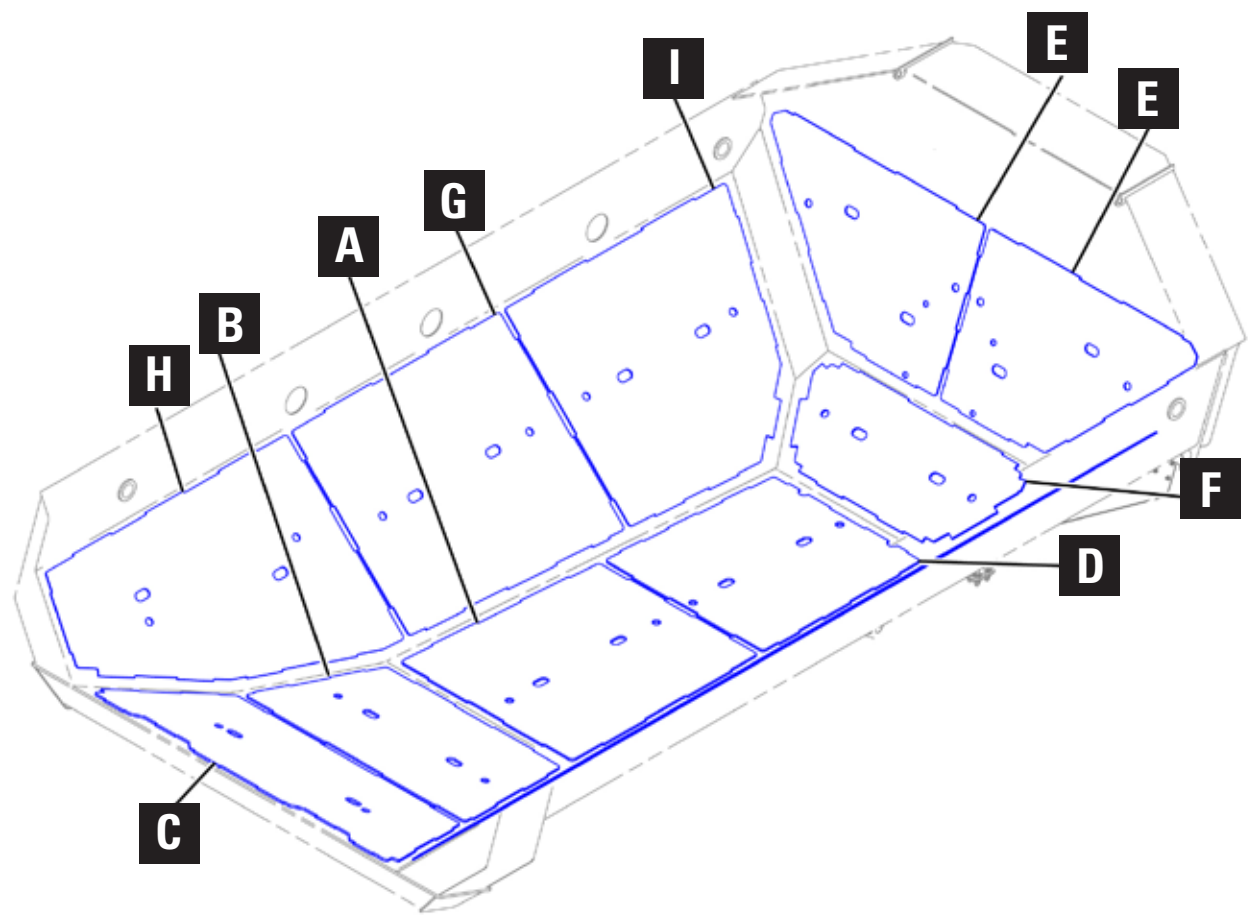

RENFORTS DE BENNE BASCULANTE

| Modèle de vente | Plage de numéros de série | Emplacement de l'objet | Numéro de pièce | Quantité |
|-----------------|----------------------------------|------------------------|-----------------|----------|
| 740 GC | 3T800001-05400 3F800001-05100 | A | 143-4002 | 1 |
| | | B | 233-6950 | 1 |
| | | C | 233-6951 | 1 |
| | | D | 301-4831 | 1 |
| | | E | 398-9914 | 2 |
| | | F | 398-9915 | 1 |
| | | G | 435-5703 | 2 |
| | | H | 435-5709 | 2 |
| | | I | 545-5274 | 2 |

RENFORTS DE BENNE BASCULANTE

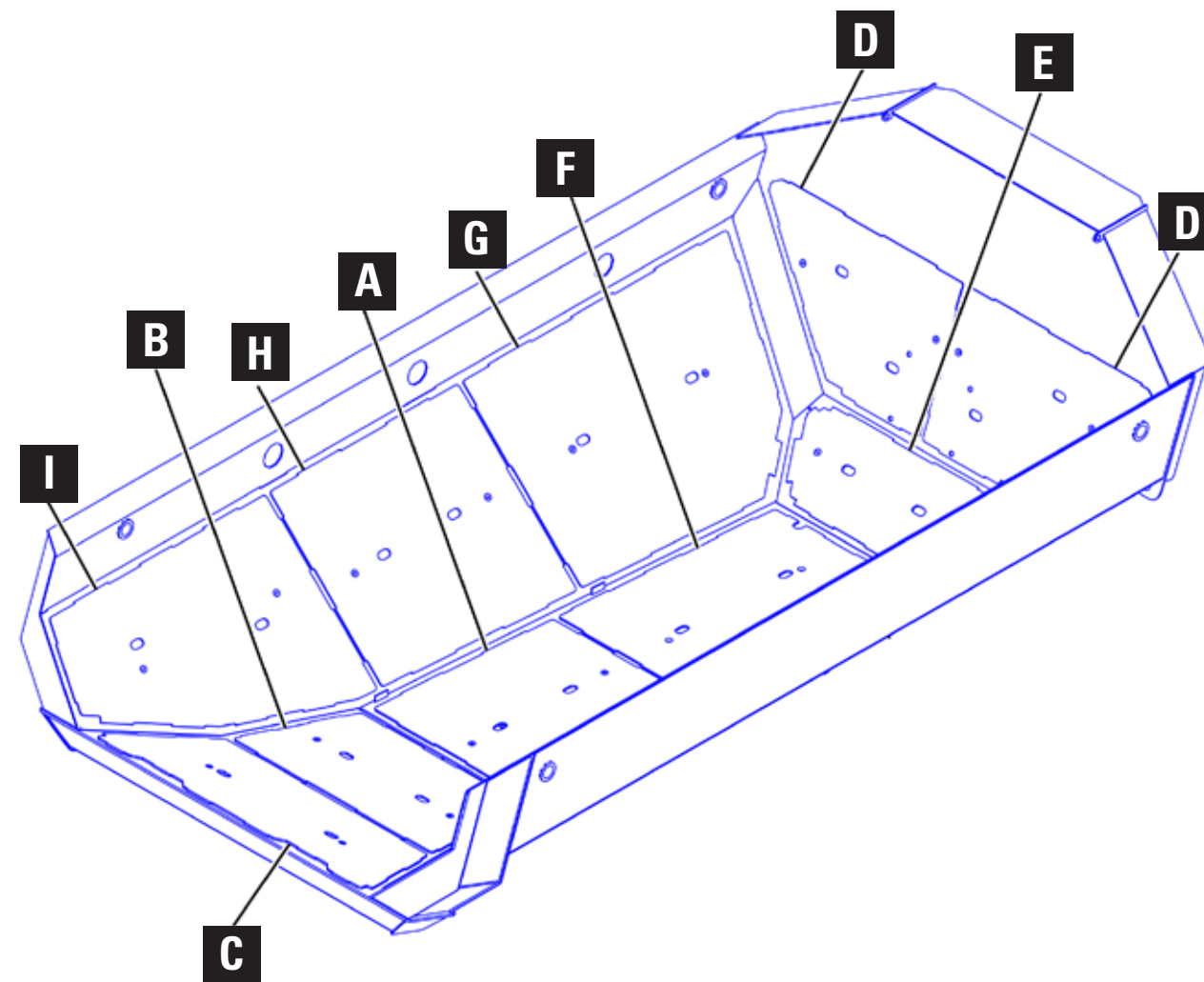

RENFORTS DE BENNE BASCULANTE

| Modèle de vente | Plage de numéros de série | Emplacement de l'objet | Numéro de pièce | Quantité |
|-----------------|----------------------------------|------------------------|-----------------|----------|
| 745 | 3T600001-05600 3F600001-05500 | A | 143-4002 | 1 |
| | | B | 233-6950 | 1 |
| | | C | 233-6951 | 1 |
| | | D | 398-9914 | 2 |
| | | E | 398-9915 | 1 |
| | | F | 398-9917 | 1 |
| | | G | 398-9918 | 2 |
| | | H | 435-5703 | 2 |
| | | I | 435-5709 | 2 |

RENFORTS DE BENNE BASCULANTE

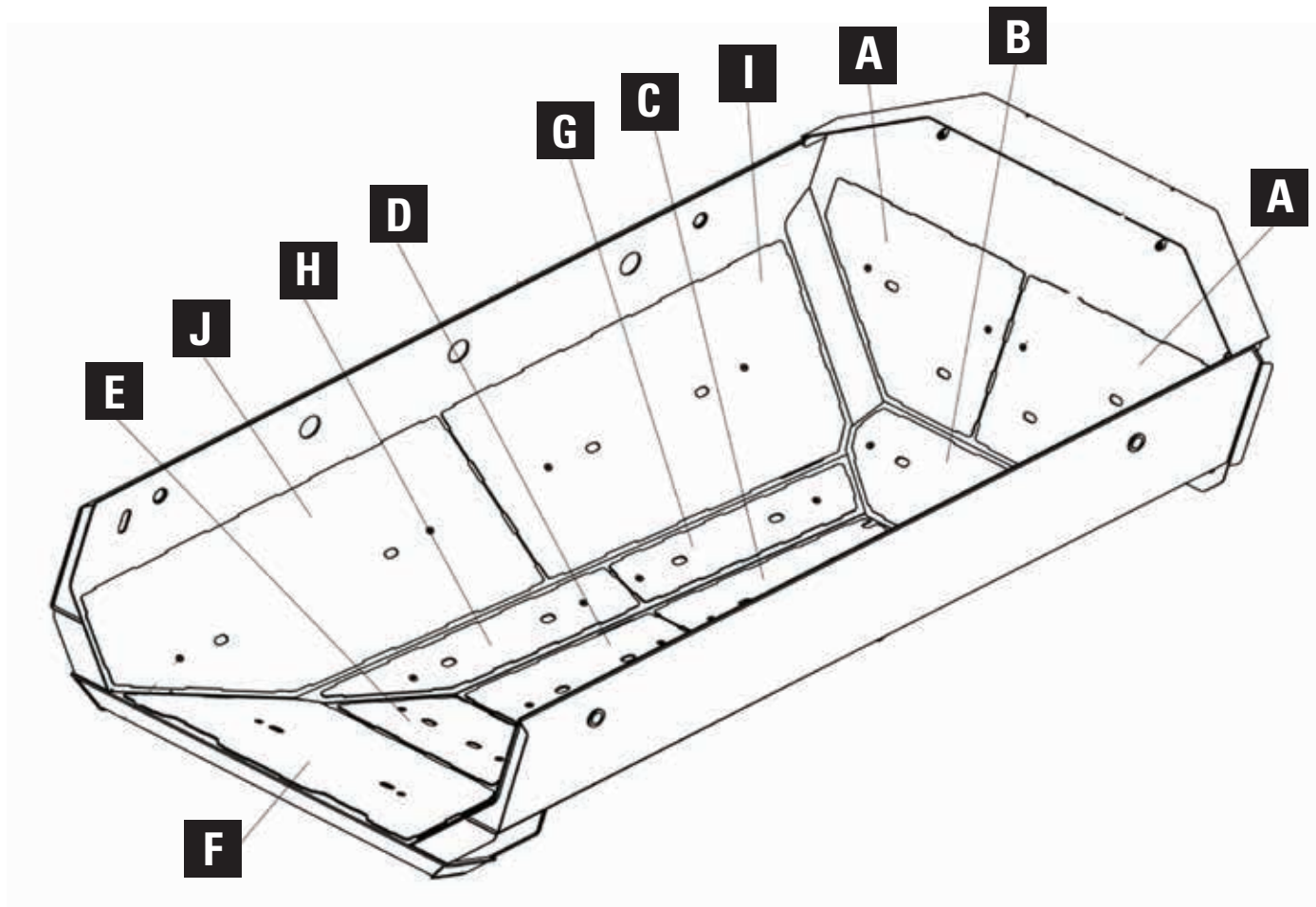

RENFORTS DE BENNE BASCULANTE

| Modèle de vente | Plage de numéros de série | Emplacement de l'objet | Numéro de pièce | Quantité |
|-----------------|----------------------------------|------------------------|-----------------|----------|
| 740 GC | 3T805401-99999 3F805101-99999 | A | 609-3744 | 2 |
| | | B | 609-3745 | 1 |
| | | C | 609-3747 | 1 |
| | | D | 609-3749 | 1 |
| | | E | 609-3750 | 1 |
| | | F | 609-3753 | 1 |
| | | G | 609-3755 | 2 |
| | | H | 609-3756 | 2 |
| | | I | 609-3757 | 2 |
| | | J | 609-3758 | 2 |

RENFORTS DE BENNE BASCULANTE

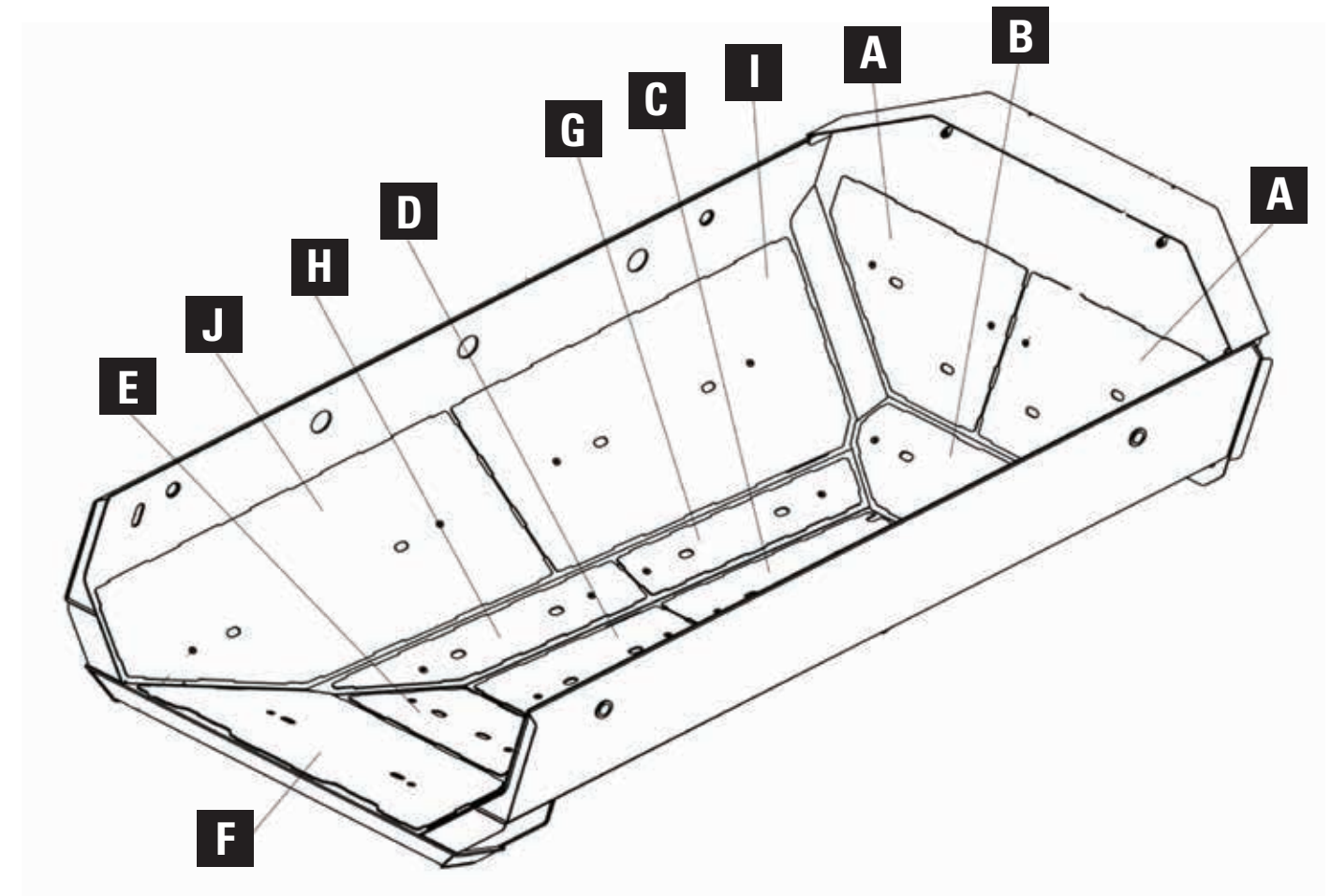

RENFORTS DE BENNE BASCULANTE

| Modèle de vente | Plage de numéros de série | Emplacement de l'objet | Numéro de pièce | Quantité |
|-----------------|----------------------------------|------------------------|-----------------|----------|
| 745 | 3T605601-99999 3F605501-99999 | A | 609-3759 | 2 |
| | | B | 609-3760 | 1 |
| | | C | 609-3761 | 1 |
| | | D | 609-3763 | 1 |
| | | E | 609-3764 | 1 |
| | | F | 609-3765 | 1 |
| | | G | 609-3766 | 2 |
| | | H | 609-3767 | 2 |
| | | I | 609-3768 | 2 |
| | | J | 609-3769 | 2 |



Les filtres Cat prolongent la durée de vie de l'injecteur

Il est probable que vous oubliez d'effectuer les vidanges d'huile moteur ou l'entretien régulier de la voiture familiale. Alors pourquoi oublier d'effectuer l'entretien planifié de votre équipement Cat ? Les filtres à carburant Cat démontrent des performances supérieures à la concurrence, avec une durée de vie de l'injecteur supérieure de 45 % et un coût horaire réduit de 80 %.*



Productivité et circuit hydraulique vont de pair

Si votre circuit hydraulique ne fonctionne pas au maximum de son efficacité, il impacte le rendement de la machine. Les pertes d'efficacité apparaissent souvent lentement et peuvent atteindre 20 % avant de détecter qu'il y a un problème, ceci équivaut à la perte d'un jour de production par semaine ! Ces pertes d'efficacité hydraulique augmentent également la consommation de carburant, ce qui entraîne une hausse des coûts d'exploitation.



Besoin d'aide ?

Votre concessionnaire Cat local peut vous apporter :

- Support technique
- Pièces nécessaires et équipement compatible
- Contrats de valeur clients
- Financement des réparations
- Analyse d'un échantillon d'huile
- Services de location

Consultez votre concessionnaire local à l'adresse www.cat.com dès aujourd'hui.



LET'S DO THE WORK.™



Pour acheter des pièces Cat en ligne, visitez le site Parts.cat.com.

AFX03497
(Mondial)

© 2022 Caterpillar Tous droits réservés. CAT, CATERPILLAR, LET'S DO THE WORK, leurs logos respectifs, la couleur « Caterpillar Corporate Yellow », les habillages commerciaux « Power Edge » et « Modern Hex » Cat, ainsi que l'identité visuelle de l'entreprise et des produits qui figurent dans le présent document, sont des marques déposées de Caterpillar qui ne peuvent pas être utilisées sans autorisation.

