



GUIDE DE RÉFÉRENCE DES PIÈCES DU PETIT TRACTEUR D1/D2/D3

LET'S DO THE WORK.™



PROTÉGEZ VOTRE INVESTISSEMENT AVEC DES PIÈCES CAT® D'ORIGINE

Merci d'avoir choisi le petit tracteur Cat®.

Ce guide est conçu pour vous fournir une référence rapide pour les pièces et les numéros de pièces dont vous avez besoin pour maintenir le fonctionnement de votre petit tracteur Cat à pleine capacité.

ENTRETIEN

Un entretien préventif proactif prolonge la durée de vie de votre machine et protège votre investissement. Seul Caterpillar connaît les exigences de filtration et de lubrification des équipements Cat et propose des pièces adaptées aux cycles d'entretien de votre machine.

PIÈCES D'ENTRETIEN PLANIFIÉ	
	GRAISSES
	PIÈCES D'ENTRETIEN PLANIFIÉ

PIÈCES DE RECHANGE

Un entretien adéquat réduit au minimum le besoin de réparation et de remplacement. Si des pièces de rechange sont nécessaires, l'utilisation de pièces Cat d'origine permet d'optimiser le rendement de la machine et de maintenir une valeur de revente élevée.

PIÈCES D'USURE	
	TRAIN DE ROULEMENT
	OUTILS D'ATTAQUE DU SOL
PIÈCES DE RÉPARATION	
	PIÈCES DU MOTEUR
	LIQUIDE D'ÉCHAPPEMENT DIESEL
	FEUX
	BATTERIES
	CEINTURE DE SÉCURITÉ
	VERRE DE CABINE
	ESSUIE-GLACE

GRAISSES

	GRAISSES D'ENTRETIEN COURANT		
Nom du produit Cat précédent	Cat Ultra 5 Moly #1	Cat Ultra 5 Moly #2	Cat Advanced 3 Moly
Nom du produit Cat actuel	Graisse pour applications extrêmes Cat 1 (5 % MOS2)	Graisse pour applications extrêmes Cat 2 (5 % MOS2)	Graisse pour applications principales Cat (3 % MOS2)
Grade (NLGI)	1	2	2
Point de fusion en °C (°F)	260 (500)	260 (500)	260 (500)
Température ambiante en °C (°F)	-35 à +40 (-31 à +104)	-30 à +50 (-22 à +122)	-20 à +40 (-4 à +104)
Type d'huile de base	Minérale	Minérale	Minérale
Couleur	Gris foncé	Gris foncé	Gris foncé
Cartouche (390 g/14 oz)	452-5996	452-6001	452-6006
Seau en plastique (5 kg/11 lb)	–	–	–
Seau en plastique (16 kg/35 lb)	452-5999	452-6004	452-6009
Barillet (55 kg/120 lb)	452-5998	452-6003	452-6008
Fût (180 kg/400 lb)	452-5997	452-6002	452-6007

GRAISSES ADAPTÉES AUX APPLICATIONS ET AUX ENVIRONNEMENTS UNIQUES			
Cat Arctic Platinum	Cat Desert Gold	Cat Multipurpose	Pâte à multiples usages
Graisse pour applications extrêmes Cat – Arctic (5 % MOS2)	Graisse pour applications extrêmes Cat – Desert (5 % MOS2)	Graisse Utilitaire Cat	
0	2	2	2
230 (446)	280 (536)	260 (500)	230 (446)
-35 à +40 (-31 à +104)	-30 à +50 (-22 à +122)	-30 à +40 (-22 à +104)	-20 à +1 100 (-4 à +2 012)
Semi-synthétique	Minérale	Minérale	Minérale
Gris foncé	Gris foncé	Bleue	Bronze
508-2184	452-6016	452-6011	130-6951 (De série) 317-8491 (Graissage automatique)
–	–	–	133-8807
508-2187	452-6019	452-6014	–
508-2186	452-6018	452-6013	–
508-2185	452-6017	452-6012	–

LIQUIDES D'ENTRETIEN	TYPE
Huile moteur	Cat DEO™ (10W-30)
Huile hydraulique	Cat HYDO™ Advanced 10
Huile de réducteur	Cat TDTO SAE 50W
Liquide de refroidissement	ELC Cat™

PIÈCES D'ENTRETIEN PLANIFIÉ D1/D2/D3

Ce guide utilise dans les tableaux les abréviations suivantes :

« Quantité » est abrégé en « qté »

PETITS TRACTEURS		Filtre à air de la cabine		Filtre à air de la cabine	
Modèle de vente	Préfixe de no de série	Filtre à air frais avec climatisation – Alternative	Filtre à air frais avec pare-étincelles	Élément de recirculation, CA	Élément de recirculation, non CA
D1/D2/D3	XKF, XKL, XT3, XKM, XKR, XKW, XKY, XT5	266-7765	476-7104	443-2127	443-2127

PETITS TRACTEURS		TOUTES LES 1 500 HEURES		TOUTES LES 2 000 HEURES	
PETITS TRACTEURS		Courroie d'entraînement		Changement du filtre hydraulique	
Modèle de vente	Préfixe de no de série	D1	D2 et D3	Unité de filtration	Filtre de treuil (si équipé)
D1/D2/D3	XKF, XKL, XT3, XKM, XKR, XKW, XKY, XT5	avec climatisation = 524-2467 sans climatisation = 525-7711	avec climatisation = 515-2097 sans climatisation = 520-3849	421-5481	421-5479

Les cycles de 1 500 et 2 000 heures comprennent les numéros de pièces de 500 heures. Le cycle de 3 000 heures comprend les numéros de pièces de 500 et 1 500 heures.

TOUTES LES 500 HEURES

Changement de l'huile moteur et du filtre		Filtre à air		Changement de filtre à carburant	
Filtre	Qté d'huile (l) DEO-ULS	Élément primaire Nettoyer ou remplacer	Élément secondaire	Élément primaire	Élément secondaire
569-8036	10,5	526-3120	526-3124	523-6604	360-8960

TOUTES LES 2 000 HEURES

TOUTES LES 3 000 HEURES

TOUTES LES 6 000 HEURES

Vidanger l'huile du réducteur	Vidanger l'huile du treuil	Réservoir hydraulique	Filtre à DEF	Huile hydraulique
Quantité d'huile (l) TDTO	Quantité d'huile (l) TDTO	Élément de reniflard	Filtre	Qté d'huile (l) Hydo Adv
10 de chaque côté	19	9R-9925 (qté 2)	378-3187	50

res. Le cycle de 6 000 heures comprend les numéros de pièces de 500, 1 500 et 3 000 heures.

TRAIN DE ROULEMENT D1/D2/D3

PETITS TRACTEURS		Galets (par côté)		
Modèle de vente	Préfixe de numéro de série	Bride simple	À deux brides	Support
D1/D2	XKF, XKL, XT3, XKM, XKR	497-8871 (qté 4)	497-8958 (qté 2)	6S-3609
D3	XKW, XKY, XT5	346-8807 (qté 4)	347-0406 (qté 3)	6K-9880

PETITS TRACTEURS					
Modèle de vente	Préfixe de numéro de série	Description	D1	D1 LGP	D1 LGP (762 mm/30 po)
D1/D2	XKF, XKL, XT3, XKM, XKR	Boulon de chaîne	4K-7038 (qté 168)	4K-7038 (qté 168)	4K-7038 (qté 168)
		Boulon de chaîne principal	5A-3187 (qté 4)	5A-3187 (qté 4)	5A-3187 (qté 4)
		Écrou de chaîne	7K-2017 (qté 168)	7K-2017 (qté 168)	7K-2017 (qté 168)
		Patin	198-6987 (qté 42)	198-6991 (qté 42)	196-4404 (qté 42)
		Patin de chaîne principal	198-6988 (qté 1)	198-6992 (qté 1)	196-4405 (qté 1)
D3	XKW, XKY, XT5	Boulon de chaîne	4K-7038 (qté 160)	4K-7038 (qté 160)	4K-7038 (qté 160)
		Boulon de chaîne principal	5A-3187 (qté 4)	5A-3187 (qté 4)	5A-3187 (qté 4)
		Écrou de chaîne	7K-2017 (qté 160)	7K-2017 (qté 160)	7K-2017 (qté 160)
		Patin	198-6987 (qté 40)	198-6991 (qté 40)	196-4404 (qté 40)
		Patin de chaîne principal	198-6988 (qté 1)	198-6992 (qté 1)	196-4405 (qté 1)

Train de roulement SALT

Segments (par côté)	Groupe de roue libre (par côté)	Ensemble de roue libre (par côté)	Tringlerie (par côté)
278-2355 (qté 1) 278-2356 (qté 5)	499-9105	533-5536	323-8755
278-2358 (qté 3) 278-2359 (qté 3)	419-5476	399-0736	289-0270

Chaîne SALT**Patins et quinquillerie (par côté)**

D2	D2 LGP	D3	D3 LGP	D3 LGP (762 mm/30 po)
4K-7038 (qté 168)	4K-7038 (qté 168)	9G-3110 (qté 156)	9G-3110 (qté 156)	9G-3110 (qté 156)
5A-3187 (qté 4)	5A-3187 (qté 4)	9G-8592 (qté 2)	3T-8601 (qté 2)	9G-8592 (qté 2)
7K-2017 (qté 168)	7K-2017 (qté 168)	1M-1408 (qté 156)	1M-1408 (qté 156)	1M-1408 (qté 156)
198-6989 (qté 42)	198-6991 (qté 42)	8E-9812 (qté 40)	6I-9573 (qté 40)	216-6286 (qté 40)
198-6990 (qté 1)	198-6992 (qté 1)	3T-8601 (qté 2)	3T-8601 (qté 2)	3T-8601 (qté 2)
4K-7038 (qté 168)	4K-7038 (qté 168)	9G-3110 (qté 156)	9G-3110 (qté 156)	9G-3110 (qté 156)
5A-3187 (qté 4)	5A-3187 (qté 4)	9G-8592 (qté 2)	9G-8592 (qté 2)	9G-8592 (qté 2)
7K-2017 (qté 168)	7K-2017 (qté 168)	1M-1408 (qté 156)	1M-1408 (qté 156)	1M-1408 (qté 156)
198-6989 (qté 42)	198-6991 (qté 42)	8E-9812 (qté 40)	6I-9573 (qté 40)	216-6286 (qté 40)
198-6990 (qté 1)	198-6992 (qté 1)	3T-8601 (qté 2)	3T-8601 (qté 2)	3T-8601 (qté 2)

TRAIN DE ROULEMENT D1/D2/D3

PETITS TRACTEURS		Galets (par côté)		Segments à roue d'entraîn
Modèle de vente	Préfixe de numéro de série	Bride simple	Support	
D1/D2	XKF, XKL, XT3, XKM, XKR	581-3757 (qté 6)	225-7650	258-978
D3	XKW, XKY, XT5	357-5368 (qté 7)	362-0515	258-978

PETITS TRACTEURS					
Modèle de vente	Préfixe de numéro de série	Description	D1	D1 LGP	D1 LGP (762 mm/30 po)
D1/D2	XKF, XKL, XT3, XKM, XKR	Boulon de chaîne	301-4302 (qté 148)	301-4302 (qté 148)	301-4302 (qté 148)
		Boulon de chaîne principal	254-0228 (qté 4)	254-0228 (qté 4)	254-0228 (qté 4)
		Écrou de chaîne	51-6125 (qté 148)	51-6125 (qté 148)	51-6125 (qté 148)
		Patin	235-2559 (qté 38)	235-2559 (qté 38)	323-8931 (qté 37)
		Patin de chaîne principal	–	269-3798 (qté 1)	372-0547 (qté 1)
		Maillon de chaîne principal	311-6180 (qté 2)	311-6180 (qté 2)	311-6180 (qté 2)
D3	XKW, XKY, XT5	Boulon de chaîne	301-4302 (qté 140)	301-4302 (qté 140)	301-4302 (qté 140)
		Boulon de chaîne principal	254-0228 (qté 4)	254-0228 (qté 4)	254-0228 (qté 4)
		Écrou de chaîne	51-6125 (qté 140)	51-6125 (qté 140)	51-6125 (qté 140)
		Patin	235-2559 (qté 36)	235-2559 (qté 36)	235-2559 (qté 36)
		Patin de chaîne principal	–	263-3798 (qté 1)	263-3798 (qté 1)
		Maillon de chaîne principal	311-6180 (qté 2)	311-6180 (qté 2)	311-6180 (qté 2)

Train de roulement à abrasion

roulement (par côté)	Roue libre (par côté)	Ensemble de roue libre (par côté)	Tringlerie (par côté)
7	578-8007	578-8008	561-1091
8	422-2588	422-2587	561-1082

Chaîne d'abrasion

Patins et quincaillerie (par côté)

D2	D2 LGP	D3	D3 LGP	D3 LGP (762 mm/30 po)
301-4302 (qté 148)	301-4302 (qté 148)	238-0472 (qté 140)	238-0472 (qté 140)	238-0472 (qté 140)
254-0228 (qté 4)	254-0228 (qté 4)	254-0227 (qté 4)	254-0227 (qté 4)	254-0227 (qté 4)
51-6125 (qté 148)	51-6125 (qté 148)	238-0473 (qté 140)	238-0473 (qté 140)	238-0473 (qté 140)
243-2693 (qté 38)	235-2558 (qté 37)	235-2554 (qté 36)	235-2555 (qté 35)	235-2534 (qté 35)
–	263-3798 (qté 1)	–	260-6762 (qté 1)	255-4182 (qté 1)
311-6180 (qté 2)	311-6180 (qté 2)	318-2486 (qté 2)	318-2486 (qté 2)	318-2486 (qté 2)
301-4302 (qté 148)	301-4302 (qté 148)	238-0472 (qté 140)	238-0472 (qté 140)	238-0472 (qté 140)
254-0228 (qté 4)	254-0228 (qté 4)	254-0227 (qté 4)	254-0227 (qté 4)	254-0227 (qté 4)
51-6125 (qté 148)	51-6125 (qté 148)	238-0473 (qté 140)	238-0473 (qté 140)	238-0473 (qté 140)
243-2693 (qté 38)	235-2558 (qté 37)	235-2554 (qté 36)	235-2555 (qté 35)	235-2534 (qté 35)
–	263-3798 (qté 1)	–	260-6762 (qté 1)	255-4182 (qté 1)
311-6180 (qté 2)	311-6180 (qté 2)	318-2486 (qté 2)	318-2486 (qté 2)	318-2486 (qté 2)





OUTILS D'ATTAQUE DU SOL D1/D2/D3

PETITS TRACTEURS						
Modèle de vente	Préfixe de numéro de série	Description	D1	D1 LGP	D1 LGP (762 mm/30 po)	
D1/D2/D3	XKF, XKL, XT3, XKM, XKR, XKW, XKY, XT5	Charrue, boulon	3F-5108 (qté 18)	3F-5108 (qté 22)	3F-5108 (qté 20)	
		Écrou ordinaire	4K-0367 (qté 18)	4K-0367 (qté 22)	4K-0367 (qté 20)	
		Rondelle dure	5P-8247 (qté 18)	5P-8247 (qté 22)	5P-8247 (qté 20)	
		Embout, côté droit	462-8032 (qté 1)	462-8032 (qté 1)	462-8032 (qté 1)	
		Embout, côté gauche	462-8033 (qté 1)	462-8033 (qté 1)	462-8033 (qté 1)	
		Arête de coupe	467-7955 (qté 2)	467-7956 (qté 2)	467-7957 (qté 2)	
		Embouts plats alternatifs	4T-6229 (qté 2) - ou - 195-7193 (qté 2)	4T-6229 (qté 2) - ou - 195-7193 (qté 2)	4T-6229 (qté 2) - ou - 195-7193 (qté 2)	
		Longue durée de vie	Arête de coupe	472-4116	472-4122	472-4120
			Embout, côté droit	472-4112	472-4112	472-4112
			Embout, côté gauche	472-4113	472-4113	472-4113

Lame					Défonceuse
Groupe d'arête de coupe					Groupe de dents
D2	D2 LGP	D3	D3 Foresterie	D3 LGP	Tous
3F-5108 (qté 18)	3F-5108 B (qté 22)	5J-4771 (qté 20)	5J-4771 (qté 20)	3F-5108 (qté 22)	Dents de la défonceuse 1U-1257 (qté 1)
4K-0367 (qté 18)	4K-0367 (qté 22)	2J-3506 (20 pièces)	2J-3506 (qté 20)	4K-0367 (qté 22)	Goupille fendue 3B-4630 (qté 2)
5P-8247 (qté 18)	5P-8247 (qté 22)	5P-8248 (20 pièces)	5P-8248 (qté 20)	5P-8247 (qté 22)	Axe, outils d'attaque du sol 3G-6049 (qté 1)
462-8032 (qté 1)	462-8032 (qté 1)	8E-7079 (1 pièce)	8E-7079 (qté 1)	462-8032 (qté 1)	Pointe, pénétration 9J-4259 (qté 1)
462-8033 (qté 1)	462-8033 (qté 1)	8E-7078 (1 pièce)	8E-7078 (qté 1)	462-8033 (qté 1)	Axe, outils d'attaque du sol 132-4763 (qté 1)
462-8030 (qté 2)	467-7956 (qté 2)	331-0162 (2 pièces)	331-0162 (qté 2)	462-8034 (qté 2)	Assemblage de retenue 149-5733 (qté 1)
4T-6229 (qté 2) - ou - 195-7193 (qté 2)	4T-6229 (qté 2) - ou - 195-7193 (qté 2)	–	–	–	–
472-4118	472-4122	–	–	472-4119	–
472-4112	472-4112	–	–	472-4112	–
472-4113	72-4113	–	–	472-4113	–

PIÈCES MOTEUR D1/D2/D3

Modèle de vente	Préfixe de numéro de série	Alternateur	Démarreur	Pompe à eau	Turbo	Pompe d'alimentation électrique et filtre	Pompe d'alimentation à haute pression	Injecteur
D1/D2/D3	XKF, XKL, XT3, XKM, XKR, XKW, XKY, XT5	515-4364	321-8965	533-5882	572-6424	551-2110	553-8165	553-8167

LIQUIDE D'ÉCHAPPEMENT DIESEL D1/D2/D3

Numéro de pièce Cat (32,5 % d'urée)	Taille du contenant
350-8733	Bouteille de 9,46 l (2,5 gal US)
350-8734	Contenant de 1 000 l (264 gal)

FEUX D1/D2/D3

Modèle de vente	Préfixe de numéro de série	6 feux	6 feux à DEL
D1/D2/D3	XKF, XKL, XT3, XKM, XKR, XKW, XKY, XT5	<p>Avant : 214-2969 (qté 4) Arrière : 214-2968 (qté 2)</p> <p>Ampoule avant et arrière : 9W-0607 Optique avant : 202-6611 Optique arrière : 202-6614</p>	<p>Avant : 589-0464 (qté 4) Arrière : 589-0462 (qté 2)</p>

BATTERIES D1/D2/D3

Modèle de vente	Préfixe de numéro de série	Batterie
D1/D2/D3	XKF, XKL, XT3, XKM, XKR, XKW, XKY, XT5	115-2422 (qté 2)

CEINTURE DE SÉCURITÉ D1/D2/D3

Modèle de vente	Préfixe de numéro de série	Ceinture de sécurité
D1/D2/D3	XKF, XKL, XT3, XKM, XKR, XKW, XKY, XT5	545-9384

VITRE DE CABINE D1/D2/D3

Modèle de vente	Préfixe de numéro de série	Vitre portière gauche	Vitre portière droite	Vitre avant	Vitre arrière	Vitre gauche GP	Vitre droite GP	Polypropylène portière gauche	Polypropylène portière droite	Polypropylène, avant
D1/D2/D3	XKF, XKL, XT3, XKM, XKR, XKW, XKY, XT5	343-3556	343-3555	343-3552	343-3551	393-4585	393-4580	514-6775	514-6774	514-6773

ESSUIE-GLACES D1/D2/D3

Modèle de vente	Préfixe de numéro de série	Porte	Avant	Arrière
D1/D2/D3	XKF, XKL, XT3, XKM, XKR, XKW, XKY, XT5	125-8175	5C-8811	146-6433



RÉFÉRENCES DES AXES ET DES ROULEMENTS DE TIMONERIE D1/D2/D3

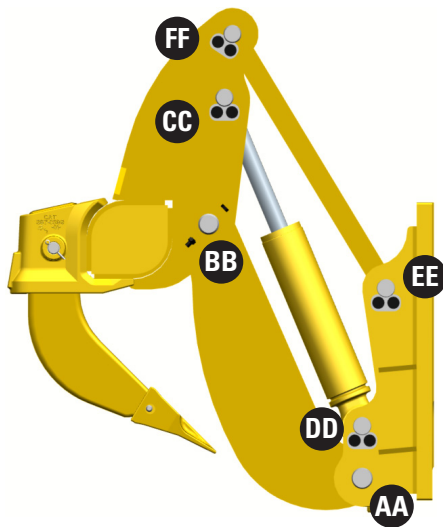

		Timonerie de la défonceuse du parallélogramme		
Modèle de vente	Préfixe de numéro de série	AA	BB	CC
D1/D2/D3	XKF, XKL, XT3, XKM, XKR, XKW, XKY, XT5	7p-2358 - Goupille (qté 2)	8J-7008 - Goupille (qté 2)	397-0242 - Pin (qté 2) 7K-6365 - Douille de palier (qté 2)

		Timonerie de la défonceuse du parallélogramme		
Modèle de vente	Préfixe de numéro de série	DD	EE	FF
D1/D2/D3	XKF, XKL, XT3, XKM, XKR, XKW, XKY, XT5	397-0241 - Goupille (qté 2) 7K-6365 - Douille de palier (qté 2)	397-0241 - Goupille (qté 2)	397-0242 - goupille (qté 2)

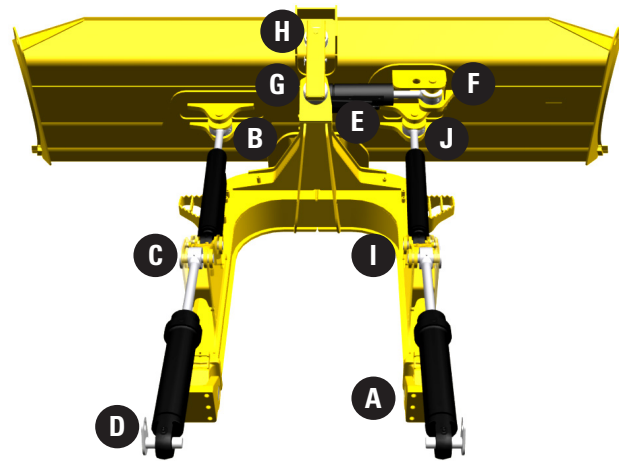
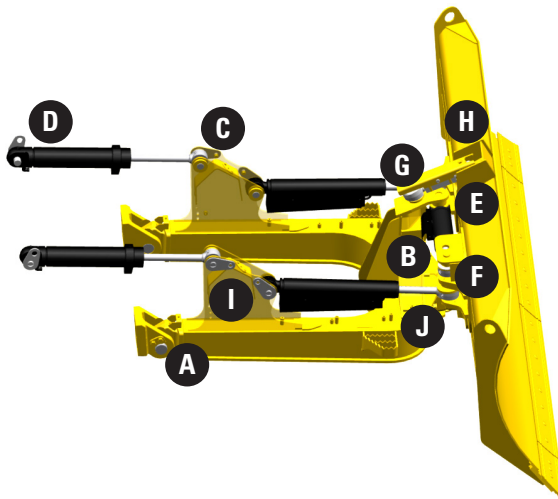

		Système de lame orientable				
Modèle de vente	Préfixe de numéro de série	A	B	C	D	E
D1/D2/D3	XKF, XKL, XT3, XKM, XKR, XKW, XKY, XT5	461-4319 - Goupille (qté 2) 183-1176 - Roulement (qté 2)	179-5757 - Tourillon 179-5755 - Capuchon de roulement (qté 2)	461-4320 - Goupille (qté 2) 263-3181 - Manchon (qté 2)	397-0234 - Goupille (qté 2) 263-3181 - Manchon (qté 2)	8J-0928 - Goupille 9J-9812 - Roulement 2H-5549 - Segment de retenue 471-6399 - Entretoise

		Système de lame orientable				
Modèle de vente	Préfixe de numéro de série	F	G	H	I	J
D1/D2/D3	XKF, XKL, XT3, XKM, XKR, XKW, XKY, XT5	6Y-1421 - Goupille 4D-0298 - Roulement 1L-4775 - Segment de retenue 471-6399 - Entretoise	4D-4431 - Roulement 2H-5549 - Segment de retenue	4D-4431 - Roulement 2H-5549 - Segment de retenue	461-4320 - Goupille (qté 2) 4D-0298 - Roulement (qté 2) 1L-4775 - Segment de retenue (qté 2)	6Y-1421 - Goupille (qté 2) 9J-9812 - Roulement (qté 2) 2H-5549 - Segment de retenue (qté 2) 471-6400 - Entretoise (qté 2)

P5BJ0175
Novembre 2022
(Global)

© 2022 Caterpillar. Tous droits réservés. CAT, CATERPILLAR, LET'S DO THE WORK, leurs logos respectifs, la couleur « Caterpillar Corporate Yellow », les emballages « Power Edge » et « Modern Hex » Cat, ainsi que l'identité visuelle de l'entreprise et des produits qui figurent dans le présent document sont des marques de commerce de Caterpillar qui ne peuvent pas être exploitées sans autorisation.

LET'S DO THE WORK.™

