



GUIDA DI RIFERIMENTO AI RICAMBI PER DOZER PICCOLI D1/D2/D3

LET'S DO THE WORK.™



PROTEGGETE IL VOSTRO INVESTIMENTO CON RICAMBI CAT® ORIGINALI

Grazie per aver scelto il dozer piccolo Cat®.

Questa guida è stata studiata per fornire un riferimento rapido ai ricambi e ai codici necessari per mantenere il dozer piccolo Cat alla massima efficienza.

MANUTENZIONE

La manutenzione preventiva proattiva prolunga la durata della macchina e protegge il vostro investimento. Solo Caterpillar conosce i requisiti di filtraggio e lubrificazione delle attrezzature Cat e offre kit ricambi per soddisfare i cicli di manutenzione della macchina.

RICAMBI PER LA MANUTENZIONE PROGRAMMATA



GRASSI

RICAMBI PER LA MANUTENZIONE PROGRAMMATA

PARTI DI RICAMBIO

Una manutenzione corretta è essenziale per ridurre il numero delle riparazioni e delle sostituzioni. Quando sono necessarie parti di ricambio, l'uso di ricambi Cat originali contribuisce a ottimizzare le prestazioni della macchina e a mantenere elevato il valore di rivendita.

PARTI DI USURA



CARRO

PARTI DI USURA

PARTI PER LA RIPARAZIONE



RICAMBI MOTORE

FLUIDO DI SCARICO DIESEL

LUCI

BATTERIE

CINTURA DI SICUREZZA

VETRO CABINA

TERGICRISTALLI

GRASSI

	GRASSI DI MANUTENZIONE DI SERIE			GRASSI PER AMBIENTI E IMPIEGHI UNICI			
Nome prodotto Cat precedente	Cat Ultra 5 Moly #1	Cat Ultra 5 Moly #2	Cat Advanced 3 Moly	Cat Arctic Platinum	Cat Desert Gold	Cat multiuso	Pasta per martelli
Nome prodotto Cat attuale	Grasso per impieghi estremi Cat - 1 (5% MOS2)	Grasso per impieghi estremi Cat - 2 (5% MOS2)	Cat Prime Application Grease (3% MOS2)	Cat Extreme Application Grease - Arctic (5% MOS2)	Cat Extreme Application Grease - Desert (5% MOS2)	Grasso per uso generico Cat	
Grado (NLGI)	1	2	2	0	2	2	2
Punto di fusione °C (°F)	260 (500)	260 (500)	260 (500)	230 (446)	280 (536)	260 (500)	230 (446)
Temperatura ambiente °C (°F)	Da -35 a +40 (da -31 a +104)	da -30 a +50 (da -22 a +122)	Da -20 a +40 (da -4 a +104)	Da -35 a +40 (da -31 a +104)	da -30 a +50 (da -22 a +122)	Da -30 a +40 (da -22 a +104)	da -20 a +1.100 (da -4 a +2.012)
Tipo olio di base	Minerale	Minerale	Minerale	Semi-sintetico	Minerale	Minerale	Minerale
Colore	Grigio scuro	Grigio scuro	Grigio scuro	Grigio scuro	Grigio scuro	Blu	Bronzo
Cartuccia (390 g/14 oz)	452-5996	452-6001	452-6006	508-2184	452-6016	452-6011	130-6951 (standard) 317-8491 (lubrificazione automatica)
Secchio in plastica (5 kg/11 lb)	–	–	–	–	–	–	133-8807
Secchio in plastica (16 kg/35 lb)	452-5999	452-6004	452-6009	508-2187	452-6019	452-6014	–
Fusto (55 kg/120 lb)	452-5998	452-6003	452-6008	508-2186	452-6018	452-6013	–
Tamburo (180 kg/400 lb)	452-5997	452-6002	452-6007	508-2185	452-6017	452-6012	–

LIQUIDI DI MANUTENZIONE	TIPO
Olio motore	Cat DEO™ (10 W-30)
Olio idraulico	Cat HYDO™ Advanced 10
Olio del riduttore finale	Cat TDTO SAE 50 W
Liquido di raffreddamento	Cat ELC™

RICAMBI PER LA MANUTENZIONE PROGRAMMATA D1/D2/D3

La guida include le seguenti abbreviazioni:

Qtà sta per Quantità

DOZER PICCOLI		Aria cabina		Aria cabina	
		Filtro dell'aria fresca con A/C - Alternativa	Filtro dell'aria fresca con parascintille	Elemento ricircolo con A/C	Elemento ricircolo senza A/C
Modello di vendita	Prefisso n. di serie				
D1/D2/D3	XKF, XKL, XT3, XKM, XKR, XKW, XKY, XT5	266-7765	476-7104	443-2127	443-2127

DOZER PICCOLI		OGNI 1.500 ORE		OGNI 1.500 ORE	
		Cinghia di trasmissione		Sostituzione del filtro idraulico	
Modello di vendita	Prefisso n. di serie	D1	D2 e D3	Unità filtrante	Filtro del verricello (se in dotazione)
D1/D2/D3	XKF, XKL, XT3, XKM, XKR, XKW, XKY, XT5	con A/C = 524-2467 senza A/C = 525-7711	con A/C = 515-2097 senza A/C = 520-3849	421-5481	421-5479

Un ciclo di 1.500 e 2.000 ore include codici di 500 ore, un ciclo di 3.000 ore include codici di 500 e 1.500 ore, un ciclo di 6.000 ore include codici di 500, 1.500 e 3.000 ore.

OGNI 500 ORE

Sostituzione filtro/cambio olio motore		Filtro dell'aria		Sostituzione del filtro del combustibile	
Filtro	Qtà olio (L) DEO-ULS™	Elemento primario Pulizia o sostituzione	Elemento secondario	Elemento primario	Elemento secondario
569-8036	10,5	526-3120	526-3124	523-6604	360-8960

2.000 ORE

OGNI 3.000 ORE

OGNI 6.000 ORE

Cambio olio riduttore finale	Sostituzione dell'olio del verricello	Serbatoio idraulico	Filtro DEF	Olio idraulico
Qtà olio (L) TDTO	Qtà olio (L) TDTO	Elemento sfiatatoio	Filtro	Qtà olio (L) Hydo Adv
10 per lato	19	9R-9925 (Qtà 2)	378-3187	50

CARRO D1/D2/D3

DOZER PICCOLI		Rulli (per lato)		
		Flangia singola	Flangia doppia	Supporto
Modello di vendita	Prefisso numero di serie			
D1/D2	XKF, XKL, XT3, XKM, XKR	497-8871 (QTÀ 4)	497-8958 (QTÀ 2)	6S-3609
D3	XKW, XKY, XT5	346-8807 (QTÀ 4)	347-0406 (QTÀ 3)	6K-9880

DOZER PICCOLI					
		Descrizione	D1	D1 LGP	D1 LGP (762 MM/30 IN)
Modello di vendita	Prefisso numero di serie				
D1/D2	XKF, XKL, XT3, XKM, XKR	Bullone per cingoli	4K-7038 (QTÀ 168)	4K-7038 (QTÀ 168)	4K-7038 (QTÀ 168)
		Bullone cingolo principale	5A-3187 (QTÀ 4)	5A-3187 (QTÀ 4)	5A-3187 (QTÀ 4)
		Dado per cingoli	7K-2017 (QTÀ 168)	7K-2017 (QTÀ 168)	7K-2017 (QTÀ 168)
		Pattino	198-6987 (QTÀ 42)	198-6991 (QTÀ 42)	196-4404 (QTÀ 42)
		Pattino cingolo principale	198-6988 (QTÀ 1)	198-6992 (QTÀ 1)	196-4405 (QTÀ 1)
D3	XKW, XKY, XT5	Bullone per cingoli	4K-7038 (QTÀ 160)	4K-7038 (QTÀ 160)	4K-7038 (QTÀ 160)
		Bullone cingolo principale	5A-3187 (QTÀ 4)	5A-3187 (QTÀ 4)	5A-3187 (QTÀ 4)
		Dado per cingoli	7K-2017 (QTÀ 160)	7K-2017 (QTÀ 160)	7K-2017 (QTÀ 160)
		Pattino	198-6987 (QTÀ 40)	198-6991 (QTÀ 40)	196-4404 (QTÀ 40)
		Pattino cingolo principale	198-6988 (QTÀ 1)	198-6992 (QTÀ 1)	196-4405 (QTÀ 1)

Angoli con rulli lubrificati a tenuta ermetica

Segmenti (per lato)	Gruppo puleggia folle (per lato)	Assemblaggio puleggia folle (per lato)	Assemblaggio articolazione (per lato)
278-2355 (QTÀ 1) 278-2356 (QTÀ 5)	499-9105	533-5536	323-8755
278-2358 (QTÀ 3) 278-2359 (QTÀ 3)	419-5476	399-0736	289-0270

Cingolo SALT
Pattini e bulloneria (per lato)

D2	D2 LGP	D3	D3 LGP	D3 LGP (762 MM/30 IN)
4K-7038 (QTÀ 168)	4K-7038 (QTÀ 168)	9G-3110 (QTÀ 156)	9G-3110 (QTÀ 156)	9G-3110 (QTÀ 156)
5A-3187 (QTÀ 4)	5A-3187 (QTÀ 4)	9G-8592 (QTÀ 2)	3T-8601 (QTÀ 2)	9G-8592 (QTÀ 2)
7K-2017 (QTÀ 168)	7K-2017 (QTÀ 168)	1M-1408 (QTÀ 156)	1M-1408 (QTÀ 156)	1M-1408 (QTÀ 156)
198-6989 (QTÀ 42)	198-6991 (QTÀ 42)	8E-9812 (QTÀ 40)	6I-9573 (QTÀ 40)	216-6286 (QTÀ 40)
198-6990 (QTÀ 1)	198-6992 (QTÀ 1)	3T-8601 (QTÀ 2)	3T-8601 (QTÀ 2)	3T-8601 (QTÀ 2)
4K-7038 (QTÀ 168)	4K-7038 (QTÀ 168)	9G-3110 (QTÀ 156)	9G-3110 (QTÀ 156)	9G-3110 (QTÀ 156)
5A-3187 (QTÀ 4)	5A-3187 (QTÀ 4)	9G-8592 (QTÀ 2)	9G-8592 (QTÀ 2)	9G-8592 (QTÀ 2)
7K-2017 (QTÀ 168)	7K-2017 (QTÀ 168)	1M-1408 (QTÀ 156)	1M-1408 (QTÀ 156)	1M-1408 (QTÀ 156)
198-6989 (QTÀ 42)	198-6991 (QTÀ 42)	8E-9812 (QTÀ 40)	6I-9573 (QTÀ 40)	216-6286 (QTÀ 40)
198-6990 (QTÀ 1)	198-6992 (QTÀ 1)	3T-8601 (QTÀ 2)	3T-8601 (QTÀ 2)	3T-8601 (QTÀ 2)

CARRO D1/D2/D3

DOZER PICCOLI		Rulli (per lato)		Anelli ruota motrice
		Flangia singola	Supporto	
Modello di vendita	Prefisso numero di serie			
D1/D2	XKF, XKL, XT3, XKM, XKR	581-3757 (QTÀ 6)	225-7650	258-978
D3	XKW, XKY, XT5	357-5368 (QTÀ 7)	362-0515	258-978

DOZER PICCOLI					
		Descrizione	D1	D1 LGP	D1 LGP (762 MM/30 IN)
Modello di vendita	Prefisso numero di serie				
D1/D2	XKF, XKL, XT3, XKM, XKR	Bullone per cingoli	301-4302 (QTÀ 148)	301-4302 (QTÀ 148)	301-4302 (QTÀ 148)
		Bullone cingolo principale	254-0228 (QTÀ 4)	254-0228 (QTÀ 4)	254-0228 (QTÀ 4)
		Dado per cingoli	5I-6125 (QTÀ 148)	5I-6125 (QTÀ 148)	5I-6125 (QTÀ 148)
		Pattino	235-2559 (QTÀ 38)	235-2559 (QTÀ 38)	323-8931 (QTÀ 37)
		Pattino cingolo principale	–	269-3798 (QTÀ 1)	372-0547 (QTÀ 1)
		Articolazione cingolo principale	311-6180 (QTÀ 2)	311-6180 (QTÀ 2)	311-6180 (QTÀ 2)
D3	XKW, XKY, XT5	Bullone per cingoli	301-4302 (QTÀ 140)	301-4302 (QTÀ 140)	301-4302 (QTÀ 140)
		Bullone cingolo principale	254-0228 (QTÀ 4)	254-0228 (QTÀ 4)	254-0228 (QTÀ 4)
		Dado per cingoli	5I-6125 (QTÀ 140)	5I-6125 (QTÀ 140)	5I-6125 (QTÀ 140)
		Pattino	235-2559 (QTÀ 36)	235-2559 (QTÀ 36)	235-2559 (QTÀ 36)
		Pattino cingolo principale	–	263-3798 (QTÀ 1)	263-3798 (QTÀ 1)
		Articolazione cingolo principale	311-6180 (QTÀ 2)	311-6180 (QTÀ 2)	311-6180 (QTÀ 2)

Carro Abrasion			
7 (per lato)	Puleggia folle (per lato)	Assemblaggio puleggia folle (per lato)	Assemblaggio articolazione (per lato)
7	578-8007	578-8008	561-1091
8	422-2588	422-2587	561-1082

Cingolo Abrasion				
Pattini e bulloneria (per lato)				
D2	D2 LGP	D3	D3 LGP	D3 LGP (762 MM/30 IN)
301-4302 (QTÀ 148)	301-4302 (QTÀ 148)	238-0472 (QTÀ 140)	238-0472 (QTÀ 140)	238-0472 (QTÀ 140)
254-0228 (QTÀ 4)	254-0228 (QTÀ 4)	254-0227 (QTÀ 4)	254-0227 (QTÀ 4)	254-0227 (QTÀ 4)
51-6125 (QTÀ 148)	51-6125 (QTÀ 148)	238-0473 (QTÀ 140)	238-0473 (QTÀ 140)	238-0473 (QTÀ 140)
243-2693 (QTÀ 38)	235-2558 (QTÀ 37)	235-2554 (QTÀ 36)	235-2555 (QTÀ 35)	235-2534 (QTÀ 35)
–	263-3798 (QTÀ 1)	–	260-6762 (QTÀ 1)	255-4182 (QTÀ 1)
311-6180 (QTÀ 2)	311-6180 (QTÀ 2)	318-2486 (QTÀ 2)	318-2486 (QTÀ 2)	318-2486 (QTÀ 2)
301-4302 (QTÀ 148)	301-4302 (QTÀ 148)	238-0472 (QTÀ 140)	238-0472 (QTÀ 140)	238-0472 (QTÀ 140)
254-0228 (QTÀ 4)	254-0228 (QTÀ 4)	254-0227 (QTÀ 4)	254-0227 (QTÀ 4)	254-0227 (QTÀ 4)
51-6125 (QTÀ 148)	51-6125 (QTÀ 148)	238-0473 (QTÀ 140)	238-0473 (QTÀ 140)	238-0473 (QTÀ 140)
243-2693 (QTÀ 38)	235-2558 (QTÀ 37)	235-2554 (QTÀ 36)	235-2555 (QTÀ 35)	235-2534 (QTÀ 35)
–	263-3798 (QTÀ 1)	–	260-6762 (QTÀ 1)	255-4182 (QTÀ 1)
311-6180 (QTÀ 2)	311-6180 (QTÀ 2)	318-2486 (QTÀ 2)	318-2486 (QTÀ 2)	318-2486 (QTÀ 2)





PARTI DI USURA D1/D2/D3

DOZER PICCOLI						
Modello di vendita	Prefisso numero di serie	Descrizione	D1	D1 LGP	D1 LGP (762 MM/30 IN)	
D1/D2/D3	XKF, XKL, XT3, XKM, XKR, XKW, XKY, XT5	Bullone scanalato	3F-5108 (QTÀ 18)	3F-5108 (QTÀ 22)	3F-5108 (QTÀ 20)	
		Dado pieno	4K-0367 (QTÀ 18)	4K-0367 (QTÀ 22)	4K-0367 (QTÀ 20)	
		Rondella temprata	5P-8247 (QTÀ 18)	5P-8247 (QTÀ 22)	5P-8247 (QTÀ 20)	
		Punta - Cantonale destro	462-8032 (QTÀ 1)	462-8032 (QTÀ 1)	462-8032 (QTÀ 1)	
		Punta - Cantonale sinistro	462-8033 (QTÀ 1)	462-8033 (QTÀ 1)	462-8033 (QTÀ 1)	
		Tagliente	467-7955 (QTÀ 2)	467-7956 (QTÀ 2)	467-7957 (QTÀ 2)	
		Cantionali piatti alternati	4T-6229 (QTÀ 2) oppure 195-7193 (QTÀ 2)	4T-6229 (QTÀ 2) oppure 195-7193 (QTÀ 2)	4T-6229 (QTÀ 2) oppure 195-7193 (QTÀ 2)	
		Durata superiore	Tagliente	472-4116	472-4122	472-4120
			Cantonale destro	472-4112	472-4112	472-4112
			Cantonale sinistro	472-4113	472-4113	472-4113

Lama					Ripper
Gruppo tagliente					Gruppo dente
D2	D2 LGP	D3	D3 per uso forestale	D3 LGP	Tutti
3F-5108 (QTÀ 18)	3F-5108 B (QTÀ 22)	5J-4771 (QTÀ 20)	5J-4771 (QTÀ 20)	3F-5108 (QTÀ 22)	Ripper dentato 1U-1257 (QTÀ 1)
4K-0367 (QTÀ 18)	4K-0367 (QTÀ 22)	2J-3506 (20 PZ)	2J-3506 (QTÀ 20)	4K-0367 (QTÀ 22)	Coppiglia 3B-4630 (QTÀ 2)
5P-8247 (QTÀ 18)	5P-8247 (QTÀ 22)	5P-8248 (20 PZ)	5P-8248 (QTÀ 20)	5P-8247 (QTÀ 22)	Perno-Parte di usura 3G-6049 (QTÀ 1)
462-8032 (QTÀ 1)	462-8032 (QTÀ 1)	8E-7079 (1 PZ)	8E-7079 (QTÀ 1)	462-8032 (QTÀ 1)	Punta - Penetrazione 9J-4259 (QTÀ 1)
462-8033 (QTÀ 1)	462-8033 (QTÀ 1)	8E-7078 (1 PZ)	8E-7078 (QTÀ 1)	462-8033 (QTÀ 1)	Perno-Parte di usura 132-4763 (QTÀ 1)
462-8030 (QTÀ 2)	467-7956 (QTÀ 2)	331-0162 (2 PZ)	331-0162 (QTÀ 2)	462-8034 (QTÀ 2)	Assemblaggio fermo 149-5733 (QTÀ 1)
4T-6229 (QTÀ 2) oppure 195-7193 (QTÀ 2)	4T-6229 (QTÀ 2) oppure 195-7193 (QTÀ 2)	–	–	–	–
472-4118	472-4122	–	–	472-4119	–
472-4112	472-4112	–	–	472-4112	–
472-4113	72-4113	–	–	472-4113	–

RICAMBI PER MOTORE D1/D2/D3

Modello di vendita	Prefisso numero di serie	Alternatore	Dispositivo di avviamento	Pompa dell'acqua	Turbo	Elettropompa e filtro del combustibile	Pompa del combustibile ad alta pressione	Iniettore combustibile
D1/D2/D3	XKF, XKL, XT3, XKM, XKR, XKW, XKY, XT5	515-4364	321-8965	533-5882	572-6424	551-2110	553-8165	553-8167

FLUIDO DI SCARICO DIESEL D1/D2/D3

Codice Cat (32,5% UREA)	Dimensioni contenitore
350-8733	Flacone da 9,46 L (2,5 gal)
350-8734	Serbatoi da 1.000 L (264 gal)

LUCI D1/D2/D3

Modello di vendita	Prefisso numero di serie	6 luci	6 luci LED
D1/D2/D3	XKF, XKL, XT3, XKM, XKR, XKW, XKY, XT5	<p>Anteriore: 214-2969 (QTÀ 4) Posteriore: 214-2968 (QTÀ 2)</p> <p>Lampadina anteriore e posteriore: 9W-0607 Lenti anteriori: 202-6611 Lenti posteriori: 202-6614</p>	<p>Anteriore: 589-0464 (QTÀ 4) Posteriore: 589-0462 (QTÀ 2)</p>

BATTERIE D1/D2/D3

Modello di vendita	Prefisso numero di serie	Batteria
D1/D2/D3	XKF, XKL, XT3, XKM, XKR, XKW, XKY, XT5	115-2422 (QTÀ 2)

CINTURA DI SICUREZZA D1/D2/D3

Modello di vendita	Prefisso numero di serie	Cintura di sicurezza
D1/D2/D3	XKF, XKL, XT3, XKM, XKR, XKW, XKY, XT5	545-9384

VETRO CABINA D1/D2/D3

Modello di vendita	Prefisso numero di serie	Sportello vetrato sinistro	Sportello vetrato destro	Vetro anteriore	Vetro posteriore	Gruppo finestrino sinistro	Gruppo finestrino destro	Sportello in plastica sinistro	Sportello in plastica destro	In plastica anteriore
D1/D2/D3	XKF, XKL, XT3, XKM, XKR, XKW, XKY, XT5	343-3556	343-3555	343-3552	343-3551	393-4585	393-4580	514-6775	514-6774	514-6773

TERGICRISTALLI D1/D2/D3

Modello di vendita	Prefisso numero di serie	Portiera	Pale frontali	Posteriore
D1/D2/D3	XKF, XKL, XT3, XKM, XKR, XKW, XKY, XT5	125-8175	5C-8811	146-6433



CODICI ATTACCO RAPIDO E CUSCINETTO D1/D2/D3

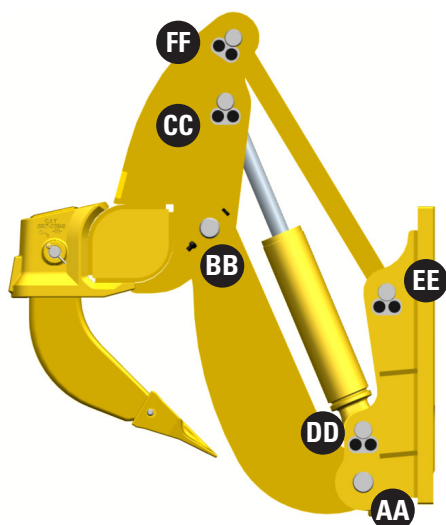

		Leverismo del ripper a parallelogramma		
Modello di vendita	Prefisso numero di serie	AA	BB	CC
D1/D2/D3	XKF, XKL, XT3, XKM, XKR, XKW, XKY, XT5	7p-2358 - Perno (QTÀ 2)	8J-7008 - Perno (QTÀ 2)	397-0242 - Perno (QTÀ 2) 7K-6365 - Manicotto del cuscinetto (QTÀ 2)

		Leverismo del ripper a parallelogramma		
Modello di vendita	Prefisso numero di serie	DD	EE	FF
D1/D2/D3	XKF, XKL, XT3, XKM, XKR, XKW, XKY, XT5	397-0241 - Perno (QTÀ 2) 7K-6365 - Manicotto del cuscinetto (QTÀ 2)	397-0241 - Perno (QTÀ 2)	397-0242 - Perno (QTÀ 2)

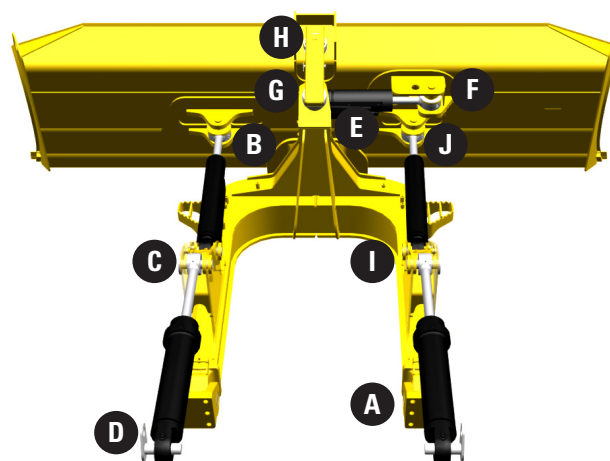
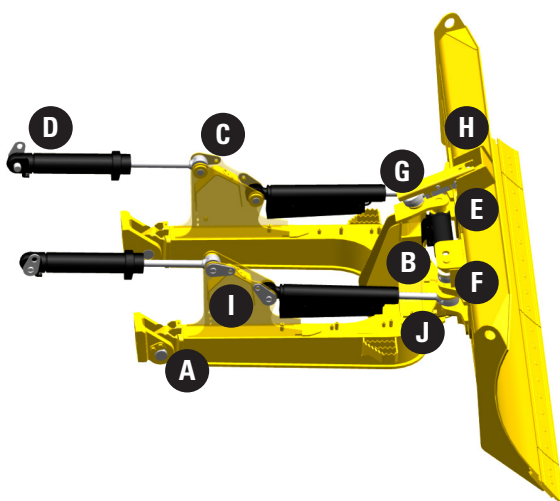

		Sistema a lama angolata				
Modello di vendita	Prefisso numero di serie	A	B	C	D	E
D1/D2/D3	XKF, XKL, XT3, XKM, XKR, XKW, XKY, XT5	461-4319 - Perno (QTÀ 2) 183-1176 - Cuscinetto (QTÀ 2)	179-5757 - Perno di articolazione 179-5755 - Tappo del cuscinetto (QTÀ 2)	461-4320 - Perno (QTÀ 2) 263-3181 - Boccola (QTÀ 2)	397-0234 - Perno (QTÀ 2) 263-3181 - Boccola (QTÀ 2)	8J-0928 - Perno 9J-9812 - Cuscinetto 2H-5549 - Anello di fissaggio 471-6399 - Distanziale

		Sistema a lama angolata				
Modello di vendita	Prefisso numero di serie	F	G	H	I	J
D1/D2/D3	XKF, XKL, XT3, XKM, XKR, XKW, XKY, XT5	6Y-1421 - Perno 4D-0298 - Cuscinetto 1L-4775 - Anello di fissaggio 471-6399 - Distanziale	4D-4431 - Cuscinetto 2H-5549 - Anello di fissaggio	4D-4431 - Cuscinetto 2H-5549 - Anello di fissaggio	461-4320 - Perno (QTÀ 2) 4D-0298 - Cuscinetto (QTÀ 2) 1L-4775 - Anello di fissaggio (QTÀ 2)	6Y-1421 - Perno (QTÀ 2) 9J-9812 - Cuscinetto (QTÀ 2) 2H-5549 - Anello di fissaggio (QTÀ 2) 471-6400 - Distanziale (QTÀ 2)

LET'S DO THE WORK.™

PLBJ0175
Novembre 2022
(Global)

© 2022 Caterpillar. Tutti i diritti riservati. CAT, CATERPILLAR, LET'S DO THE WORK, i rispettivi loghi, "Caterpillar Corporate Yellow", i marchi "Power Edge" e Cat "Modern Hex" nonché le identità dei prodotti qui usati sono marchi di fabbrica di Caterpillar e non possono essere usati senza permesso.

