



REFERENZHANDBUCH FÜR ERSATZTEILE FÜR KLEINE DOZER D1/D2/D3

LET'S DO THE WORK.™



SCHÜTZEN SIE IHRE INVESTITION MIT ORIGINALERSATZTEILEN VON CAT®

Vielen Dank, dass Sie sich für den kleinen Cat®-Dozer entschieden haben.

Dieses Handbuch bietet eine Kurzübersicht über die Ersatzteile und Ersatzteilnummern, mit denen Ihr kleiner Cat-Dozer stets mit höchster Effizienz läuft.

WARTUNG

Eine proaktive, vorbeugende Wartung erhöht die Lebensdauer Ihrer Maschinen und schützt Ihre Investitionen. Nur Caterpillar kennt die Filtrationsanforderungen und den Schmierfettbedarf der Cat-Ausrüstung und bietet Ersatzteile für die Wartungszyklen Ihrer Maschine an.

ERSATZTEILE FÜR DIE PLANMÄSSIGE WARTUNG



SCHMIERFETTE

TEILE FÜR DIE PLANMÄSSIGE WARTUNG

ERSATZTEILE

Eine sachgemäße Wartung minimiert den Reparatur- und Austauschbedarf. Falls Ersatzteile erforderlich sind, wird durch die Verwendung von Cat-Originalteilen die Maschinenleistung maximiert und ein hoher Wiederverkaufswert garantiert.

VERSCHLEISSTEILE



LAUFWERK

SCHNEIDWERKZEUGE

REPARATURTEILE



MOTORTEILE

ABGASREINIGUNGSFLÜSSIGKEIT

BELEUCHTUNG

BATTERIEN

SICHERHEITSGURT

FAHRERKABINENVERGLASUNG

SCHEIBENWISCHER

SCHMIERFETTE

	STANDARD-WARTUNGSSCHMIERFETTE			SCHMIERFETTE FÜR SPEZIFISCHE ANWENDUNGEN UND UMGEBUNGEN			
Bisheriger Cat-Produktname	Cat Ultra 5 Moly #1	Cat Ultra 5 Moly #2	Cat Advanced 3 Moly	Cat Arctic Platinum	Cat Desert Gold	Cat Multipurpose	Meißelpaste
Aktueller Cat-Produktname	Cat Extreme Application Grease - 1 (5 % MoS2)	Cat Extreme Application Grease - 2 (5 % MoS2)	Cat Prime Application Grease (3 % MoS2)	Cat Extreme Application Grease - Arctic (5 % MoS2)	Cat Extreme Application Grease - Desert (5 % MoS2)	Cat Utility Grease	
Klasse (NLGI)	1	2	2	0	2	2	2
Schmelzpunkt in °C (°F)	260 (500)	260 (500)	260 (500)	230 (446)	280 (536)	260 (500)	230 (446)
Umgebungstemperatur in °C (°F)	-35 bis +40 (-31 bis +104)	-30 bis +50 (-22 bis +122)	-20 bis +40 (-4 bis +104)	-35 bis +40 (-31 bis +104)	-30 bis +50 (-22 bis +122)	-30 bis +40 (-22 bis +104)	-20 bis +1100 (-4 bis +2012)
Grundöltyp	Mineral	Mineral	Mineral	Halb-synthetisch	Mineral	Mineral	Mineral
Farbe	Dunkelgrau	Dunkelgrau	Dunkelgrau	Dunkelgrau	Dunkelgrau	Blau	Bronze
Kartusche (390 g/14 oz)	452-5996	452-6001	452-6006	508-2184	452-6016	452-6011	130-6951 (Standard) 317-8491 (Schmier-automatik)
Kunststoffeimer (5 kg/11 lb)	–	–	–	–	–	–	133-8807
Kunststoffeimer (16 kg/35 lb)	452-5999	452-6004	452-6009	508-2187	452-6019	452-6014	–
Fass (55 kg/120 lb)	452-5998	452-6003	452-6008	508-2186	452-6018	452-6013	–
Trommel (180 kg/400 lb)	452-5997	452-6002	452-6007	508-2185	452-6017	452-6012	–

WARTUNGSFLÜSSIGKEITEN	TYP
Motoröl	Cat DEO™ (10W-30)
Hydrauliköl	Cat HYDO™ Advanced 10
Seitenantriebsöl	Cat-Getriebeöl TDTO SAE 50W
Kühlmittel	Cat ELC™

TEILE FÜR DIE PLANMÄSSIGE WARTUNG D1/D2/D3

Die folgenden Abkürzungen werden in dieser Tabelle im gesamten Handbuch verwendet:
Die Anzahl wird als Stk. abgekürzt.

KLEINE DOZER		Kabinenluft		Kabinenluft	
Vertriebsmodell	Seriennummer-Präfix	Frischlufffilter mit Klimaanlage - Alternative	Frischlufffilter mit Funkenfänger	Umwälzeinsatz, Klimaanlage	Umwälzeinsatz, keine Klimaanlage
D1/D2/D3	XKF, XKL, XT3, XKM, XKR, XKW, XKY, XT5	266-7765	476-7104	443-2127	443-2127

KLEINE DOZER		ALLE 1500 STUNDEN		ALLE 2000 STUNDEN	
		Antriebsriemen		Hydraulikfilterwechsel	
Vertriebsmodell	Seriennummer-Präfix	D1	D2 und D3	Filtereinheit	Windenfilter (falls vorhanden)
D1/D2/D3	XKF, XKL, XT3, XKM, XKR, XKW, XKY, XT5	mit Klimaanlage = 524-2467 ohne Klimaanlage = 525-7711	mit Klimaanlage = 515-2097 ohne Klimaanlage = 520-3849	421-5481	421-5479

1500- und 2000-Stunden-Zyklen beinhalten 500-Stunden-Ersatzteilnummern. 3000-Stunden-Zyklus beinhaltet 500- und 1500-Stunden-Ersatzteilnummern. 6000-Stunden-

ALLE 500 STUNDEN

Motoröl/Filterwechsel		Luftfilter		Kraftstofffilterwechsel	
Filter	Ölmenge (l) DEO-ULS™	Hauptfilterelement Reinigen oder ersetzen	Sekundärelement	Hauptfilterelement	Sekundärelement
569-8036	10,5	526-3120	526-3124	523-6604	360-8960

ALLE 1500 STUNDEN

ALLE 3000 STUNDEN

ALLE 6000 STUNDEN

Seitenantriebsölwechsel	Seilwindenölwechsel	Hydrauliktank	DEF-Filter	Hydrauliköl
Ölmenge (l) - Getriebeöl TDTO	Ölmenge (l) - Getriebeöl TDTO	Entlüfterelement	Filter	Ölmenge (l) - Hydrauliköl Hydo Adv
10 pro Seite	19	9R-9925 (2 Stück)	378-3187	50

-Zyklus beinhaltet 500-, 1500- und 3000-Stunden-Ersatzteilnummern.

LAUFWERK D1/D2/D3

KLEINE DOZER		Laufrollen (pro Seite)		
		Einzelflansch	Doppelflansch	Träger
Vertriebsmodell	Seriennummer-Präfix			
D1/D2	XKF, XKL, XT3, XKM, XKR	497-8871 (4 Stk.)	497-8958 (2 Stk.)	6S-3609
D3	XKW, XKY, XT5	346-8807 (4 Stk.)	347-0406 (3 Stk.)	6K-9880

KLEINE DOZER					
		Beschreibung	D1	D1 LGP	D1 LGP (762 mm/30")
Vertriebsmodell	Seriennummer-Präfix				
D1/D2	XKF, XKL, XT3, XKM, XKR	Kettenschraube	4K-7038 (168 Stk.)	4K-7038 (168 Stk.)	4K-7038 (168 Stk.)
		Kettenendgliedschraube	5A-3187 (4 Stk.)	5A-3187 (4 Stk.)	5A-3187 (4 Stk.)
		Bodenplattenmutter	7K-2017 (168 Stk.)	7K-2017 (168 Stk.)	7K-2017 (168 Stk.)
		Bodenplatte	198-6987 (42 Stk.)	198-6991 (42 Stk.)	196-4404 (42 Stk.)
		Bodenplattenendglied	198-6988 (1 Stk.)	198-6992 (1 Stk.)	196-4405 (1 Stk.)
D3	XKW, XKY, XT5	Kettenschraube	4K-7038 (160 Stk.)	4K-7038 (160 Stk.)	4K-7038 (160 Stk.)
		Kettenendgliedschraube	5A-3187 (4 Stk.)	5A-3187 (4 Stk.)	5A-3187 (4 Stk.)
		Bodenplattenmutter	7K-2017 (160 Stk.)	7K-2017 (160 Stk.)	7K-2017 (160 Stk.)
		Bodenplatte	198-6987 (40 Stk.)	198-6991 (40 Stk.)	196-4404 (40 Stk.)
		Bodenplattenendglied	198-6988 (1 Stk.)	198-6992 (1 Stk.)	196-4405 (1 Stk.)

SALT-Laufwerk

Segmente (pro Seite)	Leitradgruppe (pro Seite)	Leitradbaugruppe (pro Seite)	Kettenstrang (pro Seite)
278-2355 (1 Stk.) 278-2356 (5 Stk.)	499-9105	533-5536	323-8755
278-2358 (3 Stk.) 278-2359 (3 Stk.)	419-5476	399-0736	289-0270

SALT-Kette

Bodenplatten und Befestigungsteile (pro Seite)				
D2	D2 LGP	D3	D3 LGP	D3 LGP (762 mm/30")
4K-7038 (168 Stk.)	4K-7038 (168 Stk.)	9G-3110 (156 Stk.)	9G-3110 (156 Stk.)	9G-3110 (156 Stk.)
5A-3187 (4 Stk.)	5A-3187 (4 Stk.)	9G-8592 (2 Stk.)	3T-8601 (2 Stk.)	9G-8592 (2 Stk.)
7K-2017 (168 Stk.)	7K-2017 (168 Stk.)	1M-1408 (156 Stk.)	1M-1408 (156 Stk.)	1M-1408 (156 Stk.)
198-6989 (42 Stk.)	198-6991 (42 Stk.)	8E-9812 (40 Stk.)	6I-9573 (40 Stk.)	216-6286 (40 Stk.)
198-6990 (1 Stk.)	198-6992 (1 Stk.)	3T-8601 (2 Stk.)	3T-8601 (2 Stk.)	3T-8601 (2 Stk.)
4K-7038 (168 Stk.)	4K-7038 (168 Stk.)	9G-3110 (156 Stk.)	9G-3110 (156 Stk.)	9G-3110 (156 Stk.)
5A-3187 (4 Stk.)	5A-3187 (4 Stk.)	9G-8592 (2 Stk.)	9G-8592 (2 Stk.)	9G-8592 (2 Stk.)
7K-2017 (168 Stk.)	7K-2017 (168 Stk.)	1M-1408 (156 Stk.)	1M-1408 (156 Stk.)	1M-1408 (156 Stk.)
198-6989 (42 Stk.)	198-6991 (42 Stk.)	8E-9812 (40 Stk.)	6I-9573 (40 Stk.)	216-6286 (40 Stk.)
198-6990 (1 Stk.)	198-6992 (1 Stk.)	3T-8601 (2 Stk.)	3T-8601 (2 Stk.)	3T-8601 (2 Stk.)

LAUFWERK D1/D2/D3

KLEINE DOZER		Laufrollen (pro Seite)		Kettenradringe (p
		Einzelflansch	Träger	
Vertriebsmodell	Seriennummer-Präfix			
D1/D2	XKF, XKL, XT3, XKM, XKR	581-3757 (6 Stk.)	225-7650	258-978
D3	XKW, XKY, XT5	357-5368 (7 Stk.)	362-0515	258-978

KLEINE DOZER					
Vertriebsmodell	Seriennummer-Präfix	Beschreibung	D1	D1 LGP	D1 LGP (762 mm/30")
D1/D2	XKF, XKL, XT3, XKM, XKR	Kettenschraube	301-4302 (148 Stk.)	301-4302 (148 Stk.)	301-4302 (148 Stk.)
		Kettenendgliedschraube	254-0228 (4 Stk.)	254-0228 (4 Stk.)	254-0228 (4 Stk.)
		Bodenplattenmutter	51-6125 (148 Stk.)	51-6125 (148 Stk.)	51-6125 (148 Stk.)
		Bodenplatte	235-2559 (38 Stk.)	235-2559 (38 Stk.)	323-8931 (37 Stk.)
		Bodenplattenendglied	–	269-3798 (1 Stk.)	372-0547 (1 Stk.)
		Kettenendglied	311-6180 (2 Stk.)	311-6180 (2 Stk.)	311-6180 (2 Stk.)
D3	XKW, XKY, XT5	Kettenschraube	301-4302 (140 Stk.)	301-4302 (140 Stk.)	301-4302 (140 Stk.)
		Kettenendgliedschraube	254-0228 (4 Stk.)	254-0228 (4 Stk.)	254-0228 (4 Stk.)
		Bodenplattenmutter	51-6125 (140 Stk.)	51-6125 (140 Stk.)	51-6125 (140 Stk.)
		Bodenplatte	235-2559 (36 Stk.)	235-2559 (36 Stk.)	235-2559 (36 Stk.)
		Bodenplattenendglied	–	263-3798 (1 Stk.)	263-3798 (1 Stk.)
		Kettenendglied	311-6180 (2 Stk.)	311-6180 (2 Stk.)	311-6180 (2 Stk.)

Abrasion-Laufwerk

pro Seite)	Leitrad (pro Seite)	Leitradbaugruppe (pro Seite)	Kettenstrang (pro Seite)
7	578-8007	578-8008	561-1091
8	422-2588	422-2587	561-1082

Abrasion-Kette

Bodenplatten und Befestigungsteile (pro Seite)

D2	D2 LGP	D3	D3 LGP	D3 LGP (762 mm/30")
301-4302 (148 Stk.)	301-4302 (148 Stk.)	238-0472 (140 Stk.)	238-0472 (140 Stk.)	238-0472 (140 Stk.)
254-0228 (4 Stk.)	254-0228 (4 Stk.)	254-0227 (4 Stk.)	254-0227 (4 Stk.)	254-0227 (4 Stk.)
51-6125 (148 Stk.)	51-6125 (148 Stk.)	238-0473 (140 Stk.)	238-0473 (140 Stk.)	238-0473 (140 Stk.)
243-2693 (38 Stk.)	235-2558 (37 Stk.)	235-2554 (36 Stk.)	235-2555 (35 Stk.)	235-2534 (35 Stk.)
–	263-3798 (1 Stk.)	–	260-6762 (1 Stk.)	255-4182 (1 Stk.)
311-6180 (2 Stk.)	311-6180 (2 Stk.)	318-2486 (2 Stk.)	318-2486 (2 Stk.)	318-2486 (2 Stk.)
301-4302 (148 Stk.)	301-4302 (148 Stk.)	238-0472 (140 Stk.)	238-0472 (140 Stk.)	238-0472 (140 Stk.)
254-0228 (4 Stk.)	254-0228 (4 Stk.)	254-0227 (4 Stk.)	254-0227 (4 Stk.)	254-0227 (4 Stk.)
51-6125 (148 Stk.)	51-6125 (148 Stk.)	238-0473 (140 Stk.)	238-0473 (140 Stk.)	238-0473 (140 Stk.)
243-2693 (38 Stk.)	235-2558 (37 Stk.)	235-2554 (36 Stk.)	235-2555 (35 Stk.)	235-2534 (35 Stk.)
–	263-3798 (1 Stk.)	–	260-6762 (1 Stk.)	255-4182 (1 Stk.)
311-6180 (2 Stk.)	311-6180 (2 Stk.)	318-2486 (2 Stk.)	318-2486 (2 Stk.)	318-2486 (2 Stk.)





SCHNEIDWERKZEUGE D1/D2/D3

KLEINE DOZER						
Vertriebsmodell	Seriennummer-Präfix	Beschreibung	D1	D1 LGP	D1 LGP (762 mm/30")	
D1/D2/D3	XKF, XKL, XT3, XKM, XKR, XKW, XKY, XT5	Senkschraube mit Vierkantansatz	3F-5108 (18 Stk.)	3F-5108 (22 Stk.)	3F-5108 (20 Stk.)	
		Mutter - voll	4K-0367 (18 Stk.)	4K-0367 (22 Stk.)	4K-0367 (20 Stk.)	
		Scheibe - hart	5P-8247 (18 Stk.)	5P-8247 (22 Stk.)	5P-8247 (20 Stk.)	
		Eckmesser - rechts	462-8032 (1 Stk.)	462-8032 (1 Stk.)	462-8032 (1 Stk.)	
		Eckmesser - links	462-8033 (1 Stk.)	462-8033 (1 Stk.)	462-8033 (1 Stk.)	
		Schneidmesser	467-7955 (2 Stk.)	467-7956 (2 Stk.)	467-7957 (2 Stk.)	
		Wechselnde flache Eckmesser	4T-6229 (2 Stk.) -oder- 195-7193 (2 Stk.)	4T-6229 (2 Stk.) -oder- 195-7193 (2 Stk.)	4T-6229 (2 Stk.) -oder- 195-7193 (2 Stk.)	
		Längere Lebensdauer	Schneid- messer	472-4116	472-4122	472-4120
			Eckmesser - rechts	472-4112	472-4112	472-4112
			Eckmesser - links	472-4113	472-4113	472-4113

Schild					Aufreißer
Schneidmessergruppe					Zahngruppe
D2	D2 LGP	D3	D3 Forstwirtschaft	D3 LGP	Alle
3F-5108 (18 Stk.)	3F-5108 B (22 Stk.)	5J-4771 (20 Stk.)	5J-4771 (20 Stk.)	3F-5108 (22 Stk.)	Zahnaufreißer 1U-1257 (1 Stk.)
4K-0367 (18 Stk.)	4K-0367 (22 Stk.)	2J-3506 (20 Stk.)	2J-3506 (20 Stk.)	4K-0367 (22 Stk.)	Splint 3B-4630 (2 Stk.)
5P-8247 (18 Stk.)	5P-8247 (22 Stk.)	5P-8248 (20 Stück)	5P-8248 (20 Stk.)	5P-8247 (22 Stk.)	Bolzen, Schneidwerkzeug 3G-6049 (1 Stk.)
462-8032 (1 Stk.)	462-8032 (1 Stk.)	8E-7079 (1 Stück)	8E-7079 (1 Stk.)	462-8032 (1 Stk.)	Zahnspitze, scharf 9J-4259 (1 Stk.)
462-8033 (1 Stk.)	462-8033 (1 Stk.)	8E-7078 (1 Stück)	8E-7078 (1 Stk.)	462-8033 (1 Stk.)	Bolzen, Schneidwerkzeug 132-4763 (1 Stk.)
462-8030 (2 Stk.)	467-7956 (2 Stk.)	331-0162 (2 Stück)	331-0162 (2 Stk.)	462-8034 (2 Stk.)	Spannring-Baugruppe 149-5733 (1 Stk.)
4T-6229 (2 Stk.) -oder- 195-7193 (2 Stk.)	4T-6229 (2 Stk.) -oder- 195-7193 (2 Stk.)	–	–	–	–
472-4118	472-4122	–	–	472-4119	–
472-4112	472-4112	–	–	472-4112	–
472-4113	72-4113	–	–	472-4113	–

MOTORTEILE D1/D2/D3

Vertriebsmodell	Seriennummer-Präfix	Drehstrom-generator	Anlasser	Wasserpumpe	Turbo	Elektrische Kraftstoffförderpumpe und Filter	Hochdruck-Kraftstoffförderpumpe	Kraftstoffeinspritzdüsenelement
D1/D2/D3	XKF, XKL, XT3, XKM, XKR, XKW, XKY, XT5	515-4364	321-8965	533-5882	572-6424	551-2110	553-8165	553-8167

ABGASREINIGUNGSFLÜSSIGKEIT D1/D2/D3

Cat-Ersatzteilnummer (32,5 % Harnstoff)	Gebindegröße
350-8733	Flasche mit 9,46 l (2,5 US-Gall.)
350-8734	Behälter mit 1000 l (264 US-Gall.)

LEUCHTEN D1/D2/D3

Vertriebsmodell	Seriennummer-Präfix	6 Leuchten	6 Leuchten, LED
D1/D2/D3	XKF, XKL, XT3, XKM, XKR, XKW, XKY, XT5	Vorne: 214-2969 (4 Stk.) Hinten: 214-2968 (2 Stk.) Leuchtmittel vorne und hinten: 9W-0607 Linse vorne: 202-6611 Linse hinten: 202-6614	Vorne: 589-0464 (4 Stk.) Hinten: 589-0462 (2 Stk.)

BATTERIEN D1/D2/D3

Vertriebsmodell	Seriennummer-Präfix	Batterie
D1/D2/D3	XKF, XKL, XT3, XKM, XKR, XKW, XKY, XT5	115-2422 (2 Stk.)

SICHERHEITSGURT D1/D2/D3

Vertriebsmodell	Seriennummer-Präfix	Sicherheitsgurt
D1/D2/D3	XKF, XKL, XT3, XKM, XKR, XKW, XKY, XT5	545-9384

FAHRERKABINENSCHIEBE D1/D2/D3

Vertriebsmodell	Seriennummer-Präfix	Glas, Tür links	Glas, Tür rechts	Glas, vorne	Glas, hinten	Fenstergruppe, links	Fenstergruppe, rechts	Poly, Tür links	Poly, Tür rechts	Poly, vorne
D1/D2/D3	XKF, XKL, XT3, XKM, XKR, XKW, XKY, XT5	343-3556	343-3555	343-3552	343-3551	393-4585	393-4580	514-6775	514-6774	514-6773

SCHEIBENWISCHER D1/D2/D3

Vertriebsmodell	Seriennummer-Präfix	Tür	Front	Hinten
D1/D2/D3	XKF, XKL, XT3, XKM, XKR, XKW, XKY, XT5	125-8175	5C-8811	146-6433



GESTÄNGEBOLZEN- UND LAGER-ERSATZTEILNUMMERN D1/D2/D3

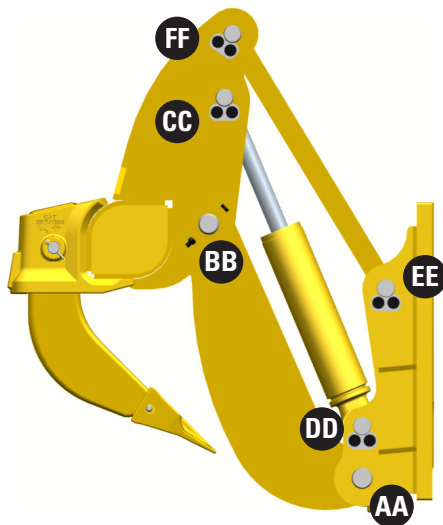

		Parallelogrammaufreißer, Gestänge		
Vertriebsmodell	Seriennummer-Präfix	AA	BB	CC
D1/D2/D3	XKF, XKL, XT3, XKM, XKR, XKW, XKY, XT5	7p-2358 - Bolzen (2 Stk.)	8J-7008 - Bolzen (2 Stk.)	397-0242 - Bolzen (2 Stk.) 7K-6365 - Lagerhülse (2 Stk.)

		Parallelogrammaufreißer, Gestänge		
Vertriebsmodell	Seriennummer-Präfix	DD	EE	FF
D1/D2/D3	XKF, XKL, XT3, XKM, XKR, XKW, XKY, XT5	397-0241 - Bolzen (2 Stk.) 7K-6365 - Lagerhülse (2 STK)	397-0241 - Bolzen (2 Stk.)	397-0242 - Bolzen (2 Stk.)

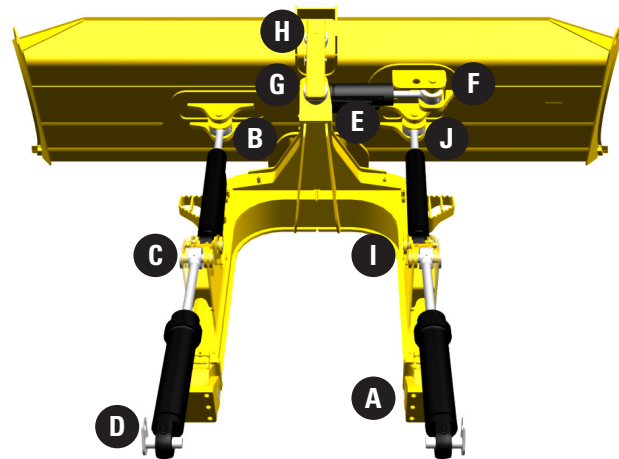
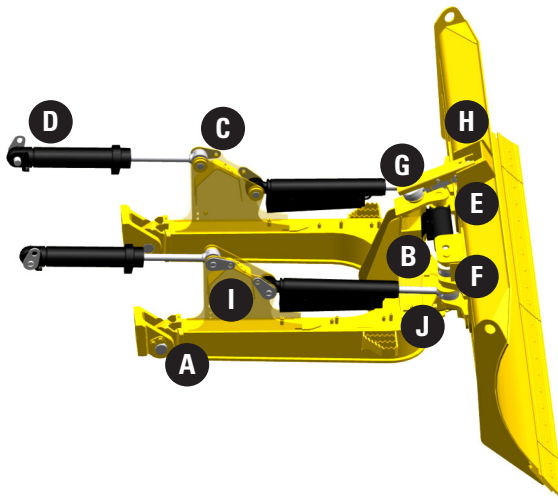

		Schwenschildsystem				
Vertriebsmodell	Seriennummer-Präfix	A	B	C	D	E
D1/D2/D3	XKF, XKL, XT3, XKM, XKR, XKW, XKY, XT5	461-4319 - Bolzen (2 Stk.) 183-1176 - Lager (2 Stk.)	179-5757 - Zapfen 179-5755 - Lagerkappe (2 STK)	461-4320 - Bolzen (2 Stk.) 263-3181 - Buchse (2 Stk.)	397-0234 - Bolzen (2 Stk.) 263-3181 - Buchse (2 Stk.)	8J-0928 - Bolzen 9J-9812 - Lager 2H-5549 - Sicherungsring 471-6399 - Distanzstück

		Schwenschildsystem				
Vertriebsmodell	Seriennummer-Präfix	F	G	H	I	J
D1/D2/D3	XKF, XKL, XT3, XKM, XKR, XKW, XKY, XT5	6Y-1421 - Bolzen 4D-0298 - Lager 1L-4775 - Sicherungsring 471-6399 - Distanzring	4D-4431 - Lager 2H-5549 - Sicherungsring	4D-4431 - Lager 2H-5549 - Sicherungsring	461-4320 - Bolzen (2 Stk.) 4D-0298 - Lager (2 Stk.) 1L-4775 - Sicherungsring (2 Stk.)	6Y-1421 - Bolzen (2 Stk.) 9J-9812 - Lager (2 Stk.) 2H-5549 - Sicherungsring (2 Stk.) 471-6400 - Distanzstück (2 Stk.)

PGBJ0175
November 2022
(Global)

© 2022 Caterpillar. Alle Rechte vorbehalten. CAT, CATERPILLAR, LET'S DO THE WORK, die entsprechenden Logos, "Caterpillar Corporate Yellow", die Handelszeichen "Power Edge" und "Cat-Modern Hex" sowie die hierin verwendeten Unternehmens- und Produktidentitäten sind Markenzeichen von Caterpillar Inc. und dürfen nicht ohne Genehmigung verwendet werden.

LET'S DO THE WORK.™

