

# Cat® DE350S GC

## GROUPES ÉLECTROGÈNES DIESEL



### Applications de secours 60 Hz



L'illustration peut être différente de la configuration réelle.

Modèle de moteur	Cat® C9.3B Diesel en ligne 6, 4 cycles
Alésage x course	115 mm x 149 mm
Cylindrée	9,3 L
Taux de compression	16,5 : 1
Aspiration	Turbocompresseur air-air avec post-refroidissement
Système d'injection	Rail commun
Régulateur	ADEM électronique A6

Modèle	Service de secours:	Stratégie en matière d'émissions
DE350S GC	437.5 kVA	Émissions non certifiées

### PERFORMANCES DU GROUPE ÉLECTROGÈNE

Performances	Service de secours:
Fréquence	60 Hz
Puissance nominale du groupe électrogène	437.5 kVA
Puissance nominale du groupe électrogène avec un ventilateur ayant un facteur de puissance de 0,8	350.0 ekW
Émissions	Émissions non certifiées
Numéro de performances	EM5664
Consommation de carburant	
Charge de 100% avec ventilateur, L/hr, gal/hr	91.2 (24.1)
Charge de 75% avec ventilateur, L/hr, gal/hr	69.2 (18.3)
Charge de 50% avec ventilateur, L/hr, gal/hr	48.8 (12.9)
Charge de 25% avec ventilateur, L/hr, gal/hr	29.0 (7.7)
Circuit de refroidissement <sup>1</sup>	
Restriction du débit d'air des radiateurs (système), kPa (po. d'eau)	0.125 (0.5)
Débit d'air du radiateur, m <sup>3</sup> /min (cfm)	561.4 (19825.7)
Contenance de liquide de refroidissement totale, L, gal	34 (8.98)
Air d'admission	
Débit d'admission de l'air de combustion, m <sup>3</sup> /min, (cfm)	25.1 (887)
Temp. en entrée de l'air de combustion maxi acceptable, °C (°F)	6.2 (24.9)
Système d'échappement	
Température des gaz dans le tuyau d'échappement, °C (°F)	522 (972)
Débit des gaz d'échappement, m <sup>3</sup> /min, cfm	70.2 (2478.2)
Contre-pression dans le circuit d'échappement (minimum permis) kPa, (in. eau)	8 (32.1)
Contre-pression dans le circuit d'échappement (maxi permis) kPa, (in. eau)	12 (48.2)
Dégagement de chaleur	
Rejet de la chaleur vers l'eau des chemises, kW, Btu/min	140 (7940)
Rejet de chaleur à l'échappement (total) kW (Btu/min)	340 (19352)
Rejet de chaleur dans le post-refroidisseur, kW (Btu/min)	81.8 (4653)
Rejet de la chaleur à l'atmosphère depuis le moteur, kW, Btu/min	25.5 (1449)

Émissions (nominales) <sup>2</sup>	Service de secours:				
NOx, mg/Nm <sup>3</sup> (g/hp-hr)	3099.3 (6.27)				
CO, mg/Nm <sup>3</sup> (g/hp-hr)	537.1 (1.08)				
HC, mg/Nm <sup>3</sup> (g/hp-hr)	40.7 (0.10)				
PM, mg/Nm <sup>3</sup> (g/hp-hr)	14.5 (0.04)				
Alternateur					
Tensions	480V	440V	220V	380V	240V
Capacité de démarrage du moteur à un creux de tension de 30 %,	1099	922	922	691	1099
Courant, ampères	526	574	1148	596	1052
Groupe électrogène Niveau de ekW	350	350	350	313.9	350
Taille du châssis	A2925L41				
Excitation	S.E				

## POIDS ET DIMENSIONS

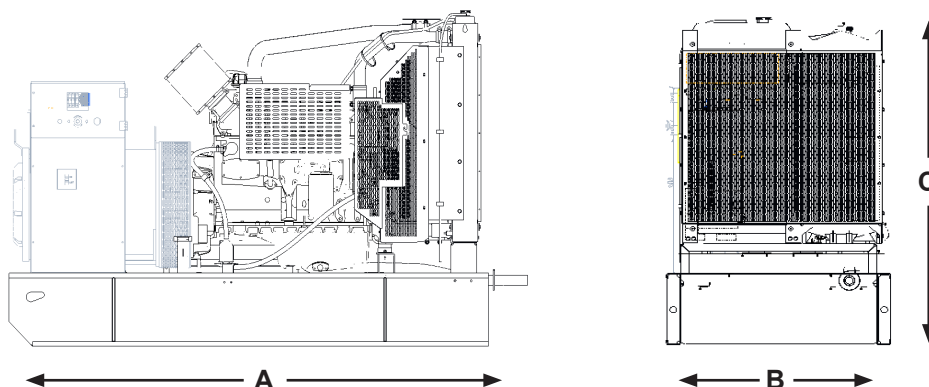

**Nota :** Configuration générale à ne pas utiliser pour l'installation. Voir les plans d'encombrement généraux pour plus de détails.

Dim. « A » mm (in)	Dim. « B » mm (in)	Dim. « C » mm (in)	Poids à sec kg (lb)
2640 (103.9)	1160 (45.6)	1770 (69.6)	2358 (5198.5)

### NORMES ET CODES APPLICABLES:

AS1359, CSA C22.2 No100-04, NFPA37, NFPA70, NFPA99, NFPA110, IEC60034-1, ISO3046, ISO8528, 2006/95/EC, 2006/42/EC, 2004/108/EC.

**Nota :** les codes peuvent ne pas être disponibles dans toutes les configurations de modèle. Veuillez consulter le représentant du concessionnaire Cat local pour vérifier la disponibilité.

**Service de secours:** sortie disponible avec une charge variable pendant la durée d'interruption de l'alimentation à partir de la source normale. La puissance de secours moyenne fournie correspond à 70 % de la puissance nominale de secours. Un fonctionnement type correspond à 200 heures par an, avec une utilisation maximale prévue de 500 heures par an.

**VALEURS NOMINALES:** les valeurs nominales sont établies à partir des conditions de la norme SAE J1349. Ces valeurs nominales s'appliquent également aux conditions des normes ISO3046.

### DÉFINITIONS ET CONDITIONS

<sup>1</sup> Pour les fonctionnalités en fonction de la température ambiante et de l'altitude, contacter le concessionnaire Cat. Une restriction (système) de débit d'air a été ajoutée à la restriction existante en usine.

<sup>2</sup> Les procédures de mesure des données d'émissions sont conformes à celles décrites dans le CFR 40 de l'EPA, partie 89, sous-parties D & E et dans la norme ISO8178-1 pour la mesure des HC, CO, PM, NOx. Les données présentées sont basées sur des conditions de fonctionnement en régime permanent à 77° F, 28,42 en HG et un carburant diesel numéro 2 avec 35° API et un LHV de 18 390 BTU/lb. Les données nominales des émissions indiquées sont soumises aux instruments utilisés, aux mesures, à l'installation et au moteur par rapport aux variations du moteur. Les données sur les émissions sont basées sur une charge de 100 % et ne peuvent donc pas être utilisées pour comparer avec les réglementations de l'EPA/UE qui utilisent des valeurs basées sur un cycle pondéré.

**LET'S DO THE WORK.™**

Matériaux et spécifications sujets à modification sans préavis. Le système international d'unités (SI) est utilisé dans cette publication.

© 2021 Caterpillar. Tous droits réservés. CAT, CATERPILLAR, LET'S DO THE WORK, leurs logos respectifs, la couleur « Caterpillar Corporate Yellow », l'habillage commercial « Power Edge » et « Modern Hex » Cat, ainsi que l'identité visuelle de l'entreprise et des produits qui figurent dans le présent document, sont des marques déposées de Caterpillar qui ne peuvent pas être utilisées sans autorisation.