



313D, 313D2 & 315D HYDRAULIC EXCAVATORS PARTS REFERENCE GUIDE

LET'S DO THE WORK.™



PROTÉGEZ VOTRE INVESTISSEMENT AVEC DES PIÈCES CAT® D'ORIGINE

Nous vous remercions d'avoir choisi la pelle hydraulique 313D/315D Cat®.

Ce guide est conçu pour vous fournir une référence rapide pour les pièces et les numéros de pièces dont vous avez besoin pour maintenir votre pelle hydraulique Cat 313D/315D à son efficacité maximale.

ENTRETIEN

Un entretien préventif proactif prolonge la durée de vie de votre machine et protège votre investissement. Seul Caterpillar connaît les exigences de filtration et de lubrification des équipements Cat et propose des trousse de pièces adaptées aux cycles d'entretien de votre machine.

PIÈCES D'ENTRETIEN PLANIFIÉ	
	GRAISSES
	TROUSSES D'ENTRETIEN PROGRAMMÉ

PIÈCES DE RECHANGE

Un entretien adéquat réduit au minimum le besoin de réparation et de remplacement. Si des pièces de rechange sont nécessaires, l'utilisation de pièces Cat d'origine permet d'optimiser le rendement de la machine et de maintenir une valeur de revente élevée.

PIÈCES D'USURE	
	OUTILS D'ATTAQUE DU SOL
	TRAIN DE ROULEMENT
	AXES ET BAGUE
PIÈCES DE RÉPARATION	
	VERRE DE CABINE
	CAPOTS/PORTES/BOUCHONS
	ACCESSOIRES, RÉTROVISEURS ET FEUX DE CABINE
	PARE-CHOC ET PROTECTIONS
	PIÈCES DU MOTEUR
	PIÈCES DE VÉRIN
	POMPES ET MOTEURS
	VÉRINS HYDRAULIQUES

GRAISSES

GRAISSES D'ENTRETIEN COURANT

Nom du produit Cat précédent	Cat Ultra 5 Moly #1	Cat Ultra 5 Moly #2	Cat Advanced 3 Moly
Nom du produit Cat actuel	Graisse pour applications extrêmes Cat 1	Graisse pour applications extrêmes Cat 2	Graisse pour applications principales Cat
Grade (NLGI)	1	2	2
Point de fusion en °C	260	260	260
Température ambiante en °C	-35 à +40	-30 à +50	-20 à +40
Type d'huile de base	Minérale	Minérale	Minérale
Couleur	Gris foncé	Gris foncé	Gris foncé
Cartouche (390 g/14 oz)	452-5996	452-6001	452-6006
Seau en plastique (5 kg/11 lb)	–	–	–
Seau en plastique (16 kg/35 lb)	452-5999	452-6004	452-6009
Barillet (55 kg/120 lb)	452-5998	452-6003	452-6008
Fût (180 kg/400 lb)	452-5997	452-6002	452-6007

GRAISSES ADAPTÉES AUX APPLICATIONS ET AUX ENVIRONNEMENTS UNIQUES

Cat Arctic Platinum	Cat Desert Gold	Cat Multipurpose	Pâte à multiples usages
Graisse pour applications extrêmes Cat – Arctic	Graisse pour applications extrêmes Cat – Desert	Graisse Utilitaire Cat	
0	2	2	2
230	280	260	230
-35 à +40	-30 à +50	-30 à +40	-20 à +1100
Semi-synthétique	Minérale	Minérale	Minérale
Gris foncé	Gris foncé	Bleu	Bronze
508-2184	452-6016	452-6011	130-6951 (standard) 317-8491 (graissage automatique)
–	–	–	133-8807
508-2187	452-6019	452-6014	–
508-2186	452-6018	452-6013	–
508-2185	452-6017	452-6012	–



TROUSSES D'ENTRETIEN PROGRAMMÉ

PELLE HYDRAULIQUE		A		
		Changer l'huile moteur et le filtre		Changer le filtre à carburant
Modèle de vente	Numéro de série	Élément de filtre	Qté d'huile (L) DEO-ULS™	Élément primaire
313D	GAP	322-3155	13,5	1R-1804
313D2	RXZ	1R-1807	16	
	SYG	322-3155	13,5	-
	LCY			1R-1804
315D	CJN	1R-0739	17,5	1R-0751

PELLE HYDRAULIQUE		B		
		Filtre à huile hydraulique (pilote)	Filtre d'huile du retour au carter	Réservoir déshydrateur de climatiseur
Modèle de vente	Numéro de série	Filtre AS	principal	Accumulateur
313D	GAP	5I-8670	093-7521	176-1902
313D2	RXZ			
	SYG			
	LCY			
315D	CJN			

PELLE HYDRAULIQUE		AU BESOIN	
		Filtre à air	
Modèle de vente	Numéro de série	Élément primaire	Élément secondaire
313D	GAP	131-8902	110-6331
313D2	RXZ		
	SYG		
	LCY		
315D	CJN	135-5788	135-5787

Élément	Lubrifier la machine	Séparateur d'eau
	Graisse Adv 3Moly	principal
	5P-0960	438-5386
		441-5111
	-	-
	452-6006	438-5386
		326-1644

C		
Changer le filtre et l'huile hydraulique		Changer l'huile du réducteur (de chaque côté)
Élément de filtre	Qté d'huile (L) Gydo Adv 10	Qté d'huile (L) GO
398-7171	104	3
-	86 po	
398-7171	104	
266-7796	106	5

Filtre à air cabine		
	Élément d'air frais	Élément de recirculation
	293-1184	245-7823
	293-1183	
	293-1184	
	293-1183	293-1137

TROUSSES D'ENTRETIEN DE PIÈCES				
HEURES D'UTILISATION DE LA MACHINE	500	A		
	1 000	A	B	
	1 500	A		
	2 000	A	B	C
	2 500	A		
	3 000	A	B	
	3 500	A		
	4 000	A	B	C
	4 500	A		
	5 000	A	B	
	5 500	A		
	6 000	A	B	C

TRAIN DE ROULEMENT

Modèle de la machine		Train de roulement			
Modèle de vente	Préfixe de no de série	Galets	Roues d'entraînement	Chaîne de roulement en acier	Patin en acier
313D GC	GAP	396-3754 (Chariot) 459-5714 (bride simple)	4I-7472	446-5068 Patin de chaîne à triple arête 500 mm, chaîne lubrifiée par graisse	137-6114 (Patin) 4I-7538 (Boulon) 5I-6125 (écrou) 445-0555 (maillon)
312D2-GC	RXZ	4I-7345 (Chariot) 248-7259 (bride simple)		176-4863 500 mm, patin à arête triple	137-6114 (Patin) 4I-7538 (Boulon) 5I-6125 (écrou) 176-4870 (maillon)
313D2-GC	SYG	396-3754 (Chariot) 459-5714 (bride simple)		446-5068 Patin de chaîne à triple arête 500 mm, chaîne lubrifiée par graisse	137-6114 (Patin) 4I-7538 (Boulon) 5I-6125 (écrou) 445-0555 (maillon)
313D2 L	LCY			446-5069 500 mm, patin à arête triple	
315D	CJN	8E-5600 (Chariot) 163-4143 (bride simple) (CJN1-2651) 423-3580 (Bride simple) (CJN2652 et supérieur)	8E-9805	176-4852 600 mm, patin à arête triple	126-5062 (Patin) 9W-3619 (Boulon) 9W-3361 (Écrou) 194-1134 (Maillon)

DENTS DE GODET GET

Description	Série J extra-robuste	
	J250	J300
Penetration Plus		195-9180
Usage standard		
Usage robuste		
Longue durée, service intensif (ARM)		
Conversion de lame de nivellement (LEC)		
Large	101-2927	4t-2215
profonde	100-6462	3G-3237
Pénétration longue durée (ARM)		
Pointe		
Abrasion, extra-robuste	8E-3755	8E-3756
Long	9J-3169	9J-3167
Long, extra-robuste	8E-3750	8E-3751
Courte	9J-3178	9J-3175
Double tranchant	229-7137	
Standard		
Axe		132-4766
Pièce de retenue		149-5733
Kit de rétention (y compris l'axe et le dispositif de retenue)		

VERRE DE CABINE

Modèle de la machine		Verre de cabine			
Modèle de vente	Numéro de série Préfixe	Vitre avant, supérieure	Vitre avant, inférieure	Fenêtre de porte	Vitre latérale et arrière
313D	GAP	388-9109	388-9108	384-6533	388-9107
313D2	RXZ	207-0144 388-9117 388-9116 171-7503 388-9109	388-9108 176-1958	151-6792 384-6533	235-8909 388-9107
	SYG	388-9117 388-9116 388-9109	388-9108	384-6533 151-6792	388-9107
	LCY	388-9117 388-9116 388-9109	388-9108	384-6533 151-6792	388-9107
315D	CJN	207-0144 171-7503	176-1958 156-6647	151-6792	235-8909 235-8915 185-8203

Série J GD		Cat® Advansys™	
J250	J300	Advansys 70	Advansys 80
	450-7556	539-5673	505-4083
		539-6778	505-4086
			505-3982
			505-3983
			505-3985
			505-4080
			505-4081
			505-4082
			505-4084
449-2156	449-2159		
	449-2160		
539-5657	539-5658		
539-5726	539-5736		

CAPOTS/PORTES/BOUCHONS

Modèle de la machine		Capots/portières/bouchons					
Modèle de vente	Numéro de série Préfixe	Moteur	Filtre à air, batterie	Accès aux radiateurs	Bouchon de remplissage du radiateur	Réservoirs hydrauliques	Pompe Compartiment
313D	GAP	484-8682 492-9266	436-2801	436-2801	416-0965	520-9419	436-2800
313D2	RXZ	394-9448	436-2801	436-2801	416-0965	384-9067	436-2800
	SYG	464-8682	490-9266	490-9266	171-3369	520-9419	436-2800
	LCY	464-8682	490-9266	490-9266	171-3369	520-9419	436-2800
315D	CJN	268-0664 313-8128	268-0670 366-6334	268-0679 268-0670 366-6334	245-9212	—	268-0643 268-0699 375-8704

PIÈCES DU MOTEUR

Modèle de la machine		Pièces du moteur				
Modèle de vente	Numéro de série Préfixe	Démarrreur	Batterie	Alternateur	Pompe à eau	Pompe d'injecteur de carburant
313D	GAP	357-5205	3T-5760 (sans entretien)	424-6821	355-2252	465-6106
313D2	RXZ	225-3150	3T-5760 (sans entretien)	424-6821	225-8016	248-2366
	SYG	357-5205	3T-5760 (sans entretien)	560-6109	485-4894	375-2647 * 20R-4562
	LCY	357-5205	263-9574 (temps froid) 3T-5760 (sans entretien)	424-6821	355-2252	465-6106
315D	CJN	294-1857 * 10R-7586	263-9574 (temps froid) 3T-5760 (sans entretien)	125-2994	296-4655	358-9085

* Pièces Reman

ACCESSOIRES/RÉTROVISEURS/PHARES

Modèle de la machine		Accessoires/Rétroviseurs/Phares				
Modèle de vente	Numéro de série Préfixe	Essuie-glace avant supérieur	Essuie-glace avant inférieur	Visières	Rétroviseurs	Éclairage
313D	GAP	436-1116	-	-	142-3836	291-7762 275-7052
313D2	RXZ	234-6594 436-1116	-	-	142-3836	366-9343 291-7762 275-7052
	SYG	436-1116	-	-	142-3836	441-6375 291-7762 275-7052
	LCY	436-1116	-	-	142-3836	441-6375 291-7762 275-7052
315D	CJN	234-6594	273-5389	161-3750 161-3751	142-3836 489-5117	366-9343 291-7730 295-5163

Pompe d'amorçage de carburant	Turbocompresseur	Injecteur	Bougie de préchauffage
-	484-9402	315-3381	462-2238
299-9265	237-4734	236-1674 * 20R-0471	462-2238
390-6840	482-0233	449-3315	462-2235
-	484-9402	315-3381	462-2238
390-4679	310-9695	326-4740 * 10R-7676	-



PIÈCES DE VERIN

Modèle de la machine		Pièces de vérin		
Modèle de vente	Numéro de série Préfixe	Fèche	Bras	Godet
		Groupe de conduites	Groupe de conduites	Groupe de conduites
313D	GAP	385-2827 (LH) 385-2835 (RH)	385-2830	385-2833
313D2	RXZ			
	SYG			
	LCY			
315D	CJN	179-7644 (LH) 179-7645 (RH)	266-1187 320-0199 385-2914	131-9878 131-9879 385-2916

PARE-CHOCS ET PROTECTIONS

Modèle de la machine		Protection anti-vandalisme	Protections contre les chutes d'objets (FOGS)	Avertisseur de recul	Caméra de recul
Modèle de vente	Numéro de série Préfixe				
313D	GAP	–	–	251-4162	–
313D2	RXZ	–	–	–	–
	SYG	–	–	–	–
	LCY	–	–	–	–
315D	CJN	207-0176 (avant supérieure) 207-0164 (avant centrale) 207-0167 (avant inférieure) 207-0170 (portière supérieure) 207-0173 (portière inférieure)	484-8798	213-9100	251-4162

POMPES ET MOTEURS

Modèle de la machine		Pompe de charge	Pompe auxiliaire	Moteur d'orientation	Moteur de translation
Modèle de vente	Numéro de série Préfixe				
313D	GAP	391-9444	–	422-9182 * 20R-8804	509-5929 (S/N 1-Up)
			–		421-4382 (S/N 1-12277)
313D2	RXZ	391-9444	–	422-9182 (S/N 1144-Up) * 20R-8804	509-5929 (S/N 226-Up)
			–		421-4382 (S/N 421-4381)
	SYG	391-9444	–	170-9893 (S/N 1-Up)	
			–	422-9182 * 20R-8804	509-5929
LCY	391-9444	–	422-9182 * 20R-8804	509-5929 (S/N 10392-Up)	
				421-4382 (S/N 1-10391)	
315D	CJN	267-8088	342-1891	204-2814 (S/N 1-2439)	185-6953
				364-0978 (S/N 2440-2815)	
				369-9624 (S/N 2816-Up)	197-7180
					209-5992 * 10R-2154

* Pièce Reman

PIÈCES DE VERIN

Modèle de la machine		Pièces de vérin		
Modèle de vente	Numéro de série Préfixe	Flèche	Bras	Godet
		Trousse de tube/bielle/joint	Trousse de tube/bielle/joint	Trousse de tube/bielle/joint
313D	GAP	390-4188 (tube) 390-4189 (tige) 393-7887 (kit d'étanchéité)	390-4202 (tube) 390-1093 (tige) 393-7949 (kit d'étanchéité)	390-4219 (tube) 390-4220 (tige) 390-4227 (kit d'étanchéité)
313D	RXZ			
	SYG			
	LCY			
315D	CJN	385-2860 (tube) 385-2861 (tige) 385-2908 (kit d'étanchéité)	539-7996 (tube) 385-2863 (tige) 385-2942 (kit d'étanchéité)	385-2864 (tube) 289-8104 (tube) 385-2865 (tige) 266-7879 (tige) 385-2946 (kit d'étanchéité) 179-9638 (kit d'étanchéité)
			539-7996 (tube) 385-2863 (tige) 385-2942 (kit d'étanchéité)	266-7875 (tube) 289-8104 (tube) 266-7879 (tige) 266-7885 (tige) 179-9638 (kit d'étanchéité) 322-8753 (tige) 179-9625 (kit d'étanchéité)
			266-7862 (tube) 289-8109 (tige) 266-7874 (kit d'étanchéité)	266-7813 (tube) 341-2822 (tube) 266-7885 (tige) 302-1738 (tige) 322-8753 (tige) 179-9625 (kit d'étanchéité)
			289-8104 (tube) 289-8109 (tige) 266-7874 (kit d'étanchéité)	281-8980 (tube) 342-1898 (tube) 281-8984 (tige) 342-1897 (tige) 179-9638 (kit d'étanchéité) 179-9625 (kit d'étanchéité)

ENSEMBLES

Les ensembles ne sont pas disponibles sur le site parts.cat.com. Veuillez communiquer avec votre concessionnaire Cat local.

Modèle de la machine		Ensembles	
Modèle de vente	Préfixe de no de série	Description	Numéro de kit
313D	GAP	Cendrier avec ouverture à 90 degrés	178-5530
		Cendrier avec ouverture unique	259-7202
		Avertisseur de recul	213-9100
		Ceinture de sécurité, largeur de 2 pouces (50,8 mm)	490-5979
		Ceinture de sécurité, largeur de 2 pouces (50,8 mm)	488-6524
		Siège, dossier haut, sans appui-tête	333-4160
		313D2	RXZ
		Cendrier avec ouverture unique	259-7202
		Avertisseur de recul	213-9100
		Ceinture de sécurité, largeur de 2 pouces (50,8 mm)	488-6524
		Siège, dossier haut, sans appui-tête	333-4160
		Protection de pivot, standard	471-1997
313D2	SYG	Ceinture de sécurité, largeur de 3 po (76,2 mm)	488-6525
		Protection de pivot, standard	471-1997

Modèle de la machine		Ensembles	
Modèle de vente	Préfixe de no de série	Description	Numéro de kit
315D	CJN	Kit cendrier avec ouverture à 90 degrés	178-5530
		Cendrier avec ouverture unique	259-7202
		Avertisseur de recul	213-9100
		Caméra, vue arrière, avec accessoires	251-4162
		Siège, haut dossier avec appui-tête	245-7884
		Siège, dossier haut, chauffé, avec appui-tête	423-6161
		Siège, dossier haut, sans appui-tête	333-4160
		Siège, dossier bas, aucun appui-tête	333-4172
		Siège, dossier bas, aucun appui-tête	327-6639
		Protection de pivot	471-1985
		Protection anti-vandale, porte inférieure	207-0173
		Protection anti-vandalisme, partie inférieure avant	207-0167
		Protection anti-vandalisme, partie intermédiaire avant	207-0164
		Protection anti-vandalisme, portière supérieure	207-0170
		Protection anti-vandalisme, partie supérieure avant	207-0176
		Protection anti-vandalisme, partie supérieure avant	207-0161

CONFIGURATION DE LA TIMONERIE DE LA PELLE HYDRAULIQUE

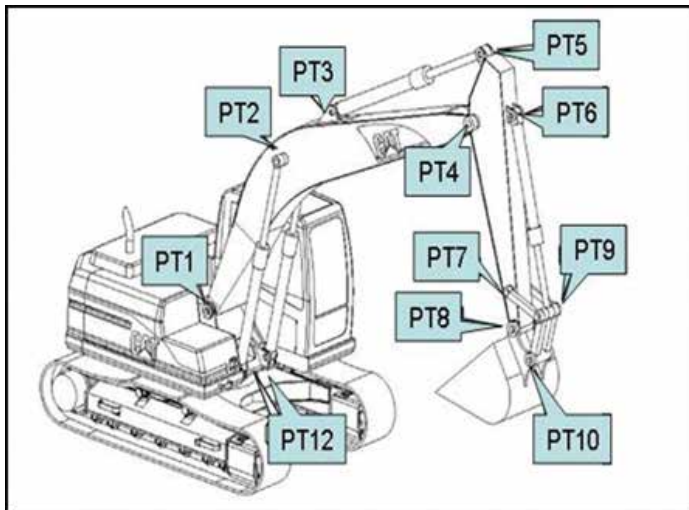

Nom	Emplacement
PT1	Pied de flèche
PT2	Vérin de flèche
PT3	Vérin de bras
PT4	Nez de flèche ou pivot de bras
PT5	Vérin de bras
PT6	Vérin de godet
PT7	Extrémité du bras avec bielle intermédiaire
PT8	Nez de bras
PT9	Vérin de godet
PT10	Extrémité godet avec biellette assistée
PT12	Vérin de flèche



NUMÉROS DE PIÈCE DES AXES DE TIMONERIE

Modèle de vente	Préfixe	PT1	PT2	PT3	PT4	PT5
		Pied de flèche	Côté tige du vérin de flèche	Extrémité frontale du vérin de bras	Nez de flèche ou pivot de bras	Côté tige du vérin de bras
313D	GAP	Axe 348-0629	Axe 172-3080	Axe 1R-6225	086-0523 Axe	Axe 1R-6225
313D2	RXZ				Axe 1R-6226	
	SYG					
	LCY					
315D	CJN	Axe 267-0061 (Portée)	Axe 180-7755	Axe 4I-4811	Axe 267-0060 (Portée)	Axe 4I-4811
		Axe 303-8860 (Longue Portée)			Axe 303-8863 (Longue Portée)	

Configurations séparées – Portée, Longue Portée



	PT6	PT7	PT8	PT9	PT10	PT12
	Extrémité frontale du vérin de godet	Extrémité du bras avec bielle intermédiaire	Nez de bras	Côté tige du vérin de godet	Extrémité godet avec biellette assistée	Extrémité frontale du vérin de flèche
	Axe 127-3913	71-6843 Axe	086-0523 Axe	248-7820 Axe	086-0523 Axe	Axe (2) 1R-6229
	Axe 107-9852 (Portée)	Axe 458-0543 (Portée)	Axe 106-6878	Axe 458-0545 (Portée)	Axe 106-6878	Axe (2) 107-9739
	Axe 41-4811 (Longue Portée)	Axe 106-6877 (Longue Portée)	Axe 106-6878	Axe 106-6876 (Longue Portée)	Axe 106-6878	

NUMÉROS DE PIÈCE DES DOUILLES ET ROULEMENTS

Modèle de vente	Préfixe	PT1	PT2	PT3	PT4	PT5
		Pied de flèche	Côté tige du vérin de flèche	Extrémité frontale du vérin de bras	Nez de flèche ou pivot de bras	Côté tige du vérin de bras
313D	GAP	Manchon (2) 273-6814	Manchon (2) 290-9178	Manchon 229-1095	Manchon (2) 357-5710 Manchon (2) 273-6814	Manchon 229-1095
313D2	RXZ				Manchon (2) 357-5710	
	SYG				Manchon (2) 357-5710 Manchon (2) 357-5710	
	LCY				Manchon (2) 273-6814 Manchon (2) 357-5710	
315D	CJN	Manchon (2) 244-4277	Manchon (2) 241-7380 Manchon (2) 240-2913	Manchon 343-9331 Manchon 260-2527 Manchon 241-7231	Manchon (2) 244-4277 Manchon (2) 228-5615	Manchon 260-2527 Manchon 241-7231



PT6	PT7	PT8	PT9	PT10	PT12
Extrémité frontale du vérin de godet	Extrémité du bras avec bielle intermédiaire	Nez de bras	Côté tige du vérin de godet	Power Link Extrémité du godet	Extrémité frontale du vérin de flèche
229-1095 Douille	Manchon (2) 229-1095	Manchon (2) 229-1091	Manchon 248-7857 Manchon (2) 248-7835	Manchon (2) 229-1092	Manchon (2) 273-6945
Manchon 260-2528 Manchon 260-2530 Manchon 284-7311 Manchon 343-9329 Manchon 248-7857	Manchon (2) 229-1096	Manchon (2) 228-5614	Manchon (2) 244-4360 Manchon 240-2912 Manchon 240-2913	Manchon (2) 228-5614	Manchon (2) 260-2526 Manchon (2) 228-5614





Les filtres Cat prolongent la durée de vie des injecteurs

Il est probable que vous fassiez vos vidanges d'huile et l'entretien courant à temps sur votre véhicule personnel. Alors pourquoi ne pas planifier la maintenance de votre équipement Cat? Les filtres à carburant Cat surpassent la compétition, avec une durée de vie supérieure de 45% et jusqu'à 80 % de réduction du coût par heure*.



La productivité et le circuit hydraulique vont de pair

Si votre circuit hydraulique ne fonctionne pas à pleine efficacité, la performance de votre machine en souffre. Les pertes d'efficacité se produisent assez lentement et peuvent atteindre une différence de 20 % par rapport au fonctionnement optimal avant que vous ne détectiez un problème, ce qui correspond à un jour de perte de production par semaine! De telles pertes peuvent également augmenter votre consommation de carburant ainsi que vos charges d'exploitation.



Besoin d'aide?

Votre concessionnaire Cat peut vous offrir :

- Assistance technique
- Ententes de valeur client
- Analyse d'échantillon d'huile
- Pièces requises et compatibles
- Financement sur les réparations
- Services de location

Trouvez votre concessionnaire local sur le site www.cat.com dès aujourd'hui.



LET'S DO THE WORK.™



Pour acheter des pièces Cat en ligne, visitez Parts.cat.com si vous avez un compte concessionnaire ou MyParts.cat.com (États-Unis uniquement) si vous n'avez pas encore de compte.

* Visitez le site <https://www.cat.com/filtersandfluids> pour de plus amples détails

