



GUÍA DE REFERENCIA DE PIEZAS DE MODELOS DE PIVOTE CENTRAL DE LA RETROEXCAVADORAS DE SERIE F2

LET'S DO THE WORK.™





PROTEJA SU INVERSIÓN CON PIEZAS CAT® ORIGINALES

Gracias por elegir la retroexcavadora cargadora de pivote central serie F2 Cat®.

Esta guía está diseñada como una referencia rápida de las piezas y los números de las piezas necesarios para que su retroexcavadora cargadora Cat funcione con una eficiencia máxima.

MANTENIMIENTO

El mantenimiento proactivo y preventivo extiende la vida útil de la máquina y protege su inversión. Solo Caterpillar conoce los requisitos de filtración y lubricación del equipo Cat, y ofrece kits de piezas que coinciden con los ciclos de mantenimiento de su máquina.

PIEZAS PARA MANTENIMIENTO PROGRAMADO	
	GRASAS
	KITS PARA MANTENIMIENTO PLANIFICADO

PIEZAS DE REPUESTO

Un mantenimiento adecuado reduce la necesidad de reparación y repuestos. En caso de que las piezas de repuesto sean necesarias, el uso de piezas Cat originales permite optimizar el rendimiento de la máquina y mantiene un valor alto de reventa.

PIEZAS DE DESGASTE	MODELO DE VENTAS	PREFIJO DEL NÚMERO DE SERIE
HERRAMIENTAS DE CORTE	415F2	HWA
ALMOHADILLAS DE DESGASTE Y CALCES		
PIEZAS DE REPARACIÓN		
BATERÍA	415F2 IL	PF4
PIEZAS DEL MOTOR		
ESPEJOS, LUCES Y FUSIBLES	416F2	HWB
VIDRIO DE LA CABINA		
PIEZAS DE MEJORA		
DESCONEXIONES RÁPIDAS	420F2/IT	HWC, HWD
PIEZAS DEL COJINETE Y PASADOR DE VARILLAJE	430F2/IT	HWE, HWG

GRASAS de serie F2

	GRASAS PARA MANTENIMIENTO ESTÁNDAR			GRASAS PARA APLICACIONES Y ENTORNOS ÚNICOS
Nombre anterior del producto Cat	Cat Ultra5 Moly No. 1	Cat Ultra5 Moly No. 2	Cat Advanced 3 Moly	Hammer Paste
Nombre actual del producto Cat	Cat Extreme Application Grease 1	Cat Extreme Application Grease 2	Cat Prime Application Grease	
Grade (NLGI)	1	2	2	2
Punto de fusión C° (F°)	>260 (>500)	>260 (>500)	260 (500)	230 (446)
Temperatura ambiente C° (F°)	-35 a +40 (-31 a +104)	-30 a +50 (-22 a +122)	-20 a +40 (-4 a +104)	20 a +1.100 (-4 a +2.012)
Tipo de aceite base	Mineral	Mineral	Mineral	Mineral
Color	Gris oscuro	Gris oscuro	Gris oscuro	Bronce
Cartucho (390 g/14 oz)	452-5996	452-6001	452-6006	130-6951 (estándar) 317-8491 (lubricación automática)
Cubo de plástico (5 kg/11 lb)	—	—	—	133-8807
Cubo de plástico (16 kg/35 lb)	452-5999	452-6004	452-6009	—
Barril (55 kg/120 lb)	452-5998	452-6003	452-6008	—
Tambor (180 kg/400 lb)	452-5997	452-6002	452-6007	—



KITS PARA MANTENIMIENTO PLANIFICADO

Retroexcavadora cargadora		A							
		Cambio de filtro/ aceite del motor		Filtro de aire del motor		Cambio de filtro de combustible		Aire de la cabina	
Modelo de ventas	Prefijo de número de serie	Elemento de filtro	Cant. de aceite en L (gal EE. UU.) DEO-ULS	Elemento primario	Elemento secundario	Elemento primario	Elemento secundario	Elemento de aire fresco	Elemento de recirculación
415F2/415F2 IL	HWA/PF4	441-6852	8,8 (2,3)	346-6687	346-6688	311-3901	360-8960	417-8134	211-2660
416F2	HWB	7W-2326							
420F2/IT	HWC, HWD								
430F2/IT	HWE, HWG								

Retroexcavadora cargadora		B				
		Aditivo para freno de diferencial trasero		Cambio de aceite del mando final trasero (cada lado)		Elemento de filtro
Modelo de ventas	Prefijo de número de serie	Cant. de aceite L (gal EE. UU.)	Aditivo	Cant. de aceite L (gal EE. UU.)	Sello anular	Elemento de filtro
415F2/415F2 IL	HWA/PF4	0,5 (0,13)	197-0017	1,7 (0,45)	6V-6228	362-1163
416F2	HWB					
420F2/IT	HWC, HWD					
430F2/IT	HWE, HWG					

Retroexcavadora cargadora		C			
		Cambio de cárter del motor	Cambio del filtro de DEF	Cambio de correa (ondulada)	
Modelo de ventas	Prefijo de número de serie	Elemento del respiradero	Elemento de filtro	Sin A/C	Con A/C
415F2/415F2 IL	HWA/PF4	—	—	422-0662	370-0041
416F2	HWB	339-1048	495-1507	390-0533	390-0537
420F2/IT	HWC, HWD				
430F2/IT	HWE, HWG				

Kits de mantenimiento de piezas						
Horas de operación de la máquina	500	A	B			
	1.000	A		C		
	1.500	A	B		D	
	2.000	A		C		E
	2.500	A	B			
	3.000	A		C	D	
	3.500	A	B			
	4.000	A		C		E

B							
Cambio de filtro de transmisión	Aceite del eje	Cambio de aceite del diferencial		Cambio de aceite del mando final delantero (cada lado)		Cambio de aceite del diferencial trasero	
Elemento de filtro	Tipo de aceite	Cant. de aceite L (gal EE. UU.) TDTO	Sello anular	Cant. de aceite L (gal EE. UU.) TDTO	Sello anular	Cant. de aceite L (gal EE. UU.) TDTO	Sello anular
471-7003	TDTO	11 (2,9)	6V-6228 (cant. 2)	0,7 (0,2)	6V-6228	16,5 (4,4)	6V-6228 (cant. 2)

B				
Cambio de filtro hidráulico		Cambio de aceite de transmisión		
Sello (caja)	Sello (tapón)	Cant. de aceite L (gal EE. UU.) TDTO	Sello	Respiradero
526-0891	2M-9780	15 (3,9) manual	238-5080	9G-5127
		19 (5) servotransmisión 20 (5,3) traba	5P-6718 servotransmisión/traba	7T-3251 servotransmisión/traba
		15 (3,9) manual 19 (5) servotransmisión 20 (5,3) traba	238-5080 manual 5P-6718 servotransmisión/traba	9G-5127 manual 7T-3251 servotransmisión/traba

D		E	
Cambio de aceite hidráulico		Cambio de refrigerante del sistema de enfriamiento (ELC)	
Cant. aceite Hydo Advance en L (gal EE. UU.)	Respiradero	Cant. en L (gal EE. UU.) sin A/C	Cant. L (gal EE. UU.) con A/C
40 (10,6)	9R-9925	14,5 (3,8)	16,5 (4,4)
		21,5 (5,7)	22,5 (5,9)

Horas de operación de la máquina	Kits de mantenimiento de piezas					
	4.500	A	B		D	
	5.000	A		C		
	5.500	A	B			
	6.000	A		C	D	E
	6.500	A	B			
	7.000	A		C		
	7.500	A	B		D	
8.000	A		C		E	

HERRAMIENTAS DE CORTE COMUNES Serie F2

Cargador		
Descripción (ancho)	Cant.	Número de pieza
Grupo de cuchilla con perno (2.262 mm)		
Cuchilla	2	9W-8215
Tuerca hexagonal	8	4K-0367
Arandela dura	8	8T-4122
Perno de arado	8	3F-5108
Grupo de cuchilla con perno (2.406 mm)		
Cuchilla	2	118-7110
Tuerca hexagonal	8	4K-0367
Arandela dura	8	8T-4122
Perno de arado	8	3F-5108
Grupo de cuchilla con perno (2.434 mm)		
Cuchilla	2	220-4758
Tuerca hexagonal	8	220-4691
Tuerca hexagonal	8	4K-0367
Arandela dura	8	8T-4122
Perno de arado	8	3F-5108
Grupo de cuchilla con perno (2.434 mm)		
Cuchilla	2	9R-7948
Tuerca hexagonal	12	9U-9665
Tuerca hexagonal	12	4K-0367
Perno de arado	12	3F-5108
Cuchilla MP (2.262 mm)	1	233-3757
Cuchilla MP (2.406 mm)	1	233-0859
Cuchilla MP (2.434 mm)	1	515-9970
Cuchilla MP (2.434 mm)	1	517-1305
Grupo de dientes únicos		
Punta de diente único	8	9R-5866
Tuerca hexagonal	16	135-8203
Tuerca hexagonal	16	4K-0367
Perno de arado	16	4F-3657

Excavadora	
Descripción	Número de pieza
Sistema de retención diagonal (DRS230)	
Retenedor	201-1239
Pasador: GET	500-0269
Adaptador de pasador diagonal	
Adaptador (25 mm para cucharón para rocas)	201-1234
Adaptador (20 mm)	201-1235
Adaptador (25 mm para cucharón para suelos)	253-0234
Punta	
Penetración	208-5235
Formón	208-5232
Excavación de suelos	208-5234
Larga	208-5236
Filo doble	208-5237
Afilada	208-5239
Ancha	208-5240
Cuchilla	
Cuchilla (1.200 mm)	311-6221
Cuchilla (1.500 mm)	311-9239
Cuchilla (1.800 mm)	556-3598



ALMOHADILLAS DE DESGASTE Y CALCES Serie F2

Ubicación	Número de pieza
Estabilizador (opción de protectores contra rocas)	
Taco	188-3953
Brazo extensible	
Taco (lateral)	233-5169
Calce (0,25 mm)	293-9884
Calce (0,5 mm)	233-5166
Calce (1 mm)	293-9882
Calce (2 mm)	233-5167
Taco (altura de carga – cuña)	289-9426
Taco (punta – cuña)	217-1577
Calce (1 mm)	287-5667
Taco (superior)	226-9764

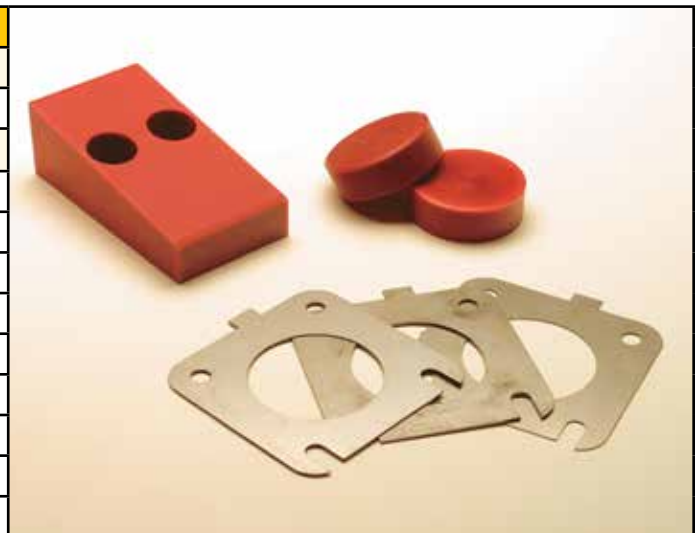

BATERÍA Serie F2

Retroexcavadora cargadora		Batería	Número de pieza	
Modelo de ventas	Prefijo del número de serie			
415F2/415F2 IL	HWA/PF4	Estándar	230-6368	
416F2	HWB			
420F2/IT	HWC, HWD			
430F2/IT	HWE, HWG			

PIEZAS DEL MOTOR Serie F2

Retroexcavadora cargadora		Número de pieza/Reman										
Modelo de ventas	Prefijo del número de serie	Motor	Bloque largo	Alternador		inyector de combustible	Bomba de inyección de combustible		Bomba de agua	Motor de arranque		Turbo-compresor
415F2/415F2 IL	HWA/PF4	352-4213	–	390-2384		392-0708	390-3122		433-1684	417-8509		498-1550
416F2	HWB	436-5176	20R-7184	321-8927	20R-3601	418-3229	370-8363	20R-4783	397-5683	331-7010	20R-4762	450-1871
420F2/IT	HWC, HWD	436-5177										
430F2/IT	HWE, HWG	436-5178	20R-7185									





ESPEJOS, LUCES Y FUSIBLES Serie F2

Espejos			Número de pieza	Luces		Tipo faro	Número de pieza
Retrovisor	Externo		180-0448	Reflector (delantero y trasero), largo alcance	Luz halógena	214-2969	
Soporte	Derecho		382-2497		Bombilla halógena	9W-0607	
Soporte	Izquierdo		382-2498	Reflector (delantero y trasero), amplio alcance	Luz halógena	214-2968	
Retrovisor	Interno		472-9218		Bombilla halógena	9W-0607	
				Reflector LED (delantero y trasero), amplio alcance			479-8445
				Señalización de faro (freno, cola, giro) (trasero)	Conjunto de faros	336-9096	
					Bombilla halógena (freno)	7S-1800	
					Bombilla halógena (señalización)	9W-3326	
					Lentes	352-4645	
				Señalización de faro LED (freno, cola, giro) (trasero)			387-6627
				Señalización de faro (giro) (delantero)	Conjunto de faros	449-3759	
				Faro de techo	Conjunto de faros	426-0976	
				Faro de techo LED	Conjunto de faros	431-9515	
				Faro de 12V (techo)	Faro	210-8754	
				Baliza (advertencia) luz estroboscópica	Montada en el techo	140-3668	
				Baliza (advertencia, giratoria)	Montada en el techo	180-3664	
					Bombilla halógena	9X-8118	
				Baliza (advertencia, giratoria)	Montada en el techo	309-1325	
					Bombilla halógena	9X-8118	

VIDRIO DE LA CABINA Serie F2

Posición	Número de pieza	Modelo de ventas	Prefijo del número de serie
Parabrisas (superior)	382-2342	Todos	Todos
Parabrisas (derecho inferior)	382-2344		
Parabrisas (izquierdo inferior)	382-2343		
Puerta izquierda (superior)	382-2261		
Puerta izquierda (inferior)	382-2263		
Puerta derecha (superior)	382-2274		
Puerta derecha (inferior)	382-2269		
Izquierda trasera (superior)	382-2249		
Izquierda trasera (inferior)	382-2310		
Derecha trasera (superior)	382-2250		
Derecha trasera (inferior)	382-2311		
Vidrio trasero (sección superior)	438-6984		
Vidrio trasero (sección superior)	564-7654	415F2 416F2 420F2/IT 430F2/IT	HWA781-UP HWB1998-UP HWC4555-UP/HWD3662-UP HWE1036-UP/HWG693-UP
Vidrio trasero (sección inferior)	441-4184	415F2 416F2 420F2/IT 430F2/IT	HWA HWB HWC/HWD HWE/HWG

DESCONEXIONES RÁPIDAS

Obtenga el máximo rendimiento de la Retroexcavadora Cargadora Cat Serie F2 con su amplia gama de accesorios de herramientas hidráulicas que se pueden cambiar fácilmente gracias a las desconexiones rápidas. Comuníquese con su distribuidor Cat para obtener una lista completa de todos los accesorios disponibles.

Función	Gírar para conectar – Conectar bajo presión			
	Macho	Tapa	Hembra	Tapa
Cargador	439-1589	471-1018	439-1588	471-1017
Excavadora	439-1591		439-1590	



NÚMEROS DE PIEZA DE PASADOR DE VARILLAJE Y COJINETE Serie F2

Vea los números de pieza en las páginas siguientes

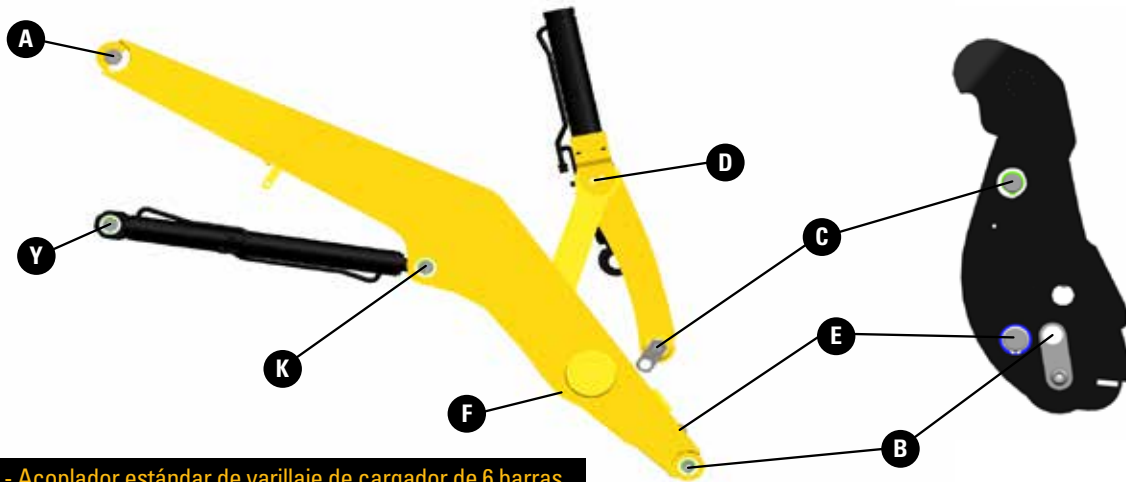

Carga delantera - Acoplador estándar de varillaje de cargador de 6 barras

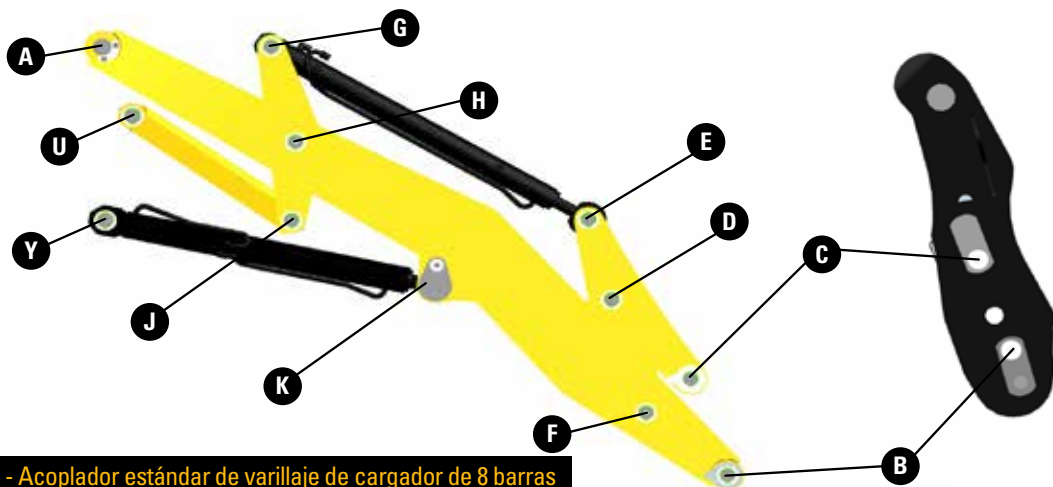

Carga delantera - Acoplador estándar de varillaje de cargador de 8 barras

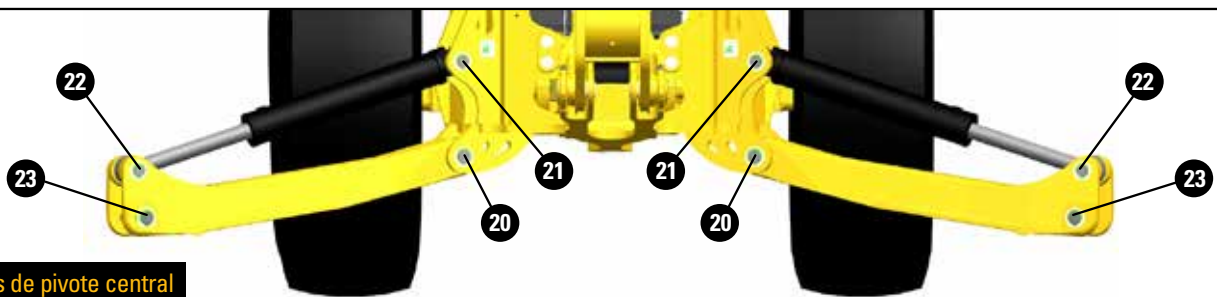

Estabilizadores de pivote central

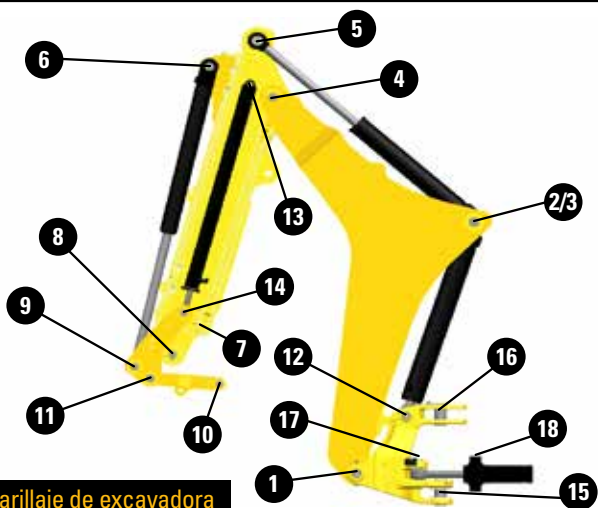

Varillaje de excavadora

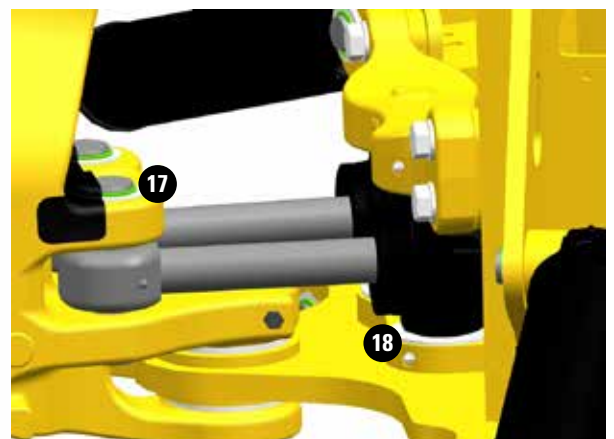

CARGA DELANTERA - ACOPLADOR ESTÁNDAR DE VARILLAJE DE CARGADOR DE 6 BARRAS Serie F2

Pasadores de varillaje

Modelo de ventas	Prefijo del número de serie	A	Brazo B	Brazo C	D
415F2/415F2 IL	HWA/PF4	Pasador 341-6152	Pasador 360-2821 (cant. 2)	Conjunto de Pasador 360-2823	Muñón 361-0415
416F2	HWB				
420F2/IT	HWC				
430F2/IT	HWE				

Cojinetes

Modelo de ventas	Prefijo del número de serie	A	Brazo B	Brazo C	D
415F2/415F2 IL	HWA/PF4	Cojinete 278-7066 (cant. 4)	Buje 9R-0411 (cant. 4)	Buje 9R-5828 (cant. 2)	Cojinete 531-3531 (cant. 2) Cojinete 361-4673 (cant. 2) Buje 362-5025 (cant. 2)
416F2	HWB				
420F2/IT	HWC				
430F2/IT	HWE				

Sellos y conexiones de engrase

Modelo de ventas	Prefijo del número de serie	Brazo B
415F2/415F2 IL	HWA/PF4	Conexión de engrase 3B-8489 (cant. 2)
416F2	HWB	
420F2/IT	HWC	
430F2/IT	HWE	

Tornillería de retención

Modelo de ventas	Prefijo del número de serie	A	Brazo B	Brazo C	D
415F2/415F2 IL	HWA/PF4	Placa 372-5024 (cant. 2) Perno 8T-4139 (cant. 4) Arandela 8T-4223 (cant. 4) Espaciador 128-7903 (cant. 2) Espaciador 128-7905 (cant. 2)	Arandela 111-4337 (cant. 6) Anillo de Retención 6V-3213 (cant. 4) Arandela 9R-0158 (cant. 4) Calce 363-2856 (cant. 2) Calce 363-2855 (cant. 3)	Arandela 111-4337 (cant. 2) Arandela 7X-0618 Arandela 9R-0158 (cant. 4) Tubo 361-7826 Perno 8T-4956	Espaciador 358-1472 (cant. 2) Placa 101-0117 Placa 362-1201 Arandela 8T-4121 (cant. 4) Perno 8T-4137 (cant. 4)
416F2	HWB				
420F2/IT	HWC				
430F2/IT	HWE				

Brazo E	F	K	Y
Conjunto de Pasador 364-3011	Pasador 360-2822	Pasador 362-3269 (derecho) Pasador 362-3270 (izquierdo)	Pasador 360-2816 (cant. 2)
Brazo E	K	Y	
Buje 362-5027 (cant. 2)	Buje 362-5024 (cant. 2)	Buje 362-5024 (cant. 2)	
Brazo E	F	K	Y
Arandela 7X-0618 Arandela 9R-1502 Perno 8T-4956	Arandela 111-4337 (cant. 5) Anillo de Retención 6V-3213 (cant. 2) Arandela 9R-0158 (cant. 2)	Calce 373-8390 (cant. 6) Arandela 7X-0542 (cant. 7) Anillo de Retención 6V-4364 (cant. 4)	Tuerca de Sujeción 6V-7744 (cant. 2) Perno 105-3479 (cant. 2) Calce 373-8390 (cant. 4) Anillo de Retención 6V-4364 (cant. 2) Arandela 7X-0542 (cant. 6)

CARGA DELANTERA - ACOPLADOR ESTÁNDAR DE VARILLAJE DE CARGADOR DE 8 BARRAS Serie F2

Pasadores de varillaje

Modelo de ventas	Prefijo del número de serie	A	Acoplamiento B	Acoplamiento C	D	E
420F2/IT	HWD	Pasador 341-6152	Pasador 360-2812 (cant. 2)	Pasador 360-2812 (cant. 2)	Pasador 360-2813 (cant. 2)	Pasador 360-2815 (cant. 2)
430F2/IT	HWG					

Cojinetes

Modelo de ventas	Prefijo del número de serie	A	Brazo B	Brazo C	D	E
420F2/IT	HWD	Cojinete 278-7066 (cant. 4)	Buje 9R-0411 (cant. 4)	Buje 9R-0153 (cant. 4)	Buje 9R-0153 (cant. 4)	Buje 9R-0153 (cant. 4)
430F2/IT	HWG					

Sellos y conexiones de engrase

Modelo de ventas	Prefijo del número de serie	F	H
420F2/IT	HWD	Conexión de engrase 3B-8489 (cant. 2)	Conexión de engrase 3B-8489 (cant. 2)
430F2/IT	HWG		

Tornillería de retención

Modelo de ventas	Prefijo del número de serie	A	Acoplamiento B	Acoplamiento C	D	E
420F2/IT	HWD	Espaciador 128-7903 (cant. 2) Espaciador 128-7905 (cant. 3) Placa 372-5024 (cant. 2) Perno 8T-4139 (cant. 4) Arandela 8T-4223 (cant. 4)	Calce 363-2855 (cant. 3) Calce 363-2856 (cant. 2) Arandela 7X-0550 (cant. 4) Arandela 7X-0590 (cant. 2) Perno 8T-4956 (cant. 2)	Calce 363-2855 (cant. 4) Calce 363-2856 (cant. 4) Arandela 7X-0550 (cant. 4) Arandela 7X-0590 (cant. 2) Perno 8T-4956 (cant. 2)	Arandela 111-4337 (cant. 6) Anillo de retención 6V-3213 (cant. 4) Arandela 9R-0158 (cant. 4)	Arandela 111-4337 (cant. 6) Anillo de retención 6V-3213 (cant. 4) Arandela 9R-0158 (cant. 5)
430F2/IT	HWG					

F	G	H	J	K	U	Y
Pasador 360-2814 (cant. 2)	Pasador 360-2813 (cant. 2)	Pasador 360-2814 (cant. 2)	Pasador 360-2813 (cant. 2)	Conjunto de Pasador 372-5085 (cant. 2)	Pasador 360-2816 (cant. 2)	Pasador 360-2816 (cant. 2)

F	G	H	J	K	U	Y
Buje 9R-0411 (cant. 4)	Buje 9R-0153 (cant. 4)	Buje 9R-0411 (cant. 4)	Buje 9R-0153 (cant. 4)	Buje 362-5024 (cant. 4)	Buje 9R-3700 (cant. 4)	Buje 362-5024 (cant. 4)

F	G	H	J	K	U	Y
Arandela 111-4337 (cant. 6) Anillo de retención 6V-3213 (cant. 4) Arandela 9R-0158 (cant. 4)	Arandela 111-4337 (cant. 10) Anillo de retención 6V-3213 (cant. 4) Arandela 9R-0158 (cant. 4) Espaciador 360-2820 (cant. 4)	Arandela 111-4337 (cant. 6) Anillo de retención 6V-3213 (cant. 4) Arandela 9R-0158 (cant. 4)	Arandela 111-4337 (cant. 6) Anillo de retención 6V-3213 (cant. 4) Arandela 9R-0158 (cant. 4)	Perno 8T-4139 (cant. 2) Arandela 7X-0590 (cant. 2)	Calce 373-8390 (cant. 4) Anillo de retención 6V-4364 (cant. 2) Traba de sujeción 6V-7744 (cant. 2) Arandela 7X-0542 (cant. 4) Perno 105-3479 (cant. 2)	Calce 373-8390 (cant. 4) Anillo de retención 6V-4364 (cant. 2) Traba de sujeción 6V-7744 (cant. 2) Arandela 7X-0542 (cant. 6) Perno 105-3479 (cant. 2)
Arandela 9R-0158 (cant. 4)	Arandela 111-4337 (cant. 6) Anillo de retención 6V-3213 (cant. 4) Arandela 9R-0158 (cant. 4)	Arandela 111-4337 (cant. 10) Anillo de retención 6V-3213 (cant. 4) Arandela 9R-0158 (cant. 4)		Arandela 7X-0590 (cant. 2) Perno 8T-4139 (cant. 2)		

ESTABILIZADORES DE PIVOTE CENTRAL Serie F2

Pasadores de varillaje

Modelo de ventas	Prefijo del número de serie	20	21
415F2	HWA	Pasador 374-7900 (cant. 2)	Pasador 376-7520 (cant. 2)
416F2	HWB		
420F2/IT	HWC/HWD		
430F2/IT	HWE/HWG		

Cojinetes

Modelo de ventas	Prefijo del número de serie	20	21
415F2	HWA	Buje 9R-0411 (cant. 4)	Buje 9R-0321 (cant. 4)
416F2	HWB		
420F2/IT	HWC/HWD		
430F2/IT	HWE/HWG		

Tornillería de retención

Modelo de ventas	Prefijo del número de serie	20	21
415F2	HWA	Arandela 111-4337 (cant. 2) Anillo de retención 6V-3213 (cant. 4) Arandela 9R-0158 (cant. 12)	Arandela 119-4594 (cant. 2) Anillo de retención 6V-8144 (cant. 4) Arandela 9R-0109 (cant. 8)
416F2	HWB		
420F2/IT	HWC/HWD		
430F2/IT	HWE/HWG		

22	23
Pasador 380-9478 (cant. 2)	Eje 238-9546 (cant. 2)
22	
Buje 9R-0321 (cant. 4)	
22	23
Anillo de retención 6V-8144 (cant. 4) Arandela 9R-0109 (cant. 8)	Anillo de retención 6V-3213 (cant. 4) Arandela 9R-0158 (cant. 14)

VARILLAJE DE EXCAVADORA Serie F2

Pasadores de varillaje

Modelo de ventas	Prefijo del número de serie	Tipo de brazo Brazo estándar: áreas 4, 5, 6, 7 Brazo extensible: áreas 4, 5, 6, 7, 13 y 14	Tipo de varillaje (áreas 7, 8, 9, 10 y 11)	1	2	3	4	5	6	7	8				
415F2	HWA	Estándar	Fabricada	Pasador 237-5330 (cant. 2)	Pasador 445-5660	-	Conjunto de Pasador 473-0239	Pasador 213-6714	Pasador 213-6696	Pasador 213-6697	Pasador 154-5280				
		Extensible				-			Pasador 220-1019	Pasador 220-1018					
416F2	HWB	Estándar				-			Pasador 213-6696	Pasador 213-6697					
		Extensible				-			Pasador 220-1019	Pasador 220-1018					
420F2/IT	HWC/ HWD	Estándar				-			Pasador 426-0422	Conjunto de Pasador 473-0238		Pasador 213-6695	Pasador 213-6696	Pasador 213-6697	
		Extensible				-			Pasador 220-1019	Pasador 220-1018					
430F2/IT	HWE/ HWG	Estándar				-			Pasador 130-2533 (cant. 2)	Pasador 213-6717		Conjunto de Pasador 213-6728	Pasador 213-6718	Pasador 213-6696	Pasador 213-6697
		Extensible				-			Pasador 220-1019	Pasador 220-1018					

9	10	11	12	13	14	15	16	17	18
Pasador 154-5278	Pasador 154-5279	Pasador 213-6698	Conjunto de Pasador 209-6850	-	-	Pasador 341-9483	Conjunto de Pasador 341-9484	Pasador 341-9488 (cant. 2)	Conjunto de Cilindro 381-8085 Conjunto de Cilindro 381-8086
				Pasador 214-6143	Pasador 220-1018				
				-	-				
				Pasador 214-6143	Pasador 220-1018				
				-	-				
				Pasador 214-6143	Pasador 220-1018				
			Conjunto de Pasador 213-6709	-	-				
				Pasador 214-6143	Pasador 220-1018				

VARILLAJE DE EXCAVADORA Serie F2

Cojinetes

Modelo de ventas	Prefijo del número de serie	Tipo de brazo Brazo estándar: áreas 4, 5, 6, 7 Brazo extensible: áreas 4, 5, 6, 7, 13 y 14	Tipo de varillaje (áreas 7, 8, 9, 10 y 11)	1	2	3	4	5	6							
415F2	HWA	Estándar	Fabricada													
		Extensible														
416F2	HWB	Estándar								Buje 209-6181 (cant. 2)	Cojinete 214-3855 (cant. 2)	Buje 214-2255 (cant. 2)	Buje 9R-0170 (cant. 2)	Buje 9R-3092 (cant. 2)		
		Extensible								Buje 237-0944 (cant. 2)						
420F2/IT	HWC/ HWD	Estándar									Cojinete 212-8960 (cant. 2)	Buje 215-1906 (cant. 2)	Buje 213-6683 (cant. 2)	Buje 213-6682 (cant. 2)		
		Extensible														
430F2/IT	HWE/ HWG	Estándar								Buje 217-1460 (cant. 2)	Cojinete 220-1013 (cant. 2)	Buje 217-6046 (cant. 2)	Buje 213-6715 (cant. 2)	Buje 213-6719 (cant. 2)		
		Extensible								Buje 236-8158 (cant. 2)	Cojinete 250-1563 (cant. 2)					
									Buje 9R-0139 (cant. 2)							

7	8	9	10	11	12	15	16	17	18
Buje 9R-0162 (cant. 2) Buje 213-6687 (cant. 2)	Buje 9R-0162 (cant. 2)	Buje 9R-0162 (cant. 4)	Cojinete 213-6703 (cant. 2)	Buje 9R-0170 (cant. 4)	Buje 326-3362	Buje 220-1013	Buje 220-1013	Buje 213-6702 (cant. 4) Buje 274-4274 (cant. 2)	Buje 9T-2883 (cant. 4) Cojinete 363-0528 (cant. 4)
Buje 286-7166 (cant. 2) Buje 213-6687 (cant. 2)									
Buje 9R-0162 (cant. 2) Buje 213-6687 (cant. 2)									
Buje 286-7166 (cant. 2) Buje 213-6687 (cant. 2)									
Buje 9R-0162 (cant. 2) Buje 213-6687 (cant. 2)					Buje 250-1561 (cant. 2)				
Buje 286-7166 (cant. 2) Buje 213-6687 (cant. 2)									
Buje 9R-0162 (cant. 2) Buje 213-6687 (cant. 2)									
Buje 286-7166 (cant. 2) Buje 213-6687 (cant. 2)									

VARILLAJE DE EXCAVADORA Serie F2

Sellos y conexiones de engrase

Modelo de ventas	Prefijo del número de serie	1	2	3
415F2	HWA			
416F2	HWB			
420F2/IT	HWC/HWD	Conexión de engrase 3B-8489 (cant. 2)	Sello 6V-9746	Sello 6V-8398
430F2/IT	HWE			
430F2/IT	HWG			



7	15	16
---	----	----

Conexión de engrase 3B-8489 (cant. 2)	Conexión de engrase 3B-8489	Conexión de engrase 3B-8489
---------------------------------------	-----------------------------	-----------------------------

	-	-
--	---	---

VARILLAJE DE EXCAVADORA Serie F2

Tornillería de retención

Modelo de ventas	Prefijo del número de serie	Tipo de brazo Brazo estándar: áreas 4, 5, 6, 7 Brazo extensible: áreas 4, 5, 6, 7, 13 y 14	Tipo de varillaje (áreas 7,8,9, 10 y 11)	1	2	4	5	6
415F2	HWA	Estándar	Fabricada	6V-7687 Tuerca de sujeción (cant. 2) 8T-7930 Perno (cant. 2)	176-0626 (cant. 4) 375-1442 (cant. 2)	Espaciador 286-3086 (cant. 3) Placa 473-0240 (cant. 2) Perno 8T-4192 Arandela 8T-4895	Anillo de retención 6V-4364 (cant. 2) Arandela 9R-1510 (cant. 4)	Anillo de retención 6V-8344 (cant. 2) Arandela 9R-1502 (cant. 6)
		Extensible						Anillo de retención 6V-8344 (cant. 2) Espaciador 9R-5238 (cant. 6)
416F2	HWB	Estándar						Anillo de retención 6V-8344 (cant. 2) Arandela 9R-1502 (cant. 6)
		Extensible						Anillo de retención 6V-8344 (cant. 2) Espaciador 9R-5238 (cant. 6)
420F2/IT	HWC/HWD	Estándar						Anillo de retención 375-1442 (cant. 2) Arandela 215-9690 (cant. 4)
		Extensible						Anillo de retención 375-1442 (cant. 2) Arandela 215-9690 (cant. 5)
430F2/IT	HWE/HWG	Estándar						Anillo de retención 6V-8344 (cant. 2) Arandela 9R-1502 (cant. 4)
		Extensible						Anillo de retención 6V-8344 (cant. 2) Espaciador 9R-5238 (cant. 6)

7	8	9	10	11	12	13	15	16	17	18
Anillo de retención 6V-4364 (cant. 2) Arandela 9R-1502 (cant. 4) Arandela 220-7108 (cant. 2)						-				
Anillo de retención 6V-4364 (cant. 2) Arandela 9R-1502 (cant. 3) Arandela 220-7108 (cant. 2)						Anillo de retención 1L-3768 (cant. 2) Arandela 111-9251 (cant. 2) Pisón 233-5169 (cant. 4) Calce 233-5166 (cant. 16) Calce 233-5167 (cant. 4) Calce 293-9882 (cant. 8) Calce 293-9884 (cant. 8)				
Anillo de retención 6V-4364 (cant. 2) Arandela 9R-1502 (cant. 4) Arandela 220-7108 (cant. 2)						-				
Anillo de retención 6V-4364 (cant. 2) Arandela 9R-1502 (cant. 3) Arandela 220-7108 (cant. 2)	Arandela 9R-1510 (cant. 5) Pasador chaveta 3B-5319 (cant. 2) Arandela 220-7108 (cant. 2)	Anillo de retención 6V-4364 (cant. 2) Arandela 9R-1510 (cant. 6)	Arandela 9R-0158 (cant. 7) Pasador chaveta 3B-5319 (cant. 2) Arandela 111-4337 (cant. 4)	Anillo de retención 6V-8344 (cant. 2) Arandela 9R-1502 (cant. 6) Calce 210-1707 (cant. 2)	Perno 8T-4139 Arandela 8T-4821 Espaciador 9R-7882	Anillo de retención 1L-3768 (cant. 2) Arandela 111-9251 (cant. 2) Pisón 233-5169 (cant. 4) Calce 233-5166 (cant. 16) Calce 293-9882 (cant. 8) Calce 293-9884 (cant. 8)	Tuerca de sujeción 6V-7687 Perno 8T-7930 Arandela 280-7732 (cant. 2)	Espaciador 136-1122 Perno 8T-4139 Arandela 8T-4821	Anillo de retención 6V-4364 (cant. 4) Arandela 9R-0481 (cant. 4) Protector 465-3495 (cant. 2)	Arandela 9R-0481 (cant. 2)
Anillo de retención 6V-4364 (cant. 2) Arandela 9R-1502 (cant. 4) Arandela 220-7108 (cant. 2)						-				
Anillo de retención 6V-4364 (cant. 2) Arandela 9R-1502 (cant. 3) Arandela 220-7108 (cant. 2)						Anillo de retención 1L-3768 (cant. 2) Arandela 111-9251 (cant. 2) Pisón 233-5169 (cant. 4) Calce 233-5166 (cant. 16) Calce 233-5167 (cant. 4) Calce 293-9882 (cant. 8) Calce 293-9884 (cant. 8)				
Anillo de retención 6V-4364 (cant. 2) Arandela 9R-1502 (cant. 4) Arandela 220-7108 (cant. 2)						-				
Anillo de retención 6V-4364 (cant. 2) Arandela 9R-1502 (cant. 3) Arandela 220-7108 (cant. 2)						Anillo de retención 1L-3768 (cant. 2) Arandela 111-9251 (cant. 2) Pisón 233-5169 (cant. 4) Calce 233-5166 (cant. 16) Calce 233-5167 (cant. 4) Calce 293-9882 (cant. 8) Calce 293-9884 (cant. 8)				

LET'S DO THE WORK.™

ASXQ1594-04
de mayo de 2021
North America

© 2022 Caterpillar. Todos los derechos reservados. CAT, CATERPILLAR, LET'S DO THE WORK, sus respectivos logotipos, el color "Caterpillar Corporate Yellow", la imagen comercial de "Power Edge" y Cat "Modern Hex", así como la identidad corporativa y de producto utilizadas en la presente, son marcas registradas de Caterpillar y no se pueden utilizar sin autorización.

