



Cat® チルトロー テータ

TRS10、TRS14、TRS18

技術仕様

地域により、取扱いのないアタッチメントもあります。お客様の地域でご購入いただける具体的な仕様構成については、お近くの Cat® ディーラにお問い合わせください。

目次

仕様.....	2
寸法.....	3
油圧仕様.....	4
機械の適合.....	5
グラブブルモジュール.....	6

チルトローテータ技術仕様

仕様

モデルには、リフティングフックは含まれません。

モデル	部品番号	トップイン ターフェイス	ボトムイン ターフェイス	機械クラス (最小)		機械クラス (最大)		質量		最大標準バケッ ト容量		最大バケット幅	
				t	lb	t	lb	kg	lb	m ³	yd ³	mm	in
TRS10	622-1952	ピンオン式	S60	11	24,250	16	35,274	446	983	0.80	1.05	1,600	63
TRS14	622-1954	ピンオン式	S60	14	30,864	19	41,887	574	1,265	1.00	1.31	1,700	68
TRS18	622-1955	ピンオン式	S70	18	39,683	24	52,910	679	1,497	1.10	1.44	1,800	71

寸法

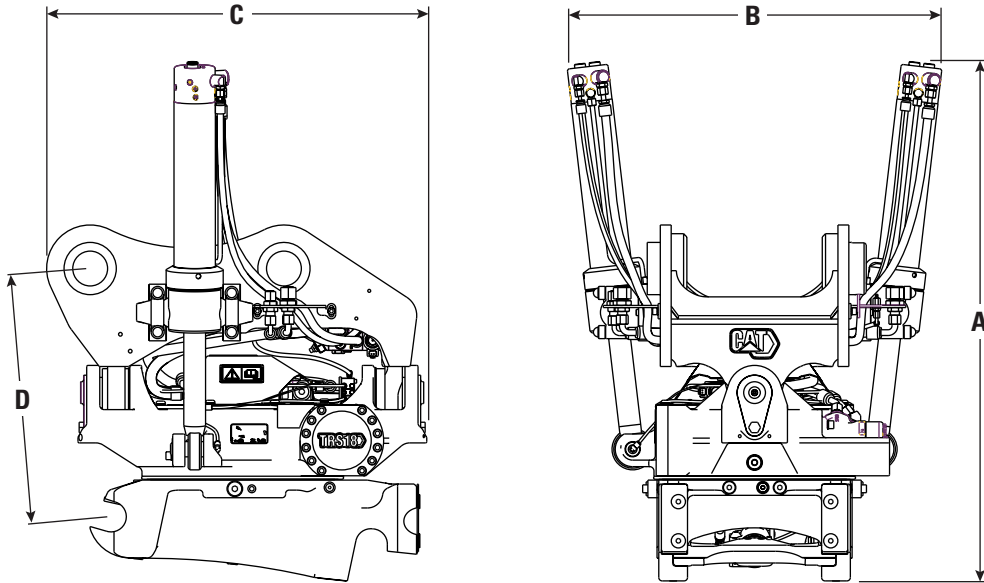

モデル	部品番号	トップインターフェイス	ボトムインターフェイス	(A) 全高		(B) 合計幅		(C) 合計幅		(D) 構造物高さ	
				mm	in	mm	in	mm	in	mm	in
TRS10	622-1952	ピンオン式	S60	1,046	41	719	28	791	31	530	21
TRS14	622-1954	ピンオン式	S60	1,163	46	815	32	848	33	570	22
TRS18	622-1955	ピンオン式	S70	1,200	47	870	34	875	34	570	22

すべて画像は、ツールを示しています。

チルトローテータ技術仕様

油圧仕様

モデル	25 Mpa での 旋回トルク	3,626 psi での 旋回トルク	25 Mpa での チルトトルク	3,626 psi での 旋回トルク	回転速度のフロー	
	N·m	ft·lb	N·m	ft·lb	L/min	gpm
TRS10	7,640	5,635	38,600	28,470	58	15.32
TRS14	9,550	7,044	45,100	33,264	72	19.02
TRS18	9,550	7,044	56,600	41,746	72	19.02

モデル	部品番号	トップイン ターフェイス	ボトムイン ターフェイス	チルト角度 (左右)	回転速度 (1フル回転)	作動圧		推奨最大オイル流量	
				度	秒	Mpa	psi	L/min	gpm
TRS10	622-1952	ピンオン式	S60	40	7	25	3,626	91	24.0
TRS14	622-1954	ピンオン式	S60	40	7	25	3,626	111	29.3
TRS18	622-1955	ピンオン式	S70	40	7	25	3,626	121	32.0

機械の適合

コンフィギュレーションおよび機能は地域により異なります。利用可能かどうかは、地域の Cat ディーラにお問い合わせください。

適合

非適合

	TRS10	TRS14	TRS18
ホイール油圧ショベル			
M314	✓		
M315	✓		
M316		✓	
M317		✓	
M318		✓	
M319		✓	
M320			✓
M322			✓
トラック油圧ショベル			
313	✓		
315	✓		
317		✓	
320			✓
323			✓
325			✓

チルトローテータ技術仕様

グラップルモジュール

グラップルモジュールはオプションであり、チルトローテータの機械の適合には影響しません。

モデル	部品番号	トップインターフェイス	ボトムインターフェイス	オプションのグラップルモジュール	レトロフィットポジショニングシステムキット (RPS)
TRS10	622-1952	ピンオン式	S60	512-3108	540-2979
TRS14	622-1954	ピンオン式	S60	512-3108	540-2979
TRS18	622-1955	ピンオン式	S70	512-3107	540-2979

Cat 製品、ディーラサービス、および産業ソリューションに関する詳細情報については、Web サイト (www.cat.com) をご覧ください。

GJJQ0405 (07-2022)
(Aus-NZ, Japan)

© 2022 Caterpillar
All rights reserved

記述の内容と仕様は、予告なしに変更されることがあります。写真の車両には、オプション装備品が装着されていることがあります。利用可能なオプションについては、Cat ディーラにお問い合わせください。

CAT、CATERPILLAR、LET'S DO THE WORK、それらの各ロゴ、"Caterpillar Corporate Yellow"、"Power Edge" および Cat "Modern Hex" のトレードドレスは、ここに記載されている企業および製品と同様に、Caterpillar 社の商標であり、許可なく使用することはできません。

