



# Cat<sup>®</sup> SE50 VT

## 沥青熨平板

Cat<sup>®</sup> SE50 VT 熨平板使用夯杆和后置扩展器提供稳定的材料流和更高的摊铺层密度。该设备稳定性高、易于安装，摊铺范围广泛，非常适合机场、国道、公路以及许多其他中型摊铺应用场合。

### 应用多样性

- 常见应用包括城市和乡村道路、街道、机场、公路和国道
- 标准摊铺范围为 2.55 m - 5 m (8'4" - 16'4")，在城市和道路摊铺应用中改变摊铺宽度时性能卓越
- 螺栓固定式加长板简单易用，可提供最大 8 m (26'3") 的摊铺宽度

### 操作简单

- 操作显示屏可以满足特定的语言要求，并提供多种选项
- 独有的双速比例式扩展器控制，在摊铺宽度改变时可平稳调整
- 熨平板操作台具有螺旋分料器和传送带速率调整功能，可以此调整材料流
- 动力控制装置选件可控制扩展高度，便于操作员快速管理摊铺层质量
- 后沿熨平板调节器有助于在熨平板整个宽度范围保持均匀平面，以提高摊铺质量并延长熨平板的使用寿命

### 平稳的材料流

- 夯杆和导流板外形经过改善，使材料平稳流向熨平板
- 主熨平板和扩展器熨平板深度均为 324 mm (12.75")，可提供出色的稳定性和良好的摊铺层质地
- 加热尾板选件有助于防止材料粘连，以获得更好的边缘轮廓和接合能力

### 摊铺起动辅助

- “摊铺起动辅助”可保存设置配置文件，便于在之后的作业现场重复使用，只需激活配置文件，一个人即可快速完成设置
- 设置首选项包括：夯杆速度、牵引点高度、熨平板加热温度、摊铺速度、摊铺宽度、摊铺深度、拱度、扩展器高度（动力选件）、熨平板辅助和熨平板锁定功能
- 设置功能位于左熨平板显示屏中，也可以通过右熨平板显示屏和牵引机显示屏查看

# Cat® SE50 VT 沥青熨平板

## 悬垂式控制装置 (选件)

- 每个螺旋分料器和传送带都有手动超控和暂停功能，以匹配材料流的需求变化
- 可选动力高度功能可协助进行摊铺层塑形
- 自动坡度控制激活功能在熨平板外缘作业时提供灵活性

## Cat® 坡度控制 (选件)

- 原厂集成的调平系统可帮助消除摊铺表面的不平整情况，同时控制摊铺层厚度，以提高生产效率、降低运营成本并提高利润
- 系统简单易用，具有文本显示屏和分屏模式，并且可在行驶中选择传感器
- 10 点自动校准实现精确控制，每个声波传感器中配有 5 个传感器实现真正的平均，交叉连接功能可以在高度改变时确保始终符合坡度要求

## 快速加热, 热量均匀分布

- 牵引机集成发电机为熨平板提供 15 分钟的快速加热功能，实现快速启动
- 配有温区监控功能的电力加热系统有助于确保热量均匀分布和沥青质地光滑，同时也可在温度传感器发生故障时继续加热

## Cat 电子装置

- 兼容 Cat 电子控制模块 (ECM, Electronic Control Module) 和 ET (Electronic Technician, 电子技师)，简化了诊断和故障排除程序
- 远程刷新功能简化了软件更新

## 维修和修理套件

- 摊铺机和熨平板的维修和修理套件包括完成特定维修服务所需的零件
- Cat 原装零件按照精确的技术规格制造而成，设计精良，可实现卓越性能和最长的正常运行时间
- 修理套件通过单独的零件号标识，便于订购
- 代理商可将精选的套件打包成一个套件，供柜台购买或通过代理商服务店购买

## 标准和选用设备

标准和选用设备可能不同。有关详细信息, 请咨询 Cat 代理商。

	标准	选用
<b>操作环境</b>		
摊铺起动辅助		✓
悬垂式控制装置		✓
遮阳伞		✓
遮阳板		✓
<b>动力控制装置</b>		
拱度	✓	
扩展器高度		✓
<b>技术</b>		
Cat 坡度控制		✓
<b>维修和保养</b>		
维修修理套件	✓	
<b>安全</b>		
警报喇叭	✓	
行驶灯		✓

	标准	选用
<b>物料输送</b>		
垂臂隔套		✓
尾板 - 手动	✓	
尾板 - 电动		✓
加长板套件		✓
折叠尾板		✓
加热尾板		✓
履带板 - 切断型		✓
履带板 - 边缘型		✓
履带板 - 安全边缘型		✓
履带板 - 宽型		✓
厚度螺钉	✓	

# Cat® SE50 VT 沥青熨平板

## 技术规格

### 机器重量

SE50 VT 熨平板 3295 kg 7264 lb

### 摊铺范围

标准范围	2.55 m - 5 m	8'4" - 16'4"
带加长板时的最大宽度	8 m	26'3"
最大摊铺深度	305 mm	12"
拱度范围	每侧 +5% 至 -2%	
扩展器高度范围	+50 mm 至 -20 mm	
夯杆振幅	2 mm、4 mm、7 mm	
夯杆速度	0-1800 rpm	
熨平板振动	0-3000 rpm	

### 摊铺机兼容性

SE50 VT

AP600	X
AP655	X
AP655 L	X

### 尺寸

1	带尾板时的标准宽度	2756 mm	108"
2	运输宽度(尾板折叠)	2550 mm	100"
3	带尾板时的长度(从前端至后端)	2346 mm	92"
4	无尾板时的长度(从前端至后端)	1731 mm	68"
5	高度	2091 mm	82"
6	走道深度	323 mm	12.7"
7	主熨平板深度	324 mm	12.8"
8	扩展器熨平板深度	324 mm	12.8"
	熨平板厚度	12.5 mm	0.5"

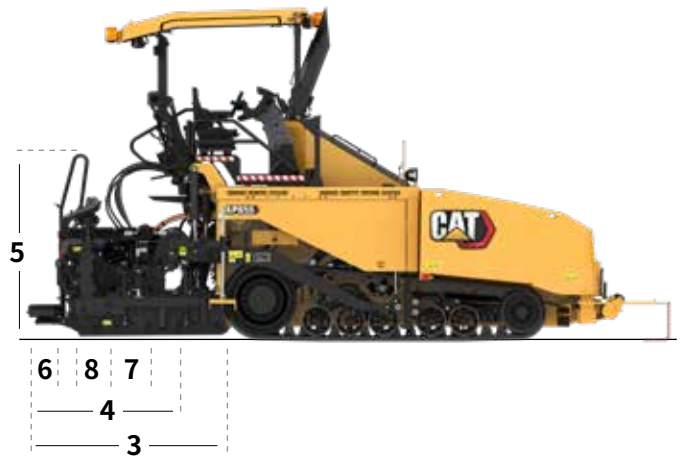
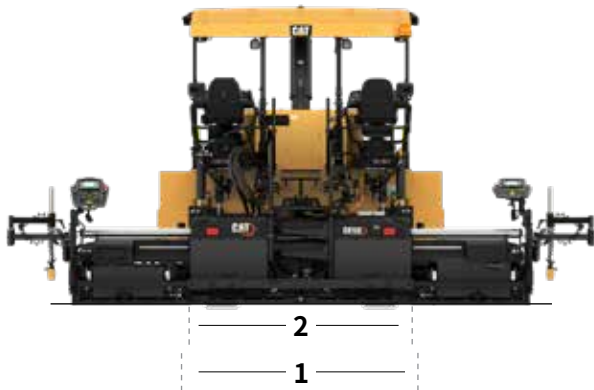

有关 Cat 产品、代理商服务和行业解决方案的更多信息，请访问我们的网站：[www.cat.com](http://www.cat.com)

© 2022 Caterpillar  
保留所有权利

材料和技术规格如有变更，恕不另行通知。图中所示的机器可能包括附加设备。请咨询 Cat 代理商，了解可用的选项。

CAT、CATERPILLAR、LET'S DO THE WORK 及其相应的徽标、“Caterpillar Corporate Yellow”、“Power Edge”和 Cat “Modern Hex” 商业外观以及此处所使用的公司及产品标识是 Caterpillar 的商标，未经许可，不得使用。

QCHQ2951-01 (4-2022)

