



# Cat® SE50 VT

## Asfalt Tablası

**Cat® SE50 VT tabla, sorunsuz malzeme akışı ve artan palet kaplama alanı sunan sıkıştırıcı çubuklar ve arkaya monte edilmiş uzatmalar ile donatılmıştır. Denge, kolay kurulum ve çok yönlü asfaltlama aralığı bu modeli havaalanları, şehirlerarası yollar, otopanlar ve birçok diğer orta boyutlu asfaltlama uygulamaları için en uygun eşleşme haline getirir.**

### Uygulama Çok Yönlülüğü

- Yaygın uygulamalar arasında kentsel ve kırsal yollar, sokaklar, havaalanları, otopanlar ve şehirlerarası yollar sayılabilir
- Standart 2,55 m - 5 m (8 ft 4 inç - 16 ft 4 inç) asfaltlama aralığı, hem şehir içi hem de otoyol asfaltlama uygulamalarında asfaltlama genişliğini değiştirirken mükemmel performans sunar
- Basit, cıvata bağlantılı uzantılar, 8 m (26 ft 3 inç) değerinde maksimum asfaltlama genişliği sunar

### Kolay Kullanım

- Çalışma ekranları, mevcut olan birden çok seçenekle belirli dil gerekliliklerine göre kişiye özel ayarlanabilir
- Özel 2 hızlı oransal uzatma kontrolü, asfaltlama genişlikleri arasında geçiş yapılırken sorunsuz ayar kabiliyeti sağlar
- Helezonlar ve konveyörler için oran ayarı özelliğiyle donatılmış tabla çalıştırma konsolları, malzeme akışının değiştirilebilmesini sağlar
- Uzanıtı yüksekliği için opsiyonel güç kontrolleri, operatörlerin altlık kalitesini hızla yönetmesini sağlar
- Arka kenar tabla plakası ayarlayıcılar, tablanın genişliği boyunca eşit bir düzlemi korumaya yardımcı olarak asfaltlama kalitesini iyileştirir ve tabla plakası ömrünü uzatır

### Sorunsuz Malzeme Akışı

- Geliştirilmiş sıkıştırıcı çubuk ve deflektör plakası profilleri, tabla plakalarına sorunsuz akış sağlar
- Hem ana kısımda hem de uzatmalarda 324 mm (12,75 ft) ölçüsündeki tabla plakası derinliği, denge ve iyi yüzey dokuları sağlar
- Isıtmalı yükleme kapağı seçeneği, daha iyi kenar profilleri ve birleştirme noktası eşleştirme özelliği sağlamak üzere malzemenin yapışmasını önlemeye yardımcı olur

### Döşemeye Başlama Yardımcısı

- Döşemeye Başlama Yardımcısı, gelecek iş sahalarında tekrarlı kullanım amacıyla ayarlanan profilleri kaydeder. Hızlı, tek kişilik kurulum için profili etkinleştirir yeterlidir
- Ayarlanan tercihlere şunlar dahildir: sıkıştırıcı hızı, römork çekme noktası yüksekliği, tabla ısıtma sıcaklığı, asfaltlama hızı, asfaltlama genişliği, asfaltlama derinliği, tepe, uzatma yüksekliği (elektrik seçeneği), tabla yardımı ve tabla kilitleme özellikleri
- Ayar özellikleri sol tabla ekranında bulunur ve aynı zamanda sağ tabla ekranı ile dozer ekranlarından görüntülenebilir

# Cat® SE50 VT Asfalt Tablası

## Askı Kontrolü (Opsiyon)

- Her bir helezon ve konveyörde kullanılabilen manuel devre dışı bırakma ve duraklatma işlevi özellikleri, malzeme akışı gereksinimlerindeki değişiklikleri karşılar
- Opsiyonel güç yükseklik işlevleri profillerde yardımcı olur
- Otomatik Grade Control aktivasyonu, tablanın dış kenarında çalışırken esneklik sağlar

## Cat® Grade Control (Opsiyon)

- Yüzeydeki düzensizlikleri gidermeye ve altlık kalınlığını kontrol etmeye yardımcı olarak daha yüksek verimlilik, daha düşük işletme maliyetleri ve daha yüksek karlılık sağlayan fabrika entegrasyonlu dengeleme sistemi
- Metin tabanlı ekran, bölünmüş ekran modu ve otomatik modda sensör seçimiyle donatılmış kullanıcı dostu sistem
- 10 noktalı otomatik kalibrasyon, her bir sonik sensörde 5 transformatörle doğru ortalama ve yükseklik değiştirilirken eğim gereksinimlerini daha tutarlı bir şekilde koruyan çapraz bağlama özelliğinin sağlandığı hassas kontrol

## Hızlı Isıtma, Eşit Dağıtma

- Dozere entegre jeneratör hızlı, 15 dakikalık tabla plakası ısıtması sunarak hızlı başlangıçlara olanak tanır
- Bölge izleme özellikli elektrikli ısıtma sistemi, eşit ısı dağıtımı ve pürüzsüz asfalt dokuları sağlamaya yardımcı olmasının yanı sıra sıcaklık sensörü arızası durumunda ısıtmanın devam etmesine izin verir

## Cat Elektronik Sistemleri

- Cat Elektronik Kontrol Modülleri (ECM) ve ET uyumluluğu, arıza teşhisi ve arıza giderme prosedürlerini basitleştirir
- Uzaktan yazılım yükseltme işlemi yazılım güncellemelerini kolaylaştırır

## Servis ve Onarım Kitleri

- Serici ve tabla servis ve onarım kitlerine komple özel onarımlar için gerekli parçalar dahildir
- Cat orijinal parçaları kesin teknik özelliklere göre üretilmiş olup optimum performans ve maksimum çalışma süresi sağlamak üzere tasarlanmıştır
- Onarım kitleri, sipariş işleminin kolaylaştırılması için tek bir parça numarasıyla tanımlanır
- Seçili kitler, doğrudan hazır durumdaki satın alımlar için ya da temsilci servis mağazaları aracılığıyla, temsilci tarafından bir kit olarak paketlenerek şekilde bulunabilir

## Standart ve Opsiyonel Ekipman

Standart ve opsiyonel ekipman değişiklik gösterebilir. Ayrıntılar için Cat temsilcinize danışın.

	Standart	Opsiyonel
<b>ÇALIŞMA ORTAMI</b>		
Döşemeye başlama yardımcısı		✓
Askı kontrolü		✓
Şemsiye		✓
Güneşlikler		✓
<b>ELEKTRIKLI KONTROLLER</b>		
Tepe	✓	
Uzatma yüksekliği		✓
<b>TEKNOLOJİ</b>		
Cat Grade Control		✓
<b>SERVİS VE BAKIM</b>		
Servis onarım kitleri	✓	
<b>GÜVENLİK</b>		
Korna – uyarı	✓	
Lambalar – yol		✓

	Standart	Opsiyonel
<b>MALZEME DÖKME</b>		
Emanet kolu ara levhası		✓
Yükleme kapağı – manuel	✓	
Yükleme kapağı – güç		✓
Uzantı paketleri		✓
Katlanır yükleme kapağı		✓
Isıtmalı yükleme kapağı		✓
Pabuç – kesme		✓
Pabuç – kenar		✓
Pabuç – güvenlik kenarı		✓
Pabuç – genişlik		✓
Kalınlık vidaları	✓	

# Cat SE50 VT Asfalt Tablası

## Teknik Özellikler

### Makine Ağırlığı

SE50 VT tabla	3295 kg	7.264 lb
---------------	---------	----------

### Asfaltlama Aralığı

Standart aralık	2,55 m - 5 m	8 ft 4 inç - 16 ft 4 inç
Maksimum genişlik, uzantılar dahil	8 m	26 ft 3 inç
Maksimum asfaltlama derinliği	305 mm	12 inç
Tepe aralığı	Her yan için +%5 ila -%2	
Uzatma yüksekliği aralığı	+50 mm ila -20 mm	
Sıkıştırıcı çubuk genişliği	2 mm, 4 mm, 7 mm	
Sıkıştırıcı çubuğu hızı	0-1800 dev/dak.	
Tabla plakası titreşimi	0-3000 dev/dak.	

### Serici Uyumluluğu

	SE50 VT
AP600	X
AP655	X
AP655 L	X

### Boyutlar

1	Yükleme kapakları dahil standart genişlik	2756 mm	108 inç
2	Nakliye genişliği (katlanmış girişlerle birlikte)	2550 mm	100 inç
3	Uç girişlerle birlikte uzunluğu (önden arkaya)	2346 mm	92 inç
4	Uç girişler olmadan uzunluğu (önden arkaya)	1731 mm	68 inç
5	Yükseklik	2091 mm	82 inç
6	Geçit derinliği	323 mm	12,7 inç
7	Tabla plakası derinliği - ana	324 mm	12,8 inç
8	Tabla plakası derinliği - uzatma	324 mm	12,8 inç
	Düzleştirici plakası kalınlığı	12,5 mm	0,5 inç

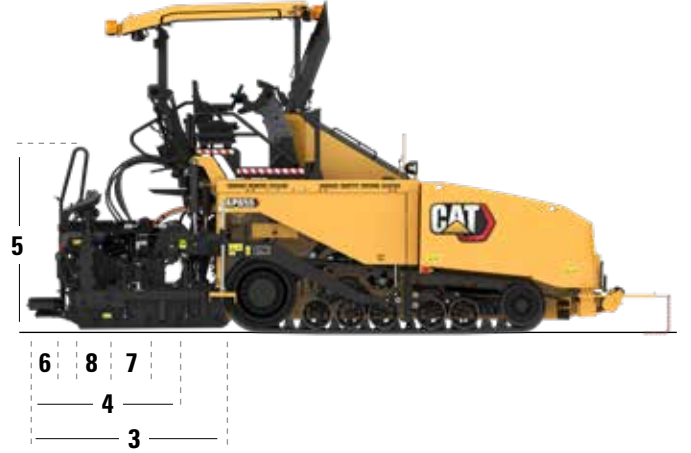
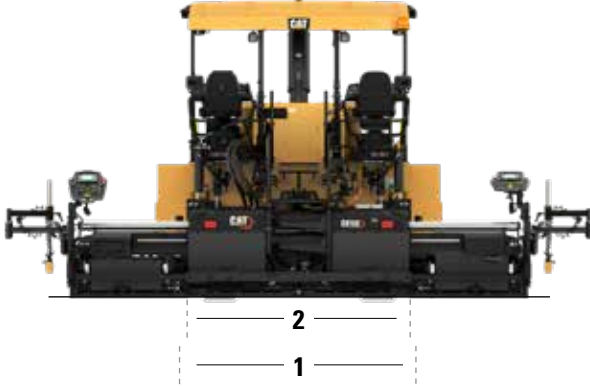

Cat ürünleri, temsilci hizmetleri ve sektör çözümleri hakkında tüm bilgiler için web sitemizi ziyaret edin: [www.cat.com](http://www.cat.com)

© 2022 Caterpillar  
Tüm hakları saklıdır

Malzeme ve teknik özellikler önceden bildirimde bulunulmaksızın değiştirilebilir. Fotoğraflarda gösterilen makineler ek ekipman içerebilir. Uygun seçenekler için Cat temsilcinizle iletişime geçin.

CAT, CATERPILLAR, LET'S DO THE WORK; bunların ilgili logoları; "Caterpillar Corporate Yellow," "Power Edge" ve Cat "Modern Hex" ticari kimliğinin yanı sıra burada kullanılan kurumsal kimlik ve ürün kimliği Caterpillar'ın ticari markalarıdır ve izinsiz kullanılamaz.

QTHQ2951-01 (4-2022)

