



Screed Aspal Cat[®] SE60 VT XW

Screed Cat[®] SE60 VT XW dengan batang tamper dan extender yang dipasang di belakang memberikan aliran material yang mulus dan peningkatan kerapatan lapisan. Kestabilan, kemudahan pengaturan, dan rentang paving yang serbaguna menjadikannya sangat sesuai untuk bandar udara, jalan antarprovinsi, jalan raya, dan aplikasi paving produksi tinggi lainnya.

Keserbagunaan Aplikasi

- Aplikasi umum meliputi bandar udara, jalan raya, jalan antarprovinsi, dan lokasi kerja jalan besar utama lainnya
- Rentang paving standar yaitu 3 m - 6 m (9' 10" - 19' 6") memberikan kinerja yang unggul saat mengubah lebar paving untuk aplikasi paving jalan perkotaan dan jalan raya.
- Ekstensi yang simpel dan dibautkan menawarkan lebar paving maksimum 10 m (32' 10")

Operasi Sederhana

- Tampilan pengoperasian dapat disesuaikan ke persyaratan bahasa tertentu yang menyediakan beberapa opsi
- Kontrol extender proporsional eksklusif 2 kecepatan menghasilkan penyetelan yang mulus saat transisi lebar paving
- Konsol pengoperasian screed dilengkapi dengan penyetelan rasio untuk auger dan conveyor, sehingga memberikan kemampuan untuk mengubah aliran material
- Kontrol otomatis untuk kemiringan dan ketinggian extender memungkinkan operator dengan cepat mengelola sudut lapisan dan tekstur permukaan
- Penyetel pelat screed ujung belakang membantu menjaga kerataan bidang terhadap lebar screed untuk meningkatkan kualitas paving dan memperpanjang umur pelat screed.

Aliran Material yang Lancar

- Batang tamper dan profil deflektor yang ditingkatkan memberikan aliran yang mulus ke pelat screed
- Pelat screed memiliki kedalaman 407 mm (16") pada kedua komponen utama dan extender memberikan kestabilan dan tekstur lapisan yang baik
- Opsi pintu belakang berpemanas membantu mencegah material lengket untuk profil tepi dan kemampuan kesesuaian sambungan yang lebih baik

Pave Start Assistant

- Pave Start Assistant menyimpan profil pengaturan untuk penggunaan yang berulang di lokasi kerja mendatang, cukup aktifkan profil untuk pengaturan cepat oleh satu personel
- Preferensi pengaturan mencakup: kecepatan tamper, ketinggian titik derek, temperatur panas screed, kecepatan paving, lebar paving, kedalaman paving, crown, kemiringan dan ketinggian extender, alat bantu screed, dan fitur penguncian screed
- Fitur pengaturan terletak di tampilan screed kiri dan juga dapat dilihat melalui tampilan screed kanan dan tampilan traktor

Screed Aspal Cat® SE60 VT XW

Kontrol Pendent (Opsi)

- Kemampuan fungsi jeda dan pemintasan manual untuk setiap auger dan setiap conveyor tersedia sesuai perubahan persyaratan aliran material
- Alat bantu fungsi kemiringan dan ketinggian otomatis dengan profil
- Pengaktifan Grade Control otomatis memberikan fleksibilitas saat bekerja dengan tepi luar screed

Cat® Grade Control (Opsi)

- Sistem perataan yang diintegrasikan di pabrik membantu menghilangkan ketidakberaturan dari permukaan dan mengontrol ketebalan lapisan untuk meningkatkan produksi, mengurangi biaya pengoperasian, dan meningkatkan profitabilitas
- Sistem yang mudah digunakan dengan tampilan berbasis teks, mode pembelahan layar, dan pemilihan sensor saat berjalan
- Kontrol presisi yang digerakkan melalui kalibrasi otomatis 10 titik, penghitungan rata-rata sebenarnya dengan 5 Transducer di setiap sensor sonic, dan fitur sambungan silang kopling yang memastikan persyaratan kemiringan lebih konsisten saat mengubah elevasi

Cat Electronics

- Kompatibilitas Modul Kontrol Elektronik (ECM, Electronic Control Modules) Cat dan Cat ET menyederhanakan prosedur diagnostik dan pemecahan masalah

Kit Servis dan Perbaikan

- Kit servis dan perbaikan paver dan screed mencakup suku cadang yang diperlukan untuk menyelesaikan perbaikan tertentu
- Suku cadang asli Cat diproduksi secara akurat sesuai spesifikasi dan didesain untuk kinerja yang optimal dan waktu operasi yang maksimal.
- Kit perbaikan diidentifikasi dengan nomor suku cadang tunggal untuk mempermudah pemesanan
- Sejumlah kit tertentu dapat dikemas sebagai suatu kit oleh dealer untuk pembelian di toko dealer atau melalui bengkel servis dealer

Distribusi Panas yang Cepat dan Merata

- Generator yang menyatu dengan traktor menghasilkan pemanasan cepat pelat screed 15 menit untuk start cepat
- Waktu pemanasan hanya dalam 25 menit apabila dilengkapi dengan paket ekstensi 10 m (33')
- Sistem pemanasan elektrik dengan monitoring zona membantu memastikan distribusi panas yang merata dan tekstur aspal yang mulus sekaligus memungkinkan pemanasan berlanjut saat terjadi kegagalan sensor temperatur

Perlengkapan Standar dan Opsional

Perlengkapan standar dan opsional bisa bervariasi. Hubungi dealer Cat Anda untuk mengetahui perinciannya.

	Standar	Opsional		Standar	Opsional
LINGKUNGAN OPERASI			PENYALURAN MATERIAL		
Pave start assistant		✓	Spacer lengan penurunan		✓
Kontrol pendent		✓	Pintu belakang – manual	✓	
Payung		✓	Pintu belakang – otomatis		✓
Visor		✓	Paket ekstensi		✓
KONTROL OTOMATIS			Pintu belakang lipat		✓
Crown	✓		Pintu belakang berpemanas		✓
Kemiringan extender	✓		Shoe – cut-off		✓
Ketinggian extender	✓		Shoe – pinggiran		✓
TEKNOLOGI			Shoe – pinggiran pengaman		✓
Cat Grade Control		✓	Shoe – lebar		✓
SERVIS DAN PERAWATAN			Sekrup ketebalan	✓	
Kit perbaikan servis	✓				
KESELAMATAN					
Klakson – peringatan	✓				
Lampu – jalan raya		✓			

Screed Aspal Cat® SE60 VT XW

Spesifikasi Teknis

Bobot Alat Berat

Screed SE60 VT XW	4660 kg	10.273 lb
-------------------	---------	-----------

Rentang Pengerasan Jalan

Kisaran standar	3-6 m	9' 10" - 19' 6"
Lebar maksimum dengan ekstensi	10 m	32' 10"
Kedalaman pengerasan jalan maksimum	305 mm	12"
Rentang crown	+5% to -1,5% per sisi	
Rentang ketinggian extender	+50 mm hingga -20 mm	
Rentang kemiringan extender	+5% hingga -3%	
Amplitudo batang tamper	2 mm, 4 mm, 7 mm	
Kecepatan tamper bar	0-1800 rpm	
Getaran pelat screed	0-3000 rpm	

Kompatibilitas Paver

	SE60 VT XW
AP655	X
AP655 L	X
AP1055	X

Dimensi

1	Lebar standar dengan pintu belakang	3234 mm	127"
2	Panjang dengan pintu belakang (depan ke belakang)	2505 mm	99"
3	Panjang tanpa pintu belakang (depan ke belakang)	1940 mm	76"
4	Tinggi	2301 mm	91"
5	Lebar titian	323 mm	12,7"
6	Kedalaman pelat screed - utama	407 mm	16"
7	Kedalaman pelat screed - extender	407 mm	16"
	Ketebalan pelat screed	13 mm	0,5"

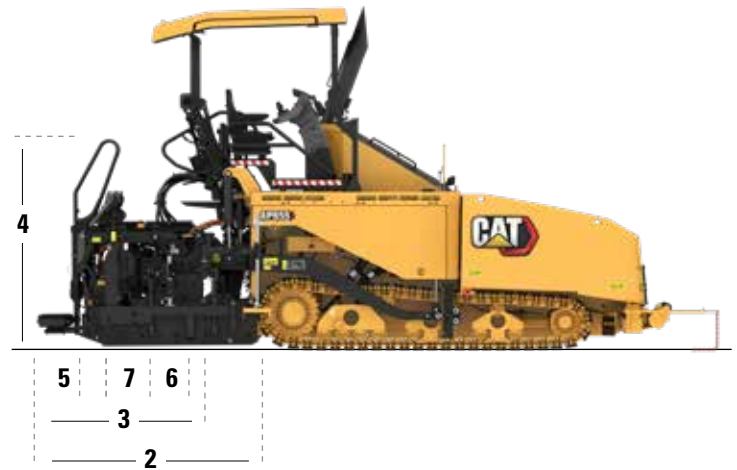
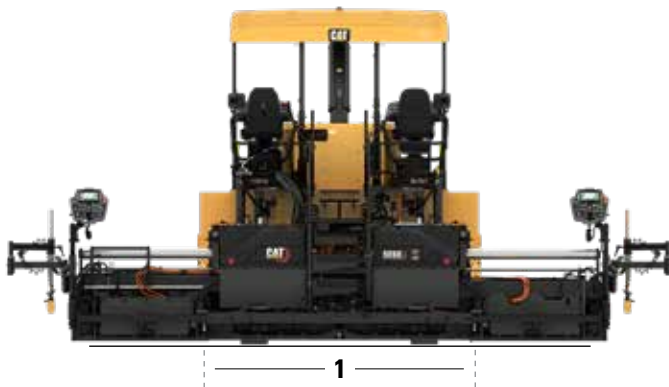

Untuk informasi selengkapnya mengenai produk, layanan dealer, dan solusi industri Cat, kunjungi situs web kami di www.cat.com

© 2022 Caterpillar
Hak cipta dilindungi undang-undang

Bahan dan spesifikasi dapat berubah sewaktu-waktu tanpa pemberitahuan sebelumnya. Alat berat yang ditampilkan dalam foto mungkin disertai perlengkapan tambahan. Hubungi dealer Cat Anda untuk mengetahui pilihan yang tersedia.

CAT, CATERPILLAR, LET'S DO THE WORK, logo-logo yang berkaitan, "Caterpillar Corporate Yellow", kemasan dagang "Power Edge" dan Cat "Modern Hex", serta identitas perusahaan dan produk yang digunakan di sini merupakan merek dagang dari Caterpillar dan tidak boleh digunakan tanpa izin.

Q8HQ2955-01 (4-2022)

