

Cat® DE165 GC

Dizel Jeneratör Setleri



Standby: 50 Hz ve 60 Hz



Motor Modeli	Cat® C7.1 Sıralı 4 Zamanlı Dizel
İç çap x Strok mm (inç)	105,0 (4,1) x 135,0 (5,3)
Silindir Hacmi – L (in ³)	7,0 (427.8)
Sıkıştırma Oranı	16,0:1
Havalandırma	Turboşarjlı ve Hava soğutmalı Aftercooler
Yakıt Enjeksiyon Sistemi	Sıralı
Governör tipi	Mekanik

Gösterilen resim, gerçek yapılandırmayı yansıtmayabilir.

Model	Standby		Emisyon Stratejisi
	50 Hz kVA (ekW)	60 Hz kVA (ekW)	
DE165 GC	163.9 (131.1)	185.5 (150.0)	Düşük Yakıt Tüketimi

PAKET PERFORMANSI

Performans	Standby	
	50 Hz	60 Hz
Jeneratör gücü	163.9 kVA	187.5 kVA
Jeneratör gücü (0,8 güç faktöründe fan dahil)	131.1 kW	150.0 kW
Emisyonlar	Düşük Yakıt Tüketimi	
Performans numarası	P4200A	P4202A
Yakıt Tüketimi		
Yakıt deposu kapasitesi, litre (ABD gal)	325 (85.9)	325 (85.9)
Fan dahil %100 yük, L/saat (gal/saat)	35.1 (9.3)	41.1 (10.9)
Fan dahil %75 yük, L/saat (gal/saat)	27.2 (7.2)	31.9 (8.4)
Fan dahil %50 yük, L/saat (gal/saat)	18.3 (4.8)	21.8 (5.8)
Soğutma Sistemi¹		
Radyatör hava ihtiyacı, m ³ /dak. (cfm)	259.0 (9147)	318 (11230)
Toplam soğutma sıvısı kapasitesi, L (gal)	21.0 (5.5)	21.0 (5.5)
Emme Havası		
Yanma havası emme kısıtlaması (izin verilen maksimum), kPa (H ₂ O olarak)	5.0 (20.1)	5.0 (20.1)
Yanma hava debisi, m ³ /dak. (cfm)	10.7 (377)	15.0 (529)
Egzoz Sistemi		
Egzoz gaz sıcaklığı, °C (°F)	484 (903)	407 (765)
Egzoz gazı akış oranı, m ³ /dak. (cfm)	25.5 (902)	32.2 (1137)
Egzoz sistemi geri basıncı (izin verilen maksimum), kPa (H ₂ O olarak)	6.0 (1.8)	6.0 (1.8)
Isı Transferi		
Blok suyuna ısı transferi, kW (Btu/dak.)	75.7 (4305)	80.1 (4555)
Alternatörden atmosfere ısı transferi, kW (Btu/dak.)	10.2 (580)	11.1 (631)
Motordan atmosfere ısı transferi, kW (Btu/dak.)	12.2 (694)	12.3 (699)
Egzoz ısı transferi (toplam), kW (Btu/dak.)	105.6 (6005)	120.6 (6858)

Alternatör ²	50 Hz			60 Hz				
Voltajlar	380	415	400	480	440	220	380	240
%30 Voltaj düşümü ile elektrik motor start kabiliyeti, sKVA	378	453	419	504	425	425	316	377
Akım, (A)	247.4	228	236	225.5	244.9	489.7	255.1	437.4
Alternatör Sıcaklık Artışı, °C	163/27	163/27	163/27	130/40	163/27	163/27	163/27	163/27
Model	A2625L4							
Uyartım sistemi	Kendinden Uyartım							

AĞIRLIKLAR VE BOYUTLAR

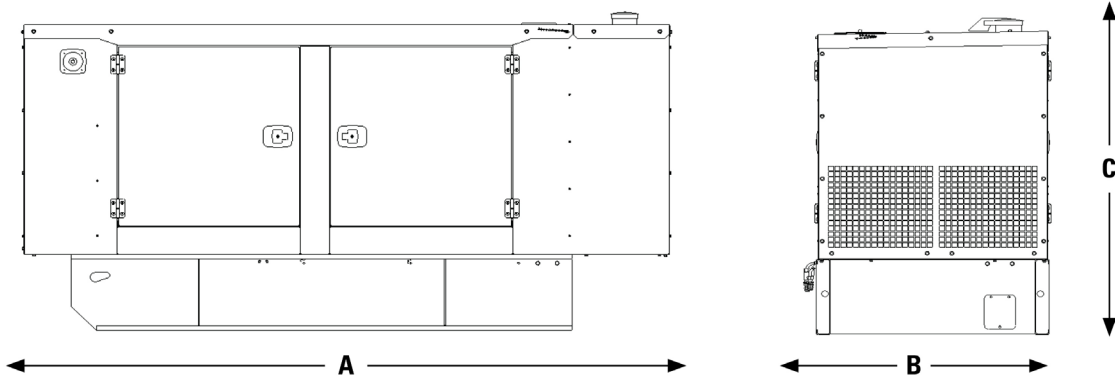

Not: Genel yapılandırma ve kurulum için kullanılmamalıdır. Ayrıntılar için genel boyut çizimlerine bakın.

Boyut "A" mm (inç)	Boyut "B" mm (inç)	Boyut "C" mm (inç)	Boş Ağırlık kg (lb)
3325 (130.9)	1134 (44.6)	1666 (65.6)	1834 (4043.3)

#Ağırlığa standart alternatör, kabin ve şase dahildir.

GEÇERLİ KANUNLAR VE STANDARTLAR:

AS1359, NFPA37, NFPA70, NFPA99, NFPA110, IEC 60034-1, ISO 3046, ISO 8528, 2006/95/EC, 2006/42/EC, 2004/108/EC.

Not: Standartlar tüm modellerde bulunmayabilir. Ürün temini hakkında bilgi için lütfen yerel Cat temsilcinize danışın.

Standby: Enerji kesintisi boyunca değişken yükte kullanılabilir. Çalışma süresince ortalama güç çıkışı, standby değerinin %70'idir. Tipik kullanım yılda 200 saat ve maksimum beklenen kullanımı yılda 500 saattir.

Performans Değerleri: Değerler, SAE J1349 standart koşullarına dayanır. Bu dereceler, aynı zamanda ISO 3046 standart koşullarında da geçerlidir.

TANIMLAR VE KOŞULLAR

¹ Ortam sıcaklığı ve rakım değerleri için Cat temsilcinizle iletişime geçin. Hava akışı kısıtlama (sistem), fabrika çıkışındaki mevcut kısıtlamaya eklenir.

² .Alternatör sıcaklık artışı, NEMA MG1-32'ye göre 27 °C'lik bir ortam sıcaklığını temel alır.

LET'S DO THE WORK.™

www.cat.com/electricpower

© 2022 Caterpillar

Tüm hakları saklıdır.

Malzeme ve teknik özellikler önceden bildirimde bulunulmaksızın değiştirilebilir.

Bu yayında Uluslararası Birimler Sistemi (SI) kullanılmıştır. CAT, CATERPILLAR, LET'S DO THE WORK; bunların ilgili logoları; "Caterpillar Corporate Yellow", "Power Edge" ve Cat "Modern Hex" ticari kimliğinin yanı sıra burada kullanılan kurumsal kimlik ve ürün kimliği Caterpillar'ın ticari markalarıdır ve izinsiz kullanılamaz.