

Impulsamos el futuro a través de soluciones energéticas sostenibles e innovadoras

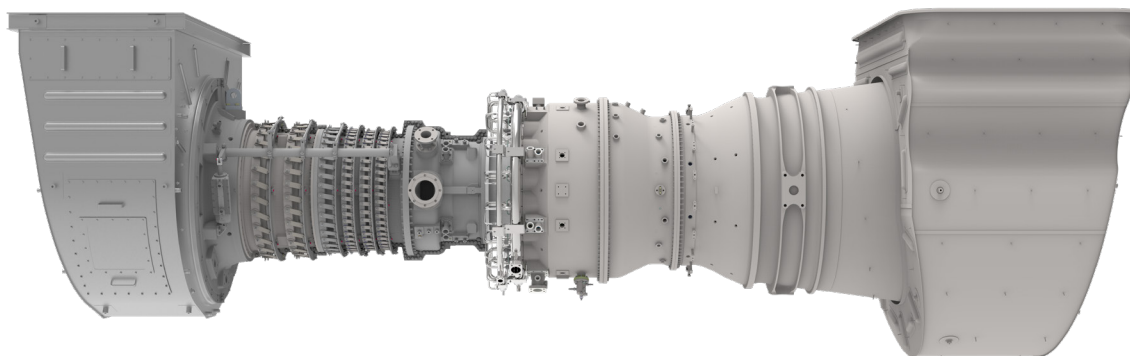

A medida que el sector energético global hace la transición hacia un futuro con menos emisiones de carbono, Solar Turbines presenta Titan™ 350, una turbina de gas altamente eficiente de clase mundial diseñada para el mercado de petróleo y gas en la gama de tamaño de 38 MW. Este producto tiene características de diseño robustas basadas en la experiencia comprobada de la línea de productos Titan y es ideal para un suministro de energía flexible o continuo.



### CARACTERÍSTICAS DEL DISEÑO DE LA TURBINA

La Turbina de Gas Titan™ 350 industrial está diseñada para proporcionar una alta eficiencia en toda su gama de operación. Esta turbina de gas está construida para el futuro con la mejor tecnología de combustión SoLoNOx™ de su clase y compatibilidad con combustibles de hidrógeno. La Turbina Titan 350 está diseñada para optimizar la huella del producto y maximizar la densidad de potencia al tiempo que ofrece alta confiabilidad y durabilidad con un bajo costo del ciclo de vida.



### INTEGRACIÓN DIGITAL

InSight Platform™, la base de la tecnología digital patentada por Solar, está integrada en todo este producto y lista para conectarse en el campo. InSight Platform proporciona un ecosistema completo de herramientas y funciones de diagnóstico y análisis en tiempo real para la red de servicio al cliente de Solar, y métricas de rendimiento para los propietarios y operadores de los equipos.



### CARACTERÍSTICAS DE DISEÑO DEL PAQUETE

Con Titan 350, Solar continúa el legado de ofrecer paquetes compactos que incorporan todos los sistemas de respaldo principales, como los sistemas de combustible, lubricación, arranque y control. Todos ellos se prueban completamente antes de del envío.



### SERVICIO AL CLIENTE

El objetivo de la organización de servicio mundial de Solar es que usted tenga éxito. Nuestra cultura de servicio al cliente es la base de nuestro compromiso con la experiencia del cliente de máxima calidad. Con más de 60 ubicaciones de servicio distribuidas por el mundo, estamos comprometidos con garantizar un rendimiento confiable y eficiente que se adapte a sus requisitos.

Impulsamos el futuro a través de soluciones energéticas sostenibles e innovadoras

### Rendimiento típico

|                       |   |
|-----------------------|---|
| Potencia de salida    | 38.000 kW <sub>e</sub>  |
| Régimen térmico       | 8.965 kJ/kW <sub>e</sub> -h<br>(8.495 BTU/kW <sub>e</sub> -h) |
| Flujo de escape       | 386.510 kg/h<br>(852.100 lb/h)                                |
| Temperatura de escape | 490 °C<br>(915 °F)  |

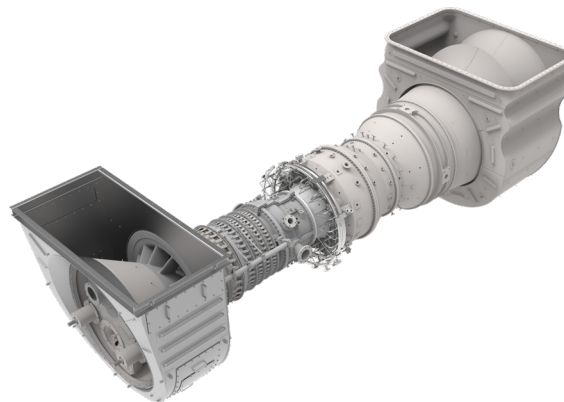

Clasificación nominal según ISO a 15 °C (59 °F) a nivel del mar

Sin pérdidas de admisión/escape

Humedad relativa del 60 %

Combustible de gas natural con LHV = 31,5 a 43,3 MJ/Nm<sup>3</sup>

(800 a 1.100 BTU/scf)

Velocidad de la turbina en potencia óptima

Sin pérdidas por los accesorios

Eficiencia del motor: 40,2 % (medida en los terminales del generador)

Las clasificaciones anteriores son típicas para equipos nuevos. Comuníquese con el equipo de ventas de Solar Turbines a fin de obtener información específica para un proyecto.

### Dimensiones típicas del paquete

Longitud: 21,9 m (72')

Ancho: 4 m (13')

Peso aproximado del paquete: 184.160 kg  
(406.000 lb)

Peso en seco, abierto, generador CACA típico y sin equipo auxiliar

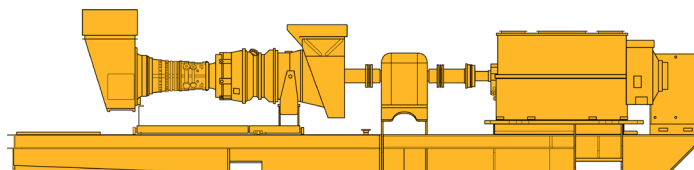

Solar Turbines Incorporated  
P.O. Box 85376  
San Diego, CA 92186-5376

Caterpillar es una marca registrada de Caterpillar Inc. Solar, Titan, SoLoNOx e InSight Platform son marcas registradas de Solar Turbines Incorporated. Las especificaciones están sujetas a cambios sin previo aviso.  
© 2022 Solar Turbines Incorporated. Todos los derechos reservados.  
DS350MW38GS-ES/0522/E0

### MÁS INFORMACIÓN

Teléfono: (+1) 619-544-5352

Correo electrónico: [infocorp@solarturbines.com](mailto:infocorp@solarturbines.com)

Sitio web: [www.solarturbines.com](http://www.solarturbines.com)

