



# Cat® CB8

## 双钢轮振动压路机

### 主要特性

Cat® CB8 是一款 8 吨级的压路机，配有 1700 mm(67")串联式振动钢轮。它特别适合处理各种沥青混合料以及其他粒状物料。

- 采用手轮转向技术、触摸板机器功能、省油模式操作和自动速度控制装置，**实现绝佳的视野与控制。**
- **动力传动系能够平稳地运行**，并且 C4.4 发动机符合美国 EPA Tier 3、欧盟 Stage IIIA、中国国三和巴西 MAR-1 等效排放标准。
- **多功能振动系统**包括可供选择的双振幅/双频或五振幅系统。多功能系统提供适用于厚层和薄层物料以及各种摊铺速度的性能。

- **Cat 压实控制装置**方便操作员随时了解信息，从而实现最佳效率。红外线温度传感器与测绘功能相结合，使操作员可以了解何时存在最佳温度以及已在何处完成了压实。温度测绘功能可记录数据以供分析，而“通过次数”测绘功能可使操作员了解摊铺覆盖发生的地点和压路机通过的次数。
- **业界领先的喷水系统**具有单个注水口、双水泵和三重过滤装置，可以间歇操作且容量超大，确保实现可靠性能。选装的防冻套件可以在低温条件下提供出色的保护。
- **机器间通信**提供多台机器的实时进度。它使操作员可以监视彼此的碾压模式，并继续先前停下的那一趟作业。该系统大大提高光照条件时的夜间作业性能。

### 技术规格

#### 重量

##### 工作重量 - 含 ROPS/FOPS/驾驶室

标准机器	8720 kg	19224 lb
最大机器配置	9470 kg	20878 lb
静线压力	25.6 kg/cm	143 lb/in

##### 工作重量 - 含 ROPS/FOPS/顶篷

标准机器	8520 kg	18783 lb
最大机器配置	9250 kg	20343 lb
静线压力	25.1 kg/cm	141 lb/in

#### 维修保养加注容量

燃油箱	208 L	55 gal
油耗(50% 负荷)	12 小时	
冷却系统	18 L	4.7 gal
发动机机油	9 L	2.4 gal
液压油箱	36 L	9.5 gal
水箱	700 L	185 gal

#### 发动机 - 动力传动系

发动机型号	Cat C4.4	
气缸数量	4	
额定转速	2200 rpm	
缸径	105 mm	4.1"
冲程	127 mm	5"
总功率: 符合 Tier 3、Stage IIIA、中国国三、巴西 MAR-1 排放标准	82 kW	110 hp(l)、111.5 hp(m)
速度范围:		
低速	0 - 7 km/hr	4.3 mph
高速	0 - 12 km/hr	7.5 mph
爬坡能力(无振动)35°		
转向(内侧)	4.3 m	(14' 1")
铰接角度	35°	
铰接件摆动角度	± 6°	

# CB8 双钢轮振动压路机

## 尺寸

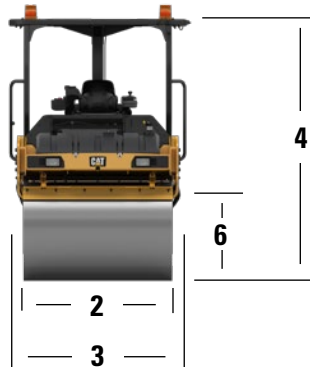
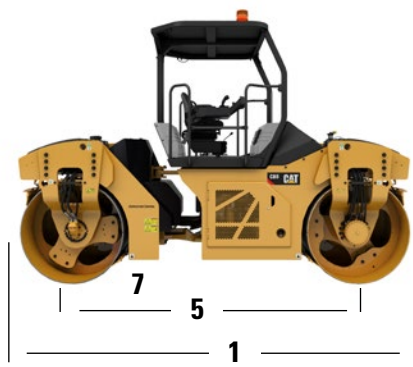

1 总长度	4565 mm	14' 5"
2 钢轮宽度	1700 mm	67"
钢轮偏移	170 mm	6"
轮壳厚度	17 mm	0.67"
钢轮直径	1108 mm	44"
3 总宽度	1862 mm	6' 1"
4 ROPS/FOPS 处的高度	2980 mm	9' 9"
驾驶室高度	2980 mm	9' 9"
5 轴距	3300 mm	10' 10"
6 路缘间隙	898 mm	35"
7 离地间隙	226 mm	9"

## 振动系统

### 双振幅、双频系统

频率 - Hz(vpm)	53.3/63.3	(3200/3800)
振幅 - mm(")	0.56 - 0.27	(0.022 - 0.010)
激振力 (高) - kN(lbF)	78.3	(17603)
激振力 (低) - kN(lbF)	53.3	(11982)

### 双振幅、双频系统 (GE)

频率 - Hz(vpm)	50/57	(3000/3420)
振幅 - mm(")	0.56 - 0.27	(0.022 - 0.010)
激振力 (高) - kN(lbF)	68.8	(15467)
激振力 (低) - kN(lbF)	43.2	(9712)

### 五振幅系统

频率 - Hz(vpm)	53.3	(3200)
振幅 - mm(")	高	0.55 (0.022)
	中高	0.48 (0.019)
	中	0.39 (0.015)
	中低	0.31 (0.012)
	低	0.22 (0.009)
激振力 (高) - kN(lbF)	76.9	(17288)
激振力 (低) - kN(lbF)	30.2	(6789)

## 标配和选装设备

### 标配设备:

- 700 L(185 gal)水箱容量
- 12 伏电气系统
- 150 安交流发电机
- 五振幅振动系统
- 锁定发动机室
- ROPS/FOPS 平台
- 密封豆荚式振动系统
- 悬浮座椅
- 双速静液压变速箱
- 三级过滤喷水系统
- 工作灯

### 选装设备:

- 空调
- 加热型空气悬浮座椅
- Cat 压实控制装置(温度和通过次数测绘组件)
- CMV 传感器
- 刮板
- 防冻套件
- 含钢轮边缘照明的卤素灯
- 高温环境冷却系统
- 含钢轮边缘照明的高强度放电(HID)灯
- LED 照明
- 机器间的通信
- 后视镜
- Product Link
- ROPS/FOPS 驾驶室
- 行驶灯
- 温度计(单个传感器)
- 双振幅、双频振动系统
- 配水垫(椰衣)
- 配水垫(橡胶)
- 警告标志灯



有关 Cat 产品、代理商服务和行业解决方案的更多信息，请访问我们的网站 [www.cat.com](http://www.cat.com)

© 2017 Caterpillar  
保留所有权利

材料和技术规格如有变更，恕不另行通知。图中所示的机器可能包括附加设备。请咨询 Cat 代理商，了解可用的选项。

CAT、CATERPILLAR、SAFETY.CAT.COM 及其相应的徽标、“Caterpillar Yellow”和“Power Edge”商业外观以及此处所使用的公司及产品标识是 Caterpillar 的商标，未经许可，不得使用。

QCHQ2344(9-17)  
(翻译: 11-17)

