



777

Muldenkipper

Technische Daten

Konfigurationen und Funktionen können je nach Region unterschiedlich sein. Bitte wenden Sie sich bezüglich der Verfügbarkeit in Ihrer Region an Ihren Cat®-Händler.

Inhaltsverzeichnis

Technische Daten	2
Motor – Tier 4 Final/Stufe V	2
Motor – Entsprechend Tier 2	2
Getriebe	2
Seitenantriebe	2
Bremsen	2
Muldenhubzylinder	2
Fassungsvermögen – Doppel-V-Kippmulde – Füllfaktor 100 %	3
Fassungsvermögen – X-Mulde – Füllfaktor 100 %	3
Fassungsvermögen – Kohle-Mulden – Füllfaktor 100 %	3
Achslastverteilung – Näherungswert	3
Schallpegel – Tier 4 Final/Stufe V	3
Schallpegel – Tier-2-konform	3
Aufhängung	3
Lenkung	3
ROPS	3
Reifen	3
Füllmengen	3
Gewichte und Nutzlasten – Tier 4 Final/Stufe V	4
Gewichte und Nutzlasten – Tier-2-konform	6
10/10/20-Nutzlastrichtlinie für optimale Maschinenstandzeit	8
Abmessungen	9
Dauerbremsleistung – Tier 4 Final/Stufe V	10
Dauerbremsleistung – Tier-2-konform	13
Steigfähigkeit/Geschwindigkeit/Felgenzugkraft – Tier 4 Final/Stufe V	16
Steigfähigkeit/Geschwindigkeit/Felgenzugkraft – Tier-2-konform	17
Standard- und Sonderausrüstung	18
Umwelterklärung 777	20

Muldenkipper 777 Technische Daten

Motor – Tier 4 Final/Stufe V

Motormodell	Cat® C32B	
Nenndrehzahl	1800/min	
Bruttoleistung – SAE J1995:2014	765 kW	1025 hp
Nettoleistung – SAE J1349:2011, ISO 9249:2007	683 kW	916 hp
Motorleistung – ISO 14396:2002	752 kW	1008 hp
Netto-Drehmomentgeschwindigkeit bei 1200/min	5044 N·m	3720 lbf-ft
Netto-Drehmomentanstieg	39 %	
Zylinder	12	
Bohrung	145 mm	5,7"
Hub	162 mm	6,4"
Hubraum	32,1 l	1959 in ³

- Nettoleistung am Schwungrad. Bei der Messung war der Motor mit Lüfter, Luftfilter, Nachbehandlung und Drehstromgenerator ausgerüstet. Die Motordrehzahl betrug 1800/min.
- Die Nennleistung gilt bei 1800/min bei einer Prüfung unter den in der jeweiligen Norm angegebenen Bedingungen.
- Die Nennleistungen basieren auf den Standardluftbedingungen nach SAE J1995 von 25 °C (77 °F) Temperatur und 100 kPa (29,61 Hg) Druck. Die Leistungsdaten gelten bei Verwendung von Kraftstoff mit einer API-Dichte von 35 bei 16 °C (60 °F) und einem unteren Heizwert von 42.780 kJ/kg (18.390 Btu/lb) beim Betrieb des Motors bei 30 °C (86 °F).
- In Höhenlagen bis 2286 m (7500') ist keine Drosselung der Motorleistung erforderlich.
- Erfüllt die Emissionsnormen EPA Tier 4 Final (USA) und Stufe V (EU).

Motor – Entsprechend Tier 2

Motormodell	Cat® C32B	
Nenndrehzahl	1800/min	
Bruttoleistung – SAE J1995:2014	765 kW	1025 hp
Nettoleistung – SAE J1349:2011, ISO 9249:2007, 80/1269/EEC	704 kW	945 hp
Motorleistung – ISO 14396:2002	755 kW	1012 hp
Netto-Drehmomentgeschwindigkeit bei 1200/min	5286 Nm	3899 lbf-ft
Netto-Drehmomentanstieg	37 %	
Zylinder	12	
Bohrung	145 mm	5,7"
Hub	162 mm	6,4"
Hubraum	32,1 l	1959 in ³

- Nennleistung am Schwungrad. Bei der Messung war der Motor mit Lüfter, Luftfilter, Schalldämpfer und Drehstromgenerator ausgerüstet. Die Motordrehzahl betrug 1800/min.
- Die Nennleistung gilt bei 1800/min bei einer Prüfung unter den in der jeweiligen Norm angegebenen Bedingungen.
- Die Nennleistungen basieren auf den Standardluftbedingungen nach SAE J1995 von 25 °C (77 °F) Temperatur und 100 kPa (29,61 Hg) Druck. Die Leistungsdaten gelten bei Verwendung von Kraftstoff mit einer API-Dichte von 35 bei 16 °C (60 °F) und einem unteren Heizwert von 42.780 kJ/kg (18.390 Btu/lb) beim Betrieb des Motors bei 30 °C (86 °F).
- Bei Höhenlagen unter 4572 m (15.000') ist keine Drosselung der Motorleistung erforderlich.
- Entsprechend EPA Tier2 (USA).

Getriebe

Vorwärts 1	10,7 km/h	6,6 mph
Vorwärts 2	14,6 km/h	9,1 mph
Vorwärts 3	19,2 km/h	11,9 mph
Vorwärts 4	26,7 km/h	16,6 mph
Vorwärts 5	36,2 km/h	22,5 mph
Vorwärts 6	48,6 km/h	30,2 mph
Vorwärts 7	65,9 km/h	40,9 mph
Rückwärts	12,1 km/h	7,5 mph

- Höchstgeschwindigkeiten mit Standardbereifung 27.00R49 (E4)

Seitenantriebe

Differenzialübersetzung	2.736:1
Planetenübersetzung	7.0:1
Gesamtuntersetzungsverhältnis	19.1576:1

Bremsen

Bremsfläche – vorne	40.846 cm ²	6331 in ²
Bremsfläche – hinten	102.116 cm ²	15.828 in ²
Bremsnormen	ISO 3450:2011	

Muldenhubzylinder

Pumpenförderstrom – obere Leerlaufdrehzahl	458 l/min	120,9 US-Gall./min
Druckbegrenzungsventileinstellung – anheben	18.950 kPa	2750 psi
Einstellung Druckbegrenzungsventil – Absenken	3450 kPa	500 psi
Muldenhubzeit – obere Leerlaufdrehzahl	15,0 Sekunden	
Muldenabsenkezeit – Schwimmen	13,0 Sekunden	
Muldenabsenkezeit – obere Leerlaufdrehzahl	13,0 Sekunden	

Fassungsvermögen – Doppel-V-Kippmulde – Füllfaktor 100 %

Gestrichen	41,9 m ³	54,8 yd ³
Gehäuft (SAE 2:1)*	60,1 m ³	78,6 yd ³

• Fragen Sie Ihren Cat-Händler nach Empfehlungen für Mulden.

*ISO 6483:1980.

Fassungsvermögen – X-Mulde – Füllfaktor 100 %

Gestrichen	43,1 m ³	56,3 yd ³
Gehäuft (SAE 2:1)*	64,1 m ³	83,8 yd ³

• Fragen Sie Ihren Cat-Händler nach Empfehlungen für Mulden.

*ISO 6483:1980.

Fassungsvermögen – Kohle-Mulden – Füllfaktor 100 %

SAE 2:1 – bei einer Materialdichte von 1160 kg/m ³ (1950 lb/yd ³)	89,3 m ³	116,8 yd ³
SAE 2:1 – bei einer Materialdichte von 1040–1160 kg/m ³ (1750–1950 lb/yd ³)	106 m ³	139 yd ³
SAE 2:1 – bei einer Materialdichte von 950–1040 kg/m ³ (1600–1750 lb/yd ³)	110 m ³	144 yd ³
SAE 2:1 – bei einer Materialdichte von weniger als 950 kg/m ³ (1600 lb/yd ³)	125,9 m ³	164,6 yd ³

Achslastverteilung – Näherungswert

Vorderachse – leer	42 %
Vorderachse – beladen	33 %
Hinterachse – leer	58 %
Hinterachse – beladen	67 %

Schallpegel – Tier 4 Final/Stufe V

In der Fahrerkabine 73 dB(A)

- Der äquivalente Schalldruckpegel (Leq) beträgt bei Anwendung des Messverfahrens nach SAE J1166:2008 im geschlossenen Fahrerhaus 73 dB(A). Dies ist der Schalldruckpegel während eines Arbeitstakts. Die Fahrerkabine wurde ordnungsgemäß montiert und instand gehalten. Die Prüfung wurde bei geschlossenen Fahrerkabinentüren und -fenstern durchgeführt.
- Der Außen-Schalldruckpegel einer im mittleren Gangbereich fahrenden Standardmaschine beträgt bei einem Abstand von 15 m (49') 83 dB(A). Dieser Wert wurde gemäß den in SAE J88:2008 vorgegebenen Prüfverfahren gemessen.
- Bei längerem Betrieb der Maschine ohne Fahrerkabine, mit nicht ordnungsgemäß gewarteter Fahrerkabine oder mit geöffneten Türen/Fenstern bzw. in lauter Umgebung ist möglicherweise ein Gehörschutz erforderlich.

Schallpegel – Tier-2-konform

In der Fahrerkabine 73dB(A)

- Der äquivalente Schalldruckpegel (Leq) beträgt bei Anwendung des Messverfahrens nach SAE J1166 FEB2008 im geschlossenen Fahrerhaus 73 dB(A). Dies ist der Schalldruckpegel während eines Arbeitstakts. Die Fahrerkabine wurde ordnungsgemäß montiert und instand gehalten. Die Prüfung wurde bei geschlossenen Fahrerkabinentüren und -fenstern durchgeführt.
- Der Außen-Schalldruckpegel einer im mittleren Gangbereich fahrenden Standardmaschine beträgt bei einem Abstand von 15 m (49') 83 dB(A). Dieser Wert wurde gemäß den in SAE J88:2008 vorgegebenen Prüfverfahren gemessen.
- Bei längerem Betrieb der Maschine ohne Fahrerkabine, mit nicht ordnungsgemäß gewarteter Fahrerkabine oder mit geöffneten Türen/Fenstern bzw. in lauter Umgebung ist möglicherweise ein Gehörschutz erforderlich.

Aufhängung

Zylinderhub vorn leer beladen	74,7 mm	2,9"
Zylinderhub hinten leer beladen	66,0 mm	2,5"
Hinterachspendelung	+/- 5,4°	

Lenkung

Normen für Lenkung	ISO 5010:2007	
Lenkeinschlagwinkel	30,5°	
Drehbereich – vorne	25,3 m	83 ft
Gesamtwendekreis	28,4 m	93 ft

ROPS

ROPS/FOPS-Normen

- Der von Caterpillar für die Fahrerkabine bereitgestellte ROPS- Überrollschutz erfüllt die Anforderungen gemäß ISO 3471:2008 für Fahrer und ISO 13459:2012 für Ausbilder.
- Der Steinschlagschutz (FOPS, Falling Object Protective Structure) erfüllt die Anforderungen gemäß ISO 3449:2005 FOPS-Level II für Fahrer und ISO 13459:2012 FOPS-Level II für Ausbilder.

Reifen

Standardbereifung 27.00R49 (E4)

- Infolge des großen Leistungsvermögens des Muldenkippers 777 kann unter bestimmten Einsatzbedingungen die Temperaturgrenzwerte (TKPH (TMPH)) der Standardreifen bzw. der optionalen Reifen überschritten werden; dies kann die Leistung einschränken.
- Caterpillar empfiehlt dem Kunden, sich vom Reifenhersteller bei der Auswahl der richtigen Reifen für die spezifischen Einsatzbedingungen beraten zu lassen.

Füllmengen

Kraftstofftank	1136,0 L	300,0 US-Gall.
	1325,0 L	350,0 US-Gall.
Kühlsystem – Tier 4 Final	231,0 L	61,0 Gall.
Kühlsystem – Tier 2	219,0 L	57,9 Gall.
Kurbelgehäuse	109,0 L	28,7 Gall.
Differenziale	227,0 L	59,9 Gall.
Seitenantriebe (jeweils)	76,0 L	20,0 US-Gall.
Lenksystem (einschließlich Tank)	53,6 L	14,1 Gall.
Hydraulisches Hebezeug- und Bremssystem	444,0 L	117,0 Gall.
Vorderräder (jeweils)	7,5 L	1,98 Gall.
Drehmomentwandler/Getriebesystem	138,5 L	36,5 Gall.

Muldenkipper 777 – Technische Daten

Gewichte und Nutzlasten – Tier 4 Final/Stufe V

Maschinengewichte sind konfigurationsabhängig.		X-Mulde (Flachboden)							
		Ohne Auskleidung		Mit Auskleidung		Mit HD-Auskleidung		Mit Gummiauskleidung	
Bett: Boden/Seitenwand/Frontwand	mm (")	20/10/12 (0,79/0,39/0,47)		20/10/12 (0,79/0,39/0,47)		20/10/12 (0,79/0,39/0,47)		20/10/12 (0,79/0,39/0,47)	
Laufbuchse: Boden/Seitenwand/ Frontwand	mm (")	12/10/16 (0,47/0,39/0,63)		16/10/10 (0,63/0,39/0,39)		102/10/10 (4,02/0,39/0,39)			
Kippmuldeninhalt	m ³ (yd. ³)	64,1	(83,8)	63,5	(83,1)	63,3	(82,8)	60,9	(79,7)
Soll-Brutto-Maschinengewicht	kg (lb)	164.654	(363.000)	164.654	(363.000)	164.654	(363.000)	164.654	(363.000)
Fahrzeuggewicht ohne Mulde	kg (lb)	51.286	(113.066)	51.286	(113.066)	51.286	(113.066)	51.286	(113.066)
Gewicht der Mulde	kg (lb)	15.851	(34.945)	20.676	(45.583)	22.249	(49.051)	23.042	(50.800)
Leergewicht der Maschine	kg (lb)	67.137	(148.011)	71.962	(158.649)	73.535	(162.117)	74.328	(163.865)
Kraftstofftankinhalt	l (US-Gall.)	1136	(300)	1136	(300)	1136	(300)	1136	(300)
Kraftstofftank – 100 % Füllung	kg (lb)	955	(2106)	955	(2106)	955	(2106)	955	(2106)
Einsatzgewicht leere Maschine	kg (lb)	68.092	(150.117)	72.917	(160.755)	74.490	(164.222)	75.283	(165.971)
Payload									
Soll-Nutzlast (100 %)*	kg (lb)	96.562	(212.883)	91.737	(202.245)	90.164	(198.778)	89.371	(197.029)
	Tonnen (US-Tonnen)	96,6	(106,4)	91,7	(101,1)	90,2	(99,4)	89,4	(98,5)
Maximale Nutzlast (110 % der Soll-Nutzlast)*	kg (lb)	106.218	(234.170)	100.911	(222.469)	99.180	(218.656)	98.308	(216.732)
	Tonnen (US-Tonnen)	106,2	(117,1)	100,9	(111,2)	99,2	(109,3)	98,3	(108,4)
Nicht zu überschreitende Nutzlast (120 % der Soll-Nutzlast)*	kg (lb)	115.874	(255.458)	110.084	(242.694)	108.197	(238.533)	107.245	(236.435)
	Tonnen (US-Tonnen)	115,9	(127,7)	110,1	(121,3)	108,2	(119,0)	107,2	(118,2)

* Siehe Caterpillar-Nutzlastrichtlinie 10/10/20.

Nutzlastberechnung: Definitionen

Soll-Nutzlast = Soll-Gesamtgewicht - Einsatzgewicht leere Maschine

Einsatzgewicht leere Maschine = Fahrzeuggewicht ohne Mulde + Muldensystemgewicht + Kraftstoff

Maximale Nutzlast = Soll-Nutzlast × 1,10 (110 %)

Gewichte und Nutzlasten – Tier 4 Final/Stufe V

		Zweiseitig geneigte Fläche					
Maschinengewichte sind konfigurationsabhängig.		Ohne Auskleidung		Mit Auskleidung		Mit Gummiauskleidung	
Bett: Boden/Seitenwand/Frontwand	mm (")	20/10/12 (0,79/0,39/0,47)		20/10/12 (0,79/0,39/0,47)		20/10/12 (0,79/0,39/0,47)	
Laufbuchse: Boden/Seitenwand/Frontwand	mm (")			12/10/12 (0,47/0,39/0,47)		102/10/10 (4,02/0,39/0,39)	
Kippmuldeninhalt	m ³ (yd. ³)	60,1	(78,6)	59,5	(77,8)	57	(74,6)
Soll-Brutto-Maschinengewicht	kg (lb)	164.654	(363.000)	164.654	(363.000)	164.654	(363.000)
Fahrzeuggewicht ohne Mulde	kg (lb)	51.286	(113.066)	51.286	(113.066)	51.286	(113.066)
Gewicht der Mulde	kg (lb)	16.075	(35.439)	21.770	(47.995)	23.017	(50.744)
Leergewicht der Maschine	kg (lb)	67.361	(148.506)	73.056	(161.061)	74.303	(163.810)
Kraftstofftankinhalt	l (US-Gall.)	1136	(300)	1136	(300)	1136	(300)
Kraftstofftank – 100 % Füllung	kg (lb)	955	(2106)	955	(2106)	955	(2106)
Einsatzgewicht leere Maschine	kg (lb)	68.316	(150.612)	74.011	(163.167)	75.258	(165.916)
Payload							
Soll-Nutzlast (100 %)*	kg (lb)	96.338	(212.388)	90.643	(199.833)	89.396	(197.084)
	Tonnen (US-Tonnen)	96,3	(106,2)	90,6	(99,9)	89,4	(98,5)
Maximale Nutzlast (110 % der Soll-Nutzlast)*	kg (lb)	105.972	(233.627)	99.707	(219.816)	98.336	(216.792)
	Tonnen (US-Tonnen)	106,0	(116,8)	99,7	(109,9)	98,3	(108,4)
Nicht zu überschreitende Nutzlast (120 % der Soll-Nutzlast)*	kg (lb)	115.606	(254.866)	108.772	(239.800)	107.275	(236.501)
	Tonnen (US-Tonnen)	115,6	(127,4)	108,8	(119,9)	107,3	(118,2)

* Siehe Caterpillar-Nutzlastrichtlinie 10/10/20.

Bordwanderhöhen (optional)							
Höhe		Zusatzvolumen		Gewicht		Maximales (110 %) Materialschüttgewicht**	
mm	(")	m ³	(yd. ³)	kg	(lb)	kg	(lb)
152	(6)	4,1	(5,3)	976	(1174)	1569	(2656)
305	(12)	7,9	(10,3)	1513	(1819)	1469	(2497)
457	(18)	11,5	(15,1)	2003	(2408)	1387	(2361)
610	(24)	14,8	(19,3)	2568	(3088)	1317	(2251)
175	(6,9) (nur X-Mulde)	5,1	(6,7)	852	(1024)	1472	(2490)

** Alle Bordwände auf Basis einer DS-Auskleidung. Bordwände für X-Mulde auf Basis einer X-Muldenauskleidung.
Fahrzeuggewicht ohne Mulde wird ohne Kraftstoff berechnet.

Nutzlastberechnung: Definitionen

Soll-Nutzlast = Soll-Gesamtgewicht - Einsatzgewicht leere Maschine

Einsatzgewicht leere Maschine = Fahrzeuggewicht ohne Mulde + Muldensystemgewicht + Kraftstoff

Maximale Nutzlast = Soll-Nutzlast × 1,10 (110 %)

Muldenkipper 777 – Technische Daten

Gewichte und Nutzlasten – Tier-2-konform

Maschinengewichte sind konfigurationsabhängig.		X-Mulde (Flachboden)							
		Ohne Auskleidung		Mit Auskleidung		Mit HD-Auskleidung		Mit Gummiauskleidung	
Bett: Boden/Seitenwand/Frontwand	mm (")	20/10/12 (0,79/0,39/0,47)		20/10/12 (0,79/0,39/0,47)		20/10/12 (0,79/0,39/0,47)		20/10/12 (0,79/0,39/0,47)	
Laufbuchse: Boden/Seitenwand/ Frontwand	mm (")			12/10/16 (0,47/0,39/0,63)		16/10/10 (0,63/0,39/0,39)		102/10/10 (4,02/0,39/0,39)	
Muldenvolumen	m ³ (yd. ³)	64,1	(83,8)	63,5	(83,1)	63,3	(82,8)	60,9	(79,7)
Soll-Brutto-Maschinengewicht	kg (lb)	164.654	(363.000)	164.654	(363.000)	164.654	(363.000)	164.654	(363.000)
Fahrzeuggewicht ohne Mulde	kg (lb)	51.141	(112.747)	51.141	(112.747)	51.141	(112.747)	51.141	(112.747)
Gewicht der Mulde	kg (lb)	15.851	(34.945)	20.676	(45.583)	22.249	(49.050)	23.042	(50.800)
Leergewicht der Maschine	kg (lb)	66.992	(147.692)	71.817	(158.329)	73.390	(161.797)	74.183	(163.546)
Kraftstofftankinhalt	l (US-Gall.)	1136	(300)	1136	(300)	1136	(300)	1136	(300)
Kraftstofftank – 100 % Füllung	kg (lb)	955	(2106)	955	(2106)	955	(2106)	955	(2106)
Einsatzgewicht leer	kg (lb)	67.947	(149.797)	72.772	(160.435)	74.345	(163.903)	75.138	(165.651)
Payload									
Soll-Nutzlast (100 %)*	kg (lb)	96.707	(213.202)	91.882	(202.565)	90.309	(199.097)	89.516	(197.349)
	Tonnen (US-Tonnen)	96,7	(106,7)	91,9	(101,3)	90,3	(99,5)	89,5	(98,7)
Soll-Nutzlast Materialschüttgewicht	kg/m ³ (lb/yd ³)	1676	(2825)	1608	(2710)	1578	(2660)	1633	(2753)
Maximale Betriebsnutzlast (110 %)*	kg (lb)	106.378	(234.523)	101.070	(222.821)	99.340	(219.007)	98.468	(217.085)
	Tonnen (US-Tonnen)	106,4	(117,3)	101,1	(111,4)	99,3	(109,5)	98,5	(108,6)
Maximale Betriebsnutzlast Materialdichte	kg/m ³ (lb/yd ³)	1844	(3108)	1769	(2982)	1736	(2926)	1797	(3029)
Höchstzulässige Nutzlast (120 %)*	kg (lb)	116.048	(255.842)	110.258	(243.078)	108.371	(238.917)	107.419	(236.818)
	Tonnen (US-Tonnen)	116,0	(127,9)	110,2	(121,5)	108,4	(119,5)	107,4	(118,4)
Höchstzulässige Nutzlast Materialdichte	kg/m ³ (lb/yd ³)	2012	(3391)	1928	(3250)	1893	(3191)	1960	(3304)

* Siehe Caterpillar-Nutzlastrichtlinie 10/10/20.

Gewichte und Nutzlasten – Tier-2-konform

Maschinengewichte sind konfigurationsabhängig.		Zweiseitig geneigte Fläche					
		Ohne Auskleidung		Mit Auskleidung		Mit Gummiauskleidung	
Bett: Boden/Seitenwand/Frontwand	mm (")	20/10/12 (0,79/0,39/0,47)		20/10/12 (0,79/0,39/0,47)		20/10/12 (0,79/0,39/0,47)	
Laufbuchse: Boden/Seitenwand/ Frontwand	mm (")			12/10/12 (0,47/0,39/0,47)		102/10/10 (4,02/0,39/0,39)	
Muldenvolumen	m ³ (yd. ³)	60,1	(78,6)	59,5	(77,8)	57,0	(74,6)
Soll-Brutto-Maschinengewicht	kg (lb)	164.654	(363.000)	164.654	(363.000)	164.654	(363.000)
Fahrzeuggewicht ohne Mulde	kg (lb)	51.141	(112.747)	51.141	(112.747)	51.141	(112.747)
Gewicht der Mulde	kg (lb)	16.075	(35.439)	21.770	(48.003)	23.017	(50.752)
Leergewicht der Maschine	kg (lb)	67.216	(148.186)	72.911	(160.741)	74.158	(163.490)
Kraftstofftankinhalt	l (US-Gall.)	1136	(300)	1136	(300)	1136	(300)
Kraftstofftank – 100 % Füllung	kg (lb)	955	(2106)	955	(2106)	955	(2106)
Einsatzgewicht leer	kg (lb)	68.171	(150.291)	73.866	(162.847)	75.113	(165.596)
Payload							
Soll-Nutzlast (100 %)*	kg (lb)	96.483	(212.709)	90.788	(200.153)	89.541	(197.404)
	Tonnen (US-Tonnen)	96,5	(106,4)	90,8	(100,1)	89,5	(98,7)
Soll-Nutzlast Materialschüttgewicht	kg/m ³ (lb/yd ³)	1784	(3007)	1695	(2857)	1745	(2941)
Maximale Betriebsnutzlast (110 %)*	kg (lb)	106.131	(233.979)	99.867	(220.169)	98.495	(217.144)
	Tonnen (US-Tonnen)	106,1	(117,0)	99,9	(110,1)	98,4	(108,5)
Maximale Betriebsnutzlast Materialdichte	kg/m ³ (lb/yd ³)	1962	(3307)	1865	(3144)	1920	(3236)
Höchstzulässige Nutzlast (120 %)*	kg (lb)	115.780	(255.251)	108.946	(240.185)	107.449	(236.884)
	Tonnen (US-Tonnen)	115,8	(127,6)	108,9	(120,0)	107,3	(118,3)
Höchstzulässige Nutzlast Materialdichte	kg/m ³ (lb/yd ³)	2141	(3609)	2034	(3428)	2095	(3531)

* Siehe Caterpillar-Nutzlastrichtlinie 10/10/20.

Bordwanderhöhen (optional)

Höhe		Zusatzvolumen		Gewicht		Maximales (110 %) Materialschüttgewicht**	
mm	(")	m ³	(yd. ³)	kg	(lb)	kg	(lb)
152	(6)	4,1	(5,3)	976	(1174)	1569	(2656)
305	(12)	7,9	(10,3)	1513	(1819)	1469	(2497)
457	(18)	11,5	(15,1)	2003	(2408)	1387	(2361)
610	(24)	14,8	(19,3)	2568	(3088)	1317	(2251)
175	(6,9) (nur X-Mulde)	5,1	(6,7)	852	(1024)	1472	(2490)

** Alle Bordwände auf Basis einer DS-Auskleidung. Bordwände für X-Mulde auf Basis einer X-Muldenauskleidung.

Fahrzeuggewicht ohne Mulde wird ohne Kraftstoff berechnet.

Nutzlastberechnung: Definitionen

Maschinenleergewicht = Fahrzeuggewicht ohne Mulde + Muldensystemgewicht

Soll-Nutzlast = Soll-Gesamtgewicht - Maschinenleergewicht

Maximale Nutzlast = Soll-Nutzlast x 1,10 (110 %)

Muldenkipper 777 – Technische Daten

10/10/20-Nutzlastrichtlinie für optimale Maschinenstandzeit

Die ideale Transportstrategie, die eine Maximierung der Standzeit von Maschine und Komponenten zur Folge hat, **hält die Nutzlast aller Fahren im Mittel bei maximal der Soll-Nutzlast, die für die Maschine angegeben ist.**

- 90 % der Fahren müssen auf diesen Bereich entfallen
- Höchstens 10 % der Fahren dürfen die Soll-Nutzlast um 10 % übersteigen
- Keine Fuhre darf um mehr als 20 % über der Soll-Nutzlast liegen

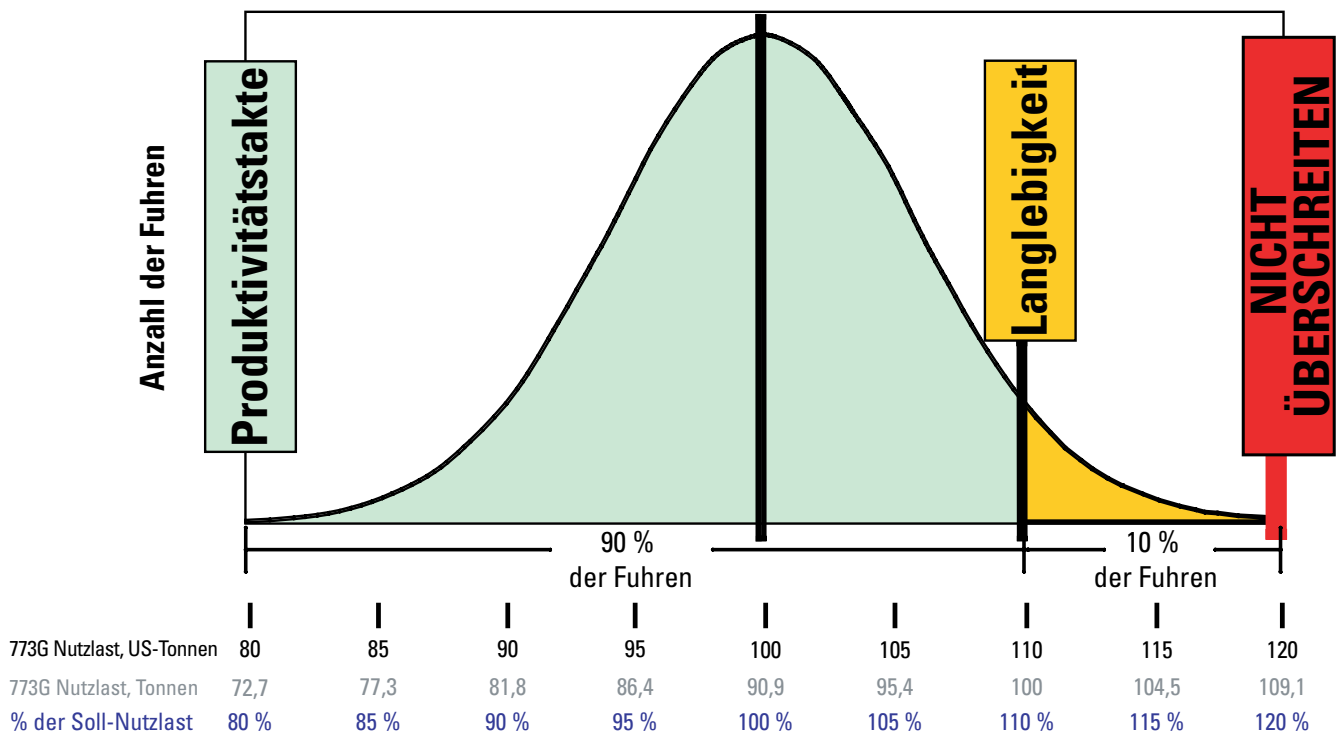

Muldenkipper 777 – Technische Daten

Abmessungen

Bei allen Angaben zu Abmessungen handelt es sich um Näherungswerte.

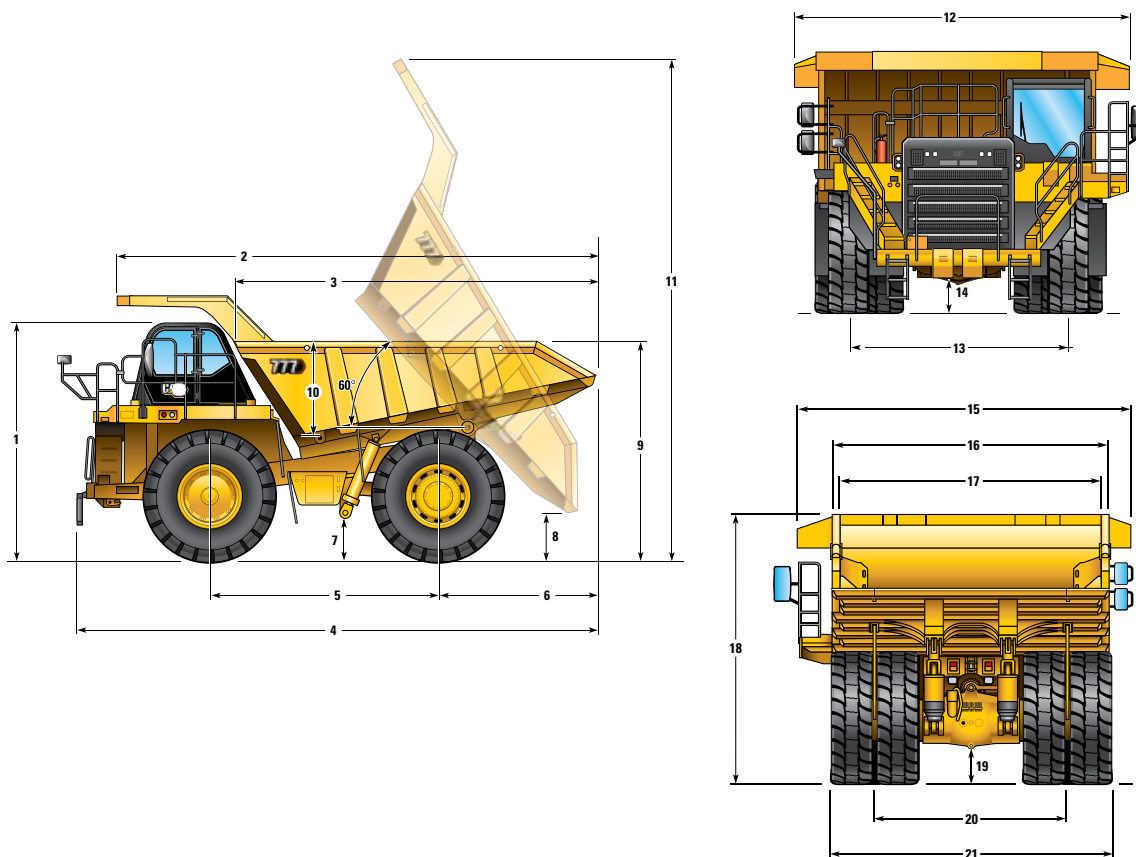

	Zweiseitig geneigte Fläche		X-Mulde		Kohlemulde 1		Kohlemulde 2	
1 Höhe bis Oberkante ROPS	4730 mm	15,50'	4730 mm	15,50'	4730 mm	15,50'	4730 mm	15,50'
2 Muldenlänge	9830 mm	32,20'	10.070 mm	33,04'	10.274 mm	33,71'	10.445 mm	34,27'
3 Muldeninnenlänge	6580 mm	21,50'	7037 mm	23,09'	7562 mm	24,81'	7734 mm	25,37'
4 Gesamtlänge	10.535 mm	34,50'	10.758 mm	35,30'	10.968 mm	35,98'	11.140 mm	36,55'
5 Radstand	4560 mm	14,96'	4560 mm	14,96'	4560 mm	14,96'	4560 mm	14,96'
6 Hecküberhang (ab Hinterachsmittle)	3062 mm	10,00'	3263 mm	10,71'	3473 mm	11,39'	3644 mm	11,96'
7 Bodenfreiheit	896 mm	2,94'	896 mm	2,94'	896 mm	2,94'	896 mm	2,94'
8 Ausschütthöhe	965 mm	3,10'	893 mm	2,93'	935 mm	3,07'	821 mm	2,69'
9 Ladehöhe – leer	4380 mm	14,30'	4429 mm	14,53'	4851 mm	15,92'	5321 mm	17,46'
10 Maximale Muldeninnentiefe	1895 mm	6,20'	1777 mm	5,83'	2223 mm	7,29'	2693 mm	8,84'
11 Maximale Höhe (Mulde angehoben)	9953 mm	32,60'	10.071 mm	33,04'	10.319 mm	33,85'	10.319 mm	33,85'
12 Breite im Einsatz	6687 mm	21,94'	6687 mm	21,94'	6706 mm	22,00'	6706 mm	22,00'
13 Spurweite (vorn)	4170 mm	13,68'	4170 mm	13,68'	4170 mm	13,68'	4170 mm	13,68'
14 Lichte Höhe bis Motorschutzblech	864 mm	2,83'	864 mm	2,83'	864 mm	2,83'	864 mm	2,83'
15 Schuttdachbreite	6200 mm	20,34'	6200 mm	20,34'	6404 mm	21,01'	6404 mm	21,01'
16 Muldenaußenbreite	5524 mm	18,10'	5682 mm	18,64'	6365 mm	20,88'	6368 mm	20,89'
17 Muldeninnenbreite	5200 mm	17,00'	5450 mm	17,88'	6150 mm	20,18'	6150 mm	20,18'
18 Höhe über Schuttdach	5200 mm	17,00'	5370 mm	17,62'	5840 mm	19,16'	5840 mm	19,16'
19 Lichte Höhe bis Hinterachse	902 mm	2,96'	902 mm	2,96'	902 mm	2,96'	902 mm	2,96'
20 Spurweite (hinten)	3576 mm	11,73'	3576 mm	11,73'	3576 mm	11,73'	3576 mm	11,73'
21 Breite über Hinterräder	5223 mm	17,14'	5223 mm	17,14'	5223 mm	17,14'	5223 mm	17,14'

Muldenkipper 777 – Technische Daten

Dauerbremsleistung – Tier 4 Final/Stufe V

Zur Bestimmung der Dauerbremsleistung: Längen aller Gefällstreckensegmente addieren und diese Summe in einem entsprechenden Dauerbremsdiagramm anwenden. Zunächst wird vom Bruttogewicht zum prozentualen Wert des wirksamen Gefälles gelesen. Das wirksame Gefälle ergibt sich aus der tatsächlichen prozentualen Steigung abzüglich 1 % für jeweils 10 kg/t (20 lb/US-Tonne) Rollwiderstand. Von diesem Punkt aus wird in der Waagrechten der Schnittpunkt mit der Kurve für die höchste erreichbare Gangstufe festgestellt und senkrecht nach unten die maximale Geschwindigkeit bei Bergabfahrt ermittelt, die die Bremsen sicher bewältigen können, ohne dass die Kühlkapazität überschritten wird. Die folgenden Tabellen basieren auf folgenden Bedingungen: 32 °C (90 °F) Umgebungstemperatur, auf Meereshöhe, mit Reifentyp 27.00R49 (E4).

ANMERKUNG: Den passenden Gang wählen, um die Motordrehzahl auf dem höchstmöglichen Niveau zu halten, ohne dabei den Motor zu überdrehen. Wenn das Kühllöl zu warm wird, die Fahrgeschwindigkeit verringern, damit das Getriebe in die nächstniedrigere Gangstufe geschaltet werden kann.

777 Bremsleistung • Dauerbremsen bei unbegrenzter Gefällebänge BRUTTOGEWICHT

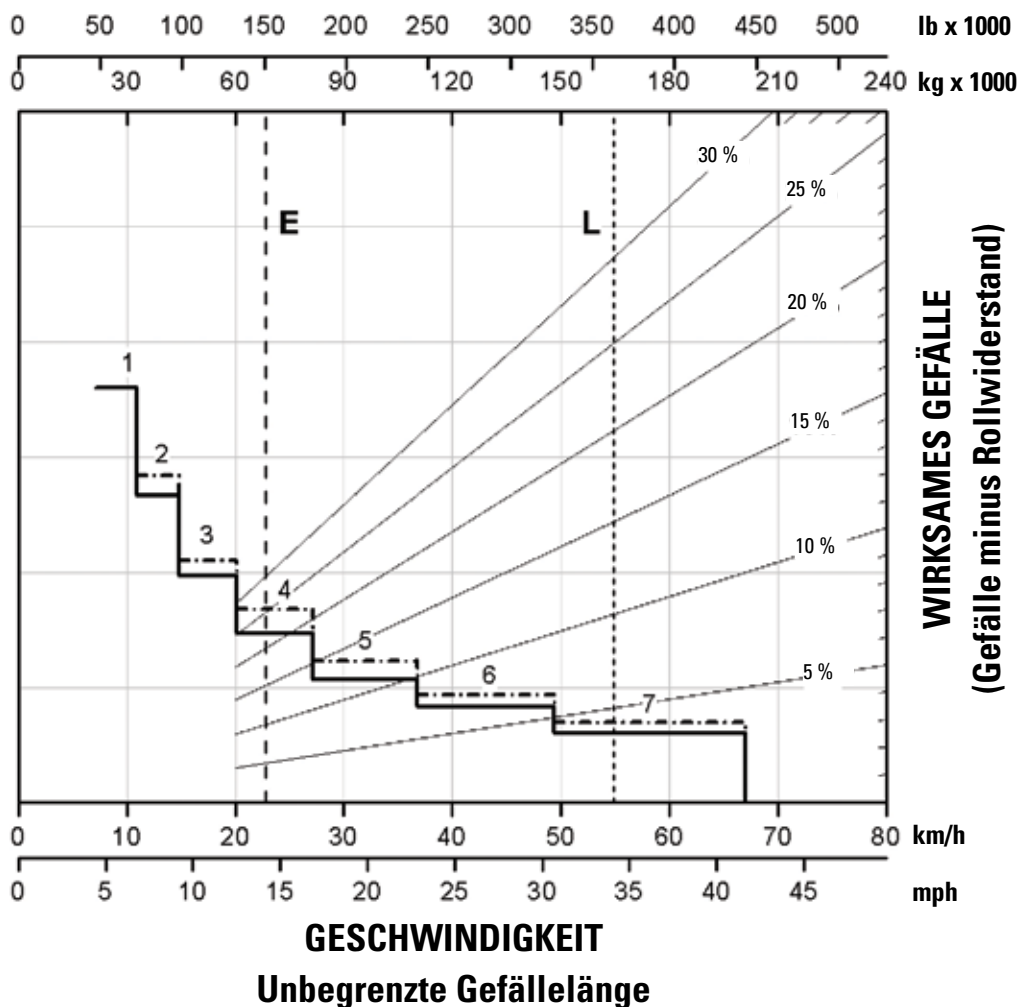

E — leer 68.316 kg (150.612 lb)
L — Soll-Gesamtgewicht 164.654 kg (363.000 lb)
----- Nur mit ARC
- - - - - ARC und Motorbremse

1A — 1. Gang (Wandlerstufe)
1B — 1. Gang
2A — 2. Gang (Wandlerstufe)
2B — 2. Gang
3 — 3. Gang
4 — 4. Gang
5 — 5. Gang
6 — 6. Gang
7 — 7. Gang

Dauerbremsleistung – Tier 4 Final/Stufe V

777 Bremsleistung • 450 m (1500') • 600 m (2000') BRUTTOGEWICHT

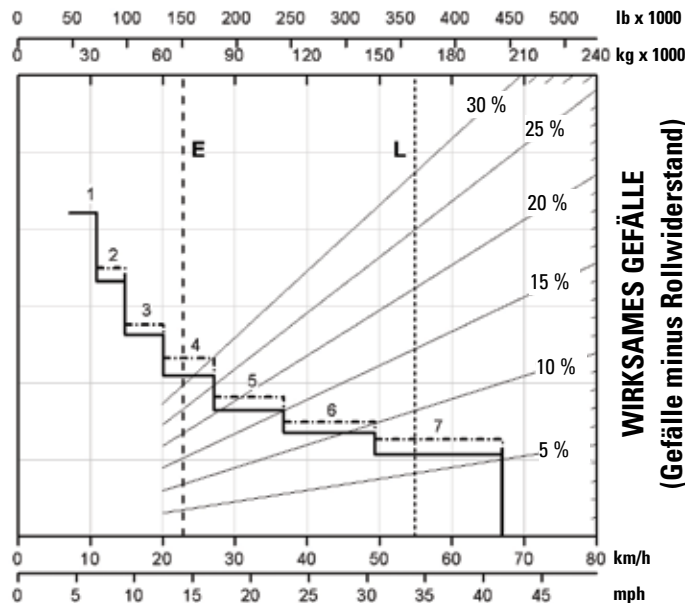

BRUTTOGEWICHT

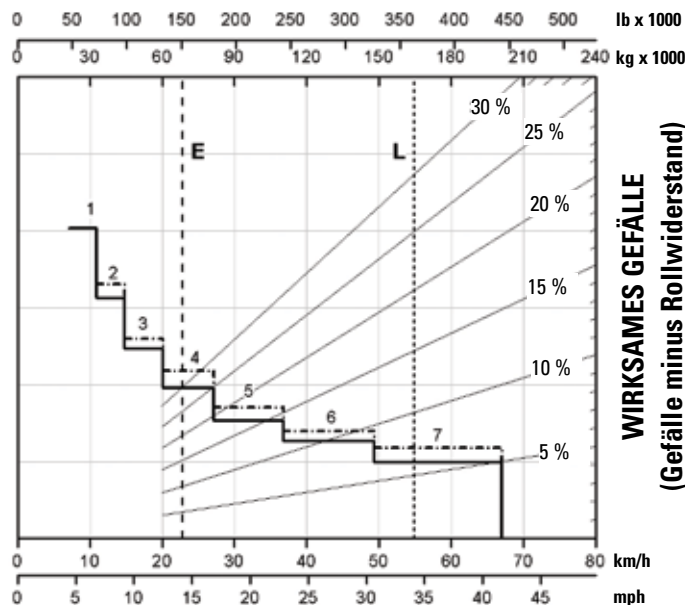

E — leer 68.316 kg (150.612 lb)
L — Soll-Gesamtgewicht 164.654 kg (363.000 lb)
..... Nur mit ARC
- - - - - ARC und Motorbremse

1 — 1. Gang
2 — 2. Gang
3 — 3. Gang
4 — 4. Gang
5 — 5. Gang
6 — 6. Gang
7 — 7. Gang

Muldenkipper 777 – Technische Daten

Dauerbremsleistung – Tier 4 Final/Stufe V

777 Bremsleistung
 • 900 m (3000') • 1500 m (5000')
BRUTTOGEWICHT

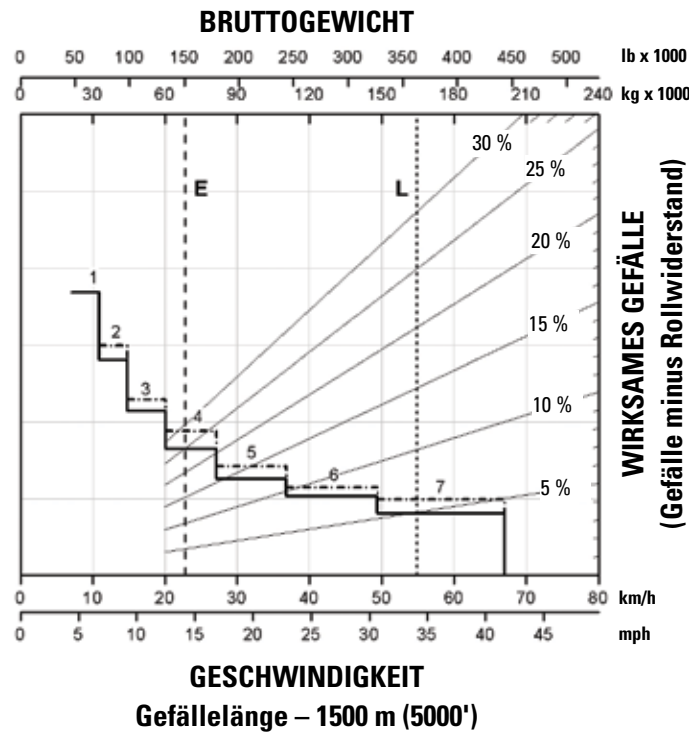
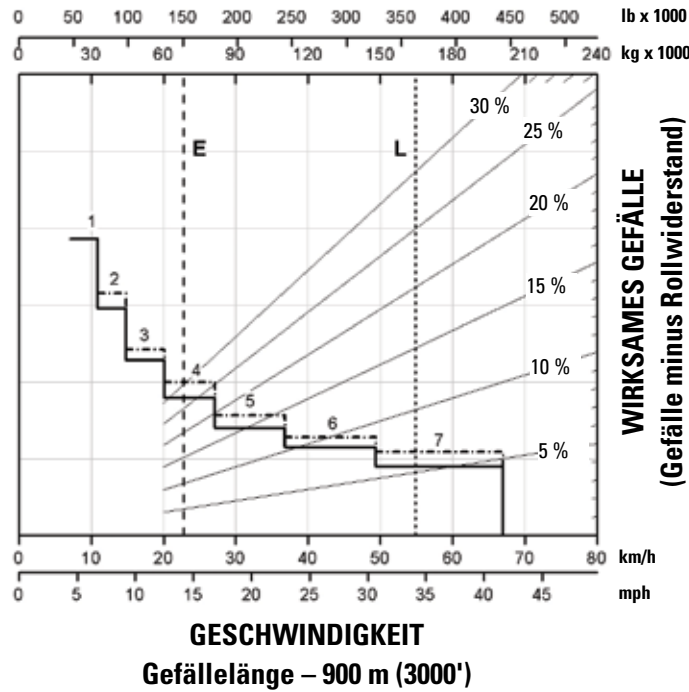

- | | |
|--|-------------|
| E — leer 68.316 kg (150.612 lb) | 1 — 1. Gang |
| L — Soll-Gesamtgewicht 164.654 kg (363.000 lb) | 2 — 2. Gang |
| ----- Nur mit ARC | 3 — 3. Gang |
| - · - · - ARC und Motorbremse | 4 — 4. Gang |
| | 5 — 5. Gang |
| | 6 — 6. Gang |
| | 7 — 7. Gang |

Dauerbremsleistung – Tier-2-konform

Zur Bestimmung der Dauerbremsleistung: Längen aller Gefällstreckensegmente addieren und diese Summe in einem entsprechenden Dauerbremsdiagramm anwenden. Zunächst wird vom Bruttogewicht zum prozentualen Wert des wirksamen Gefälles gelesen. Das wirksame Gefälle ergibt sich aus der tatsächlichen prozentualen Steigung abzüglich 1 % für jeweils 10 kg/t (20 lb/US-Tonne) Rollwiderstand. Von diesem Punkt aus wird in der Waagrechten der Schnittpunkt mit der Kurve für die höchste erreichbare Gangstufe festgestellt und senkrecht nach unten die maximale Geschwindigkeit bei Bergabfahrt ermittelt, die die Bremsen sicher bewältigen können, ohne dass die Kühlkapazität überschritten wird. Die folgenden Tabellen basieren auf folgenden Bedingungen: 32 °C (90 °F) Umgebungstemperatur, auf Meereshöhe, mit Reifentyp 27.00R49 (E4).

ANMERKUNG: Den passenden Gang wählen, um die Motordrehzahl auf dem höchstmöglichen Niveau zu halten, ohne dabei den Motor zu überdrehen. Wenn das Kühllöl zu warm wird, die Fahrgeschwindigkeit verringern, damit das Getriebe in die nächstniedrigere Gangstufe geschaltet werden kann.

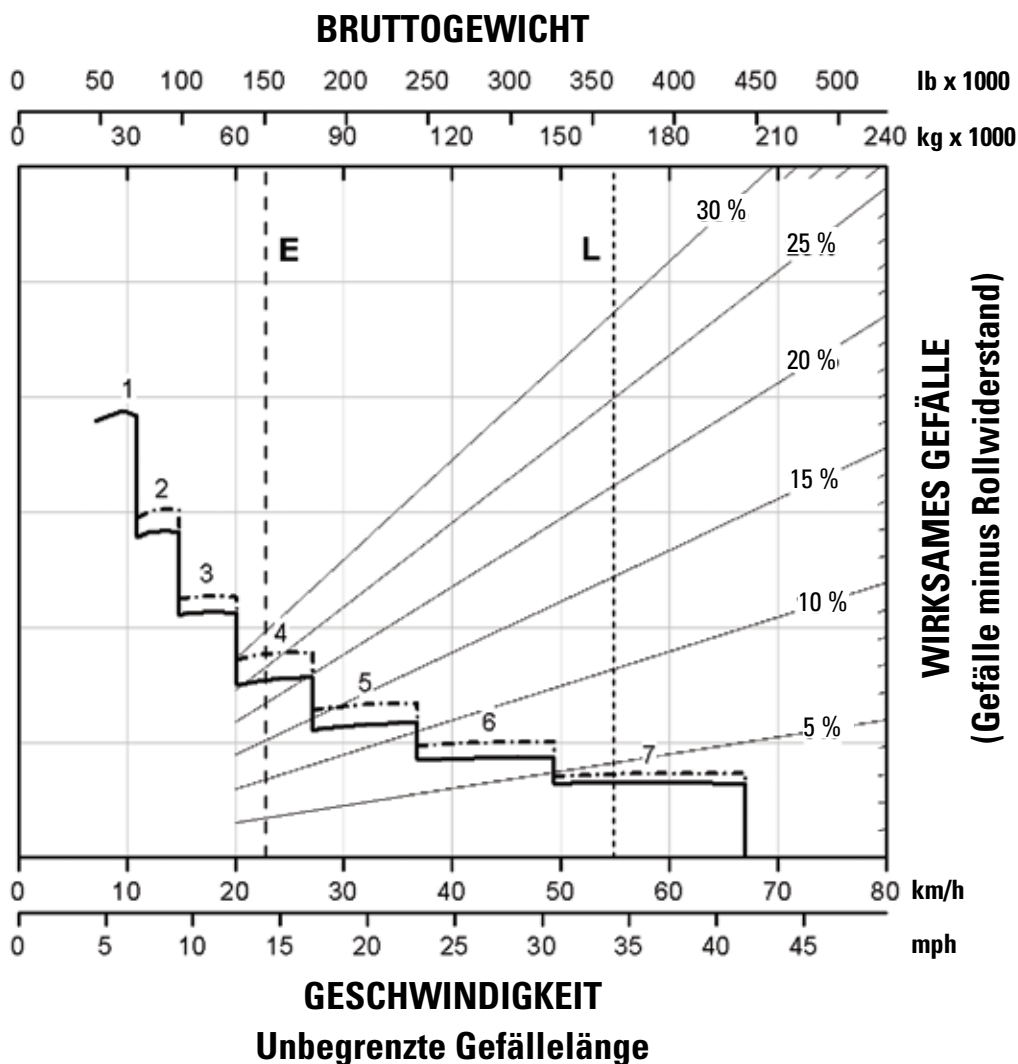

Muldenkipper 777 – Technische Daten

Dauerbremsleistung – Tier-2-konform

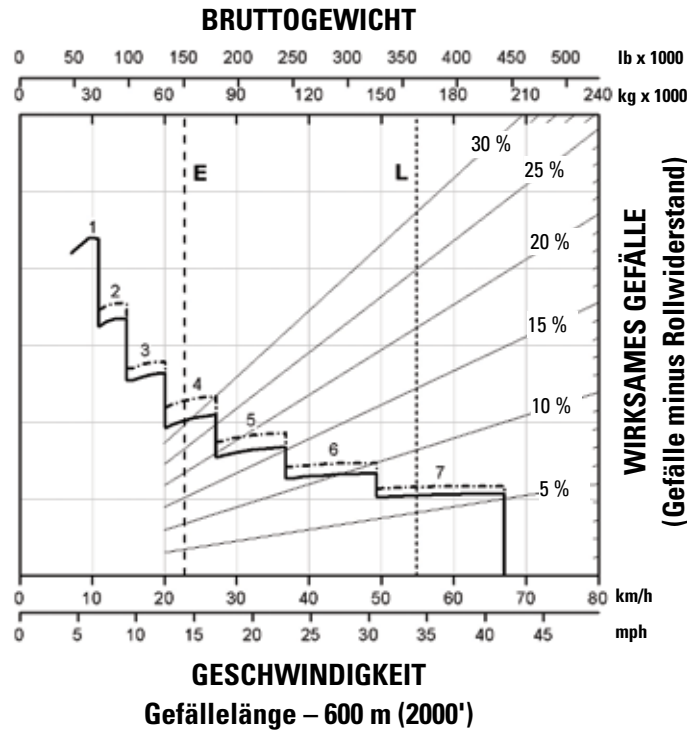
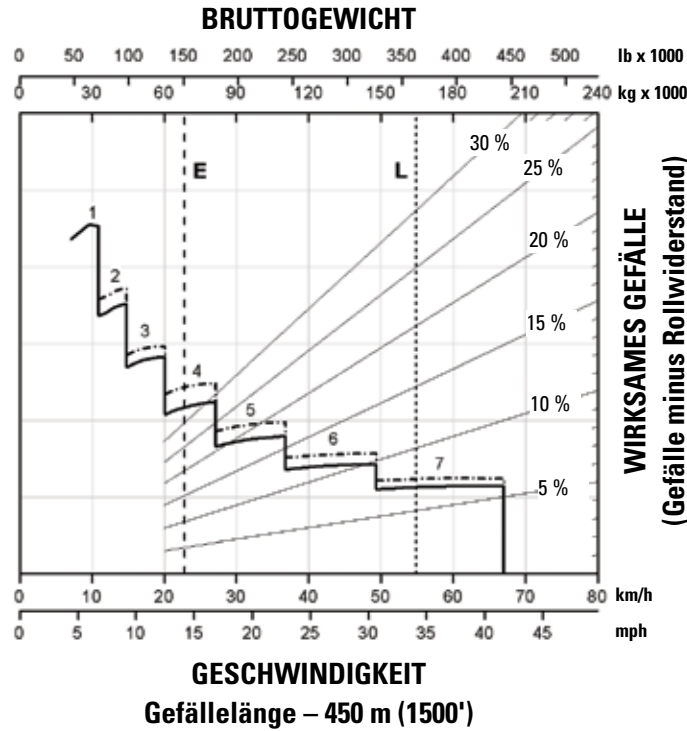

----- Motorbremse

Dauerbremsleistung – Tier-2-konform

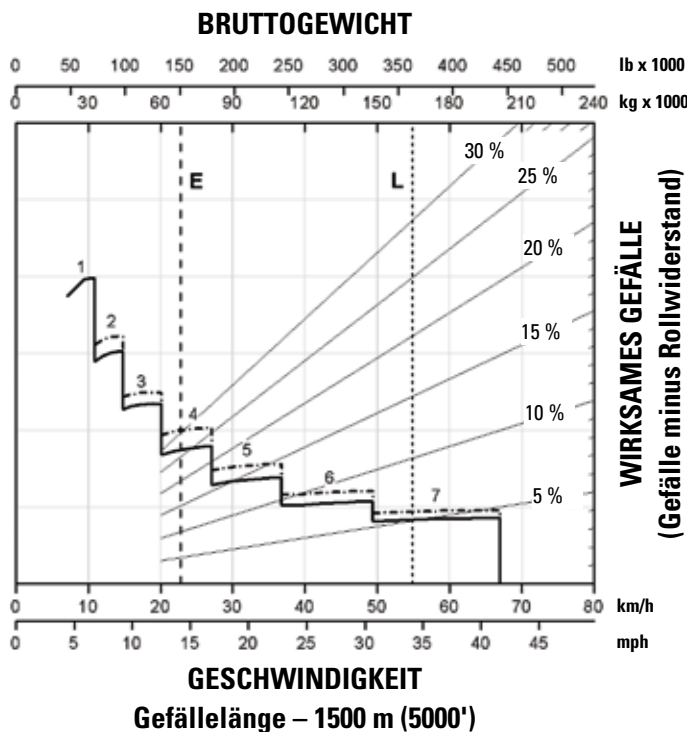
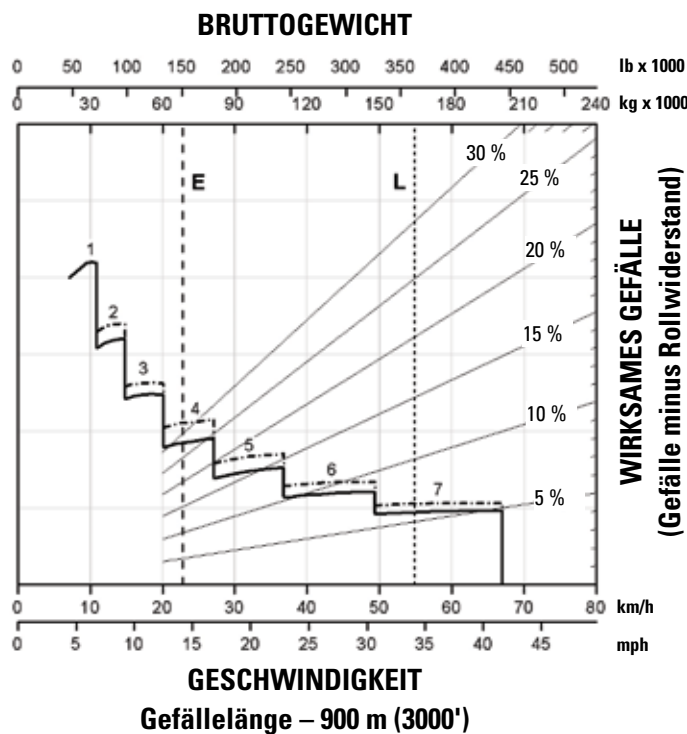

----- Motorbremse

Muldenkipper 777 – Technische Daten

Steigfähigkeit/Geschwindigkeit/Felgenzugkraft – Tier 4 Final/Stufe V

Zur Ermittlung der Steigfähigkeit: Vom Gesamtgewicht aus senkrecht nach unten den Schnittpunkt mit der Linie des effektiven Gefälles in Prozent bestimmen. Der Gesamtwiderstand ergibt sich aus der Prozentzahl der tatsächlichen Steigung zuzüglich 1 % pro 10 kg/t (20 lb/US-Tonne) Rollwiderstand. Von diesem Punkt aus ist in der Waagerechten der Schnittpunkt mit der Kurve für den höchsten zu erreichenden Gang zu suchen. Von dort wird senkrecht nach unten die Höchstgeschwindigkeit ermittelt. Die nutzbare Felgenzugkraft hängt vom Bodenschluss und dem Gewicht auf den Antriebsrädern ab.

Felgenzugkraft – Geschwindigkeit – Steigfähigkeit 777 • Reifen 27.00R49 BRUTTOGEWICHT

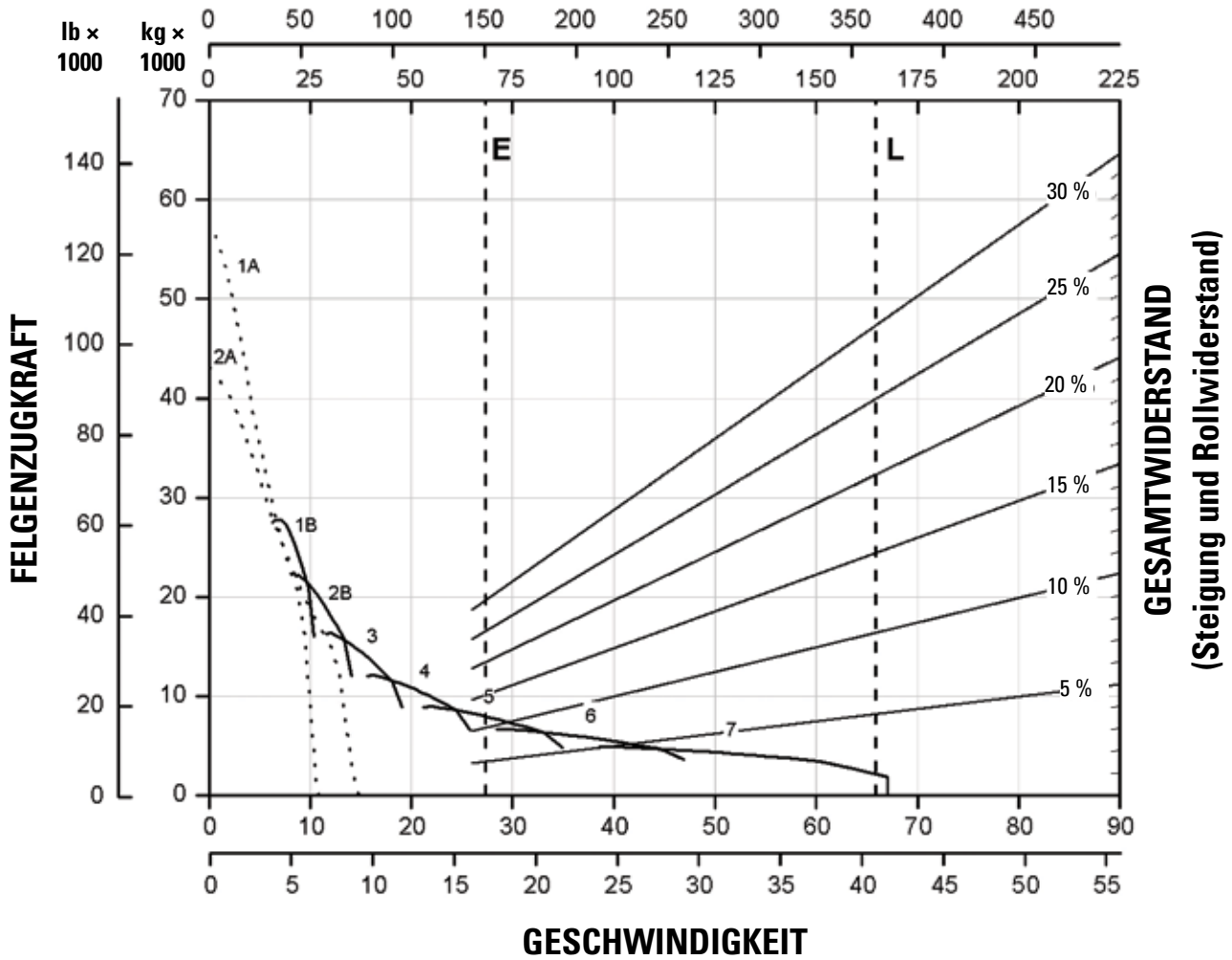

E — leer 68.316 kg (150.612 lb)
L — Soll-Gesamtgewicht 164.654 kg (363.000 lb)

1A — 1. Gang (Wandlerstufe)
1B — 1. Gang
2A — 2. Gang (Wandlerstufe)
2B — 2. Gang
3 — 3. Gang
4 — 4. Gang
5 — 5. Gang
6 — 6. Gang
7 — 7. Gang

Steigfähigkeit/Geschwindigkeit/Felgenzugkraft – (Tier-2-konform)

Zur Ermittlung der Steigfähigkeit: Vom Gesamtgewicht aus senkrecht nach unten den Schnittpunkt mit der Linie des effektiven Gefälles in Prozent bestimmen. Der Gesamtwiderstand ergibt sich aus der Prozentzahl der tatsächlichen Steigung zuzüglich 1 % pro 10 kg/t (20 lb/US-Tonne) Rollwiderstand. Von diesem Punkt aus ist in der Waagerechten der Schnittpunkt mit der Kurve für den höchsten zu erreichenden Gang zu suchen. Von dort wird senkrecht nach unten die Höchstgeschwindigkeit ermittelt. Die nutzbare Felgenzugkraft hängt vom Bodenschluss und dem Gewicht auf den Antriebsrädern ab.

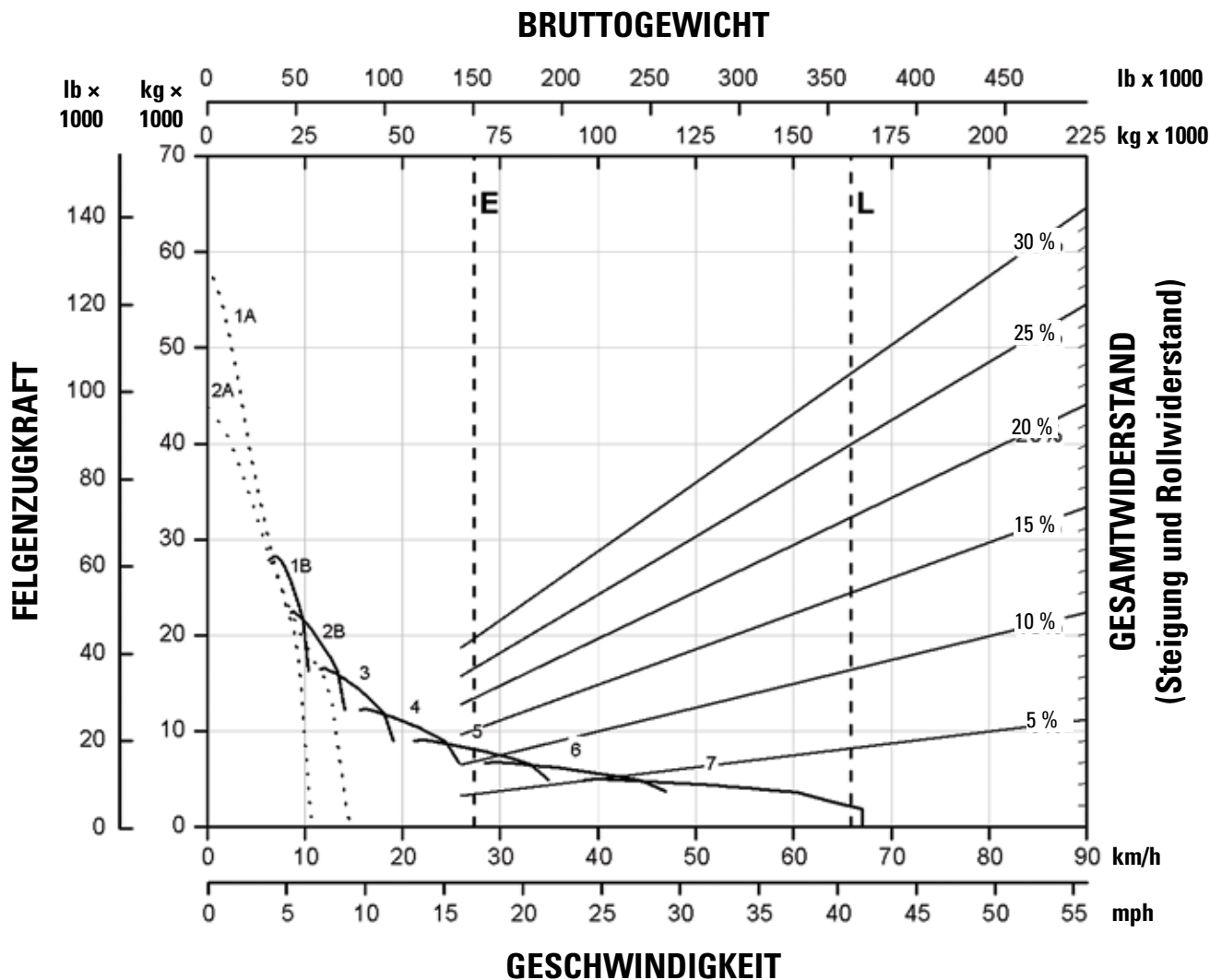

Knickgelenkter Muldenkipper 777 – Standard- und Sonderausrüstung

Standard- und Sonderausrüstung

Die Standard- und Sonderausrüstung kann variieren. Für genaue Informationen wenden Sie sich bitte an Ihren Cat-Händler.

	Standard	Optional		Standard	Optional
ANTRIEBSSTRANG			ARBEITSUMGEBUNG		
Luftfilter mit Vorreiniger (2)	✓		Advisor-Touchscreen-Display	✓	
Luftgekühlter Ladeluftkühler (ATAAC, Air-To-Air Aftercooler)	✓		Klimaanlage	✓	
Automatische Kaltleerlaufmodus-Steuerung	✓		Aschenbecher und Zigarettenanzünder	✓	
Festbremsautomatik	✓		Automatische Temperaturregelung	✓	
Bremssystem: Bremsen mit verlängerter Standzeit, Bremsverschleißanzeige, Dauerbremsautomatik (ARC) (nutzt ölgekühlte Lamellenbremsen), Bremsenlösemotor (Abschleppen), manueller Retarder (nutzt ölgekühlte Lamellenbremsen), ölgekühlte Lamellenbremsen (vorn/hinten), Feststellbremse, Hilfsbremse, Betriebsbremse	✓		Kleiderhaken	✓	
Cat®-Motor C32B (Tier 4 Final/EU-Stufe V/Tier 2/ EU-Stufe II)	✓		Becherhalter (4)	✓	
Cat-Motor, Kompressionsbremse		✓	Diagnoseanschluss, 24V	✓	
Kältepakete		✓	Elektrischer Fensterheber links	✓	
Elektrischer Kaltwetterstart (zwei Anlasser und vier Batterien)	✓		Radiovorrüstung: Spannungswandler (5 A), Lautsprecher, Antenne, Kabelstrang	✓	
Elektrische Kraftstoff-Vorförderpumpe	✓		Fußraste	✓	
Motorleerlaufabschaltung	✓		Instrumente/Anzeigen: Bremsöltemperaturanzeige, Kühlmitteltemperaturanzeige, Betriebsstundenzähler, Drehzahlmesser, Überdrehzahlanzeige, Kraftstoffstand, Tachometer mit Wegstreckenzähler, Getriebeganganzeige	✓	
Ätherstarthilfe	✓		Heizung/Entfroster (11.070 kcal/43.930 BTU)	✓	
Langzeitkühlmittel bis -35 °C (-30 °F)	✓		Integrierte Hub- und Getriebesteuerung	✓	
Lüfter - variable Drehzahl (Tier 4)	✓		Warnhorn, elektrisch	✓	
Lüfter - variable Drehzahl (Tier 2)	✓	✓	Leuchten: Deckenleuchte, Innenleuchte	✓	
Kraftstofffilter/Wasserabscheider	✓		Ladespielzähler, automatisch	✓	
Schalldämpfer, Abgas (Tier 2)	✓		Konvexspiegel		✓
Schalldämpfer, Schalldämpfung (Tier 2)	✓	✓	Beheizbare Spiegel	✓	
Getriebe: 7-Gang-Lastschaltgetriebe, automatisch, mit elektronischer Kupplungsdrucksteuerung (Electronic Clutch Pressure Control, ECPC), Schaltmomentmanagement, Halbassschaltung, Schaltsperre (bei angehobener Mulde), Fahrtrichtungsschaltmanagement, Herunterschaltsperr, Neutralstartschalter, Leerlaufschaltsperr, Rückwärtsschaltsperr, Rückwärtsneutralisierung beim Abkippen, Gangbereichsprogrammiierung, Software für Elektronische Getriebesteuerung zur Produktivitätssteigerung (APECS, Advanced Productivity Electronic Control Strategy), automatische Neutralschaltung	✓		Steckdose, 12 V (2)	✓	
Turbolader (2)	✓		Isolierte/schallgedämpfte ROPS-Fahrerkabine	✓	
ELEKTRIK			Sitz, Cat Next Gen Deluxe, 4-Punkt-Sicherheitsgurt mit Schultergurt und Sicherheitsgurt-Erinnerung	✓	
Rückfahrwarnsignal	✓		Ersatzfelge		✓
Drehstromgenerator, 115A	✓		Lenkrad, gepolstert, neigungs- und höhenverstellbar	✓	
Fremdstartanschluss	✓		Ablagefach	✓	
Batterien, wartungsfrei, 12 V (4), 200 Amperestunden	✓		Sonnenblende	✓	
Elektrische Anlage, 25A, Spannungswandler 24V/12V	✓		Drehzahlautomatik	✓	
Beleuchtungsanlage (LED):	✓		Getöntes Verbundglas	✓	
Rückfahrcheinwerfer, Blinker/Warnblinker (vorn und hinten), Scheinwerfer mit Abblendfunktion, Nutzlast-Kontrollleuchten, Innenleuchte für Fahrereinstieg, Begrenzungsleuchten, Bremschlussleuchten, Serviceleuchten	✓		Muldenkipper-Produktionsmanagementsystem (TPMS, Truck Production Management System)		✓
			Sichtverbesserungspaket (entsprechend ISO 5006)		✓
			Fenster rechts schwenkbar für Einstieg/Ausstieg	✓	
			Frontscheibenwischer mit Intervallschaltung und Waschanlage	✓	
			TECHNOLOGIEPRODUKTE		
			Adaptiver Sparmodus	✓	
			Erweiterte Zustandsdaten		✓
			Grundlegende Zustandsdaten	✓	
			Objekterkennung (2 Kameras)	✓	
			Objekterkennung (4 Kameras)		✓
			Product Link™-Vorrüstung (Stufe 1)	✓	
			Bodenanalysesteuerung (RAC, Road Analysis Control)		✓
			TKPH/TMPH (Tonnenkilometer pro Stunde/ Tonnenmeilen pro Stunde)		✓
			Sichtsystem für den Arbeitsbereich (WAVS, Work Area Vision System)		✓

Knickgelenkter Muldenkipper 777 – Standard- und Sonderausrüstung

Standard- und Sonderausrüstung

Die Standard- und Sonderausrüstung kann variieren. Für genaue Informationen wenden Sie sich bitte an Ihren Cat-Händler.

	Standard	Optional		Standard	Optional
SONSTIGES			SONSTIGES (FORTS.)		
Schmierautomatik-Schmiernippel		✓	Batterietrennschalter, bodennah	✓	
Muldenstellungsanzeige	✓		Motorabschaltung auf Bodenebene	✓	
Muldenheizung, Auskleidungen, Bordwanderhöhungen		✓	Schmiernippel, bodennah	✓	
Befestigungsgruppe Mulde	✓		Schlamm Schutzpaket		✓
Muldensicherungsbolzen (arretiert die Mulde in oberster Stellung)	✓		Ölauffrischungssystem		✓
Fahrerkabine Luft-Vorreiniger		✓	Hinterachsfilterung (RAX)		✓
Ersatzteilkatalog (CD-ROM)	✓		Behälter (separat): Brems-/Hubhydraulik, Lenkung, Getriebe/Drehmomentwandler	✓	
Felgen mit zentraler Befestigung	✓		Felgen 19,5 × 49	✓	
Schmiernippelgruppen	✓		Steinabweiser	✓	
Hubsteuerung		✓	Notlenkung, automatisch	✓	
Schutzvorrichtung Antriebsstrang	✓		Zurrösen	✓	
Motorunterbodenschutzblech	✓		Zughaken, vorn/Zugvorrichtung, hinten	✓	
Motor-Schalldämpfung (XQ) (Tier 4)		✓	Antriebsschlupfregelung (TCS, Traction Control System) (neue Version)		✓
Lüfter mit AC-Schutzvorrichtungen	✓		Vorhängeschlösser für den Vandalismusschutz	✓	
Vorrichtung für Feuerlöschanlage	✓		Unterlegkeile		✓
Feuerlöschanlage		✓	Schnellbetankungsanlage Wiggins	✓	
Betriebsflüssigkeiten-Servicezentrum		✓			
Kraftstoffvorratsüberwachung		✓			
Kraftstofftank (1136 l/300 gal(US))	✓				
Kraftstofftank (1325 l/350 US-Gall.)		✓			

Die folgenden Angaben gelten für die Maschine zum Zeitpunkt der Endfertigung in der Verkaufsversion, die für die von diesem Dokument abgedeckten Regionen gedacht ist. Der Inhalt dieser Erklärung ist zum Ausgabezeitpunkt gültig. Allerdings können Inhalte, die sich auf Maschinenfunktionen und technische Daten beziehen ohne Vorankündigung geändert werden. Weitere Informationen sind im Betriebs- und Wartungshandbuch der Maschine zu finden.

Weitere Informationen zu laufenden Nachhaltigkeitsmaßnahmen und deren Fortschritt finden Sie auf unserer dafür eingerichteten Webseite <https://www.caterpillar.com/de/company/sustainability>.

Motor

- Der Cat-Motor Cat® C32B ist in Konfigurationen erhältlich, die die Emissionsgrenzwerte gemäß EPA Tier 4 Final (USA) und Stufe V (EU) einhalten oder ähnlich EPA Tier 2 (USA).
- Cat-Dieselmotoren gemäß EPA Tier 4 Final (USA) und Stufe V (EU) müssen mit Dieseldieselkraftstoff mit extrem niedrigem Schwefelgehalt (ULSD, Ultra Low Sulfur Diesel, höchstens 15 ppm Schwefel) oder einer Mischung aus ULSD und folgenden Kraftstoffen mit geringerem Schwefelgehalt betrieben werden (Maximalangaben folgen):
 - ✓ 20 % Biodiesel FAME (Fatty Acid Methyl Ester, Fettsäure-Methylester)*
 - ✓ 100 % "Renewable Diesel", HVO (Hydrogenated Vegetable Oil, hydriertes Pflanzenöl) und GTL-Kraftstoffe (Gas-to-Liquid, Kraftstoff aus Erdgas)
- Cat-Motoren gemäß EPA Tier 2 (USA) sind kompatibel mit Dieseldieselkraftstoffmischungen mit dem folgenden geringeren Schwefelgehalt (Maximalangaben folgen):
 - ✓ 100 % Biodiesel FAME (Fatty Acid Methyl Ester, Fettsäure-Methylester)**
 - ✓ 100 % "Renewable Diesel", HVO (Hydrogenated Vegetable Oil, hydriertes Pflanzenöl) und GTL-Kraftstoffe (Gas-to-Liquid, Kraftstoff aus Erdgas)

Beachten Sie die Richtlinien zur erfolgreichen Anwendung. Wenden Sie sich an Ihren Cat-Händler oder lesen Sie "Caterpillar Machine Fluids Recommendations" (SEBU6250), um weitere Informationen zu erhalten.

- * Motoren ohne Nachbehandlungseinrichtung können mit höheren Mischungsverhältnissen betrieben werden (bis zu 100 % Biodiesel).
** Informationen zur Verwendung von Mischungen mit mehr als 20 % Biodiesel erhalten Sie bei Ihrem Cat-Händler.

Klimaanlagensystem

- Das Klimaanlagensystem dieser Maschine enthält das fluorierte Treibhausgas R134a als Kältemittel (Erderwärmungspotenzial = 1430). In der Anlage befinden sich 2,0 kg (4,4 lb) Kältemittel, was einer CO₂-Produktion von 2,86 Tonnen (3,15 US-Tonnen) entspricht.

Lack

- Soweit bekannt enthält der Lack eine höchstzulässige Konzentration der folgenden Schwermetalle (gemessen in ppm):
 - Barium < 0,01 %
 - Cadmium < 0,01 %
 - Chrom < 0,01 %
 - Blei < 0,01 %

Geräuschpegel

Tier 4 Final/Stufe V:

In der Fahrerkabine 73 dB(A)

Tier-2-konform:

In der Fahrerkabine 73 dB(A)

- Der äquivalente Schalldruckpegel (Leq) beträgt bei Anwendung des Messverfahrens nach SAE J1166:2008 im geschlossenen Fahrerhaus 73 dB(A). Dies ist der Schalldruckpegel während eines Arbeitstakts. Die Fahrerkabine wurde ordnungsgemäß montiert und instand gehalten. Die Prüfung wurde bei geschlossenen Fahrerkabinentüren und -fenstern durchgeführt.
- Der Außenschalldruckpegel einer im mittleren Gangbereich fahrenden Standardmaschine beträgt bei einem Abstand von 15 m (49') 83 dB(A). Dieser Wert wurde gemäß den in SAE J88:2008 vorgegebenen Prüfverfahren gemessen.
- Bei längerem Betrieb der Maschine ohne Fahrerkabine, mit nicht ordnungsgemäß gewarteter Fahrerkabine oder mit geöffneten Türen/Fenstern bzw. in einer lauten Umgebung ist möglicherweise ein Gehörschutz erforderlich.

Öle und Betriebsflüssigkeiten

- Caterpillar führt die Werksbefüllung mit Ethylenglykol-Kühlmitteln durch. Cat-Dieselmotoren-Frostschutz-/Kühlmittel (DEAC) und Cat-Langzeitkühlmittel (ELC) können recycelt werden. Weitere Informationen erhalten Sie von Ihrem Cat-Händler.
- Cat Bio HYDO™ Advanced ist ein biologisch abbaubares Hydrauliköl und mit dem EU-Umweltzeichen zertifiziert. Vermutlich existieren weitere Flüssigkeiten. Sämtliche Flüssigkeitsempfehlungen und die Wartungsintervalle finden Sie im Betriebs- und Wartungshandbuch oder im Anwendungs- und Einbauleitfaden.

Funktionen und Technologie

- Die folgenden Funktionen und Technologieoptionen können eventuell zur Senkung von Kraftstoffverbrauch bzw. Kohlenstoffemissionen beitragen. Die verfügbaren Funktionen können variieren. Für genaue Informationen wenden Sie sich bitte an Ihren Cat-Händler.
 - Automatisch optimierter Kraftstoffverbrauch mit zwei Kraftstoffsparmodi: standard und adaptiv
 - Anpassbare Motorleerlaufabschaltung spart Kraftstoff, wenn sich der LKW für einen festgelegten Zeitraum in Park- oder Leerlaufstellung befindet
 - Der Drehzahlbegrenzer ermöglicht es Ihnen, mit einer kraftstoffeffizienteren Motordrehzahl und Gangwahl zu fahren
 - Längere Wartungsintervalle für den Hydraulikölfilter bieten eine längere Lebensdauer – durch ein verlängertes Wechselintervall von 1000 Betriebsstunden.

Besuchen Sie uns auf www.cat.com, um weitere Informationen zur Cat-Produktpalette, über Händler-Dienstleistungen und zu Branchenlösungen zu erhalten.

Änderungen der Werkstoffe und technischen Daten ohne vorherige Ankündigung vorbehalten. Auf Fotos abgebildete Maschinen können Sonderausrüstung aufweisen. Ihr Cat-Händler informiert Sie gern über lieferbare Ausrüstungsoptionen.

© 2022 Caterpillar. Alle Rechte vorbehalten. CAT, CATERPILLAR, LET'S DO THE WORK, die entsprechenden Logos, S•O•S, Product Link, "Caterpillar Corporate Yellow", die Handelszeichen "Power Edge" und Cat-"Modern Hex" sowie die hierin verwendeten Unternehmens- und Produktidentitäten sind Markenzeichen von Caterpillar Inc. und dürfen nicht ohne Genehmigung verwendet werden.

AGXQ3420-01 (11-2022)
Baunummer: 07B
(Präfix: 7M2, 7M3)
(Global)

