



966 GC

Radlader

Technische Daten

Konfigurationen und Funktionen können je nach Region unterschiedlich sein. Bitte wenden Sie sich bezüglich der Verfügbarkeit in Ihrer Region an Ihren Cat®-Händler.

Inhaltsverzeichnis

Technische Daten	2
Motor	2
Gewichtsangaben	2
Betriebsdaten	2
Schaufelinhalt	2
Getriebe	2
Füllmengen	2
Klimaanlage	2
Hydrauliksystem	3
Reifen	3
Schallpegel	3
Fahrerkabine	3
Bremsen	3
Abmessungen	4
Reifenoptionen	5
Schaufelfüllfaktoren und -auswahltabelle	6
Betriebsdaten – Schaufeln	8
Technische Daten der Gabel	15
Lastarm – Technische Daten	26
Standard- und Sonderausrüstung	27

Radlader 966 GC – Technische Daten

Motor

Motormodell	Cat® C9.3B	
Motorleistung bei 1600/min		
ISO 14396:2002	239 kW	321 hp
ISO 14396:2002 (DIN)	325 PS	
Bruttoleistung bei 1.600/min		
SAE J1995:2014	242 kW	325 hp
SAE J1995:2014 (DIN)	329 PS	
Nettoleistung bei 1,600/min		
ISO 9249:2007, SAE J1349:2011	218 kW	292 hp
ISO 9249:2007 (DIN)	296 PS	
Motordrehmoment bei 1200/min		
ISO 14396:2002	1781 Nm	1314 lbf-ft
Bruttodrehmoment bei 1200/min		
SAE J1995:2014	1799 Nm	1327 lbf-ft
Netto-Drehmoment bei 1,200/min		
ISO 9249:2007, SAE J1349:2011	1673 Nm	1234 lbf-ft
Bohrung	115 mm	4,5"
Hub	149 mm	5,9"
Hubraum	9,30 L	567,5 in ³

- Der Cat-Dieselmotor C2.4 erfüllt die Emissionsnormen EPA Tier 4 Final (USA), Stufe V (EU), Korea Tier 5, Stufe IV für Nichtstraßenfahrzeuge (China) und Japan 2014 (Tier 4 Final).
 - Die angegebene Nettoleistung ist die verfügbare Leistung am Schwungrad eines Motors mit Lüfter, Drehstromgenerator, Luftfilter und Nachbehandlung.
 - Cat-Maschinen sind mit den folgenden erneuerbaren, alternativen und Biodiesel*-Kraftstoffen kompatibel, die den Treibhausgasausstoß während des Lebenszyklus reduzieren:
 - Biodiesel bis B20 (FAME)**
 - Bis zu 100 % erneuerbare HVO- und GTL-Kraftstoffe
- * Beachten Sie die Richtlinien zur erfolgreichen Anwendung. Weitere Informationen erhalten Sie von Ihrem Cat-Händler oder im Handbuch „Caterpillar-Empfehlungen für Maschinenflüssigkeiten“ (SEBU6250).*
- ** Motoren mit Abgasnachbehandlung können bis B20 verbrauchen. Motoren ohne Nachbehandlungseinrichtungen können mit höheren Mischverhältnissen bis B100 betrieben werden.*

Gewicht

Einsatzgewicht	21.781 kg	48.018 lb
----------------	-----------	-----------

- Gewicht gilt für eine Maschine mit Maxam-Reifen MS302 L3, vollem Flüssigkeitsstand, Fahrer, Standardkontergewicht, Kaltstart der hydraulischen Schwingungsdämpfung, Straßenkotflügel, Product Link™, Achsen mit offenem Differenzial, Antriebsstrangschutz, Notlenkung, Lenkzylinderschutz und einer 4,0 m³ (5,25 yd³) großen Universalschaufel mit Unterschraubmesser.

Betriebsdaten

Statische Kipplast – voller 37°-Wendekreis		
Mit Reifeneinfederung	13.640 kg	30.072 lb
Ohne Reifeneinfederung	14.621 kg	32.233 lb
Ausbrechkraft	164 kN	36.974 lbf

- Gemäß ISO 14397-1-2007, Abschnitte 1–6, wonach Prüfergebnisse höchstens 2 % von Berechnungen abweichen dürfen.

Schaufelinhalt

Schaufeln	3,2–7,1 m ³	4,25–9,25 yd. ³
-----------	------------------------	----------------------------

Getriebe

Vorwärts 1	6,4 km/h	4,0 mph
Vorwärts 2	12,1 km/h	7,5 mph
Vorwärts 3	21,0 km/h	13,0 mph
Vorwärts 4	34,8 km/h	21,6 mph
Rückwärts 1	7,0 km/h	4,3 mph
Rückwärts 2	13,2 km/h	8,2 mph
Rückwärts 3	23,0 km/h	14,3 mph
Rückwärts 4	36,9 km/h	22,9 mph

- Höchstgeschwindigkeiten (Reifen: 26.5R25).
- Höchstgeschwindigkeit der Standardmaschine mit leerer Schaufel und Standardreifen (L3) mit einem Rollradius von 826 mm (32,5").

Füllmengen

Kraftstofftankinhalt	320 L	84,5 US-Gall.
DEF-Tank	26 L	6,9 US-Gall.
Kühlsystem	53 L	14,0 US-Gall.
Kurbelgehäuse	23 L	6,1 US-Gall.
Getriebe	55 L	14,5 US-Gall.
Differenziale und Seitenantriebe – vorn	57 L	15,1 US-Gall.
Differenziale und Seitenantriebe – hinten	57 L	15,1 US-Gall.
Hydrauliktank	101 L	26,7 US-Gall.

Klimaanlagensystem

Das Klimaanlagensystem dieser Maschine enthält das fluoridierte Treibhausgas R134a als Kältemittel (Erderwärmungspotenzial = 1430). In der Anlage befinden sich 1,7 kg Kältemittel, was einer CO₂-Produktion von 2431 Tonnen entspricht.

Hydrauliksystem

Arbeitshydraulik-Pumpentyp	Variabler Hubkolben, Load Sensing	
Arbeitshydraulik		
Maximaler Pumpenförderstrom bei 2275/min	327 L/min	86 US-Gall./min
Maximaler Betriebsdruck bei 50 L/min (13,2 US-Gall./min)	27.900 kPa	4047 psi
Höchstdruck 3. Funktion	22.780 kPa	3304 psi
Maximaler Volumenstrom 3. Funktion	240 L/min	63 US-Gall./min
Hydrauliktaktzeit		
Heben aus Transportstellung	5,7 Sekunden	
Abkippen bei max. Hubhöhe	1,8 Sekunden	
Senken (Schwimmstellung, Schaufel leer)	2,6 Sekunden	
Gesamttaktzeit	10,1 Sekunden	

Reifen*

Auswahl:

Triangle 26.5R25★★ L3 (TB516)
 Triangle 26.5R25★★ L3 (TB598)
 Maxam 26.5R25★★ L3 (MS302)
 Bridgestone 26.5R25★ L3 (VJT)
 Maxam 26.5R25★★ L5 (MS503)
 Bridgestone 26.5R25★ L5 (VSDT)
 Triangle 26.5R25★★ L5 (TL538S+)
 Bridgestone 26.5-25 20PR L-3 (VL2)

*Das Angebot an Reifen variiert je nach Region. Näheres erfahren Sie bei Ihrem örtlichen Cat-Händler.

Schallpegel

Die nachstehend angegebenen Schallpegelwerte gelten nur für bestimmte Betriebsbedingungen. Der Geräuschpegel am Fahrerohr kann je nach Motordrehzahl und Kühlgebläsestufe variieren. Unter Umständen ist ein Gehörschutz erforderlich, wenn die Fahrerkabine der Maschine nicht sachgemäß instandgehalten wurde oder Türen und Fenster im Dauereinsatz oder bei starker Geräuschentwicklung geöffnet sind.

Drehzahl des Motorlüfters bei Maximalwert:

Schalldruckpegel am Fahrerohr (ISO 6396:2008)	75 dB(A)
Außen-Schalleistungspegel (ISO 6395:2008)	110 dB(A)
Außen-Schalleistungspegel (SAE J88:2013)	78 dB(A)

Drehzahl des Motorlüfters bei 70 % des Maximalwerts:*

Schalldruckpegel am Fahrerohr (ISO 6396:2008)	73 dB(A)
Außenschalleistungspegel	108 dB(A)**

* Für Maschinen in EU-Ländern sowie in Ländern, in denen die „EU-Richtlinien“ gelten.

** Gemäß EU-Richtlinie „2000/14/EG“, geändert durch die Richtlinie „2005/88/EG“.

Fahrerkabine

ROPS/FOPS	ROPS/FOPS entsprechen den Anforderungen der Normen ISO 3471:2008 und ISO 3449:2005 Level II
-----------	---

Bremsen

Bremsen	Die Bremsen entsprechen den Anforderungen der ISO 3450:2011
---------	---

Radlader 966 GC – Technische Daten

Abmessungen

Bei allen Maßangaben handelt es sich um Zirkawerte bei Ausrüstung mit Triangle-Reifen 26.5R25 ★ ★ L3 TB516.

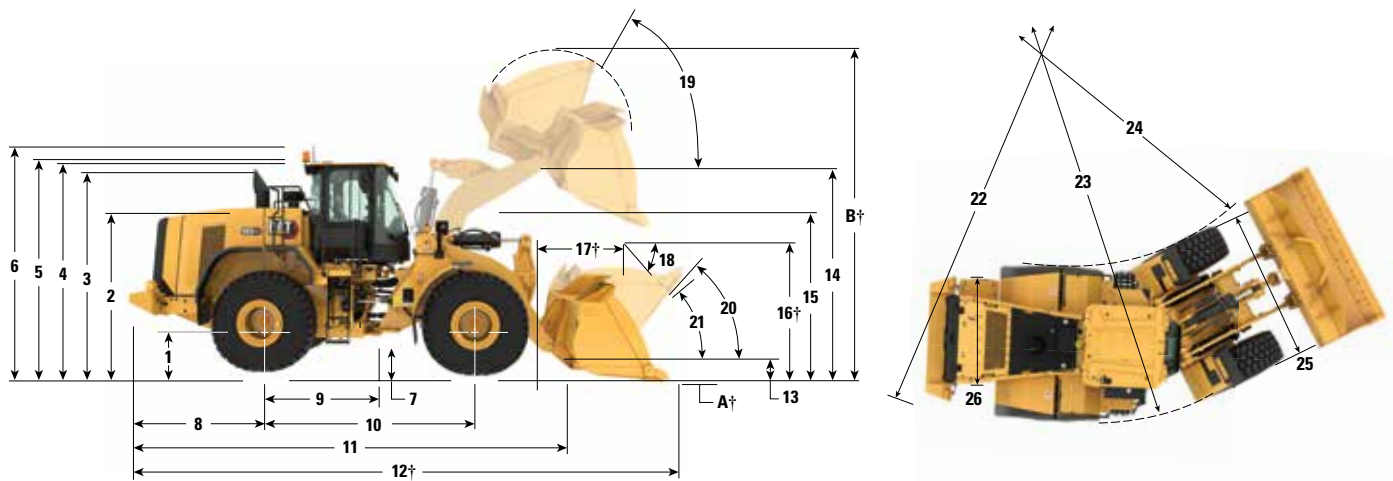

1	Höhe bis Achsmittellinie	819 mm	2'8"
2	Höhe bis zur Motorhaube	2804 mm	9'3"
3	Höhe bis Oberkante Abgasrohr	3539 mm	11'8"
4	Höhe bis Oberkante Überrollschutz	3582 mm	11'10"
5	Höhe bis Spitze der Product Link-Antenne (Stufe IIIA (EU)/EPA Tier 3)	3612 mm	11'11"
	Höhe bis Spitze der Product Link-Antenne (Stufe V (EU)/EPA Tier 4 Final/CNR4)	3583 mm	11'10"
6	Höhe bis Oberkante Rundumleuchte	3877 mm	12'9"
7	Bodenfreiheit	455 mm	1'5"
8	Mitte Hinterachse bis Kante Kontergewicht	2453 mm	8'1"
9	Mitte Hinterachse bis Knickgelenk	1775 mm	5'10"
10	Radstand	3550 mm	11'8"
11	Gesamtlänge (ohne Schaufel)	7527 mm	24'9"
12	Transportlänge (Schaufel waagrecht am Boden)*†	8937 mm	29'4"
13	Schaufelbolzenhöhe bei Transporthöhe	614 mm	2'0"
14	Max. Drehpunkthöhe bei komplett angehobener Schaufel	4256 mm	13'11"
15	Lichte Höhe bis Hubrahmen bei max. Hub	3705 mm	12'1"
16	Ausschütthöhe bei max. Hub und 45°-Vorkippwinkel*†	3064 mm	10'0"
17	Reichweite bei max. Hub und 45°-Vorkippwinkel*†	1302 mm	4'3"
18	Auskippwinkel bei maximalem Hub und Kippstellung (auf Anschlägen)*	45°	
19	Rückkippwinkel bei max. Hubhöhe*	62°	
20	Rückkippwinkel in Transporthöhe*	50°	
21	Rückkippwinkel am Boden*	42°	
22	Wendekreis (Durchm.) (Kontergewicht)	13.386 mm	44'0"
23	Wendekreis (Durchm.) (Reifenaußenseite)	13.350 mm	43'10"
24	Wendekreis (Durchm.) (Reifeninnenseite)	7456 mm	24'6"
25	Breite über Reifen (unbeladen)	2874 mm	9'6"
	Breite über Reifen (beladen)	3173 mm	10'5"
26	Spurweite	2230 mm	7'3"

*Mit 4,0 m³ (5,23 yd³) großer Universalschaufel mit Bolzenaufhängung und Unterschraubmesser (siehe Betriebsdaten für andere Schaufeln).

†Abmessungen sind in der Betriebsdatentabelle aufgeführt.

Alle Abmessungen, die sich auf Höhen und Reifen beziehen, wurden mit Triangle-Reifen AR-RIM 26.5R25 ** L-3 TB516 ermittelt (bei anderen Reifen: siehe Bereifungsübersicht). „Breite über Reifen“ bezeichnet Breite über Auswölbung inklusive Reifenzunahme.

Reifenoptionen

Reifenmarke	Triangle	Maxam	Bridgestone	Maxam
Reifengröße	26.5R25	26.5R25	26.5R25	26.5R25
Profil	L-3	L-3	L-3	L-5
Reifenprofil	TB516	MS302	VJT	MS503
Breite über Reifen – max. (leer)*	2874 mm 9'5"	2965 mm 9'9"	2966 mm 9'9"	2955 mm 9'8"
Breite über Reifen – max. (beladen)*	3173 mm 10'5"	3007 mm 9'10"	3005 mm 9'10"	3000 mm 9'10"
Änderung der Vertikalmaße (Durchschnitt vorn und hinten)		7 mm 0,3"	-2 mm -0,1"	33 mm 1,3"
Änderung der horizontalen Reichweite		-0,5 mm -0,02"	6,5 mm 0,26"	-22 mm -0,87"
Änderung des Wendekreises (Reifenaußenseite)		-83 mm -3,27"	-84 mm -3,31"	-86,5 mm -3,41"
Änderung des Wendekreises (Reifeninnenseite)		83 mm 3,27"	84 mm 3,31"	86,5 mm 3,41"
Änderung des Einsatzgewichts (ohne Ballast)		-64 kg -141,1 lb	-180 kg -396,8 lb	652 kg 1437 lb
Hinterachspendelungswinkel	±13 Grad	±13 Grad	±13 Grad	±8 Grad
Max. Einzelrad-Pendelweg	502 mm 1'8"	502 mm 1'8"	502 mm 1'8"	310 mm 1'1"

*Breite über Reifenauswölbung, inklusive Reifenzunahme.

Reifenmarke	Bridgestone	Triangle	Triangle	Bridgestone
Reifengröße	26.5R25	26.5R25	26.5R25	26.5-25
Profil	L-5	L-5	L-3	L-3
Reifenprofil	VSDT	TL538S+	TB598	VL2
Breite über Reifen – max. (leer)*	2972 mm 9'9"	2962 mm 9'9"	2943 mm 9'8"	2927 mm 9'7"
Breite über Reifen – max. (beladen)*	2995 mm 9'10"	2980 mm 9'9"	2999 mm 9'10"	2946 mm 9'8"
Änderung der Vertikalmaße (Durchschnitt vorn und hinten)	26,5 mm 1,0"	8,5 mm 0,3"	-28,5 mm -1,1"	-45 mm -1,8"
Änderung der horizontalen Reichweite	-12,5 mm -0,49"	-29 mm -1,14"	3 mm 0,12"	6 mm 0,24"
Änderung des Wendekreises (Reifenaußenseite)	-89 mm -3,5"	-96,5 mm -3,8"	-87 mm -3,43"	-113,5 mm -4,47"
Änderung des Wendekreises (Reifeninnenseite)	89 mm 3,5"	96,5 mm 3,8"	87 mm 3,43"	113,5 mm 4,47"
Änderung des Einsatzgewichts (ohne Ballast)	764 kg 1684 lb	656 kg 1446 lb	-80 kg -176,4 lb	-404 kg -890,7 lb
Hinterachspendelungswinkel	±8 Grad	±8 Grad	±13 Grad	±13 Grad
Max. Einzelrad-Pendelweg	310 mm 1'1"	310 mm 1'1"	502 mm 1'8"	502 mm 1'8"

*Breite über Reifenauswölbung, inklusive Reifenzunahme.

Radlader 966 GC – Technische Daten

Schaufelfüllfaktoren und -auswahlhilfe

Die Schaufelgröße muss entsprechend der Materialdichte und dem erwarteten Füllfaktor gewählt werden. Die Cat-Schaufeln der Performance-Serie mit längerem Boden, größerer Schaufelöffnung, größerem Ablagewinkel, abgerundeten Seitenflächen und integrierter Überlaufplatte ermöglichen Füllfaktoren, die wesentlich höher sind als bei früheren Generationen oder Schaufeln von anderen Herstellern. Das tatsächlich umgeschlagene Volumen ist daher häufig größer als die Nennkapazität.

Lockerer Material		Füllfaktor (%)*	Materialschüttgewicht
Erde/Lehm		115	1,5–1,7
Sand und Kies		115	1,5–1,7
Gemenge:	25–76 mm (1"–3")	110	1,6–1,7
	19 mm (0,75") und kleiner	105	1,8
Gestein:	76 mm (3") und größer	100	1,6

* In % des Nennfassungsvermögens gemäß ISO 7546.

Anmerkung: Die erzielten Füllfaktoren hängen auch davon ab, ob das Ladegut gewaschen oder ungewaschen ist.

Materialschüttgewicht		kg/m³	900	1000	1100	1200	1300	1400	1500	1600	1700	1800	1900	2000	2100	2200	2300	2400
Standard-Hubgerüst	Bolzenaufhängung	Universal	4,00 m³ (5,25 yd³)															
			4,60 m³ (6,00 yd³)															
		4,20 m³ (5,50 yd³)	4,80 m³ (6,25 yd³)															
	Flacher Boden	4,00 m³ (5,25 yd³)	4,60 m³ (6,00 yd³)															
		4,20 m³ (5,50 yd³)	4,80 m³ (6,25 yd³)															
	Flacher Boden BGE	4,20 m³ (5,50 yd³)	4,80 m³ (6,25 yd³)															
mit Schnellwechsler	Universal	3,80 m³ (5,00 yd³)																
		4,40 m³ (5,75 yd³)																
	4,00 m³ (5,25 yd³)	4,60 m³ (6,00 yd³)																
Flacher Boden	4,20 m³ (5,50 yd³)	4,80 m³ (6,25 yd³)																
Materialschüttgewicht		lb/yd³	1517	1685	1854	2022	2191	2359	2528	2696	2865	3033	3202	3370	3539	3707	3876	4044
Löffelfüllfaktor		115 % 110 % 105 % 100 % 95 %																

Anmerkung: Alle Schaufeln mit Unterschraubmessern.

* Die Verfügbarkeit der Schaufeln kann je nach Region unterschiedlich sein.

Schaufelfüllfaktoren und -auswahlhilfe

Die Schaufelgröße muss entsprechend der Materialdichte und dem erwarteten Füllfaktor gewählt werden. Die Cat-Schaufeln der Performance-Serie mit längerem Boden, größerer Schaufelöffnung, größerem Ablagewinkel, abgerundeten Seitenflächen und integrierter Überlaufplatte ermöglichen Füllfaktoren, die wesentlich höher sind als bei früheren Generationen oder Schaufeln von anderen Herstellern. Das tatsächlich umgeschlagene Volumen ist daher häufig größer als die Nennkapazität.

Lockeres Material		Füllfaktor (%)*	Materialschüttgewicht
Erde/Lehm		115	1,5–1,7
Sand und Kies		115	1,5–1,7
Gemenge:	25–76 mm (1"–3")	110	1,6–1,7
	19 mm (0,75") und kleiner	105	1,8
Gestein:	76 mm (3") und größer	100	1,6

* In % des Nennfassungsvermögens gemäß ISO 7546.

Anmerkung: Die erzielten Füllfaktoren hängen auch davon ab, ob das Ladegut gewaschen oder ungewaschen ist.

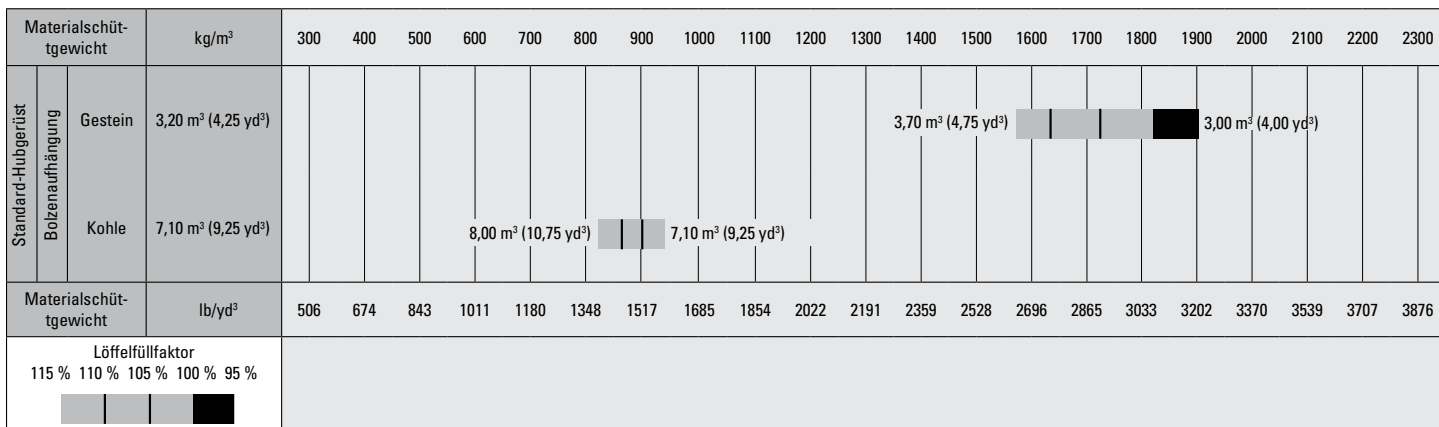

Anmerkung: Alle Schaufeln mit Unterschraubmessern.

* Die Verfügbarkeit der Schaufeln kann je nach Region unterschiedlich sein.

** Daten für Fels-/Trapezschaufeln mit Zähnen und Segmenten und Maschinen mit L5-Reifen.

Radlader 966 GC – Technische Daten

Betriebsdaten – Schaufeln

Umlenkung		Standard-Hubgerüst					
Schaufeltyp		Universalschaufel für GC – Bolzenaufhängung					
Messertyp		Unterschraub- messer	Zähne und Segmente	Zahnspitzen	Unterschraub- messer	Zähne und Segmente	Zahnspitzen
Nenninhalt	m ³	4,00	4,00	3,85	4,20	4,20	4,00
	yd ³	5,25	5,25	5,00	5,50	5,50	5,25
Nenninhalt bei 110 % Füllfaktor	m ³	4,40	4,40	4,20	4,60	4,60	4,50
	yd ³	5,75	5,75	5,50	6,00	6,00	6,00
Breite	mm	3220	3271	3271	3220	3271	3271
	Fuß/Zoll	10'6"	10'8"	10'8"	10'6"	10'8"	10'8"
16 † Ausschütthöhe bei max. Hubhöhe und 45°-Vorkippwinkel	mm	3071	2918	2918	3042	2888	2888
	Fuß/Zoll	10'0"	9'6"	9'6"	9'11"	9'5"	9'5"
17 † Reichweite bei max. Hubhöhe und 45°-Vorkippwinkel	mm	1300	1439	1439	1324	1462	1462
	Fuß/Zoll	4'3"	4'8"	4'8"	4'4"	4'9"	4'9"
Reichweite bei waagerechter Stellung von Hubrahmen und Schaufel	mm	2724	2928	2928	2762	2966	2966
	Fuß/Zoll	8'11"	9'7"	9'7"	9'0"	9'8"	9'8"
A † Grabtiefe	mm	97	97	67	97	97	67
	"	3,8"	3,8"	2,6"	3,8"	3,8"	2,6"
12 † Gesamtlänge	mm	8932	9157	9157	8970	9195	9195
	Fuß/Zoll	29'4"	30'1"	30'1"	29'6"	30'3"	30'3"
B † Gesamthöhe mit Schaufel bei max. Hubhöhe	mm	5856	5856	5856	5895	5895	5895
	Fuß/Zoll	19'3"	19'3"	19'3"	19'5"	19'5"	19'5"
Wendekreisradius über Schaufelaußenkante, Schaufel in Transportstellung	mm	7501	7587	7587	7510	7597	7597
	Fuß/Zoll	24'8"	24'11"	24'11"	24'8"	25'0"	25'0"
Statische Kipplast, Maschine gerade (mit Reifeneinfederung)	kg	15.488	15.304	15.510	15.421	15.237	15.435
	lb	34.136	33.731	34.184	33.989	33.582	34.018
Statische Kipplast, Maschine gerade (keine Reifeneinfederung)	kg	16.464	16.279	16.485	16.403	16.216	16.414
	lb	36.288	35.879	36.334	36.152	35.740	36.177
Statische Kipplast, Maschine eingelenkt (mit Reifeneinfederung)	kg	13.640	13.456	13.650	13.575	13.391	13.577
	lb	30.063	29.658	30.085	29.920	29.513	29.925
Statische Kipplast, Maschine eingelenkt (keine Reifeneinfederung)	kg	14.620	14.434	14.629	14.560	14.373	14.560
	lb	32.223	31.814	32.242	32.091	31.680	32.090
Ausbrechkraft (§)	kN	164	162	174	159	157	169
	lbf	36.927	36.575	39.295	35.828	35.477	38.060
Einsatzgewicht*	kg	21.781	21.919	21.756	21.822	21.960	21.797
	lb	48.006	48.309	47.950	48.096	48.400	48.040

* Die Angaben zu statischen Kipplasten und Einsatzgewichten gelten für eine Maschine mit Standardkühlpaket, Achsen mit offenen Differenzialen, Triangle-Reifen 26.5R25 L3 ★ TB516, Standardkontergewicht, Flüssigkeiten (voll aufgefüllt) und 75 kg (165 lb) schwerem Fahrer.

† Abbildung mit Abmessungsdiagrammen.

(§) Gemäß ISO 14397-2:2007 100 mm (4") hinter der Schneidmesserante mit dem Schaufelbolzen als Drehpunkt gemessen.

(Mit Reifeneinfederung) Gemäß ISO 14397-1:2007, Abschnitte 1-6, wonach Prüfergebnisse höchstens 2 % von Berechnungen abweichen dürfen.

(Keine Reifeneinfederung) Einhaltung von ISO 14397-1:2007, Abschnitte 1-5.

Das Angebot an Schaufeln und Arbeitsgeräten ist von Region zu Region unterschiedlich. Näheres erfahren Sie bei Ihrem örtlichen Cat-Händler.

Betriebsdaten – Schaufeln

Umlenkung		Standard-Hubgerüst					
Schaufeltyp		Universalschaufel – Bolzenaufhängung					
Messertyp		Unterschraub- messer	Zähne und Segmente	Zahnspitzen	Unterschraub- messer	Zähne und Segmente	Zahnspitzen
Nenninhalt	m ³	4,00	4,00	3,80	4,20	4,20	4,00
	yd ³	5,25	5,25	5,00	5,50	5,50	5,25
Nenninhalt bei 110 % Füllfaktor	m ³	4,40	4,40	4,20	4,60	4,60	4,40
	yd ³	5,75	5,75	5,50	6,00	6,00	5,75
Breite	mm	3220	3301	3271	3220	3301	3271
	Fuß/Zoll	10'6"	10'9"	10'8"	10'6"	10'9"	10'8"
16 † Ausschütthöhe bei max. Hubhöhe und 45°-Vorkippwinkel	mm	3085	2909	2932	3018	2849	2864
	Fuß/Zoll	10'1"	9'6"	9'7"	9'10"	9'4"	9'4"
17 † Reichweite bei max. Hubhöhe und 45°-Vorkippwinkel	mm	1289	1420	1428	1343	1480	1480
	Fuß/Zoll	4'2"	4'7"	4'8"	4'4"	4'10"	4'10"
Reichweite bei waagerechter Stellung von Hubrahmen und Schaufel	mm	2705	2919	2910	2793	3008	2998
	Fuß/Zoll	8'10"	9'6"	9'6"	9'1"	9'10"	9'10"
A † Grabtiefe	mm	97	97	67	97	97	67
	"	3,8"	3,8"	2,6"	3,8"	3,8"	2,6"
12 † Gesamtlänge	mm	8914	9167	9139	9001	9245	9227
	Fuß/Zoll	29'3"	30'1"	30'0"	29'7"	30'4"	30'4"
B † Gesamthöhe mit Schaufel bei max. Hubhöhe	mm	5915	5915	5915	5915	5915	5915
	Fuß/Zoll	19'5"	19'5"	19'5"	19'5"	19'5"	19'5"
Wendekreisradius über Schaufelaußenkante, Schaufel in Transportstellung	mm	7489	7599	7575	7511	7617	7597
	Fuß/Zoll	24'7"	25'0"	24'11"	24'8"	25'0"	25'0"
Statische Kipplast, Maschine gerade (mit Reifeneinfederung)	kg	15.366	15.128	15.404	15.176	14.971	15.220
	lb	33.868	33.344	33.951	33.449	32.996	33.546
Statische Kipplast, Maschine gerade (keine Reifeneinfederung)	kg	16.353	16.112	16.391	16.156	15.947	16.200
	lb	36.043	35.511	36.126	35.608	35.149	35.705
Statische Kipplast, Maschine eingelenkt (mit Reifeneinfederung)	kg	13.510	13.271	13.534	13.333	13.127	13.362
	lb	29.776	29.251	29.829	29.386	28.932	29.451
Statische Kipplast, Maschine eingelenkt (keine Reifeneinfederung)	kg	14.500	14.258	14.522	14.316	14.107	14.344
	lb	31.959	31.425	32.008	31.553	31.093	31.616
Ausbrechkraft (§)	kN	166	163	176	155	153	164
	lbf	37.318	36.764	39.744	34.872	34.412	36.996
Einsatzgewicht*	kg	21.974	22.145	21.949	22.030	22.175	22.005
	lb	48.431	48.807	48.375	48.554	48.873	48.499

*Die Angaben zu statischen Kipplasten und Einsatzgewichten gelten für eine Maschine mit Standardkühlpaket, Achsen mit offenen Differenzialen, Triangle-Reifen 26.5R25 L3 ★ ★ TB516, Standardkontergewicht, Flüssigkeiten (voll aufgefüllt) und 75 kg (165 lb) schwerem Fahrer.

† Abbildung mit Abmessungsdiagrammen.

(§) Gemäß ISO 14397-2:2007 100 mm (4") hinter der Schneidmesserkante mit dem Schaufelbolzen als Drehpunkt gemessen.

(Mit Reifeneinfederung) Gemäß ISO 14397-1:2007, Abschnitte 1-6, wonach Prüfergebnisse höchstens 2 % von Berechnungen abweichen dürfen.

(Keine Reifeneinfederung) Einhaltung von ISO 14397-1:2007, Abschnitte 1-5.

Das Angebot an Schaufeln und Arbeitsgeräten ist von Region zu Region unterschiedlich. Näheres erfahren Sie bei Ihrem örtlichen Cat-Händler.

Radlader 966 GC – Technische Daten

Betriebsdaten – Schaufeln

Umlenkung		Standard-Hubgerüst						
Schaufeltyp		Universalschaufel – Schnellwechsler – Fusion™						
Messertyp		Unterschraub- messer	Zähne und Segmente	Zahnspitzen	Unterschraub- messer	Zähne und Segmente	Zahnspitzen	
Nenninhalt	m³	3,80	3,80	3,60	4,00	4,00	3,80	
	yd³	5,00	5,00	4,75	5,25	5,25	5,00	
Nenninhalt bei 110 % Füllfaktor	m³	4,20	4,20	4,00	4,40	4,40	4,20	
	yd³	5,50	5,50	5,25	5,75	5,75	5,50	
Breite	mm	3220	3271	3271	3201	3201	3201	
	Fuß/Zoll	10'6"	10'8"	10'8"	10'6"	10'6"	10'6"	
16† Ausschütthöhe bei max. Hubhöhe und 45°-Vorkippwinkel	mm	3065	2913	2913	3052	2897	2897	
	Fuß/Zoll	10'0"	9'6"	9'6"	10'0"	9'6"	9'6"	
17† Reichweite bei max. Hubhöhe und 45°-Vorkippwinkel	mm	1317	1456	1456	1320	1461	1461	
	Fuß/Zoll	4'3"	4'9"	4'9"	4'3"	4'9"	4'9"	
Reichweite bei waagerechter Stellung von Hubrahmen und Schaufel	mm	2738	2943	2943	2750	2958	2958	
	Fuß/Zoll	8'11"	9'7"	9'7"	9'0"	9'8"	9'8"	
A† Grabtiefe	mm	97	97	67	67	67	67	
	"	3,8"	3,8"	2,6"	2,6"	2,6"	2,6"	
12† Gesamtlänge	mm	8947	9172	9172	8962	9191	9191	
	Fuß/Zoll	29'5"	30'2"	30'2"	29'5"	30'2"	30'2"	
B† Gesamthöhe mit Schaufel bei max. Hubhöhe	mm	5830	5830	5830	5946	5946	5946	
	Fuß/Zoll	19'2"	19'2"	19'2"	19'7"	19'7"	19'7"	
Wendekreisradius über Schaufelaußenkante, Schaufel in Transportstellung	mm	7511	7600	7600	7506	7574	7574	
	Fuß/Zoll	24'8"	25'0"	25'0"	24'8"	24'11"	24'11"	
Statische Kipplast, Maschine gerade (mit Reifeneinfederung)	kg	14.828	14.646	14.979	14.781	14.566	14.913	
	lb	32.681	32.280	33.014	32.578	32.104	32.869	
Statische Kipplast, Maschine gerade (keine Reifeneinfederung)	kg	15.786	15.602	15.947	15.750	15.532	15.893	
	lb	34.793	34.386	35.147	34.713	34.232	35.030	
Statische Kipplast, Maschine eingelenkt (mit Reifeneinfederung)	kg	12.998	12.816	13.135	12.951	12.736	13.068	
	lb	28.649	28.247	28.950	28.546	28.071	28.802	
Statische Kipplast, Maschine eingelenkt (keine Reifeneinfederung)	kg	13.960	13.776	14.107	13.924	13.706	14.052	
	lb	30.770	30.363	31.092	30.689	30.209	30.970	
Ausbrechkraft (§)	kN	161	160	172	170	168	169	
	lbf	36.358	36.007	38.663	38.209	37.771	38.137	
Einsatzgewicht*	kg	22.337	22.475	22.312	22.385	22.547	22.381	
	lb	49.231	49.535	49.175	49.336	49.693	49.327	

*Die Angaben zu statischen Kipplasten und Einsatzgewichten gelten für eine Maschine mit Standardkühlpaket, Achsen mit offenen Differenzialen, Triangle-Reifen 26.5R25 L3★ ★ TB516, Standardkontergewicht, Flüssigkeiten (voll aufgefüllt) und 75 kg (165 lb) schwerem Fahrer.

† Abbildung mit Abmessungsdiagrammen.

(§) Gemäß ISO 14397-2:2007 100 mm (4") hinter der Schneidmesserkante mit dem Schaufelbolzen als Drehpunkt gemessen.

(Mit Reifeneinfederung) Gemäß ISO 14397-1:2007, Abschnitte 1-6, wonach Prüfergebnisse höchstens 2 % von Berechnungen abweichen dürfen.

(Keine Reifeneinfederung) Einhaltung von ISO 14397-1:2007, Abschnitte 1-5.

Das Angebot an Schaufeln und Arbeitsgeräten ist von Region zu Region unterschiedlich. Näheres erfahren Sie bei Ihrem örtlichen Cat-Händler.

Betriebsdaten – Schaufeln

Umlenkung		Standard-Hubgerüst					
		Bolzenaufhängung					
Schaufeltyp		GC flacher Boden	Flacher Boden – BGE – abrasiv	Flacher Boden –	Flacher Boden – abrasiv	Flacher Boden – BGE – abrasiv	Flacher Boden – BGE – abrasiv
		Unterschraub-messer	FMT	Unterschraub-messer	Unterschraub-messer	Unterschraub-messer	FMT
Nenninhalt	m ³	4,00	4,00	4,20	4,20	4,20	4,20
	yd ³	5,25	5,25	5,50	5,50	5,50	5,50
Nenninhalt bei 110 % Füllfaktor	m ³	4,40	4,40	4,60	4,60	4,60	4,60
	yd ³	5,75	5,75	6,00	6,00	6,00	6,00
Breite	mm	2994	2994	2995	2995	2995	2996
	Fuß/Zoll	9'9"	9'9"	9'9"	9'9"	9'9"	9'9"
16 † Ausschütthöhe bei max. Hubhöhe und 45°-Vorkippwinkel	mm	2947	2786	2921	2929	2921	2723
	Fuß/Zoll	9'8"	9'1"	9'7"	9'7"	9'7"	8'11"
17 † Reichweite bei max. Hubhöhe und 45°-Vorkippwinkel	mm	1258	1456	1291	1283	1291	1522
	Fuß/Zoll	4'1"	4'9"	4'2"	4'2"	4'2"	4'11"
Reichweite bei waagerechter Stellung von Hubrahmen und Schaufel	mm	2801	3054	2842	2831	2842	3146
	Fuß/Zoll	9'2"	10'0"	9'3"	9'3"	9'3"	10'3"
A † Grabtiefe	mm	102	67	97	97	97	72
	"	4,0"	2,6"	3,8"	3,8"	3,8"	2,8"
12 † Gesamtlänge	mm	9013	9245	9050	9039	9050	9335
	Fuß/Zoll	29'7"	30'4"	29'9"	29'8"	29'9"	30'8"
B † Gesamthöhe mit Schaufel bei max. Hubhöhe	mm	5727	5771	6001	6041	6003	6075
	Fuß/Zoll	18'10"	19'0"	19'9"	19'10"	19'9"	20'0"
Wendekreisradius über Schaufelaußenkante, Schaufel in Transportstellung	mm	7419	7477	7419	7416	7419	7492
	Fuß/Zoll	24'5"	24'7"	24'5"	24'4"	24'5"	24'7"
Statische Kipplast, Maschine gerade (mit Reifeneinfederung)	kg	15.496	15.532	14.994	14.873	14.546	14.466
	lb	34.154	34.234	33.048	32.780	32.061	31.884
Statische Kipplast, Maschine gerade (keine Reifeneinfederung)	kg	16.460	16.511	15.954	15.836	15.498	15.433
	lb	36.278	36.390	35.162	34.903	34.159	34.015
Statische Kipplast, Maschine eingelenkt (mit Reifeneinfederung)	kg	13.667	13.690	13.176	13.052	12.728	12.640
	lb	30.122	30.174	29.041	28.766	28.054	27.859
Statische Kipplast, Maschine eingelenkt (keine Reifeneinfederung)	kg	14.635	14.672	14.140	14.019	13.685	13.611
	lb	32.255	32.339	31.166	30.899	30.162	29.999
Ausbrechkraft (§)	kN	155	161	149	150	148	147
	lbf	34.990	36.215	33.659	33.770	33.333	33.050
Einsatzgewicht*	kg	21.577	21.649	22.013	22.167	22.413	22.536
	lb	47.555	47.714	48.516	48.856	49.398	49.669

*Die Angaben zu statischen Kipplasten und Einsatzgewichten gelten für eine Maschine mit Standardkühlpaket, Achsen mit offenen Differenzialen, Triangle-Reifen 26.5R25 L3 ★ ★ TB516, Standardkontergewicht, Flüssigkeiten (voll aufgefüllt) und 75 kg (165 lb) schwerem Fahrer.

† Abbildung mit Abmessungsdiagrammen.

(§) Gemäß ISO 14397-2:2007 100 mm (4") hinter der Schneidmesserkante mit dem Schaufelbolzen als Drehpunkt gemessen.

(Mit Reifeneinfederung) Gemäß ISO 14397-1:2007, Abschnitte 1-6, wonach Prüfergebnisse höchstens 2 % von Berechnungen abweichen dürfen.

(Keine Reifeneinfederung) Einhaltung von ISO 14397-1:2007, Abschnitte 1-5.

Das Angebot an Schaufeln und Arbeitsgeräten ist von Region zu Region unterschiedlich. Näheres erfahren Sie bei Ihrem örtlichen Cat-Händler.

Radlader 966 GC – Technische Daten

Betriebsdaten – Schaufeln

Umlenkung		Standard-Hubgerüst	
Schaufeltyp		Flacher Boden – Schnellwechsler – Fusion	Flacher Boden – Schnellwechsler – BGE
Messertyp		Unterschraubmesser	FMT
Nenninhalt	m ³	4,20	4,20
	yd ³	5,50	5,50
Nenninhalt bei 110 % Füllfaktor	m ³	4,60	4,60
	yd ³	6,00	6,00
Breite	mm	2995	2996
	Fuß/Zoll	9'9"	9'9"
16† Ausschütthöhe bei max. Hubhöhe und 45°-Vorkippwinkel	mm	4289	4313
	Fuß/Zoll	14'0"	14'1"
17† Reichweite bei max. Hubhöhe und 45°-Vorkippwinkel	mm	2059	2409
	Fuß/Zoll	6'9"	7'10"
Reichweite bei waagerechter Stellung von Hubrahmen und Schaufel	mm	2897	3244
	Fuß/Zoll	9'6"	10'7"
A† Grabtiefe	mm	101	76
	"	4,0"	3,0"
12† Gesamtlänge	mm	9108	9495
	Fuß/Zoll	29'11"	31'2"
B† Gesamthöhe mit Schaufel bei max. Hubhöhe	mm	6022	6116
	Fuß/Zoll	19'10"	20'1"
Wendekreisradius über Schaufelaußenkante, Schaufel in Transportstellung	mm	7423	7533
	Fuß/Zoll	24'5"	24'9"
Statische Kipplast, Maschine gerade (mit Reifeneinfederung)	kg	14.560	15.151
	lb	32.091	33.394
Statische Kipplast, Maschine gerade (keine Reifeneinfederung)	kg	15.564	16.173
	lb	34.304	35.645
Statische Kipplast, Maschine eingelenkt (mit Reifeneinfederung)	kg	12.717	13.297
	lb	28.028	29.306
Statische Kipplast, Maschine eingelenkt (keine Reifeneinfederung)	kg	13.724	14.320
	lb	30.248	31.562
Ausbrechkraft (§)	kN	140	143
	lbf	31.616	32.331
Einsatzgewicht*	kg	22.729	22.188
	lb	50.094	48.902

*Die Angaben zu statischen Kipplasten und Einsatzgewichten gelten für eine Maschine mit Standardkühlpaket, Achsen mit offenen Differenzialen, Triangle-Reifen 26.5R25 L3 ★ ★ TB516, Standardkontergewicht, Flüssigkeiten (voll aufgefüllt) und 75 kg (165 lb) schwerem Fahrer.

† Abbildung mit Abmessungsdiagrammen.

(§) Gemäß ISO 14397-2:2007 100 mm (4") hinter der Schneidmesserkannte mit dem Schaufelbolzen als Drehpunkt gemessen.

(Mit Reifeneinfederung) Gemäß ISO 14397-1:2007, Abschnitte 1-6, wonach Prüfergebnisse höchstens 2 % von Berechnungen abweichen dürfen.

(Keine Reifeneinfederung) Einhaltung von ISO 14397-1:2007, Abschnitte 1-5.

Das Angebot an Schaufeln und Arbeitsgeräten ist von Region zu Region unterschiedlich. Näheres erfahren Sie bei Ihrem örtlichen Cat-Händler.

Betriebsdaten – Schaufeln

Umlenkung		Standard-Hubgerüst		
Schaufeltyp		Fels – Bolzenaufhängung		
Messertyp		Unterschraubmesser	Zähne und Segmente	Zahnspitzen
Nenninhalt	m ³	3,20	3,20	3,00
	yd ³	4,25	4,25	4,00
Nenninhalt bei 110 % Füllfaktor	m ³	3,50	3,50	3,30
	yd ³	4,50	4,50	4,25
Breite	mm	3252	3252	3252
	Fuß/Zoll	10'8"	10'8"	10'8"
16† Ausschütthöhe bei max. Hubhöhe und 45°-Vorkippwinkel	mm	3126	3022	3022
	Fuß/Zoll	10'3"	9'10"	9'10"
17† Reichweite bei max. Hubhöhe und 45°-Vorkippwinkel	mm	1435	1535	1535
	Fuß/Zoll	4'8"	5'0"	5'0"
Reichweite bei waagerechter Stellung von Hubrahmen und Schaufel	mm	2779	2921	2921
	Fuß/Zoll	9'1"	9'7"	9'7"
A† Grabtiefe	mm	78	78	78
	"	3,0"	3,0"	3,0"
12† Gesamtlänge	mm	8996	9160	9160
	Fuß/Zoll	29'7"	30'1"	30'1"
B† Gesamthöhe mit Schaufel bei max. Hubhöhe	mm	5896	5896	5896
	Fuß/Zoll	19'5"	19'5"	19'5"
Wendekreisradius über Schaufelaußenkante, Schaufel in Transportstellung	mm	7529	7576	7576
	Fuß/Zoll	24'9"	24'11"	24'11"
Statische Kipplast, Maschine gerade (mit Reifeneinfederung)	kg	15.717	15.567	15.975
	lb	34.641	34.311	35.210
Statische Kipplast, Maschine gerade (keine Reifeneinfederung)	kg	16.723	16.571	16.992
	lb	36.857	36.523	37.451
Statische Kipplast, Maschine eingelenkt (mit Reifeneinfederung)	kg	13.800	13.649	14.045
	lb	30.415	30.084	30.955
Statische Kipplast, Maschine eingelenkt (keine Reifeneinfederung)	kg	14.809	14.658	15.065
	lb	32.641	32.306	33.204
Ausbrechkraft (§)	kN	174	173	175
	lbf	39.309	39.019	39.465
Einsatzgewicht*	kg	22.888	22.999	22.768
	lb	50.445	50.690	50.180

*Die Angaben zu statischen Kipplasten und Einsatzgewichten gelten für eine Maschine mit Standardkühlpaket, Achsen mit offenen Differenzialen, Triangle-Reifen 26.5R25 L3 ★ ★ TB516, Standardkontergewicht, Flüssigkeiten (voll aufgefüllt) und 75 kg (165 lb) schwerem Fahrer.

† Abbildung mit Abmessungsdiagrammen.

(§) Gemäß ISO 14397-2:2007 100 mm (4") hinter der Schneidmesserkannte mit dem Schaufelbolzen als Drehpunkt gemessen.

(Mit Reifeneinfederung) Gemäß ISO 14397-1:2007, Abschnitte 1-6, wonach Prüfergebnisse höchstens 2 % von Berechnungen abweichen dürfen.

(Keine Reifeneinfederung) Einhaltung von ISO 14397-1:2007, Abschnitte 1-5.

Das Angebot an Schaufeln und Arbeitsgeräten ist von Region zu Region unterschiedlich. Näheres erfahren Sie bei Ihrem örtlichen Cat-Händler.

Betriebsdaten – Schaufeln

Umlenkung		Standard-Hubgerüst
Schaufeltyp		Kohle – Bolzenaufhängung
Messertyp		Unterschraubmesser
Nenninhalt	m ³	7,10
	yd ³	9,25
Nenninhalt bei 110 % Füllfaktor	m ³	7,80
	yd ³	10,25
Breite	mm	3447
	Fuß/Zoll	11'3"
16† Ausschütthöhe bei max. Hubhöhe und 45°-Vorkippwinkel	mm	2652
	Fuß/Zoll	8'8"
17† Reichweite bei max. Hubhöhe und 45°-Vorkippwinkel	mm	1538
	Fuß/Zoll	5'0"
Reichweite bei waagerechter Stellung von Hubrahmen und Schaufel	mm	3207
	Fuß/Zoll	10'6"
A† Grabtiefe	mm	113
	"	4,4"
12† Gesamtlänge	mm	9428
	Fuß/Zoll	31'0"
B† Gesamthöhe mit Schaufel bei max. Hubhöhe	mm	6098
	Fuß/Zoll	20'1"
Wendekreisradius über Schaufelaußenkante, Schaufel in Transportstellung	mm	7727
	Fuß/Zoll	25'5"
Statische Kipplast, Maschine gerade (mit Reifeneinfederung)	kg	14.494
	lb	31.945
Statische Kipplast, Maschine gerade (keine Reifeneinfederung)	kg	15.508
	lb	34.180
Statische Kipplast, Maschine eingelenkt (mit Reifeneinfederung)	kg	12.673
	lb	27.932
Statische Kipplast, Maschine eingelenkt (keine Reifeneinfederung)	kg	13.690
	lb	30.174
Ausbrechkraft (§)	kN	115
	lbf	25.910
Einsatzgewicht*	kg	22.338
	lb	49.233

*Die Angaben zu statischen Kipplasten und Einsatzgewichten gelten für eine Maschine mit Standardkühlpaket, Achsen mit offenen Differenzialen, Triangle-Reifen 26.5R25 L3 ★ TB516, Standardkontergewicht, Flüssigkeiten (voll aufgefüllt) und 75 kg (165 lb) schwerem Fahrer.

† Abbildung mit Abmessungsdiagrammen.

(§) Gemäß ISO 14397-2:2007 100 mm (4") hinter der Schneidmesserkerke mit dem Schaufelbolzen als Drehpunkt gemessen.

(Mit Reifeneinfederung) Gemäß ISO 14397-1:2007, Abschnitte 1-6, wonach Prüfergebnisse höchstens 2 % von Berechnungen abweichen dürfen.

(Keine Reifeneinfederung) Einhaltung von ISO 14397-1:2007, Abschnitte 1-5.

Das Angebot an Schaufeln und Arbeitsgeräten ist von Region zu Region unterschiedlich. Näheres erfahren Sie bei Ihrem örtlichen Cat-Händler.

Technische Daten der Gabel

Technische Daten der Gabel

1	Zinkenlänge	mm	1524
		(")	60,0
2	Lastschwerpunkt	mm	762
		(")	30,0
	Statische Kipplast – Maschine gerade (Gabeln waagrecht)	kg	11.169
		(lbs)	24.617
	Statische Kipplast – Maschine eingelenkt (Gabeln waagrecht)	kg	9905
		(lbs)	21.830
	Nennlast (SAE J1197 – 50 % der statischen Kipplast bei voll eingelenkter Maschine)	kg	4952
		(lbs)	10.915
	Nennlast (CEN EN 474-3, unebenes Gelände – 60 % FTSTL)	kg	5943
		(lbs)	13.098
	Nennlast (CEN EN 474-3, fester, ebener Untergrund – 80 % FTSTL)	kg	7761
		(lbs)	17.105
3	Max. Gesamtlänge	mm	9509
		(")	374,4
4	Reichweite bei Gabel auf Bodenebene	mm	1106
		(")	43,6
5	* Höhe zur Unterseite Gabelzinken bei tiefster Stellung und waagerechter Gabel	mm	-149
		(")	-5,9
6	Gabelträgerreichweite bei horizontalen Hubarmen und waagerechter Gabel	mm	1687
		(")	66,4
7	Gabelträgerreichweite bei maximaler Hubhöhe	mm	819
		(")	32,3
8	Höhe über Gabelzinken bei horizontalen Hubarmen und waagerechter Gabel	mm	1883
		(")	74,1
9	Höhe über Gabelzinken bei höchster Stellung und waagerechter Gabel	mm	3966
		(")	156,1
10	Gesamthöhe über Gabel bei maximaler Hubhöhe (Oberkante Gabelträger bis Boden)	mm	4741
		(")	186,7
11	Ausschütthöhe bei max. Hubhöhe und max. Vorkippwinkel	mm	2669
		(")	105,1
12	Max. Vorkippwinkel von waagerechter Position	Grad	43
13	Gesamtbreite Gabelträger	mm	2217
		(")	87,3
14	Gesamthöhe Gabelträger	mm	840
		(")	33,1
15	Außenbreite der Zinken (maximale Spreizung)	mm	2070
		(")	81,5
16	Außenbreite der Zinken (minimale Spreizung)	mm	470
		(")	18,5
	Zinkenbreite (einzelne Zinke)	mm	150,0
		(")	5,9
	Zinkenstärke	mm	65,0
		(")	2,6
	Zinkenkapazität	kg	6300
		(lbs)	13.885
	Einsatzgewicht	kg	21.059
		(lbs)	46.413

* Negative Werte liegen unter der Planumsebene

966 GC S5
Palettengabel, FUSION

87"-Gabelträger
530-1861

60"-Zinke
548-3265

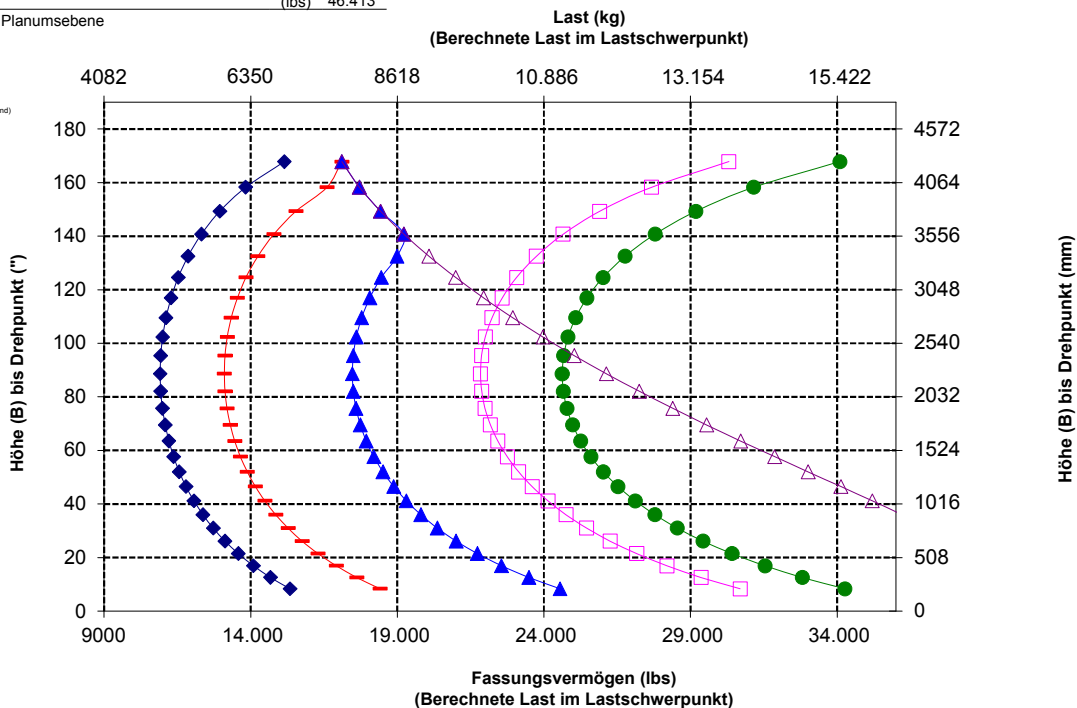
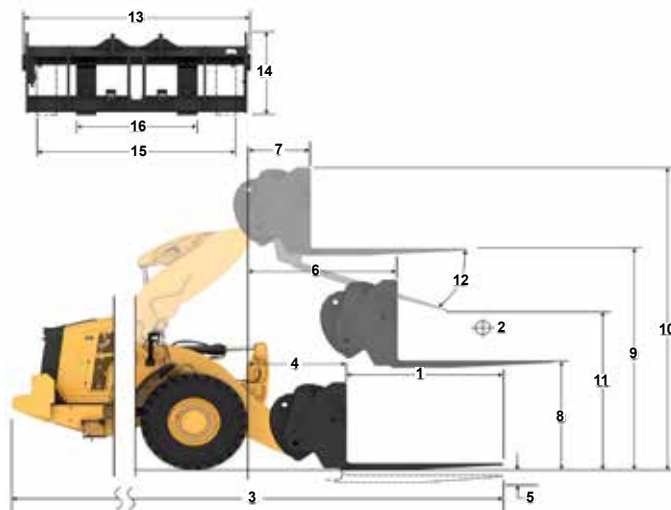

ANMERKUNG: Die statischen Kipplasten und das Einsatzgewicht basieren auf folgender Lader-Konfiguration: Reifen Maxam MS302 L3, Klimaanlage, hydraulische Schwingungsdämpfung, Antriebsstrangschutz, alle Betriebsflüssigkeiten, Kraftstofftank, Kühlmittel, Schmierstoffe und Fahrer.

Die Angaben stimmen mit den folgenden Normen überein: SAE* J1197, SAE J732, CEN** EN 474-3.

Die Nutzlast eines mit Palettengabel ausgerüsteten Laders wird bestimmt durch:
SAE J1197: 50 % der statischen Kipplast bei voll eingelenkter Maschine oder begrenzt durch die Hydraulikkraft.
CEN EN 474-3: 60 % der statischen Kipplast bei voll eingelenkter Maschine auf unebenem Terrain oder begrenzt durch die Hydraulikkraft.
CEN EN 474-3: 80 % der statischen Kipplast bei voll eingelenkter Maschine auf festem, ebenem Boden oder begrenzt durch die Hydraulikkraft.

* SAE – Society of Automotive Engineers (USA)
** CEN – Europäisches Komitee für Normung



WARNUNG: Die Nutzlast der Zinken nicht überschreiten. Die einzelnen Zinkenkapazitäten sind auf der Seite einer jeden Zinke eingestanzt.

Radlader 966 GC – Technische Daten

Technische Daten der Gabel

Technische Daten der Gabel

1	Zinkenlänge	mm	1830
		(")	72,0
2	Lastschwerpunkt	mm	915
		(")	36,0
	Statische Kipplast – Maschine gerade (Gabeln waagrecht)	kg	10.638
		(lbs)	23.445
	Statische Kipplast – Maschine eingelenkt (Gabeln waagrecht)	kg	9428
		(lbs)	20.779
	Nennlast (SAE J1197 – 50 % der statischen Kipplast bei voll eingelenkter Maschine)	kg	4714
		(lbs)	10.390
	Nennlast (CEN EN 474-3, unebenes Gelände – 60 % FTSTL)	kg	5657
		(lbs)	12.468
	Nennlast (CEN EN 474-3, fester, ebener Untergrund – 80 % FTSTL)	kg	6825
		(lbs)	15.041
3	Max. Gesamtlänge	mm	9815
		(")	386,4
4	Reichweite bei Gabel auf Bodenebene	mm	1106
		(")	43,6
5	* Höhe zur Unterseite Gabelzinken bei tiefster Stellung und waagerechter Gabel	mm	-149
		(")	-5,9
6	Gabelträgerreichweite bei horizontalen Hubarmen und waagerechter Gabel	mm	1687
		(")	66,4
7	Gabelträgerreichweite bei maximaler Hubhöhe	mm	819
		(")	32,3
8	Höhe über Gabelzinken bei horizontalen Hubarmen und waagerechter Gabel	mm	1883
		(")	74,1
9	Höhe über Gabelzinken bei höchster Stellung und waagerechter Gabel	mm	3966
		(")	156,1
10	Gesamthöhe über Gabel bei maximaler Hubhöhe (Oberkante Gabelträger bis Boden)	mm	4741
		(")	186,7
11	Ausschütthöhe bei max. Hubhöhe und max. Vorkippwinkel	mm	2461
		(")	96,9
12	Max. Vorkippwinkel von waagerechter Position	Grad	43
13	Gesamtbreite Gabelträger	mm	2217
		(")	87,3
14	Gesamthöhe Gabelträger	mm	840
		(")	33,1
15	Außenbreite der Zinken (maximale Spreizung)	mm	2070
		(")	81,5
16	Außenbreite der Zinken (minimale Spreizung)	mm	470
		(")	18,5
	Zinkenbreite (einzelne Zinke)	mm	150,0
		(")	5,9
	Zinkenstärke	mm	65,0
		(")	2,6
	Zinkenkapazität	kg	5246
		(lbs)	11.562
	Einsatzgewicht	kg	21.106
		(lbs)	46.517

* Negative Werte liegen unter der Planumsebene

966 GC S5 Palettengabel, FUSION

87"-Gabelträger 72"-Zinke
530-1861 530-1869

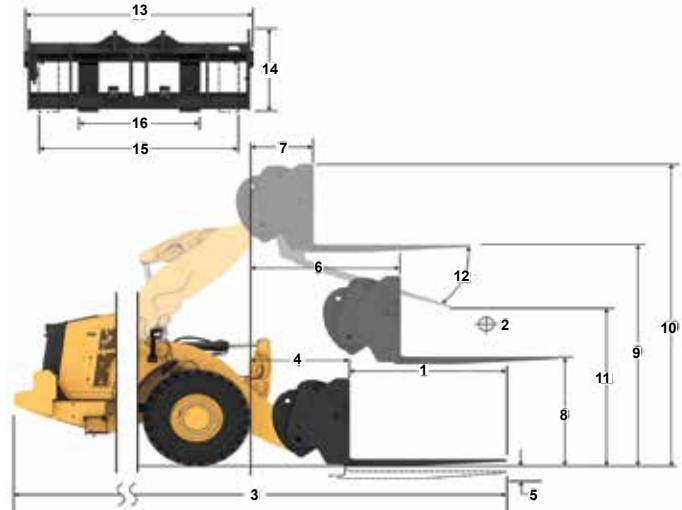

Last (kg)
(Berechnete Last im Lastschwerpunkt)

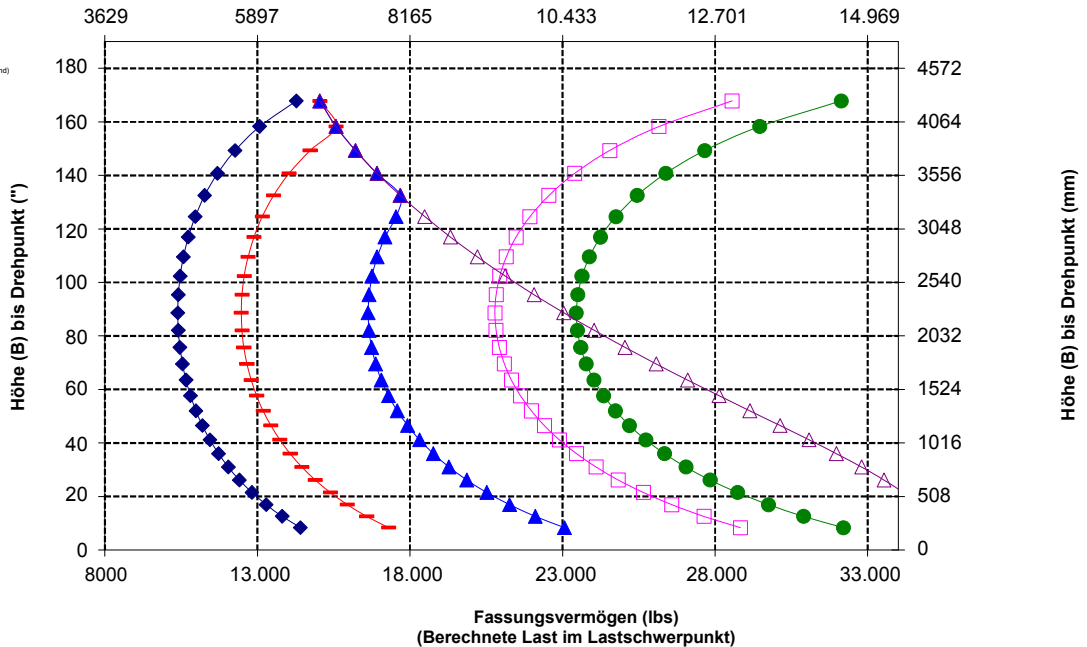

ANMERKUNG: Die statischen Kipplasten und das Einsatzgewicht basieren auf folgender Lader-Konfiguration: Reifen Maxam MS302 L3, Klimaanlage, hydraulische Schwingungsdämpfung, Antriebsstrangschutz, alle Betriebsflüssigkeiten, Kraftstofftank, Kühlmittel, Schmierstoffe und Fahrer.

Die Angaben stimmen mit den folgenden Normen überein: SAE* J1197, SAE J732, CEN** EN 474-3.

Die Nutzlast eines mit Palettengabel ausgerüsteten Laders wird bestimmt durch:

SAE J1197: 50 % der statischen Kipplast bei voll eingelenkter Maschine oder begrenzt durch die Hydraulikkraft.
CEN EN 474-3: 60 % der statischen Kipplast (voll eingelenkt) auf unebenem Boden oder begrenzt durch die Hydraulikkraft.
CEN EN 474-3: 80 % der statischen Kipplast bei voll eingelenkter Maschine auf festem, ebenem Boden oder begrenzt durch die Hydraulikkraft.

* SAE – Society of Automotive Engineers (USA)
** CEN – Europäisches Komitee für Normung



WARNUNG: Die Nutzlast der Zinken nicht überschreiten. Die einzelnen Zinkenkapazitäten sind auf der Seite einer jeden Zinke eingestanzt.

Technische Daten der Gabel

Technische Daten der Gabel

1	Zinkenlänge	mm	1219
		(")	48,0
2	Lastschwerpunkt	mm	610
		(")	24,0
	Statische Kipplast – Maschine gerade (Gabeln waagrecht)	kg	11.492
		(lbs)	25.329
	Statische Kipplast – Maschine eingelenkt (Gabeln waagrecht)	kg	10.164
		(lbs)	22.402
	Nennlast (SAE J1197 – 50 % der statischen Kipplast bei voll eingelenkter Maschine)	kg	5082
		(lbs)	11.201
	Nennlast (CEN EN 474-3, unebenes Gelände – 60 % FTSTL)	kg	6098
		(lbs)	13.441
	Nennlast (CEN EN 474-3, fester, ebener Untergrund – 80 % FTSTL)	kg	8131
		(lbs)	17.921
3	Max. Gesamtlänge	mm	9155
		(")	360,4
4	Reichweite bei Gabel auf Bodenebene	mm	1057
		(")	41,6
5	* Höhe zur Unterseite Gabelzinken bei tiefster Stellung und waagerechter Gabel	mm	-70
		(")	-2,8
6	Gabelträgerreichweite bei horizontalen Hubarmen und waagerechter Gabel	mm	1678
		(")	66,1
7	Gabelträgerreichweite bei maximaler Hubhöhe	mm	811
		(")	31,9
8	Höhe über Gabelzinken bei horizontalen Hubarmen und waagerechter Gabel	mm	1987
		(")	78,2
9	Höhe über Gabelzinken bei höchster Stellung und waagerechter Gabel	mm	4070
		(")	160,2
10	Gesamthöhe über Gabel bei maximaler Hubhöhe (Oberkante Gabelträger bis Boden)	mm	5110
		(")	201,2
11	Ausschütthöhe bei max. Hubhöhe und max. Vorkippwinkel	mm	2837
		(")	111,7
12	Max. Vorkippwinkel von waagerechter Position	Grad	49
13	Gesamtbreite Gabelträger	mm	2528
		(")	99,5
14	Gesamtbreite Gabelträger	mm	1130
		(")	44,5
15	Außenbreite der Zinken (maximale Spreizung)	mm	2178
		(")	85,7
16	Außenbreite der Zinken (minimale Spreizung)	mm	576
		(")	22,7
	Zinkenbreite (einzelne Zinke)	mm	180,0
		(")	7,1
	Zinkenstärke	mm	90,0
		(")	3,5
	Zinkenkapazität	kg	22.200
		(lbs)	48.929
	Einsatzgewicht	kg	21.368
		(lbs)	47.094

* Negative Werte liegen unter der Planumsebene

966 GC S5 Palettengabel, FUSION

96"-Gabelträger 48"-Zinke
520-7957 520-7985

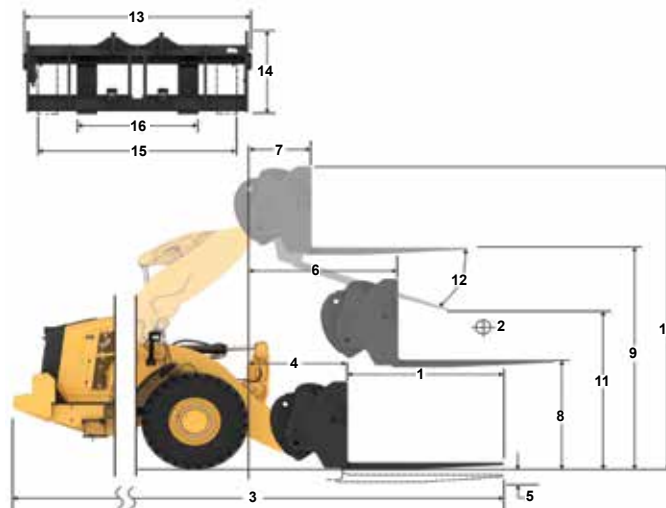

- ◆ Nutzlast (SAE J1197)
- ◆ Nutzlast (CEN EN 474-3 – unebenes Gelände)
- ◆ Nutzlast (CEN EN 474-3 – fester und ebener Untergrund)
- ◆ Statische Kipplast – eingelenkt
- ◆ Statische Kipplast – gerade
- ◆ Hydraulische Kippfähigkeit
- ◆ Hydraulisches Hubvermögen

ANMERKUNG: Die statischen Kipplasten und das Einsatzgewicht basieren auf folgender Lader-Konfiguration: Reifen Maxam MS302 L3, Klimaanlage, hydraulische Schwingungsdämpfung, Antriebsstrangschutz, alle Betriebsflüssigkeiten, Kraftstofftank, Kühlmittel, Schmierstoffe und Fahrer.

Die Angaben stimmen mit den folgenden Normen überein: SAE* J1197, SAE J732, CEN** EN 474-3.

Die Nutzlast eines mit Palettengabel ausgerüsteten Laders wird bestimmt durch:
SAE J1197: 50 % der statischen Kipplast bei voll eingelenkter Maschine oder begrenzt durch die Hydraulikkraft.
CEN EN 474-3: 60 % der statischen Kipplast (voll eingelenkt) auf unebenem Boden oder begrenzt durch die Hydraulikkraft.
CEN EN 474-3: 80 % der statischen Kipplast bei voll eingelenkter Maschine auf festem, ebenem Boden oder begrenzt durch die Hydraulikkraft.

* SAE – Society of Automotive Engineers (USA)
** CEN – Europäisches Komitee für Normung

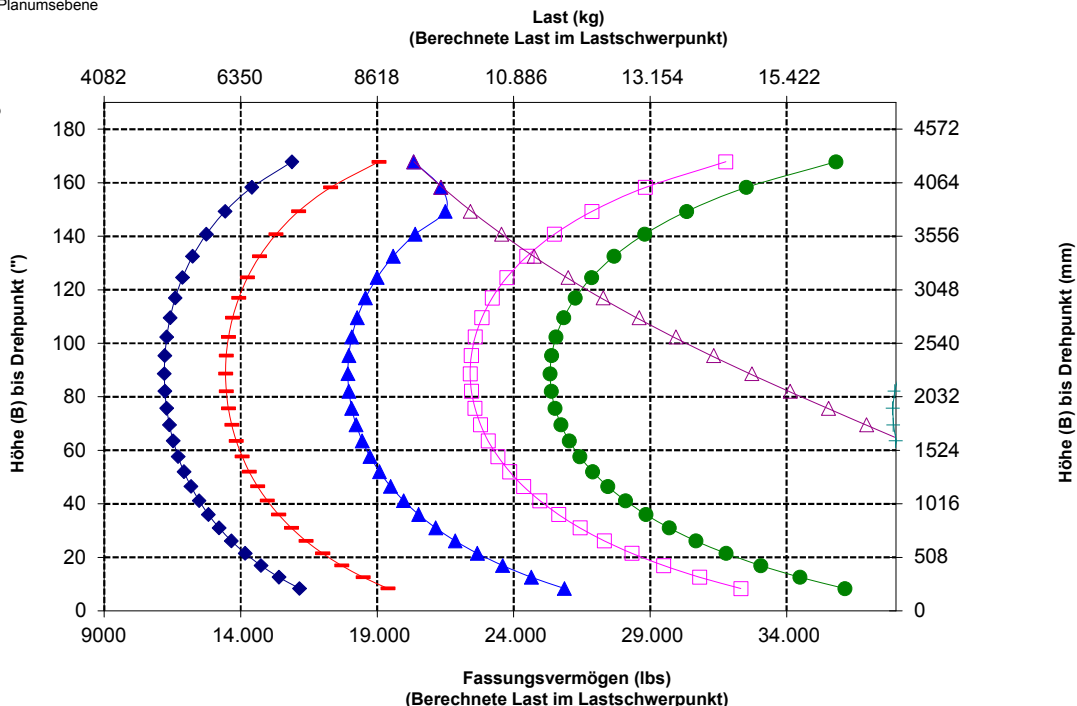

WARNUNG: Die Nutzlast der Zinken nicht überschreiten. Die einzelnen Zinkenkapazitäten sind auf der Seite einer jeden Zinke eingestanz.

Radlader 966 GC – Technische Daten

Technische Daten der Gabel

Technische Daten der Gabel

1	Zinkenlänge	mm	1524
		(")	60,0
2	Lastschwerpunkt	mm	762
		(")	30,0
	Statische Kipplast – Maschine gerade (Gabeln waagrecht)	kg	10.906
		(lbs)	24.037
	Statische Kipplast – Maschine eingelenkt (Gabeln waagrecht)	kg	9638
		(lbs)	21.241
	Nennlast (SAE J1197 – 50 % der statischen Kipplast bei voll eingelenkter Maschine)	kg	4819
		(lbs)	10.621
	Nennlast (CEN EN 474-3, unebenes Gelände – 60 % FTSTL)	kg	5783
		(lbs)	12.745
	Nennlast (CEN EN 474-3, fester, ebener Untergrund – 80 % FTSTL)	kg	7710
		(lbs)	16.993
3	Max. Gesamtlänge	mm	9460
		(")	372,4
4	Reichweite bei Gabel auf Bodenebene	mm	1057
		(")	41,6
5	* Höhe zur Unterseite Gabelzinken bei tiefster Stellung und waagerechter Gabel	mm	-70
		(")	-2,8
6	Gabelträgerreichweite bei horizontalen Hubarmen und waagerechter Gabel	mm	1678
		(")	66,1
7	Gabelträgerreichweite bei maximaler Hubhöhe	mm	811
		(")	31,9
8	Höhe über Gabelzinken bei horizontalen Hubarmen und waagerechter Gabel	mm	1987
		(")	78,2
9	Höhe über Gabelzinken bei höchster Stellung und waagerechter Gabel	mm	4070
		(")	160,2
10	Gesamthöhe über Gabel bei maximaler Hubhöhe (Oberkante Gabelträger bis Boden)	mm	5110
		(")	201,2
11	Ausschütthöhe bei max. Hubhöhe und max. Vorkippwinkel	mm	2606
		(")	102,6
12	Max. Vorkippwinkel von waagerechter Position	Grad	49
13	Gesamtbreite Gabelträger	mm	2528
		(")	99,5
14	Gesamthöhe Gabelträger	mm	1130
		(")	44,5
15	Außenbreite der Zinken (maximale Spreizung)	mm	2178
		(")	85,7
16	Außenbreite der Zinken (minimale Spreizung)	mm	576
		(")	22,7
	Zinkenbreite (einzelne Zinke)	mm	180,0
		(")	7,1
	Zinkenstärke	mm	90,0
		(")	3,5
	Zinkenkapazität	kg	17.800
		(lbs)	39.231
	Einsatzgewicht	kg	21.434
		(lbs)	47.240

* Negative Werte liegen unter der Planumsebene

966 GC S5 Palettengabel, FUSION

96"-Gabelträger
520-7957

60"-Zinke
520-7980

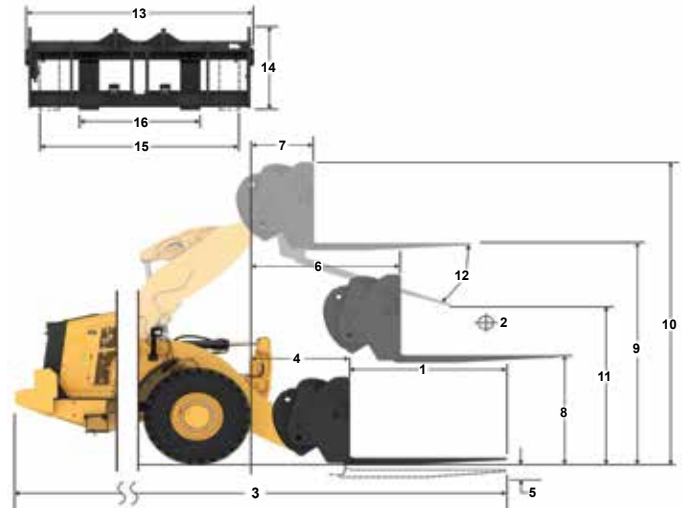

Last (kg)
(Berechnete Last im Lastschwerpunkt)

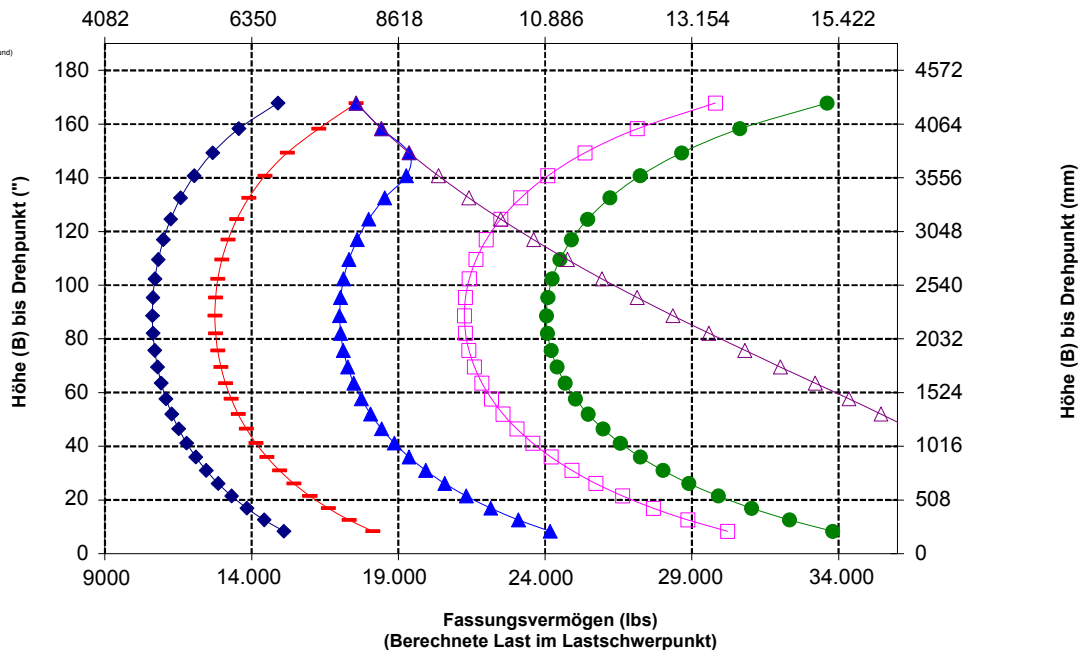

ANMERKUNG: Die statischen Kipplasten und das Einsatzgewicht basieren auf folgender Lader-Konfiguration: Reifen Maxam MS302 L3, Klimaanlage, hydraulische Schwingungsdämpfung, Antriebsstrangschutz, alle Betriebsflüssigkeiten, Kraftstofftank, Kühlmittel, Schmierstoffe und Fahrer.

Die Angaben stimmen mit den folgenden Normen überein: SAE* J1197, SAE J732, CEN** EN 474-3.

Die Nutzlast eines mit Palettengabel ausgerüsteten Laders wird bestimmt durch:
SAE J1197: 50 % der statischen Kipplast bei voll eingelenkter Maschine oder begrenzt durch die Hydraulikkraft.
CEN EN 474-3: 60 % der statischen Kipplast (voll eingelenkt) auf unebenem Boden oder begrenzt durch die Hydraulikkraft.
CEN EN 474-3: 80 % der statischen Kipplast bei voll eingelenkter Maschine auf festem, ebenem Boden oder begrenzt durch die Hydraulikkraft.

* SAE – Society of Automotive Engineers (USA)
** CEN – Europäisches Komitee für Normung



WARNUNG: Die Nutzlast der Zinken nicht überschreiten. Die einzelnen Zinkenkapazitäten sind auf der Seite einer jeden Zinke eingestanz.

Technische Daten der Gabel

Technische Daten der Gabel

1	Zinkenlänge	mm	1829
		(")	72,0
2	Lastschwerpunkt	mm	915
		(")	36,0
	Statische Kipplast – Maschine gerade (Gabeln waagrecht)	kg	10.368
		(lbs)	22.851
	Statische Kipplast – Maschine eingelenkt (Gabeln waagrecht)	kg	9155
		(lbs)	20.178
	Nennlast (SAE J1197 – 50 % der statischen Kipplast bei voll eingelenkter Maschine)	kg	4577
		(lbs)	10.089
	Nennlast (CEN EN 474-3, unebenes Gelände – 60 % FTSTL)	kg	5493
		(lbs)	12.107
	Nennlast (CEN EN 474-3, fester, ebener Untergrund – 80 % FTSTL)	kg	6981
		(lbs)	15.387
3	Max. Gesamtlänge	mm	9765
		(")	384,4
4	Reichweite bei Gabel auf Bodenebene	mm	1057
		(")	41,6
5	* Höhe zur Unterseite Gabelzinken bei tiefster Stellung und waagerechter Gabel	mm	-70
		(")	-2,8
6	Gabelträgerreichweite bei horizontalen Hubarmen und waagerechter Gabel	mm	1678
		(")	66,1
7	Gabelträgerreichweite bei maximaler Hubhöhe	mm	811
		(")	31,9
8	Höhe über Gabelzinken bei horizontalen Hubarmen und waagerechter Gabel	mm	1987
		(")	78,2
9	Höhe über Gabelzinken bei höchster Stellung und waagerechter Gabel	mm	4070
		(")	160,2
10	Gesamthöhe über Gabel bei maximaler Hubhöhe (Oberkante Gabelträger bis Boden)	mm	5110
		(")	201,2
11	Ausschüthöhe bei max. Hubhöhe und max. Vorkippwinkel	mm	2376
		(")	93,5
12	Max. Vorkippwinkel von waagerechter Position	Grad	49
13	Gesamtbreite Gabelträger	mm	2528
		(")	99,5
14	Gesamthöhe Gabelträger	mm	1130
		(")	44,5
15	Außenbreite der Zinken (maximale Spreizung)	mm	2178
		(")	85,7
16	Außenbreite der Zinken (minimale Spreizung)	mm	576
		(")	22,7
	Zinkenbreite (einzelne Zinke)	mm	180,0
		(")	7,1
	Zinkenstärke	mm	90,0
		(")	3,5
	Zinkenkapazität	kg	14.800
		(lbs)	32.619
	Einsatzgewicht	kg	21.495
		(lbs)	47.374

* Negative Werte liegen unter der Planumsebene

966 GC S5 Paletten-gabel, FUSION

96"-Gabelträger
520-7957

72"-Zinke
520-7979

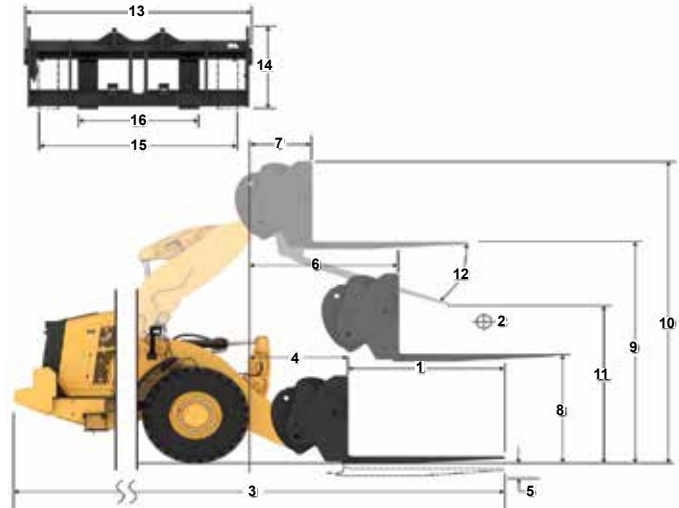

Last (kg)
(Berechnete Last im Lastschwerpunkt)

- Nutzlast (SAE J1197)
- Nutzlast (CEN EN 474-3 – unebenes Gelände)
- Nutzlast (CEN EN 474-3 – fester und ebener Untergrund)
- Statische Kipplast – eingelenkt
- Statische Kipplast – gerade
- Hydraulische Kippfähigkeit
- Hydraulisches Hubvermögen

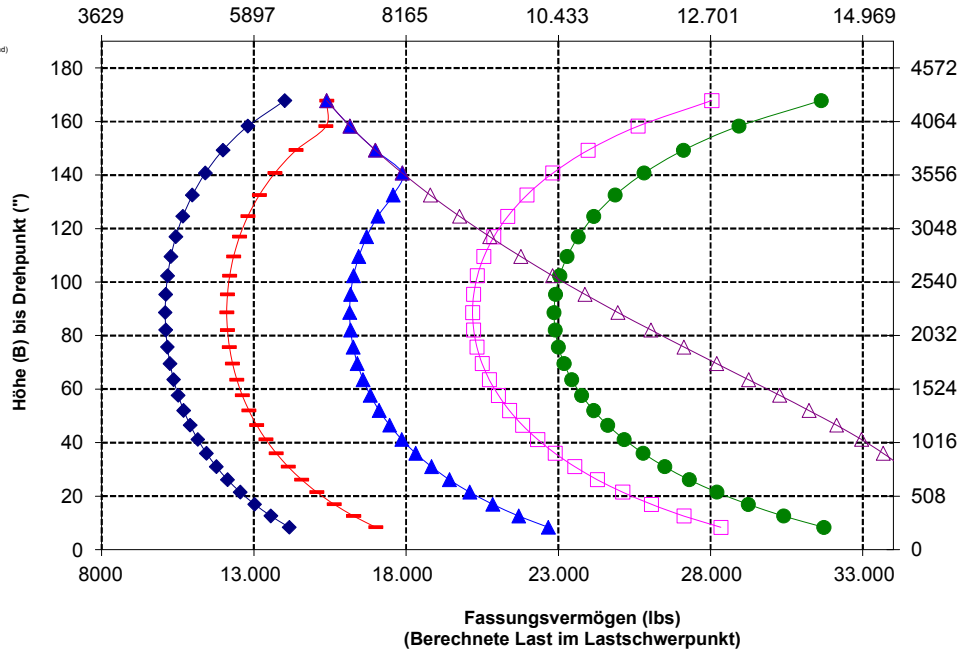

ANMERKUNG: Die statischen Kipplasten und das Einsatzgewicht basieren auf folgender Lader-Konfiguration: Reifen Maxam MS302 L3, Klimaanlage, hydraulische Schwingungsdämpfung, Antriebsstrangschutz, alle Betriebsflüssigkeiten, Kraftstofftank, Kühlmittel, Schmierstoffe und Fahrer.

Die Angaben stimmen mit den folgenden Normen überein: SAE* J1197, SAE J732, CEN** EN 474-3.

Die Nutzlast eines mit Paletten-gabel ausgerüsteten Laders wird bestimmt durch:
SAE J1197: 50 % der statischen Kipplast bei voll eingelenkter Maschine oder begrenzt durch die Hydraulikkraft.
CEN EN 474-3: 60 % der statischen Kipplast bei voll eingelenkter Maschine auf unebenem Terrain oder begrenzt durch die Hydraulikkraft.
CEN EN 474-3: 80 % der statischen Kipplast bei voll eingelenkter Maschine auf festem, ebenem Boden oder begrenzt durch die Hydraulikkraft.

* SAE – Society of Automotive Engineers (USA)
** CEN – Europäisches Komitee für Normung



WARNUNG: Die Nutzlast der Zinken nicht überschreiten. Die einzelnen Zinkenkapazitäten sind auf der Seite einer jeden Zinke eingestanz.

Radlader 966 GC – Technische Daten

Technische Daten der Gabel

Technische Daten der Gabel

1	Zinkenlänge	mm	2134
		(")	84,0
2	Lastschwerpunkt	mm	1067
		(")	42,0
	Statische Kipplast – Maschine gerade (Gabeln waagrecht)	kg	9868
		(lbs)	21.750
	Statische Kipplast – Maschine eingelenkt (Gabeln waagrecht)	kg	8706
		(lbs)	19.187
	Nennlast (SAE J1197 – 50 % der statischen Kipplast bei voll eingelenkter Maschine)	kg	4353
		(lbs)	9594
	Nennlast (CEN EN 474-3, unebenes Gelände – 60 % FTSTL)	kg	5223
		(lbs)	11.512
	Nennlast (CEN EN 474-3, fester, ebener Untergrund – 80 % FTSTL)	kg	6188
		(lbs)	13.637
3	Max. Gesamtlänge	mm	10.070
		(")	396,4
4	Reichweite bei Gabel auf Bodenebene	mm	1057
		(")	41,6
5	* Höhe zur Unterseite Gabelzinken bei tiefster Stellung und waagerechter Gabel	mm	-70
		(")	-2,8
6	Gabelträgerreichweite bei horizontalen Hubarmen und waagerechter Gabel	mm	1678
		(")	66,1
7	Gabelträgerreichweite bei maximaler Hubhöhe	mm	811
		(")	31,9
8	Höhe über Gabelzinken bei horizontalen Hubarmen und waagerechter Gabel	mm	1987
		(")	78,2
9	Höhe über Gabelzinken bei höchster Stellung und waagerechter Gabel	mm	4070
		(")	160,2
10	Gesamthöhe über Gabel bei maximaler Hubhöhe (Oberkante Gabelträger bis Boden)	mm	5110
		(")	201,2
11	Ausschüthöhe bei max. Hubhöhe und max. Vorkippwinkel	mm	2145
		(")	84,5
12	Max. Vorkippwinkel von waagerechter Position	Grad	49
13	Gesamtbreite Gabelträger	mm	2528
		(")	99,5
14	Gesamthöhe Gabelträger	mm	1130
		(")	44,5
15	Außenbreite der Zinken (maximale Spreizung)	mm	2178
		(")	85,7
16	Außenbreite der Zinken (minimale Spreizung)	mm	576
		(")	22,7
	Zinkenbreite (einzelne Zinke)	mm	180,0
		(")	7,1
	Zinkenstärke	mm	90,0
		(")	3,5
	Zinkenkapazität	kg	12.700
		(lbs)	27.991
	Einsatzgewicht	kg	21.558
		(lbs)	47.513

* Negative Werte liegen unter der Planumsebene

966 GC S5 Palettengabel, FUSION

96"-Gabelträger
520-7957

84"-Zinke
520-7986

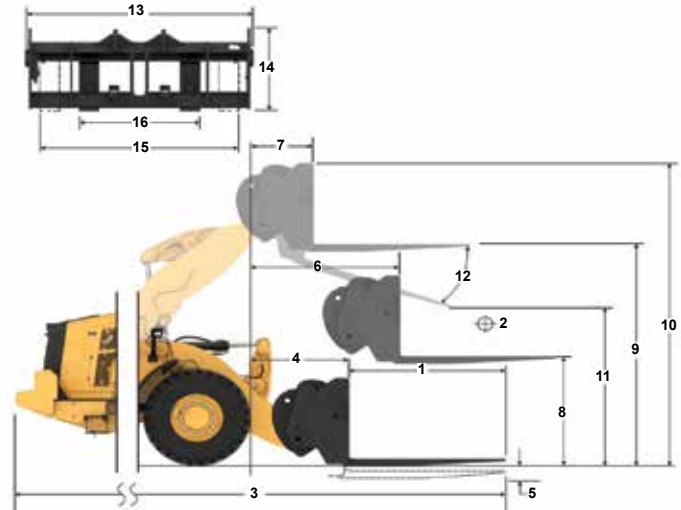

Last (kg)
(Berechnete Last im Lastschwerpunkt)

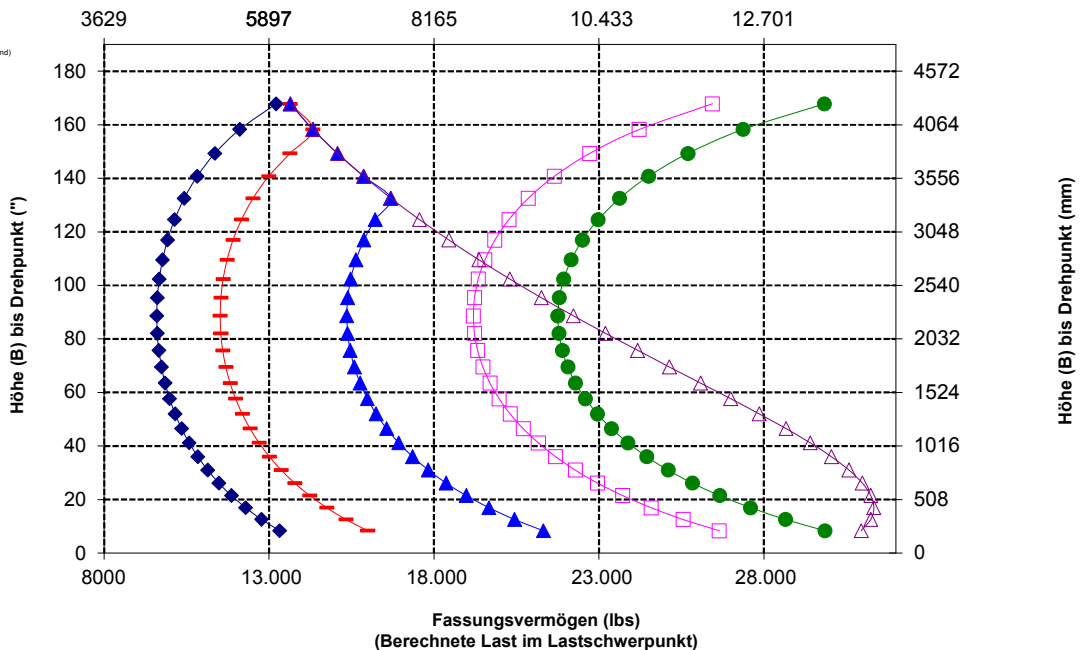

ANMERKUNG: Die statischen Kipplasten und das Einsatzgewicht basieren auf folgender Lader-Konfiguration: Reifen Maxam MS302 L3, Klimaanlage, hydraulische Schwingungsdämpfung, Antriebsstrangschutz, alle Betriebsflüssigkeiten, Kraftstofftank, Kühlmittel, Schmierstoffe und Fahrer.

Die Angaben stimmen mit den folgenden Normen überein: SAE* J1197, SAE J732, CEN** EN 474-3.

Die Nutzlast eines mit Palettengabel ausgerüsteten Laders wird bestimmt durch:
SAE J1197: 50 % der statischen Kipplast bei voll eingelenkter Maschine oder begrenzt durch die Hydraulikkraft.
CEN EN 474-3: 60 % der statischen Kipplast bei voll eingelenkter Maschine auf unebenem Terrain oder begrenzt durch die Hydraulikkraft.
CEN EN 474-3: 80% der statischen Kipplast bei voll eingelenkter Maschine auf festem, ebenem Boden oder begrenzt durch die Hydraulikkraft.

* SAE – Society of Automotive Engineers (USA)

** CEN – Europäisches Komitee für Normung



WARNUNG: Die Nutzlast der Zinken nicht überschreiten. Die einzelnen Zinkenkapazitäten sind auf der Seite einer jeden Zinke eingestanz.

Technische Daten der Gabel

Technische Daten der Gabel

1	Zinkenlänge	mm	1219
		(")	48,0
2	Lastschwerpunkt	mm	610
		(")	24,0
	Statische Kipplast – Maschine gerade (Gabeln waagrecht)	kg	11.452
		(lbs)	25.240
	Statische Kipplast – Maschine eingelenkt (Gabeln waagrecht)	kg	10.124
		(lbs)	22.312
	Nennlast (SAE J1197 – 50 % der statischen Kipplast bei voll eingelenkter Maschine)	kg	5062
		(lbs)	11.156
	Nennlast (CEN EN 474-3, unebenes Gelände – 60 % FTSTL)	kg	6074
		(lbs)	13.387
	Nennlast (CEN EN 474-3, fester, ebener Untergrund – 80 % FTSTL)	kg	8099
		(lbs)	17.850
3	Max. Gesamtlänge	mm	9155
		(")	360,4
4	Reichweite bei Gabel auf Bodenebene	mm	1057
		(")	41,6
5	* Höhe zur Unterseite Gabelzinken bei tiefster Stellung und waagerechter Gabel	mm	-70
		(")	-2,8
6	Gabelträgerreichweite bei horizontalen Hubarmen und waagerechter Gabel	mm	1678
		(")	66,1
7	Gabelträgerreichweite bei maximaler Hubhöhe	mm	811
		(")	31,9
8	Höhe über Gabelzinken bei horizontalen Hubarmen und waagerechter Gabel	mm	1987
		(")	78,2
9	Höhe über Gabelzinken bei höchster Stellung und waagerechter Gabel	mm	4070
		(")	160,2
10	Gesamthöhe über Gabel bei maximaler Hubhöhe (Oberkante Gabelträger bis Boden)	mm	5110
		(")	201,2
11	Ausschüthöhe bei max. Hubhöhe und max. Vorkippwinkel	mm	2837
		(")	111,7
12	Max. Vorkippwinkel von waagerechter Position	Grad	49
13	Gesamtbreite Gabelträger	mm	2833
		(")	111,5
14	Gesamthöhe Gabelträger	mm	1130
		(")	44,5
15	Außenbreite der Zinken (maximale Spreizung)	mm	2493
		(")	98,1
16	Außenbreite der Zinken (minimale Spreizung)	mm	590
		(")	23,2
	Zinkenbreite (einzelne Zinke)	mm	180,0
		(")	7,1
	Zinkenstärke	mm	90,0
		(")	3,5
	Zinkenkapazität	kg	22.200
		(lbs)	48.929
	Einsatzgewicht	kg	21.421
		(lbs)	47.211

* Negative Werte liegen unter der Planumsebene

966 GC S5 Palettengabel, FUSION

108"-Gabelträger 48"-Zinke
520-7968 520-7985

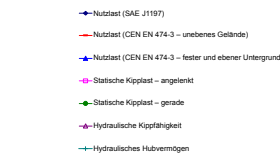
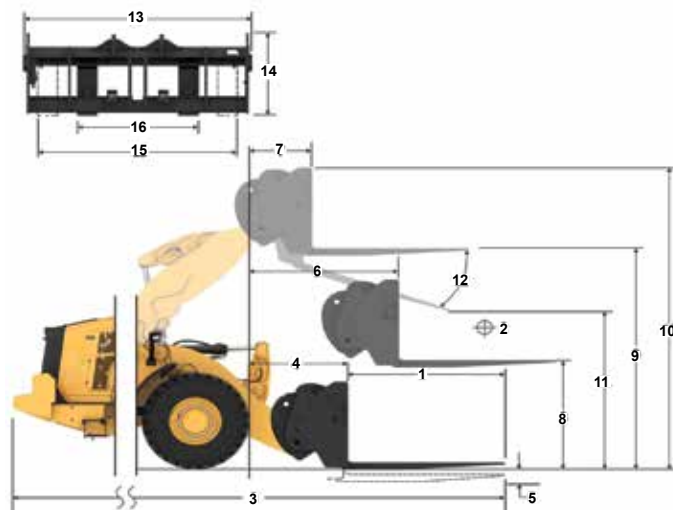

ANMERKUNG: Die statischen Kipplasten und das Einsatzgewicht basieren auf folgender Lader-Konfiguration: Reifen Maxam MS302 L3, Klimaanlage, hydraulische Schwingungsdämpfung, Antriebsstrangschutz, alle Betriebsflüssigkeiten, Kraftstofftank, Kühlmittel, Schmierstoffe und Fahrer.

Die Angaben stimmen mit den folgenden Normen überein: SAE* J1197, SAE J732, CEN** EN 474-3.

Die Nutzlast eines mit Palettengabel ausgerüsteten Laders wird bestimmt durch:
SAE J1197: 50 % der statischen Kipplast bei voll eingelenkter Maschine oder begrenzt durch die Hydraulikkraft.
CEN EN 474-3: 60 % der statischen Kipplast (voll eingelenkt) auf unebenem Boden oder begrenzt durch die Hydraulikkraft.
CEN EN 474-3: 80 % der statischen Kipplast bei voll eingelenkter Maschine auf festem, ebenem Boden oder begrenzt durch die Hydraulikkraft.

* SAE – Society of Automotive Engineers (USA)
** CEN – Europäisches Komitee für Normung

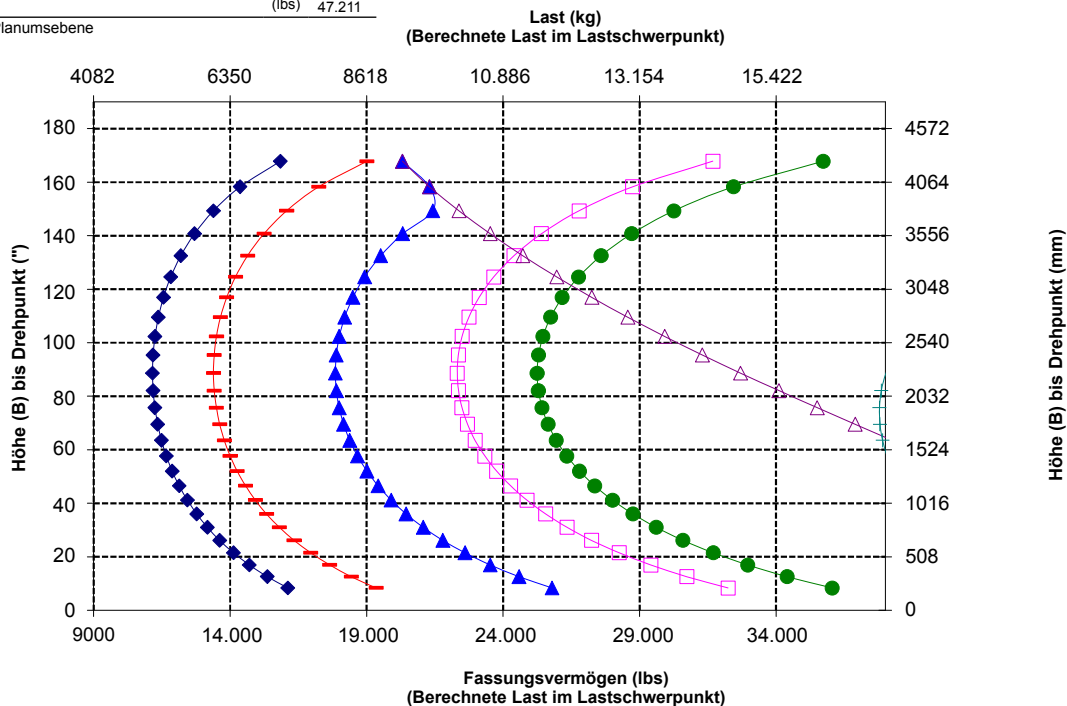

WARNUNG: Die Nutzlast der Zinken nicht überschreiten. Die einzelnen Zinkenkapazitäten sind auf der Seite einer jeden Zinke eingestanzt.

Radlader 966 GC – Technische Daten

Technische Daten der Gabel

Technische Daten der Gabel

1	Zinkenlänge	mm (")	1524 60,0
2	Lastschwerpunkt	mm (")	762 30,0
	Statische Kipplast – Maschine gerade (Gabeln waagrecht)	kg (lbs)	10.871 23.59
	Statische Kipplast – Maschine eingelenkt (Gabeln waagrecht)	kg (lbs)	9603 21,64
	Nennlast (SAE J1197 – 50 % der statischen Kipplast bei voll eingelenkter Maschine)	kg (lbs)	4801 10.582
	Nennlast (CEN EN 474-3, unebenes Gelände – 60 % FTSTL)	kg (lbs)	5762 12.698
	Nennlast (CEN EN 474-3, fester, ebener Untergrund – 80 % FTSTL)	kg (lbs)	7682 16.931
3	Max. Gesamtlänge	mm (")	9460 372,4
4	Reichweite bei Gabel auf Bodenebene	mm (")	1057 41,6
5	* Höhe zur Unterseite Gabelzinken bei tiefster Stellung und waagerechter Gabel	mm (")	-70 -2,8
6	Gabelträgerreichweite bei horizontalen Hubarmen und waagerechter Gabel	mm (")	1678 66,1
7	Gabelträgerreichweite bei maximaler Hubhöhe	mm (")	811 31,9
8	Höhe über Gabelzinken bei horizontalen Hubarmen und waagerechter Gabel	mm (")	1987 78,2
9	Höhe über Gabelzinken bei höchster Stellung und waagerechter Gabel	mm (")	4070 160,2
10	Gesamthöhe über Gabel bei maximaler Hubhöhe (Oberkante Gabelträger bis Boden)	mm (")	5110 201,2
11	Ausschütthöhe bei max. Hubhöhe und max. Vorkippwinkel	mm (")	2606 102,6
12	Max. Vorkippwinkel von waagerechter Position	Grad	49
13	Gesamtbreite Gabelträger	mm (")	2833 111,5
14	Gesamthöhe Gabelträger	mm (")	1130 44,5
15	Außenbreite der Zinken (maximale Spreizung)	mm (")	2483 97,8
16	Außenbreite der Zinken (minimale Spreizung)	mm (")	590 23,2
	Zinkenbreite (einzelne Zinke)	mm (")	180,0 7,1
	Zinkenstärke	mm (")	90,0 3,5
	Zinkenkapazität	kg (lbs)	17.800 39.231
	Einsatzgewicht	kg (lbs)	21.483 47.348

* Negative Werte liegen unter der Planumsebene

966 GC S5 Palettengabel, FUSION

108"-Gabel-
träger 520-7968

60"-Zinke
520-7980

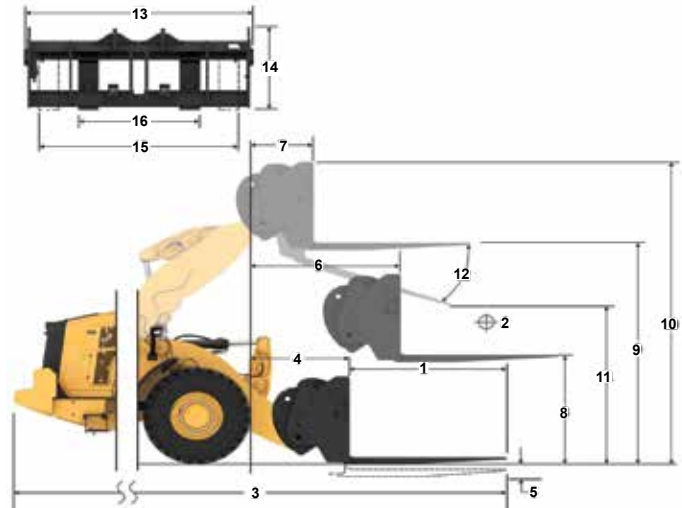

Last (kg)
(Berechnete Last im Lastschwerpunkt)

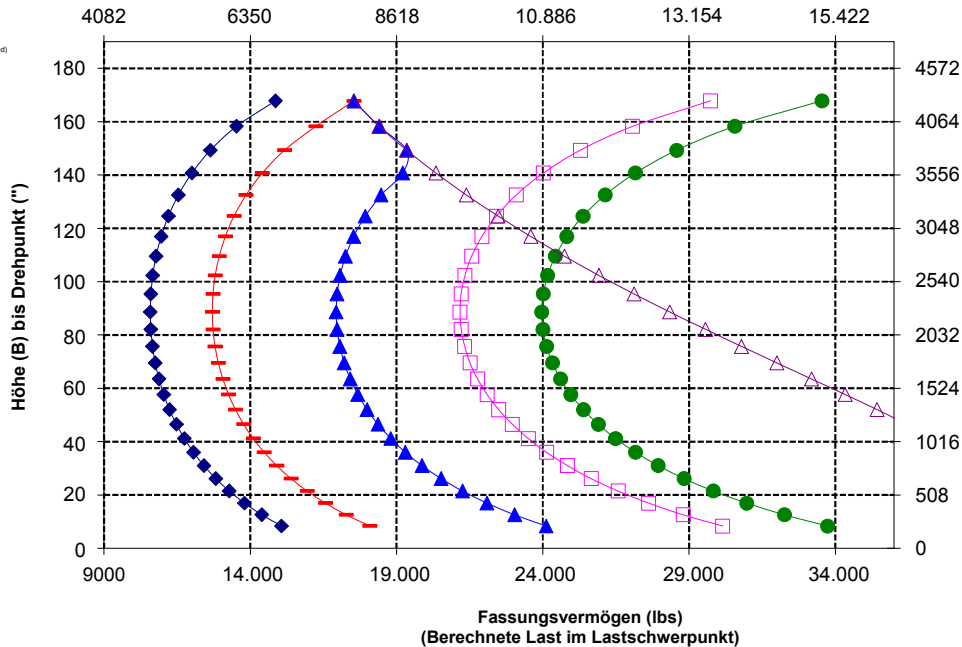

ANMERKUNG: Die statischen Kipplasten und das Einsatzgewicht basieren auf folgender Lader-Konfiguration: Reifen Maxam MS302 L3, Klimaanlage, hydraulische Schwingungsdämpfung, Antriebsstrangschutz, alle Betriebsflüssigkeiten, Kraftstofftank, Kühlmittel, Schmierstoffe und Fahrer.

Die Angaben stimmen mit den folgenden Normen überein: SAE* J1197, SAE J732, CEN** EN 474-3.

Die Nutzlast eines mit Palettengabel ausgerüsteten Laders wird bestimmt durch:
SAE J1197: 50 % der statischen Kipplast bei voll eingelenkter Maschine oder begrenzt durch die Hydraulikkraft.
CEN EN 474-3: 60 % der statischen Kipplast (voll eingelenkt) auf unebenem Boden oder begrenzt durch die Hydraulikkraft.
CEN EN 474-3: 80 % der statischen Kipplast bei voll eingelenkter Maschine auf festem, ebenem Boden oder begrenzt durch die Hydraulikkraft.

* SAE – Society of Automotive Engineers (USA)
** CEN – Europäisches Komitee für Normung



WARNUNG: Die Nutzlast der Zinken nicht überschreiten. Die einzelnen Zinkenkapazitäten sind auf der Seite einer jeden Zinke eingestanzt.

Technische Daten der Gabel

Technische Daten der Gabel

1	Zinkenlänge	mm	1829
		(")	72,0
2	Lastschwerpunkt	mm	915
		(")	36,0
	Statische Kipplast – Maschine gerade (Gabeln waagrecht)	kg	10.334
		(lbs)	22.775
	Statische Kipplast – Maschine eingelenkt (Gabeln waagrecht)	kg	9120
		(lbs)	20.101
	Nennlast (SAE J1197 – 50 % der statischen Kipplast bei voll eingelenkter Maschine)	kg	4560
		(lbs)	10.051
	Nennlast (CEN EN 474-3, unebenes Gelände – 60 % FTSTL)	kg	5472
		(lbs)	12.061
	Nennlast (CEN EN 474-3, fester, ebener Untergrund – 80 % FTSTL)	kg	6973
		(lbs)	15.369
3	Max. Gesamtlänge	mm	9765
		(")	384,4
4	Reichweite bei Gabel auf Bodenebene	mm	1057
		(")	41,6
5	* Höhe zur Unterseite Gabelzinken bei tiefster Stellung und waagerechter Gabel	mm	-70
		(")	-2,8
6	Gabelträgerreichweite bei horizontalen Hubarmen und waagerechter Gabel	mm	1678
		(")	66,1
7	Gabelträgerreichweite bei maximaler Hubhöhe	mm	811
		(")	31,9
8	Höhe über Gabelzinken bei horizontalen Hubarmen und waagerechter Gabel	mm	1987
		(")	78,2
9	Höhe über Gabelzinken bei höchster Stellung und waagerechter Gabel	mm	4070
		(")	160,2
10	Gesamthöhe über Gabel bei maximaler Hubhöhe (Oberkante Gabelträger bis Boden)	mm	5110
		(")	201,2
11	Ausschütthöhe bei max. Hubhöhe und max. Vorkippwinkel	mm	2376
		(")	93,5
12	Max. Vorkippwinkel von waagerechter Position	Grad	49
13	Gesamtbreite Gabelträger	mm	2833
		(")	111,5
14	Gesamthöhe Gabelträger	mm	1130
		(")	44,5
15	Außenbreite der Zinken (maximale Spreizung)	mm	2483
		(")	97,8
16	Außenbreite der Zinken (minimale Spreizung)	mm	590
		(")	23,2
	Zinkenbreite (einzelne Zinke)	mm	180,0
		(")	7,1
	Zinkenstärke	mm	90,0
		(")	3,5
	Zinkenkapazität	kg	14.800
		(lbs)	32.619
	Einsatzgewicht	kg	21.545
		(lbs)	47.484

* Negative Werte liegen unter der Planumsebene

966 GC S5 Palettengabel, FUSION

108"-Gabelträger 72"-Zinke
520-7968 520-7979

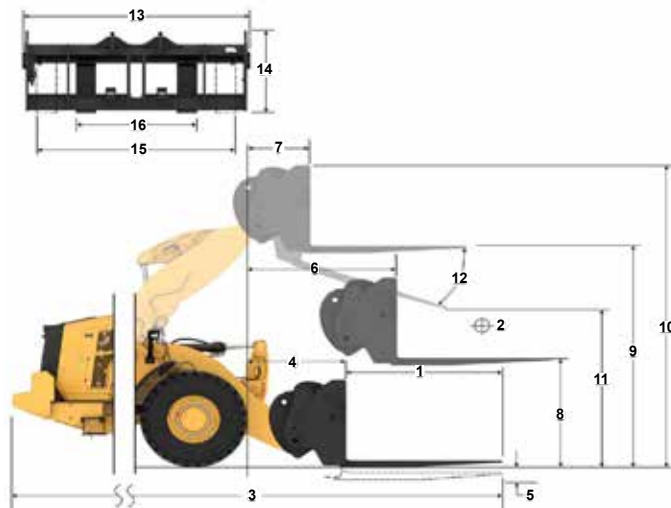

Last (kg)
(Berechnete Last im Lastschwerpunkt)

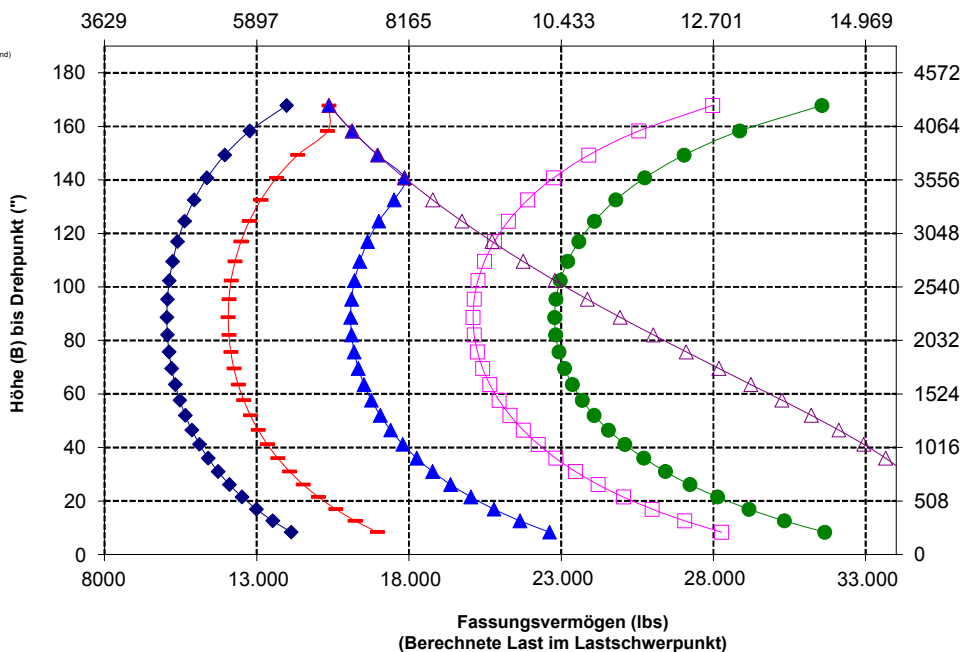

ANMERKUNG: Die statischen Kipplasten und das Einsatzgewicht basieren auf folgender Lader-Konfiguration: Reifen Maxam MS302 L3, Klimaanlage, hydraulische Schwingungsdämpfung, Antriebsstrangschutz, alle Betriebsflüssigkeiten, Kraftstofftank, Kühlmittel, Schmierstoffe und Fahrer.

Die Angaben stimmen mit den folgenden Normen überein: SAE* J1197, SAE J732, CEN** EN 474-3.

Die Nutzlast eines mit Palettengabel ausgerüsteten Laders wird bestimmt durch:
SAE J1197: 50 % der statischen Kipplast bei voll eingelenkter Maschine oder begrenzt durch die Hydraulikkraft.
CEN EN 474-3: 60 % der statischen Kipplast bei voll eingelenkter Maschine auf unebenem Terrain oder begrenzt durch die Hydraulikkraft.
CEN EN 474-3: 80 % der statischen Kipplast bei voll eingelenkter Maschine auf festem, ebenem Boden oder begrenzt durch die Hydraulikkraft.

* SAE – Society of Automotive Engineers (USA)
** CEN – Europäisches Komitee für Normung



WARNUNG: Die Nutzlast der Zinken nicht überschreiten. Die einzelnen Zinkenkapazitäten sind auf der Seite einer jeden Zinke eingestanz.

Radlader 966 GC – Technische Daten

Technische Daten der Gabel

Technische Daten der Gabel

1	Zinkenlänge	mm	2134
		(")	84,0
2	Lastschwerpunkt	mm	1067
		(")	42,0
	Statische Kipplast – Maschine gerade (Gabeln waagrecht)	kg	9836
		(lbs)	21.679
	Statische Kipplast – Maschine eingelenkt (Gabeln waagrecht)	kg	8673
		(lbs)	19.116
	Nennlast (SAE J1197 – 50 % der statischen Kipplast bei voll eingelenkter Maschine)	kg	4337
		(lbs)	9558
	Nennlast (CEN EN 474-3, unebenes Gelände – 60 % FTSTL)	kg	5204
		(lbs)	11.470
	Nennlast (CEN EN 474-3, fester, ebener Untergrund – 80 % FTSTL)	kg	6181
		(lbs)	13.623
3	Max. Gesamtlänge	mm	10.070
		(")	396,4
4	Reichweite bei Gabel auf Bodenebene	mm	1057
		(")	41,6
5	* Höhe zur Unterseite Gabelzinken bei tiefster Stellung und waagerechter Gabel	mm	-70
		(")	-2,8
6	Gabelträgerreichweite bei horizontalen Hubarmen und waagerechter Gabel	mm	1678
		(")	66,1
7	Gabelträgerreichweite bei maximaler Hubhöhe	mm	811
		(")	31,9
8	Höhe über Gabelzinken bei horizontalen Hubarmen und waagerechter Gabel	mm	1987
		(")	78,2
9	Höhe über Gabelzinken bei höchster Stellung und waagerechter Gabel	mm	4070
		(")	160,2
10	Gesamthöhe über Gabel bei maximaler Hubhöhe (Oberkante Gabelträger bis Boden)	mm	5110
		(")	201,2
11	Ausschütthöhe bei max. Hubhöhe und max. Vorkippwinkel	mm	2145
		(")	84,5
12	Max. Vorkippwinkel von waagerechter Position	Grad	49
13	Gesamtbreite Gabelträger	mm	2833
		(")	111,5
14	Gesamthöhe Gabelträger	mm	1130
		(")	44,5
15	Außenbreite der Zinken (maximale Spreizung)	mm	2483
		(")	97,8
16	Außenbreite der Zinken (minimale Spreizung)	mm	590
		(")	23,2
	Zinkenbreite (einzelne Zinke)	mm	180,0
		(")	7,1
	Zinkenstärke	mm	90,0
		(")	3,5
	Zinkenkapazität	kg	12.700
		(lbs)	27.991
	Einsatzgewicht	kg	21.607
		(lbs)	47.621

* Negative Werte liegen unter der Planumsebene

- Nutzlast (SAE J1197)
- Nutzlast (CEN EN 474-3 – unebenes Gelände)
- Nutzlast (CEN EN 474-3 – fester und ebener Untergrund)
- Statische Kipplast – eingelenkt
- Statische Kipplast – gerade
- Hydraulische Kippfähigkeit
- Hydraulisches Hubvermögen

ANMERKUNG: Die statischen Kipplasten und das Einsatzgewicht basieren auf folgender Lader-Konfiguration: Reifen Maxam MS302 L3, Klimaanlage, hydraulische Schwingungsdämpfung, Antriebsstrangschutz, alle Betriebsflüssigkeiten, Kraftstofftank, Kühlmittel, Schmierstoffe und Fahrer.

Die Angaben stimmen mit den folgenden Normen überein: SAE* J1197, SAE J732, CEN** EN 474-3.

Die Nutzlast eines mit Paletten gabel ausgerüsteten Laders wird bestimmt durch:
SAE J1197: 50 % der statischen Kipplast bei voll eingelenkter Maschine oder begrenzt durch die Hydraulikkraft.
CEN EN 474-3: 60 % der statischen Kipplast (voll eingelenkt) auf unebenem Boden oder begrenzt durch die Hydraulikkraft.
CEN EN 474-3: 80 % der statischen Kipplast bei voll eingelenkter Maschine auf festem, ebenem Boden oder begrenzt durch die Hydraulikkraft.

* SAE – Society of Automotive Engineers (USA)

** CEN – Europäisches Komitee für Normung



WARNUNG: Die Nutzlast der Zinken nicht überschreiten. Die einzelnen Zinkenkapazitäten sind auf der Seite einer jeden Zinke eingestanz.

966 GC S5 Paletten gabel, FUSION

108"-Gabelträger 84"-Zinke
520-7968 520-7986

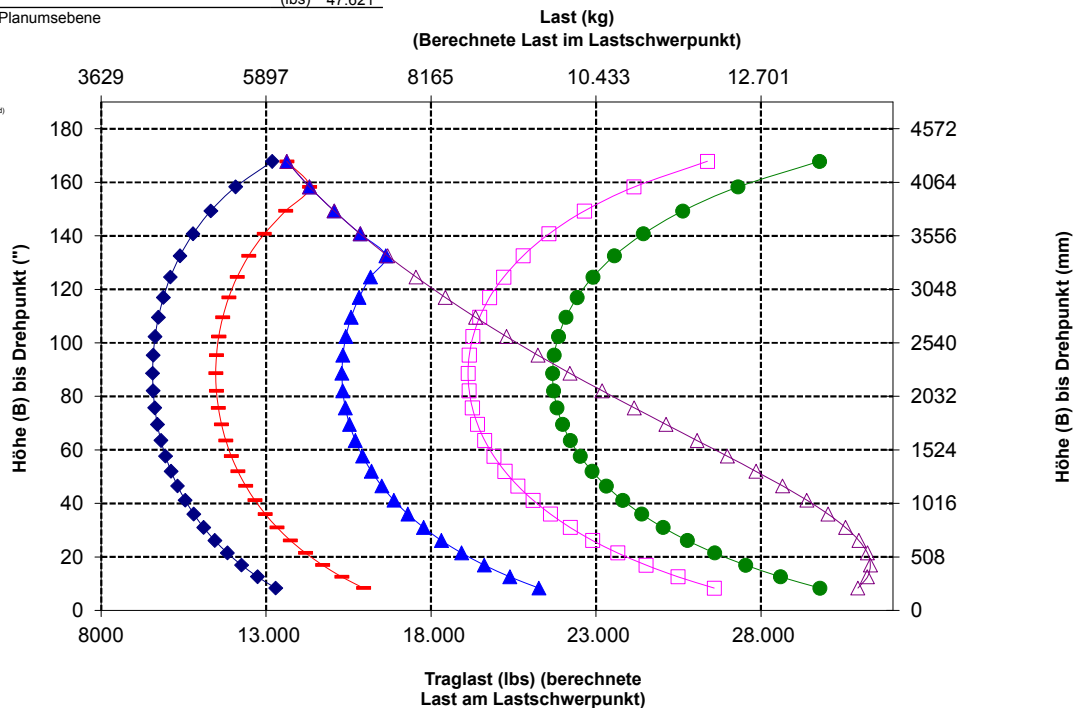
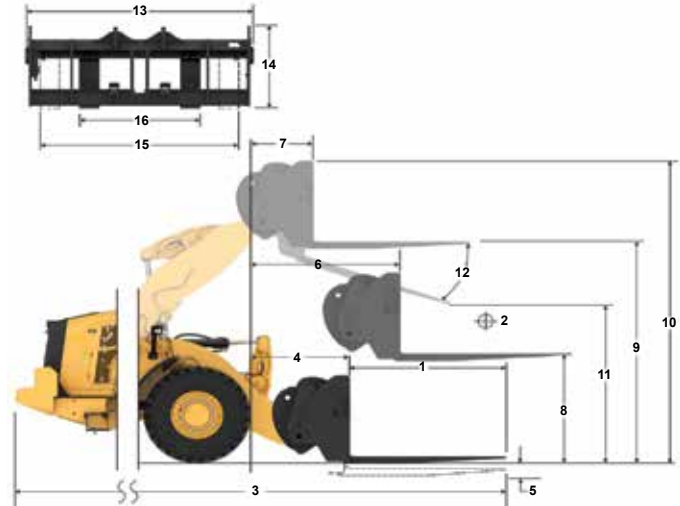

Technische Daten der Gabel

Technische Daten der Gabel

1	Zinkenlänge	mm	2438
		(")	96,0
2	Lastschwerpunkt	mm	1219
		(")	48,0
	Statische Kipplast – Maschine gerade (Gabeln waagrecht)	kg	9374
		(lbs)	20.661
	Statische Kipplast – Maschine eingelenkt (Gabeln waagrecht)	kg	8258
		(lbs)	18.200
	Nennlast (SAE J1197 – 50 % der statischen Kipplast bei voll eingelenkter Maschine)	kg	4129
		(lbs)	9100
	Nennlast (CEN EN 474-3, unebenes Gelände – 60 % FTSTL)	kg	4955
		(lbs)	10.920
	Nennlast (CEN EN 474-3, fester, ebener Untergrund – 80 % FTSTL)	kg	5529
		(lbs)	12.185
3	Max. Gesamtlänge	mm	10.374
		(")	408,4
4	Reichweite bei Gabel auf Bodenebene	mm	1057
		(")	41,6
5	* Höhe zur Unterseite Gabelzinken bei tiefster Stellung und waagerechter Gabel	mm	-70
		(")	-2,8
6	Gabelträgerreichweite bei horizontalen Hubarmen und waagerechter Gabel	mm	1678
		(")	66,1
7	Gabelträgerreichweite bei maximaler Hubhöhe	mm	811
		(")	31,9
8	Höhe über Gabelzinken bei horizontalen Hubarmen und waagerechter Gabel	mm	1987
		(")	78,2
9	Höhe über Gabelzinken bei höchster Stellung und waagerechter Gabel	mm	4070
		(")	160,2
10	Gesamthöhe über Gabel bei maximaler Hubhöhe (Oberkante Gabelträger bis Boden)	mm	5110
		(")	201,2
11	Ausschütthöhe bei max. Hubhöhe und max. Vorkippwinkel	mm	1916
		(")	75,4
12	Max. Vorkippwinkel von waagerechter Position	Grad	49
13	Gesamtbreite Gabelträger	mm	2833
		(")	111,5
14	Gesamthöhe Gabelträger	mm	1130
		(")	44,5
15	Außenbreite der Zinken (maximale Spreizung)	mm	2483
		(")	97,8
16	Außenbreite der Zinken (minimale Spreizung)	mm	590
		(")	23,2
	Zinkenbreite (einzelne Zinke)	mm	180,0
		(")	7,1
	Zinkenstärke	mm	90,0
		(")	3,5
	Zinkenkapazität	kg	11.300
		(lbs)	24.905
	Einsatzgewicht	kg	21.670
		(lbs)	47.760

* Negative Werte liegen unter der Planumsebene

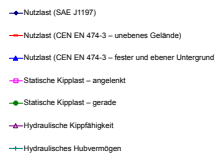

ANMERKUNG: Die statischen Kipplasten und das Einsatzgewicht basieren auf folgender Lader-Konfiguration: Reifen Maxam MS302 L3, Klimaanlage, hydraulische Schwingungsdämpfung, Antriebsstrangschutz, alle Betriebsflüssigkeiten, Kraftstofftank, Kühlmittel, Schmierstoffe und Fahrer.

Die Angaben stimmen mit den folgenden Normen überein: SAE* J1197, SAE J732, CEN** EN 474-3.

Die Nutzlast eines mit Palettengabel ausgerüsteten Laders wird bestimmt durch:
SAE J1197: 50 % der statischen Kipplast bei voll eingelenkter Maschine oder begrenzt durch die Hydraulikkraft.
CEN EN 474-3: 60 % der statischen Kipplast bei voll eingelenkter Maschine auf unebenem Terrain oder begrenzt durch die Hydraulikkraft.
CEN EN 474-3: 80% der statischen Kipplast bei voll eingelenkter Maschine auf festem, ebenem Boden oder begrenzt durch die Hydraulikkraft.

* SAE – Society of Automotive Engineers (USA)
** CEN – Europäisches Komitee für Normung

966 GC S5 Palettengabel, FUSION

108"-Gabelträger 96"-Zinke
520-7968 520-7981

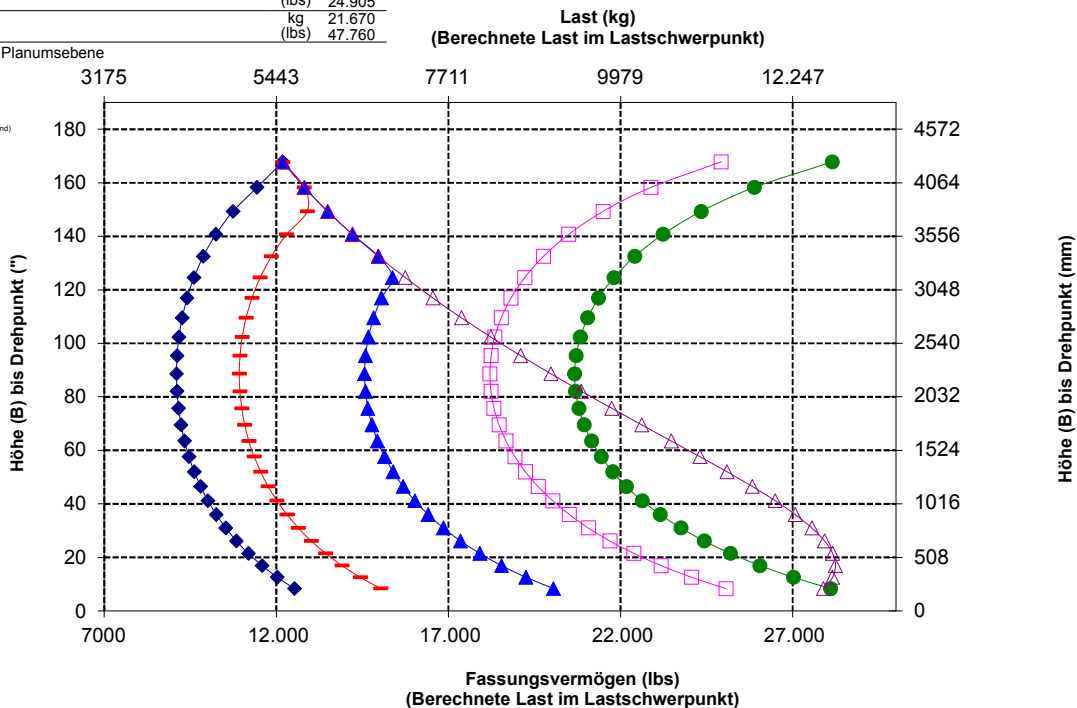
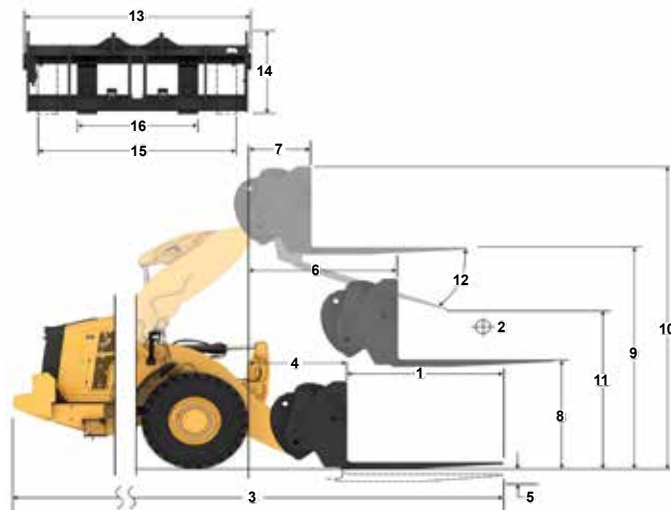

WARNUNG: Die Nutzlast der Zinken nicht überschreiten. Die einzelnen Zinkenkapazitäten sind auf der Seite einer jeden Zinke eingestanzt.

Lastarm – Technische Daten

966 GC STD

Fusion-Lastarm

Pos. 6

289-9885

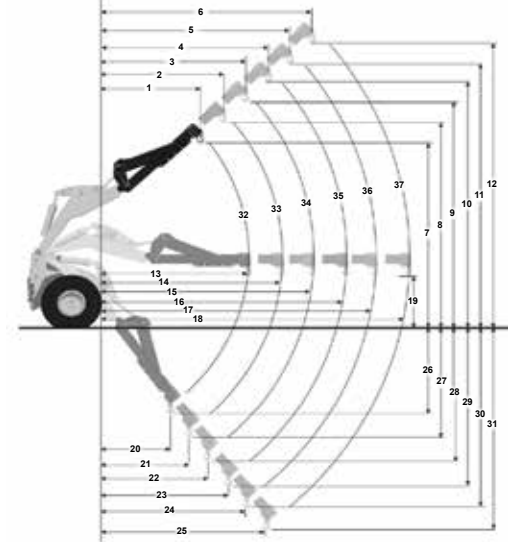

Technische Daten MHA

		Eingefahren	Verlängerung 1	Verlängerung 2	Verlängerung 3	Verlängerung 4	Ausgefahren
Max. Hubhöhe – Hakenreichweite (1, 2, 3, 4, 5, 6)	mm	1817	1930	2043	2156	2269	2382
	Fuß, Zoll	5' 11"	6' 3"	6' 8"	7' 0"	7' 5"	7' 9"
Max. Hubhöhe – Hakenhöhe (7, 8, 9, 10, 11, 12)	mm	7228	7511	7794	8077	8360	8643
	Fuß, Zoll	23' 8"	24' 7"	25' 6"	26' 5"	27' 5"	28' 4"
Waagerecht – Hakenreichweite (13, 14, 15, 16, 17, 18)	mm	4547	4852	5156	5461	5766	6071
	Fuß, Zoll	14' 11"	15' 11"	16' 11"	17' 11"	18' 11"	19' 11"
Waagerecht – Hakenhöhe (19)	mm	1947	1947	1947	1947	1947	1947
	Fuß, Zoll	6' 4,6"	6' 4,6"	6' 4,6"	6' 4,6"	6' 4,6"	6' 4,6"
Min. Hubhöhe – Hakenreichweite (20, 21, 22, 23, 24, 25)	mm	1714	1846	1977	2108	2239	2371
	Fuß, Zoll	5' 7"	6' 0"	6' 5"	6' 10"	7' 4"	7' 9"
Min. Hubhöhe – Hakenhöhe (26, 27, 28, 29, 30, 31)	mm	(2861)	(3136)	(3411)	(3686)	(3961)	(4236)
	Fuß, Zoll	-9' 7"	-10' 8"	-11' 9"	-12' 10"	-12' 0"	-13' 1"
Statische Kipplast, gerade	kg	6922	6548	6211	5907	5630	5377
	lb	15.257	14.432	13.690	13.019	12.408	11.851
Statische Kipplast, eingelenkt	kg	6136	5803	5504	5233	4987	4762
	lb	13.523	12.790	12.131	11.534	10.992	10.496
Einsatzgewicht	kg	20.616	20.616	20.616	20.616	20.616	20.616
	lb	45.438	45.438	45.438	45.438	45.438	45.438

Nutzlast (kg) (berechnete Last bei Lastschwerpunkt)

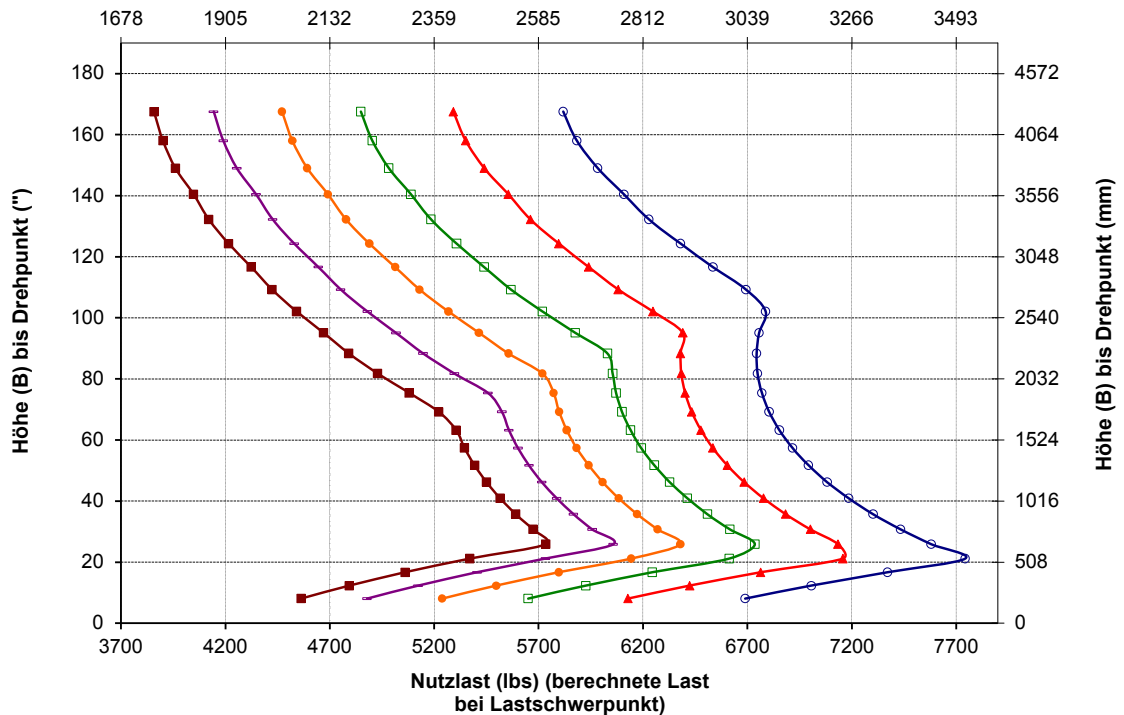

ANMERKUNG: Die statischen Kipplasten und das Einsatzgewicht basieren auf folgender Lader-Konfiguration:
 Laderkonfiguration:
 Reifen Triangle L3,
 Klimaanlage, hydraulische Schwingungsdämpfung,
 Antriebsstrangschutz,
 alle Betriebsflüssigkeiten,
 Kraftstofftank, Kühlmittel,
 Schmierstoffe und Fahrer.

Die Angaben stimmen mit den folgenden Normen überein:
 SAE* J1197, SAE J732

Die Nutzlast eines mit Lastarm ausgestatteten Laders wird bestimmt durch: SAE J1197: 50 % der statischen Kipplast bei voll eingelenkter Maschine oder begrenzt durch die Hydraulikkraft.

* SAE – Society of Automotive Engineers (USA)

Standard- und Sonderausrüstung

Die Standard- und Sonderausrüstung kann variieren. Für genaue Informationen wenden Sie sich bitte an Ihren Cat-Händler.

	Standard	Optional		Standard	Optional
ARBEITSUMGEBUNG			HYDRAULIK		
Klimaanlage (HVAC) mit 10 Luftdüsen und Filtereinheit außerhalb der Fahrerkabine	✓		Spezielle Brems- und Lüfterpumpe	✓	
Sperre der Schaufel-/Arbeitsgerätefunktion	✓		Spezielle Load-Sensing-Lenkpumpe	✓	
Getriebeneutralisierereinrichtung, abschaltbar	✓		Load-Sensing-Arbeitshydraulik, vorgesteuert	✓	
Fahrerkabine, druckbelüftet/schallgedämmt	✓		Schnellwechschler		✓
Rückfahrkamera	✓		Hydraulische Schwingungsdämpfung		✓
Cat® Payload (Satz)		✓	S O-S SM -Ölprobenzapfventile	✓	
Kleiderhaken	✓		3. Funktion mit zusätzlichem eigenen Einachshebel		✓
Computergestütztes Überwachungssystem	✓		ELEKTRIK		
Getränkehalter und persönlicher Ablagekasten an rechter Konsole und hinter dem Sitz	✓		Rückfahrwarnsignal variabel/Hauptschalter	✓	
Signalhorn	✓		Lichtmaschine (145 A, Bürstentyp)	✓	
Außenrückspiegel mit integriertem Toter-Winkel-Spiegel	✓		Batterien, wartungsfrei (2 × 1125 CCA)	✓	
Vorgesteuerte Hydraulikbedienelemente, Hub- und Kippfunktion, zwei (2) Einachshebel oder ein Joystick	✓		Zündschlüssel, Start/Stop	✓	
12-V-Stromanschluss (10 A)	✓		Beleuchtungsanlage: 4 Halogen-Arbeitscheinwerfer, an der Fahrerkabine montiert	✓	
Radiovorrüstung	✓		Beleuchtungsanlage: 8 Halogen-Arbeitscheinwerfer, an der Fahrerkabine montiert		✓
Radio		✓	Beleuchtungsanlage: 4 LED-Arbeitscheinwerfer, an der Fahrerkabine montiert		✓
Überrollschutz/Steinschlagschutz (ROPS/FOPS)	✓		Beleuchtungsanlage: 8 LED-Arbeitscheinwerfer, an der Fahrerkabine montiert		✓
Cat-Komfortfahrersitz (Stoffbezug), mechanische Federung	✓		Beleuchtung: Rundumleuchte		✓
Luftgedämpfter Fahrersitz		✓	Fahrscheinwerfer mit Fern-/Abblendlicht und vorderem und hinterem Blinker	✓	
Lenksäule, einstellbarer Winkel	✓		HD-Anlasser, elektrisch	✓	
Schiebefenster (links und rechts)	✓		Anlass- und Batterieladesystem, 24 V	✓	
Scheibenwisch-Waschanlagen, vorn/hinten	✓		ZUSÄTZLICHE AUSTRÜSTUNG		
ANTRIEBSSTRANG			Schmierautomatik		✓
Achsen, Differenziale offen/offen	✓		Kamera, Vorderansicht (Satz)**		✓
Achsen, Selbstsperrdifferenzial(e)		✓	Kaltwetterstart, Basis (Ätherstarthilfe)		✓
Achsen, Ölkühler		✓	Kaltwetterstart, Komplett, (HD-Batterien 2 × 1400 CCA, Äthersystem, Kühlwasservorwärmer, Flüssigkeiten für Kältebetrieb)		✓
Vollhydraulische, geschlossene Nassbremsen	✓		Kontergewicht, 605 kg (1334 lb)	✓	
Cat C9.3B	✓		Stahlkotflügel (vorn)	✓	
Leerlaufdrehzahl-Anpassung (EIMS, Engine Idle Management System)	✓		Kotflügelverlängerungen (hinten) oder Straßenfahrt-Kotflügel		✓
Automatische Motorleerlaufabschaltung (EIS)	✓		Kühlersiebgritter	✓	
Lüfter, Kühler, elektronisch geregelt, hydraulisch betrieben, temperaturgesteuert, bedarfsgesteuert	✓		Zugvorrichtung mit Bolzen	✓	
Umkehrlüfter, automatisch und Handsteuerung		✓	Haube, aus Metall auf Stahlkonstruktion	✓	
Kraftstoffvorfilter, Sicherheitsfilter und Tertiär-Kraftstofffilter	✓		Wartungsklappen, verriegelbar	✓	
Filter, Motorluft, Haupt- und Sicherheitsfilter	✓		L3-Radialreifen oder -Diagonalreifen	✓	
Kraftstoffentlüftungspumpe (elektrisch)	✓		L5-Geländereifen		✓
Kraftstoff-Wasserabscheider	✓		Antriebsstrangschutz		✓
Kühlereinheit mit 9,5 Lamellen pro Zoll (2,54 cm), mit luftgekühltem Ladeluftkühler (ATAAC, Air-to-Air Aftercooler)	✓		Vorreiniger, Schichtrohre	✓	
Drehmomentwandler	✓		Vorreiniger, Schichtrohre mit Sieb		✓
Lastschaltgetriebe (4F/4R), automatisch (2–4) mit Kickdown-Funktion, Drehzahlbegrenzer	✓		Product Link™-Vorrüstung	✓	
UMLENKUNG			Rückfahr-Stroboskoplampe (Satz)***		✓
Fusion™-Schnellwechschlersteuerung mit zwei Ausschaltern		✓	Zertifizierung für Straßenverkehr****		✓
Ausschaltungen für Hub und Schaufelrückführung (elektromagnetisch), mechanische Einstellung	✓		Notlenksystem (elektrisch)*		✓
Z-Kinematik, Kippsteuerhebel aus Guss	✓		Werkzeugkasten		✓
			Fensterreinigung (Satz)		✓
			Frontscheibenschutzvorrichtung		✓

* Standard, wenn vorgeschrieben.

** Informationen zu den Nutzungsanforderungen finden Sie in der Publikation M0106413.

*** Nicht kompatibel mit Straßenverkehrsausrüstung.

**** Angebot je nach Region unterschiedlich.

In manchen Regionen sind nicht alle Ausstattungsmerkmale erhältlich. Weitere Informationen zu den in Ihrer Region verfügbaren Ausstattungsmerkmalen erhalten Sie bei Ihrem örtlichen Cat-Händler.

Weitere Informationen erhalten Sie in der Broschüre mit technischen Daten zum Modell 966 GC, die auf www.cat.com oder bei Ihrem Cat-Händler verfügbar ist.



オフロード法2014年
基準適合

Nähere Informationen zu Cat Produkten, Serviceleistungen der Händler und Industrielösungen finden Sie auf unserer Website www.cat.com.

© 2022 Caterpillar
Alle Rechte vorbehalten

Materialien und Spezifikationen können ohne Vorankündigung geändert werden. Abgebildete Maschinen können Sonderausrüstung aufweisen. Ihr Cat-Händler informiert Sie gern über lieferbare Sonderausrüstung.

CAT, CATERPILLAR, LET'S DO THE WORK, die entsprechenden Logos, Product Link, Fusion, S•O•S, „Caterpillar Corporate Yellow“, die Handelszeichen „Power Edge“ und Cat „Modern Hex“ sowie die hierin verwendeten Unternehmens- und Produktidentitäten sind Markenzeichen von Caterpillar Inc. und dürfen nicht ohne Genehmigung verwendet werden.

AGXQ3412-00 (2-2022)
Baunummer: 01A
(N Am, Europa, S Korea,
China, Japan)

