



# Martelos Cat®

## Modelos de Desempenho

H110 S, H115 S, H120 S, H130 S, H140 S,  
H160 S, H180 S, H190 S, H215 S

## Especificações Técnicas

Nem todos os acessórios estão disponíveis em todas as regiões. Consulte o revendedor Cat® para obter as configurações específicas disponíveis em sua região.

### Sumário

Especificações .....	2
Especificações Hidráulicas .....	3
Dimensões .....	4
Especificações da Ferramenta Martelo .....	5
Compatibilidade com a Máquina .....	7

# Especificações Técnicas do Martelo

## Especificações

Modelo	Montagem	Nº de Peça	Articulação	Peso Recomendado do Transportador		Peso Recomendado do Transportador, Máximo		Peso Operacional Mínimo	
				t	lb	t	lb	kg	lb
H110 S	Superior	635-5895		11	24.300	18	39.700	950	2.090
H115 S	Superior	635-5894	B, CB	12	26.500	20	44.100	1.070	2.354
H120 S	Superior	635-5887	B, CB, DB	16	35.300	27	59.500	1.480	3.256
H130 S	Superior	635-5889	B, CB, DB	18	39.700	36	79.400	1.750	3.850
H140 S	Superior	635-5890	CB, DB, TB	24	52.900	42	92.600	2.410	5.302
H160 S	Superior	635-5892	DB, TB, UB	32	70.600	55	121.300	3.230	7.106
H180 S	Superior	635-5893	TB, UB, VB/VB2	42	92.610	76	167.580	3.990	8.778
H190 S	Superior	570-5968	TB, UB, VB2/WB2, CW55, CW70	43	94.798	80	176.368	5.200	11.440
H215 S	Superior	570-6109	VB2, WB2, HB2, JC, CW70	65	143.299	120	264.552	7.400	16.280

## Especificações Hidráulicas

Modelo	Montagem	Nº de Peça	Sopros Por Minuto		Fluxo Nominal				Pressão de Operação			
					Mínimo		Máximo		Mínima		Máxima	
			Mínima	Máximo	lpm	gpm	lpm	gpm	kPa	lb/pol <sup>2</sup>	kPa	lb/pol <sup>2</sup>
H110 S	Superior	635-5895	450	1.000	60	16	120	32	13.000	1.885	16.000	2.320
H115 S	Superior	635-5894	370	800	70	19	130	34	13.000	1.885	15.000	2.175
H120 S	Superior	635-5887	350	620	100	26	170	45	13.000	1.885	15.000	2.175
H130 S	Superior	635-5889	320	600	120	32	220	58	13.000	1.885	15.000	2.175
H140 S	Superior	635-5890	325	540	160	42	230	61	13.000	1.885	16.000	2.320
H160 S	Superior	635-5892	400	505	220	58	300	79	13.000	1.885	16.000	2.320
H180 S	Superior	635-5893	275	450	220	58	300	79	13.000	1.885	16.000	2.320
H190 S	Superior	570-5968	370	530	280	74	380	101	16.000	2.320	17.000	2.465
H215 S	Superior	570-6109	290	510	360	95	450	119	17.000	2.465	18.000	2.610

# Especificações Técnicas do Martelo

## Dimensões

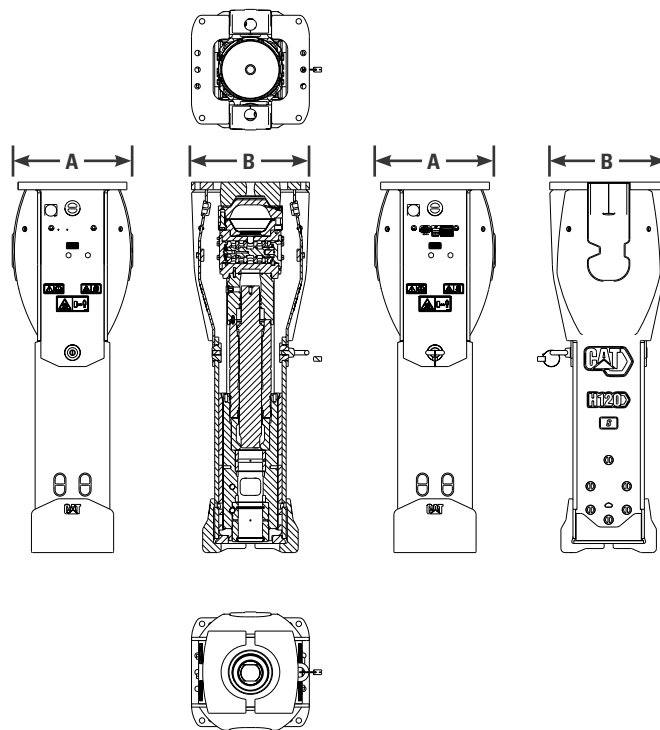

Modelo	Montagem	Nº de Peça	(A) Largura		(B) Comprimento, Parte Superior		Altura	
			mm	pol	mm	pol	mm	pol
H110 S	Superior	635-5895	555	21,9	585	23	2.024	79,7
H115 S	Superior	635-5894	555	21,9	585	23	2.191	86,3
H120 S	Superior	635-5887	578	22,8	585	23	2.372	93,4
H130 S	Superior	635-5889	627	24,7	585	23	2.560	100,8
H140 S	Superior	635-5890	670	26,4	585	23	2.759	108,6
H160 S	Superior	635-5892	736	29	730	28,7	3.057	120,4
H180 S	Superior	635-5893	758	29,8	730	28,7	3.257	128,2
H190 S	Superior	570-5968	934	36,8	840	33,1	3.329	131,1
H215 S	Superior	570-6109	1.101	43,3	1.050	41,3	3.507	138,1

# Especificações Técnicas do Martelo

## Especificações da Ferramenta Martelo

Modelo de Martelo	Família de Ferramentas	Subfamília de Ferramentas	Nº de Peça	Comprimento Total		Comprimento Operacional		Diâmetro, Parte Superior		Diâmetro, Parte Inferior		Peso	
				mm	pol	mm	pol	mm	pol	mm	pol	kg	lb
H110 S	Padrão	Sem Ponta	355-5887	890	35	496	19,5	100	3,9	100	3,9	53	117
	Padrão	Cinzel	355-5882	890	35	496	19,5	100	3,9	100	3,9	50	111
	Padrão	Talhadeira	355-5884	890	35	496	19,5	100	3,9	100	3,9	50	111
	Especialidade	Cinzel Longo	373-4914	1.000	39,4	606	23,9	100	3,9	100	3,9	57	126
	Especialidade	Talhadeira Longa	373-4916	1.000	39,4	606	23,9	100	3,9	100	3,9	57	125
	WearFlex	Sem Ponta	468-8005	890	35	496	19,5	100	3,9	100	3,9	53	117
	WearFlex	Cinzel	468-8031	890	35	496	19,5	100	3,9	100	3,9	50	111
	WearFlex	Talhadeira	468-8013	890	35	496	19,5	100	3,9	100	3,9	50	111
H115 S	Padrão	Sem Ponta	355-5880	980	38,6	549	21,6	110	4,3	110	4,3	70	153
	Padrão	Cinzel	355-5878	980	38,6	549	21,6	110	4,3	110	4,3	66	145
	Padrão	Talhadeira	355-5879	980	38,6	549	21,6	110	4,3	110	4,3	66	145
	Especialidade	Cinzel Longo	373-4917	1.080	42,5	649	25,6	110	4,3	110	4,3	73	161
	Especialidade	Talhadeira Longa	373-4918	1.080	42,5	649	25,6	110	4,3	110	4,3	73	161
	WearFlex	Sem Ponta	468-8006	980	38,6	549	21,6	110	4,3	110	4,3	70	154
	WearFlex	Cinzel	468-8032	980	38,6	549	21,6	110	4,3	110	4,3	66	145
	WearFlex	Talhadeira	468-8014	980	38,6	549	21,6	110	4,3	110	4,3	66	145
H120 S	Padrão	Sem Ponta	355-5867	1.075	42,3	597	23,5	120	4,7	120	4,7	92	202
	Padrão	Cinzel	355-5865	1.075	42,3	597	23,5	120	4,7	120	4,7	86	190
	Padrão	Talhadeira	355-5866	1.075	42,3	597	23,5	120	4,7	120	4,7	86	190
	Especialidade	Cinzel Longo	373-4919	1.175	46,3	697	27,4	120	4,7	120	4,7	95	210
	Especialidade	Talhadeira Longa	373-4920	1.175	46,3	697	27,4	120	4,7	120	4,7	95	209
	WearFlex	Sem Ponta	468-8007	1.075	42,3	597	23,5	120	4,7	120	4,7	92	202
	WearFlex	Cinzel	468-8033	1.075	42,3	597	23,5	120	4,7	120	4,7	86	190
	WearFlex	Talhadeira	468-8017	1.075	42,3	597	23,5	120	4,7	120	4,7	86	190
H130 S	Padrão	Sem Ponta	355-5877	1.150	45,3	647	25,5	130	5,1	130	5,1	115	254
	Padrão	Cinzel	355-5868	1.150	45,3	647	25,5	130	5,1	130	5,1	108	239
	Padrão	Talhadeira	355-5876	1.150	45,3	647	25,5	130	5,1	130	5,1	108	239
	Especialidade	Cinzel de Rocha Dura	373-4923	1.150	45,3	647	25,5	130	5,1	130	5,1	105	231
	Especialidade	Cinzel Longo	373-4921	1.250	49,2	747	29,4	130	5,1	130	5,1	119	262
	Especialidade	Talhadeira Longa	373-4922	1.250	49,2	747	29,4	130	5,1	130	5,1	119	261
	WearFlex	Sem Ponta	468-8008	1.150	45,3	647	25,5	130	5,1	130	5,1	115	254
	WearFlex	Cinzel	468-8034	1.150	45,3	647	25,5	130	5,1	130	5,1	109	239
	WearFlex	Talhadeira	468-8021	1.150	45,3	647	25,5	130	5,1	130	5,1	108	239
H140 S	Padrão	Sem Ponta	374-3622	1.200	47,2	652	25,7	140	5,5	140	5,5	140	309
	Padrão	Cinzel	374-3620	1.200	47,2	652	25,7	140	5,5	140	5,5	131	289
	Padrão	Talhadeira	374-3621	1.200	47,2	652	25,7	140	5,5	140	5,5	130	287
	Especialidade	Cinzel de Rocha Dura	423-1654	1.200	47,2	652	25,7	140	5,5	140	5,5	127	281
	Especialidade	Cinzel Longo	423-1659	1.350	53,1	802	31,6	140	5,5	140	5,5	149	329
	Especialidade	Talhadeira Longa	423-1660	1.350	53,1	802	31,6	140	5,5	140	5,5	149	329
	Especialidade	Super Sem Ponta	423-1662	1.250	49,2	702	27,6	140	5,5	150	5,9	157	347
	WearFlex	Sem Ponta	468-8010	1.200	47,2	652	25,7	140	5,5	140	5,5	140	309
	WearFlex	Cinzel	468-8035	1.200	47,2	652	25,7	140	5,5	140	5,5	131	289
	WearFlex	Talhadeira	468-8023	1.200	47,2	652	25,7	140	5,5	140	5,5	131	289

(continua na próxima página)

# Especificações Técnicas do Martelo

## Especificações da Ferramenta Martelo (continuação)

Modelo de Martelo	Família de Ferramentas	Subfamília de Ferramentas	Nº de Peça	Comprimento Total		Comprimento Operacional		Diâmetro, Parte Superior		Diâmetro, Parte Inferior		Peso	
				mm	pol	mm	pol	mm	pol	mm	pol	kg	lb
H160 S	Padrão	Sem Ponta	374-3625	1.400	55,1	753	29,6	156	6,1	160	6,3	211	465
	Padrão	Cinzel	374-3623	1.400	55,1	753	29,6	156	6,1	160	6,3	197	434
	Padrão	Talhadeira	374-3624	1.400	55,1	753	29,6	156	6,1	160	6,3	198	436
	Especialidade	Cinzel de Rocha Dura	423-1663	1.400	55,1	753	29,6	156	6,1	160	6,3	191	421
	Especialidade	Cinzel Longo	423-1664	1.530	60,2	883	34,8	156	6,1	160	6,3	217	479
	Especialidade	Talhadeira Longa	423-1665	1.530	60,2	883	34,8	156	6,1	160	6,3	218	481
	Especialidade	Super Sem Ponta	423-1667	1.450	57,1	803	31,6	156	6,1	175	6,9	242	533
	WearFlex	Sem Ponta	468-8011	1.400	55,1	753	29,6	156	6,1	160	6,3	211	465
	WearFlex	Cinzel	468-8036	1.400	55,1	753	29,6	156	6,1	160	6,3	197	434
	WearFlex	Talhadeira	468-8029	1.400	55,1	753	29,6	156	6,1	160	6,3	198	436
H180 S	Padrão	Cinzel	374-3626	1.500	59,1	761	29,9	175	6,9	180	7,1	266	587
H190 S	Padrão	Sem Ponta	570-6095	1.400	55,1	454	17,9	190	7,5	190	7,5	294	648
	Padrão	Cinzel	570-6097	1.550	61,0	617	24,3	190	7,5	190	7,5	305	673
	Especialidade	Cinzel de Rocha Dura	570-6099	1.550	61,0	617	24,3	190	7,5	190	7,5	291	642
	Especialidade	Cinzel de Calcário	570-6100	1.550	61,0	617	24,3	190	7,5	190	7,5	314	692
	Padrão	Talhadeira	570-6096	1.550	61,0	617	24,3	190	7,5	190	7,5	298	657
	Padrão	Piramidal	570-6098	1.550	61,0	617	24,3	190	7,5	190	7,5	296	653
	Especialidade	Super Sem Ponta	570-6101	1.400	55,1	454	17,9	190	7,5	197	7,8	306	675
H215 S	Padrão	Sem Ponta	570-6222	1.600	63,0	537	21,1	215	8,5	215	8,5	431	950
	Padrão	Cinzel	570-6220	1.550	61,0	487	19,2	215	8,5	215	8,5	394	869
	Especialidade	Cinzel de Rocha Dura	570-6224	1.550	61,0	487	19,2	215	8,5	215	8,5	376	829
	Especialidade	Cinzel de Calcário	570-6225	1.550	61,0	487	19,2	215	8,5	215	8,5	407	897
	Padrão	Talhadeira	570-6221	1.550	61,0	487	19,2	215	8,5	215	8,5	379	836
	Padrão	Piramidal	570-6223	1.550	61,0	487	19,2	215	8,5	215	8,5	382	842

# Especificações Técnicas do Martelo

## Compatibilidade com a Máquina

Consulte as especificações técnicas da máquina para obter a combinação específica de configuração. Consulte o revendedor Cat para saber a disponibilidade da configuração na região.

Combinação  Nenhuma Combinação

Montagem		Superior								
Modelo		H110 S	H115 S	H120 S	H130 S	H140 S	H160 S	H180 S	H190 S	H215 S
<b>Escavadeiras de Esteiras</b>										
Modelo	Nº de Fabricação									
311F		✓								
312D2		✓	✓							
312 GC	05	✓	✓							
313D2		✓	✓							
313D2 GC		✓	✓							
313F		✓	✓							
313F GC		✓	✓							
313 GC	05	✓	✓							
313 GC	07	✓	✓							
313	05	✓	✓							
313	07	✓	✓							
315F CR		✓	✓							
315 GC	07	✓	✓							
315	07	✓	✓							
316F		✓	✓							
316 GC	05	✓	✓							
317 GC	07	✓	✓	✓						
317	07	✓	✓	✓						
317	07D	✓	✓	✓						
318F			✓	✓						
318 GC	05	✓	✓	✓						
320D2			✓	✓	✓					
320D2 GC			✓	✓	✓					
320F			✓	✓	✓					
320 GC	07		✓	✓	✓					
320 GC N	07		✓	✓	✓					
320 GX	05		✓	✓	✓					
320	07		✓	✓	✓					
323D2				✓	✓					
323F				✓	✓					
323 N	07			✓	✓					
323 GC	07			✓	✓					
323 GX	05			✓	✓					
323	07			✓	✓					
325F CR				✓	✓					
325 RR	07			✓	✓					
325 TNL	07			✓	✓	✓				
325	07			✓	✓	✓				
326D2				✓	✓	✓				
326F				✓	✓	✓				
326 GC	07C			✓	✓	✓				
326 GC	07D			✓	✓	✓				
326	07C			✓	✓	✓				
326	07D			✓	✓	✓				
330D2					✓	✓				
330F					✓	✓	✓			
330 GC	07				✓	✓	✓			
330	07				✓	✓	✓			
330 UHD	07				✓	✓	✓			
335F CR					✓	✓				
333	07				✓	✓	✓			
335	07				✓	✓	✓			

(continua na próxima página)

# Especificações Técnicas do Martelo

## Compatibilidade com a Máquina (continuação)

Consulte as especificações técnicas da máquina para obter a combinação específica de configuração. Consulte o revendedor Cat para saber a disponibilidade da configuração na região.

Combinação  Nenhuma Combinação

Montagem		Superior								
Modelo		H110 S	H115 S	H120 S	H130 S	H140 S	H160 S	H180 S	H190 S	H215 S
<b>ESCAVADEIRAS DE ESTEIRAS (continuação)</b>										
Modelo	Nº de Fabricação									
336D2						✓	✓			
336D2 GC						✓	✓			
336D2 XE						✓	✓			
336F						✓	✓			
336F XE						✓	✓			
336 GC	07					✓	✓	✓		
336	07					✓	✓	✓		
336	08					✓	✓	✓		
340D2						✓	✓	✓		
340F						✓	✓	✓		
340F UHD						✓	✓	✓		
340	07					✓	✓	✓		
340	08					✓	✓	✓		
340 UHD	07					✓	✓	✓		
340 UHD	08					✓	✓	✓		
345 GC	07						✓	✓	✓	
349D2							✓	✓	✓	
349F							✓	✓	✓	
349F XE							✓	✓	✓	
349	07						✓	✓	✓	
350	06						✓	✓	✓	
352F							✓	✓	✓	
352F XE							✓	✓	✓	
352	07						✓	✓	✓	
352	08						✓	✓	✓	
352 SB	08						✓	✓	✓	
352 UHD	07						✓	✓	✓	
355	08							✓	✓	
373	07							✓	✓	✓
374F								✓	✓	✓
374	07							✓	✓	✓
390F										✓
395	07									✓
<b>ESCAVADEIRAS FLORESTAIS</b>										
Modelo	Nº de Fabricação									
538 GF	07			✓	✓					
548 GF	07				✓	✓				
558 GF	07				✓	✓				
568 GF	07						✓	✓		

(continua na próxima página)



# Especificações Técnicas do Martelo

## Compatibilidade com a Máquina (continuação)

Consulte as especificações técnicas da máquina para obter a combinação específica de configuração. Consulte o revendedor Cat para saber a disponibilidade da configuração na região.

Combinação  Nenhuma Combinação

Montagem		Superior								
Modelo		H110 S	H115 S	H120 S	H130 S	H140 S	H160 S	H180 S	H190 S	H215 S
<b>ESCAVADEIRAS COM RODAS</b>										
Modelo	Nº de Fabricação									
M314F		✓	✓							
M314	07	✓	✓							
M314	07A	✓	✓							
M315D2		✓	✓							
M315F		✓	✓							
M315 GC	05	✓	✓							
M315	05	✓	✓							
M315	07	✓	✓							
M316F		✓	✓	✓						
M316	07	✓	✓	✓						
M317D2		✓	✓	✓						
M317F		✓	✓	✓						
M317	07	✓	✓	✓						
M318F		✓	✓	✓						
M318	05	✓	✓	✓						
M318	07	✓	✓	✓						
M319	07	✓	✓	✓						
M320D2			✓	✓	✓					
M320F			✓	✓	✓					
M320 GC	05		✓	✓	✓					
M320	05		✓	✓	✓					
M320	07		✓	✓	✓					
M322D2			✓	✓	✓					
M322F			✓	✓	✓					
M322	07		✓	✓	✓					
<b>MANIPULADORES DE MATERIAIS</b>										
Modelo	Nº de Fabricação									
M322D2 MH			✓	✓	✓					
M324D2 MH			✓	✓	✓					
MH3022	06		✓	✓	✓					
MH3022	07		✓	✓	✓					
MH3024	06		✓	✓	✓					
MH3024	06C		✓	✓	✓					
MH3024	07		✓	✓	✓					
MH3026	06C		✓	✓	✓					

Para obter informações completas sobre produtos Cat, serviços de revendedores e soluções industriais, visite nosso site [www.cat.com](http://www.cat.com).

© 2024 Caterpillar.

Todos os direitos reservados

Os materiais e as especificações estão sujeitos a mudanças sem aviso prévio. As máquinas ilustradas nas fotos podem ter equipamentos adicionais. Consulte o revendedor Cat para ver as opções disponíveis.

CAT, CATERPILLAR, LET'S DO THE WORK, seus respectivos logotipos, "Caterpillar Corporate Yellow", e as identidades visuais "Power Edge" e Cat "Modern Hex", assim como a identidade corporativa e de produtos aqui usada, são marcas registradas da Caterpillar e não podem ser usadas sem permissão.

GPJQ0398-01 (09-2024)  
Substitui GPJQ0398-00  
(Afr-ME, Aus-NZ, Eurasia, Europe,  
Japan, N Am, S Am, SE Asia)

