



Pala de Ruedas 966 XE

Especificaciones técnicas

No todos los accesorios están disponibles en todas las regiones. Consulte a su distribuidor Cat® para conocer las configuraciones específicas disponibles en su región.

Índice

Especificaciones	2
Motor	2
Capacidad de los cucharones	2
Pesos	2
Especificaciones de funcionamiento	2
Transmisión	2
Sistema hidráulico	3
Frenos	3
Ejes	3
Capacidades de llenado de servicio	3
Cabina	3
Nivel de ruido	3
Sistema de aire acondicionado	3
Dimensiones	4
Opciones de neumáticos	5
Factores de llenado y guía de selección de cucharones	7
Especificaciones de funcionamiento – Cucharones	13
Especificaciones de la horquilla	65
Especificaciones de brazo de manipulación de materiales	68
Equipos estándar y opcionales	71
Declaración medioambiental de 966 XE	73
Configuración de Manipulador de Chatarra y Residuos para 966 XE	74
Características y ventajas principales	74
Características de Manipulador de Chatarra y Residuos para 966 XE	75
Opciones de neumáticos	76
Especificaciones de funcionamiento – Cucharones	77
Configuración de Máquina para Aplicaciones Forestales para 966 XE	88
Características y ventajas principales	88
Características de Máquina para Aplicaciones Forestales para 966 XE	89
Opciones de neumáticos	90
Especificaciones de funcionamiento – Cucharones	91
Especificaciones de la horquilla	93
Especificaciones de brazo de manipulación de materiales	124
Configuración de Resistencia a la Corrosión para 966 XE	126
Características y ventajas principales	126
Características de Resistencia a la Corrosión para 966 XE	127

Especificaciones de la Pala de Ruedas 966 XE

Motor

Modelo de motor	Cat® C9.3B	
Potencia del motor a 1.600 rev/min – ISO 14396:2002	239 kW	321 hp
ISO 14396:2002 (DIN)	325 hp (sistema métrico)	
Potencia bruta a 1.600 rev/min – SAE J1995:2014	242 kW	325 hp
SAE J1995:2014 (DIN)	329 hp (sistema métrico)	
Potencia neta a 1.600 rev/min – ISO 9249:2007, SAE J1349:2011	222 kW	298 hp
ISO 9249:2007, SAE J1349:2011 (DIN)	302 hp (sistema métrico)	
Par motor a 1.200 rev/min – ISO 14396:2002	1.781 N·m	1.313 lb-pie
Par bruto a 1.200 rev/min – SAE J1995:2014	1.799 N·m	1.327 lbf-pie
Par neto a 1.200 rev/min – ISO 9249:2007, SAE J1349:2011	1.662 N·m	1.226 lb-pie
Calibre	115 mm	
Carrera	149 mm	
Cilindrada	9,3 L	

- El motor Cat cumple los estándares de emisiones Tier 4 Final de la EPA de EE. UU., Stage V de la UE, Stage V de Corea y Japón 2014.
- La potencia neta anunciada es la potencia disponible al volante cuando el motor está equipado con ventilador, alternador, filtro de aire y sistema de postratamiento.
- Los motores diésel Cat deben utilizar ULSD (combustible diésel ultrabajo en azufre con 15 ppm de azufre o menos) o ULSD mezclado con los siguientes combustibles de menor intensidad de carbono hasta:
 - 20 % de biodiésel FAME (éster metílico de ácidos grasos)*
 - Diésel 100 % renovable, HVO (aceite vegetal hidrotratado) y combustibles

GTL (gas a líquido)

Consulte las directrices para una aplicación satisfactoria.

Consulte a su distribuidor Cat o las “Recomendaciones de fluidos para máquinas Caterpillar” (SEBU6250) para obtener más información.

* Los motores sin dispositivos de postratamiento pueden usar mezclas más altas, hasta un 100 % de biodiésel.

Capacidad de los cucharones

Rango de cucharones	2,8-11,9 m³	3,75-15,5 yd³
---------------------	-------------	---------------

Peso

Peso de funcionamiento	23.196 kg	51.124 lb
------------------------	-----------	-----------

- El peso se basa en la configuración de una máquina con neumáticos radiales Bridgestone 26.5R25 VJTL3, todos los fluidos, operador, contrapeso estándar, control de amortiguación, arranque en frío, guardabarros, Product Link™, ejes trasero abierto/diferencial manual delantero, protector del tren de potencia, dirección secundaria, insonorización y cucharón de uso general de 4,2 m³ (5,5 yd³) con cuchilla empernable.

Especificaciones de funcionamiento

Carga límite de equilibrio estático:

giro pleno

Ángulo máximo de articulación (giro completo)	37°	
Con desviación de neumáticos	14.849 kg	32.727 lb
Sin desviación de neumáticos	15.981 kg	35.224 lb
Fuerza de arranque	174 kN	38.999 lb-pie

- Para la configuración de la máquina, como se define en el apartado “Peso”.
- Cumple plenamente las secciones 1 a 6 de la norma ISO 14397-1:2007, que requieren una verificación del 2 % entre cálculos y comprobación.

Transmisión

Avance 1	6,9 km/h	4,3 mph
2.ª marcha de avance	13,0 km/h	8,0 mph
3.ª marcha de avance	22,7 km/h	14,1 mph
4.ª marcha de avance	39,5 km/h	24,5 mph
1.ª marcha atrás	6,9 km/h	4,3 mph
2.ª marcha atrás	13,0 km/h	8,0 mph
3.ª marcha atrás	28,8 km/h	17,9 mph
4.ª marcha atrás	N/C	N/C

- Velocidad de desplazamiento máxima en un vehículo estándar con cucharón vacío y neumáticos L3 estándar con 849 mm (33 pulg) de radio de giro.

Especificaciones de la Pala de Ruedas 966 XE

Sistema hidráulico

Tipo de bomba de implemento	Pistón de caudal variable, detección de carga	
Sistema de implementos:		
Caudal máximo de la bomba (1.400 rev/min)	348 L/min	92 gal/min
Presión máxima de funcionamiento	31.000 kPa	4.496 lb/pulg ²
Caudal máximo de la 3ª función opcional en el implemento	240 L/min	63 gal/min
Presión máxima de la 3ª función opcional en el implemento	20.684 kPa	3.000 lb/pulg ²
Caudal máximo de la 4ª función opcional en el implemento	240 L/min	63 gal/min
Presión máxima de la 4ª función opcional en el implemento	20.684 kPa	3.000 lb/pulg ²
Tiempo de ciclo hidráulico con carga útil nominal:		
Elevación desde la posición de transporte	5,5 segundos	
Descarga en elevación máxima	1,4 segundos	
Bajada en vacío, flotación hacia abajo	2,6 segundos	
Total	9,5 segundos	

Frenos

Frenos	Los frenos cumplen las normativas ISO 3450:2011
--------	---

Ejes

Delantero	Fijo
Trasero	Oscilación, ±13 grados

Capacidades de llenado de servicio

Depósito de combustible	303 L	80,1 gal
Depósito de DEF	26 L	6,9 gal
Sistema de refrigeración	66 L	17,4 gal
Cárter	23 L	6,1 gal
Transmisión	63 L	16,6 gal
Diferenciales y mandos finales: delanteros	57 L	15,1 gal
Diferenciales y mandos finales: traseros	57 L	15,1 gal
Depósito hidráulico	114 L	30,1 gal

Cabina

ROPS/FOPS	ROPS/FOPS cumple las normativas ISO 3471:2008 e ISO 3449:2005 de nivel II
-----------	---

Nivel de ruido

Nivel de presión acústica en los oídos del operador (ISO 6396:2008)	67 dB(A)
Nivel de potencia acústica exterior (ISO 6395:2008)	107 dB(A)
Nivel de presión acústica en los oídos del operador (ISO 6396:2008)*	67 dB(A)
Nivel de potencia acústica exterior (ISO 6395:2008)**	105 dB(A)

*Incluidos los países que adoptan las directivas de la UE y el Reino Unido

**Directiva sobre el ruido de la UE 2000/14/CE y normativa sobre el ruido del Reino Unido 2001 n.º 1701

Sistema de aire acondicionado

- El sistema de aire acondicionado de esta máquina contiene el refrigerante con gas fluorado de efecto invernadero R134a (potencial de calentamiento global = 1430). El sistema contiene 1,6 kg (3,5 lb) de refrigerante, equivalente a 2,288 toneladas métricas (2,522 toneladas) de CO₂.

Especificaciones de la Pala de Ruedas 966 XE

Dimensiones

Todas las dimensiones son aproximadas.

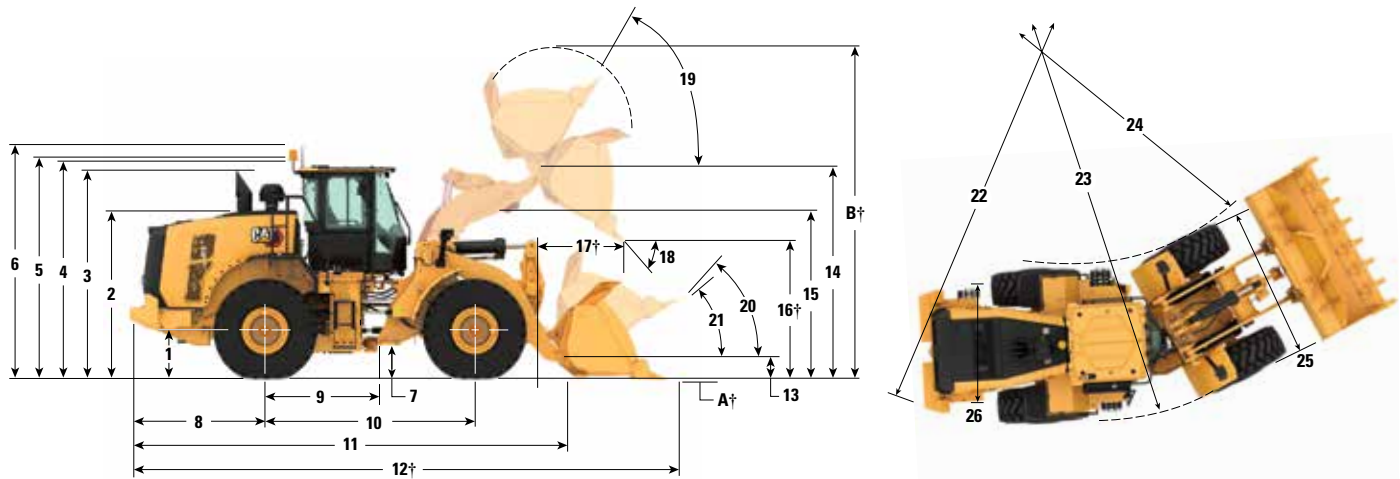

	Elevación estándar		Elevación alta		
1	Altura hasta la línea central del eje	809 mm	2'7"	809 mm	2'7"
2	Altura hasta la parte superior del capó	2.850 mm	9'5"	2.850 mm	9'5"
3	Altura hasta la parte superior del tubo de escape	3.531 mm	11'8"	3.531 mm	11'8"
4	Altura hasta la parte superior de la estructura ROPS	3.593 mm	11'10"	3.593 mm	11'10"
5	Altura hasta la parte superior de la antena de Product Link™	3.607 mm	11'11"	3.607 mm	11'11"
6	Altura hasta la parte superior de la baliza de advertencia	3.871 mm	12'9"	3.871 mm	12'9"
7	Altura libre sobre el suelo	424 mm	1'4"	424 mm	1'4"
8	Distancia desde la línea central del eje trasero hasta el borde del contrapeso	2.290 mm	7'7"	2.458 mm	8'1"
9	Distancia desde el eje trasero hasta el enganche	1.775 mm	5'10"	1.775 mm	5'10"
10	Distancia entre ejes	3.550 mm	11'8"	3.550 mm	11'8"
11	Longitud total (sin cucharón)	7.399 mm	24'4"	8.069 mm	26'6"
12	Longitud de embarque (con el cucharón a nivel del suelo)*†	8.851 mm	29'1"	9.521 mm	31'3"
13	Altura del bulón de giro en la altura de transporte	635 mm	2'0"	782 mm	2'6"
14	Altura del bulón de giro en la posición de máxima elevación	4.245 mm	13'11"	4.804 mm	15'9"
15	Espacio libre de los brazos de elevación en la posición de máxima elevación	3.687 mm	12'1"	4.183 mm	13'8"
16	Espacio libre de descarga en posición de máxima elevación y ángulo de descarga de 45°*†	3.001 mm	9'10"	3.560 mm	11'8"
17	Alcance a máxima elevación y ángulo de descarga de 45°*†	1.350 mm	4'5"	1.326 mm	4'4"
18	Ángulo de descarga con elevación máxima y descarga (en las paradas)*	49grados		48 grados	
19	Ángulo de recogida del cucharón en la posición de máxima elevación*	62grados		71grados	
20	Ángulo de recogida del cucharón en la altura de transporte*	50 grados		49grados	
21	Ángulo de recogida del cucharón sobre el suelo*	39grados		37 grados	
22	Círculo de espacio libre (diámetro) hasta el contrapeso	13.588 mm	44'7"	13.608 mm	44'8"
23	Círculo de espacio libre (diámetro) hasta el borde exterior de los neumáticos	13.621 mm	44'9"	13.621 mm	44'9"
24	Círculo de espacio libre (diámetro) hasta el borde interior de los neumáticos	7.598 mm	25'0"	7.598 mm	25'0"
25	Anchura sobre los neumáticos (sin carga)	2.978 mm	9'10"	2.978 mm	9'10"
	Anchura sobre los neumáticos (con carga)	3.012 mm	9'11"	3.012 mm	9'11"
26	Distancia entre ruedas del mismo eje	2.230 mm	7'3"	2.230 mm	7'3"

†Las dimensiones se indican en las tablas de especificaciones de funcionamiento.

Todas las dimensiones relacionadas con los neumáticos y la altura están calculadas con neumáticos radiales Bridgestone 26.5R25 VJT L3 (consulte el cuadro de selección de neumáticos para ver otras opciones de neumático). La anchura sobre los neumáticos se calcula sobre el saliente e incluye su expansión.

*Todas las dimensiones son aproximadas y están basadas en una máquina equipada con un cucharón de uso general de 4,2 m³ (5,5 yd³) con cuchilla empernable. (consulte las especificaciones de funcionamiento para otros cucharones)

Especificaciones de la Pala de Ruedas 966 XE

Opciones de neumáticos

Marca de neumáticos	BRIDGESTONE	BRIDGESTONE	BRIDGESTONE	BRIDGESTONE	BRIDGESTONE	BRIDGESTONE
Tamaño de neumático	26.5R25	26.5R25	26.5R25	26.5-25	26.5-25	775/65R29
Tipo de banda de rodadura	L3	L4	L5	L3	L4	L3
Diseño de la banda de rodadura	VJT	VSNT	VSDL	VL2	RLS	VTS
Resistencia de carcasa	*	*	*	20PR	26PR	*
Anchura sobre los neumáticos: máxima (sin carga)*	2.978 mm 9'10"	2.960 mm 9'9"	2.959 mm 9'9"	2.937 mm 9'8"	2.942 mm 9'8"	3.046 mm 10'0"
Anchura sobre los neumáticos: máxima (con carga)*	3.012 mm 9'11"	2.991 mm 9'10"	2.983 mm 9'10"	2.948 mm 9'9"	2.960 mm 9'9"	3.070 mm 10'1"
Cambio en las dimensiones verticales (promedio de la parte delantera y trasera)		26 mm 1"	43 mm 1,7"	-4 mm -0,1"	38 mm 1,5"	11 mm 0,4"
Cambio en el alcance horizontal		-21 mm -0,8"	-26 mm -1"	0 mm 0"	-24 mm -0,9"	-1 mm 0"
Cambio en el círculo de espacio libre hasta el borde exterior de los neumáticos		-21 mm -0,8"	-29 mm -1,1"	-63 mm -2,5"	-52 mm -2"	58 mm 2,3"
Cambio en el círculo de espacio libre hasta el borde interior de los neumáticos		21 mm 0,8"	29 mm 1,1"	63 mm 2,5"	52 mm 2"	-58 mm -2,3"
Cambio en el peso de funcionamiento (sin lastre)		460 kg 1.014 lb	972 kg 2.143 lb	-364 kg -803 lb	112 kg 247 lb	692 kg 1.525 lb
Cambio en la carga límite de equilibrio estático: máquina recta		334 kg 735 lb	705 kg 1.554 lb	-264 kg -582 lb	81 kg 179 lb	501 kg 1.106 lb
Cambio en la carga límite de equilibrio estático: máquina articulada		297 kg 654 lb	627 kg 1.382 lb	-235 kg -518 lb	72 kg 159 lb	446 kg 984 lb
Ángulo oscilación del eje trasero	±13 grados	±13 grados	±8 grados	±13 grados	±13 grados	±8 grados
Subida y bajada máximas de una sola rueda	502 mm 1'8"	502 mm 1'8"	310 mm 1'1"	502 mm 1'8"	502 mm 1'8"	310 mm 1'1"

Marca de neumáticos	MICHELIN	MICHELIN	MICHELIN	MAXAM	MAXAM	MAXAM
Tamaño de neumático	26.5R25	26.5R25	775/65R29	26.5R25	26.5R25	775/65R29
Tipo de banda de rodadura	L3	L5	L3	L3	L5	L3
Diseño de la banda de rodadura	XHA2	XLDD2	XHA2	MS302	MS503	MS302
Resistencia de carcasa	**	*	*	**	**	**
Anchura sobre los neumáticos: máxima (sin carga)*	2.986 mm 9'10"	2.970 mm 9'9"	3.019 mm 9'11"	2.972 mm 9'9"	2.960 mm 9'9"	3.038 mm 10'0"
Anchura sobre los neumáticos: máxima (con carga)*	3.016 mm 9'11"	3.005 mm 9'11"	3.049 mm 10'1"	2.947 mm 9'9"	2.986 mm 9'10"	3.063 mm 10'1"
Cambio en las dimensiones verticales (promedio de la parte delantera y trasera)	-11 mm -0,4"	39 mm 1,5"	4 mm 0,1"	14 mm 0,5"	47 mm 1,9"	38 mm 1,5"
Cambio en el alcance horizontal	3 mm 0,1"	-31 mm -1,2"	2 mm 0,1"	-7 mm -0,3"	-28 mm -1,1"	-23 mm -0,9"
Cambio en el círculo de espacio libre hasta el borde exterior de los neumáticos	5 mm 0,2"	-7 mm -0,3"	38 mm 1,5"	-65 mm -2,6"	-26 mm -1"	52 mm 2"
Cambio en el círculo de espacio libre hasta el borde interior de los neumáticos	-5 mm -0,2"	7 mm 0,3"	-38 mm -1,5"	65 mm 2,6"	26 mm 1"	-52 mm -2"
Cambio en el peso de funcionamiento (sin lastre)	-164 kg -362 lb	552 kg 1.217 lb	504 kg 1.110 lb	-16 kg -35 lb	692 kg 1.526 lb	684 kg 1.507 lb
Cambio en la carga límite de equilibrio estático: máquina recta	-119 kg -262 lb	400 kg 882 lb	365 kg 805 lb	-12 kg -26 lb	502 kg 1.106 lb	496 kg 1.093 lb
Cambio en la carga límite de equilibrio estático: máquina articulada	-106 kg -233 lb	356 kg 785 lb	325 kg 716 lb	-10 kg -23 lb	446 kg 984 lb	441 kg 972 lb
Ángulo oscilación del eje trasero	±13 grados	±8 grados	±8 grados	±13 grados	±8 grados	±8 grados
Subida y bajada máximas de una sola rueda	502 mm 1'8"	310 mm 1'1"	310 mm 1'1"	502 mm 1'8"	310 mm 1'1"	310 mm 1'1"

*Anchura sobre el saliente del neumático, que incluye la expansión del neumático.

Especificaciones de la Pala de Ruedas 966 XE

Opciones de neumáticos

Marca de neumáticos	TRIANGLE	TRIANGLE	GOODYEAR	GOODYEAR	GOODYEAR
Tamaño de neumático	26.5R25	26.5-25	26.5R25	26.5R25	26.5R25
Tipo de banda de rodadura	L3	L3	L3	L4	L5
Diseño de la banda de rodadura	TB516	TL612	RT3B	GP4D	RT5D
Resistencia de carcasa	**	20PR	**	**	**
Anchura sobre los neumáticos: máxima (sin carga)*	2.969 mm 9'9"	2.948 mm 9'9"	2.979 mm 9'10"	2.985 mm 9'10"	2.982 mm 9'10"
Anchura sobre los neumáticos: máxima (con carga)*	2.991 mm 9'10"	2.958 mm 9'9"	2.994 mm 9'10"	3.033 mm 10'0"	3.013 mm 9'11"
Cambio en las dimensiones verticales (promedio de la parte delantera y trasera)	14 mm 0,5"	17 mm 0,7"	20 mm 0,8"	5 mm 0,2"	41 mm 1,6"
Cambio en el alcance horizontal	-6 mm -0,2"	-2 mm -0,1"	-2 mm -0,1"	-5 mm -0,2"	-26 mm -1"
Cambio en el círculo de espacio libre hasta el borde exterior de los neumáticos	-21 mm -0,8"	-54 mm -2,1"	-17 mm -0,7"	22 mm 0,8"	1 mm 0"
Cambio en el círculo de espacio libre hasta el borde interior de los neumáticos	21 mm 0,8"	54 mm 2,1"	17 mm 0,7"	-22 mm -0,8"	-1 mm 0"
Cambio en el peso de funcionamiento (sin lastre)	-64 kg -141 lb	-372 kg -820 lb	276 kg 609 lb	272 kg 600 lb	988 kg 2.179 lb
Cambio en la carga límite de equilibrio estático: máquina recta	-46 kg -102 lb	-270 kg -595 lb	200 kg 441 lb	197 kg 435 lb	716 kg 1.579 lb
Cambio en la carga límite de equilibrio estático: máquina articulada	-41 kg -91 lb	-240 kg -529 lb	178 kg 393 lb	175 kg 387 lb	637 kg 1.405 lb
Ángulo oscilación del eje trasero	±13 grados	±13 grados	±13 grados	±13 grados	±8 grados
Subida y bajada máximas de una sola rueda	502 mm 1'8"	502 mm 1'8"	502 mm 1'8"	502 mm 1'8"	310 mm 1'1"

Marca de neumáticos	GOODYEAR	GOODYEAR	BRAWLER HPS SMOOTH	BRAWLER HPS TRACTION
Tamaño de neumático	26.5R25	775/65R29	26.5R25	26.5R25
Tipo de banda de rodadura	L5	L4	N/C	N/C
Diseño de la banda de rodadura	RL5K	GP4D	Liso	Tracción
Resistencia de carcasa	**	**	N/C	N/C
Anchura sobre los neumáticos: máxima (sin carga)*	3.046 mm 10'0"	3.072 mm 10'1"	2.959 mm 9'9"	2.959 mm 9'9"
Anchura sobre los neumáticos: máxima (con carga)*	3.171 mm 10'5"	3.118 mm 10'3"	2.968 mm 9'9"	2.968 mm 9'9"
Cambio en las dimensiones verticales (promedio de la parte delantera y trasera)	45 mm 1,8"	13 mm 0,5"	37 mm 1,5"	34 mm 1,3"
Cambio en el alcance horizontal	-23 mm -0,9"	-6 mm -0,2"	11 mm 0,4"	11 mm 0,4"
Cambio en el círculo de espacio libre hasta el borde exterior de los neumáticos	160 mm 6,3"	107 mm 4,2"	-44 mm -1,7"	-44 mm -1,7"
Cambio en el círculo de espacio libre hasta el borde interior de los neumáticos	-160 mm -6,3"	-107 mm -4,2"	44 mm 1,7"	44 mm 1,7"
Cambio en el peso de funcionamiento (sin lastre)	896 kg 1.976 lb	720 kg 1.587 lb	4.300 kg 9.482 lb	4.076 kg 8.988 lb
Cambio en la carga límite de equilibrio estático: máquina recta	650 kg 1.432 lb	522 kg 1.150 lb	3.118 kg 6.874 lb	2.955 kg 6.516 lb
Cambio en la carga límite de equilibrio estático: máquina articulada	578 kg 1.274 lb	464 kg 1.023 lb	2.774 kg 6.116 lb	2.629 kg 5.797 lb
Ángulo oscilación del eje trasero	±8 grados	±8 grados	±8 grados	±8 grados
Subida y bajada máximas de una sola rueda	310 mm 1'1"	310 mm 1'1"	310 mm 1'1"	310 mm 1'1"

*Anchura sobre el saliente del neumático, que incluye la expansión del neumático.

Especificaciones de la Pala de Ruedas 966 XE

Factores de llenado y guía de selección de cucharones

La selección del tamaño del cucharón debe basarse en la densidad del material y en el factor de llenado esperado. Los cucharones Cat Performance Series, con una base más larga, mayor apertura del cucharón, un ángulo de depósito aumentado, paneles laterales redondeados y un protector antiderrame integrado, muestran factores de llenado significativamente superiores que los de la generación anterior o los de cucharones de otras marcas. El volumen real que puede manipular la máquina suele ser, por tanto, mayor que la capacidad nominal.

Material suelto		Factor de llenado (%)*	Densidad de material
Tierra/arcilla		115	1,5-1,7
Arena y grava		115	1,5-1,7
Áridos:	25-76 mm (1 a 3 pulg)	110	1,6-1,7
	19 mm (0,75 pulg) y menor	105	1,8
Roca:	76 mm (3 pulg) y mayor	100	1,6

*Como porcentaje de la capacidad nominal ISO 7546:1983.

Nota: Los factores de llenado conseguidos también dependerán de si el producto se ha lavado o no.

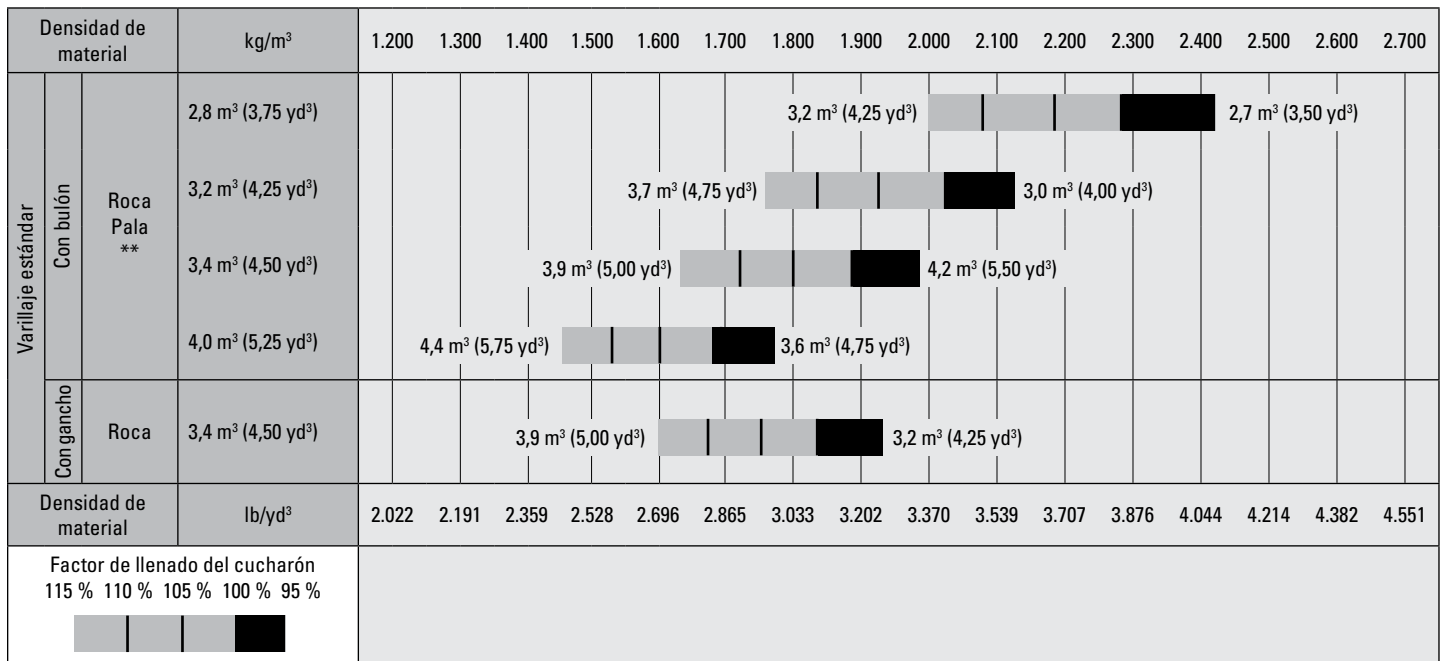

Nota: Todos los cucharones muestran cuchillas empernables.

Especificaciones de la Pala de Ruedas 966 XE

Factores de llenado y guía de selección de cucharones

La selección del tamaño del cucharón debe basarse en la densidad del material y en el factor de llenado esperado. Los cucharones Cat Performance Series, con una base más larga, mayor apertura del cucharón, un ángulo de depósito aumentado, paneles laterales redondeados y un protector antiderrame integrado, muestran factores de llenado significativamente superiores que los de la generación anterior o los de cucharones de otras marcas. El volumen real que puede manipular la máquina suele ser, por tanto, mayor que la capacidad nominal.

Material suelto		Factor de llenado (%)*	Densidad de material
Tierra/arcilla		115	1,5-1,7
Arena y grava		115	1,5-1,7
Áridos:	25-76 mm (1 a 3 pulg)	110	1,6-1,7
	19 mm (0,75 pulg) y menor	105	1,8
Roca:	76 mm (3 pulg) y mayor	100	1,6

*Como porcentaje de la capacidad nominal ISO 7546:1983.

Nota: Los factores de llenado conseguidos también dependerán de si el producto se ha lavado o no.

Densidad de material		kg/m ³	300	400	500	600	700	800	900	1.000	1.100	1.200	1.300	1.400	
Varillaje estándar	Con bulón	Carbón	7,1 m ³ (9,25 yd ³)						8,2 m ³ (10,75 yd ³)		7,1 m ³ (9,25 yd ³)				
		Carbón	6,7 m ³ (8,75 yd ³)						7,7 m ³ (10,00 yd ³)		6,7 m ³ (8,75 yd ³)				
	Con bulón	De alto volteo	7,6 m ³ (10,00 yd ³)						8,7 m ³ (11,50 yd ³)		7,6 m ³ (10,00 yd ³)				
			9,2 m ³ (12,00 yd ³)						10,6 m ³ (13,75 yd ³)		9,2 m ³ (12,00 yd ³)				
			11,1 m ³ (14,50 yd ³)						12,8 m ³ (16,75 yd ³)		11,1 m ³ (14,50 yd ³)				
	Con gancho	De alto volteo	7,6 m ³ (10,00 yd ³)						8,7 m ³ (11,50 yd ³)		7,6 m ³ (10,00 yd ³)				
			9,2 m ³ (12,00 yd ³)						10,6 m ³ (13,75 yd ³)		9,2 m ³ (12,00 yd ³)				
			11,1 m ³ (14,50 yd ³)						12,8 m ³ (16,75 yd ³)		11,1 m ³ (14,50 yd ³)				
	Con bulón	Astilla	11,9 m ³ (15,50 yd ³)						13,7 m ³ (18,00 yd ³)		11,9 m ³ (15,50 yd ³)				
		Con gancho	Astilla	11,9 m ³ (15,50 yd ³)					13,7 m ³ (18,00 yd ³)		11,9 m ³ (15,50 yd ³)				
	Densidad de material	lb/yd ³		506	674	843	1.011	1.180	1.348	1.517	1.685	1.854	2.022	2.191	2.359
	Factor de llenado del cucharón														
115 % 110 % 105 % 100 % 95 %															

Nota: Todos los cucharones muestran cuchillas empennables.

Especificaciones de la Pala de Ruedas 966 XE

Factores de llenado y guía de selección de cucharones

La selección del tamaño del cucharón debe basarse en la densidad del material y en el factor de llenado esperado. Los cucharones Cat Performance Series, con una base más larga, mayor apertura del cucharón, un ángulo de depósito aumentado, paneles laterales redondeados y un protector antiderrame integrado, muestran factores de llenado significativamente superiores que los de la generación anterior o los de cucharones de otras marcas. El volumen real que puede manipular la máquina suele ser, por tanto, mayor que la capacidad nominal.

Material suelto		Factor de llenado (%)*	Densidad de material
Tierra/arcilla		115	1,5-1,7
Arena y grava		115	1,5-1,7
Áridos:	25-76 mm (1 a 3 pulg)	110	1,6-1,7
	19 mm (0,75 pulg) y menor	105	1,8
Roca:	76 mm (3 pulg) y mayor	100	1,6

*Como porcentaje de la capacidad nominal ISO 7546:1983.

Nota: Los factores de llenado conseguidos también dependerán de si el producto se ha lavado o no.

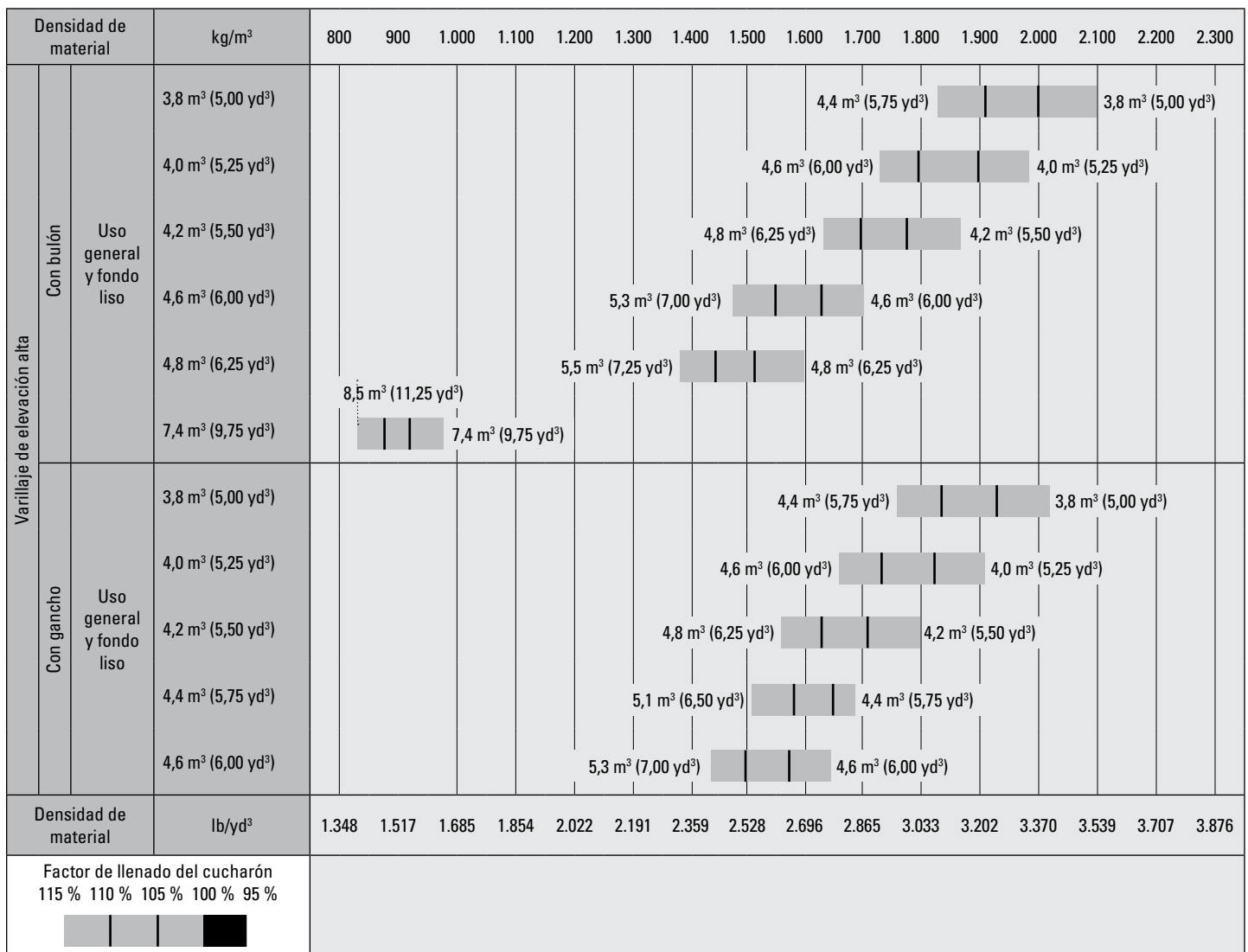

Nota: Todos los cucharones muestran cuchillas empennables.

Especificaciones de la Pala de Ruedas 966 XE

Factores de llenado y guía de selección de cucharones

La selección del tamaño del cucharón debe basarse en la densidad del material y en el factor de llenado esperado. Los cucharones Cat Performance Series, con una base más larga, mayor apertura del cucharón, un ángulo de depósito aumentado, paneles laterales redondeados y un protector antiderrame integrado, muestran factores de llenado significativamente superiores que los de la generación anterior o los de cucharones de otras marcas. El volumen real que puede manipular la máquina suele ser, por tanto, mayor que la capacidad nominal.

Material suelto		Factor de llenado (%)*	Densidad de material
Tierra/arcilla		115	1,5-1,7
Arena y grava		115	1,5-1,7
Áridos:	25-76 mm (1 a 3 pulg)	110	1,6-1,7
	19 mm (0,75 pulg) y menor	105	1,8
Roca:	76 mm (3 pulg) y mayor	100	1,6

*Como porcentaje de la capacidad nominal ISO 7546:1983.

Nota: Los factores de llenado conseguidos también dependerán de si el producto se ha lavado o no.

Densidad de material		kg/m ³	300	400	500	600	700	800	900	1.000	1.100	1.200	1.300	1.400	
Varillaje de elevación alta	Con bulón	Carbón	7,1 m ³ (9,25 yd ³)						8,2 m ³ (10,75 yd ³)						
		Carbón	6,7 m ³ (8,75 yd ³)						7,7 m ³ (10,00 yd ³)						
	Con bulón	De alto volteo	7,6 m ³ (10,00 yd ³)						8,7 m ³ (11,50 yd ³)						
		De alto volteo	9,2 m ³ (12,00 yd ³)			10,6 m ³ (13,75 yd ³)			9,2 m ³ (12,00 yd ³)						
		De alto volteo	11,1 m ³ (14,50 yd ³)	12,8 m ³ (16,75 yd ³)			11,1 m ³ (14,50 yd ³)								
	Con gancho	De alto volteo	7,6 m ³ (10,00 yd ³)						8,7 m ³ (11,50 yd ³)						
		De alto volteo	9,2 m ³ (12,00 yd ³)			10,6 m ³ (13,75 yd ³)			9,2 m ³ (12,00 yd ³)						
		De alto volteo	11,1 m ³ (14,50 yd ³)	12,8 m ³ (16,75 yd ³)			11,1 m ³ (14,50 yd ³)								
	Con bulón	Astilla	11,9 m ³ (15,50 yd ³)			13,7 m ³ (18,00 yd ³)			11,9 m ³ (15,50 yd ³)						
		Astilla	11,9 m ³ (15,50 yd ³)	13,7 m ³ (18,00 yd ³)			11,9 m ³ (15,50 yd ³)								
	Con gancho	Astilla	11,9 m ³ (15,50 yd ³)	13,7 m ³ (18,00 yd ³)			11,9 m ³ (15,50 yd ³)								
		Astilla	11,9 m ³ (15,50 yd ³)	13,7 m ³ (18,00 yd ³)			11,9 m ³ (15,50 yd ³)								
Densidad de material	lb/yd ³		506	674	843	1.011	1.180	1.348	1.517	1.685	1.854	2.022	2.191	2.359	
Factor de llenado del cucharón															
115 % 110 % 105 % 100 % 95 %															
															

Nota: Todos los cucharones muestran cuchillas empernables.

Especificaciones de la Pala de Ruedas 966 XE

Factores de llenado y guía de selección de cucharones

La selección del tamaño del cucharón debe basarse en la densidad del material y en el factor de llenado esperado. Los cucharones Cat Performance Series, con una base más larga, mayor apertura del cucharón, un ángulo de depósito aumentado, paneles laterales redondeados y un protector antiderrame integrado, muestran factores de llenado significativamente superiores que los de la generación anterior o los de cucharones de otras marcas. El volumen real que puede manipular la máquina suele ser, por tanto, mayor que la capacidad nominal.

Material suelto		Factor de llenado (%)*	Densidad de material
Tierra/arcilla		115	1,5-1,7
Arena y grava		115	1,5-1,7
Áridos:	25-76 mm (1 a 3 pulg)	110	1,6-1,7
	19 mm (0,75 pulg) y menor	105	1,8
Roca:	76 mm (3 pulg) y mayor	100	1,6

*Como porcentaje de la capacidad nominal ISO 7546:1983.

Nota: Los factores de llenado conseguidos también dependerán de si el producto se ha lavado o no.

Densidad de material	kg/m ³	900	1.000	1.100	1.200	1.300	1.400	1.500	1.600	1.700	1.800	1.900	2.000	2.100	2.200	2.300	2.400
		Varillaje de manipulador de áridos															
Con bulón	Uso general y fondo liso	4,0 m ³ (5,25 yd ³)									4,6 m ³ (6,00 yd ³)						4,0 m ³ (5,25 yd ³)
		4,2 m ³ (5,50 yd ³)								4,8 m ³ (6,25 yd ³)							4,2 m ³ (5,50 yd ³)
		4,4 m ³ (5,75 yd ³)								5,1 m ³ (6,50 yd ³)							4,4 m ³ (5,75 yd ³)
		4,6 m ³ (6,00 yd ³)								5,3 m ³ (7,00 yd ³)							4,6 m ³ (6,00 yd ³)
		4,8 m ³ (6,25 yd ³)								5,5 m ³ (7,25 yd ³)							4,8 m ³ (6,25 yd ³)
Con gancho	Uso general y fondo liso	4,0 m ³ (5,25 yd ³)									4,6 m ³ (6,00 yd ³)						4,0 m ³ (5,25 yd ³)
		4,2 m ³ (5,50 yd ³)								4,8 m ³ (6,25 yd ³)							4,2 m ³ (5,50 yd ³)
		4,4 m ³ (5,75 yd ³)								5,1 m ³ (6,50 yd ³)							4,4 m ³ (5,75 yd ³)
		4,6 m ³ (6,00 yd ³)								5,3 m ³ (7,00 yd ³)							4,6 m ³ (6,00 yd ³)
Densidad de material	lb/yd ³	1.517	1.685	1.854	2.022	2.191	2.359	2.528	2.696	2.865	3.033	3.202	3.370	3.539	3.707	3.876	4.044
Factor de llenado del cucharón		115 % 110 % 105 % 100 % 95 % 															

Nota: Todos los cucharones muestran cuchillas empennables.

Especificaciones de la Pala de Ruedas 966 XE

Especificaciones de funcionamiento – Cucharones

Varillaje		Varillaje estándar					
Tipo de cucharón		Uso general – Con bulón					
Tipo de cuchilla		Cuchillas empernables	Puntas	Dientes y segmentos	Cuchillas empernables	Puntas	Dientes y segmentos
Capacidad – Nominal	m ³	3,80	3,60	3,80	4,00	3,80	4,00
	yd ³	5,00	4,75	5,00	5,25	5,00	5,25
Capacidad – Nominal con factor de llenado del 110 %	m ³	4,20	4,00	4,20	4,40	4,20	4,40
	yd ³	5,50	5,25	5,50	5,75	5,50	5,75
Anchura	mm	3.220	3.271	3.301	3.220	3.271	3.301
	pie/pulg	10'6"	10'8"	10'9"	10'6"	10'8"	10'9"
16† Espacio libre de descarga en posición de máxima elevación y ángulo de descarga de 45°	mm	3.077	2.925	2.901	3.068	2.915	2.892
	pie/pulg	10'1"	9'7"	9'6"	10'0"	9'6"	9'5"
17† Alcance a máxima elevación y ángulo de descarga de 45°	mm	1.289	1.429	1.422	1.296	1.435	1.427
	pie/pulg	4'2"	4'8"	4'7"	4'3"	4'8"	4'8"
Alcance con el brazo de elevación y el cucharón horizontales	mm	2.701	2.905	2.916	2.712	2.917	2.926
	pie/pulg	8'10"	9'6"	9'6"	8'10"	9'6"	9'7"
A† Profundidad de excavación	mm	114	84	114	114	84	114
	pulg	4,5"	3,3"	4,5"	4,5"	3,3"	4,5"
12† Longitud total	mm	8.753	8.978	9.007	8.765	8.990	9.017
	pie/pulg	28'9"	29'6"	29'7"	28'10"	29'6"	29'7"
B† Altura total con el cucharón en la posición de máxima elevación	mm	5.787	5.787	5.787	5.898	5.898	5.898
	pie/pulg	19'0"	19'0"	19'0"	19'5"	19'5"	19'5"
Radio de círculo de espacio libre de la pala con el cucharón en la posición de transporte	mm	7.488	7.572	7.597	7.491	7.575	7.600
	pie/pulg	24'7"	24'11"	25'0"	24'7"	24'11"	25'0"
Carga de vuelco estática con la máquina recta (con desviación de neumáticos)	kg	17.116	17.132	16.821	17.098	17.151	16.861
	lb	37.724	37.761	37.074	37.685	37.801	37.163
Carga límite de equilibrio estático con la máquina recta (sin desviación de neumáticos)	kg	18.240	18.243	17.927	18.232	18.285	17.992
	lb	40.202	40.209	39.513	40.185	40.301	39.654
Carga de vuelco estática con la máquina articulada (con deflexión del neumático)	kg	15.058	15.066	14.770	15.037	15.074	14.799
	lb	33.189	33.207	32.554	33.142	33.223	32.619
Carga límite de equilibrio estático con la máquina articulada (sin desviación de neumáticos)	kg	16.189	16.183	15.884	16.177	16.214	15.936
	lb	35.681	35.669	35.008	35.656	35.735	35.124
Fuerza de arranque (§)	kN	187	199	185	185	197	183
	lbf	42.167	44.924	41.580	41.712	44.412	41.134
Peso de funcionamiento*	kg	23.088	23.063	23.262	23.140	23.115	23.311
	lb	50.886	50.830	51.269	51.001	50.945	51.377

* Las cargas límite de equilibrio estático y los pesos de funcionamiento que se muestran se basan en la configuración de una máquina con neumáticos radiales Bridgestone 26.5R25 VJT L3, todos los fluidos, operador, contrapeso estándar, control de amortiguación, arranque en frío, guardabarros para circulación por carretera, Product Link™, ejes con apertura/bloqueo del diferencial manual (delantero y trasero), protector del tren de potencia, dirección secundaria e insonorización.

† Se muestra la ilustración con las tablas de las dimensiones.

***Las especificaciones de los cucharones para roca se aplican a neumáticos radiales Bridgestone 26.5R25 VSDL L5.

(§) Medida 100 mm (4 pulg) por detrás de la punta de la cuchilla con el bulón de articulación del cucharón como punto de giro de acuerdo con la norma ISO 14397-2:2007. (Con desviación de neumáticos) Cumple totalmente de la sección 1 a la 6 de la norma ISO 14397-1:2007, que exige una desviación inferior al 2 % entre los valores de los cálculos y las pruebas.

(Sin desviación de neumáticos) Cumple de la sección 1 a la 5 de la norma ISO 14397-1:2007.

Los cucharones y ofertas disponibles varían según la región. Consulte a su distribuidor Cat local para obtener más detalles.

Especificaciones de la Pala de Ruedas 966 XE

Especificaciones de funcionamiento – Cucharones (continuación)

Varillaje		Varillaje estándar					
Tipo de cucharón		Uso general – Con bulón					
Tipo de cuchilla		Cuchillas empernables	Puntas	Dientes y segmentos	Cuchillas empernables	Dientes y segmentos	Puntas
Capacidad – Nominal	m ³	4,20	4,00	4,20	4,60	4,60	4,40
	yd ³	5,50	5,25	5,50	6,00	6,00	5,75
Capacidad – Nominal con factor de llenado del 110 %	m ³	4,60	4,40	4,60	5,10	5,10	4,80
	yd ³	6,00	5,75	6,00	6,75	6,75	6,25
Anchura	mm	3.220	3.271	3.301	3.264	3.301	3.301
	pie/pulg	10'6"	10'8"	10'9"	10'8"	10'9"	10'9"
16† Espacio libre de descarga en posición de máxima elevación y ángulo de descarga de 45°	mm	3.001	2.847	2.832	2.987	2.829	2.829
	pie/pulg	9'10"	9'4"	9'3"	9'9"	9'3"	9'3"
17† Alcance a máxima elevación y ángulo de descarga de 45°	mm	1.350	1.487	1.487	1.361	1.497	1.497
	pie/pulg	4'5"	4'10"	4'10"	4'5"	4'10"	4'10"
Alcance con el brazo de elevación y el cucharón horizontales	mm	2.800	3.005	3.015	2.818	3.024	3.024
	pie/pulg	9'2"	9'10"	9'10"	9'2"	9'11"	9'11"
A† Profundidad de excavación	mm	114	84	114	114	114	84
	pulg	4,5"	3,3"	4,5"	4,5"	4,5"	3,3"
12† Longitud total	mm	8.852	9.077	9.096	8.870	9.101	9.101
	pie/pulg	29'1"	29'10"	29'11"	29'2"	29'11"	29'11"
B† Altura total con el cucharón en la posición de máxima elevación	mm	5.898	5.898	5.898	6.021	6.021	6.021
	pie/pulg	19'5"	19'5"	19'5"	19'10"	19'10"	19'10"
Radio de círculo de espacio libre de la pala con el cucharón en la posición de transporte	mm	7.512	7.598	7.618	7.537	7.618	7.618
	pie/pulg	24'8"	25'0"	25'0"	24'9"	25'0"	25'0"
Carga de vuelco estática con la máquina recta (con desviación de neumáticos)	kg	16.896	16.955	16.691	16.885	16.578	16.928
	lb	37.239	37.369	36.787	37.214	36.538	37.311
Carga límite de equilibrio estático con la máquina recta (sin desviación de neumáticos)	kg	18.022	18.081	17.814	18.037	17.724	18.088
	lb	39.720	39.852	39.262	39.754	39.065	39.867
Carga de vuelco estática con la máquina articulada (con desviación de neumáticos)	kg	14.849	14.892	14.643	14.827	14.520	14.855
	lb	32.727	32.822	32.275	32.679	32.003	32.741
Carga límite de equilibrio estático con la máquina articulada (sin desviación de neumáticos)	kg	15.981	16.024	15.773	15.985	15.673	16.020
	lb	35.224	35.317	34.764	35.232	34.544	35.310
Fuerza de arranque (§)	kN	173	184	171	170	167	179
	lbf	38.999	41.363	38.523	38.302	37.614	40.230
Peso de funcionamiento*	kg	23.196	23.171	23.341	23.279	23.451	23.290
	lb	51.124	51.068	51.443	51.307	51.686	51.331

*Las cargas límite de equilibrio estático y los pesos de funcionamiento que se muestran se basan en la configuración de una máquina con neumáticos radiales Bridgestone 26.5R25 VJT L3, todos los fluidos, operador, contrapeso estándar, control de amortiguación, arranque en frío, guardabarros para circulación por carretera, Product Link™, ejes con apertura/bloqueo del diferencial manual (delantero y trasero), protector del tren de potencia, dirección secundaria e insonorización.

† Se muestra la ilustración con las tablas de las dimensiones.

*** Las especificaciones de los cucharones para roca se aplican a neumáticos radiales Bridgestone 26.5R25 VSDL L5.

(§) Medida 100 mm (4 pulg) por detrás de la punta de la cuchilla con el bulón de articulación del cucharón como punto de giro de acuerdo con la norma ISO 14397-2:2007.

(Con desviación de neumáticos) Cumple totalmente de la sección 1 a la 6 de la norma ISO 14397-1:2007, que exige una desviación inferior al 2 % entre los valores de los cálculos y las pruebas.

(Sin desviación de neumáticos) Cumple de la sección 1 a la 5 de la norma ISO 14397-1:2007.

Los cucharones y ofertas disponibles varían según la región. Consulte a su distribuidor Cat local para obtener más detalles.

Especificaciones de la Pala de Ruedas 966 XE

Especificaciones de funcionamiento – Cucharones (continuación)

Varillaje		Varillaje estándar					
Tipo de cucharón		Uso general – Con gancho – Fusion™					
Tipo de cuchilla		Cuchillas empernables	Dientes y segmentos	Puntas	Cuchillas empernables	Dientes y segmentos	Puntas
Capacidad – Nominal	m ³	3,80	3,80	3,60	4,00	4,00	3,80
	yd ³	5,00	5,00	4,75	5,25	5,25	5,00
Capacidad – Nominal con factor de llenado del 110 %	m ³	4,20	4,20	4,00	4,40	4,40	4,20
	yd ³	5,50	5,50	5,25	5,75	5,75	5,50
Anchura	mm	3.220	3.271	3.271	3.201	3.201	3.201
	pie/pulg	10'6"	10'8"	10'8"	10'6"	10'6"	10'6"
16† Espacio libre de descarga en posición de máxima elevación y ángulo de descarga de 45°	mm	3.048	2.896	2.896	3.035	2.880	2.880
	pie/pulg	10'0"	9'6"	9'6"	9'11"	9'5"	9'5"
17† Alcance a máxima elevación y ángulo de descarga de 45°	mm	1.324	1.463	1.463	1.327	1.468	1.468
	pie/pulg	4'4"	4'9"	4'9"	4'4"	4'9"	4'9"
Alcance con el brazo de elevación y el cucharón horizontales	mm	2.745	2.950	2.950	2.757	2.965	2.965
	pie/pulg	9'0"	9'8"	9'8"	9'0"	9'8"	9'8"
A† Profundidad de excavación	mm	114	114	84	84	84	84
	pulg	4,5"	4,5"	3,3"	3,3"	3,3"	3,3"
12† Longitud total	mm	8.798	9.023	9.023	8.813	9.042	9.042
	pie/pulg	28'11"	29'8"	29'8"	28'11"	29'8"	29'8"
B† Altura total con el cucharón en la posición de máxima elevación	mm	5.813	5.813	5.813	5.929	5.929	5.929
	pie/pulg	19'1"	19'1"	19'1"	19'6"	19'6"	19'6"
Radio de círculo de espacio libre de la pala con el cucharón en la posición de transporte	mm	7.512	7.601	7.601	7.508	7.575	7.575
	pie/pulg	24'8"	25'0"	25'0"	24'8"	24'11"	24'11"
Carga de vuelco estática con la máquina recta (con desviación de neumáticos)	kg	16.536	16.354	16.701	16.488	16.272	16.634
	lb	36.446	36.045	36.809	36.339	35.865	36.663
Carga límite de equilibrio estático con la máquina recta (sin desviación de neumáticos)	kg	17.637	17.453	17.813	17.601	17.383	17.761
	lb	38.872	38.466	39.260	38.793	38.313	39.146
Carga de vuelco estática con la máquina articulada (con desviación de neumáticos)	kg	14.505	14.322	14.653	14.456	14.241	14.585
	lb	31.969	31.567	32.297	31.862	31.388	32.147
Carga límite de equilibrio estático con la máquina articulada (sin desviación de neumáticos)	kg	15.613	15.429	15.772	15.576	15.359	15.719
	lb	34.411	34.005	34.763	34.331	33.851	34.645
Fuerza de arranque (§)	kN	180	179	192	190	188	189
	lbf	40.648	40.284	43.214	42.726	42.275	42.640
Peso de funcionamiento*	kg	23.503	23.641	23.478	23.551	23.713	23.547
	lb	51.801	52.105	51.745	51.906	52.263	51.897

*Las cargas límite de equilibrio estático y los pesos de funcionamiento que se muestran se basan en la configuración de una máquina con neumáticos radiales Bridgestone 26.5R25 VJT L3, todos los fluidos, operador, contrapeso estándar, control de amortiguación, arranque en frío, guardabarros para circulación por carretera, Product Link™, ejes con apertura/bloqueo del diferencial manual (delantero y trasero), protector del tren de potencia, dirección secundaria e insonorización.

† Se muestra la ilustración con las tablas de las dimensiones.

***Las especificaciones de los cucharones para roca se aplican a neumáticos radiales Bridgestone 26.5R25 VSDL L5.

(§) Medida 100 mm (4 pulg) por detrás de la punta de la cuchilla con el bulón de articulación del cucharón como punto de giro de acuerdo con la norma ISO 14397-2:2007. (Con desviación de neumáticos) Cumple totalmente de la sección 1 a la 6 de la norma ISO 14397-1:2007, que exige una desviación inferior al 2 % entre los valores de los cálculos y las pruebas.

(Sin desviación de neumáticos) Cumple de la sección 1 a la 5 de la norma ISO 14397-1:2007.

Los cucharones y ofertas disponibles varían según la región. Consulte a su distribuidor Cat local para obtener más detalles.

Especificaciones de la Pala de Ruedas 966 XE

Especificaciones de funcionamiento – Cucharones (continuación)

Varillaje		Varillaje estándar					
Tipo de cucharón		Uso general – Con gancho – Fusion					
Tipo de cuchilla		Cuchillas empernables	Dientes y segmentos	Puntas	Cuchillas empernables	Dientes y segmentos	Puntas
Capacidad – Nominal	m ³	4,20	4,20	4,00	4,60	4,60	4,40
	yd ³	5,50	5,50	5,25	6,00	6,00	5,75
Capacidad – Nominal con factor de llenado del 110 %	m ³	4,60	4,60	4,40	5,10	5,10	4,80
	yd ³	6,00	6,00	5,75	6,75	6,75	6,25
Anchura	mm	3.220	3.271	3.271	3.220	3.271	3.271
	pie/pulg	10'6"	10'8"	10'8"	10'6"	10'8"	10'8"
16† Espacio libre de descarga en posición de máxima elevación y ángulo de descarga de 45°	mm	2.970	2.816	2.816	2.957	2.803	2.803
	pie/pulg	9'8"	9'2"	9'2"	9'8"	9'2"	9'2"
17† Alcance a máxima elevación y ángulo de descarga de 45°	mm	1.395	1.533	1.533	1.398	1.535	1.535
	pie/pulg	4'6"	5'0"	5'0"	4'7"	5'0"	5'0"
Alcance con el brazo de elevación y el cucharón horizontales	mm	2.855	3.059	3.059	2.865	3.070	3.070
	pie/pulg	9'4"	10'0"	10'0"	9'4"	10'0"	10'0"
A† Profundidad de excavación	mm	106	106	76	113	113	83
	pulg	4,2"	4,2"	3,0"	4,4"	4,4"	3,2"
12† Longitud total	mm	8.900	9.126	9.126	8.916	9.142	9.142
	pie/pulg	29'3"	30'0"	30'0"	29'4"	30'0"	30'0"
B† Altura total con el cucharón en la posición de máxima elevación	mm	5.970	5.970	5.970	6.048	6.048	6.048
	pie/pulg	19'8"	19'8"	19'8"	19'11"	19'11"	19'11"
Radio de círculo de espacio libre de la pala con el cucharón en la posición de transporte	mm	7.539	7.629	7.629	7.544	7.634	7.634
	pie/pulg	24'9"	25'1"	25'1"	24'9"	25'1"	25'1"
Carga de vuelco estática con la máquina recta (con desviación de neumáticos)	kg	16.266	16.083	16.423	16.391	16.205	16.541
	lb	35.851	35.448	36.197	36.126	35.716	36.456
Carga límite de equilibrio estático con la máquina recta (sin desviación de neumáticos)	kg	17.366	17.180	17.533	17.532	17.344	17.695
	lb	38.274	37.866	38.644	38.642	38.226	39.000
Carga de vuelco estática con la máquina articulada (con desviación de neumáticos)	kg	14.255	14.072	14.397	14.351	14.165	14.486
	lb	31.419	31.015	31.731	31.630	31.219	31.929
Carga límite de equilibrio estático con la máquina articulada (sin desviación de neumáticos)	kg	15.362	15.177	15.514	15.499	15.310	15.647
	lb	33.859	33.451	34.194	34.160	33.744	34.486
Fuerza de arranque (§)	kN	166	164	176	164	163	174
	lbf	37.396	37.040	39.580	37.021	36.663	39.164
Peso de funcionamiento*	kg	23.567	23.705	23.541	23.681	23.819	23.656
	lb	51.940	52.244	51.884	52.192	52.496	52.136

*Las cargas límite de equilibrio estático y los pesos de funcionamiento que se muestran se basan en la configuración de una máquina con neumáticos radiales Bridgestone 26.5R25 VJT L3, todos los fluidos, operador, contrapeso estándar, control de amortiguación, arranque en frío, guardabarros para circulación por carretera, Product Link™, ejes con apertura/bloqueo del diferencial manual (delantero y trasero), protector del tren de potencia, dirección secundaria e insonorización.

† Se muestra la ilustración con las tablas de las dimensiones.

***Las especificaciones de los cucharones para roca se aplican a neumáticos radiales Bridgestone 26.5R25 VSDL L5.

(§) Medida 100 mm (4 pulg) por detrás de la punta de la cuchilla con el bulón de articulación del cucharón como punto de giro de acuerdo con la norma ISO 14397-2:2007.

(Con desviación de neumáticos) Cumple totalmente de la sección 1 a la 6 de la norma ISO 14397-1:2007, que exige una desviación inferior al 2 % entre los valores de los cálculos y las pruebas.

(Sin desviación de neumáticos) Cumple de la sección 1 a la 5 de la norma ISO 14397-1:2007.

Los cucharones y ofertas disponibles varían según la región. Consulte a su distribuidor Cat local para obtener más detalles.

Especificaciones de la Pala de Ruedas 966 XE

Especificaciones de funcionamiento – Cucharones (continuación)

Varillaje		Varillaje estándar	
Tipo de cucharón		Uso general – Con gancho – VCE	
Tipo de cuchilla		Cuchillas empernables	Cuchillas empernables
Capacidad – Nominal	m ³	4,00	4,40
	yd ³	5,25	5,75
Capacidad – Nominal con factor de llenado del 110 %	m ³	4,40	4,80
	yd ³	5,75	6,25
Anchura	mm	3.220	3.220
	pie/pulg	10'6"	10'6"
16† Espacio libre de descarga en posición de máxima elevación y ángulo de descarga de 45°	mm	2.915	2.851
	pie/pulg	9'6"	9'4"
17† Alcance a máxima elevación y ángulo de descarga de 45°	mm	1.484	1.530
	pie/pulg	4'10"	5'0"
Alcance con el brazo de elevación y el cucharón horizontales	mm	2.954	3.034
	pie/pulg	9'8"	9'11"
A† Profundidad de excavación	mm	108	108
	pulg	4,2"	4,2"
12† Longitud total	mm	9.002	9.082
	pie/pulg	29'7"	29'10"
B† Altura total con el cucharón en la posición de máxima elevación	mm	5.988	6.106
	pie/pulg	19'8"	20'1"
Radio de círculo de espacio libre de la pala con el cucharón en la posición de transporte	mm	7.551	7.574
	pie/pulg	24'10"	24'11"
Carga de vuelco estática con la máquina recta (con desviación de neumáticos)	kg	15.424	15.286
	lb	33.995	33.692
Carga límite de equilibrio estático con la máquina recta (sin desviación de neumáticos)	kg	16.479	16.356
	lb	36.321	36.050
Carga de vuelco estática con la máquina articulada (con desviación de neumáticos)	kg	13.485	13.348
	lb	29.721	29.420
Carga límite de equilibrio estático con la máquina articulada (sin desviación de neumáticos)	kg	14.550	14.428
	lb	32.069	31.800
Fuerza de arranque (§)	kN	153	145
	lbf	34.572	32.680
Peso de funcionamiento*	kg	23.771	23.877
	lb	52.391	52.625

*Las cargas límite de equilibrio estático y los pesos de funcionamiento que se muestran se basan en la configuración de una máquina con neumáticos radiales Bridgestone 26.5R25 VJT L3, todos los fluidos, operador, contrapeso estándar, control de amortiguación, arranque en frío, guardabarros para circulación por carretera, Product Link™, ejes con apertura/bloqueo del diferencial manual (delantero y trasero), protector del tren de potencia, dirección secundaria e insonorización.

† Se muestra la ilustración con las tablas de las dimensiones.

***Las especificaciones de los cucharones para roca se aplican a neumáticos radiales Bridgestone 26.5R25 VSDL L5.

(§) Medida 100 mm (4 pulg) por detrás de la punta de la cuchilla con el bulón de articulación del cucharón como punto de giro de acuerdo con la norma ISO 14397-2:2007.

(Con desviación de neumáticos) Cumple totalmente de la sección 1 a la 6 de la norma ISO 14397-1:2007, que exige una desviación inferior al 2 % entre los valores de los cálculos y las pruebas.

(Sin desviación de neumáticos) Cumple de la sección 1 a la 5 de la norma ISO 14397-1:2007.

Los cucharones y ofertas disponibles varían según la región. Consulte a su distribuidor Cat local para obtener más detalles.

Especificaciones de la Pala de Ruedas 966 XE

Especificaciones de funcionamiento – Cucharones (continuación)

Varillaje		Varillaje estándar					
Tipo de cucharón		Manipulación de Materiales – Con bulón – Fondo liso					
Tipo de cuchilla		Cuchillas empernables	Dientes y segmentos	Puntas	Cuchillas empernables	Dientes y segmentos	Puntas
Capacidad – Nominal	m ³	4,20	4,20	4,00	4,60	4,60	4,40
	yd ³	5,50	5,50	5,25	6,00	6,00	5,75
Capacidad – Nominal con factor de llenado del 110 %	m ³	4,60	4,60	4,40	5,10	5,10	4,90
	yd ³	6,00	6,00	5,75	6,75	6,75	6,50
Anchura	mm	3.220	3.271	3.271	3.220	3.271	3.271
	pie/pulg	10'6"	10'8"	10'8"	10'6"	10'8"	10'8"
16† Espacio libre de descarga en posición de máxima elevación y ángulo de descarga de 45°	mm	2.959	2.797	2.797	2.903	2.740	2.740
	pie/pulg	9'8"	9'2"	9'2"	9'6"	8'11"	8'11"
17† Alcance a máxima elevación y ángulo de descarga de 45°	mm	1.242	1.369	1.369	1.299	1.426	1.426
	pie/pulg	4'0"	4'5"	4'5"	4'3"	4'8"	4'8"
Alcance con el brazo de elevación y el cucharón horizontales	mm	2.771	2.975	2.975	2.851	3.055	3.055
	pie/pulg	9'1"	9'9"	9'9"	9'4"	10'0"	10'0"
A† Profundidad de excavación	mm	114	114	84	114	114	84
	pulg	4,5"	4,5"	3,3"	4,5"	4,5"	3,3"
12† Longitud total	mm	8.823	9.048	9.048	8.903	9.128	9.128
	pie/pulg	29'0"	29'9"	29'9"	29'3"	30'0"	30'0"
B† Altura total con el cucharón en la posición de máxima elevación	mm	5.911	5.911	5.911	5.992	5.992	5.992
	pie/pulg	19'5"	19'5"	19'5"	19'8"	19'8"	19'8"
Radio de círculo de espacio libre de la pala con el cucharón en la posición de transporte	mm	7.504	7.589	7.589	7.524	7.610	7.610
	pie/pulg	24'8"	24'11"	24'11"	24'9"	25'0"	25'0"
Carga de vuelco estática con la máquina recta (con desviación de neumáticos)	kg	16.818	16.635	16.968	16.676	16.491	16.823
	lb	37.067	36.664	37.399	36.754	36.347	37.077
Carga límite de equilibrio estático con la máquina recta (sin desviación de neumáticos)	kg	17.924	17.739	18.084	17.793	17.606	17.950
	lb	39.504	39.096	39.858	39.217	38.805	39.562
Carga de vuelco estática con la máquina articulada (con desviación de neumáticos)	kg	14.785	14.601	14.919	14.646	14.461	14.777
	lb	32.586	32.182	32.883	32.280	31.873	32.570
Carga límite de equilibrio estático con la máquina articulada (sin desviación de neumáticos)	kg	15.898	15.713	16.042	15.771	15.584	15.912
	lb	35.039	34.631	35.357	34.760	34.347	35.070
Fuerza de arranque (§)	kN	177	175	188	166	165	176
	lbf	39.850	39.488	42.318	37.495	37.136	39.687
Peso de funcionamiento*	kg	23.193	23.331	23.168	23.282	23.419	23.256
	lb	51.118	51.422	51.062	51.312	51.616	51.256

*Las cargas límite de equilibrio estático y los pesos de funcionamiento que se muestran se basan en la configuración de una máquina con neumáticos radiales Bridgestone 26.5R25 VJT L3, todos los fluidos, operador, contrapeso estándar, control de amortiguación, arranque en frío, guardabarros para circulación por carretera, Product Link™, ejes con apertura/bloqueo del diferencial manual (delantero y trasero), protector del tren de potencia, dirección secundaria e insonorización.

† Se muestra la ilustración con las tablas de las dimensiones.

***Las especificaciones de los cucharones para roca se aplican a neumáticos radiales Bridgestone 26.5R25 VSDL L5.

(§) Medida 100 mm (4 pulg) por detrás de la punta de la cuchilla con el bulón de articulación del cucharón como punto de giro de acuerdo con la norma ISO 14397-2:2007.

(Con desviación de neumáticos) Cumple totalmente de la sección 1 a la 6 de la norma ISO 14397-1:2007, que exige una desviación inferior al 2 % entre los valores de los cálculos y las pruebas.

(Sin desviación de neumáticos) Cumple de la sección 1 a la 5 de la norma ISO 14397-1:2007.

Los cucharones y ofertas disponibles varían según la región. Consulte a su distribuidor Cat local para obtener más detalles.

Especificaciones de la Pala de Ruedas 966 XE

Especificaciones de funcionamiento – Cucharones (continuación)

Varillaje		Varillaje estándar					
Tipo de cucharón		Manipulación de Materiales – Con bulón – Fondo liso			Manipulación de Materiales – Con bulón – Fondo liso – Abrasión		
Tipo de cuchilla		Cuchillas empernables	Dientes y segmentos	Puntas	Cuchillas empernables	Dientes y segmentos	Puntas
Capacidad – Nominal	m ³	4,80	4,80	4,60	4,40	4,40	4,20
	yd ³	6,25	6,25	6,00	5,75	5,75	5,50
Capacidad – Nominal con factor de llenado del 110 %	m ³	5,30	5,30	5,10	4,80	4,90	4,70
	yd ³	7,00	7,00	6,75	6,25	6,50	6,25
Anchura	mm	3.220	3.271	3.271	3.220	3.301	3.301
	pie/pulg	10'6"	10'8"	10'8"	10'6"	10'9"	10'9"
16† Espacio libre de descarga en posición de máxima elevación y ángulo de descarga de 45°	mm	2.875	2.712	2.712	2.932	2.770	2.770
	pie/pulg	9'5"	8'10"	8'10"	9'7"	9'1"	9'1"
17† Alcance a máxima elevación y ángulo de descarga de 45°	mm	1.327	1.454	1.454	1.269	1.401	1.401
	pie/pulg	4'4"	4'9"	4'9"	4'1"	4'7"	4'7"
Alcance con el brazo de elevación y el cucharón horizontales	mm	2.891	3.095	3.095	2.809	3.017	3.017
	pie/pulg	9'5"	10'1"	10'1"	9'2"	9'10"	9'10"
A† Profundidad de excavación	mm	114	114	84	114	114	84
	pulg	4,5"	4,5"	3,3"	4,5"	4,5"	3,3"
12† Longitud total	mm	8.943	9.168	9.168	8.861	9.087	9.087
	pie/pulg	29'5"	30'1"	30'1"	29'1"	29'10"	29'10"
B† Altura total con el cucharón en la posición de máxima elevación	mm	6.033	6.033	6.033	5.943	5.943	5.943
	pie/pulg	19'10"	19'10"	19'10"	19'6"	19'6"	19'6"
Radio de círculo de espacio libre de la pala con el cucharón en la posición de transporte	mm	7.534	7.620	7.620	7.513	7.612	7.612
	pie/pulg	24'9"	25'0"	25'0"	24'8"	25'0"	25'0"
Carga de vuelco estática con la máquina recta (con desviación de neumáticos)	kg	16.603	16.417	16.748	16.620	16.407	16.743
	lb	36.594	36.184	36.913	36.631	36.162	36.902
Carga límite de equilibrio estático con la máquina recta (sin desviación de neumáticos)	kg	17.726	17.538	17.881	17.732	17.517	17.865
	lb	39.070	38.655	39.411	39.082	38.607	39.374
Carga de vuelco estática con la máquina articulada (con desviación de neumáticos)	kg	14.575	14.389	14.705	14.587	14.374	14.695
	lb	32.124	31.714	32.410	32.150	31.680	32.389
Carga límite de equilibrio estático con la máquina articulada (sin desviación de neumáticos)	kg	15.706	15.518	15.845	15.707	15.491	15.824
	lb	34.616	34.201	34.923	34.618	34.143	34.877
Fuerza de arranque (§)	kN	162	160	171	171	169	181
	lbf	36.405	36.047	38.475	38.560	38.151	40.779
Peso de funcionamiento*	kg	23.328	23.466	23.302	23.375	23.533	23.372
	lb	51.413	51.717	51.358	51.518	51.867	51.510

*Las cargas límite de equilibrio estático y los pesos de funcionamiento que se muestran se basan en la configuración de una máquina con neumáticos radiales Bridgestone 26.5R25 VJT L3, todos los fluidos, operador, contrapeso estándar, control de amortiguación, arranque en frío, guardabarros para circulación por carretera, Product Link™, ejes con apertura/bloqueo del diferencial manual (delantero y trasero), protector del tren de potencia, dirección secundaria e insonorización.

† Se muestra la ilustración con las tablas de las dimensiones.

***Las especificaciones de los cucharones para roca se aplican a neumáticos radiales Bridgestone 26.5R25 VSDL L5.

(§) Medida 100 mm (4 pulg) por detrás de la punta de la cuchilla con el bulón de articulación del cucharón como punto de giro de acuerdo con la norma ISO 14397-2:2007.

(Con desviación de neumáticos) Cumple totalmente de la sección 1 a la 6 de la norma ISO 14397-1:2007, que exige una desviación inferior al 2 % entre los valores de los cálculos y las pruebas.

(Sin desviación de neumáticos) Cumple de la sección 1 a la 5 de la norma ISO 14397-1:2007.

Los cucharones y ofertas disponibles varían según la región. Consulte a su distribuidor Cat local para obtener más detalles.

Especificaciones de la Pala de Ruedas 966 XE

Especificaciones de funcionamiento – Cucharones (continuación)

Varillaje		Varillaje estándar						Manipulación de Materiales – Con bulón – Fondo liso
Tipo de cucharón		Manipulación de Materiales – Con bulón – Fondo liso – Abrasión						
Tipo de cuchilla		Cuchillas empernables	Cuchillas empernables	Cuchillas empernables	Cuchillas empernables	Cuchillas empernables	Cuchillas empernables	
Capacidad – Nominal	m ³	4,20	4,40	4,60	4,60	4,80	4,60	
	yd ³	5,50	5,75	6,00	6,00	6,25	6,00	
Capacidad – Nominal con factor de llenado del 110 %	m ³	4,60	4,80	5,10	5,10	5,30	5,10	
	yd ³	6,00	6,25	6,75	6,75	7,00	6,75	
Anchura	mm	2.995	2.995	2.995	3.220	3.230	2.995	
	pie/pulg	9'9"	9'9"	9'9"	10'6"	10'7"	9'9"	
16† Espacio libre de descarga en posición de máxima elevación y ángulo de descarga de 45°	mm	2.904	2.877	2.855	2.903	2.875	2.855	
	pie/pulg	9'6"	9'5"	9'4"	9'6"	9'5"	9'4"	
17† Alcance a máxima elevación y ángulo de descarga de 45°	mm	1.298	1.325	1.347	1.299	1.320	1.347	
	pie/pulg	4'3"	4'4"	4'5"	4'3"	4'3"	4'5"	
Alcance con el brazo de elevación y el cucharón horizontales	mm	2.849	2.888	2.919	2.851	2.886	2.919	
	pie/pulg	9'4"	9'5"	9'6"	9'4"	9'5"	9'6"	
A† Profundidad de excavación	mm	114	114	114	114	119	114	
	pulg	4,5"	4,5"	4,5"	4,5"	4,7"	4,5"	
12† Longitud total	mm	8.901	8.940	8.971	8.903	8.942	8.971	
	pie/pulg	29'3"	29'4"	29'6"	29'3"	29'5"	29'6"	
B† Altura total con el cucharón en la posición de máxima elevación	mm	5.984	6.024	6.056	5.984	6.033	6.057	
	pie/pulg	19'8"	19'10"	19'11"	19'8"	19'10"	19'11"	
Radio de círculo de espacio libre de la pala con el cucharón en la posición de transporte	mm	7.420	7.430	7.438	7.524	7.539	7.438	
	pie/pulg	24'5"	24'5"	24'5"	24'9"	24'9"	24'5"	
Carga de vuelco estática con la máquina recta (con desviación de neumáticos)	kg	16.690	16.460	16.404	16.569	16.465	16.572	
	lb	36.786	36.278	36.155	36.519	36.290	36.524	
Carga límite de equilibrio estático con la máquina recta (sin desviación de neumáticos)	kg	17.792	17.566	17.520	17.673	17.587	17.689	
	lb	39.215	38.716	38.615	38.952	38.761	38.987	
Carga de vuelco estática con la máquina articulada (con desviación de neumáticos)	kg	14.672	14.443	14.386	14.550	14.437	14.554	
	lb	32.337	31.834	31.708	32.070	31.821	32.078	
Carga límite de equilibrio estático con la máquina articulada (sin desviación de neumáticos)	kg	15.782	15.557	15.510	15.662	15.566	15.679	
	lb	34.783	34.289	34.185	34.520	34.308	34.557	
Fuerza de arranque (§)	kN	167	162	158	166	161	159	
	lbf	37.650	36.432	35.594	37.473	36.323	35.756	
Peso de funcionamiento*	kg	23.179	23.378	23.432	23.299	23.437	23.269	
	lb	51.086	51.525	51.644	51.351	51.655	51.285	

*Las cargas límite de equilibrio estático y los pesos de funcionamiento que se muestran se basan en la configuración de una máquina con neumáticos radiales Bridgestone 26.5R25 VJT L3, todos los fluidos, operador, contrapeso estándar, control de amortiguación, arranque en frío, guardabarros para circulación por carretera, Product Link™, ejes con apertura/bloqueo del diferencial manual (delantero y trasero), protector del tren de potencia, dirección secundaria e insonorización.

† Se muestra la ilustración con las tablas de las dimensiones.

***Las especificaciones de los cucharones para roca se aplican a neumáticos radiales Bridgestone 26.5R25 VSDL L5.

(§) Medida 100 mm (4 pulg) por detrás de la punta de la cuchilla con el bulón de articulación del cucharón como punto de giro de acuerdo con la norma ISO 14397-2:2007. (Con desviación de neumáticos) Cumple totalmente de la sección 1 a la 6 de la norma ISO 14397-1:2007, que exige una desviación inferior al 2 % entre los valores de los cálculos y las pruebas.

(Sin desviación de neumáticos) Cumple de la sección 1 a la 5 de la norma ISO 14397-1:2007.

Los cucharones y ofertas disponibles varían según la región. Consulte a su distribuidor Cat local para obtener más detalles.

Especificaciones de la Pala de Ruedas 966 XE

Especificaciones de funcionamiento – Cucharones (continuación)

Varillaje		Varillaje estándar					
Tipo de cucharón		Manipulación de Materiales – Con bulón – Fondo liso – Abrasión BGE	Manipulación de Materiales – Con bulón – Fondo liso – Abrasión BGE FMT	Manipulación de Materiales – Con bulón – Fondo liso – Abrasión BGE		Manipulación de Materiales – Con bulón – Fondo liso – BGE FMT	
		Cuchillas empernables	Puntas	Cuchillas empernables	Cuchillas empernables	Puntas	Puntas
Capacidad – Nominal	m ³	4,20	4,20	4,40	4,40	4,40	4,40
	yd ³	5,50	5,50	5,75	5,75	5,75	5,75
Capacidad – Nominal con factor de llenado del 110 %	m ³	4,60	4,60	4,80	4,80	4,80	4,80
	yd ³	6,00	6,00	6,25	6,25	6,25	6,25
Anchura	mm	2.995	2.996	3.220	2.995	3.312	2.996
	pie/pulg	9'9"	9'9"	10'6"	9'9"	10'10"	9'9"
16† Espacio libre de descarga en posición de máxima elevación y ángulo de descarga de 45°	mm	2.904	2.706	2.931	2.872	2.762	2.695
	pie/pulg	9'6"	8'10"	9'7"	9'5"	9'0"	8'10"
17† Alcance a máxima elevación y ángulo de descarga de 45°	mm	1.298	1.529	1.271	1.329	1.473	1.540
	pie/pulg	4'3"	5'0"	4'2"	4'4"	4'10"	5'0"
Alcance con el brazo de elevación y el cucharón horizontales	mm	2.849	3.153	2.811	2.894	3.073	3.168
	pie/pulg	9'4"	10'4"	9'2"	9'5"	10'1"	10'4"
A† Profundidad de excavación	mm	114	89	114	114	89	89
	pulg	4,5"	3,5"	4,5"	4,5"	3,5"	3,5"
12† Longitud total	mm	8.901	9.186	8.863	8.946	9.106	9.201
	pie/pulg	29'3"	30'2"	29'1"	29'5"	29'11"	30'3"
B† Altura total con el cucharón en la posición de máxima elevación	mm	5.986	6.058	5.945	6.031	5.984	6.078
	pie/pulg	19'8"	19'11"	19'7"	19'10"	19'8"	20'0"
Radio de círculo de espacio libre de la pala con el cucharón en la posición de transporte	mm	7.420	7.492	7.514	7.432	7.615	7.496
	pie/pulg	24'5"	24'7"	24'8"	24'5"	25'0"	24'8"
Carga de vuelco estática con la máquina recta (con desviación de neumáticos)	kg	16.243	16.168	16.144	16.111	16.191	16.140
	lb	35.799	35.636	35.583	35.509	35.687	35.573
Carga límite de equilibrio estático con la máquina recta (sin desviación de neumáticos)	kg	17.337	17.281	17.235	17.210	17.297	17.255
	lb	38.211	38.088	37.987	37.931	38.123	38.031
Carga de vuelco estática con la máquina articulada (con desviación de neumáticos)	kg	14.224	14.141	14.123	14.095	14.157	14.112
	lb	31.351	31.167	31.127	31.066	31.204	31.104
Carga límite de equilibrio estático con la máquina articulada (sin desviación de neumáticos)	kg	15.326	15.260	15.222	15.202	15.270	15.235
	lb	33.780	33.635	33.549	33.505	33.656	33.578
Fuerza de arranque (§)	kN	166	164	170	160	174	162
	lbf	37.323	37.053	38.221	36.026	39.287	36.608
Peso de funcionamiento*	kg	23.579	23.702	23.699	23.663	23.746	23.714
	lb	51.968	52.239	52.232	52.153	52.336	52.265

*Las cargas límite de equilibrio estático y los pesos de funcionamiento que se muestran se basan en la configuración de una máquina con neumáticos radiales Bridgestone 26.5R25 VJT L3, todos los fluidos, operador, contrapeso estándar, control de amortiguación, arranque en frío, guardabarros para circulación por carretera, Product Link™, ejes con apertura/bloqueo del diferencial manual (delantero y trasero), protector del tren de potencia, dirección secundaria e insonorización.

† Se muestra la ilustración con las tablas de las dimensiones.

***Las especificaciones de los cucharones para roca se aplican a neumáticos radiales Bridgestone 26.5R25 VSDL L5.

(§) Medida 100 mm (4 pulg) por detrás de la punta de la cuchilla con el bulón de articulación del cucharón como punto de giro de acuerdo con la norma ISO 14397-2:2007. (Con desviación de neumáticos) Cumple totalmente de la sección 1 a la 6 de la norma ISO 14397-1:2007, que exige una desviación inferior al 2 % entre los valores de los cálculos y las pruebas.

(Sin desviación de neumáticos) Cumple de la sección 1 a la 5 de la norma ISO 14397-1:2007.

Los cucharones y ofertas disponibles varían según la región. Consulte a su distribuidor Cat local para obtener más detalles.

Especificaciones de la Pala de Ruedas 966 XE

Especificaciones de funcionamiento – Cucharones (continuación)

Varillaje		Varillaje estándar					
Tipo de cucharón		Manipulación de Materiales – Con bulón – Fondo liso – Abrasión BGE FMT		Manipulación de Materiales – Con bulón – Fondo liso – BGE		Manipulación de Materiales – Con bulón – Fondo liso – Abrasión BGE	
		Puntas	Puntas	Cuchillas empernables	Cuchillas empernables	Cuchillas empernables	Cuchillas empernables
Capacidad – Nominal	m ³	4,40	4,40	4,60	4,60	4,60	4,60
	yd ³	5,75	5,75	6,00	6,00	6,00	6,00
Capacidad – Nominal con factor de llenado del 110 %	m ³	4,80	4,80	5,10	5,10	5,10	5,10
	yd ³	6,25	6,25	6,75	6,75	6,75	6,75
Anchura	mm	3.312	2.996	3.220	2.995	3.220	2.995
	pie/pulg	10'10"	9'9"	10'6"	9'9"	10'6"	9'9"
16† Espacio libre de descarga en posición de máxima elevación y ángulo de descarga de 45°	mm	2.762	2.692	2.903	2.855	2.903	2.855
	pie/pulg	9'0"	8'9"	9'6"	9'4"	9'6"	9'4"
17† Alcance a máxima elevación y ángulo de descarga de 45°	mm	1.473	1.543	1.299	1.347	1.299	1.347
	pie/pulg	4'10"	5'0"	4'3"	4'5"	4'3"	4'5"
Alcance con el brazo de elevación y el cucharón horizontales	mm	3.073	3.173	2.851	2.919	2.851	2.919
	pie/pulg	10'1"	10'4"	9'4"	9'6"	9'4"	9'6"
A† Profundidad de excavación	mm	89	89	114	114	114	114
	pulg	3,5"	3,5"	4,5"	4,5"	4,5"	4,5"
12† Longitud total	mm	9.106	9.206	8.903	8.971	8.903	8.971
	pie/pulg	29'11"	30'3"	29'3"	29'6"	29'3"	29'6"
B† Altura total con el cucharón en la posición de máxima elevación	mm	5.984	6.087	5.984	6.057	5.987	6.057
	pie/pulg	19'8"	20'0"	19'8"	19'11"	19'8"	19'11"
Radio de círculo de espacio libre de la pala con el cucharón en la posición de transporte	mm	7.615	7.498	7.524	7.438	7.524	7.438
	pie/pulg	25'0"	24'8"	24'9"	24'5"	24'9"	24'5"
Carga de vuelco estática con la máquina recta (con desviación de neumáticos)	kg	16.185	16.122	16.044	16.073	16.045	16.040
	lb	35.673	35.534	35.363	35.426	35.364	35.354
Carga límite de equilibrio estático con la máquina recta (sin desviación de neumáticos)	kg	17.291	17.238	17.139	17.181	17.140	17.149
	lb	38.109	37.994	37.776	37.868	37.777	37.797
Carga de vuelco estática con la máquina articulada (con desviación de neumáticos)	kg	14.151	14.095	14.026	14.056	14.026	14.023
	lb	31.190	31.067	30.913	30.979	30.914	30.907
Carga límite de equilibrio estático con la máquina articulada (sin desviación de neumáticos)	kg	15.264	15.219	15.128	15.171	15.129	15.139
	lb	33.642	33.542	33.343	33.438	33.344	33.367
Fuerza de arranque (§)	kN	174	162	164	157	164	157
	lbf	39.257	36.487	37.055	35.358	37.055	35.324
Peso de funcionamiento*	kg	23.748	23.735	23.762	23.701	23.761	23.738
	lb	52.340	52.312	52.371	52.237	52.369	52.318

*Las cargas límite de equilibrio estático y los pesos de funcionamiento que se muestran se basan en la configuración de una máquina con neumáticos radiales Bridgestone 26.5R25 VJT L3, todos los fluidos, operador, contrapeso estándar, control de amortiguación, arranque en frío, guardabarros para circulación por carretera, Product Link™, ejes con apertura/bloqueo del diferencial manual (delantero y trasero), protector del tren de potencia, dirección secundaria e insonorización.

† Se muestra la ilustración con las tablas de las dimensiones.

***Las especificaciones de los cucharones para roca se aplican a neumáticos radiales Bridgestone 26.5R25 VSDL L5.

(§) Medida 100 mm (4 pulg) por detrás de la punta de la cuchilla con el bulón de articulación del cucharón como punto de giro de acuerdo con la norma ISO 14397-2:2007.

(Con desviación de neumáticos) Cumple totalmente de la sección 1 a la 6 de la norma ISO 14397-1:2007, que exige una desviación inferior al 2 % entre los valores de los cálculos y las pruebas.

(Sin desviación de neumáticos) Cumple de la sección 1 a la 5 de la norma ISO 14397-1:2007.

Los cucharones y ofertas disponibles varían según la región. Consulte a su distribuidor Cat local para obtener más detalles.

Especificaciones de la Pala de Ruedas 966 XE

Especificaciones de funcionamiento – Cucharones (continuación)

Varillaje		Varillaje estándar					
Tipo de cucharón		Manipulación de Materiales – Con bulón – Fondo liso – Abrasión BGE FMT		Manipulación de Materiales – Con bulón – Fondo liso – BGE FMT	Manipulación de Materiales – Con bulón – Fondo liso – Servicio pesado		
		Puntas	Puntas	Puntas	Cuchillas empernables y segmentos	Dientes y segmentos	Puntas
Capacidad – Nominal	m ³	4,60	4,60	4,60	4,60	4,60	4,40
	yd ³	6,00	6,00	6,00	6,00	6,00	5,75
Capacidad – Nominal con factor de llenado del 110 %	m ³	5,10	5,10	5,10	5,10	5,10	4,90
	yd ³	6,75	6,75	6,75	6,75	6,75	6,50
Anchura	mm	3.312	2.996	2.996	3.220	3.271	3.271
	pie/pulg	10'10"	9'9"	9'9"	10'6"	10'8"	10'8"
16† Espacio libre de descarga en posición de máxima elevación y ángulo de descarga de 45°	mm	2.734	2.660	2.662	2.903	2.740	2.740
	pie/pulg	8'11"	8'8"	8'8"	9'6"	8'11"	8'11"
17† Alcance a máxima elevación y ángulo de descarga de 45°	mm	1.501	1.575	1.573	1.299	1.426	1.426
	pie/pulg	4'11"	5'2"	5'1"	4'3"	4'8"	4'8"
Alcance con el brazo de elevación y el cucharón horizontales	mm	3.113	3.218	3.215	2.851	3.055	3.055
	pie/pulg	10'2"	10'6"	10'6"	9'4"	10'0"	10'0"
A† Profundidad de excavación	mm	89	89	89	114	114	84
	pulg	3,5"	3,5"	3,5"	4,5"	4,5"	3,3"
12† Longitud total	mm	9.146	9.251	9.248	8.903	9.128	9.128
	pie/pulg	30'1"	30'5"	30'5"	29'3"	30'0"	30'0"
B† Altura total con el cucharón en la posición de máxima elevación	mm	6.027	6.118	6.128	5.992	5.992	5.992
	pie/pulg	19'10"	20'1"	20'2"	19'8"	19'8"	19'8"
Radio de círculo de espacio libre de la pala con el cucharón en la posición de transporte	mm	7.625	7.510	7.509	7.524	7.610	7.610
	pie/pulg	25'1"	24'8"	24'8"	24'9"	25'0"	25'0"
Carga de vuelco estática con la máquina recta (con desviación de neumáticos)	kg	16.085	16.023	16.023	16.527	16.342	16.653
	lb	35.453	35.315	35.316	36.427	36.019	36.703
Carga límite de equilibrio estático con la máquina recta (sin desviación de neumáticos)	kg	17.194	17.146	17.144	17.644	17.456	17.777
	lb	37.897	37.790	37.785	38.887	38.475	39.181
Carga de vuelco estática con la máquina articulada (con desviación de neumáticos)	kg	14.054	13.998	13.999	14.497	14.312	14.607
	lb	30.976	30.852	30.854	31.953	31.545	32.195
Carga límite de equilibrio estático con la máquina articulada (sin desviación de neumáticos)	kg	15.171	15.128	15.126	15.621	15.434	15.739
	lb	33.437	33.342	33.339	34.430	34.017	34.688
Fuerza de arranque (§)	kN	169	157	157	166	164	175
	lbf	38.026	35.274	35.329	37.355	36.996	39.539
Peso de funcionamiento*	kg	23.810	23.800	23.790	23.427	23.565	23.402
	lb	52.477	52.455	52.433	51.633	51.937	51.577

*Las cargas límite de equilibrio estático y los pesos de funcionamiento que se muestran se basan en la configuración de una máquina con neumáticos radiales Bridgestone 26.5R25 VJT L3, todos los fluidos, operador, contrapeso estándar, control de amortiguación, arranque en frío, guardabarros para circulación por carretera, Product Link™, ejes con apertura/bloqueo del diferencial manual (delantero y trasero), protector del tren de potencia, dirección secundaria e insonorización.

† Se muestra la ilustración con las tablas de las dimensiones.

***Las especificaciones de los cucharones para roca se aplican a neumáticos radiales Bridgestone 26.5R25 VSDL L5.

(§) Medida 100 mm (4 pulg) por detrás de la punta de la cuchilla con el bulón de articulación del cucharón como punto de giro de acuerdo con la norma ISO 14397-2:2007.

(Con desviación de neumáticos) Cumple totalmente de la sección 1 a la 6 de la norma ISO 14397-1:2007, que exige una desviación inferior al 2 % entre los valores de los cálculos y las pruebas.

(Sin desviación de neumáticos) Cumple de la sección 1 a la 5 de la norma ISO 14397-1:2007.

Los cucharones y ofertas disponibles varían según la región. Consulte a su distribuidor Cat local para obtener más detalles.

Especificaciones de la Pala de Ruedas 966 XE

Especificaciones de funcionamiento – Cucharones (continuación)

Varillaje		Varillaje estándar					
Tipo de cucharón		Manipulación de Materiales – Con bulón – Fondo liso – Fusion					
Tipo de cuchilla		Cuchillas empernables	Dientes y segmentos	Puntas	Cuchillas empernables	Dientes y segmentos	Puntas
Capacidad – Nominal	m ³	4,20	4,20	4,00	4,40	4,40	4,20
	yd ³	5,50	5,50	5,25	5,75	5,75	5,50
Capacidad – Nominal con factor de llenado del 110 %	m ³	4,60	4,60	4,40	4,80	4,80	4,60
	yd ³	6,00	6,00	5,75	6,25	6,25	6,00
Anchura	mm	3.220	3.271	3.271	3.220	3.271	3.271
	pie/pulg	10'6"	10'8"	10'8"	10'6"	10'8"	10'8"
16† Espacio libre de descarga en posición de máxima elevación y ángulo de descarga de 45°	mm	2.909	2.746	2.746	2.882	2.719	2.719
	pie/pulg	9'6"	9'0"	9'0"	9'5"	8'11"	8'11"
17† Alcance a máxima elevación y ángulo de descarga de 45°	mm	1.293	1.420	1.420	1.320	1.447	1.447
	pie/pulg	4'2"	4'7"	4'7"	4'3"	4'8"	4'8"
Alcance con el brazo de elevación y el cucharón horizontales	mm	2.842	3.047	3.047	2.881	3.085	3.085
	pie/pulg	9'3"	9'11"	9'11"	9'5"	10'1"	10'1"
A† Profundidad de excavación	mm	114	114	84	114	114	84
	pulg	4,5"	4,5"	3,3"	4,5"	4,5"	3,3"
12† Longitud total	mm	8.894	9.119	9.119	8.933	9.158	9.158
	pie/pulg	29'3"	30'0"	30'0"	29'4"	30'1"	30'1"
B† Altura total con el cucharón en la posición de máxima elevación	mm	5.953	5.953	5.953	5.983	5.983	5.983
	pie/pulg	19'7"	19'7"	19'7"	19'8"	19'8"	19'8"
Radio de círculo de espacio libre de la pala con el cucharón en la posición de transporte	mm	7.538	7.628	7.628	7.549	7.639	7.639
	pie/pulg	24'9"	25'1"	25'1"	24'10"	25'1"	25'1"
Carga de vuelco estática con la máquina recta (con desviación de neumáticos)	kg	16.152	15.970	16.310	16.077	15.894	16.233
	lb	35.600	35.198	35.948	35.434	35.031	35.779
Carga límite de equilibrio estático con la máquina recta (sin desviación de neumáticos)	kg	17.244	17.060	17.413	17.175	16.989	17.342
	lb	38.007	37.600	38.379	37.854	37.445	38.222
Carga de vuelco estática con la máquina articulada (con desviación de neumáticos)	kg	14.148	13.966	14.291	14.074	13.891	14.215
	lb	31.183	30.781	31.498	31.020	30.616	31.331
Carga límite de equilibrio estático con la máquina articulada (sin desviación de neumáticos)	kg	15.248	15.064	15.402	15.180	14.995	15.332
	lb	33.608	33.201	33.946	33.457	33.048	33.792
Fuerza de arranque (§)	kN	167	166	177	162	161	172
	lbf	37.690	37.331	39.907	36.614	36.256	38.711
Peso de funcionamiento*	kg	23.653	23.790	23.627	23.707	23.845	23.682
	lb	52.130	52.433	52.074	52.249	52.553	52.193

*Las cargas límite de equilibrio estático y los pesos de funcionamiento que se muestran se basan en la configuración de una máquina con neumáticos radiales Bridgestone 26.5R25 VJT L3, todos los fluidos, operador, contrapeso estándar, control de amortiguación, arranque en frío, guardabarros para circulación por carretera, Product Link™, ejes con apertura/bloqueo del diferencial manual (delantero y trasero), protector del tren de potencia, dirección secundaria e insonorización.

† Se muestra la ilustración con las tablas de las dimensiones.

*** Las especificaciones de los cucharones para roca se aplican a neumáticos radiales Bridgestone 26.5R25 VSDL L5.

(§) Medida 100 mm (4 pulg) por detrás de la punta de la cuchilla con el bulón de articulación del cucharón como punto de giro de acuerdo con la norma ISO 14397-2:2007.

(Con desviación de neumáticos) Cumple totalmente de la sección 1 a la 6 de la norma ISO 14397-1:2007, que exige una desviación inferior al 2 % entre los valores de los cálculos y las pruebas.

(Sin desviación de neumáticos) Cumple de la sección 1 a la 5 de la norma ISO 14397-1:2007.

Los cucharones y ofertas disponibles varían según la región. Consulte a su distribuidor Cat local para obtener más detalles.

Especificaciones de la Pala de Ruedas 966 XE

Especificaciones de funcionamiento – Cucharones (continuación)

Varillaje	Varillaje estándar						
	Tipo de cucharón	Manipulación de Materiales – Con bulón – Fondo liso – Fusión			Manipulación de Materiales – Con bulón – Fondo liso – VCE		
Tipo de cuchilla			Cuchillas empernables	Dientes y segmentos	Puntas	Cuchillas empernables	Cuchillas empernables
Capacidad – Nominal	m ³	4,80	4,80	4,60	4,20	4,60	4,80
	yd ³	6,25	6,25	6,00	5,50	6,00	6,25
Capacidad – Nominal con factor de llenado del 110 %	m ³	5,30	5,30	5,10	4,60	5,10	5,30
	yd ³	7,00	7,00	6,75	6,00	6,75	7,00
Anchura	mm	3.220	3.271	3.271	3.220	3.220	3.230
	pie/pulg	10'6"	10'8"	10'8"	10'6"	10'6"	10'7"
16† Espacio libre de descarga en posición de máxima elevación y ángulo de descarga de 45°	mm	2.824	2.661	2.661	2.803	2.747	2.676
	pie/pulg	9'3"	8'8"	8'8"	9'2"	9'0"	8'9"
17† Alcance a máxima elevación y ángulo de descarga de 45°	mm	1.378	1.505	1.505	1.407	1.463	1.530
	pie/pulg	4'6"	4'11"	4'11"	4'7"	4'9"	5'0"
Alcance con el brazo de elevación y el cucharón horizontales	mm	2.962	3.167	3.167	2.997	3.077	3.175
	pie/pulg	9'8"	10'4"	10'4"	9'10"	10'1"	10'5"
A† Profundidad de excavación	mm	114	114	84	108	108	111
	pulg	4,5"	4,5"	3,3"	4,2"	4,2"	4,3"
12† Longitud total	mm	9.014	9.239	9.239	9.045	9.125	9.225
	pie/pulg	29'7"	30'4"	30'4"	29'9"	30'0"	30'4"
B† Altura total con el cucharón en la posición de máxima elevación	mm	6.076	6.076	6.076	6.057	6.139	6.225
	pie/pulg	20'0"	20'0"	20'0"	19'11"	20'2"	20'6"
Radio de círculo de espacio libre de la pala con el cucharón en la posición de transporte	mm	7.571	7.663	7.663	7.563	7.586	7.606
	pie/pulg	24'11"	25'2"	25'2"	24'10"	24'11"	25'0"
Carga de vuelco estática con la máquina recta (con desviación de neumáticos)	kg	15.935	15.750	16.088	15.214	15.065	14.853
	lb	35.121	34.713	35.457	33.533	33.204	32.737
Carga límite de equilibrio estático con la máquina recta (sin desviación de neumáticos)	kg	17.043	16.855	17.207	16.258	16.117	15.929
	lb	37.563	37.150	37.924	35.832	35.522	35.108
Carga de vuelco estática con la máquina articulada (con desviación de neumáticos)	kg	13.936	13.751	14.074	13.289	13.144	12.933
	lb	30.716	30.307	31.020	29.290	28.970	28.505
Carga límite de equilibrio estático con la máquina articulada (sin desviación de neumáticos)	kg	15.052	14.865	15.201	14.343	14.206	14.019
	lb	33.175	32.762	33.503	31.613	31.311	30.899
Fuerza de arranque (§)	kN	153	152	162	149	141	131
	lbf	34.540	34.184	36.413	33.513	31.732	29.533
Peso de funcionamiento*	kg	23.792	23.930	23.767	23.869	23.962	24.135
	lb	52.437	52.741	52.381	52.607	52.812	53.193

*Las cargas límite de equilibrio estático y los pesos de funcionamiento que se muestran se basan en la configuración de una máquina con neumáticos radiales Bridgestone 26.5R25 VJT L3, todos los fluidos, operador, contrapeso estándar, control de amortiguación, arranque en frío, guardabarros para circulación por carretera, Product Link™, ejes con apertura/bloqueo del diferencial manual (delantero y trasero), protector del tren de potencia, dirección secundaria e insonorización.

† Se muestra la ilustración con las tablas de las dimensiones.

***Las especificaciones de los cucharones para roca se aplican a neumáticos radiales Bridgestone 26.5R25 VSDL L5.

(§) Medida 100 mm (4 pulg) por detrás de la punta de la cuchilla con el bulón de articulación del cucharón como punto de giro de acuerdo con la norma ISO 14397-2:2007.

(Con desviación de neumáticos) Cumple totalmente de la sección 1 a la 6 de la norma ISO 14397-1:2007, que exige una desviación inferior al 2 % entre los valores de los cálculos y las pruebas.

(Sin desviación de neumáticos) Cumple de la sección 1 a la 5 de la norma ISO 14397-1:2007.

Los cucharones y ofertas disponibles varían según la región. Consulte a su distribuidor Cat local para obtener más detalles.

Especificaciones de la Pala de Ruedas 966 XE

Especificaciones de funcionamiento – Cucharones (continuación)

Varillaje		Varillaje estándar							
Tipo de cucharón		Roca, pala – Con bulón							
Tipo de cuchilla		Cuchillas empernables			Dientes y segmentos			Dientes y segmentos	
		Puntas	Puntas	Puntas	Puntas	Puntas	Puntas	Puntas	
Capacidad – Nominal	m ³	3,20	3,20	3,00	3,40	3,20	4,00	3,80	
	yd ³	4,25	4,25	4,00	4,50	4,25	5,25	5,00	
Capacidad – Nominal con factor de llenado del 110 %	m ³	3,50	3,50	3,30	3,70	3,50	4,40	4,20	
	yd ³	4,50	4,50	4,25	4,75	4,50	5,75	5,50	
Anchura	mm	3.252	3.252	3.252	3.286	3.286	3.255	3.255	
	pie/pulg	10'8"	10'8"	10'8"	10'9"	10'9"	10'8"	10'8"	
16† Espacio libre de descarga en posición de máxima elevación y ángulo de descarga de 45°	mm	3.126	3.022	3.022	2.990	2.990	2.757	2.757	
	pie/pulg	10'3"	9'10"	9'10"	9'9"	9'9"	9'0"	9'0"	
17† Alcance a máxima elevación y ángulo de descarga de 45°	mm	1.437	1.537	1.537	1.538	1.538	1.660	1.660	
	pie/pulg	4'8"	5'0"	5'0"	5'0"	5'0"	5'5"	5'5"	
Alcance con el brazo de elevación y el cucharón horizontales	mm	2.781	2.923	2.923	2.947	2.947	3.211	3.211	
	pie/pulg	9'1"	9'7"	9'7"	9'8"	9'8"	10'6"	10'6"	
A† Profundidad de excavación	mm	78	78	78	83	43	83	43	
	pulg	3,0"	3,0"	3,0"	3,2"	1,7"	3,2"	1,7"	
12† Longitud total	mm	8.833	8.997	8.997	9.021	9.021	9.269	9.269	
	pie/pulg	29'0"	29'7"	29'7"	29'8"	29'8"	30'5"	30'5"	
B† Altura total con el cucharón en la posición de máxima elevación	mm	5.896	5.896	5.896	5.827	5.827	5.827	5.827	
	pie/pulg	19'5"	19'5"	19'5"	19'2"	19'2"	19'2"	19'2"	
Radio de círculo de espacio libre de la pala con el cucharón en la posición de transporte	mm	7.529	7.576	7.576	7.597	7.597	7.647	7.647	
	pie/pulg	24'9"	24'11"	24'11"	25'0"	25'0"	25'2"	25'2"	
Carga de vuelco estática con la máquina recta (con desviación de neumáticos)	kg	17.742	17.592	18.013	17.612	17.874	17.090	17.464	
	lb	39.103	38.772	39.702	38.817	39.396	37.666	38.491	
Carga límite de equilibrio estático con la máquina recta (sin desviación de neumáticos)	kg	18.920	18.768	19.205	18.789	19.043	18.250	18.632	
	lb	41.701	41.366	42.327	41.412	41.970	40.224	41.066	
Carga de vuelco estática con la máquina articulada (con desviación de neumáticos)	kg	15.587	15.437	15.844	15.464	15.732	14.979	15.345	
	lb	34.354	34.023	34.921	34.084	34.675	33.014	33.821	
Carga límite de equilibrio estático con la máquina articulada (sin desviación de neumáticos)	kg	16.773	16.621	17.042	16.650	16.909	16.148	16.522	
	lb	36.968	36.633	37.562	36.696	37.268	35.591	36.416	
Fuerza de arranque (§)	kN	195	194	196	184	193	151	158	
	lbf	43.987	43.693	44.140	41.538	43.391	34.117	35.531	
Peso de funcionamiento*	kg	24.456	24.567	24.336	24.488	24.258	24.635	24.404	
	lb	53.900	54.145	53.636	53.971	53.464	54.295	53.786	

*Las cargas límite de equilibrio estático y los pesos de funcionamiento que se muestran se basan en la configuración de una máquina con neumáticos radiales Bridgestone 26.5R25 VJT L3, todos los fluidos, operador, contrapeso estándar, control de amortiguación, arranque en frío, guardabarros para circulación por carretera, Product Link™, ejes con apertura/bloqueo del diferencial manual (delantero y trasero), protector del tren de potencia, dirección secundaria e insonorización.

† Se muestra la ilustración con las tablas de las dimensiones.

***Las especificaciones de los cucharones para roca se aplican a neumáticos radiales Bridgestone 26.5R25 VSDL L5.

(§) Medida 100 mm (4 pulg) por detrás de la punta de la cuchilla con el bulón de articulación del cucharón como punto de giro de acuerdo con la norma ISO 14397-2:2007.

(Con desviación de neumáticos) Cumple totalmente de la sección 1 a la 6 de la norma ISO 14397-1:2007, que exige una desviación inferior al 2 % entre los valores de los cálculos y las pruebas.

(Sin desviación de neumáticos) Cumple de la sección 1 a la 5 de la norma ISO 14397-1:2007.

Los cucharones y ofertas disponibles varían según la región. Consulte a su distribuidor Cat local para obtener más detalles.

Especificaciones de la Pala de Ruedas 966 XE

Especificaciones de funcionamiento – Cucharones (continuación)

Varillaje		Varillaje estándar				
Tipo de cucharón		Roca, pala – Con gancho – Fusion			Roca, pala – Con bulón – HD	
Tipo de cuchilla		Dientes y segmentos	Dientes y segmentos	Puntas	Cuchillas empernables	Cuchillas empernables
Capacidad – Nominal	m ³	3,40	3,70	3,50	2,80	3,20
	yd ³	4,50	4,75	4,50	3,75	4,25
Capacidad – Nominal con factor de llenado del 110 %	m ³	3,70	4,00	3,80	3,10	3,50
	yd ³	4,75	5,25	5,00	4,00	4,50
Anchura	mm	3.286	3.258	3.258	3.288	3.288
	pie/pulg	10'9"	10'8"	10'8"	10'9"	10'9"
16† Espacio libre de descarga en posición de máxima elevación y ángulo de descarga de 45°	mm	2.970	2.982	2.982	3.279	3.164
	pie/pulg	9'8"	9'9"	9'9"	10'9"	10'4"
17† Alcance a máxima elevación y ángulo de descarga de 45°	mm	1.577	1.618	1.618	1.343	1.354
	pie/pulg	5'2"	5'3"	5'3"	4'4"	4'5"
Alcance con el brazo de elevación y el cucharón horizontales	mm	2.991	3.014	3.014	2.602	2.696
	pie/pulg	9'9"	9'10"	9'10"	8'6"	8'10"
A† Profundidad de excavación	mm	75	75	35	78	78
	pulg	2,9"	2,9"	1,4"	3,0"	3,0"
12† Longitud total	mm	9.057	9.066	9.066	8.650	8.744
	pie/pulg	29'9"	29'9"	29'9"	28'5"	28'9"
B† Altura total con el cucharón en la posición de máxima elevación	mm	5.633	5.799	5.799	5.855	5.953
	pie/pulg	18'6"	19'1"	19'1"	19'3"	19'7"
Radio de círculo de espacio libre de la pala con el cucharón en la posición de transporte	mm	7.624	7.611	7.611	7.499	7.529
	pie/pulg	25'1"	25'0"	25'0"	24'8"	24'9"
Carga de vuelco estática con la máquina recta (con desviación de neumáticos)	kg	17.257	17.369	17.809	17.649	17.357
	lb	38.036	38.281	39.251	38.899	38.256
Carga límite de equilibrio estático con la máquina recta (sin desviación de neumáticos)	kg	18.441	18.566	19.029	18.820	18.539
	lb	40.645	40.921	41.940	41.480	40.861
Carga de vuelco estática con la máquina articulada (con desviación de neumáticos)	kg	15.115	15.225	15.648	15.483	15.201
	lb	33.314	33.558	34.489	34.125	33.503
Carga límite de equilibrio estático con la máquina articulada (sin desviación de neumáticos)	kg	16.306	16.431	16.874	16.662	16.391
	lb	35.940	36.213	37.192	36.723	36.125
Fuerza de arranque (§)	kN	179	175	183	198	182
	lbf	40.256	39.532	41.248	44.487	41.055
Peso de funcionamiento*	kg	24.857	24.758	24.533	24.705	24.872
	lb	54.784	54.565	54.069	54.449	54.817

*Las cargas límite de equilibrio estático y los pesos de funcionamiento que se muestran se basan en la configuración de una máquina con neumáticos radiales Bridgestone 26.5R25 VJT L3, todos los fluidos, operador, contrapeso estándar, control de amortiguación, arranque en frío, guardabarros para circulación por carretera, Product Link™, ejes con apertura/bloqueo del diferencial manual (delantero y trasero), protector del tren de potencia, dirección secundaria e insonorización.

† Se muestra la ilustración con las tablas de las dimensiones.

***Las especificaciones de los cucharones para roca se aplican a neumáticos radiales Bridgestone 26.5R25 VSDL L5.

(§) Medida 100 mm (4 pulg) por detrás de la punta de la cuchilla con el bulón de articulación del cucharón como punto de giro de acuerdo con la norma ISO 14397-2:2007.

(Con desviación de neumáticos) Cumple totalmente de la sección 1 a la 6 de la norma ISO 14397-1:2007, que exige una desviación inferior al 2 % entre los valores de los cálculos y las pruebas.

(Sin desviación de neumáticos) Cumple de la sección 1 a la 5 de la norma ISO 14397-1:2007.

Los cucharones y ofertas disponibles varían según la región. Consulte a su distribuidor Cat local para obtener más detalles.

Especificaciones de la Pala de Ruedas 966 XE

Especificaciones de funcionamiento – Cucharones (continuación)

Varillaje		Varillaje estándar			
		Para carbón – Con bulón – Fusión		Para carbón – Con bulón	Fondo liso – Material ligero – Con gancho – Fusión
Tipo de cucharón		Cuchillas empernables	Cuchillas empernables	Cuchillas empernables	Cuchillas empernables
Capacidad – Nominal	m ³	6,70	7,70	7,10	9,80
	yd ³	8,75	10,00	9,25	12,75
Capacidad – Nominal con factor de llenado del 110 %	m ³	7,40	8,50	7,80	10,80
	yd ³	9,75	11,00	10,25	14,25
Anchura	mm	3.447	3.447	3.447	3.943
	pie/pulg	11'3"	11'3"	11'3"	12'11"
16† Espacio libre de descarga en posición de máxima elevación y ángulo de descarga de 45°	mm	2.708	2.597	2.635	2.604
	pie/pulg	8'10"	8'6"	8'7"	8'6"
17† Alcance a máxima elevación y ángulo de descarga de 45°	mm	1.477	1.588	1.545	1.609
	pie/pulg	4'10"	5'2"	5'0"	5'3"
Alcance con el brazo de elevación y el cucharón horizontales	mm	3.115	3.272	3.214	3.282
	pie/pulg	10'2"	10'8"	10'6"	10'9"
A† Profundidad de excavación	mm	126	126	130	106
	pulg	4,9"	4,9"	5,1"	4,2"
12† Longitud total	mm	9.177	9.334	9.279	9.327
	pie/pulg	30'2"	30'8"	30'6"	30'8"
B† Altura total con el cucharón en la posición de máxima elevación	mm	6.144	6.297	6.081	6.508
	pie/pulg	20'2"	20'8"	20'0"	21'5"
Radio de círculo de espacio libre de la pala con el cucharón en la posición de transporte	mm	7.723	7.768	7.728	7.989
	pie/pulg	25'5"	25'6"	25'5"	26'3"
Carga de vuelco estática con la máquina recta (con desviación de neumáticos)	kg	15.916	15.572	16.184	16.311
	lb	35.079	34.322	35.669	35.951
Carga límite de equilibrio estático con la máquina recta (sin desviación de neumáticos)	kg	17.104	16.774	17.351	17.596
	lb	37.699	36.971	38.242	38.783
Carga de vuelco estática con la máquina articulada (con desviación de neumáticos)	kg	13.876	13.545	14.162	14.242
	lb	30.584	29.855	31.213	31.390
Carga límite de equilibrio estático con la máquina articulada (sin desviación de neumáticos)	kg	15.070	14.753	15.335	15.529
	lb	33.215	32.515	33.800	34.227
Fuerza de arranque (§)	kN	137	123	129	125
	lbf	30.812	27.820	29.109	28.146
Peso de funcionamiento*	kg	24.001	24.189	23.504	23.861
	lb	52.897	53.311	51.803	52.589

*Las cargas límite de equilibrio estático y los pesos de funcionamiento que se muestran se basan en la configuración de una máquina con neumáticos radiales Bridgestone 26.5R25 VJT L3, todos los fluidos, operador, contrapeso estándar, control de amortiguación, arranque en frío, guardabarros para circulación por carretera, Product Link™, ejes con apertura/bloqueo del diferencial manual (delantero y trasero), protector del tren de potencia, dirección secundaria e insonorización.

† Se muestra la ilustración con las tablas de las dimensiones.

***Las especificaciones de los cucharones para roca se aplican a neumáticos radiales Bridgestone 26.5R25 VSDL L5.

(§) Medida 100 mm (4 pulg) por detrás de la punta de la cuchilla con el bulón de articulación del cucharón como punto de giro de acuerdo con la norma ISO 14397-2:2007.

(Con desviación de neumáticos) Cumple totalmente de la sección 1 a la 6 de la norma ISO 14397-1:2007, que exige una desviación inferior al 2 % entre los valores de los cálculos y las pruebas.

(Sin desviación de neumáticos) Cumple de la sección 1 a la 5 de la norma ISO 14397-1:2007.

Los cucharones y ofertas disponibles varían según la región. Consulte a su distribuidor Cat local para obtener más detalles.

Especificaciones de la Pala de Ruedas 966 XE

Especificaciones de funcionamiento – Cucharones (continuación)

Varillaje		Varillaje estándar					
Tipo de cucharón		Usos múltiples – Con bulón			Usos múltiples – Con gancho – Fusion		
Tipo de cuchilla		Cuchillas empernables	Dientes y segmentos	Puntas	Cuchillas empernables	Dientes y segmentos	Puntas
Capacidad – Nominal	m ³	3,10	3,10	2,90	3,10	3,10	2,90
	yd ³	4,00	4,00	3,75	4,00	4,00	3,75
Capacidad – Nominal con factor de llenado del 110 %	m ³	3,40	3,40	3,20	3,40	3,40	3,10
	yd ³	4,50	4,50	4,25	4,50	4,50	4,00
Anchura	mm	3.226	3.226	3.226	3.226	3.301	3.301
	pie/pulg	10'7"	10'7"	10'7"	10'7"	10'9"	10'9"
16† Espacio libre de descarga en posición de máxima elevación y ángulo de descarga de 45°	mm	3.211	3.082	3.082	3.319	3.194	3.194
	pie/pulg	10'6"	10'1"	10'1"	10'10"	10'5"	10'5"
17† Alcance a máxima elevación y ángulo de descarga de 45°	mm	1.334	1.509	1.508	1.418	1.585	1.585
	pie/pulg	4'4"	4'11"	4'11"	4'7"	5'2"	5'2"
Alcance con el brazo de elevación y el cucharón horizontales	mm	2.587	2.802	2.802	2.608	2.815	2.815
	pie/pulg	8'5"	9'2"	9'2"	8'6"	9'2"	9'2"
A† Profundidad de excavación	mm	248	248	213	108	103	73
	pulg	9,7"	9,7"	8,4"	4,2"	4,0"	2,9"
12† Longitud total	mm	8.742	8.976	8.976	8.656	8.885	8.885
	pie/pulg	28'9"	29'6"	29'6"	28'5"	29'2"	29'2"
B† Altura total con el cucharón en la posición de máxima elevación	mm	5.526	5.526	5.526	5.646	5.646	5.646
	pie/pulg	18'2"	18'2"	18'2"	18'7"	18'7"	18'7"
Radio de círculo de espacio libre de la pala con el cucharón en la posición de transporte	mm	7.513	7.576	7.575	7.476	7.576	7.576
	pie/pulg	24'8"	24'11"	24'11"	24'7"	24'11"	24'11"
Carga de vuelco estática con la máquina recta (con desviación de neumáticos)	kg	15.483	15.274	15.913	15.787	15.614	15.920
	lb	34.125	33.665	35.072	34.794	34.414	35.087
Carga límite de equilibrio estático con la máquina recta (sin desviación de neumáticos)	kg	16.446	16.236	16.888	16.851	16.675	16.994
	lb	36.249	35.784	37.222	37.140	36.753	37.456
Carga de vuelco estática con la máquina articulada (con desviación de neumáticos)	kg	13.541	13.332	13.961	13.789	13.617	13.907
	lb	29.846	29.385	30.771	30.392	30.012	30.651
Carga límite de equilibrio estático con la máquina articulada (sin desviación de neumáticos)	kg	14.517	14.306	14.948	14.862	14.686	14.989
	lb	31.996	31.531	32.946	32.756	32.369	33.036
Fuerza de arranque (§)	kN	201	198	217	203	203	218
	lbf	45.181	44.680	48.926	45.800	45.632	49.012
Peso de funcionamiento*	kg	23.765	23.928	23.498	24.205	24.363	24.201
	lb	52.377	52.736	51.789	53.347	53.696	53.339

*Las cargas límite de equilibrio estático y los pesos de funcionamiento que se muestran se basan en la configuración de una máquina con neumáticos radiales Bridgestone 26.5R25 VJT L3, todos los fluidos, operador, contrapeso estándar, control de amortiguación, arranque en frío, guardabarros para circulación por carretera, Product Link™, ejes con apertura/bloqueo del diferencial manual (delantero y trasero), protector del tren de potencia, dirección secundaria e insonorización.

† Se muestra la ilustración con las tablas de las dimensiones.

*** Las especificaciones de los cucharones para roca se aplican a neumáticos radiales Bridgestone 26.5R25 VSDL L5.

(§) Medida 100 mm (4 pulg) por detrás de la punta de la cuchilla con el bulón de articulación del cucharón como punto de giro de acuerdo con la norma ISO 14397-2:2007.

(Con desviación de neumáticos) Cumple totalmente de la sección 1 a la 6 de la norma ISO 14397-1:2007, que exige una desviación inferior al 2 % entre los valores de los cálculos y las pruebas.

(Sin desviación de neumáticos) Cumple de la sección 1 a la 5 de la norma ISO 14397-1:2007.

Los cucharones y ofertas disponibles varían según la región. Consulte a su distribuidor Cat local para obtener más detalles.

Especificaciones de la Pala de Ruedas 966 XE

Especificaciones de funcionamiento – Cucharones (continuación)

Varillaje		Varillaje estándar				
Tipo de cucharón		Descarga lateral – Con bulón	Descarga lateral – Con gancho – Fusión	Materiales de baja densidad – Con bulón		Materiales de baja densidad – Con gancho – Fusión
		Cuchillas empernables	Cuchillas empernables	Cuchillas empernables	Cuchillas empernables	Cuchillas empernables
Capacidad – Nominal	m ³	3,60	3,60	8,20	11,90	11,90
	yd ³	4,75	4,75	10,75	15,50	15,50
Capacidad – Nominal con factor de llenado del 110 %	m ³	4,00	4,00	9,00	13,10	13,10
	yd ³	5,25	5,25	11,75	17,25	17,25
Anchura	mm	3.677	3.677	3.328	3.943	3.943
	pie/pulg	12'0"	12'0"	10'11"	12'11"	12'11"
16† Espacio libre de descarga en posición de máxima elevación y ángulo de descarga de 45°	mm	2.899	2.852	2.600	2.442	2.442
	pie/pulg	9'6"	9'4"	8'6"	8'0"	8'0"
17† Alcance a máxima elevación y ángulo de descarga de 45°	mm	1.294	1.370	1.571	1.732	1.787
	pie/pulg	4'2"	4'5"	5'1"	5'8"	5'10"
Alcance con el brazo de elevación y el cucharón horizontales	mm	2.850	2.937	3.257	3.483	3.522
	pie/pulg	9'4"	9'7"	10'8"	11'5"	11'6"
A† Profundidad de excavación	mm	120	100	136	134	95
	pulg	4,7"	3,9"	5,3"	5,3"	3,7"
12† Longitud total	mm	8.908	8.977	9.326	9.551	9.558
	pie/pulg	29'3"	29'6"	30'8"	31'5"	31'5"
B† Altura total con el cucharón en la posición de máxima elevación	mm	5.786	5.855	6.473	6.689	6.696
	pie/pulg	19'0"	19'3"	21'3"	22'0"	22'0"
Radio de círculo de espacio libre de la pala con el cucharón en la posición de transporte	mm	7.722	7.832	7.687	8.026	8.152
	pie/pulg	25'4"	25'9"	25'3"	26'4"	26'9"
Carga de vuelco estática con la máquina recta (con desviación de neumáticos)	kg	15.656	13.905	16.980	15.688	13.895
	lb	34.507	30.648	37.425	34.577	30.624
Carga límite de equilibrio estático con la máquina recta (sin desviación de neumáticos)	kg	16.713	14.780	18.247	16.938	14.941
	lb	36.837	32.576	40.218	37.333	32.930
Carga de vuelco estática con la máquina articulada (con desviación de neumáticos)	kg	13.708	12.118	14.930	13.663	12.031
	lb	30.212	26.708	32.905	30.114	26.517
Carga límite de equilibrio estático con la máquina articulada (sin desviación de neumáticos)	kg	14.775	13.006	16.200	14.918	13.089
	lb	32.564	28.666	35.706	32.880	28.848
Fuerza de arranque (§)	kN	165	155	129	110	104
	lbf	37.103	34.916	29.014	24.783	23.375
Peso de funcionamiento*	kg	23.635	24.172	23.009	24.029	24.494
	lb	52.091	53.274	50.712	52.960	53.985

*Las cargas límite de equilibrio estático y los pesos de funcionamiento que se muestran se basan en la configuración de una máquina con neumáticos radiales Bridgestone 26.5R25 VJT L3, todos los fluidos, operador, contrapeso estándar, control de amortiguación, arranque en frío, guardabarros para circulación por carretera, Product Link™, ejes con apertura/bloqueo del diferencial manual (delantero y trasero), protector del tren de potencia, dirección secundaria e insonorización.

† Se muestra la ilustración con las tablas de las dimensiones.

***Las especificaciones de los cucharones para roca se aplican a neumáticos radiales Bridgestone 26.5R25 VSDL L5.

(§) Medida 100 mm (4 pulg) por detrás de la punta de la cuchilla con el bulón de articulación del cucharón como punto de giro de acuerdo con la norma ISO 14397-2:2007.

(Con desviación de neumáticos) Cumple totalmente de la sección 1 a la 6 de la norma ISO 14397-1:2007, que exige una desviación inferior al 2 % entre los valores de los cálculos y las pruebas.

(Sin desviación de neumáticos) Cumple de la sección 1 a la 5 de la norma ISO 14397-1:2007.

Los cucharones y ofertas disponibles varían según la región. Consulte a su distribuidor Cat local para obtener más detalles.

Especificaciones de la Pala de Ruedas 966 XE

Especificaciones de funcionamiento – Cucharones (continuación)

Varillaje		Varillaje estándar		
Tipo de cucharón		Carga y transporte – Con bulón	Explanación – Con bulón	Apisonado y abrazadera – Con bulón
Tipo de cuchilla		Cuchillas empernables de acero	Cuchillas empernables de acero	Cuchillas empernables de acero
Capacidad – Nominal	m ³	7,40	6,50	5,00
	yd ³	9,75	8,50	6,50
Capacidad – Nominal con factor de llenado del 110 %	m ³	8,10	7,20	5,50
	yd ³	10,50	9,50	7,25
Anchura	mm	3.357	3.323	3.357
	pie/pulg	11'0"	10'10"	11'0"
16† Espacio libre de descarga en posición de máxima elevación y ángulo de descarga de 45°	mm	2.642	2.846	2.429
	pie/pulg	8'8"	9'4"	7'11"
17† Alcance a máxima elevación y ángulo de descarga de 45°	mm	1.515	1.162	1.729
	pie/pulg	4'11"	3'9"	5'8"
Alcance con el brazo de elevación y el cucharón horizontales	mm	3.188	2.794	3.490
	pie/pulg	10'5"	9'2"	11'5"
A† Profundidad de excavación	mm	106	252	106
	pulg	4,1"	9,9"	4,1"
12† Longitud total	mm	9.265	8.952	9.567
	pie/pulg	30'5"	29'5"	31'5"
B† Altura total con el cucharón en la posición de máxima elevación	mm	6.349	6.572	5.488
	pie/pulg	20'10"	21'7"	18'1"
Radio de círculo de espacio libre de la pala con el cucharón en la posición de transporte	mm	7.686	7.609	7.768
	pie/pulg	25'3"	25'0"	25'6"
Carga de vuelco estática con la máquina recta (con desviación de neumáticos)	kg	15.438	17.263	13.372
	lb	34.026	38.047	29.472
Carga límite de equilibrio estático con la máquina recta (sin desviación de neumáticos)	kg	16.602	18.612	14.339
	lb	36.592	41.021	31.603
Carga de vuelco estática con la máquina articulada (con desviación de neumáticos)	kg	13.436	15.113	11.515
	lb	29.612	33.310	25.381
Carga límite de equilibrio estático con la máquina articulada (sin desviación de neumáticos)	kg	14.607	16.461	12.497
	lb	32.194	36.281	27.544
Fuerza de arranque (§)	kN	136	169	111
	lbf	30.628	38.098	25.049
Peso de funcionamiento*	kg	24.117	23.713	25.043
	lb	53.154	52.264	55.195

*Las cargas límite de equilibrio estático y los pesos de funcionamiento que se muestran se basan en la configuración de una máquina con neumáticos radiales Bridgestone 26.5R25 VJT L3, todos los fluidos, operador, contrapeso estándar, control de amortiguación, arranque en frío, guardabarros para circulación por carretera, Product Link™, ejes con apertura/bloqueo del diferencial manual (delantero y trasero), protector del tren de potencia, dirección secundaria e insonorización.

† Se muestra la ilustración con las tablas de las dimensiones.

***Las especificaciones de los cucharones para roca se aplican a neumáticos radiales Bridgestone 26.5R25 VSDL L5.

(§) Medida 100 mm (4 pulg) por detrás de la punta de la cuchilla con el bulón de articulación del cucharón como punto de giro de acuerdo con la norma ISO 14397-2:2007.

(Con desviación de neumáticos) Cumple totalmente de la sección 1 a la 6 de la norma ISO 14397-1:2007, que exige una desviación inferior al 2 % entre los valores de los cálculos y las pruebas.

(Sin desviación de neumáticos) Cumple de la sección 1 a la 5 de la norma ISO 14397-1:2007.

Los cucharones y ofertas disponibles varían según la región. Consulte a su distribuidor Cat local para obtener más detalles.

Especificaciones de la Pala de Ruedas 966 XE

Especificaciones de funcionamiento – Cucharones (continuación)

Varillaje		Varillaje estándar						
Tipo de cucharón		Alto volteo – Con gancho – Fusion				Alto volteo – Con bulón		
Tipo de cuchilla		Cuchillas empernables	Cuchillas empernables	Cuchillas empernables	Cuchillas empernables	Cuchillas empernables	Cuchillas empernables	Cuchillas empernables
Capacidad – Nominal	m ³	5,40	7,60	9,20	11,10	7,60	9,20	11,10
	yd ³	7,00	10,00	12,00	14,50	10,00	12,00	14,50
Capacidad – Nominal con factor de llenado del 110 %	m ³	5,90	8,40	10,10	12,20	8,40	10,10	12,20
	yd ³	7,75	11,00	13,25	16,00	11,00	13,25	16,00
Anchura	mm	3.059	3.350	3.656	3.656	3.350	3.656	3.656
	pie/pulg	10'0"	10'11"	11'11"	11'11"	10'11"	11'11"	11'11"
16† Espacio libre de descarga en posición de máxima elevación y ángulo de descarga de 45°	mm	2.601	2.412	2.356	2.200	2.426	2.370	2.214
	pie/pulg	8'6"	7'10"	7'8"	7'2"	7'11"	7'9"	7'3"
17† Alcance a máxima elevación y ángulo de descarga de 45°	mm	1.568	1.790	1.846	2.002	1.776	1.832	1.988
	pie/pulg	5'1"	5'10"	6'0"	6'6"	5'9"	6'0"	6'6"
Alcance con el brazo de elevación y el cucharón horizontales	mm	3.255	3.545	3.625	3.845	3.525	3.605	3.825
	pie/pulg	10'8"	11'7"	11'10"	12'7"	11'6"	11'9"	12'6"
A† Profundidad de excavación	mm	137	84	84	84	84	84	84
	pulg	5,4"	3,3"	3,3"	3,3"	3,3"	3,3"	3,3"
12† Longitud total	mm	9.326	9.597	9.677	9.897	9.577	9.657	9.877
	pie/pulg	30'8"	31'6"	31'9"	32'6"	31'6"	31'9"	32'5"
B† Altura total con el cucharón en la posición de máxima elevación	mm	6.193	6.406	6.488	6.712	6.394	6.476	6.700
	pie/pulg	20'4"	21'1"	21'4"	22'1"	21'0"	21'3"	22'0"
Radio de círculo de espacio libre de la pala con el cucharón en la posición de transporte	mm	7.592	7.802	7.963	8.032	7.795	7.956	8.023
	pie/pulg	24'11"	25'8"	26'2"	26'5"	25'7"	26'2"	26'4"
Carga de vuelco estática con la máquina recta (con desviación de neumáticos)	kg	15.056	14.279	14.008	13.670	14.725	14.455	14.112
	lb	33.185	31.471	30.874	30.128	32.454	31.859	31.103
Carga límite de equilibrio estático con la máquina recta (sin desviación de neumáticos)	kg	16.170	15.430	15.167	14.850	15.885	15.623	15.302
	lb	35.640	34.009	33.428	32.729	35.010	34.433	33.725
Carga de vuelco estática con la máquina articulada (con desviación de neumáticos)	kg	13.095	12.341	12.074	11.746	12.780	12.513	12.180
	lb	28.861	27.201	26.612	25.889	28.167	27.579	26.846
Carga límite de equilibrio estático con la máquina articulada (sin desviación de neumáticos)	kg	14.216	13.501	13.240	12.933	13.947	13.688	13.377
	lb	31.333	29.756	29.182	28.505	30.740	30.170	29.485
Fuerza de arranque (§)	kN	126	110	104	92	111	106	94
	lbf	28.402	24.821	23.539	20.884	25.125	23.825	21.126
Peso de funcionamiento*	kg	24.198	24.779	24.995	25.202	24.300	24.516	24.723
	lb	53.332	54.612	55.089	55.545	53.557	54.033	54.489

*Las cargas límite de equilibrio estático y los pesos de funcionamiento que se muestran se basan en la configuración de una máquina con neumáticos radiales Bridgestone 26.5R25 VJT L3, todos los fluidos, operador, contrapeso estándar, control de amortiguación, arranque en frío, guardabarros para circulación por carretera, Product Link™, ejes con apertura/bloqueo del diferencial manual (delantero y trasero), protector del tren de potencia, dirección secundaria e insonorización.

† Se muestra la ilustración con las tablas de las dimensiones.

***Las especificaciones de los cucharones para roca se aplican a neumáticos radiales Bridgestone 26.5R25 VSDL L5.

(§) Medida 100 mm (4 pulg) por detrás de la punta de la cuchilla con el bulón de articulación del cucharón como punto de giro de acuerdo con la norma ISO 14397-2:2007.

(Con desviación de neumáticos) Cumple totalmente de la sección 1 a la 6 de la norma ISO 14397-1:2007, que exige una desviación inferior al 2 % entre los valores de los cálculos y las pruebas.

(Sin desviación de neumáticos) Cumple de la sección 1 a la 5 de la norma ISO 14397-1:2007.

Los cucharones y ofertas disponibles varían según la región. Consulte a su distribuidor Cat local para obtener más detalles.

Especificaciones de la Pala de Ruedas 966 XE

Especificaciones de funcionamiento – Cucharones (continuación)

Varillaje		Varillaje estándar					
Tipo de cucharón		Alto volteo – Con gancho – SW			Alto volteo – Con gancho – VCE		
Tipo de cuchilla		Cuchillas empernables	Cuchillas empernables	Cuchillas empernables	Cuchillas empernables	Cuchillas empernables	Cuchillas empernables
Capacidad – Nominal	m ³	7,60	9,20	11,10	7,60	9,20	11,10
	yd ³	10,00	12,00	14,50	10,00	12,00	14,50
Capacidad – Nominal con factor de llenado del 110 %	m ³	8,40	10,10	12,20	8,40	10,10	12,20
	yd ³	11,00	13,25	16,00	11,00	13,25	16,00
Anchura	mm	3.350	3.656	3.656	3.350	3.656	3.656
	pie/pulg	10'11"	11'11"	11'11"	10'11"	11'11"	11'11"
16† Espacio libre de descarga en posición de máxima elevación y ángulo de descarga de 45°	mm	2.380	2.324	2.168	2.339	2.282	2.127
	pie/pulg	7'9"	7'7"	7'1"	7'8"	7'5"	6'11"
17† Alcance a máxima elevación y ángulo de descarga de 45°	mm	1.822	1.878	2.034	1.881	1.938	2.094
	pie/pulg	5'11"	6'1"	6'8"	6'2"	6'4"	6'10"
Alcance con el brazo de elevación y el cucharón horizontales	mm	3.590	3.670	3.890	3.662	3.742	3.962
	pie/pulg	11'9"	12'0"	12'9"	12'0"	12'3"	12'11"
A† Profundidad de excavación	mm	84	84	84	71	71	71
	pulg	3,3"	3,3"	3,3"	2,8"	2,8"	2,8"
12† Longitud total	mm	9.642	9.722	9.942	9.703	9.783	10.003
	pie/pulg	31'8"	31'11"	32'8"	31'10"	32'2"	32'10"
B† Altura total con el cucharón en la posición de máxima elevación	mm	6.440	6.522	6.746	6.496	6.578	6.802
	pie/pulg	21'2"	21'5"	22'2"	21'4"	21'7"	22'4"
Radio de círculo de espacio libre de la pala con el cucharón en la posición de transporte	mm	7.782	7.943	8.006	7.818	7.980	8.051
	pie/pulg	25'7"	26'1"	26'4"	25'8"	26'3"	26'5"
Carga de vuelco estática con la máquina recta (con desviación de neumáticos)	kg	14.154	13.886	13.549	13.564	13.291	12.943
	lb	31.196	30.606	29.862	29.896	29.295	28.527
Carga límite de equilibrio estático con la máquina recta (sin desviación de neumáticos)	kg	15.296	15.035	14.719	14.664	14.396	14.064
	lb	33.713	33.139	32.440	32.319	31.729	30.997
Carga de vuelco estática con la máquina articulada (con desviación de neumáticos)	kg	12.233	11.969	11.642	11.691	11.422	11.086
	lb	26.963	26.380	25.659	25.767	25.175	24.434
Carga límite de equilibrio estático con la máquina articulada (sin desviación de neumáticos)	kg	13.384	13.126	12.819	12.800	12.537	12.216
	lb	29.498	28.931	28.254	28.212	27.632	26.925
Fuerza de arranque (§)	kN	107	101	90	102	97	86
	lbf	24.142	22.904	20.346	23.044	21.867	19.461
Peso de funcionamiento*	kg	24.734	24.950	25.157	24.944	25.159	25.367
	lb	54.513	54.990	55.446	54.976	55.450	55.909

*Las cargas límite de equilibrio estático y los pesos de funcionamiento que se muestran se basan en la configuración de una máquina con neumáticos radiales Bridgestone 26.5R25 VJT L3, todos los fluidos, operador, contrapeso estándar, control de amortiguación, arranque en frío, guardabarros para circulación por carretera, Product Link™, ejes con apertura/bloqueo del diferencial manual (delantero y trasero), protector del tren de potencia, dirección secundaria e insonorización.

† Se muestra la ilustración con las tablas de las dimensiones.

***Las especificaciones de los cucharones para roca se aplican a neumáticos radiales Bridgestone 26.5R25 VSDL L5.

(§) Medida 100 mm (4 pulg) por detrás de la punta de la cuchilla con el bulón de articulación del cucharón como punto de giro de acuerdo con la norma ISO 14397-2:2007.

(Con desviación de neumáticos) Cumple totalmente de la sección 1 a la 6 de la norma ISO 14397-1:2007, que exige una desviación inferior al 2 % entre los valores de los cálculos y las pruebas.

(Sin desviación de neumáticos) Cumple de la sección 1 a la 5 de la norma ISO 14397-1:2007.

Los cucharones y ofertas disponibles varían según la región. Consulte a su distribuidor Cat local para obtener más detalles.

Especificaciones de la Pala de Ruedas 966 XE

Especificaciones de funcionamiento – Cucharones (continuación)

Varillaje		Varillaje de elevación alta					
Tipo de cucharón		Uso general – Con bulón					
Tipo de cuchilla		Cuchillas empernables	Dientes y segmentos	Puntas	Dientes y segmentos	Dientes y segmentos	Dientes y segmentos
Capacidad – Nominal	m ³	4,60	4,60	4,40	3,80	4,00	4,20
	yd ³	6,00	6,00	5,75	5,00	5,25	5,50
Capacidad – Nominal con factor de llenado del 110 %	m ³	5,10	5,10	4,80	4,20	4,40	4,60
	yd ³	6,75	6,75	6,25	5,50	5,75	6,00
Anchura	mm	3.264	3.300	3.300	3.301	3.301	3.301
	pie/pulg	10'8"	10'9"	10'9"	10'9"	10'9"	10'9"
16† Espacio libre de descarga en posición de máxima elevación y ángulo de descarga de 45°	mm	3.545	3.387	3.387	3.459	3.450	3.390
	pie/pulg	11'7"	11'1"	11'1"	11'4"	11'3"	11'1"
17† Alcance a máxima elevación y ángulo de descarga de 45°	mm	1.337	1.472	1.472	1.397	1.403	1.462
	pie/pulg	4'4"	4'9"	4'9"	4'7"	4'7"	4'9"
Alcance con el brazo de elevación y el cucharón horizontales	mm	3.222	3.428	3.428	3.320	3.330	3.419
	pie/pulg	10'6"	11'2"	11'2"	10'10"	10'11"	11'2"
A† Profundidad de excavación	mm	89	89	59	89	89	89
	pulg	3,5"	3,5"	2,3"	3,5"	3,5"	3,5"
12† Longitud total	mm	9.539	9.766	9.766	9.669	9.679	9.760
	pie/pulg	31'4"	32'1"	32'1"	31'9"	31'10"	32'1"
B† Altura total con el cucharón en la posición de máxima elevación	mm	6.579	6.579	6.579	6.345	6.456	6.456
	pie/pulg	21'8"	21'8"	21'8"	20'10"	21'3"	21'3"
Radio de círculo de espacio libre de la pala con el cucharón en la posición de transporte	mm	7.772	7.863	7.863	7.837	7.840	7.862
	pie/pulg	25'6"	25'10"	25'10"	25'9"	25'9"	25'10"
Carga de vuelco estática con la máquina recta (con desviación de neumáticos)	kg	16.947	16.663	16.979	16.859	16.899	16.757
	lb	37.352	36.726	37.423	37.159	37.247	36.933
Carga límite de equilibrio estático con la máquina recta (sin desviación de neumáticos)	kg	18.017	17.729	18.053	17.883	17.944	17.799
	lb	39.711	39.075	39.790	39.415	39.550	39.230
Carga de vuelco estática con la máquina articulada (con desviación de neumáticos)	kg	14.719	14.435	14.738	14.643	14.671	14.541
	lb	32.442	31.816	32.482	32.273	32.335	32.048
Carga límite de equilibrio estático con la máquina articulada (sin desviación de neumáticos)	kg	15.813	15.525	15.835	15.691	15.740	15.607
	lb	34.852	34.217	34.902	34.584	34.692	34.400
Fuerza de arranque (§)	kN	156	152	163	168	166	156
	lbf	35.240	34.357	36.777	37.910	37.495	35.188
Peso de funcionamiento*	kg	24.932	25.104	24.943	24.915	24.964	24.994
	lb	54.949	55.328	54.973	54.911	55.019	55.085

*Las cargas límite de equilibrio estático y los pesos de funcionamiento que se muestran se basan en la configuración de una máquina con neumáticos radiales Bridgestone 26.5R25 VJT L3, todos los fluidos, operador, contrapeso estándar, control de amortiguación, arranque en frío, guardabarros para circulación por carretera, Product Link™, ejes con apertura/bloqueo del diferencial manual (delantero y trasero), protector del tren de potencia, dirección secundaria e insonorización.

† Se muestra la ilustración con las tablas de las dimensiones.

*** Las especificaciones de los cucharones para roca se aplican a neumáticos radiales Bridgestone 26.5R25 VSDL L5.

(§) Medida 100 mm (4 pulg) por detrás de la punta de la cuchilla con el bulón de articulación del cucharón como punto de giro de acuerdo con la norma ISO 14397-2:2007.

(Con desviación de neumáticos) Cumple totalmente de la sección 1 a la 6 de la norma ISO 14397-1:2007, que exige una desviación inferior al 2 % entre los valores de los cálculos y las pruebas.

(Sin desviación de neumáticos) Cumple de la sección 1 a la 5 de la norma ISO 14397-1:2007.

Los cucharones y ofertas disponibles varían según la región. Consulte a su distribuidor Cat local para obtener más detalles.

Especificaciones de la Pala de Ruedas 966 XE

Especificaciones de funcionamiento – Cucharones (continuación)

Varillaje		Varillaje de elevación alta					
Tipo de cucharón		Uso general – Con bulón					
Tipo de cuchilla		Cuchillas empernables		Cuchillas empernables		Cuchillas empernables	
		Puntas	Puntas	Puntas	Puntas	Puntas	Puntas
Capacidad – Nominal	m ³	3,80	3,60	4,20	4,00	4,00	3,80
	yd ³	5,00	4,75	5,50	5,25	5,25	5,00
Capacidad – Nominal con factor de llenado del 110 %	m ³	4,20	4,00	4,60	4,40	4,40	4,20
	yd ³	5,50	5,25	6,00	5,75	5,75	5,50
Anchura	mm	3.220	3.271	3.220	3.271	3.220	3.271
	pie/pulg	10'6"	10'8"	10'6"	10'8"	10'6"	10'8"
16† Espacio libre de descarga en posición de máxima elevación y ángulo de descarga de 45°	mm	3.635	3.483	3.559	3.405	3.626	3.473
	pie/pulg	11'11"	11'5"	11'8"	11'2"	11'10"	11'4"
17† Alcance a máxima elevación y ángulo de descarga de 45°	mm	1.265	1.404	1.325	1.463	1.272	1.411
	pie/pulg	4'1"	4'7"	4'4"	4'9"	4'2"	4'7"
Alcance con el brazo de elevación y el cucharón horizontales	mm	3.105	3.310	3.204	3.409	3.117	3.321
	pie/pulg	10'2"	10'10"	10'6"	11'2"	10'2"	10'10"
A† Profundidad de excavación	mm	89	59	89	59	89	59
	pulg	3,5"	2,3"	3,5"	2,3"	3,5"	2,3"
12† Longitud total	mm	9.422	9.644	9.521	9.743	9.434	9.655
	pie/pulg	30'11"	31'8"	31'3"	32'0"	31'0"	31'9"
B† Altura total con el cucharón en la posición de máxima elevación	mm	6.345	6.345	6.456	6.456	6.456	6.456
	pie/pulg	20'10"	20'10"	21'3"	21'3"	21'3"	21'3"
Radio de círculo de espacio libre de la pala con el cucharón en la posición de transporte	mm	7.717	7.811	7.747	7.842	7.721	7.815
	pie/pulg	25'4"	25'8"	25'5"	25'9"	25'4"	25'8"
Carga de vuelco estática con la máquina recta (con desviación de neumáticos)	kg	17.143	17.144	16.953	16.997	17.126	17.165
	lb	37.784	37.786	37.364	37.462	37.747	37.833
Carga límite de equilibrio estático con la máquina recta (sin desviación de neumáticos)	kg	18.183	18.169	17.998	18.040	18.175	18.211
	lb	40.077	40.044	39.668	39.760	40.059	40.138
Carga de vuelco estática con la máquina articulada (con desviación de neumáticos)	kg	14.919	14.914	14.737	14.767	14.898	14.924
	lb	32.883	32.871	32.480	32.547	32.837	32.892
Carga límite de equilibrio estático con la máquina articulada (sin desviación de neumáticos)	kg	15.984	15.963	15.807	15.833	15.971	15.993
	lb	35.229	35.183	34.838	34.897	35.202	35.250
Fuerza de arranque (§)	kN	172	183	159	168	170	181
	lbf	38.838	41.181	35.899	37.894	38.411	40.704
Peso de funcionamiento*	kg	24.741	24.715	24.849	24.823	24.793	24.767
	lb	54.528	54.472	54.766	54.710	54.643	54.587

*Las cargas límite de equilibrio estático y los pesos de funcionamiento que se muestran se basan en la configuración de una máquina con neumáticos radiales Bridgestone 26.5R25 VJT L3, todos los fluidos, operador, contrapeso estándar, control de amortiguación, arranque en frío, guardabarros para circulación por carretera, Product Link™, ejes con apertura/bloqueo del diferencial manual (delantero y trasero), protector del tren de potencia, dirección secundaria e insonorización.

† Se muestra la ilustración con las tablas de las dimensiones.

*** Las especificaciones de los cucharones para roca se aplican a neumáticos radiales Bridgestone 26.5R25 VSDL L5.

(§) Medida 100 mm (4 pulg) por detrás de la punta de la cuchilla con el bulón de articulación del cucharón como punto de giro de acuerdo con la norma ISO 14397-2:2007.

(Con desviación de neumáticos) Cumple totalmente de la sección 1 a la 6 de la norma ISO 14397-1:2007, que exige una desviación inferior al 2 % entre los valores de los cálculos y las pruebas.

(Sin desviación de neumáticos) Cumple de la sección 1 a la 5 de la norma ISO 14397-1:2007.

Los cucharones y ofertas disponibles varían según la región. Consulte a su distribuidor Cat local para obtener más detalles.

Especificaciones de la Pala de Ruedas 966 XE

Especificaciones de funcionamiento – Cucharones (continuación)

Varillaje		Varillaje de elevación alta					
Tipo de cucharón		Uso general – Con bulón					
Tipo de cuchilla		Cuchillas empernables	Dientes y segmentos	Puntas	Cuchillas empernables	Dientes y segmentos	Puntas
Capacidad – Nominal	m ³	4,00	4,00	3,85	4,20	4,20	4,05
	yd ³	5,25	5,25	5,00	5,50	5,50	5,25
Capacidad – Nominal con factor de llenado del 110 %	m ³	4,40	4,40	4,20	4,60	4,60	4,50
	yd ³	5,75	5,75	5,50	6,00	6,00	6,00
Anchura	mm	3.220	3.271	3.271	3.220	3.271	3.271
	pie/pulg	10'6"	10'8"	10'8"	10'6"	10'8"	10'8"
16† Espacio libre de descarga en posición de máxima elevación y ángulo de descarga de 45°	mm	3.612	3.459	3.459	3.583	3.430	3.430
	pie/pulg	11'10"	11'4"	11'4"	11'9"	11'3"	11'3"
17† Alcance a máxima elevación y ángulo de descarga de 45°	mm	1.283	1.422	1.422	1.306	1.444	1.444
	pie/pulg	4'2"	4'8"	4'8"	4'3"	4'8"	4'8"
Alcance con el brazo de elevación y el cucharón horizontales	mm	3.135	3.340	3.340	3.173	3.378	3.378
	pie/pulg	10'3"	10'11"	10'11"	10'4"	11'0"	11'0"
A† Profundidad de excavación	mm	89	89	59	89	89	59
	pulg	3,5"	3,5"	2,3"	3,5"	3,5"	2,3"
12† Longitud total	mm	9.452	9.674	9.674	9.490	9.712	9.712
	pie/pulg	31'1"	31'9"	31'9"	31'2"	31'11"	31'11"
B† Altura total con el cucharón en la posición de máxima elevación	mm	6.398	6.398	6.398	6.436	6.436	6.436
	pie/pulg	21'0"	21'0"	21'0"	21'2"	21'2"	21'2"
Radio de círculo de espacio libre de la pala con el cucharón en la posición de transporte	mm	7.733	7.829	7.829	7.745	7.841	7.841
	pie/pulg	25'5"	25'9"	25'9"	25'5"	25'9"	25'9"
Carga de vuelco estática con la máquina recta (con desviación de neumáticos)	kg	17.249	17.073	17.274	17.191	17.015	17.209
	lb	38.016	37.628	38.071	37.891	37.501	37.928
Carga límite de equilibrio estático con la máquina recta (sin desviación de neumáticos)	kg	18.288	18.110	18.311	18.238	18.059	18.252
	lb	40.308	39.915	40.358	40.197	39.803	40.227
Carga de vuelco estática con la máquina articulada (con desviación de neumáticos)	kg	15.030	14.854	15.044	14.974	14.797	14.980
	lb	33.127	32.738	33.157	33.003	32.613	33.016
Carga límite de equilibrio estático con la máquina articulada (sin desviación de neumáticos)	kg	16.094	15.916	16.105	16.045	15.866	16.047
	lb	35.472	35.079	35.495	35.363	34.968	35.367
Fuerza de arranque (§)	kN	169	166	179	164	161	173
	lbf	38.006	37.465	40.242	36.878	36.343	38.980
Peso de funcionamiento*	kg	24.600	24.738	24.574	24.641	24.779	24.615
	lb	54.217	54.521	54.161	54.308	54.612	54.252

*Las cargas límite de equilibrio estático y los pesos de funcionamiento que se muestran se basan en la configuración de una máquina con neumáticos radiales Bridgestone 26.5R25 VJT L3, todos los fluidos, operador, contrapeso estándar, control de amortiguación, arranque en frío, guardabarros para circulación por carretera, Product Link™, ejes con apertura/bloqueo del diferencial manual (delantero y trasero), protector del tren de potencia, dirección secundaria e insonorización.

† Se muestra la ilustración con las tablas de las dimensiones.

***Las especificaciones de los cucharones para roca se aplican a neumáticos radiales Bridgestone 26.5R25 VSDL L5.

(§) Medida 100 mm (4 pulg) por detrás de la punta de la cuchilla con el bulón de articulación del cucharón como punto de giro de acuerdo con la norma ISO 14397-2:2007. (Con desviación de neumáticos) Cumple totalmente de la sección 1 a la 6 de la norma ISO 14397-1:2007, que exige una desviación inferior al 2 % entre los valores de los cálculos y las pruebas.

(Sin desviación de neumáticos) Cumple de la sección 1 a la 5 de la norma ISO 14397-1:2007.

Los cucharones y ofertas disponibles varían según la región. Consulte a su distribuidor Cat local para obtener más detalles.

Especificaciones de la Pala de Ruedas 966 XE

Especificaciones de funcionamiento – Cucharones (continuación)

Varillaje		Varillaje de elevación alta					
Tipo de cucharón		Uso general – Con gancho – Fusion					
Tipo de cuchilla		Cuchillas empernables	Dientes y segmentos	Puntas	Cuchillas empernables	Dientes y segmentos	Puntas
Capacidad – Nominal	m ³	4,20	4,20	4,00	4,80	4,80	4,60
	yd ³	5,50	5,50	5,25	6,25	6,25	6,00
Capacidad – Nominal con factor de llenado del 110 %	m ³	4,60	4,60	4,40	5,30	5,30	5,10
	yd ³	6,00	6,00	5,75	7,00	7,00	6,75
Anchura	mm	3.220	3.307	3.307	3.224	3.311	3.311
	pie/pulg	10'6"	10'10"	10'10"	10'6"	10'10"	10'10"
16† Espacio libre de descarga en posición de máxima elevación y ángulo de descarga de 45°	mm	3.633	3.481	3.481	3.544	3.389	3.389
	pie/pulg	11'11"	11'5"	11'5"	11'7"	11'1"	11'1"
17† Alcance a máxima elevación y ángulo de descarga de 45°	mm	1.273	1.412	1.412	1.343	1.479	1.479
	pie/pulg	4'2"	4'7"	4'7"	4'4"	4'10"	4'10"
Alcance con el brazo de elevación y el cucharón horizontales	mm	3.113	3.318	3.318	3.229	3.434	3.434
	pie/pulg	10'2"	10'10"	10'10"	10'7"	11'3"	11'3"
A† Profundidad de excavación	mm	81	81	51	81	81	51
	pulg	3,2"	3,2"	2,0"	3,2"	3,2"	2,0"
12† Longitud total	mm	9.425	9.646	9.646	9.541	9.762	9.762
	pie/pulg	31'0"	31'8"	31'8"	31'4"	32'1"	32'1"
B† Altura total con el cucharón en la posición de máxima elevación	mm	6.432	6.432	6.432	6.553	6.553	6.553
	pie/pulg	21'2"	21'2"	21'2"	21'6"	21'6"	21'6"
Radio de círculo de espacio libre de la pala con el cucharón en la posición de transporte	mm	7.731	7.845	7.845	7.770	7.885	7.885
	pie/pulg	25'5"	25'9"	25'9"	25'6"	25'11"	25'11"
Carga de vuelco estática con la máquina recta (con desviación de neumáticos)	kg	17.033	16.856	17.181	16.830	16.651	16.970
	lb	37.542	37.152	37.867	37.094	36.700	37.403
Carga límite de equilibrio estático con la máquina recta (sin desviación de neumáticos)	kg	18.115	17.935	18.270	17.929	17.747	18.077
	lb	39.925	39.530	40.269	39.516	39.116	39.843
Carga de vuelco estática con la máquina articulada (con desviación de neumáticos)	kg	14.790	14.614	14.923	14.592	14.413	14.718
	lb	32.599	32.209	32.891	32.160	31.766	32.439
Carga límite de equilibrio estático con la máquina articulada (sin desviación de neumáticos)	kg	15.895	15.715	16.036	15.713	15.531	15.847
	lb	35.033	34.638	35.343	34.632	34.232	34.928
Fuerza de arranque (§)	kN	171	169	182	156	154	165
	lbf	38.640	38.096	40.956	35.250	34.724	37.172
Peso de funcionamiento*	kg	25.035	25.173	25.010	25.171	25.309	25.146
	lb	55.177	55.481	55.122	55.477	55.781	55.421

*Las cargas límite de equilibrio estático y los pesos de funcionamiento que se muestran se basan en la configuración de una máquina con neumáticos radiales Bridgestone 26.5R25 VJT L3, todos los fluidos, operador, contrapeso estándar, control de amortiguación, arranque en frío, guardabarros para circulación por carretera, Product Link™, ejes con apertura/bloqueo del diferencial manual (delantero y trasero), protector del tren de potencia, dirección secundaria e insonorización.

† Se muestra la ilustración con las tablas de las dimensiones.

***Las especificaciones de los cucharones para roca se aplican a neumáticos radiales Bridgestone 26.5R25 VSDL L5.

(§) Medida 100 mm (4 pulg) por detrás de la punta de la cuchilla con el bulón de articulación del cucharón como punto de giro de acuerdo con la norma ISO 14397-2:2007.

(Con desviación de neumáticos) Cumple totalmente de la sección 1 a la 6 de la norma ISO 14397-1:2007, que exige una desviación inferior al 2 % entre los valores de los cálculos y las pruebas.

(Sin desviación de neumáticos) Cumple de la sección 1 a la 5 de la norma ISO 14397-1:2007.

Los cucharones y ofertas disponibles varían según la región. Consulte a su distribuidor Cat local para obtener más detalles.

Especificaciones de la Pala de Ruedas 966 XE

Especificaciones de funcionamiento – Cucharones (continuación)

Varillaje		Varillaje de elevación alta					
Tipo de cucharón		Uso general – Con gancho – Fusion					
Tipo de cuchilla		Cuchillas empernables	Dientes y segmentos	Puntas	Cuchillas empernables	Dientes y segmentos	Puntas
Capacidad – Nominal	m ³	4,20	4,20	4,00	3,80	3,80	3,60
	yd ³	5,50	5,50	5,25	5,00	5,00	4,75
Capacidad – Nominal con factor de llenado del 110 %	m ³	4,60	4,60	4,40	4,20	4,20	4,00
	yd ³	6,00	6,00	5,75	5,50	5,50	5,25
Anchura	mm	3.220	3.271	3.271	3.220	3.271	3.271
	pie/pulg	10'6"	10'8"	10'8"	10'6"	10'8"	10'8"
16† Espacio libre de descarga en posición de máxima elevación y ángulo de descarga de 45°	mm	3.528	3.374	3.374	3.606	3.454	3.454
	pie/pulg	11'6"	11'0"	11'0"	11'10"	11'4"	11'4"
17† Alcance a máxima elevación y ángulo de descarga de 45°	mm	1.371	1.508	1.508	1.299	1.439	1.439
	pie/pulg	4'5"	4'11"	4'11"	4'3"	4'8"	4'8"
Alcance con el brazo de elevación y el cucharón horizontales	mm	3.259	3.464	3.464	3.149	3.354	3.354
	pie/pulg	10'8"	11'4"	11'4"	10'4"	11'0"	11'0"
A† Profundidad de excavación	mm	81	81	51	89	89	59
	pulg	3,2"	3,2"	2,0"	3,5"	3,5"	2,3"
12† Longitud total	mm	9.571	9.792	9.792	9.467	9.688	9.688
	pie/pulg	31'5"	32'2"	32'2"	31'1"	31'10"	31'10"
B† Altura total con el cucharón en la posición de máxima elevación	mm	6.528	6.528	6.528	6.371	6.371	6.371
	pie/pulg	21'5"	21'5"	21'5"	20'11"	20'11"	20'11"
Radio de círculo de espacio libre de la pala con el cucharón en la posición de transporte	mm	7.778	7.877	7.877	7.746	7.845	7.845
	pie/pulg	25'7"	25'11"	25'11"	25'5"	25'9"	25'9"
Carga de vuelco estática con la máquina recta (con desviación de neumáticos)	kg	16.368	16.192	16.502	16.588	16.413	16.728
	lb	36.075	35.689	36.371	36.561	36.176	36.869
Carga límite de equilibrio estático con la máquina recta (sin desviación de neumáticos)	kg	17.395	17.217	17.535	17.609	17.432	17.756
	lb	38.339	37.947	38.648	38.812	38.422	39.134
Carga de vuelco estática con la máquina articulada (con desviación de neumáticos)	kg	14.184	14.008	14.304	14.388	14.213	14.514
	lb	31.261	30.874	31.527	31.712	31.326	31.989
Carga límite de equilibrio estático con la máquina articulada (sin desviación de neumáticos)	kg	15.235	15.057	15.362	15.434	15.257	15.566
	lb	33.579	33.187	33.859	34.017	33.627	34.308
Fuerza de arranque (§)	kN	153	151	161	166	164	176
	lbf	34.463	33.942	36.299	37.426	36.887	39.600
Peso de funcionamiento*	kg	25.219	25.357	25.194	25.156	25.294	25.130
	lb	55.582	55.886	55.526	55.443	55.746	55.387

*Las cargas límite de equilibrio estático y los pesos de funcionamiento que se muestran se basan en la configuración de una máquina con neumáticos radiales Bridgestone 26.5R25 VJT L3, todos los fluidos, operador, contrapeso estándar, control de amortiguación, arranque en frío, guardabarros para circulación por carretera, Product Link™, ejes con apertura/bloqueo del diferencial manual (delantero y trasero), protector del tren de potencia, dirección secundaria e insonorización.

† Se muestra la ilustración con las tablas de las dimensiones.

***Las especificaciones de los cucharones para roca se aplican a neumáticos radiales Bridgestone 26.5R25 VSDL L5.

(§) Medida 100 mm (4 pulg) por detrás de la punta de la cuchilla con el bulón de articulación del cucharón como punto de giro de acuerdo con la norma ISO 14397-2:2007.

(Con desviación de neumáticos) Cumple totalmente de la sección 1 a la 6 de la norma ISO 14397-1:2007, que exige una desviación inferior al 2 % entre los valores de los cálculos y las pruebas.

(Sin desviación de neumáticos) Cumple de la sección 1 a la 5 de la norma ISO 14397-1:2007.

Los cucharones y ofertas disponibles varían según la región. Consulte a su distribuidor Cat local para obtener más detalles.

Especificaciones de la Pala de Ruedas 966 XE

Especificaciones de funcionamiento – Cucharones (continuación)

Varillaje		Varillaje de elevación alta					
Tipo de cucharón		Uso general – Con gancho – Fusion					
Tipo de cuchilla		Cuchillas empernables y segmentos			Cuchillas empernables y segmentos		
		Dientes	Puntas	Dientes	Puntas	Dientes	Puntas
Capacidad – Nominal	m ³	4,60	4,60	4,40	4,00	4,00	3,80
	yd ³	6,00	6,00	5,75	5,25	5,25	5,00
Capacidad – Nominal con factor de llenado del 110 %	m ³	5,10	5,10	4,80	4,40	4,40	4,20
	yd ³	6,75	6,75	6,25	5,75	5,75	5,50
Anchura	mm	3.220	3.271	3.271	3.447	3.521	3.521
	pie/pulg	10'6"	10'8"	10'8"	11'3"	11'6"	11'6"
16† Espacio libre de descarga en posición de máxima elevación y ángulo de descarga de 45°	mm	3.515	3.361	3.361	3.619	3.451	3.451
	pie/pulg	11'6"	11'0"	11'0"	11'10"	11'3"	11'3"
17† Alcance a máxima elevación y ángulo de descarga de 45°	mm	1.373	1.511	1.511	1.257	1.392	1.392
	pie/pulg	4'6"	4'11"	4'11"	4'1"	4'6"	4'6"
Alcance con el brazo de elevación y el cucharón horizontales	mm	3.269	3.474	3.474	3.113	3.325	3.325
	pie/pulg	10'8"	11'4"	11'4"	10'2"	10'10"	10'10"
A† Profundidad de excavación	mm	88	88	58	91	81	51
	pulg	3,4"	3,4"	2,2"	3,6"	3,2"	2,0"
12† Longitud total	mm	9.586	9.807	9.807	9.431	9.668	9.668
	pie/pulg	31'6"	32'3"	32'3"	31'0"	31'9"	31'9"
B† Altura total con el cucharón en la posición de máxima elevación	mm	6.606	6.606	6.606	6.257	6.257	6.257
	pie/pulg	21'9"	21'9"	21'9"	20'7"	20'7"	20'7"
Radio de círculo de espacio libre de la pala con el cucharón en la posición de transporte	mm	7.784	7.883	7.883	7.837	7.952	7.952
	pie/pulg	25'7"	25'11"	25'11"	25'9"	26'2"	26'2"
Carga de vuelco estática con la máquina recta (con desviación de neumáticos)	kg	16.472	16.294	16.602	15.862	15.673	16.012
	lb	36.306	35.913	36.592	34.960	34.545	35.292
Carga límite de equilibrio estático con la máquina recta (sin desviación de neumáticos)	kg	17.535	17.354	17.673	16.860	16.668	17.017
	lb	38.647	38.249	38.952	37.161	36.738	37.507
Carga de vuelco estática con la máquina articulada (con desviación de neumáticos)	kg	14.260	14.081	14.377	13.683	13.494	13.817
	lb	31.429	31.036	31.687	30.158	29.742	30.453
Carga límite de equilibrio estático con la máquina articulada (sin desviación de neumáticos)	kg	15.346	15.165	15.471	14.707	14.515	14.847
	lb	33.822	33.424	34.098	32.415	31.992	32.724
Fuerza de arranque (§)	kN	151	149	159	168	166	179
	lbf	34.066	33.546	35.865	37.749	37.512	40.231
Peso de funcionamiento*	kg	25.333	25.471	25.308	25.647	25.741	25.566
	lb	55.834	56.138	55.778	56.526	56.732	56.347

*Las cargas límite de equilibrio estático y los pesos de funcionamiento que se muestran se basan en la configuración de una máquina con neumáticos radiales Bridgestone 26.5R25 VJT L3, todos los fluidos, operador, contrapeso estándar, control de amortiguación, arranque en frío, guardabarros para circulación por carretera, Product Link™, ejes con apertura/bloqueo del diferencial manual (delantero y trasero), protector del tren de potencia, dirección secundaria e insonorización.

† Se muestra la ilustración con las tablas de las dimensiones.

*** Las especificaciones de los cucharones para roca se aplican a neumáticos radiales Bridgestone 26.5R25 VSDL L5.

(§) Medida 100 mm (4 pulg) por detrás de la punta de la cuchilla con el bulón de articulación del cucharón como punto de giro de acuerdo con la norma ISO 14397-2:2007.

(Con desviación de neumáticos) Cumple totalmente de la sección 1 a la 6 de la norma ISO 14397-1:2007, que exige una desviación inferior al 2 % entre los valores de los cálculos y las pruebas.

(Sin desviación de neumáticos) Cumple de la sección 1 a la 5 de la norma ISO 14397-1:2007.

Los cucharones y ofertas disponibles varían según la región. Consulte a su distribuidor Cat local para obtener más detalles.

Especificaciones de la Pala de Ruedas 966 XE

Especificaciones de funcionamiento – Cucharones (continuación)

Varillaje		Varillaje de elevación alta				
Tipo de cucharón		Uso general – Con gancho – Fusion			Uso general – Con gancho – VCE grande	
Tipo de cuchilla		Cuchillas empernables	Dientes y segmentos	Puntas	Cuchillas empernables	Cuchillas empernables
Capacidad – Nominal	m ³	4,00	4,00	3,80	4,00	4,40
	yd ³	5,25	5,25	5,00	5,25	5,75
Capacidad – Nominal con factor de llenado del 110 %	m ³	4,40	4,40	4,20	4,40	4,80
	yd ³	5,75	5,75	5,50	5,75	6,25
Anchura	mm	3.201	3.201	3.201	3.220	3.220
	pie/pulg	10'6"	10'6"	10'6"	10'6"	10'6"
16† Espacio libre de descarga en posición de máxima elevación y ángulo de descarga de 45°	mm	3.594	3.439	3.439	3.473	3.409
	pie/pulg	11'9"	11'3"	11'3"	11'4"	11'2"
17† Alcance a máxima elevación y ángulo de descarga de 45°	mm	1.302	1.444	1.444	1.459	1.506
	pie/pulg	4'3"	4'8"	4'8"	4'9"	4'11"
Alcance con el brazo de elevación y el cucharón horizontales	mm	3.161	3.369	3.369	3.358	3.438
	pie/pulg	10'4"	11'0"	11'0"	11'0"	11'3"
A† Profundidad de excavación	mm	59	59	59	83	83
	pulg	2,3"	2,3"	2,3"	3,2"	3,2"
12† Longitud total	mm	9.481	9.706	9.706	9.671	9.751
	pie/pulg	31'2"	31'11"	31'11"	31'9"	32'0"
B† Altura total con el cucharón en la posición de máxima elevación	mm	6.488	6.488	6.488	6.546	6.664
	pie/pulg	21'4"	21'4"	21'4"	21'6"	21'11"
Radio de círculo de espacio libre de la pala con el cucharón en la posición de transporte	mm	7.743	7.820	7.820	7.797	7.823
	pie/pulg	25'5"	25'8"	25'8"	25'7"	25'8"
Carga de vuelco estática con la máquina recta (con desviación de neumáticos)	kg	16.552	16.346	16.675	15.641	15.525
	lb	36.481	36.026	36.752	34.473	34.217
Carga límite de equilibrio estático con la máquina recta (sin desviación de neumáticos)	kg	17.586	17.377	17.718	16.644	16.544
	lb	38.761	38.300	39.050	36.684	36.464
Carga de vuelco estática con la máquina articulada (con desviación de neumáticos)	kg	14.350	14.143	14.457	13.520	13.402
	lb	31.628	31.173	31.864	29.798	29.540
Carga límite de equilibrio estático con la máquina articulada (sin desviación de neumáticos)	kg	15.409	15.200	15.524	14.548	14.447
	lb	33.962	33.500	34.216	32.065	31.842
Fuerza de arranque (§)	kN	174	171	173	144	136
	lbf	39.256	38.619	38.984	32.374	30.587
Peso de funcionamiento*	kg	25.203	25.365	25.199	25.424	25.530
	lb	55.548	55.905	55.539	56.033	56.267

*Las cargas límite de equilibrio estático y los pesos de funcionamiento que se muestran se basan en la configuración de una máquina con neumáticos radiales Bridgestone 26.5R25 VJT L3, todos los fluidos, operador, contrapeso estándar, control de amortiguación, arranque en frío, guardabarros para circulación por carretera, Product Link™, ejes con apertura/bloqueo del diferencial manual (delantero y trasero), protector del tren de potencia, dirección secundaria e insonorización.

† Se muestra la ilustración con las tablas de las dimensiones.

***Las especificaciones de los cucharones para roca se aplican a neumáticos radiales Bridgestone 26.5R25 VSDL L5.

(§) Medida 100 mm (4 pulg) por detrás de la punta de la cuchilla con el bulón de articulación del cucharón como punto de giro de acuerdo con la norma ISO 14397-2:2007.

(Con desviación de neumáticos) Cumple totalmente de la sección 1 a la 6 de la norma ISO 14397-1:2007, que exige una desviación inferior al 2 % entre los valores de los cálculos y las pruebas.

(Sin desviación de neumáticos) Cumple de la sección 1 a la 5 de la norma ISO 14397-1:2007.

Los cucharones y ofertas disponibles varían según la región. Consulte a su distribuidor Cat local para obtener más detalles.

Especificaciones de la Pala de Ruedas 966 XE

Especificaciones de funcionamiento – Cucharones (continuación)

Varillaje		Varillaje de elevación alta				
Tipo de cucharón		Manipulación de materiales – Con bulón				
Tipo de cuchilla		Cuchillas emperrables	Cuchillas emperrables	Cuchillas emperrables	Dientes y segmentos	Puntas
Capacidad – Nominal	m ³	9,90	4,60	4,60	4,60	4,40
	yd ³	13,00	6,00	6,00	6,00	5,75
Capacidad – Nominal con factor de llenado del 110 %	m ³	10,90	5,10	5,10	5,10	4,90
	yd ³	14,25	6,75	6,75	6,75	6,50
Anchura	mm	3.943	3.220	3.220	3.271	3.271
	pie/pulg	12'11"	10'6"	10'6"	10'8"	10'8"
16† Espacio libre de descarga en posición de máxima elevación y ángulo de descarga de 45°	mm	3.157	3.461	3.461	3.298	3.298
	pie/pulg	10'4"	11'4"	11'4"	10'9"	10'9"
17† Alcance a máxima elevación y ángulo de descarga de 45°	mm	1.548	1.274	1.274	1.401	1.401
	pie/pulg	5'0"	4'2"	4'2"	4'7"	4'7"
Alcance con el brazo de elevación y el cucharón horizontales	mm	3.663	3.255	3.255	3.460	3.460
	pie/pulg	12'0"	10'8"	10'8"	11'4"	11'4"
A† Profundidad de excavación	mm	110	89	89	89	59
	pulg	4,3"	3,5"	3,5"	3,5"	2,3"
12† Longitud total	mm	9.994	9.572	9.572	9.794	9.794
	pie/pulg	32'10"	31'5"	31'5"	32'2"	32'2"
B† Altura total con el cucharón en la posición de máxima elevación	mm	7.030	6.542	6.550	6.550	6.550
	pie/pulg	23'1"	21'6"	21'6"	21'6"	21'6"
Radio de círculo de espacio libre de la pala con el cucharón en la posición de transporte	mm	8.213	7.761	7.761	7.856	7.856
	pie/pulg	27'0"	25'6"	25'6"	25'10"	25'10"
Carga de vuelco estática con la máquina recta (con desviación de neumáticos)	kg	16.950	16.673	16.760	16.583	16.885
	lb	37.359	36.748	36.940	36.550	37.214
Carga límite de equilibrio estático con la máquina recta (sin desviación de neumáticos)	kg	18.149	17.704	17.802	17.623	17.932
	lb	40.001	39.019	39.236	38.841	39.522
Carga de vuelco estática con la máquina articulada (con desviación de neumáticos)	kg	14.708	14.483	14.559	14.382	14.670
	lb	32.417	31.920	32.089	31.698	32.333
Carga límite de equilibrio estático con la máquina articulada (sin desviación de neumáticos)	kg	15.927	15.538	15.626	15.446	15.742
	lb	35.104	34.246	34.439	34.044	34.695
Fuerza de arranque (§)	kN	116	153	153	151	161
	lbf	26.213	34.513	34.502	33.979	36.344
Peso de funcionamiento*	kg	24.922	24.945	24.934	25.072	24.909
	lb	54.928	54.977	54.954	55.258	54.898

*Las cargas límite de equilibrio estático y los pesos de funcionamiento que se muestran se basan en la configuración de una máquina con neumáticos radiales Bridgestone 26.5R25 VJT L3, todos los fluidos, operador, contrapeso estándar, control de amortiguación, arranque en frío, guardabarros para circulación por carretera, Product Link™, ejes con apertura/bloqueo del diferencial manual (delantero y trasero), protector del tren de potencia, dirección secundaria e insonorización.

† Se muestra la ilustración con las tablas de las dimensiones.

***Las especificaciones de los cucharones para roca se aplican a neumáticos radiales Bridgestone 26.5R25 VSDL L5.

(§) Medida 100 mm (4 pulg) por detrás de la punta de la cuchilla con el bulón de articulación del cucharón como punto de giro de acuerdo con la norma ISO 14397-2:2007.

(Con desviación de neumáticos) Cumple totalmente de la sección 1 a la 6 de la norma ISO 14397-1:2007, que exige una desviación inferior al 2 % entre los valores de los cálculos y las pruebas.

(Sin desviación de neumáticos) Cumple de la sección 1 a la 5 de la norma ISO 14397-1:2007.

Los cucharones y ofertas disponibles varían según la región. Consulte a su distribuidor Cat local para obtener más detalles.

Especificaciones de la Pala de Ruedas 966 XE

Especificaciones de funcionamiento – Cucharones (continuación)

Varillaje		Varillaje de elevación alta							
Tipo de cucharón		Manipulación de materiales – Con bulón							
Tipo de cuchilla		Cuchillas empernables y segmentos			Puntas	Cuchillas empernables	Cuchillas empernables y segmentos		Puntas
		Dientes	Dientes	Dientes			Dientes	Dientes	
Capacidad – Nominal	m ³	4,20	4,20	4,00	4,80	4,80	4,80	4,60	
	yd ³	5,50	5,50	5,25	6,25	6,25	6,25	6,00	
Capacidad – Nominal con factor de llenado del 110 %	m ³	4,60	4,60	4,40	5,30	5,30	5,30	5,10	
	yd ³	6,00	6,00	5,75	7,00	7,00	7,00	6,75	
Anchura	mm	3.220	3.271	3.271	3.220	3.220	3.271	3.271	
	pie/pulg	10'6"	10'8"	10'8"	10'6"	10'6"	10'8"	10'8"	
16† Espacio libre de descarga en posición de máxima elevación y ángulo de descarga de 45°	mm	3.518	3.355	3.355	3.433	3.433	3.270	3.270	
	pie/pulg	11'6"	11'0"	11'0"	11'3"	11'3"	10'8"	10'8"	
17† Alcance a máxima elevación y ángulo de descarga de 45°	mm	1.218	1.345	1.345	1.303	1.303	1.430	1.430	
	pie/pulg	3'11"	4'4"	4'4"	4'3"	4'3"	4'8"	4'8"	
Alcance con el brazo de elevación y el cucharón horizontales	mm	3.175	3.380	3.380	3.295	3.295	3.500	3.500	
	pie/pulg	10'5"	11'1"	11'1"	10'9"	10'9"	11'5"	11'5"	
A† Profundidad de excavación	mm	89	89	59	89	89	89	59	
	pulg	3,5"	3,5"	2,3"	3,5"	3,5"	3,5"	2,3"	
12† Longitud total	mm	9.492	9.714	9.714	9.612	9.612	9.834	9.834	
	pie/pulg	31'2"	31'11"	31'11"	31'7"	31'7"	32'4"	32'4"	
B† Altura total con el cucharón en la posición de máxima elevación	mm	6.469	6.469	6.469	6.584	6.591	6.591	6.591	
	pie/pulg	21'3"	21'3"	21'3"	21'8"	21'8"	21'8"	21'8"	
Radio de círculo de espacio libre de la pala con el cucharón en la posición de transporte	mm	7.737	7.831	7.831	7.773	7.773	7.868	7.868	
	pie/pulg	25'5"	25'9"	25'9"	25'6"	25'6"	25'10"	25'10"	
Carga de vuelco estática con la máquina recta (con desviación de neumáticos)	kg	16.878	16.703	17.005	16.609	16.699	16.521	16.822	
	lb	37.200	36.813	37.480	36.606	36.806	36.414	37.077	
Carga límite de equilibrio estático con la máquina recta (sin desviación de neumáticos)	kg	17.906	17.728	18.038	17.646	17.748	17.568	17.877	
	lb	39.465	39.074	39.757	38.892	39.118	38.720	39.401	
Carga de vuelco estática con la máquina articulada (con desviación de neumáticos)	kg	14.676	14.500	14.789	14.420	14.499	14.321	14.609	
	lb	32.346	31.959	32.596	31.781	31.956	31.564	32.198	
Carga límite de equilibrio estático con la máquina articulada (sin desviación de neumáticos)	kg	15.729	15.551	15.847	15.481	15.572	15.392	15.687	
	lb	34.666	34.275	34.928	34.121	34.322	33.924	34.575	
Fuerza de arranque (§)	kN	163	160	172	149	149	146	156	
	lbf	36.686	36.151	38.773	33.501	33.489	32.973	35.224	
Peso de funcionamiento*	kg	24.846	24.984	24.821	24.991	24.980	25.118	24.955	
	lb	54.760	55.064	54.704	55.079	55.055	55.359	55.000	

*Las cargas límite de equilibrio estático y los pesos de funcionamiento que se muestran se basan en la configuración de una máquina con neumáticos radiales Bridgestone 26.5R25 VJT L3, todos los fluidos, operador, contrapeso estándar, control de amortiguación, arranque en frío, guardabarros para circulación por carretera, Product Link™, ejes con apertura/bloqueo del diferencial manual (delantero y trasero), protector del tren de potencia, dirección secundaria e insonorización.

† Se muestra la ilustración con las tablas de las dimensiones.

***Las especificaciones de los cucharones para roca se aplican a neumáticos radiales Bridgestone 26.5R25 VSDL L5.

(§) Medida 100 mm (4 pulg) por detrás de la punta de la cuchilla con el bulón de articulación del cucharón como punto de giro de acuerdo con la norma ISO 14397-2:2007.

(Con desviación de neumáticos) Cumple totalmente de la sección 1 a la 6 de la norma ISO 14397-1:2007, que exige una desviación inferior al 2 % entre los valores de los cálculos y las pruebas.

(Sin desviación de neumáticos) Cumple de la sección 1 a la 5 de la norma ISO 14397-1:2007.

Los cucharones y ofertas disponibles varían según la región. Consulte a su distribuidor Cat local para obtener más detalles.

Especificaciones de la Pala de Ruedas 966 XE

Especificaciones de funcionamiento – Cucharones (continuación)

Varillaje		Varillaje de elevación alta					
Tipo de cucharón		Manipulación de materiales – Con bulón					
Tipo de cuchilla		Cuchillas empnables	Dientes y segmentos	Puntas	Cuchillas empnables	Dientes y segmentos	Puntas
Capacidad – Nominal	m ³	4,20	4,20	4,00	4,60	4,60	4,40
	yd ³	5,50	5,50	5,25	6,00	6,00	5,75
Capacidad – Nominal con factor de llenado del 110 %	m ³	4,60	4,60	4,40	5,10	5,10	4,90
	yd ³	6,00	6,00	5,75	6,75	6,75	6,50
Anchura	mm	3.220	3.271	3.271	3.220	3.271	3.271
	pie/pulg	10'6"	10'8"	10'8"	10'6"	10'8"	10'8"
16† Espacio libre de descarga en posición de máxima elevación y ángulo de descarga de 45°	mm	3.518	3.355	3.355	3.461	3.298	3.298
	pie/pulg	11'6"	11'0"	11'0"	11'4"	10'9"	10'9"
17† Alcance a máxima elevación y ángulo de descarga de 45°	mm	1.218	1.345	1.345	1.274	1.401	1.401
	pie/pulg	3'11"	4'4"	4'4"	4'2"	4'7"	4'7"
Alcance con el brazo de elevación y el cucharón horizontales	mm	3.175	3.380	3.380	3.255	3.460	3.460
	pie/pulg	10'5"	11'1"	11'1"	10'8"	11'4"	11'4"
A† Profundidad de excavación	mm	89	89	59	89	89	59
	pulg	3,5"	3,5"	2,3"	3,5"	3,5"	2,3"
12† Longitud total	mm	9.492	9.714	9.714	9.572	9.794	9.794
	pie/pulg	31'2"	31'11"	31'11"	31'5"	32'2"	32'2"
B† Altura total con el cucharón en la posición de máxima elevación	mm	6.469	6.469	6.469	6.550	6.550	6.550
	pie/pulg	21'3"	21'3"	21'3"	21'6"	21'6"	21'6"
Radio de círculo de espacio libre de la pala con el cucharón en la posición de transporte	mm	7.737	7.831	7.831	7.761	7.856	7.856
	pie/pulg	25'5"	25'9"	25'9"	25'6"	25'10"	25'10"
Carga de vuelco estática con la máquina recta (con desviación de neumáticos)	kg	16.762	16.586	16.870	16.612	16.435	16.717
	lb	36.943	36.556	37.183	36.613	36.223	36.845
Carga límite de equilibrio estático con la máquina recta (sin desviación de neumáticos)	kg	17.788	17.611	17.901	17.652	17.473	17.761
	lb	39.206	38.814	39.454	38.905	38.510	39.146
Carga de vuelco estática con la máquina articulada (con desviación de neumáticos)	kg	14.559	14.384	14.654	14.411	14.233	14.503
	lb	32.089	31.702	32.299	31.762	31.371	31.964
Carga límite de equilibrio estático con la máquina articulada (sin desviación de neumáticos)	kg	15.611	15.433	15.710	15.475	15.296	15.571
	lb	34.407	34.016	34.625	34.108	33.713	34.319
Fuerza de arranque (§)	kN	162	160	172	152	150	161
	lbf	36.581	36.047	38.662	34.361	33.839	36.196
Peso de funcionamiento*	kg	24.965	25.102	24.939	25.080	25.217	25.054
	lb	55.021	55.325	54.965	55.275	55.579	55.219

*Las cargas límite de equilibrio estático y los pesos de funcionamiento que se muestran se basan en la configuración de una máquina con neumáticos radiales Bridgestone 26.5R25 VJT L3, todos los fluidos, operador, contrapeso estándar, control de amortiguación, arranque en frío, guardabarros para circulación por carretera, Product Link™, ejes con apertura/bloqueo del diferencial manual (delantero y trasero), protector del tren de potencia, dirección secundaria e insonorización.

† Se muestra la ilustración con las tablas de las dimensiones.

*** Las especificaciones de los cucharones para roca se aplican a neumáticos radiales Bridgestone 26.5R25 VSDL L5.

(§) Medida 100 mm (4 pulg) por detrás de la punta de la cuchilla con el bulón de articulación del cucharón como punto de giro de acuerdo con la norma ISO 14397-2:2007.

(Con desviación de neumáticos) Cumple totalmente de la sección 1 a la 6 de la norma ISO 14397-1:2007, que exige una desviación inferior al 2 % entre los valores de los cálculos y las pruebas.

(Sin desviación de neumáticos) Cumple de la sección 1 a la 5 de la norma ISO 14397-1:2007.

Los cucharones y ofertas disponibles varían según la región. Consulte a su distribuidor Cat local para obtener más detalles.

Especificaciones de la Pala de Ruedas 966 XE

Especificaciones de funcionamiento – Cucharones (continuación)

Varillaje		Varillaje de elevación alta						
Tipo de cucharón		Manipulación de materiales – Con bulón						
Tipo de cuchilla		Cuchillas	Cuchillas	Dientes	Puntas	Cuchillas	Dientes	Puntas
		empernables	empernables	y segmentos		empernables	y segmentos	
Capacidad – Nominal	m ³	4,20	4,40	4,40	4,20	4,40	4,40	4,20
	yd ³	5,50	5,75	5,75	5,50	5,75	5,75	5,50
Capacidad – Nominal con factor de llenado del 110 %	m ³	4,60	4,80	4,80	4,60	4,80	4,90	4,70
	yd ³	6,00	6,25	6,25	6,00	6,25	6,50	6,25
Anchura	mm	2.995	3.220	3.271	3.271	3.220	3.300	3.300
	pie/pulg	9'9"	10'6"	10'8"	10'8"	10'6"	10'9"	10'9"
16† Espacio libre de descarga en posición de máxima elevación y ángulo de descarga de 45°	mm	3.538	3.489	3.327	3.327	3.491	3.328	3.328
	pie/pulg	11'7"	11'5"	10'10"	10'10"	11'5"	10'11"	10'11"
17† Alcance a máxima elevación y ángulo de descarga de 45°	mm	1.379	1.246	1.373	1.373	1.245	1.376	1.376
	pie/pulg	4'6"	4'1"	4'6"	4'6"	4'1"	4'6"	4'6"
Alcance con el brazo de elevación y el cucharón horizontales	mm	3.255	3.215	3.420	3.420	3.213	3.421	3.421
	pie/pulg	10'8"	10'6"	11'2"	11'2"	10'6"	11'2"	11'2"
A† Profundidad de excavación	mm	89	89	89	59	89	89	59
	pulg	3,5"	3,5"	3,5"	2,3"	3,5"	3,5"	2,3"
12† Longitud total	mm	9.572	9.532	9.754	9.754	9.530	9.753	9.753
	pie/pulg	31'5"	31'4"	32'0"	32'0"	31'4"	32'0"	32'0"
B† Altura total con el cucharón en la posición de máxima elevación	mm	6.507	6.500	6.500	6.500	6.501	6.501	6.501
	pie/pulg	21'5"	21'4"	21'4"	21'4"	21'4"	21'4"	21'4"
Radio de círculo de espacio libre de la pala con el cucharón en la posición de transporte	mm	7.661	7.749	7.843	7.843	7.748	7.856	7.856
	pie/pulg	25'2"	25'6"	25'9"	25'9"	25'6"	25'10"	25'10"
Carga de vuelco estática con la máquina recta (con desviación de neumáticos)	kg	17.186	16.810	16.634	16.826	16.691	16.487	16.792
	lb	37.878	37.050	36.662	37.085	36.787	36.337	37.010
Carga límite de equilibrio estático con la máquina recta (sin desviación de neumáticos)	kg	18.229	17.845	17.666	17.856	17.725	17.518	17.832
	lb	40.178	39.331	38.937	39.355	39.066	38.611	39.302
Carga de vuelco estática con la máquina articulada (con desviación de neumáticos)	kg	14.985	14.609	14.432	14.611	14.488	14.283	14.576
	lb	33.027	32.198	31.809	32.204	31.931	31.481	32.127
Carga límite de equilibrio estático con la máquina articulada (sin desviación de neumáticos)	kg	16.052	15.668	15.489	15.665	15.547	15.340	15.641
	lb	35.380	34.533	34.139	34.527	34.266	33.810	34.473
Fuerza de arranque (§)	kN	155	158	155	166	157	155	166
	lbf	34.834	35.557	35.028	37.516	35.479	34.923	37.359
Peso de funcionamiento*	kg	24.477	24.899	25.037	24.874	25.028	25.186	25.024
	lb	53.946	54.877	55.181	54.821	55.160	55.509	55.152

*Las cargas límite de equilibrio estático y los pesos de funcionamiento que se muestran se basan en la configuración de una máquina con neumáticos radiales Bridgestone 26.5R25 VJT L3, todos los fluidos, operador, contrapeso estándar, control de amortiguación, arranque en frío, guardabarros para circulación por carretera, Product Link™, ejes con apertura/bloqueo del diferencial manual (delantero y trasero), protector del tren de potencia, dirección secundaria e insonorización.

† Se muestra la ilustración con las tablas de las dimensiones.

***Las especificaciones de los cucharones para roca se aplican a neumáticos radiales Bridgestone 26.5R25 VSDL L5.

(§) Medida 100 mm (4 pulg) por detrás de la punta de la cuchilla con el bulón de articulación del cucharón como punto de giro de acuerdo con la norma ISO 14397-2:2007.

(Con desviación de neumáticos) Cumple totalmente de la sección 1 a la 6 de la norma ISO 14397-1:2007, que exige una desviación inferior al 2 % entre los valores de los cálculos y las pruebas.

(Sin desviación de neumáticos) Cumple de la sección 1 a la 5 de la norma ISO 14397-1:2007.

Los cucharones y ofertas disponibles varían según la región. Consulte a su distribuidor Cat local para obtener más detalles.

Especificaciones de la Pala de Ruedas 966 XE

Especificaciones de funcionamiento – Cucharones (continuación)

Varillaje		Varillaje de elevación alta				
Tipo de cucharón		Manipulación de materiales – Con bulón				
Tipo de cuchilla		Cuchillas emperrables	Cuchillas emperrables	Cuchillas emperrables	Cuchillas emperrables	Cuchillas emperrables
Capacidad – Nominal	m ³	4,60	4,80	4,20	4,60	4,40
	yd ³	6,00	6,25	5,50	6,00	5,75
Capacidad – Nominal con factor de llenado del 110 %	m ³	5,10	5,30	4,60	5,10	4,80
	yd ³	6,75	7,00	6,00	6,75	6,25
Anchura	mm	3.230	3.230	2.995	3.220	2.995
	pie/pulg	10'7"	10'7"	9'9"	10'6"	9'9"
16† Espacio libre de descarga en posición de máxima elevación y ángulo de descarga de 45°	mm	3.461	3.433	3.462	3.461	3.435
	pie/pulg	11'4"	11'3"	11'4"	11'4"	11'3"
17† Alcance a máxima elevación y ángulo de descarga de 45°	mm	1.267	1.296	1.273	1.274	1.301
	pie/pulg	4'1"	4'3"	4'2"	4'2"	4'3"
Alcance con el brazo de elevación y el cucharón horizontales	mm	3.250	3.290	3.253	3.255	3.292
	pie/pulg	10'7"	10'9"	10'8"	10'8"	10'9"
A† Profundidad de excavación	mm	94	94	89	89	89
	pulg	3,7"	3,7"	3,5"	3,5"	3,5"
12† Longitud total	mm	9.570	9.610	9.570	9.572	9.609
	pie/pulg	31'5"	31'7"	31'5"	31'5"	31'7"
B† Altura total con el cucharón en la posición de máxima elevación	mm	6.550	6.591	6.542	6.542	6.582
	pie/pulg	21'6"	21'8"	21'6"	21'6"	21'8"
Radio de círculo de espacio libre de la pala con el cucharón en la posición de transporte	mm	7.766	7.778	7.660	7.761	7.672
	pie/pulg	25'6"	25'7"	25'2"	25'6"	25'3"
Carga de vuelco estática con la máquina recta (con desviación de neumáticos)	kg	16.628	16.566	16.782	16.144	16.564
	lb	36.649	36.512	36.988	35.583	36.507
Carga límite de equilibrio estático con la máquina recta (sin desviación de neumáticos)	kg	17.668	17.612	17.811	17.165	17.597
	lb	38.941	38.818	39.257	37.831	38.785
Carga de vuelco estática con la máquina articulada (con desviación de neumáticos)	kg	14.427	14.366	14.592	13.954	14.375
	lb	31.798	31.662	32.162	30.754	31.682
Carga límite de equilibrio estático con la máquina articulada (sin desviación de neumáticos)	kg	15.492	15.437	15.646	14.999	15.433
	lb	34.144	34.023	34.485	33.058	34.015
Fuerza de arranque (§)	kN	153	148	154	151	149
	lbf	34.386	33.366	34.653	34.062	33.511
Peso de funcionamiento*	kg	25.044	25.090	24.832	25.415	25.031
	lb	55.195	55.297	54.728	56.013	55.167

*Las cargas límite de equilibrio estático y los pesos de funcionamiento que se muestran se basan en la configuración de una máquina con neumáticos radiales Bridgestone 26.5R25 VJT L3, todos los fluidos, operador, contrapeso estándar, control de amortiguación, arranque en frío, guardabarros para circulación por carretera, Product Link™, ejes con apertura/bloqueo del diferencial manual (delantero y trasero), protector del tren de potencia, dirección secundaria e insonorización.

† Se muestra la ilustración con las tablas de las dimensiones.

*** Las especificaciones de los cucharones para roca se aplican a neumáticos radiales Bridgestone 26.5R25 VSDL L5.

(§) Medida 100 mm (4 pulg) por detrás de la punta de la cuchilla con el bulón de articulación del cucharón como punto de giro de acuerdo con la norma ISO 14397-2:2007.

(Con desviación de neumáticos) Cumple totalmente de la sección 1 a la 6 de la norma ISO 14397-1:2007, que exige una desviación inferior al 2 % entre los valores de los cálculos y las pruebas.

(Sin desviación de neumáticos) Cumple de la sección 1 a la 5 de la norma ISO 14397-1:2007.

Los cucharones y ofertas disponibles varían según la región. Consulte a su distribuidor Cat local para obtener más detalles.

Especificaciones de la Pala de Ruedas 966 XE

Especificaciones de funcionamiento – Cucharones (continuación)

Varillaje		Varillaje de elevación alta					
Tipo de cucharón		Manipulación de materiales – Con bulón					
Tipo de cuchilla		Cuchillas empernables	Cuchillas empernables	Cuchillas empernables	Puntas	Puntas	Cuchillas empernables
Capacidad – Nominal	m ³	4,40	4,60	4,60	4,20	4,40	4,20
	yd ³	5,75	6,00	6,00	5,50	5,75	5,50
Capacidad – Nominal con factor de llenado del 110 %	m ³	4,80	5,10	5,10	4,60	4,80	4,60
	yd ³	6,25	6,75	6,75	6,00	6,25	6,00
Anchura	mm	3.220	2.995	2.995	3.016	3.312	2.995
	pie/pulg	10'6"	9'9"	9'9"	9'10"	10'10"	9'9"
16† Espacio libre de descarga en posición de máxima elevación y ángulo de descarga de 45°	mm	3.489	3.413	3.413	3.291	3.320	3.470
	pie/pulg	11'5"	11'2"	11'2"	10'9"	10'10"	11'4"
17† Alcance a máxima elevación y ángulo de descarga de 45°	mm	1.246	1.323	1.323	1.474	1.448	1.265
	pie/pulg	4'1"	4'4"	4'4"	4'10"	4'9"	4'1"
Alcance con el brazo de elevación y el cucharón horizontales	mm	3.215	3.323	3.323	3.516	3.477	3.242
	pie/pulg	10'6"	10'10"	10'10"	11'6"	11'4"	10'7"
A† Profundidad de excavación	mm	89	89	89	59	64	89
	pulg	3,5"	3,5"	3,5"	2,3"	2,5"	3,5"
12† Longitud total	mm	9.532	9.640	9.640	9.820	9.779	9.559
	pie/pulg	31'4"	31'8"	31'8"	32'3"	32'1"	31'5"
B† Altura total con el cucharón en la posición de máxima elevación	mm	6.504	6.615	6.615	6.516	6.542	6.582
	pie/pulg	21'5"	21'9"	21'9"	21'5"	21'6"	21'8"
Radio de círculo de espacio libre de la pala con el cucharón en la posición de transporte	mm	7.749	7.681	7.681	7.743	7.860	7.657
	pie/pulg	25'6"	25'3"	25'3"	25'5"	25'10"	25'2"
Carga de vuelco estática con la máquina recta (con desviación de neumáticos)	kg	16.231	16.518	16.685	17.222	16.268	16.660
	lb	35.775	36.405	36.773	37.958	35.855	36.719
Carga límite de equilibrio estático con la máquina recta (sin desviación de neumáticos)	kg	17.246	17.562	17.731	18.271	17.294	17.692
	lb	38.012	38.707	39.080	40.269	38.117	38.994
Carga de vuelco estática con la máquina articulada (con desviación de neumáticos)	kg	14.039	14.326	14.493	15.013	14.064	14.466
	lb	30.943	31.576	31.944	33.089	30.998	31.884
Carga límite de equilibrio estático con la máquina articulada (sin desviación de neumáticos)	kg	15.079	15.395	15.564	16.086	15.115	15.524
	lb	33.236	33.932	34.304	35.454	33.314	34.215
Fuerza de arranque (§)	kN	156	145	146	160	161	154
	lbf	35.144	32.732	32.894	36.003	36.285	34.771
Peso de funcionamiento*	kg	25.352	25.085	24.922	24.502	25.399	24.986
	lb	55.874	55.286	54.926	54.001	55.978	55.068

*Las cargas límite de equilibrio estático y los pesos de funcionamiento que se muestran se basan en la configuración de una máquina con neumáticos radiales Bridgestone 26.5R25 VJT L3, todos los fluidos, operador, contrapeso estándar, control de amortiguación, arranque en frío, guardabarros para circulación por carretera, Product Link™, ejes con apertura/bloqueo del diferencial manual (delantero y trasero), protector del tren de potencia, dirección secundaria e insonorización.

† Se muestra la ilustración con las tablas de las dimensiones.

***Las especificaciones de los cucharones para roca se aplican a neumáticos radiales Bridgestone 26.5R25 VSDL L5.

(§) Medida 100 mm (4 pulg) por detrás de la punta de la cuchilla con el bulón de articulación del cucharón como punto de giro de acuerdo con la norma ISO 14397-2:2007.

(Con desviación de neumáticos) Cumple totalmente de la sección 1 a la 6 de la norma ISO 14397-1:2007, que exige una desviación inferior al 2 % entre los valores de los cálculos y las pruebas.

(Sin desviación de neumáticos) Cumple de la sección 1 a la 5 de la norma ISO 14397-1:2007.

Los cucharones y ofertas disponibles varían según la región. Consulte a su distribuidor Cat local para obtener más detalles.

Especificaciones de la Pala de Ruedas 966 XE

Especificaciones de funcionamiento – Cucharones (continuación)

Varillaje		Varillaje de elevación alta					
Tipo de cucharón		Manipulación de materiales – Con bulón					
Tipo de cuchilla	Puntas	Cuchillas empernables	Puntas	Cuchillas empernables	Cuchillas empernables	Puntas	
Capacidad – Nominal	m ³	4,20	4,20	4,60	4,40	4,60	4,40
	yd ³	5,50	5,50	6,00	5,75	6,00	5,75
Capacidad – Nominal con factor de llenado del 110 %	m ³	4,60	4,60	5,10	4,80	5,10	4,80
	yd ³	6,00	6,00	6,75	6,25	6,75	6,25
Anchura	mm	2.996	2.995	2.996	2.995	2.995	2.996
	pie/pulg	9'9"	9'9"	9'9"	9'9"	9'9"	9'9"
16† Espacio libre de descarga en posición de máxima elevación y ángulo de descarga de 45°	mm	3.264	3.462	3.218	3.431	3.413	3.250
	pie/pulg	10'8"	11'4"	10'6"	11'3"	11'2"	10'7"
17† Alcance a máxima elevación y ángulo de descarga de 45°	mm	1.505	1.273	1.551	1.305	1.323	1.519
	pie/pulg	4'11"	4'2"	5'1"	4'3"	4'4"	4'11"
Alcance con el brazo de elevación y el cucharón horizontales	mm	3.557	3.253	3.622	3.298	3.323	3.577
	pie/pulg	11'8"	10'8"	11'10"	10'9"	10'10"	11'8"
A† Profundidad de excavación	mm	64	89	64	89	89	64
	pulg	2,5"	3,5"	2,5"	3,5"	3,5"	2,5"
12† Longitud total	mm	9.859	9.570	9.924	9.615	9.640	9.879
	pie/pulg	32'5"	31'5"	32'7"	31'7"	31'8"	32'5"
B† Altura total con el cucharón en la posición de máxima elevación	mm	6.616	6.545	6.676	6.589	6.615	6.646
	pie/pulg	21'9"	21'6"	21'11"	21'8"	21'9"	21'10"
Radio de círculo de espacio libre de la pala con el cucharón en la posición de transporte	mm	7.746	7.660	7.767	7.674	7.681	7.753
	pie/pulg	25'5"	25'2"	25'6"	25'3"	25'3"	25'6"
Carga de vuelco estática con la máquina recta (con desviación de neumáticos)	kg	16.268	16.338	16.144	16.222	16.159	16.228
	lb	35.855	36.010	35.581	35.754	35.616	35.768
Carga límite de equilibrio estático con la máquina recta (sin desviación de neumáticos)	kg	17.304	17.359	17.192	17.248	17.195	17.269
	lb	38.140	38.259	37.892	38.016	37.899	38.061
Carga de vuelco estática con la máquina articulada (con desviación de neumáticos)	kg	14.068	14.148	13.944	14.033	13.968	14.029
	lb	31.007	31.184	30.733	30.930	30.787	30.920
Carga límite de equilibrio estático con la máquina articulada (sin desviación de neumáticos)	kg	15.129	15.194	15.017	15.085	15.029	15.094
	lb	33.346	33.487	33.098	33.247	33.123	33.267
Fuerza de arranque (§)	kN	152	152	144	147	144	149
	lbf	34.212	34.326	32.553	33.117	32.461	33.684
Peso de funcionamiento*	kg	25.355	25.232	25.453	25.316	25.391	25.388
	lb	55.881	55.610	56.097	55.795	55.960	55.954

*Las cargas límite de equilibrio estático y los pesos de funcionamiento que se muestran se basan en la configuración de una máquina con neumáticos radiales Bridgestone 26.5R25 VJT L3, todos los fluidos, operador, contrapeso estándar, control de amortiguación, arranque en frío, guardabarros para circulación por carretera, Product Link™, ejes con apertura/bloqueo del diferencial manual (delantero y trasero), protector del tren de potencia, dirección secundaria e insonorización.

† Se muestra la ilustración con las tablas de las dimensiones.

*** Las especificaciones de los cucharones para roca se aplican a neumáticos radiales Bridgestone 26.5R25 VSDL L5.

(§) Medida 100 mm (4 pulg) por detrás de la punta de la cuchilla con el bulón de articulación del cucharón como punto de giro de acuerdo con la norma ISO 14397-2:2007.

(Con desviación de neumáticos) Cumple totalmente de la sección 1 a la 6 de la norma ISO 14397-1:2007, que exige una desviación inferior al 2 % entre los valores de los cálculos y las pruebas.

(Sin desviación de neumáticos) Cumple de la sección 1 a la 5 de la norma ISO 14397-1:2007.

Los cucharones y ofertas disponibles varían según la región. Consulte a su distribuidor Cat local para obtener más detalles.

Especificaciones de la Pala de Ruedas 966 XE

Especificaciones de funcionamiento – Cucharones (continuación)

Varillaje		Varillaje de elevación alta						
Tipo de cucharón		Manipulación de materiales – Con bulón						
Tipo de cuchilla		Puntas	Cuchillas emperrables	Puntas	Cuchillas emperrables	Puntas	Cuchillas emperrables	Puntas
Capacidad – Nominal	m ³	4,40	4,60	4,60	4,60	4,60	4,60	4,40
	yd ³	5,75	6,00	6,00	6,00	6,00	6,00	5,75
Capacidad – Nominal con factor de llenado del 110 %	m ³	4,80	5,10	5,10	5,10	5,10	5,10	4,80
	yd ³	6,25	6,75	6,75	6,75	6,75	6,75	6,25
Anchura	mm	3.312	3.220	3.312	3.220	2.996	2.995	2.996
	pie/pulg	10'10"	10'6"	10'10"	10'6"	9'9"	9'9"	9'9"
16† Espacio libre de descarga en posición de máxima elevación y ángulo de descarga de 45°	mm	3.320	3.461	3.292	3.461	3.220	3.413	3.253
	pie/pulg	10'10"	11'4"	10'9"	11'4"	10'6"	11'2"	10'8"
17† Alcance a máxima elevación y ángulo de descarga de 45°	mm	1.448	1.274	1.477	1.274	1.549	1.323	1.515
	pie/pulg	4'9"	4'2"	4'10"	4'2"	5'0"	4'4"	4'11"
Alcance con el brazo de elevación y el cucharón horizontales	mm	3.477	3.255	3.517	3.255	3.619	3.323	3.572
	pie/pulg	11'4"	10'8"	11'6"	10'8"	11'10"	10'10"	11'8"
A† Profundidad de excavación	mm	64	89	64	89	64	89	64
	pulg	2,5"	3,5"	2,5"	3,5"	2,5"	3,5"	2,5"
12† Longitud total	mm	9.779	9.572	9.819	9.572	9.921	9.640	9.874
	pie/pulg	32'1"	31'5"	32'3"	31'5"	32'7"	31'8"	32'5"
B† Altura total con el cucharón en la posición de máxima elevación	mm	6.542	6.545	6.585	6.542	6.686	6.615	6.636
	pie/pulg	21'6"	21'6"	21'8"	21'6"	22'0"	21'9"	21'10"
Radio de círculo de espacio libre de la pala con el cucharón en la posición de transporte	mm	7.860	7.761	7.873	7.761	7.766	7.681	7.751
	pie/pulg	25'10"	25'6"	25'10"	25'6"	25'6"	25'3"	25'6"
Carga de vuelco estática con la máquina recta (con desviación de neumáticos)	kg	16.263	16.145	16.176	16.663	16.144	16.193	16.246
	lb	35.844	35.584	35.652	36.726	35.582	35.689	35.806
Carga límite de equilibrio estático con la máquina recta (sin desviación de neumáticos)	kg	17.289	17.165	17.207	17.694	17.190	17.228	17.285
	lb	38.105	37.832	37.925	38.998	37.888	37.972	38.098
Carga de vuelco estática con la máquina articulada (con desviación de neumáticos)	kg	14.059	13.954	13.973	14.473	13.945	14.001	14.046
	lb	30.986	30.756	30.798	31.899	30.736	30.860	30.957
Carga límite de equilibrio estático con la máquina articulada (sin desviación de neumáticos)	kg	15.110	14.999	15.029	15.528	15.016	15.062	15.110
	lb	33.303	33.059	33.126	34.225	33.097	33.196	33.303
Fuerza de arranque (§)	kN	161	151	156	153	145	144	150
	lbf	36.254	34.061	35.107	34.479	32.602	32.495	33.796
Peso de funcionamiento*	kg	25.401	25.414	25.463	24.952	25.443	25.354	25.367
	lb	55.982	56.011	56.119	54.993	56.075	55.879	55.907

*Las cargas límite de equilibrio estático y los pesos de funcionamiento que se muestran se basan en la configuración de una máquina con neumáticos radiales Bridgestone 26.5R25 VJT L3, todos los fluidos, operador, contrapeso estándar, control de amortiguación, arranque en frío, guardabarros para circulación por carretera, Product Link™, ejes con apertura/bloqueo del diferencial manual (delantero y trasero), protector del tren de potencia, dirección secundaria e insonorización.

† Se muestra la ilustración con las tablas de las dimensiones.

***Las especificaciones de los cucharones para roca se aplican a neumáticos radiales Bridgestone 26.5R25 VSDL L5.

(§) Medida 100 mm (4 pulg) por detrás de la punta de la cuchilla con el bulón de articulación del cucharón como punto de giro de acuerdo con la norma ISO 14397-2:2007.

(Con desviación de neumáticos) Cumple totalmente de la sección 1 a la 6 de la norma ISO 14397-1:2007, que exige una desviación inferior al 2 % entre los valores de los cálculos y las pruebas.

(Sin desviación de neumáticos) Cumple de la sección 1 a la 5 de la norma ISO 14397-1:2007.

Los cucharones y ofertas disponibles varían según la región. Consulte a su distribuidor Cat local para obtener más detalles.

Especificaciones de la Pala de Ruedas 966 XE

Especificaciones de funcionamiento – Cucharones (continuación)

Varillaje		Varillaje de elevación alta						
Tipo de cucharón		Manipulación de materiales – Con gancho – Fusión						
Tipo de cuchilla		Cuchillas empernables	Cuchillas empernables	Dientes y segmentos	Puntas	Cuchillas empernables	Dientes y segmentos	Puntas
Capacidad – Nominal	m ³	9,80	4,20	4,20	4,00	4,20	4,20	4,00
	yd ³	12,75	5,50	5,50	5,25	5,50	5,50	5,25
Capacidad – Nominal con factor de llenado del 110 %	m ³	10,80	4,60	4,60	4,40	4,60	4,60	4,40
	yd ³	14,25	6,00	6,00	5,75	6,00	6,00	5,75
Anchura	mm	3.943	3.243	3.301	3.301	3.220	3.271	3.271
	pie/pulg	12'11"	10'7"	10'9"	10'9"	10'6"	10'8"	10'8"
16† Espacio libre de descarga en posición de máxima elevación y ángulo de descarga de 45°	mm	3.162	3.559	3.394	3.394	3.467	3.304	3.304
	pie/pulg	10'4"	11'8"	11'1"	11'1"	11'4"	10'10"	10'10"
17† Alcance a máxima elevación y ángulo de descarga de 45°	mm	1.585	1.181	1.310	1.310	1.268	1.395	1.395
	pie/pulg	5'2"	3'10"	4'3"	4'3"	4'1"	4'6"	4'6"
Alcance con el brazo de elevación y el cucharón horizontales	mm	3.686	3.120	3.327	3.327	3.246	3.451	3.451
	pie/pulg	12'1"	10'2"	10'11"	10'11"	10'7"	11'3"	11'3"
A† Profundidad de excavación	mm	81	86	81	51	89	89	59
	pulg	3,2"	3,4"	3,2"	2,0"	3,5"	3,5"	2,3"
12† Longitud total	mm	9.998	9.435	9.659	9.659	9.563	9.785	9.785
	pie/pulg	32'10"	31'0"	31'9"	31'9"	31'5"	32'2"	32'2"
B† Altura total con el cucharón en la posición de máxima elevación	mm	7.067	6.430	6.430	6.430	6.511	6.511	6.511
	pie/pulg	23'3"	21'2"	21'2"	21'2"	21'5"	21'5"	21'5"
Radio de círculo de espacio libre de la pala con el cucharón en la posición de transporte	mm	8.238	7.746	7.848	7.848	7.777	7.876	7.876
	pie/pulg	27'1"	25'5"	25'9"	25'9"	25'7"	25'11"	25'11"
Carga de vuelco estática con la máquina recta (con desviación de neumáticos)	kg	16.496	16.959	16.755	17.057	16.256	16.081	16.391
	lb	36.359	37.378	36.929	37.593	35.829	35.443	36.127
Carga límite de equilibrio estático con la máquina recta (sin desviación de neumáticos)	kg	17.706	18.023	17.817	18.130	17.276	17.099	17.418
	lb	39.025	39.723	39.268	39.960	38.078	37.687	38.391
Carga de vuelco estática con la máquina articulada (con desviación de neumáticos)	kg	14.241	14.726	14.522	14.812	14.079	13.904	14.200
	lb	31.387	32.457	32.008	32.645	31.030	30.644	31.298
Carga límite de equilibrio estático con la máquina articulada (sin desviación de neumáticos)	kg	15.470	15.814	15.607	15.908	15.124	14.947	15.252
	lb	34.096	34.854	34.399	35.063	33.334	32.943	33.617
Fuerza de arranque (§)	kN	115	170	168	180	154	152	162
	lbf	25.866	38.367	37.824	40.599	34.679	34.155	36.543
Peso de funcionamiento*	kg	25.513	25.036	25.194	25.033	25.305	25.443	25.280
	lb	56.231	55.179	55.528	55.171	55.771	56.075	55.716

*Las cargas límite de equilibrio estático y los pesos de funcionamiento que se muestran se basan en la configuración de una máquina con neumáticos radiales Bridgestone 26.5R25 VJT L3, todos los fluidos, operador, contrapeso estándar, control de amortiguación, arranque en frío, guardabarros para circulación por carretera, Product Link™, ejes con apertura/bloqueo del diferencial manual (delantero y trasero), protector del tren de potencia, dirección secundaria e insonorización.

† Se muestra la ilustración con las tablas de las dimensiones.

***Las especificaciones de los cucharones para roca se aplican a neumáticos radiales Bridgestone 26.5R25 VSDL L5.

(§) Medida 100 mm (4 pulg) por detrás de la punta de la cuchilla con el bulón de articulación del cucharón como punto de giro de acuerdo con la norma ISO 14397-2:2007.

(Con desviación de neumáticos) Cumple totalmente de la sección 1 a la 6 de la norma ISO 14397-1:2007, que exige una desviación inferior al 2 % entre los valores de los cálculos y las pruebas.

(Sin desviación de neumáticos) Cumple de la sección 1 a la 5 de la norma ISO 14397-1:2007.

Los cucharones y ofertas disponibles varían según la región. Consulte a su distribuidor Cat local para obtener más detalles.

Especificaciones de la Pala de Ruedas 966 XE

Especificaciones de funcionamiento – Cucharones (continuación)

Varillaje		Varillaje de elevación alta								
Tipo de cucharón		Manipulación de materiales – Con gancho – Fusion								
Tipo de cuchilla		Cuchillas empernables y segmentos			Puntas	Cuchillas empernables		Dientes y segmentos		Puntas
Capacidad – Nominal	m ³	4,80	4,80	4,60	4,40	4,40	4,40	4,20	4,20	
	yd ³	6,25	6,25	6,00	5,75	5,75	5,75	5,50	5,50	
Capacidad – Nominal con factor de llenado del 110 %	m ³	5,30	5,30	5,10	4,80	4,80	4,80	4,60	4,60	
	yd ³	7,00	7,00	6,75	6,25	6,25	6,25	6,00	6,00	
Anchura	mm	3.220	3.271	3.271	3.220	3.220	3.271	3.271	3.271	
	pie/pulg	10'6"	10'8"	10'8"	10'6"	10'6"	10'8"	10'8"	10'8"	
16† Espacio libre de descarga en posición de máxima elevación y ángulo de descarga de 45°	mm	3.382	3.220	3.220	3.441	3.440	3.277	3.277	3.277	
	pie/pulg	11'1"	10'6"	10'6"	11'3"	11'3"	10'9"	10'9"	10'9"	
17† Alcance a máxima elevación y ángulo de descarga de 45°	mm	1.353	1.480	1.480	1.289	1.296	1.423	1.423	1.423	
	pie/pulg	4'5"	4'10"	4'10"	4'2"	4'3"	4'8"	4'8"	4'8"	
Alcance con el brazo de elevación y el cucharón horizontales	mm	3.366	3.571	3.571	3.280	3.285	3.490	3.490	3.490	
	pie/pulg	11'0"	11'8"	11'8"	10'9"	10'9"	11'5"	11'5"	11'5"	
A† Profundidad de excavación	mm	89	89	59	93	89	89	59	59	
	pulg	3,5"	3,5"	2,3"	3,6"	3,5"	3,5"	2,3"	2,3"	
12† Longitud total	mm	9.683	9.905	9.905	9.599	9.602	9.824	9.824	9.824	
	pie/pulg	31'10"	32'6"	32'6"	31'6"	31'7"	32'3"	32'3"	32'3"	
B† Altura total con el cucharón en la posición de máxima elevación	mm	6.634	6.634	6.634	6.536	6.541	6.541	6.541	6.541	
	pie/pulg	21'10"	21'10"	21'10"	21'6"	21'6"	21'6"	21'6"	21'6"	
Radio de círculo de espacio libre de la pala con el cucharón en la posición de transporte	mm	7.816	7.916	7.916	7.757	7.789	7.889	7.889	7.889	
	pie/pulg	25'8"	26'0"	26'0"	25'6"	25'7"	25'11"	25'11"	25'11"	
Carga de vuelco estática con la máquina recta (con desviación de neumáticos)	kg	16.073	15.896	16.204	16.546	16.191	16.016	16.325	16.325	
	lb	35.426	35.035	35.715	36.467	35.687	35.299	35.981	35.981	
Carga límite de equilibrio estático con la máquina recta (sin desviación de neumáticos)	kg	17.113	16.933	17.251	17.617	17.218	17.040	17.359	17.359	
	lb	37.717	37.321	38.022	38.828	37.950	37.557	38.259	38.259	
Carga de vuelco estática con la máquina articulada (con desviación de neumáticos)	kg	13.897	13.720	14.016	14.325	14.014	13.838	14.135	14.135	
	lb	30.631	30.239	30.891	31.572	30.888	30.500	31.153	31.153	
Carga límite de equilibrio estático con la máquina articulada (sin desviación de neumáticos)	kg	14.962	14.782	15.087	15.419	15.066	14.888	15.193	15.193	
	lb	32.976	32.580	33.252	33.985	33.206	32.813	33.486	33.486	
Fuerza de arranque (§)	kN	141	139	148	142	149	147	157	157	
	lbf	31.754	31.247	33.315	31.905	33.680	33.162	35.437	35.437	
Peso de funcionamiento*	kg	25.444	25.582	25.419	25.365	25.359	25.497	25.334	25.334	
	lb	56.079	56.383	56.023	55.905	55.891	56.195	55.835	55.835	

*Las cargas límite de equilibrio estático y los pesos de funcionamiento que se muestran se basan en la configuración de una máquina con neumáticos radiales Bridgestone 26.5R25 VJT L3, todos los fluidos, operador, contrapeso estándar, control de amortiguación, arranque en frío, guardabarros para circulación por carretera, Product Link™, ejes con apertura/bloqueo del diferencial manual (delantero y trasero), protector del tren de potencia, dirección secundaria e insonorización.

† Se muestra la ilustración con las tablas de las dimensiones.

*** Las especificaciones de los cucharones para roca se aplican a neumáticos radiales Bridgestone 26.5R25 VSDL L5.

(§) Medida 100 mm (4 pulg) por detrás de la punta de la cuchilla con el bulón de articulación del cucharón como punto de giro de acuerdo con la norma ISO 14397-2:2007.

(Con desviación de neumáticos) Cumple totalmente de la sección 1 a la 6 de la norma ISO 14397-1:2007, que exige una desviación inferior al 2 % entre los valores de los cálculos y las pruebas.

(Sin desviación de neumáticos) Cumple de la sección 1 a la 5 de la norma ISO 14397-1:2007.

Los cucharones y ofertas disponibles varían según la región. Consulte a su distribuidor Cat local para obtener más detalles.

Especificaciones de la Pala de Ruedas 966 XE

Especificaciones de funcionamiento – Cucharones (continuación)

Varillaje		Varillaje de elevación alta				
Tipo de cucharón		Manipulación de materiales – Con gancho – Fusion		Manipulación de materiales – Con gancho – VCE grande		
Tipo de cuchilla		Cuchillas empernables	Puntas	Cuchillas empernables	Cuchillas empernables	Cuchillas empernables
Capacidad – Nominal	m ³	4,20	4,20	4,20	4,60	4,80
	yd ³	5,50	5,50	5,50	6,00	6,25
Capacidad – Nominal con factor de llenado del 110 %	m ³	4,60	4,60	4,60	5,10	5,30
	yd ³	6,00	6,00	6,00	6,75	7,00
Anchura	mm	2.995	2.996	3.220	3.220	3.230
	pie/pulg	9'9"	9'9"	10'6"	10'6"	10'7"
16† Espacio libre de descarga en posición de máxima elevación y ángulo de descarga de 45°	mm	3.421	3.141	3.362	3.305	3.234
	pie/pulg	11'2"	10'3"	11'0"	10'10"	10'7"
17† Alcance a máxima elevación y ángulo de descarga de 45°	mm	1.309	1.520	1.382	1.439	1.506
	pie/pulg	4'3"	4'11"	4'6"	4'8"	4'11"
Alcance con el brazo de elevación y el cucharón horizontales	mm	3.308	3.655	3.401	3.481	3.579
	pie/pulg	10'10"	11'11"	11'1"	11'5"	11'8"
A† Profundidad de excavación	mm	93	68	83	83	86
	pulg	3,6"	2,7"	3,2"	3,2"	3,4"
12† Longitud total	mm	9.628	10.007	9.714	9.794	9.894
	pie/pulg	31'8"	32'10"	31'11"	32'2"	32'6"
B† Altura total con el cucharón en la posición de máxima elevación	mm	6.564	6.657	6.616	6.697	6.783
	pie/pulg	21'7"	21'11"	21'9"	22'0"	22'4"
Radio de círculo de espacio libre de la pala con el cucharón en la posición de transporte	mm	7.666	7.792	7.811	7.837	7.861
	pie/pulg	25'2"	25'7"	25'8"	25'9"	25'10"
Carga de vuelco estática con la máquina recta (con desviación de neumáticos)	kg	16.348	16.946	15.447	15.320	15.141
	lb	36.031	37.351	34.046	33.765	33.372
Carga límite de equilibrio estático con la máquina recta (sin desviación de neumáticos)	kg	17.420	18.039	16.441	16.324	16.173
	lb	38.393	39.759	36.237	35.980	35.645
Carga de vuelco estática con la máquina articulada (con desviación de neumáticos)	kg	14.128	14.714	13.339	13.214	13.032
	lb	31.139	32.431	29.400	29.124	28.724
Carga límite de equilibrio estático con la máquina articulada (sin desviación de neumáticos)	kg	15.224	15.830	14.359	14.244	14.089
	lb	33.553	34.890	31.648	31.394	31.053
Fuerza de arranque (§)	kN	138	140	139	132	120
	lbf	31.087	31.551	31.373	29.691	27.089
Peso de funcionamiento*	kg	25.547	25.006	25.522	25.615	25.788
	lb	56.306	55.114	56.249	56.454	56.835

*Las cargas límite de equilibrio estático y los pesos de funcionamiento que se muestran se basan en la configuración de una máquina con neumáticos radiales Bridgestone 26.5R25 VJT L3, todos los fluidos, operador, contrapeso estándar, control de amortiguación, arranque en frío, guardabarros para circulación por carretera, Product Link™, ejes con apertura/bloqueo del diferencial manual (delantero y trasero), protector del tren de potencia, dirección secundaria e insonorización.

† Se muestra la ilustración con las tablas de las dimensiones.

***Las especificaciones de los cucharones para roca se aplican a neumáticos radiales Bridgestone 26.5R25 VSDL L5.

(§) Medida 100 mm (4 pulg) por detrás de la punta de la cuchilla con el bulón de articulación del cucharón como punto de giro de acuerdo con la norma ISO 14397-2:2007.

(Con desviación de neumáticos) Cumple totalmente de la sección 1 a la 6 de la norma ISO 14397-1:2007, que exige una desviación inferior al 2 % entre los valores de los cálculos y las pruebas.

(Sin desviación de neumáticos) Cumple de la sección 1 a la 5 de la norma ISO 14397-1:2007.

Los cucharones y ofertas disponibles varían según la región. Consulte a su distribuidor Cat local para obtener más detalles.

Especificaciones de la Pala de Ruedas 966 XE

Especificaciones de funcionamiento – Cucharones (continuación)

Varillaje			Varillaje de elevación alta					Roca, pala – Con gancho – Fusion
Tipo de cucharón			Roca, pala – Con bulón					
Tipo de cuchilla		Puntas	Cuchillas empernables	Cuchillas empernables	Dientes y segmentos	Puntas	Dientes y segmentos	
Capacidad – Nominal	m ³	3,20	2,80	3,20	3,40	3,20	3,40	
	yd ³	4,25	3,75	4,25	4,50	4,25	4,50	
Capacidad – Nominal con factor de llenado del 110 %	m ³	3,50	3,10	3,50	3,70	3,50	3,70	
	yd ³	4,50	4,00	4,50	4,75	4,50	4,75	
Anchura	mm	3.286	3.288	3.288	3.252	3.252	3.286	
	pie/pulg	10'9"	10'9"	10'9"	10'8"	10'8"	10'9"	
16† Espacio libre de descarga en posición de máxima elevación y ángulo de descarga de 45°	mm	3.548	3.837	3.722	3.565	3.565	3.529	
	pie/pulg	11'7"	12'7"	12'2"	11'8"	11'8"	11'6"	
17† Alcance a máxima elevación y ángulo de descarga de 45°	mm	1.513	1.319	1.329	1.522	1.522	1.553	
	pie/pulg	4'11"	4'3"	4'4"	4'11"	4'11"	5'1"	
Alcance con el brazo de elevación y el cucharón horizontales	mm	3.351	3.006	3.100	3.348	3.348	3.395	
	pie/pulg	10'11"	9'10"	10'2"	10'11"	10'11"	11'1"	
A† Profundidad de excavación	mm	18	53	53	62	18	50	
	pulg	0,7"	2,1"	2,1"	2,4"	0,7"	1,9"	
12† Longitud total	mm	9.691	9.325	9.419	9.674	9.674	9.729	
	pie/pulg	31'10"	30'8"	30'11"	31'9"	31'9"	31'11"	
B† Altura total con el cucharón en la posición de máxima elevación	mm	6.385	6.413	6.511	6.385	6.385	6.191	
	pie/pulg	21'0"	21'1"	21'5"	21'0"	21'0"	20'4"	
Radio de círculo de espacio libre de la pala con el cucharón en la posición de transporte	mm	7.840	7.725	7.760	7.816	7.816	7.872	
	pie/pulg	25'9"	25'5"	25'6"	25'8"	25'8"	25'10"	
Carga de vuelco estática con la máquina recta (con desviación de neumáticos)	kg	17.762	17.484	17.233	17.472	17.823	17.165	
	lb	39.148	38.535	37.981	38.509	39.283	37.831	
Carga límite de equilibrio estático con la máquina recta (sin desviación de neumáticos)	kg	18.828	18.543	18.307	18.541	18.899	18.245	
	lb	41.498	40.870	40.348	40.865	41.653	40.212	
Carga de vuelco estática con la máquina articulada (con desviación de neumáticos)	kg	15.469	15.171	14.926	15.183	15.527	14.868	
	lb	34.095	33.438	32.897	33.465	34.222	32.771	
Carga límite de equilibrio estático con la máquina articulada (sin desviación de neumáticos)	kg	16.562	16.258	16.027	16.279	16.629	15.976	
	lb	36.504	35.833	35.323	35.880	36.651	35.211	
Fuerza de arranque (§)	kN	178	183	169	171	179	165	
	lbf	40.010	41.256	38.047	38.561	40.314	37.141	
Peso de funcionamiento*	kg	25.910	26.357	26.524	26.122	25.891	26.509	
	lb	57.106	58.091	58.459	57.573	57.064	58.426	

*Las cargas límite de equilibrio estático y los pesos de funcionamiento que se muestran se basan en la configuración de una máquina con neumáticos radiales Bridgestone 26.5R25 VJT L3, todos los fluidos, operador, contrapeso estándar, control de amortiguación, arranque en frío, guardabarros para circulación por carretera, Product Link™, ejes con apertura/bloqueo del diferencial manual (delantero y trasero), protector del tren de potencia, dirección secundaria e insonorización.

† Se muestra la ilustración con las tablas de las dimensiones.

***Las especificaciones de los cucharones para roca se aplican a neumáticos radiales Bridgestone 26.5R25 VSDL L5.

(§) Medida 100 mm (4 pulg) por detrás de la punta de la cuchilla con el bulón de articulación del cucharón como punto de giro de acuerdo con la norma ISO 14397-2:2007.

(Con desviación de neumáticos) Cumple totalmente de la sección 1 a la 6 de la norma ISO 14397-1:2007, que exige una desviación inferior al 2 % entre los valores de los cálculos y las pruebas.

(Sin desviación de neumáticos) Cumple de la sección 1 a la 5 de la norma ISO 14397-1:2007.

Los cucharones y ofertas disponibles varían según la región. Consulte a su distribuidor Cat local para obtener más detalles.

Especificaciones de la Pala de Ruedas 966 XE

Especificaciones de funcionamiento – Cucharones (continuación)

Varillaje		Varillaje de elevación alta						
Tipo de cucharón		Para carbón – Con bulón	Para carbón – Con gancho – Fusión					
		Cuchillas empernables	Cuchillas empernables y segmentos	Dientes y segmentos	Puntas	Cuchillas empernables y segmentos	Dientes y segmentos	Puntas
Tipo de cuchilla								
Capacidad – Nominal	m ³	7,10	6,70	6,70	6,50	7,70	7,70	7,30
	yd ³	9,25	8,75	8,75	8,50	10,00	10,00	9,50
Capacidad – Nominal con factor de llenado del 110 %	m ³	7,80	7,40	7,40	7,20	8,50	8,50	8,00
	yd ³	10,25	9,75	9,75	9,50	11,00	11,00	10,50
Anchura	mm	3.447	3.447	3.520	3.520	3.447	3.521	3.521
	pie/pulg	11'3"	11'3"	11'6"	11'6"	11'3"	11'6"	11'6"
16† Espacio libre de descarga en posición de máxima elevación y ángulo de descarga de 45°	mm	3.193	3.266	3.093	3.093	3.155	2.984	2.984
	pie/pulg	10'5"	10'8"	10'1"	10'1"	10'4"	9'9"	9'9"
17† Alcance a máxima elevación y ángulo de descarga de 45°	mm	1.520	1.453	1.596	1.596	1.564	1.705	1.705
	pie/pulg	4'11"	4'9"	5'2"	5'2"	5'1"	5'7"	5'7"
Alcance con el brazo de elevación y el cucharón horizontales	mm	3.618	3.519	3.743	3.743	3.676	3.896	3.896
	pie/pulg	11'10"	11'6"	12'3"	12'3"	12'0"	12'9"	12'9"
A† Profundidad de excavación	mm	105	101	91	64	101	91	64
	pulg	4,1"	3,9"	3,6"	2,5"	3,9"	3,6"	2,5"
12† Longitud total	mm	9.945	9.844	10.082	10.082	10.001	10.235	10.235
	pie/pulg	32'8"	32'4"	33'1"	33'1"	32'10"	33'7"	33'7"
B† Altura total con el cucharón en la posición de máxima elevación	mm	6.639	6.702	6.704	6.704	6.855	6.855	6.855
	pie/pulg	21'10"	22'0"	22'0"	22'0"	22'6"	22'6"	22'6"
Radio de círculo de espacio libre de la pala con el cucharón en la posición de transporte	mm	7.978	7.971	8.086	8.086	8.023	8.139	8.139
	pie/pulg	26'3"	26'2"	26'7"	26'7"	26'4"	26'9"	26'9"
Carga de vuelco estática con la máquina recta (con desviación de neumáticos)	kg	16.374	16.076	15.947	16.242	15.785	15.652	15.835
	lb	36.089	35.432	35.148	35.797	34.790	34.498	34.901
Carga límite de equilibrio estático con la máquina recta (sin desviación de neumáticos)	kg	17.476	17.191	17.060	17.353	16.918	16.784	16.954
	lb	38.518	37.889	37.600	38.247	37.289	36.993	37.366
Carga de vuelco estática con la máquina articulada (con desviación de neumáticos)	kg	14.172	13.856	13.727	14.014	13.572	13.440	13.631
	lb	31.235	30.539	30.255	30.888	29.914	29.622	30.044
Carga límite de equilibrio estático con la máquina articulada (sin desviación de neumáticos)	kg	15.297	14.993	14.862	15.149	14.728	14.594	14.773
	lb	33.715	33.045	32.757	33.389	32.462	32.166	32.560
Fuerza de arranque (§)	kN	118	125	125	133	113	112	119
	lbf	26.622	28.203	28.138	29.921	25.425	25.316	26.839
Peso de funcionamiento*	kg	25.157	25.653	25.750	25.574	25.841	25.938	25.763
	lb	55.444	56.539	56.752	56.365	56.953	57.168	56.782

*Las cargas límite de equilibrio estático y los pesos de funcionamiento que se muestran se basan en la configuración de una máquina con neumáticos radiales Bridgestone 26.5R25 VJT L3, todos los fluidos, operador, contrapeso estándar, control de amortiguación, arranque en frío, guardabarros para circulación por carretera, Product Link™, ejes con apertura/bloqueo del diferencial manual (delantero y trasero), protector del tren de potencia, dirección secundaria e insonorización.

† Se muestra la ilustración con las tablas de las dimensiones.

***Las especificaciones de los cucharones para roca se aplican a neumáticos radiales Bridgestone 26.5R25 VSDL L5.

(§) Medida 100 mm (4 pulg) por detrás de la punta de la cuchilla con el bulón de articulación del cucharón como punto de giro de acuerdo con la norma ISO 14397-2:2007.

(Con desviación de neumáticos) Cumple totalmente de la sección 1 a la 6 de la norma ISO 14397-1:2007, que exige una desviación inferior al 2 % entre los valores de los cálculos y las pruebas.

(Sin desviación de neumáticos) Cumple de la sección 1 a la 5 de la norma ISO 14397-1:2007.

Los cucharones y ofertas disponibles varían según la región. Consulte a su distribuidor Cat local para obtener más detalles.

Especificaciones de la Pala de Ruedas 966 XE

Especificaciones de funcionamiento – Cucharones (continuación)

Varillaje		Varillaje de elevación alta					
Tipo de cucharón		Usos múltiples – Con bulón			Usos múltiples – Con gancho – Fusion		
Tipo de cuchilla		Cuchillas empernables	Dientes y segmentos	Puntas	Cuchillas empernables	Dientes y segmentos	Puntas
Capacidad – Nominal	m ³	3,10	3,10	2,90	3,10	3,10	2,90
	yd ³	4,00	4,00	3,75	4,00	4,00	3,75
Capacidad – Nominal con factor de llenado del 110 %	m ³	3,40	3,40	3,20	3,40	3,40	3,10
	yd ³	4,50	4,50	4,25	4,50	4,50	4,00
Anchura	mm	3.226	3.226	3.226	3.226	3.301	3.301
	pie/pulg	10'7"	10'7"	10'7"	10'7"	10'9"	10'9"
16† Espacio libre de descarga en posición de máxima elevación y ángulo de descarga de 45°	mm	3.769	3.640	3.640	3.878	3.752	3.752
	pie/pulg	12'4"	11'11"	11'11"	12'8"	12'3"	12'3"
17† Alcance a máxima elevación y ángulo de descarga de 45°	mm	1.310	1.484	1.484	1.393	1.561	1.561
	pie/pulg	4'3"	4'10"	4'10"	4'6"	5'1"	5'1"
Alcance con el brazo de elevación y el cucharón horizontales	mm	2.991	3.206	3.206	3.012	3.220	3.220
	pie/pulg	9'9"	10'6"	10'6"	9'10"	10'6"	10'6"
A† Profundidad de excavación	mm	223	223	188	83	78	48
	pulg	8,8"	8,8"	7,4"	3,3"	3,1"	1,9"
12† Longitud total	mm	9.393	9.624	9.624	9.326	9.551	9.551
	pie/pulg	30'10"	31'7"	31'7"	30'8"	31'5"	31'5"
B† Altura total con el cucharón en la posición de máxima elevación	mm	6.085	6.085	6.085	6.204	6.204	6.204
	pie/pulg	20'0"	20'0"	20'0"	20'5"	20'5"	20'5"
Radio de círculo de espacio libre de la pala con el cucharón en la posición de transporte	mm	7.740	7.813	7.813	7.704	7.813	7.813
	pie/pulg	25'5"	25'8"	25'8"	25'4"	25'8"	25'8"
Carga de vuelco estática con la máquina recta (con desviación de neumáticos)	kg	15.597	15.396	16.003	15.833	15.661	15.942
	lb	34.377	33.933	35.271	34.896	34.517	35.138
Carga límite de equilibrio estático con la máquina recta (sin desviación de neumáticos)	kg	16.500	16.296	16.914	16.819	16.644	16.935
	lb	36.366	35.917	37.279	37.070	36.683	37.325
Carga de vuelco estática con la máquina articulada (con desviación de neumáticos)	kg	13.487	13.285	13.883	13.664	13.492	13.760
	lb	29.726	29.281	30.599	30.116	29.737	30.328
Carga límite de equilibrio estático con la máquina articulada (sin desviación de neumáticos)	kg	14.417	14.213	14.822	14.676	14.500	14.777
	lb	31.776	31.326	32.669	32.346	31.959	32.570
Fuerza de arranque (§)	kN	180	177	195	188	186	200
	lbf	40.607	39.946	43.848	42.268	41.890	45.003
Peso de funcionamiento*	kg	25.417	25.580	25.151	25.857	26.016	25.854
	lb	56.019	56.378	55.431	56.989	57.338	56.981

*Las cargas límite de equilibrio estático y los pesos de funcionamiento que se muestran se basan en la configuración de una máquina con neumáticos radiales Bridgestone 26.5R25 VJT L3, todos los fluidos, operador, contrapeso estándar, control de amortiguación, arranque en frío, guardabarros para circulación por carretera, Product Link™, ejes con apertura/bloqueo del diferencial manual (delantero y trasero), protector del tren de potencia, dirección secundaria e insonorización.

† Se muestra la ilustración con las tablas de las dimensiones.

*** Las especificaciones de los cucharones para roca se aplican a neumáticos radiales Bridgestone 26.5R25 VSDL L5.

(§) Medida 100 mm (4 pulg) por detrás de la punta de la cuchilla con el bulón de articulación del cucharón como punto de giro de acuerdo con la norma ISO 14397-2:2007.

(Con desviación de neumáticos) Cumple totalmente de la sección 1 a la 6 de la norma ISO 14397-1:2007, que exige una desviación inferior al 2 % entre los valores de los cálculos y las pruebas.

(Sin desviación de neumáticos) Cumple de la sección 1 a la 5 de la norma ISO 14397-1:2007.

Los cucharones y ofertas disponibles varían según la región. Consulte a su distribuidor Cat local para obtener más detalles.

Especificaciones de la Pala de Ruedas 966 XE

Especificaciones de funcionamiento – Cucharones (continuación)

Varillaje		Varillaje de elevación alta				
Tipo de cucharón		Descarga lateral – Con gancho – Fusión	Descarga lateral – Con bulón	Materiales de baja densidad – Con gancho – Fusión	Materiales de baja densidad – Con bulón	
		Cuchillas empernables	Cuchillas empernables	Cuchillas empernables	Cuchillas empernables	Cuchillas empernables
Capacidad – Nominal	m ³	3,60	3,60	11,90	8,20	11,90
	yd ³	4,75	4,75	15,50	10,75	15,50
Capacidad – Nominal con factor de llenado del 110 %	m ³	4,00	4,00	13,10	9,00	13,10
	yd ³	5,25	5,25	17,25	11,75	17,25
Anchura	mm	3.677	3.677	3.943	3.327	3.943
	pie/pulg	12'0"	12'0"	12'11"	10'11"	12'11"
16† Espacio libre de descarga en posición de máxima elevación y ángulo de descarga de 45°	mm	3.410	3.457	3.000	3.159	3.000
	pie/pulg	11'2"	11'4"	9'10"	10'4"	9'10"
17† Alcance a máxima elevación y ángulo de descarga de 45°	mm	1.345	1.270	1.763	1.547	1.707
	pie/pulg	4'4"	4'2"	5'9"	5'0"	5'7"
Alcance con el brazo de elevación y el cucharón horizontales	mm	3.341	3.255	3.926	3.661	3.887
	pie/pulg	10'11"	10'8"	12'10"	12'0"	12'9"
A† Profundidad de excavación	mm	75	95	70	110	109
	pulg	2,9"	3,7"	2,7"	4,3"	4,3"
12† Longitud total	mm	9.649	9.576	10.230	9.992	10.217
	pie/pulg	31'8"	31'5"	33'7"	32'10"	33'7"
B† Altura total con el cucharón en la posición de máxima elevación	mm	6.413	6.344	7.254	7.031	7.247
	pie/pulg	21'1"	20'10"	23'10"	23'1"	23'10"
Radio de círculo de espacio libre de la pala con el cucharón en la posición de transporte	mm	8.075	7.268	8.419	7.942	8.282
	pie/pulg	26'6"	23'11"	27'8"	26'1"	27'3"
Carga de vuelco estática con la máquina recta (con desviación de neumáticos)	kg	14.208	15.851	14.293	17.188	15.956
	lb	31.315	34.937	31.503	37.882	35.169
Carga límite de equilibrio estático con la máquina recta (sin desviación de neumáticos)	kg	15.056	16.854	15.312	18.391	17.147
	lb	33.184	37.146	33.748	40.535	37.792
Carga de vuelco estática con la máquina articulada (con desviación de neumáticos)	kg	12.235	13.723	12.233	14.951	13.740
	lb	26.966	30.246	26.961	32.952	30.283
Carga límite de equilibrio estático con la máquina articulada (sin desviación de neumáticos)	kg	13.109	14.751	13.276	16.174	14.951
	lb	28.894	32.511	29.261	35.649	32.952
Fuerza de arranque (§)	kN	161	151	108	118	100
	lbf	36.329	34.069	24.442	26.554	22.591
Peso de funcionamiento*	kg	25.824	25.287	26.147	24.662	25.682
	lb	56.916	55.733	57.626	54.353	56.602

*Las cargas límite de equilibrio estático y los pesos de funcionamiento que se muestran se basan en la configuración de una máquina con neumáticos radiales Bridgestone 26.5R25 VJT L3, todos los fluidos, operador, contrapeso estándar, control de amortiguación, arranque en frío, guardabarros para circulación por carretera, Product Link™, ejes con apertura/bloqueo del diferencial manual (delantero y trasero), protector del tren de potencia, dirección secundaria e insonorización.

† Se muestra la ilustración con las tablas de las dimensiones.

***Las especificaciones de los cucharones para roca se aplican a neumáticos radiales Bridgestone 26.5R25 VSDL L5.

(§) Medida 100 mm (4 pulg) por detrás de la punta de la cuchilla con el bulón de articulación del cucharón como punto de giro de acuerdo con la norma ISO 14397-2:2007.

(Con desviación de neumáticos) Cumple totalmente de la sección 1 a la 6 de la norma ISO 14397-1:2007, que exige una desviación inferior al 2 % entre los valores de los cálculos y las pruebas.

(Sin desviación de neumáticos) Cumple de la sección 1 a la 5 de la norma ISO 14397-1:2007.

Los cucharones y ofertas disponibles varían según la región. Consulte a su distribuidor Cat local para obtener más detalles.

Especificaciones de la Pala de Ruedas 966 XE

Especificaciones de funcionamiento – Cucharones (continuación)

Varillaje		Varillaje de elevación alta		
Tipo de cucharón		Residuos, explanación – Con bulón	Residuos, carga y transporte – Con bulón	Residuos, abrazadera superior – Con bulón
		Cuchillas empernables de acero	Cuchillas empernables de acero	Cuchillas empernables de acero
Tipo de cuchilla				
Capacidad – Nominal	m ³	6,50	7,40	5,00
	yd ³	8,50	9,75	6,50
Capacidad – Nominal con factor de llenado del 110 %	m ³	7,20	8,10	5,50
	yd ³	9,50	10,50	7,25
Anchura	mm	3.357	3.357	3.357
	pie/pulg	11'0"	11'0"	11'0"
16† Espacio libre de descarga en posición de máxima elevación y ángulo de descarga de 45°	mm	3.481	3.200	2.987
	pie/pulg	11'5"	10'6"	9'9"
17† Alcance a máxima elevación y ángulo de descarga de 45°	mm	1.210	1.490	1.704
	pie/pulg	3'11"	4'10"	5'7"
Alcance con el brazo de elevación y el cucharón horizontales	mm	3.195	3.592	3.894
	pie/pulg	10'5"	11'9"	12'9"
A† Profundidad de excavación	mm	121	81	81
	pulg	4,7"	3,1"	3,1"
12† Longitud total	mm	9.533	9.930	10.232
	pie/pulg	31'4"	32'7"	33'7"
B† Altura total con el cucharón en la posición de máxima elevación	mm	7.130	6.907	6.046
	pie/pulg	23'5"	22'8"	19'11"
Radio de círculo de espacio libre de la pala con el cucharón en la posición de transporte	mm	7.816	7.937	8.032
	pie/pulg	25'8"	26'1"	26'5"
Carga de vuelco estática con la máquina recta (con desviación de neumáticos)	kg	17.058	15.666	13.821
	lb	37.597	34.528	30.462
Carga límite de equilibrio estático con la máquina recta (sin desviación de neumáticos)	kg	18.296	16.768	14.749
	lb	40.324	36.957	32.508
Carga de vuelco estática con la máquina articulada (con desviación de neumáticos)	kg	14.733	13.478	11.779
	lb	32.472	29.707	25.962
Carga límite de equilibrio estático con la máquina articulada (sin desviación de neumáticos)	kg	15.989	14.604	12.736
	lb	35.241	32.187	28.071
Fuerza de arranque (§)	kN	154	124	101
	lbf	34.803	27.875	22.830
Peso de funcionamiento*	kg	25.546	25.770	26.557
	lb	56.302	56.795	58.530

*Las cargas límite de equilibrio estático y los pesos de funcionamiento que se muestran se basan en la configuración de una máquina con neumáticos radiales Bridgestone 26.5R25 VJT L3, todos los fluidos, operador, contrapeso estándar, control de amortiguación, arranque en frío, guardabarros para circulación por carretera, Product Link™, ejes con apertura/bloqueo del diferencial manual (delantero y trasero), protector del tren de potencia, dirección secundaria e insonorización.

† Se muestra la ilustración con las tablas de las dimensiones.

***Las especificaciones de los cucharones para roca se aplican a neumáticos radiales Bridgestone 26.5R25 VSDL L5.

(§) Medida 100 mm (4 pulg) por detrás de la punta de la cuchilla con el bulón de articulación del cucharón como punto de giro de acuerdo con la norma ISO 14397-2:2007.

(Con desviación de neumáticos) Cumple totalmente de la sección 1 a la 6 de la norma ISO 14397-1:2007, que exige una desviación inferior al 2 % entre los valores de los cálculos y las pruebas.

(Sin desviación de neumáticos) Cumple de la sección 1 a la 5 de la norma ISO 14397-1:2007.

Los cucharones y ofertas disponibles varían según la región. Consulte a su distribuidor Cat local para obtener más detalles.

Especificaciones de la Pala de Ruedas 966 XE

Especificaciones de funcionamiento – Cucharones (continuación)

Varillaje		Varillaje de elevación alta				
Tipo de cucharón		Alto volteo – Con gancho – Fusion				
Tipo de cuchilla		Cuchillas empernables	Cuchillas empernables	Cuchillas empernables	Cuchillas empernables	Cuchillas empernables
Capacidad – Nominal	m ³	5,40	5,40	7,60	9,20	11,10
	yd ³	7,00	7,00	10,00	12,00	14,50
Capacidad – Nominal con factor de llenado del 110 %	m ³	5,90	5,90	8,40	10,10	12,20
	yd ³	7,75	7,75	11,00	13,25	16,00
Anchura	mm	3.059	3.059	3.350	3.656	3.656
	pie/pulg	10'0"	10'0"	10'11"	11'11"	11'11"
16† Espacio libre de descarga en posición de máxima elevación y ángulo de descarga de 45°	mm	3.159	3.159	2.970	2.914	2.758
	pie/pulg	10'4"	10'4"	9'8"	9'6"	9'0"
17† Alcance a máxima elevación y ángulo de descarga de 45°	mm	1.544	1.544	1.765	1.822	1.977
	pie/pulg	5'0"	5'0"	5'9"	5'11"	6'5"
Alcance con el brazo de elevación y el cucharón horizontales	mm	3.659	3.659	3.949	4.029	4.249
	pie/pulg	12'0"	12'0"	12'11"	13'2"	13'11"
A† Profundidad de excavación	mm	112	112	59	59	59
	pulg	4,4"	4,4"	2,3"	2,3"	2,3"
12† Longitud total	mm	9.992	9.992	10.266	10.346	10.566
	pie/pulg	32'10"	32'10"	33'9"	34'0"	34'8"
B† Altura total con el cucharón en la posición de máxima elevación	mm	6.752	6.752	6.965	7.047	7.271
	pie/pulg	22'2"	22'2"	22'11"	23'2"	23'11"
Radio de círculo de espacio libre de la pala con el cucharón en la posición de transporte	mm	7.852	7.852	8.071	8.232	8.310
	pie/pulg	25'10"	25'10"	26'6"	27'1"	27'4"
Carga de vuelco estática con la máquina recta (con desviación de neumáticos)	kg	15.312	15.312	14.628	14.379	14.095
	lb	33.749	33.749	32.240	31.691	31.067
Carga límite de equilibrio estático con la máquina recta (sin desviación de neumáticos)	kg	16.373	16.373	15.735	15.495	15.239
	lb	36.086	36.086	34.681	34.151	33.588
Carga de vuelco estática con la máquina articulada (con desviación de neumáticos)	kg	13.163	13.163	12.492	12.245	11.966
	lb	29.013	29.013	27.534	26.988	26.373
Carga límite de equilibrio estático con la máquina articulada (sin desviación de neumáticos)	kg	14.247	14.247	13.623	13.383	13.131
	lb	31.401	31.401	30.025	29.497	28.941
Fuerza de arranque (§)	kN	115	115	100	95	84
	lbf	25.931	25.931	22.679	21.477	19.012
Peso de funcionamiento*	kg	25.850	25.850	26.431	26.647	26.854
	lb	56.974	56.974	58.254	58.730	59.187

*Las cargas límite de equilibrio estático y los pesos de funcionamiento que se muestran se basan en la configuración de una máquina con neumáticos radiales Bridgestone 26.5R25 VJT L3, todos los fluidos, operador, contrapeso estándar, control de amortiguación, arranque en frío, guardabarros para circulación por carretera, Product Link™, ejes con apertura/bloqueo del diferencial manual (delantero y trasero), protector del tren de potencia, dirección secundaria e insonorización.

† Se muestra la ilustración con las tablas de las dimensiones.

*** Las especificaciones de los cucharones para roca se aplican a neumáticos radiales Bridgestone 26.5R25 VSDL L5.

(§) Medida 100 mm (4 pulg) por detrás de la punta de la cuchilla con el bulón de articulación del cucharón como punto de giro de acuerdo con la norma ISO 14397-2:2007.

(Con desviación de neumáticos) Cumple totalmente de la sección 1 a la 6 de la norma ISO 14397-1:2007, que exige una desviación inferior al 2 % entre los valores de los cálculos y las pruebas.

(Sin desviación de neumáticos) Cumple de la sección 1 a la 5 de la norma ISO 14397-1:2007.

Los cucharones y ofertas disponibles varían según la región. Consulte a su distribuidor Cat local para obtener más detalles.

Especificaciones de la Pala de Ruedas 966 XE

Especificaciones de funcionamiento – Cucharones (continuación)

Varillaje		Varillaje de elevación alta					
Tipo de cucharón		Alto volteo – Con bulón			Alto volteo – Con gancho – SW		
		Cuchillas empernables	Cuchillas empernables	Cuchillas empernables	Cuchillas empernables	Cuchillas empernables	Cuchillas empernables
Tipo de cuchilla							
Capacidad – Nominal	m ³	7,60	9,20	11,10	7,60	9,20	11,10
	yd ³	10,00	12,00	14,50	10,00	12,00	14,50
Capacidad – Nominal con factor de llenado del 110 %	m ³	8,40	10,10	12,20	8,40	10,10	12,20
	yd ³	11,00	13,25	16,00	11,00	13,25	16,00
Anchura	mm	3.350	3.656	3.656	3.350	3.656	3.656
	pie/pulg	10'11"	11'11"	11'11"	10'11"	11'11"	11'11"
16† Espacio libre de descarga en posición de máxima elevación y ángulo de descarga de 45°	mm	2.984	2.928	2.772	2.939	2.882	2.726
	pie/pulg	9'9"	9'7"	9'1"	9'7"	9'5"	8'11"
17† Alcance a máxima elevación y ángulo de descarga de 45°	mm	1.751	1.808	1.963	1.797	1.854	2.009
	pie/pulg	5'8"	5'11"	6'5"	5'10"	6'0"	6'7"
Alcance con el brazo de elevación y el cucharón horizontales	mm	3.929	4.009	4.229	3.994	4.074	4.294
	pie/pulg	12'10"	13'1"	13'10"	13'1"	13'4"	14'1"
A† Profundidad de excavación	mm	59	59	59	59	59	59
	pulg	2,3"	2,3"	2,3"	2,3"	2,3"	2,3"
12† Longitud total	mm	10.246	10.326	10.546	10.311	10.391	10.611
	pie/pulg	33'8"	33'11"	34'8"	33'10"	34'2"	34'10"
B† Altura total con el cucharón en la posición de máxima elevación	mm	6.953	7.035	7.258	6.998	7.080	7.304
	pie/pulg	22'10"	23'1"	23'10"	23'0"	23'3"	24'0"
Radio de círculo de espacio libre de la pala con el cucharón en la posición de transporte	mm	8.062	8.223	8.300	8.051	8.210	8.283
	pie/pulg	26'6"	27'0"	27'3"	26'5"	27'0"	27'3"
Carga de vuelco estática con la máquina recta (con desviación de neumáticos)	kg	15.081	14.833	14.546	14.534	14.287	14.004
	lb	33.239	32.693	32.061	32.033	31.489	30.864
Carga límite de equilibrio estático con la máquina recta (sin desviación de neumáticos)	kg	16.200	15.961	15.704	15.638	15.400	15.143
	lb	35.705	35.180	34.612	34.466	33.942	33.377
Carga de vuelco estática con la máquina articulada (con desviación de neumáticos)	kg	12.939	12.692	12.410	12.413	12.168	11.888
	lb	28.518	27.974	27.352	27.359	26.818	26.203
Carga límite de equilibrio estático con la máquina articulada (sin desviación de neumáticos)	kg	14.080	13.843	13.589	13.540	13.303	13.050
	lb	31.034	30.510	29.950	29.842	29.320	28.762
Fuerza de arranque (§)	kN	102	96	85	98	92	82
	lbf	22.962	21.744	19.238	22.046	20.883	18.509
Peso de funcionamiento*	kg	25.953	26.169	26.376	26.387	26.603	26.810
	lb	57.199	57.675	58.131	58.155	58.631	59.088

*Las cargas límite de equilibrio estático y los pesos de funcionamiento que se muestran se basan en la configuración de una máquina con neumáticos radiales Bridgestone 26.5R25 VJT L3, todos los fluidos, operador, contrapeso estándar, control de amortiguación, arranque en frío, guardabarros para circulación por carretera, Product Link™, ejes con apertura/bloqueo del diferencial manual (delantero y trasero), protector del tren de potencia, dirección secundaria e insonorización.

† Se muestra la ilustración con las tablas de las dimensiones.

***Las especificaciones de los cucharones para roca se aplican a neumáticos radiales Bridgestone 26.5R25 VSDL L5.

(§) Medida 100 mm (4 pulg) por detrás de la punta de la cuchilla con el bulón de articulación del cucharón como punto de giro de acuerdo con la norma ISO 14397-2:2007.

(Con desviación de neumáticos) Cumple totalmente de la sección 1 a la 6 de la norma ISO 14397-1:2007, que exige una desviación inferior al 2 % entre los valores de los cálculos y las pruebas.

(Sin desviación de neumáticos) Cumple de la sección 1 a la 5 de la norma ISO 14397-1:2007.

Los cucharones y ofertas disponibles varían según la región. Consulte a su distribuidor Cat local para obtener más detalles.

Especificaciones de la Pala de Ruedas 966 XE

Especificaciones de funcionamiento – Cucharones (continuación)

Varillaje		Varillaje de elevación alta			
Tipo de cucharón		Alto volteo – Con gancho – VCE grande			Para escoria – Con bulón
Tipo de cuchilla		Cuchillas empernables	Cuchillas empernables	Cuchillas empernables	Dientes y segmentos
Capacidad – Nominal	m ³	7,60	9,20	11,10	3,40
	yd ³	10,00	12,00	14,50	4,50
Capacidad – Nominal con factor de llenado del 110 %	m ³	8,40	10,10	12,20	3,80
	yd ³	11,00	13,25	16,00	5,00
Anchura	mm	3.350	3.656	3.656	3.250
	pie/pulg	10'11"	11'11"	11'11"	10'7"
16† Espacio libre de descarga en posición de máxima elevación y ángulo de descarga de 45°	mm	2.897	2.840	2.685	3.609
	pie/pulg	9'6"	9'3"	8'9"	11'10"
17† Alcance a máxima elevación y ángulo de descarga de 45°	mm	1.857	1.913	2.069	1.356
	pie/pulg	6'1"	6'3"	6'9"	4'5"
Alcance con el brazo de elevación y el cucharón horizontales	mm	4.066	4.146	4.366	3.173
	pie/pulg	13'4"	13'7"	14'3"	10'4"
A† Profundidad de excavación	mm	46	46	46	88
	pulg	1,8"	1,8"	1,8"	3,4"
12† Longitud total	mm	10.374	10.454	10.674	9.522
	pie/pulg	34'1"	34'4"	35'1"	31'3"
B† Altura total con el cucharón en la posición de máxima elevación	mm	7.054	7.136	7.360	6.228
	pie/pulg	23'2"	23'5"	24'2"	20'6"
Radio de círculo de espacio libre de la pala con el cucharón en la posición de transporte	mm	8.094	8.255	8.334	7.769
	pie/pulg	26'7"	27'1"	27'5"	25'6"
Carga de vuelco estática con la máquina recta (con desviación de neumáticos)	kg	13.996	13.744	13.447	15.268
	lb	30.847	30.291	29.637	33.651
Carga límite de equilibrio estático con la máquina recta (sin desviación de neumáticos)	kg	15.068	14.822	14.547	16.288
	lb	33.210	32.668	32.063	35.900
Carga de vuelco estática con la máquina articulada (con desviación de neumáticos)	kg	11.919	11.669	11.378	13.033
	lb	26.270	25.719	25.079	28.725
Carga límite de equilibrio estático con la máquina articulada (sin desviación de neumáticos)	kg	13.014	12.771	12.502	14.079
	lb	28.684	28.147	27.554	31.031
Fuerza de arranque (§)	kN	95	90	80	189
	lbf	21.486	20.365	18.091	42.679
Peso de funcionamiento*	kg	26.597	26.812	27.020	26.760
	lb	58.618	59.092	59.550	58.977

*Las cargas límite de equilibrio estático y los pesos de funcionamiento que se muestran se basan en la configuración de una máquina con neumáticos radiales Bridgestone 26.5R25 VJT L3, todos los fluidos, operador, contrapeso estándar, control de amortiguación, arranque en frío, guardabarros para circulación por carretera, Product Link™, ejes con apertura/bloqueo del diferencial manual (delantero y trasero), protector del tren de potencia, dirección secundaria e insonorización.

† Se muestra la ilustración con las tablas de las dimensiones.

***Las especificaciones de los cucharones para roca se aplican a neumáticos radiales Bridgestone 26.5R25 VSDL L5.

(§) Medida 100 mm (4 pulg) por detrás de la punta de la cuchilla con el bulón de articulación del cucharón como punto de giro de acuerdo con la norma ISO 14397-2:2007.

(Con desviación de neumáticos) Cumple totalmente de la sección 1 a la 6 de la norma ISO 14397-1:2007, que exige una desviación inferior al 2 % entre los valores de los cálculos y las pruebas.

(Sin desviación de neumáticos) Cumple de la sección 1 a la 5 de la norma ISO 14397-1:2007.

Los cucharones y ofertas disponibles varían según la región. Consulte a su distribuidor Cat local para obtener más detalles.

Especificaciones de la Pala de Ruedas 966 XE

Especificaciones de funcionamiento – Cucharones (continuación)

Varillaje		Varillaje de manipulador de áridos			
Tipo de cucharón		Uso general – Con gancho – Fusion			
Tipo de cuchilla		Cuchillas empernables	Cuchillas empernables	Cuchillas empernables	Cuchillas empernables
Capacidad – Nominal	m ³	4,20	3,80	4,60	4,00
	yd ³	5,50	5,00	6,00	5,25
Capacidad – Nominal con factor de llenado del 110 %	m ³	4,60	4,20	5,10	4,40
	yd ³	6,00	5,50	6,75	5,75
Anchura	mm	3.220	3.220	3.220	3.201
	pie/pulg	10'6"	10'6"	10'6"	10'6"
16† Espacio libre de descarga en posición de máxima elevación y ángulo de descarga de 45°	mm	2.970	3.048	2.957	3.035
	pie/pulg	9'8"	10'0"	9'8"	9'11"
17† Alcance a máxima elevación y ángulo de descarga de 45°	mm	1.395	1.324	1.398	1.327
	pie/pulg	4'6"	4'4"	4'7"	4'4"
Alcance con el brazo de elevación y el cucharón horizontales	mm	2.855	2.745	2.865	2.757
	pie/pulg	9'4"	9'0"	9'4"	9'0"
A† Profundidad de excavación	mm	106	114	113	84
	pulg	4,2"	4,5"	4,4"	3,3"
12† Longitud total	mm	9.067	8.964	9.083	8.979
	pie/pulg	29'9"	29'5"	29'10"	29'6"
B† Altura total con el cucharón en la posición de máxima elevación	mm	5.970	5.813	6.048	5.929
	pie/pulg	19'8"	19'1"	19'11"	19'6"
Radio de círculo de espacio libre de la pala con el cucharón en la posición de transporte	mm	7.539	7.512	7.544	7.508
	pie/pulg	24'9"	24'8"	24'9"	24'8"
Carga de vuelco estática con la máquina recta (con deflexión del neumático)	kg	17.792	18.079	17.935	18.029
	lb	39.214	39.846	39.530	39.736
Carga límite de equilibrio estático con la máquina recta (sin desviación de neumáticos)	kg	19.021	19.309	19.213	19.274
	lb	41.923	42.559	42.346	42.480
Carga de vuelco estática con la máquina articulada (con desviación de neumáticos)	kg	15.543	15.807	15.655	15.757
	lb	34.257	34.840	34.503	34.730
Carga límite de equilibrio estático con la máquina articulada (sin desviación de neumáticos)	kg	16.786	17.052	16.944	17.015
	lb	36.998	37.582	37.346	37.503
Fuerza de arranque (§)	kN	166	180	164	190
	lbf	37.396	40.648	37.021	42.726
Peso de funcionamiento*	kg	24.218	24.154	24.332	24.202
	lb	53.375	53.235	53.627	53.341

*Las cargas límite de equilibrio estático y los pesos de funcionamiento que se muestran se basan en la configuración de una máquina con neumáticos radiales Bridgestone 26.5R25 VJT L3, todos los fluidos, operador, contrapeso agregado, control de amortiguación, arranque en frío, guardabarros para circulación por carretera, Product Link, ejes con apertura/bloqueo manual del diferencial (delantero/trasero), protector del tren de potencia, dirección secundaria e insonorización. Si se añade un cucharón de roca, estos valores incluyen neumáticos Bridgestone 26.5R25 VSDL L5.

** La configuración de Manipulador de Áridos no es compatible con cucharones para roca de borde en V y alta elevación.

† Se muestra la ilustración con las tablas de las dimensiones.

(§) Medida 100 mm (4 pulg) por detrás de la punta de la cuchilla con el bulón de articulación del cucharón como punto de giro de acuerdo con la norma ISO 14397-2:2007.

(Con desviación de neumáticos) Cumple totalmente de la sección 1 a la 6 de la norma ISO 14397-1:2007, que exige una desviación inferior al 2 % entre los valores de los cálculos y las pruebas.

(Sin desviación de neumáticos) Cumple de la sección 1 a la 5 de la norma ISO 14397-1:2007.

Los cucharones y ofertas disponibles varían según la región. Consulte a su distribuidor Cat local para obtener más detalles.

Especificaciones de la Pala de Ruedas 966 XE

Especificaciones de funcionamiento – Cucharones (continuación)

Varillaje		Varillaje de manipulador de áridos					
Tipo de cucharón		Uso general – Con bulón				Uso general – Con gancho – VCE grande	
Tipo de cuchilla		Cuchillas empernables	Cuchillas empernables	Cuchillas empernables	Cuchillas empernables	Cuchillas empernables	Cuchillas empernables
Capacidad – Nominal	m ³	4,60	3,80	4,20	4,00	4,00	4,40
	yd ³	6,00	5,00	5,50	5,25	5,25	5,75
Capacidad – Nominal con factor de llenado del 110 %	m ³	5,10	4,20	4,60	4,40	4,40	4,80
	yd ³	6,75	5,50	6,00	5,75	5,75	6,25
Anchura	mm	3.264	3.220	3.220	3.220	3.220	3.220
	pie/pulg	10'8"	10'6"	10'6"	10'6"	10'6"	10'6"
16† Espacio libre de descarga en posición de máxima elevación y ángulo de descarga de 45°	mm	2.987	3.077	3.001	3.068	2.915	2.851
	pie/pulg	9'9"	10'1"	9'10"	10'0"	9'6"	9'4"
17† Alcance a máxima elevación y ángulo de descarga de 45°	mm	1.361	1.289	1.350	1.296	1.484	1.530
	pie/pulg	4'5"	4'2"	4'5"	4'3"	4'10"	5'0"
Alcance con el brazo de elevación y el cucharón horizontales	mm	2.818	2.701	2.800	2.712	2.954	3.034
	pie/pulg	9'2"	8'10"	9'2"	8'10"	9'8"	9'11"
A† Profundidad de excavación	mm	114	114	114	114	108	108
	pulg	4,5"	4,5"	4,5"	4,5"	4,2"	4,2"
12† Longitud total	mm	9.037	8.919	9.018	8.931	9.168	9.248
	pie/pulg	29'8"	29'4"	29'8"	29'4"	30'1"	30'5"
B† Altura total con el cucharón en la posición de máxima elevación	mm	6.021	5.787	5.898	5.898	5.988	6.106
	pie/pulg	19'10"	19'0"	19'5"	19'5"	19'8"	20'1"
Radio de círculo de espacio libre de la pala con el cucharón en la posición de transporte	mm	7.537	7.488	7.512	7.491	7.551	7.574
	pie/pulg	24'9"	24'7"	24'8"	24'7"	24'10"	24'11"
Carga de vuelco estática con la máquina recta (con desviación de neumáticos)	kg	18.444	18.678	18.449	18.662	16.893	16.753
	lb	40.651	41.167	40.661	41.133	37.233	36.924
Carga límite de equilibrio estático con la máquina recta (sin desviación de neumáticos)	kg	19.733	19.935	19.708	19.930	18.074	17.950
	lb	43.491	43.938	43.436	43.927	39.835	39.562
Carga de vuelco estática con la máquina articulada (con desviación de neumáticos)	kg	16.143	16.378	16.160	16.358	14.725	14.585
	lb	35.579	36.097	35.617	36.054	32.454	32.147
Carga límite de equilibrio estático con la máquina articulada (sin desviación de neumáticos)	kg	17.444	17.647	17.432	17.638	15.922	15.799
	lb	38.447	38.895	38.420	38.875	35.092	34.821
Fuerza de arranque (§)	kN	170	187	173	185	153	145
	lbf	38.302	42.167	38.999	41.712	34.572	32.680
Peso de funcionamiento*	kg	23.930	23.739	23.847	23.791	24.422	24.528
	lb	52.741	52.321	52.559	52.435	53.826	54.060

*Las cargas límite de equilibrio estático y los pesos de funcionamiento que se muestran se basan en la configuración de una máquina con neumáticos radiales Bridgestone 26.5R25 VJT L3, todos los fluidos, operador, contrapeso agregado, control de amortiguación, arranque en frío, guardabarros para circulación por carretera, Product Link, ejes con apertura/bloqueo manual del diferencial (delantero/trasero), protector del tren de potencia, dirección secundaria e insonorización. Si se añade un cucharón de roca, estos valores incluyen neumáticos Bridgestone 26.5R25 VSDL L5.

** La configuración de Manipulador de Áridos no es compatible con cucharones para roca de borde en V y alta elevación.

† Se muestra la ilustración con las tablas de las dimensiones.

(§) Medida 100 mm (4 pulg) por detrás de la punta de la cuchilla con el bulón de articulación del cucharón como punto de giro de acuerdo con la norma ISO 14397-2:2007.

(Con desviación de neumáticos) Cumple totalmente de la sección 1 a la 6 de la norma ISO 14397-1:2007, que exige una desviación inferior al 2 % entre los valores de los cálculos y las pruebas.

(Sin desviación de neumáticos) Cumple de la sección 1 a la 5 de la norma ISO 14397-1:2007.

Los cucharones y ofertas disponibles varían según la región. Consulte a su distribuidor Cat local para obtener más detalles.

Especificaciones de la Pala de Ruedas 966 XE

Especificaciones de funcionamiento – Cucharones (continuación)

Varillaje		Varillaje de manipulador de áridos					
Tipo de cucharón		Manipulación de materiales – Con gancho – Fusión					
Tipo de cuchilla		Cuchillas empernables	Cuchillas empernables	Cuchillas empernables	Cuchillas empernables	Cuchillas empernables	Cuchillas empernables
Capacidad – Nominal	m ³	4,20	4,20	4,80	4,40	4,40	4,20
	yd ³	5,50	5,50	6,25	5,75	5,75	5,50
Capacidad – Nominal con factor de llenado del 110 %	m ³	4,60	4,60	5,30	4,80	4,80	4,60
	yd ³	6,00	6,00	7,00	6,25	6,25	6,00
Anchura	mm	3.243	3.220	3.220	3.220	3.220	2.995
	pie/pulg	10'7"	10'6"	10'6"	10'6"	10'6"	9'9"
16† Espacio libre de descarga en posición de máxima elevación y ángulo de descarga de 45°	mm	3.001	2.909	2.824	4.266	2.882	4.272
	pie/pulg	9'10"	9'6"	9'3"	13'11"	9'5"	14'0"
17† Alcance a máxima elevación y ángulo de descarga de 45°	mm	1.206	1.293	1.378	2.038	1.320	2.066
	pie/pulg	3'11"	4'2"	4'6"	6'8"	4'3"	6'9"
Alcance con el brazo de elevación y el cucharón horizontales	mm	2.716	2.842	2.962	2.875	2.881	2.904
	pie/pulg	8'10"	9'3"	9'8"	9'5"	9'5"	9'6"
A† Profundidad de excavación	mm	111	114	114	118	114	118
	pulg	4,3"	4,5"	4,5"	4,6"	4,5"	4,6"
12† Longitud total	mm	8.932	9.061	9.181	9.097	9.099	9.126
	pie/pulg	29'4"	29'9"	30'2"	29'11"	29'11"	30'0"
B† Altura total con el cucharón en la posición de máxima elevación	mm	5.872	5.953	6.076	5.978	5.983	6.005
	pie/pulg	19'4"	19'7"	20'0"	19'8"	19'8"	19'9"
Radio de círculo de espacio libre de la pala con el cucharón en la posición de transporte	mm	7.514	7.538	7.571	7.520	7.549	7.424
	pie/pulg	24'8"	24'9"	24'11"	24'9"	24'10"	24'5"
Carga de vuelco estática con la máquina recta (con deflexión del neumático)	kg	18.495	17.673	17.448	18.032	17.596	17.825
	lb	40.764	38.951	38.457	39.743	38.781	39.287
Carga límite de equilibrio estático con la máquina recta (sin desviación de neumáticos)	kg	19.782	18.893	18.688	19.323	18.823	19.117
	lb	43.601	41.642	41.189	42.588	41.486	42.134
Carga de vuelco estática con la máquina articulada (con desviación de neumáticos)	kg	16.187	15.432	15.213	15.741	15.356	15.536
	lb	35.677	34.012	33.531	34.694	33.846	34.243
Carga límite de equilibrio estático con la máquina articulada (sin desviación de neumáticos)	kg	17.486	16.667	16.467	17.044	16.598	16.840
	lb	38.540	36.735	36.294	37.566	36.582	37.117
Fuerza de arranque (§)	kN	185	167	153	161	162	157
	lbf	41.638	37.690	34.540	36.279	36.614	35.380
Peso de funcionamiento*	kg	24.035	24.303	24.443	24.364	24.358	24.546
	lb	52.972	53.564	53.871	53.698	53.684	54.099

*Las cargas límite de equilibrio estático y los pesos de funcionamiento que se muestran se basan en la configuración de una máquina con neumáticos radiales Bridgestone 26.5R25 VJT L3, todos los fluidos, operador, contrapeso agregado, control de amortiguación, arranque en frío, guardabarros para circulación por carretera, Product Link, ejes con apertura/bloqueo manual del diferencial (delantero/trasero), protector del tren de potencia, dirección secundaria e insonorización. Si se añade un cucharón de roca, estos valores incluyen neumáticos Bridgestone 26.5R25 VSDL L5.

** La configuración de Manipulador de Áridos no es compatible con cucharones para roca de borde en V y alta elevación.

† Se muestra la ilustración con las tablas de las dimensiones.

(§) Medida 100 mm (4 pulg) por detrás de la punta de la cuchilla con el bulón de articulación del cucharón como punto de giro de acuerdo con la norma ISO 14397-2:2007.

(Con desviación de neumáticos) Cumple totalmente de la sección 1 a la 6 de la norma ISO 14397-1:2007, que exige una desviación inferior al 2 % entre los valores de los cálculos y las pruebas.

(Sin desviación de neumáticos) Cumple de la sección 1 a la 5 de la norma ISO 14397-1:2007.

Los cucharones y ofertas disponibles varían según la región. Consulte a su distribuidor Cat local para obtener más detalles.

Especificaciones de la Pala de Ruedas 966 XE

Especificaciones de funcionamiento – Cucharones (continuación)

Varillaje		Varillaje de manipulador de áridos						
Tipo de cucharón		Manipulación de materiales – Con bulón						
Tipo de cuchilla		Cuchillas empernables	Cuchillas empernables	Cuchillas empernables	Cuchillas empernables	Cuchillas empernables	Cuchillas empernables	Cuchillas empernables
Capacidad – Nominal	m ³	4,60	4,60	4,20	4,80	4,80	4,40	4,20
	yd ³	6,00	6,00	5,50	6,25	6,25	5,75	5,50
Capacidad – Nominal con factor de llenado del 110 %	m ³	5,10	5,10	4,60	5,30	5,30	4,80	4,60
	yd ³	6,75	6,75	6,00	7,00	7,00	6,25	6,00
Anchura	mm	3.220	3.220	3.220	3.220	3.220	3.220	2.995
	pie/pulg	10'6"	10'6"	10'6"	10'6"	10'6"	10'6"	9'9"
16† Espacio libre de descarga en posición de máxima elevación y ángulo de descarga de 45°	mm	2.903	2.903	2.959	2.875	2.875	2.931	2.904
	pie/pulg	9'6"	9'6"	9'8"	9'5"	9'5"	9'7"	9'6"
17† Alcance a máxima elevación y ángulo de descarga de 45°	mm	1.299	1.299	1.242	1.327	1.327	1.271	1.298
	pie/pulg	4'3"	4'3"	4'0"	4'4"	4'4"	4'2"	4'3"
Alcance con el brazo de elevación y el cucharón horizontales	mm	2.851	2.851	2.771	2.891	2.891	2.811	2.849
	pie/pulg	9'4"	9'4"	9'1"	9'5"	9'5"	9'2"	9'4"
A† Profundidad de excavación	mm	114	114	114	114	114	114	114
	pulg	4,5"	4,5"	4,5"	4,5"	4,5"	4,5"	4,5"
12† Longitud total	mm	9.069	9.069	8.989	9.109	9.109	9.029	9.068
	pie/pulg	29'10"	29'10"	29'6"	29'11"	29'11"	29'8"	29'9"
B† Altura total con el cucharón en la posición de máxima elevación	mm	5.984	5.992	5.911	6.025	6.033	5.941	5.984
	pie/pulg	19'8"	19'8"	19'5"	19'10"	19'10"	19'6"	19'8"
Radio de círculo de espacio libre de la pala con el cucharón en la posición de transporte	mm	7.524	7.524	7.504	7.534	7.534	7.514	7.420
	pie/pulg	24'9"	24'9"	24'8"	24'9"	24'9"	24'8"	24'5"
Carga de vuelco estática con la máquina recta (con desviación de neumáticos)	kg	18.112	18.215	18.362	18.033	18.140	18.280	18.222
	lb	39.919	40.147	40.470	39.744	39.981	40.289	40.162
Carga límite de equilibrio estático con la máquina recta (sin desviación de neumáticos)	kg	19.346	19.465	19.598	19.272	19.396	19.522	19.454
	lb	42.638	42.901	43.194	42.477	42.750	43.028	42.877
Carga de vuelco estática con la máquina articulada (con desviación de neumáticos)	kg	15.854	15.946	16.088	15.778	15.873	16.008	15.965
	lb	34.943	35.145	35.460	34.775	34.984	35.282	35.188
Carga límite de equilibrio estático con la máquina articulada (sin desviación de neumáticos)	kg	17.102	17.209	17.338	17.031	17.142	17.264	17.211
	lb	37.694	37.928	38.213	37.538	37.782	38.051	37.934
Fuerza de arranque (§)	kN	166	166	177	162	162	171	167
	lbf	37.507	37.495	39.850	36.416	36.405	38.633	37.650
Peso de funcionamiento*	kg	23.943	23.932	23.844	23.989	23.979	23.898	23.830
	lb	52.770	52.746	52.552	52.871	52.848	52.670	52.521

*Las cargas límite de equilibrio estático y los pesos de funcionamiento que se muestran se basan en la configuración de una máquina con neumáticos radiales Bridgestone 26.5R25 VJT L3, todos los fluidos, operador, contrapeso agregado, control de amortiguación, arranque en frío, guardabarros para circulación por carretera, Product Link, ejes con apertura/bloqueo manual del diferencial (delantero/trasero), protector del tren de potencia, dirección secundaria e insonorización. Si se añade un cucharón de roca, estos valores incluyen neumáticos Bridgestone 26.5R25 VSDL L5.

** La configuración de Manipulador de Áridos no es compatible con cucharones para roca de borde en V y alta elevación.

† Se muestra la ilustración con las tablas de las dimensiones.

(§) Medida 100 mm (4 pulg) por detrás de la punta de la cuchilla con el bulón de articulación del cucharón como punto de giro de acuerdo con la norma ISO 14397-2:2007.

(Con desviación de neumáticos) Cumple totalmente de la sección 1 a la 6 de la norma ISO 14397-1:2007, que exige una desviación inferior al 2 % entre los valores de los cálculos y las pruebas.

(Sin desviación de neumáticos) Cumple de la sección 1 a la 5 de la norma ISO 14397-1:2007.

Los cucharones y ofertas disponibles varían según la región. Consulte a su distribuidor Cat local para obtener más detalles.

Especificaciones de la Pala de Ruedas 966 XE

Especificaciones de funcionamiento – Cucharones (continuación)

Varillaje		Varillaje de manipulador de áridos					
Tipo de cucharón		Manipulación de materiales – Con bulón			Manipulación de materiales – Con gancho – VCE grande		
		Cuchillas empernables	Cuchillas empernables	Cuchillas empernables	Cuchillas empernables	Cuchillas empernables	Cuchillas empernables
Capacidad – Nominal	m ³	4,60	4,60	4,60	4,20	4,60	4,80
	yd ³	6,00	6,00	6,00	5,50	6,00	6,25
Capacidad – Nominal con factor de llenado del 110 %	m ³	5,10	5,10	5,10	4,60	5,10	5,30
	yd ³	6,75	6,75	6,75	6,00	6,75	7,00
Anchura	mm	3.220	2.995	2.995	3.220	3.220	3.230
	pie/pulg	10'6"	9'9"	9'9"	10'6"	10'6"	10'7"
16† Espacio libre de descarga en posición de máxima elevación y ángulo de descarga de 45°	mm	2.903	2.855	2.855	2.803	2.747	2.676
	pie/pulg	9'6"	9'4"	9'4"	9'2"	9'0"	8'9"
17† Alcance a máxima elevación y ángulo de descarga de 45°	mm	1.299	1.347	1.347	1.407	1.463	1.530
	pie/pulg	4'3"	4'5"	4'5"	4'7"	4'9"	5'0"
Alcance con el brazo de elevación y el cucharón horizontales	mm	2.851	2.919	2.919	2.997	3.077	3.175
	pie/pulg	9'4"	9'6"	9'6"	9'10"	10'1"	10'5"
A† Profundidad de excavación	mm	114	114	114	108	108	111
	pulg	4,5"	4,5"	4,5"	4,2"	4,2"	4,3"
12† Longitud total	mm	9.069	9.138	9.138	9.211	9.291	9.391
	pie/pulg	29'10"	30'0"	30'0"	30'3"	30'6"	30'10"
B† Altura total con el cucharón en la posición de máxima elevación	mm	5.984	6.057	6.057	6.057	6.139	6.225
	pie/pulg	19'8"	19'11"	19'11"	19'11"	20'2"	20'6"
Radio de círculo de espacio libre de la pala con el cucharón en la posición de transporte	mm	7.524	7.438	7.438	7.563	7.586	7.606
	pie/pulg	24'9"	24'5"	24'5"	24'10"	24'11"	25'0"
Carga de vuelco estática con la máquina recta (con desviación de neumáticos)	kg	17.576	18.100	17.602	16.673	16.519	16.303
	lb	38.739	39.894	38.796	36.748	36.408	35.932
Carga límite de equilibrio estático con la máquina recta (sin desviación de neumáticos)	kg	18.801	19.350	18.842	17.840	17.696	17.507
	lb	41.439	42.648	41.529	39.319	39.002	38.587
Carga de vuelco estática con la máquina articulada (con desviación de neumáticos)	kg	15.319	15.845	15.346	14.520	14.371	14.155
	lb	33.764	34.922	33.824	32.003	31.674	31.199
Carga límite de equilibrio estático con la máquina articulada (sin desviación de neumáticos)	kg	16.558	17.108	16.600	15.704	15.564	15.377
	lb	36.494	37.706	36.587	34.612	34.305	33.891
Fuerza de arranque (§)	kN	164	159	157	149	141	131
	lbf	37.055	35.756	35.358	33.513	31.732	29.533
Peso de funcionamiento*	kg	24.413	23.920	24.352	24.520	24.613	24.786
	lb	53.806	52.719	53.671	54.042	54.247	54.628

*Las cargas límite de equilibrio estático y los pesos de funcionamiento que se muestran se basan en la configuración de una máquina con neumáticos radiales Bridgestone 26.5R25 VJT L3, todos los fluidos, operador, contrapeso agregado, control de amortiguación, arranque en frío, guardabarros para circulación por carretera, Product Link, ejes con apertura/bloqueo manual del diferencial (delantero/trasero), protector del tren de potencia, dirección secundaria e insonorización. Si se añade un cucharón de roca, estos valores incluyen neumáticos Bridgestone 26.5R25 VSDL L5.

** La configuración de Manipulador de Áridos no es compatible con cucharones para roca de borde en V y alta elevación.

† Se muestra la ilustración con las tablas de las dimensiones.

(§) Medida 100 mm (4 pulg) por detrás de la punta de la cuchilla con el bulón de articulación del cucharón como punto de giro de acuerdo con la norma ISO 14397-2:2007.

(Con desviación de neumáticos) Cumple totalmente de la sección 1 a la 6 de la norma ISO 14397-1:2007, que exige una desviación inferior al 2 % entre los valores de los cálculos y las pruebas.

(Sin desviación de neumáticos) Cumple de la sección 1 a la 5 de la norma ISO 14397-1:2007.

Los cucharones y ofertas disponibles varían según la región. Consulte a su distribuidor Cat local para obtener más detalles.

Especificaciones de la horquilla

Especificaciones de la horquilla

1	Longitud de punta	mm pulg	1.524 60,0
2	Centro de carga	mm pulg	762 30,0
	Carga límite de equilibrio estático: horquilla recta	Kg lbs	12.382 27.289
	Carga límite de equilibrio estático: horquilla articulada	Kg lbs	10.976 24.192
	Carga nominal (SAE J1197: 50 % de FTSTL)	Kg lbs	5.488 12.096
	Carga nominal (CEN EN 474-3 terreno desigual: 60 % de FTSTL)	Kg lbs	6.586 14.515
	Carga nominal (CEN EN 474-3 terreno nivelado y firme: 80 % de FTSTL)	Kg lbs	8.656 19.078
3	Longitud total máxima	mm pulg	9.359 368,5
4	Alcance con horquillas a nivel del suelo	mm pulg	1.126 44,3
5	*Del suelo a la parte inferior de la punta a la mínima altura y a la altura de la horquilla	mm pulg	-166 -6,5
6	Alcance con los brazos horizontales y al nivel de la horquilla	mm pulg	1.694 66,7
7	Alcance con la horquilla a la máxima altura	mm pulg	826 32,5
8	Longitud de arriba a abajo de la punta con los brazos horizontales y al nivel de la horquilla	mm pulg	1.866 73,4
9	Longitud de arriba a abajo de la punta a la máxima altura y al nivel de la horquilla	mm pulg	3.949 155,5
10	Altura total de la horquilla a elevación máxima (de la punta del portahorquillas al suelo)	mm pulg	4.724 186,0
11	Espacio libre en levantamiento pleno y descarga máxima	mm pulg	2.652 104,4
12	Ángulo de descarga máximo con respecto a la posición horizontal	grados	43
13	Anchura total del portahorquillas	mm pulg	2.217 87,3
14	Altura total del portahorquillas	mm pulg	840 33,1
15	Anchura de punta exterior (separación máxima)	mm pulg	2.070 81,5
16	Anchura de punta exterior (separación mínima)	mm pulg	470 18,5
	Anchura de punta (punta individual)	mm pulg	150,0 5,9
	Grosor de punta	mm pulg	65,0 2,6
	Capacidad de la punta	kg lbs	6.300 13.885
	Peso de funcionamiento	kg lbs	22.225 48.983

*Los valores negativos indican por debajo de la pendiente

- ◆ Carga útil (SAE J1197)
- Carga útil (CEN EN 474-3: terreno irregular)
- ▲ Carga útil (CEN EN 474-3: terreno nivelado y firme)
- ◇ Carga límite de equilibrio estático: articulada
- Carga límite de equilibrio estático: máquina recta
- △ Capacidad hidráulica de inclinación
- Capacidad hidráulica de elevación

NOTA: Las cargas límite de equilibrio estático y el peso de funcionamiento se basan en la siguiente configuración de pala: neumáticos Bridgestone VJT L3, aire acondicionado, control de amortiguación, protector del tren de potencia, todos los fluidos, depósito de combustible, refrigerante, lubricantes y operador.

Las especificaciones y los valores se ajustan a las siguientes normas: SAE* J1197, ISO 14397-1, CEN** EN 474-3.

La carga nominal de operación para una pala equipada con una horquilla para palés se calcula a partir de los siguientes valores:
SAE J1197: 50 % de carga límite de equilibrio estático a giro pleno o límite hidráulico.
CEN EN 474-3: 60 % de carga límite de equilibrio estático a giro pleno en terreno irregular o límite hidráulico.
CEN EN 474-3: 80 % de carga límite de equilibrio estático a giro pleno en terreno firme y nivelado o límite hidráulico.

*SAE: Sociedad de Ingenieros de Automoción **CEN: Comité Europeo de Normalización

966 STD

Horquillas de palés, FUSION

Portahorquillas de 87" 530-1861 Punta de 60" 548-3265

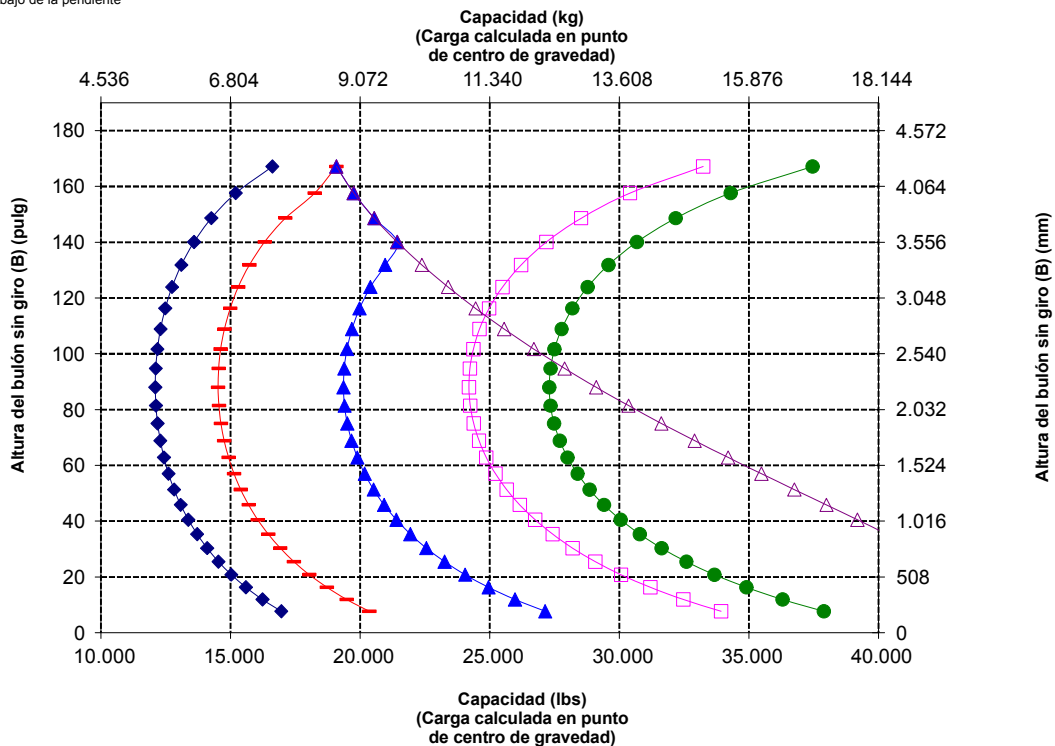
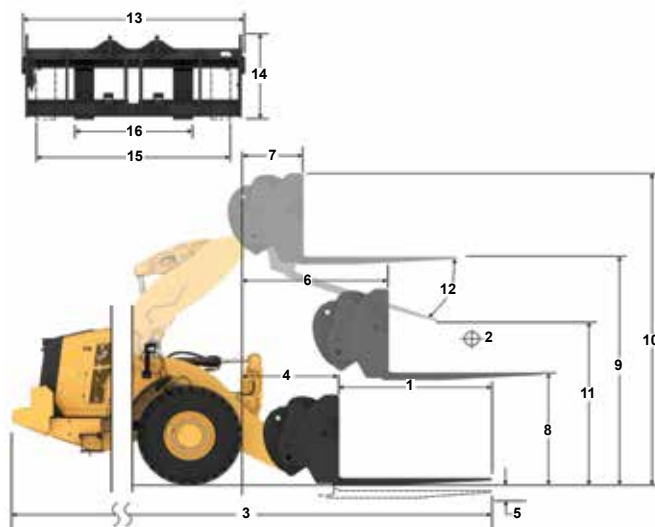

ADVERTENCIA: No sobrepase la capacidad de carga de las puntas. La capacidad de una punta individual está estampada en el lateral de cada una.

Especificaciones de la Pala de Ruedas 966 XE

Especificaciones de la horquilla

Especificaciones de la horquilla

1	Longitud de punta	mm pulg	1.524 60,0
2	Centro de carga	mm pulg	762 30,0
	Carga límite de equilibrio estático: horquilla recta	kg lbs	12.757 28.117
	Carga límite de equilibrio estático: horquilla articulada	kg lbs	11.191 24.665
	Carga nominal (SAE J1197: 50 % de FTSTL)	kg lbs	5.596 12.333
	Carga nominal (CEN EN 474-3 terreno desigual: 60 % de FTSTL)	kg lbs	5.754 12.682
	Carga nominal (CEN EN 474-3 terreno nivelado y firme: 80 % de FTSTL)	kg lbs	5.754 12.682
3	Longitud total máxima	mm pulg	10.012 394,2
4	Alcance con horquillas a nivel del suelo	mm pulg	1.612 63,5
5	*Del suelo a la parte inferior de la punta a la mínima altura y a la altura de la horquilla	mm pulg	-141 -5,6
6	Alcance con los brazos horizontales y al nivel de la horquilla	mm pulg	2.098 82,6
7	Alcance con la horquilla a la máxima altura	mm pulg	802 31,6
8	Longitud de arriba a abajo de la punta con los brazos horizontales y al nivel de la horquilla	mm pulg	1.866 73,4
9	Longitud de arriba a abajo de la punta a la máxima altura y al nivel de la horquilla	mm pulg	4.507 177,4
10	Altura total de la horquilla a elevación máxima (de la punta del portahorquillas al suelo)	mm pulg	5.282 208,0
11	Espacio libre en levantamiento pleno y descarga máxima	mm pulg	3.189 125,6
12	Ángulo de descarga máximo con respecto a la posición horizontal	grados	44
13	Anchura total del portahorquillas	mm pulg	2.217 87,3
14	Altura total del portahorquillas	mm pulg	840 33,1
15	Anchura de punta exterior (separación máxima)	mm pulg	2.070 81,5
16	Anchura de punta exterior (separación mínima)	mm pulg	470 18,5
	Anchura de punta (punta individual)	mm pulg	150,0 5,9
	Grosor de punta	mm pulg	65,0 2,6
	Capacidad de la punta	kg lbs	6.300 13.885
	Peso de funcionamiento	kg lbs	23.877 52.625

*Los valores negativos indican por debajo de la pendiente

966 HL Horquillas de palés, FUSION Portahorquillas de 87" 530-1861 Punta de 60" 548-3265

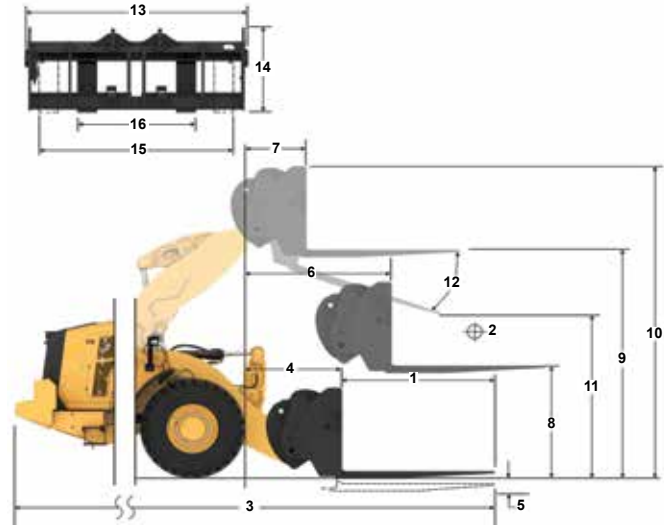

- ◆ Carga útil (SAE J1197)
- ◆ Carga útil (CEN EN 474-3: terreno irregular)
- ◆ Carga útil (CEN EN 474-3: terreno nivelado y firme)
- ◆ Carga límite de equilibrio estático: articulada
- ◆ Carga límite de equilibrio estático: máquina recta
- ◆ Capacidad hidráulica de inclinación
- ◆ Capacidad hidráulica de elevación

NOTA: Las cargas límite de equilibrio estático y el peso de funcionamiento se basan en la siguiente configuración de pala: neumáticos Bridgestone VJT L3, aire acondicionado, control de amortiguación, protector del tren de potencia, todos los fluidos, depósito de combustible, refrigerante, lubricantes y operador.

Las especificaciones y los valores se ajustan a las siguientes normas: SAE* J1197, ISO 14397-1, CEN** EN 474-3.

La carga nominal de operación para una pala equipada con una horquilla para palés se calcula a partir de los siguientes valores:

SAE J1197: 50 % de carga límite de equilibrio estático a giro pleno o límite hidráulico.

CEN EN 474-3: 60 % de carga límite de equilibrio estático a giro pleno en terreno irregular o límite hidráulico.

CEN EN 474-3: 80 % de carga límite de equilibrio estático a giro pleno en terreno firme y nivelado o límite hidráulico.

*SAE: Sociedad de Ingenieros de Automoción **CEN: Comité Europeo de Normalización

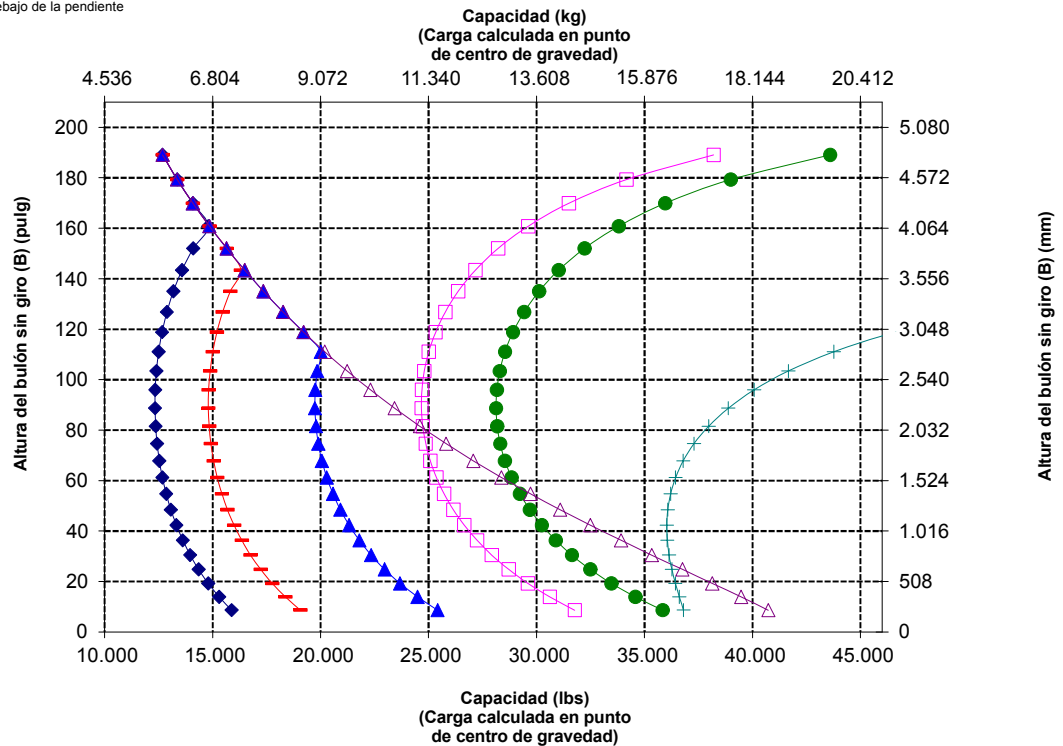

ADVERTENCIA: No sobrepase la capacidad de carga de las puntas. La capacidad de una punta individual está estampada en el lateral de cada una.

Especificaciones de la Pala de Ruedas 966 XE

Especificaciones de la horquilla

Especificaciones de la horquilla

1	Longitud de punta	mm pulg	1.524 60,0
2	Centro de carga	mm pulg	762 30,0
	Carga límite de equilibrio estático: horquilla recta	kg lbs	13.477 29.703
	Carga límite de equilibrio estático: horquilla articulada	kg lbs	11.905 26.238
	Carga nominal (SAE J1197: 50 % de FTSTL)	kg lbs	5.952 13.119
	Carga nominal (CEN EN 474-3 terreno desigual: 60 % de FTSTL)	kg lbs	7.143 15.743
	Carga nominal (CEN EN 474-3 terreno nivelado y firme: 80 % de FTSTL)	kg lbs	8.656 19.078
3	Longitud total máxima	mm pulg	9.526 375,0
4	Alcance con horquillas a nivel del suelo	mm pulg	1.126 44,3
5	*Del suelo a la parte inferior de la punta a la mínima altura y a la altura de la horquilla	mm pulg	-166 -6,5
6	Alcance con los brazos horizontales y al nivel de la horquilla	mm pulg	1.694 66,7
7	Alcance con la horquilla a la máxima altura	mm pulg	826 32,5
8	Longitud de arriba a abajo de la punta con los brazos horizontales y al nivel de la horquilla	mm pulg	1.866 73,4
9	Longitud de arriba a abajo de la punta a la máxima altura y al nivel de la horquilla	mm pulg	3.949 155,5
10	Altura total de la horquilla a elevación máxima (de la punta del portahorquillas al suelo)	mm pulg	4.724 186,0
11	Espacio libre en levantamiento pleno y descarga máxima	mm pulg	2.652 104,4
12	Ángulo de descarga máximo con respecto a la posición horizontal	grados	43
13	Anchura total del portahorquillas	mm pulg	2.217 87,3
14	Altura total del portahorquillas	mm pulg	840 33,1
15	Anchura de punta exterior (separación máxima)	mm pulg	2.070 81,5
16	Anchura de punta exterior (separación mínima)	mm pulg	470 18,5
	Anchura de punta (punta individual)	mm pulg	150,0 5,9
	Grosor de punta	mm pulg	65,0 2,6
	Capacidad de la punta	kg lbs	6.300 13.885
	Peso de funcionamiento	kg lbs	22.876 50.418

*Los valores negativos indican por debajo de la pendiente

966 AGG
Horquillas de palés, FUSION
Portahorquillas de 87" 530-1861
Punta de 60" 548-3265

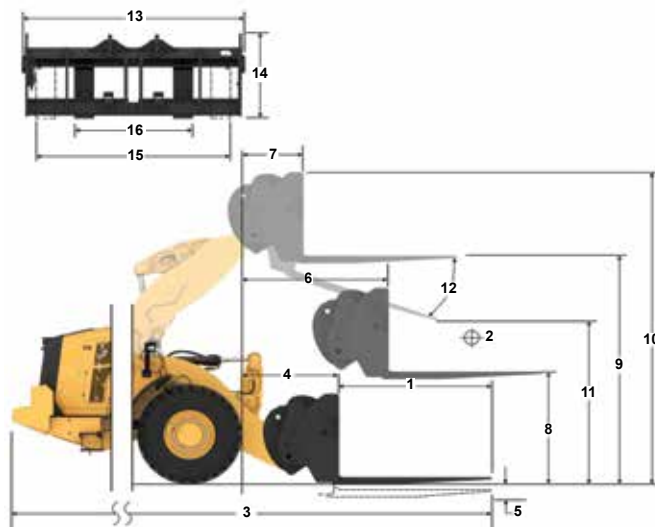

- Carga útil (SAE J1197)
- Carga útil (CEN EN 474-3: terreno irregular)
- Carga útil (CEN EN 474-3: terreno nivelado y firme)
- Carga límite de equilibrio estático: articulada
- Carga límite de equilibrio estático: máquina recta
- Capacidad hidráulica de inclinación
- Capacidad hidráulica de elevación

NOTA: Las cargas límite de equilibrio estático y el peso de funcionamiento se basan en la siguiente configuración de pala: neumáticos Bridgestone VJT L3, aire acondicionado, control de amortiguación, protector del tren de potencia, todos los fluidos, depósito de combustible, refrigerante, lubricantes y operador.

Las especificaciones y los valores se ajustan a las siguientes normas: SAE* J1197, ISO 14397-1, CEN** EN 474-3.

La carga nominal de operación para una pala equipada con una horquilla para palés se calcula a partir de los siguientes valores:

SAE J1197: 50 % de carga límite de equilibrio estático a giro pleno o límite hidráulico.

CEN EN 474-3: 60 % de carga límite de equilibrio estático a giro pleno en terreno irregular o límite hidráulico.

CEN EN 474-3: 80 % de carga límite de equilibrio estático a giro pleno en terreno firme y nivelado o límite hidráulico.

*SAE: Sociedad de Ingenieros de Automoción **CEN: Comité Europeo de Normalización

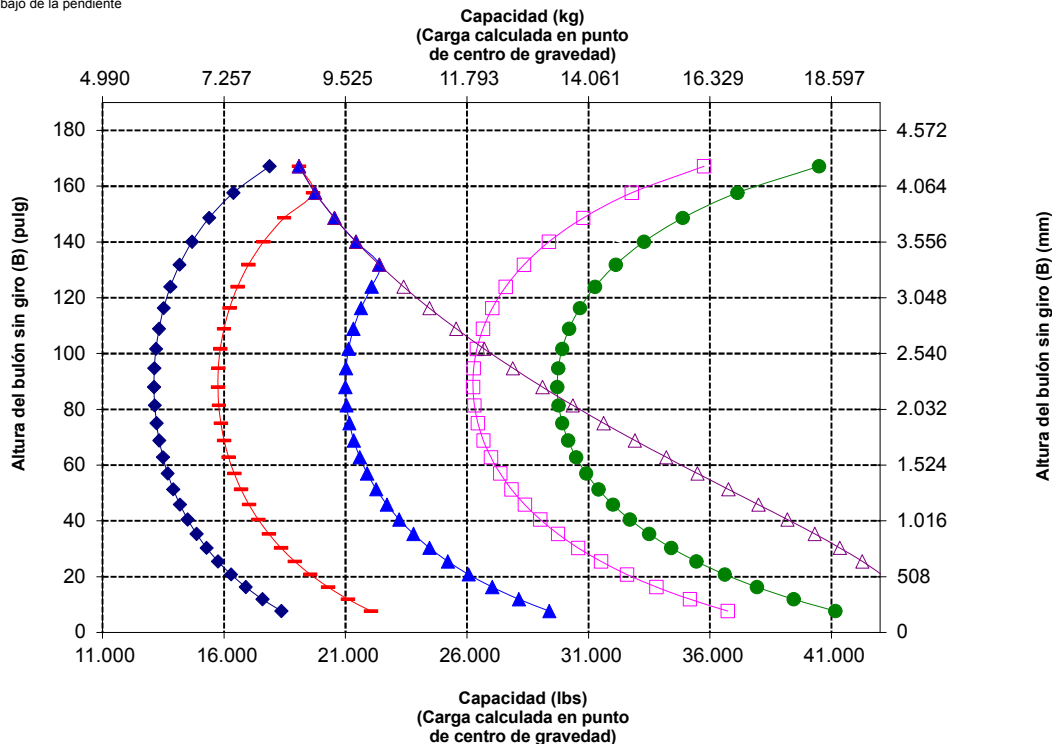

ADVERTENCIA: No sobrepase la capacidad de carga de las puntas. La capacidad de una punta individual está estampada en el lateral de cada una.

Especificaciones de la Pala de Ruedas 966 XE

Especificaciones de brazo de manipulación de materiales

966 STD

Brazo de manipulación de materiales Fusión

6Pos

Especificaciones de MHA		Retraído	Extensión 1	Extensión 2	Extensión 3	Extensión 4	Extendido
Elevación máx. - Alcance del gancho (1, 2, 3, 4, 5, 6)	mm	1.823	1.936	2.049	2.162	2.275	2.388
	pies, pulg	5' 11"	6' 4"	6' 8"	7' 1"	7' 5"	7' 10"
Elevación máx. - Altura del gancho (7, 8, 9, 10, 11, 12)	mm	7.218	7.501	7.784	8.067	8.350	8.633
	pies, pulg	23' 8"	24' 7"	25' 6"	26' 5"	27' 4"	28' 3"
Nivel - Alcance del gancho (13, 14, 15, 16, 17, 18)	mm	4.553	4.858	5.162	5.467	5.772	6.077
	pies, pulg	14' 11"	15' 11"	16' 11"	17' 11"	18' 11"	19' 11"
Nivel - Altura del gancho (19)	mm	1.937	1.937	1.937	1.937	1.937	1.937
	pies, pulg	6' 4,2"	6' 4,2"	6' 4,2"	6' 4,2"	6' 4,2"	6' 4,2"
Elevación mín. - Alcance del gancho (20, 21, 22, 23, 24, 25)	mm	1.720	1.852	1.983	2.114	2.245	2.377
	pies, pulg	5' 7"	6' 0"	6' 6"	6' 11"	7' 4"	7' 9"
Elevación mín. - Altura del gancho (26, 27, 28, 29, 30, 31)	mm	(2.871)	(3.146)	(3.421)	(3.696)	(3.971)	(4.246)
	pies, pulg	-9' 6"	-10' 8"	-11' 9"	-12' 10"	-13' 11"	-13' 0"
Carga límite de equilibrio estático, máquina recta	kg	7.689	7.275	6.902	6.564	6.258	5.977
	lb	16.947	16.033	15.211	14.468	13.792	13.174
Carga límite de equilibrio estático, máquina articulada	kg	6.830	6.461	6.129	5.829	5.556	5.306
	lb	15.053	14.240	13.509	12.847	12.245	11.695
Peso de funcionamiento	kg	21.986	21.986	21.986	21.986	21.986	21.986
	lb	48.456	48.456	48.456	48.456	48.456	48.456

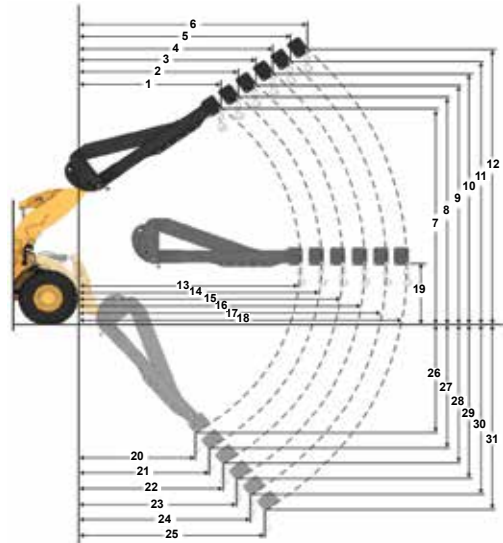

Capacidad de carga útil (kg)
(Carga calculada en el punto de centro de gravedad)

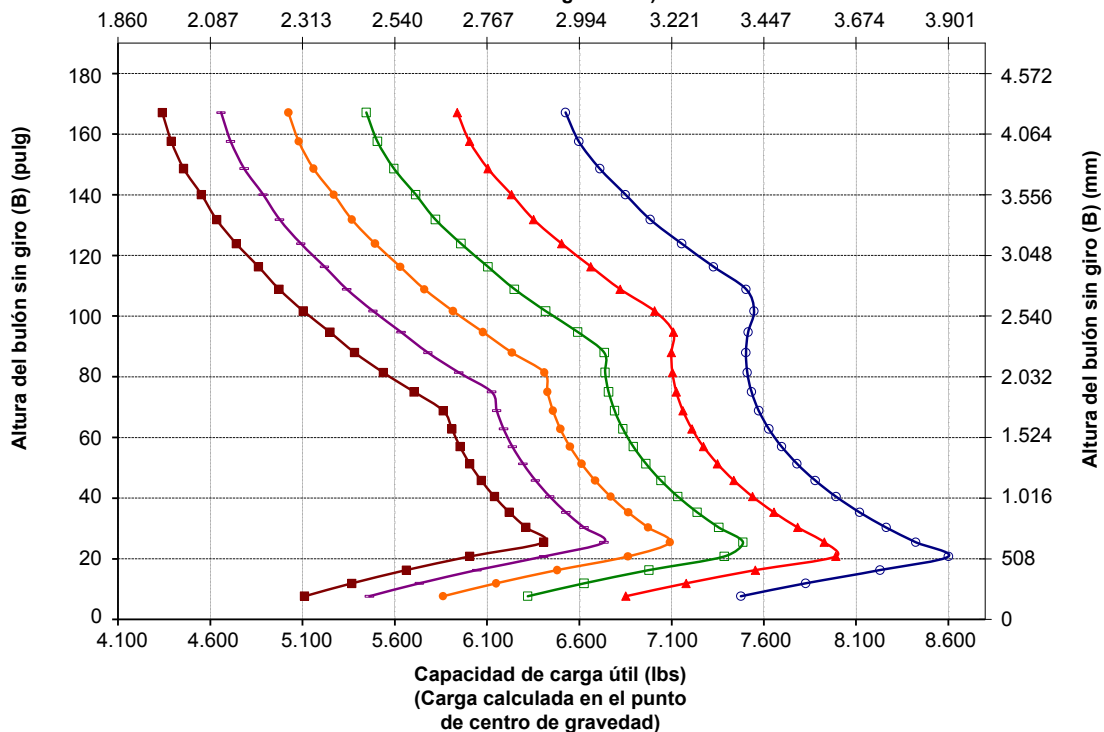

Especificaciones de la Pala de Ruedas 966 XE

Especificaciones de brazo de manipulación de materiales

966 HL Brazo de manipulación de materiales Fusión 6Pos

Especificaciones de MHA		Retraído	Extensión 1	Extensión 2	Extensión 3	Extensión 4	Extendido
Elevación máx. - Alcance del gancho (1, 2, 3, 4, 5, 6)	mm	1.273	1.336	1.399	1.462	1.525	1.589
	pies, pulg	4' 2"	4' 4"	4' 7"	4' 9"	5' 0"	5' 2"
Elevación máx. - Altura del gancho (7, 8, 9, 10, 11, 12)	mm	7.975	8.273	8.572	8.870	9.168	9.466
	pies, pulg	26' 1"	27' 1"	28' 1"	29' 1"	30' 0"	31' 0"
Nivel - Alcance del gancho (13, 14, 15, 16, 17, 18)	mm	4.957	5.262	5.567	5.871	6.176	6.481
	pies, pulg	16' 3"	17' 3"	18' 3"	19' 3"	20' 3"	21' 3"
Nivel - Altura del gancho (19)	mm	1.937	1.937	1.937	1.937	1.937	1.937
	pies, pulg	6' 4,2"	6' 4,2"	6' 4,2"	6' 4,2"	6' 4,2"	6' 4,2"
Elevación mín. - Alcance del gancho (20, 21, 22, 23, 24, 25)	mm	(413)	(529)	(645)	(761)	(877)	(993)
	pies, pulg	-1' 7"	-1' 3"	-2' 10"	-2' 6"	-2' 1"	-3' 8"
Elevación mín. - Altura del gancho (26, 27, 28, 29, 30, 31)	mm	(2.737)	(3.019)	(3.301)	(3.583)	(3.864)	(4.146)
	pies, pulg	-8' 0"	-9' 1"	-10' 2"	-11' 2"	-12' 3"	-13' 4"
Carga límite de equilibrio estático, máquina recta	kg	8.280	7.864	7.487	7.143	6.829	6.541
	lb	18.249	17.332	16.500	15.744	15.051	14.416
Carga límite de equilibrio estático, máquina articulada	kg	7.283	6.917	6.584	6.282	6.005	5.751
	lb	16.053	15.244	14.512	13.845	13.235	12.675
Peso de funcionamiento	kg	23.638	23.638	23.638	23.638	23.638	23.638
	lb	52.098	52.098	52.098	52.098	52.098	52.098

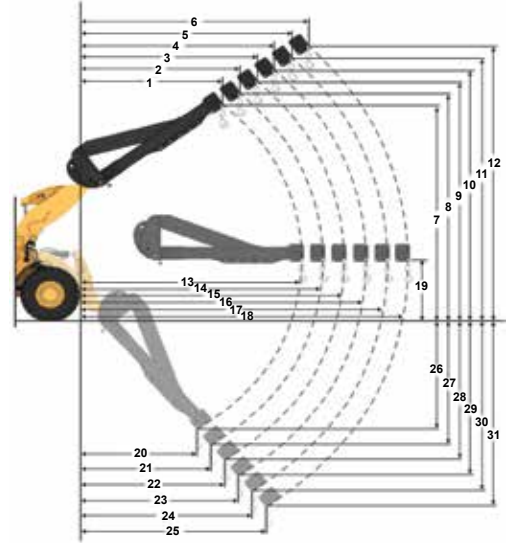

Capacidad de carga útil (kg)
(Carga calculada en el punto
de centro de gravedad)

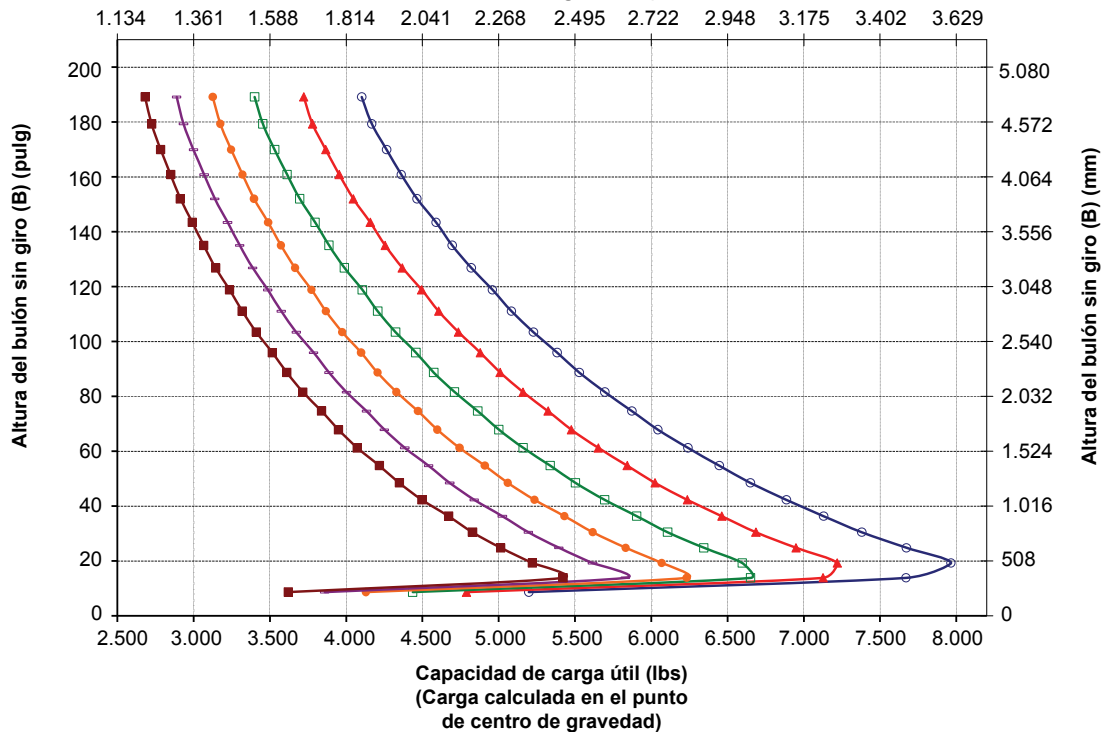

Especificaciones de la Pala de Ruedas 966 XE

Especificaciones de brazo de manipulación de materiales

966 AGG

Brazo de manipulación de materiales Fusion

6Pos

Especificaciones de MHA

		Retraído	Extensión 1	Extensión 2	Extensión 3	Extensión 4	Extendido
Elevación máx. - Alcance del gancho (1, 2, 3, 4, 5, 6)	mm	1.823	1.936	2.049	2.162	2.275	2.388
	pies, pulg	5' 11"	6' 4"	6' 8"	7' 1"	7' 5"	7' 10"
Elevación máx. - Altura del gancho (7, 8, 9, 10, 11, 12)	mm	7.218	7.501	7.784	8.067	8.350	8.633
	pies, pulg	23' 8"	24' 7"	25' 6"	26' 5"	27' 4"	28' 3"
Nivel - Alcance del gancho (13, 14, 15, 16, 17, 18)	mm	4.553	4.858	5.162	5.467	5.772	6.077
	pies, pulg	14' 11"	15' 11"	16' 11"	17' 11"	18' 11"	19' 11"
Nivel - Altura del gancho (19)	mm	1.937	1.937	1.937	1.937	1.937	1.937
	pies, pulg	6' 4,2"	6' 4,2"	6' 4,2"	6' 4,2"	6' 4,2"	6' 4,2"
Elevación mín. - Alcance del gancho (20, 21, 22, 23, 24, 25)	mm	1.720	1.852	1.983	2.114	2.245	2.377
	pies, pulg	5' 7"	6' 0"	6' 6"	6' 11"	7' 4"	7' 9"
Elevación mín. - Altura del gancho (26, 27, 28, 29, 30, 31)	mm	(2.871)	(3.146)	(3.421)	(3.696)	(3.971)	(4.246)
	pies, pulg	-9' 6"	-10' 8"	-11' 9"	-12' 10"	-13' 11"	-13' 0"
Carga límite de equilibrio estático, máquina recta	kg	8.375	7.925	7.519	7.153	6.819	6.515
	lb	18.459	17.466	16.573	15.764	15.029	14.358
Carga límite de equilibrio estático, máquina articulada	kg	7.415	7.016	6.656	6.331	6.035	5.765
	lb	16.343	15.463	14.670	13.953	13.301	12.706
Peso de funcionamiento	kg	22.637	22.637	22.637	22.637	22.637	22.637
	lb	49.891	49.891	49.891	49.891	49.891	49.891

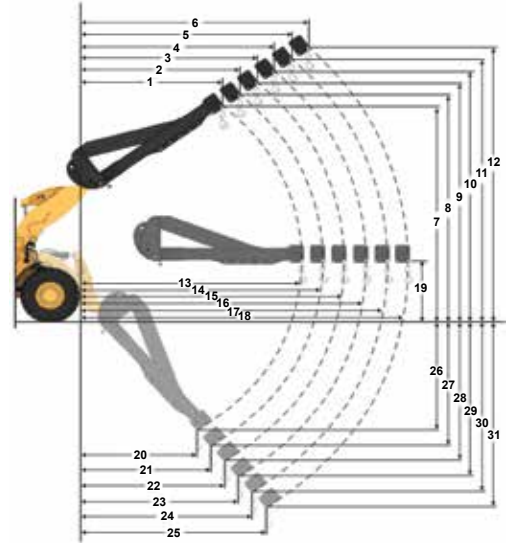

Capacidad de carga útil (kg) (Carga calculada en el punto de centro de gravedad)

- Retraído
- ▲ Extensión 1
- Extensión 2
- Extensión 3
- ◇ Extensión 4
- Extendido

NOTA: Las cargas límite de equilibrio estático y el peso de funcionamiento se basan en la siguiente configuración de la pala: neumáticos Bridgestone VJT L3, aire acondicionado, control de amortiguación, protector del tren de potencia, todos los fluidos, depósito de combustible, refrigerante, lubricantes y operador.

Las especificaciones y los valores se ajustan a las siguientes normas: SAE* J1197, ISO 14397-1

La carga nominal de operación para una pala equipada con un brazo de manipulación de materiales se calcula a partir de los siguientes valores: SAE J1197: 50 % de carga límite de equilibrio estático a giro pleno o límite hidráulico.

*SAE: Sociedad de Ingenieros de Automoción

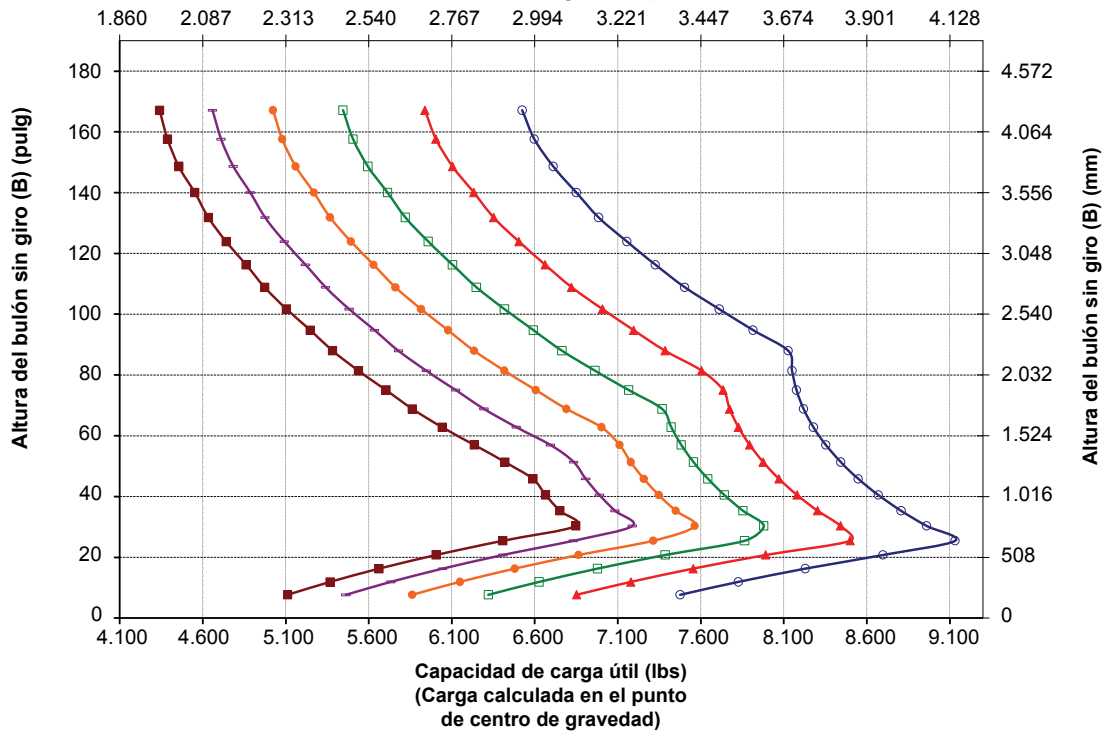

Especificaciones de la Pala de Ruedas 966 XE

Equipos estándar y opcionales

Los equipos estándar y opcionales pueden variar. Para obtener más información, consulte a su distribuidor Cat.

	Estándar	Opcional		Estándar	Opcional
CABINA DEL OPERADOR			SISTEMA HIDRÁULICO		
Cabina insonorizada y presurizada	✓		Sistema de implemento, detección de carga con bomba electrohidráulica de pistones de caudal variable	✓	
Puerta, sistema de apertura remoto	✓		Sistema de dirección, detección de carga con bomba de pistones de caudal variable especializada	✓	
Controles de implemento electrohidráulicos, freno de estacionamiento	✓		Control de amortiguación, acumuladores dobles	✓	
Dirección, palanca tipo joystick	✓		3ª y 4ª funciones auxiliares con control de amortiguación		✓
Radio de entretenimiento (FM, AM, USB, BT)		✓	Válvulas de toma de muestras de aceite, mangueras Cat XT™	✓	
Radio de entretenimiento (DAB+)		✓	Control de acoplamiento rápido		✓
Preinstalación para radio CB		✓	TREN DE POTENCIA		
Asiento, ante/tela, suspensión neumática, calefacción	✓		Motor Cat C9.3B	✓	
Asiento, cuero/tela, suspensión neumática, calefacción/refrigeración		✓	Bomba eléctrica de cebado de combustible	✓	
Pantalla táctil	✓		Separador de combustible-agua y filtro de combustible secundario	✓	
Visibilidad: espejos, cámara de visión trasera	✓		Motor, antefiltro de aire	✓	
Sistema de visión multivista (360°)		✓	Turbina, antefiltro de aire		✓
Sistema de radar trasero Cat Detect		✓	Radiador, para entornos con alto nivel de residuos		✓
Pantalla de visión trasera especializada		✓	Ventilador de refrigeración, reversible		✓
Espejos retrovisores, con calefacción	✓		Ejes, bloqueo diferencial delantero	✓	
Aire acondicionado, calefacción, sistema antiescarcha (temperatura automática, ventilador)	✓		Ejes, bloqueos automáticos delantero y trasero de diferencial		✓
Parasol delantero retráctil	✓		Ejes, vaciado ecológico	✓	
Parasol trasero retráctil	✓		Ejes, listo para AOC, temperatura extrema juntas		✓
Plataforma de limpieza de ventanillas delanteras	✓		Ejes, radiador de aceite		✓
Ventanillas, delanteras, laminadas	✓		Transmisión variable continua	✓	
Ventanillas, delanteras, alta resistencia		✓	Control de tracción	✓	
Protección completa de ventana de cabina		✓	Modo de bloqueo del acelerador	✓	
TECNOLOGÍAS INTEGRADAS			Posición fija y retención de velocidad en pendientes	✓	
Báscula Cat Payload	✓		Frenos de servicio, hidráulicos, disco bañado en aceite completamente estanco, indicadores de desgaste	✓	
Excavación automática con ajuste automático de los neumáticos	✓		Freno de estacionamiento, calibrador de ejes delanteros, accionamiento por resorte y desconexión por presión	✓	
ID de operador y seguridad de la máquina	✓		SISTEMA ELÉCTRICO		
Application Profiles	✓		Sistema de arranque y carga, 24 V	✓	
Job Aids	✓		Motor de arranque eléctrico de servicio pesado	✓	
Controla la ayuda y eOMM*	✓		Arranque en frío, 120 V o 240 V		✓
Cat Advanced Payload		✓	Luces: halógenas, 4 luces de trabajo, 2 luces de visión trasera	✓	
Impresora Cat Payload		✓	Luces: de carretera con intermitentes	✓	
			Luces: LED		✓
			Baliza de advertencia		✓

* No disponible en todos los idiomas

** De serie donde esté indicado

*** No compatible con configuraciones de circulación por carretera

(continúa en la página siguiente)

Especificaciones de la Pala de Ruedas 966 XE

Equipos estándar y opcionales (continuación)

Los equipos estándar y opcionales pueden variar. Para obtener más información, consulte a su distribuidor Cat.

	Estándar	Opcional		Estándar	Opcional
SISTEMA DE CONTROL			CONFIGURACIONES ESPECIALES		
Tablero delantero con indicadores analógicos, pantalla LCD y luces de advertencia	✓		Manipuladora de áridos		✓
Monitor táctil principal (Cat Payload, pantallas de cuadrantes, ajustes y mensajes de la máquina)	✓		Residuos e industrial		✓
Luces estroboscópicas reversibles***		✓	Forestal		✓
VARILLAJE			Resistencia a la corrosión		
Elevación estándar, barra en Z	✓				
Elevación alta, barra en Z		✓			
Desconexiones: elevación e inclinación	✓				
EQUIPOS ADICIONALES					
Sistema de lubricación automática Cat		✓			
Guardabarros para circulación por carretera		✓			
Protecciones: tren de potencia, cárter, cabina, cilindros, traseras		✓			
Aceite hidráulico biodegradable		✓			
Sistema de cambio rápido de aceite		✓			
Caja de herramientas		✓			
Calzos para rueda		✓			
Sistema de dirección secundario, eléctrico**		✓			

* No disponible en todos los idiomas

** De serie donde esté indicado

*** No compatible con configuraciones de circulación por carretera

La siguiente información se aplica a la máquina en el momento de la fabricación final tal y como está configurada para su venta en las regiones contempladas en este documento. El contenido de esta declaración es válido a partir de la fecha de emisión; no obstante, el contenido relacionado con las características y especificaciones de la máquina está sujeto a cambios sin previo aviso. Para obtener más información, consulte el Manual de funcionamiento y mantenimiento de la máquina.

Para obtener más información sobre la sostenibilidad en acción y nuestro progreso, visite <https://www.caterpillar.com/en/company/sustainability.html>.

Motor

- El Motor Cat® C9.3B cumple los estándares de emisiones Tier 4 Final de la EPA de EE. UU., Stage V de la UE, Stage V de Corea y Japón 2014
 - Los motores diésel Cat deben utilizar ULSD (combustible diésel ultrabajo en azufre con 15 ppm de azufre o menos) o ULSD mezclado con los siguientes combustibles de menor intensidad de carbono hasta:
 - ✓ 20 % de biodiésel FAME (éster metílico de ácidos grasos)*
 - ✓ 100 % de diésel renovable, HVO (aceite vegetal hidrotratado) y combustibles GTL (gas a líquido)
- Consulte las directrices para su correcta aplicación. Para obtener más información, consulte a su distribuidor Cat o las "Recomendaciones de fluidos para máquinas de Caterpillar" (SEBU6250).

*Los motores sin dispositivos de postratamiento pueden utilizar mezclas más elevadas, hasta un 100 % de biodiésel.

Sistema de aire acondicionado

El sistema de aire acondicionado de esta máquina contiene el refrigerante con gas fluorado de efecto invernadero R134a (potencial de calentamiento global = 1430). El sistema contiene 1,6 kg (3,5 lb) de refrigerante, equivalente a 2,288 toneladas métricas (2,522 toneladas) de CO₂.

Pintura

- Según los mejores conocimientos disponibles, la concentración máxima permitida, medida en partes por millón (PPM), de los siguientes metales pesados en la pintura es:
 - Bario < 0,01 %
 - Cadmio < 0,01 %
 - Cromo < 0,01 %
 - Plomo < 0,01 %

Nivel de ruido

Nivel de presión acústica en los oídos del operador (ISO 6396:2008)	67 dB(A)
Nivel de potencia acústica exterior (ISO 6395:2008)	107 dB(A)
Nivel de presión acústica en los oídos del operador (ISO 6396:2008)*	67 dB(A)
Nivel de potencia acústica exterior (ISO 6395:2008)**	105 dB(A)

*Incluidos los países que adoptan las directivas de la UE y el Reino Unido

**Directiva sobre el ruido de la UE 2000/14/CE y normativa sobre el ruido del Reino Unido 2001 n.º 1701

Aceites y fluidos

- La fábrica de Caterpillar rellena con refrigerantes de etilenglicol. El refrigerante/anticongelante para motor diésel (DEAC, Diesel Engine Antifreeze/Coolant) Cat y el refrigerante de larga duración (ELC, Extended Life Coolant) Cat pueden reciclarse. Póngase en contacto con su distribuidor Cat para obtener más información.
- Cat BIO HYDO™ Advanced es un aceite hidráulico biodegradable que cuenta con la aprobación Ecolabel de la UE.
- Es posible que haya otros fluidos. Consulte el Manual de funcionamiento y mantenimiento o la Guía de aplicación e instalación para obtener recomendaciones sobre los fluidos y conocer los intervalos de mantenimiento.

Características y tecnologías

- Las siguientes características y tecnologías pueden contribuir a un ahorro de combustible o a una reducción de las emisiones de carbono. Las características pueden variar. Consulte a su distribuidor Cat para obtener más información.
 - La perfecta integración del sistema de la transmisión variable continua, el sistema del motor, el sistema hidráulico y el sistema de refrigeración aumenta el rendimiento y la eficiencia del combustible
 - El sistema automático de parada en vacío del motor reduce el tiempo de inactividad
 - Sistema de regeneración Cat automático, módulo de emisiones limpias Cat (CEM, Clean Emissions Module) con filtro de partículas diésel (DPF, Diesel Particulate Filter) y bomba y depósito de fluido de escape diésel (DEF, Diesel Exhaust Fluid)
 - El sistema Autodig con Auto Set Tires ofrece unos factores de llenado del cucharón siempre elevados
 - Los intervalos de mantenimiento ampliados reducen el consumo de filtros y fluidos

Reciclado

- A continuación, se indican los materiales incluidos en las máquinas con el porcentaje de peso aproximado. Debido a las variaciones de las configuraciones del producto, los valores que se muestran en la tabla podrían variar

Tipo de material	Porcentaje de peso
Acero	68,65 %
Hierro	17,15 %
Metal no ferroso	2,46 %
Metal mixto	0,27 %
Metal mixto y no metal	0,59 %
Plástico	1,13 %
Revestimiento de caucho	4,92 %
No metálico mixto	0,02 %
Fluido	1,69 %
Otro	3,11 %
Sin categorizar	0 %
Total	100 %

- Una máquina con un mayor índice de reciclabilidad garantizará un uso más eficiente de los valiosos recursos naturales y aumentará el valor del producto al final de su vida útil. Según la norma ISO 16714 (Maquinaria de movimiento de tierras - Reciclabilidad y recuperabilidad - Terminología y método de cálculo), el índice de reciclabilidad se define como el porcentaje en masa (fracción de masa en porcentaje) de la máquina nueva potencialmente reciclable, reutilizable o ambas cosas.

Todas las piezas de la lista de materiales se evalúan primero por tipo de componente basándose en una lista de componentes definida por las normas ISO 16714 y de la CEMA (Asociación de Fabricantes de Maquinaria de Construcción) de Japón. Las piezas restantes se evalúan además para su reciclado en función del tipo de material.

Debido a las variaciones de las configuraciones del producto, el siguiente valor podría variar.

Reciclabilidad – 97 %



Manipulador de Chatarra y Residuos 966 XE

El paquete de Manipulador de Chatarra y Residuos para la Pala de Ruedas Cat 966 XE cuenta con las protecciones y refuerzos necesarios para trabajar en estaciones de transferencia, depósitos de reciclaje, desguaces y lugares de demolición.

Fiabilidad probada

- El Motor Cat 9.3B ofrece una elevada densidad de potencia con una combinación de sistemas electrónicos, de combustible y de aire de eficacia probada.
- Equipado con sistema de regeneración Cat automático, módulo de emisiones limpias Cat (CEM, Clean Emissions Module) con filtro de partículas diésel (DPF, Diesel Particulate Filter) y bomba y depósito de fluido de escape diésel (DEF, Diesel Exhaust Fluid).
- Incorpora una bomba eléctrica de cebado de combustible, un separador de combustible-agua y un filtro de combustible secundario.
- El minucioso diseño de los componentes y los procesos de validación de máquinas se traducen en una fiabilidad y un índice de disponibilidad incomparables.

Durabilidad

- El paquete de Manipulador de Chatarra y Residuos añade protecciones de acero adicionales en toda la máquina para proteger su inversión y mantener los residuos lejos de la válvula del implemento y los compartimentos del motor.
- Los peldaños inferiores de cable de acero de servicio pesado soportan las condiciones más duras.
- Las transmisiones y los ejes de servicio pesado están diseñados para hacer frente a aplicaciones de residuos y chatarra.

Eficiencia del combustible y productividad óptimas

- Aumento de la eficiencia de combustible de hasta un 35 % en comparación con el anterior modelo Cat.
- La perfecta integración del sistema de la transmisión variable continua Cat, el sistema del motor, el sistema hidráulico y el sistema de refrigeración aumenta considerablemente el rendimiento y la eficiencia del combustible.
- La eliminación del convertidor de par permite controlar el régimen del motor y la velocidad de la máquina de forma independiente, lo que da lugar a una excavación eficiente, un control preciso y un funcionamiento sencillo.
- La menor velocidad nominal del motor reduce el desgaste de los componentes y el ruido durante el funcionamiento.
- Varillaje de elevación alta opcional que ofrece espacio libre de descarga adicional.
- Sistema hidráulico opcional de la 3ª y 4ª válvula disponible para implementos que requieren funciones adicionales.
- Un ventilador de paso variable opcional y los núcleos de refrigeración de manipulación de residuos de gran volumen alta ayuda a limpiar los núcleos de los residuos.

Características de seguridad

- La cámara de visión trasera mejora la visibilidad detrás de la máquina, lo cual le ayudará a trabajar con seguridad y confianza.
- El sistema multivisión (360°) opcional ayuda al operador a controlar el entorno que rodea a la máquina en todo momento.
- La tecnología de radar Cat Detect opcional mejora la percepción al monitorizar el entorno de trabajo y alerta a los operadores de posibles peligros.
- Acceso a la cabina con puertas amplias, apertura remota de puertas opcional y peldaños a modo de escalera que aportan solidez y estabilidad.
- Los parabrisas del suelo al techo, los retrovisores de gran tamaño con espejos para ángulo muerto integrados y la cámara de visión trasera proporcionan la mejor visibilidad en todas las direcciones del sector.

Reducción del tiempo y de los costes de mantenimiento

- La ampliación de los intervalos de cambio del filtro y los fluidos reduce los costes de mantenimiento hasta en un 20 %.
- El antefiltro de aire del motor de la turbina opcional mejora la vida útil más del filtro de aire.
- Remote Troubleshoot conecta la máquina con el departamento de servicio del distribuidor para que los problemas puedan diagnosticarse rápidamente y usted pueda volver al trabajo.
- Remote Flash se adapta a sus horarios para garantizar que el software de la máquina esté actualizado y obtener así un rendimiento óptimo.
- La aplicación Cat App le ayudará a gestionar la ubicación de la flota, las horas de funcionamiento y los programas de mantenimiento; además, le avisará cuando sea necesario realizar alguna tarea de mantenimiento y le permitirá solicitar servicios a su distribuidor Cat local.
- El capó basculante de una sola pieza permite acceder al compartimento del motor de forma rápida y sencilla.

Trabaje cómodamente en la nueva cabina

- El filtro de aire de la cabina de carbono reduce los olores de la cabina.
- El antefiltro de cabina eléctrico opcional filtra el aire entrante y presuriza la cabina.
- Asiento fácilmente ajustable y de última generación con suspensión para proporcionar al operador una mayor comodidad. Se ofrece en tres niveles de recorte y se puede equipar con un arnés de 4 puntos.
- El nuevo panel y las pantallas táctiles de alta resolución que incluye la cabina son intuitivos y fáciles de utilizar.
- La insonorización, las juntas y las monturas elásticas de la cabina reducen el ruido y la vibración para ofrecer un entorno de trabajo más silencioso.
- El sistema de dirección de tipo joystick electrohidráulico montado en el asiento proporciona un control preciso al tiempo que reduce drásticamente la fatiga en el brazo del operador, con excelente confort y exactitud. También se ofrece un volante de dirección HMU.

Especificaciones de Manipulador de Chatarra y Residuos para 966 XE

Características de Manipulador de Chatarra y Residuos para 966 XE

1. Protectores opcionales de las ventanas para dotar al cristal de una mayor resistencia a los impactos
2. Las protecciones de acero añadidas incluyen el cárter, el tren de potencia, el bastidor delantero, el enganche, el cilindro de dirección, el centro de servicio, la plataforma de la cabina, la tapa de válvulas del implemento y el cilindro de inclinación.
3. El filtro de aire de la cabina de carbono elimina los olores fuertes
4. El antefiltro de cabina eléctrico opcional ayuda a mejorar la vida útil del filtro de la cabina y mantiene la cabina presurizada
5. Sistema hidráulico opcional de la 3ª y 4ª válvula disponible para controlar una amplia variedad de implementos
6. Amplia variedad de implementos para chatarra y residuos Cat

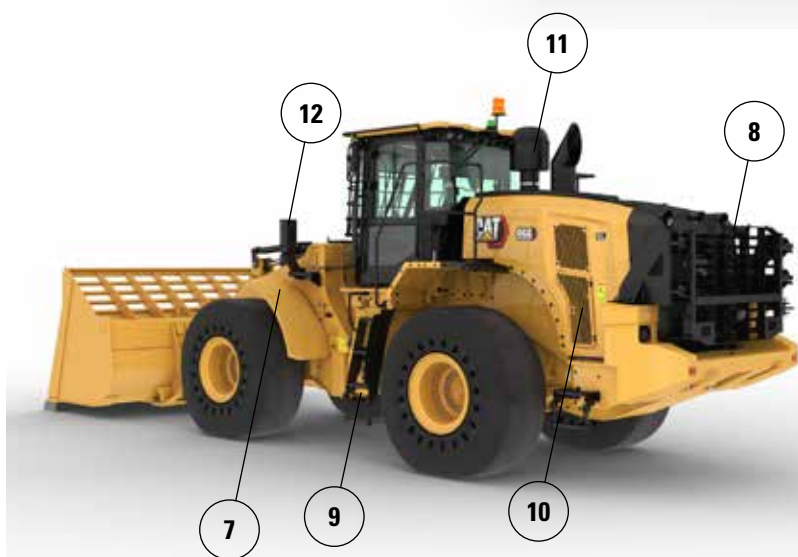
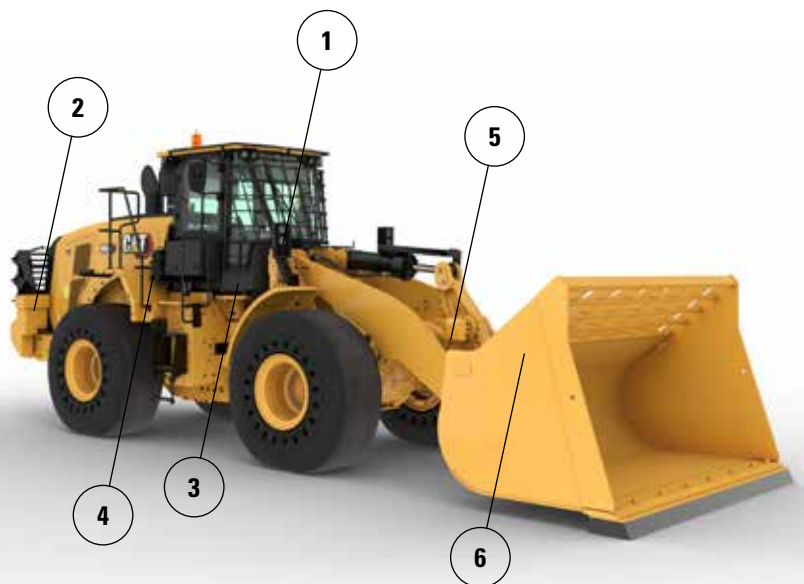

7. Los guardabarros delanteros estrechos de acero ayudan a mantener el parabrisas limpio y se colocan en el interior del borde exterior del neumático para una mayor protección
8. La protección trasera opcional protege el paquete de la rejilla trasera y refrigeración de impactos
9. Los peldaños inferiores de cable de acero de servicio pesado soportan las condiciones más duras
10. Un ventilador de paso variable opcional y los núcleos de refrigeración de manipulación de residuos de gran volumen alta ayudan a mantener limpio el paquete de refrigeración
11. El antefiltro de aire de motor de turbina opcional con pantalla antiacumulación de residuos ayuda a extender la vida útil del filtro de aire del motor
12. Las luces delanteras están protegidas y colocadas cerca del bastidor para una mayor protección

13. El protector inferior del bastidor delantero protege los componentes del tren de potencia de la acumulación de basura en el compartimento delantero del bastidor
14. El protector del tren de potencia protege la transmisión y ayuda a mantener la acumulación de basura en el compartimento del motor
15. El protector del centro de servicio hidráulico inferior protege el filtro de la transmisión y ayuda a mantener la acumulación de basura en el centro de servicio
16. Los protectores de la plataforma y el cárter trasero mantienen la basura y los residuos fuera

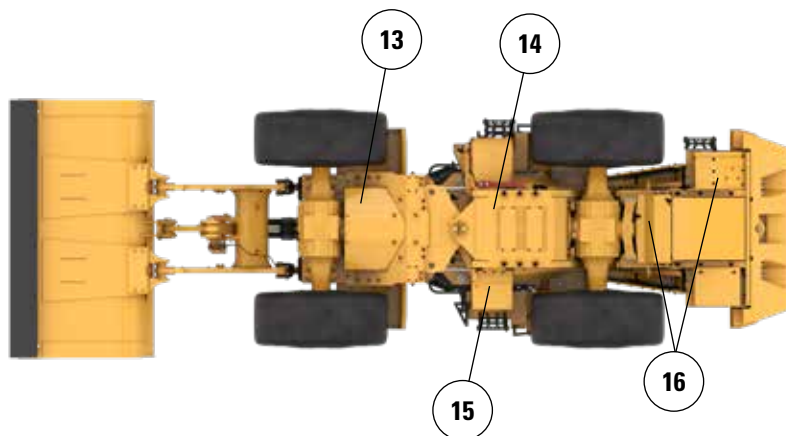

Especificaciones de Manipulador de Chatarra y Residuos para 966 XE

Opciones de neumáticos

Marca de neumáticos	BRAWLER HPS SMOOTH	BRAWLER HPS TRACTION	BRIDGESTONE	MICHELIN	MAXAM
Tamaño de neumático	26.5R25	26.5R25	26.5R25	26.5R25	26.5R25
Tipo de banda de rodadura	N/C	N/C	L3	L3	L3
Diseño de la banda de rodadura	LISO	TRACCIÓN	VJT	XHA2	MS302
Resistencia de carcasa	N/C	N/C	*	**	**
Anchura sobre los neumáticos: máxima (sin carga)*	2.959 mm 9'9"	2.959 mm 9'9"	2.978 mm 9'10"	2.986 mm 9'10"	2.972 mm 9'9"
Anchura sobre los neumáticos: máxima (con carga)*	2.968 mm 9'9"	2.968 mm 9'9"	3.012 mm 9'11"	3.016 mm 9'11"	2.947 mm 9'9"
Cambio en las dimensiones verticales (promedio de la parte delantera y trasera)		-3 mm -0,1"	-37 mm -1,5"	-48 mm -1,9"	-23 mm -0,9"
Cambio en el alcance horizontal		0 mm 0"	-11 mm -0,4"	-8 mm -0,3"	-18 mm -0,7"
Cambio en el círculo de espacio libre hasta el borde exterior de los neumáticos		0 mm 0"	44 mm 1,7"	48 mm 1,9"	-21 mm -0,8"
Cambio en el círculo de espacio libre hasta el borde interior de los neumáticos		0 mm 0"	-44 mm -1,7"	-48 mm -1,9"	21 mm 0,8"
Cambio en el peso de funcionamiento (sin lastre)		-224 kg -494 lb	-4.300 kg -9.482 lb	-4.464 kg -9.843 lb	-4.316 kg -9.517 lb
Cambio en la carga límite de equilibrio estático: máquina recta		-162 kg -358 lb	-3.118 kg -6.874 lb	-3.236 kg -7.136 lb	-3.129 kg -6.900 lb
Cambio en la carga límite de equilibrio estático: máquina articulada		-144 kg -319 lb	-2.774 kg -6.116 lb	-2.879 kg -6.349 lb	-2.784 kg -6.138 lb
Ángulo oscilación del eje trasero	±8 grados	±8 grados	±13 grados	±13 grados	±13 grados
Subida y bajada máximas de una sola rueda	310 mm 1'1"	310 mm 1'1"	502 mm 1'8"	502 mm 1'8"	502 mm 1'8"

*Anchura sobre el saliente del neumático, que incluye la expansión del neumático.

Especificaciones de Manipulador de Chatarra y Residuos para 966 XE

Especificaciones de funcionamiento – Cucharones

Varillaje		Varillaje estándar		
Tipo de cucharón		Uso general – Con gancho – Fusion		
Tipo de cuchilla		Cuchillas empernables	Dientes y segmentos	Puntas
Capacidad = Nominal	m ³	4,20	4,20	4,00
	yd ³	5,50	5,50	5,25
Capacidad – Nominal con factor de llenado del 110 %	m ³	4,60	4,60	4,40
	yd ³	6,00	6,00	5,75
Anchura	mm	3.220	3.271	3.271
	pie/pulg	10'6"	10'8"	10'8"
16† Espacio libre de descarga en posición de máxima elevación y ángulo de descarga de 45°	mm	2.998	2.844	2.844
	pie/pulg	9'10"	9'3"	9'3"
17† Alcance a máxima elevación y ángulo de descarga de 45°	mm	1.406	1.544	1.544
	pie/pulg	4'7"	5'0"	5'0"
Alcance con el brazo de elevación y el cucharón horizontales	mm	2.866	3.070	3.070
	pie/pulg	9'4"	10'0"	10'0"
A† Profundidad de excavación	mm	78	78	48
	pulg	3,0"	3,0"	1,9"
12† Longitud total	mm	8.767	8.993	8.993
	pie/pulg	28'10"	29'7"	29'7"
B† Altura total con el cucharón en la posición de máxima elevación	mm	5.998	5.998	5.998
	pie/pulg	19'9"	19'9"	19'9"
Radio de círculo de espacio libre de la pala con el cucharón en la posición de transporte	mm	7.539	7.629	7.629
	pie/pulg	24'9"	25'1"	25'1"
Carga de vuelco estática con la máquina recta (con deflexión del neumático)	kg	19.632	19.449	19.814
	lb	43.280	42.877	43.682
Carga límite de equilibrio estático con la máquina recta (sin desviación de neumáticos)	kg	21.122	20.937	21.319
	lb	46.554	46.146	46.988
Carga de vuelco estática con la máquina articulada (con deflexión del neumático)	kg	17.832	17.649	18.001
	lb	39.313	38.910	39.685
Carga límite de equilibrio estático con la máquina articulada (sin desviación de neumáticos)	kg	19.330	19.145	19.513
	lb	42.604	42.196	43.007
Fuerza de arranque (§)	kN	166	165	176
	lbf	37.424	37.081	39.622
Peso de funcionamiento*	kg	28.578	28.716	28.553
	lb	62.985	63.289	62.930

* Las cargas límite de equilibrio estático y los pesos de funcionamiento que se muestran se basan en la configuración de una máquina con neumáticos macizos Brawler 26.5X25 Smooth, todos los fluidos, operador, antefiltro de cabina, contrapeso fabricado con protector trasero (1.300 kg), cristal de ventana plano con protector delantero, paquete industrial, control de amortiguación, arranque estándar, guardabarros estrechos, antefiltro del motor de la turbina, Product Link, ejes de bloqueo de diferencial automático (delantero/trasero), protector del tren de potencia, dirección estándar, insonorización industrial y ventilador de paso variable.

† Se muestra la ilustración con las tablas de las dimensiones.

(§) Medida 100 mm (4 pulg) por detrás de la punta de la cuchilla con el bulón de articulación del cucharón como punto de giro de acuerdo con la norma ISO 14397-2:2007. (Con desviación de neumáticos) Cumple totalmente de la sección 1 a la 6 de la norma ISO 14397-1:2007, que exige una desviación inferior al 2 % entre los valores de los cálculos y las pruebas.

(Sin desviación de neumáticos) Cumple de la sección 1 a la 5 de la norma ISO 14397-1:2007.

Los cucharones y ofertas disponibles varían según la región. Consulte a su distribuidor Cat local para obtener más detalles.

Especificaciones de Manipulador de Chatarra y Residuos para 966 XE

Especificaciones de funcionamiento – Cucharones

Varillaje		Varillaje estándar					
Tipo de cucharón		Uso general – Con gancho – Fusion					
Tipo de cuchilla		Cuchillas empernables	Dientes y segmentos	Puntas	Cuchillas empernables	Dientes y segmentos	Puntas
Capacidad = Nominal	m ³	3,80	3,80	3,60	4,60	4,60	4,40
	yd ³	5,00	5,00	4,75	6,00	6,00	5,75
Capacidad – Nominal con factor de llenado del 110 %	m ³	4,20	4,20	4,00	5,10	5,10	4,80
	yd ³	5,50	5,50	5,25	6,75	6,75	6,25
Anchura	mm	3.220	3.271	3.271	3.220	3.271	3.271
	pie/pulg	10'6"	10'8"	10'8"	10'6"	10'8"	10'8"
16† Espacio libre de descarga en posición de máxima elevación y ángulo de descarga de 45°	mm	3.076	2.924	2.924	2.985	2.831	2.831
	pie/pulg	10'1"	9'7"	9'7"	9'9"	9'3"	9'3"
17† Alcance a máxima elevación y ángulo de descarga de 45°	mm	1.335	1.474	1.474	1.409	1546	1546
	pie/pulg	4'4"	4'10"	4'10"	4'7"	5'0"	5'0"
Alcance con el brazo de elevación y el cucharón horizontales	mm	2.756	2.961	2.961	2.876	3.081	3.081
	pie/pulg	9'0"	9'8"	9'8"	9'5"	10'1"	10'1"
A† Profundidad de excavación	mm	86	86	56	85	85	55
	pulg	3,4"	3,4"	2,2"	3,3"	3,3"	2,1"
12† Longitud total	mm	8.664	8.890	8.890	8.783	9.009	9.009
	pie/pulg	28'6"	29'2"	29'2"	28'10"	29'7"	29'7"
B† Altura total con el cucharón en la posición de máxima elevación	mm	5.841	5.841	5.841	6.076	6.076	6.076
	pie/pulg	19'2"	19'2"	19'2"	20'0"	20'0"	20'0"
Radio de círculo de espacio libre de la pala con el cucharón en la posición de transporte	mm	7.513	7.602	7.602	7.545	7.635	7.635
	pie/pulg	24'8"	25'0"	25'0"	24'10"	25'1"	25'1"
Carga de vuelco estática con la máquina recta (con deflexión del neumático)	kg	19.940	19.758	20.132	19.767	19.611	19.971
	lb	43.960	43.559	44.383	43.644	43.234	44.028
Carga límite de equilibrio estático con la máquina recta (sin desviación de neumáticos)	kg	21.432	21.248	21.639	21.345	21.157	21.536
	lb	47.237	46.831	47.692	47.046	46.630	47.466
Carga de vuelco estática con la máquina articulada (con desviación de neumáticos)	kg	18.123	17.941	18.300	17.972	17.786	18.133
	lb	39.954	39.553	40.345	39.621	39.212	39.976
Carga límite de equilibrio estático con la máquina articulada (sin desviación de neumáticos)	kg	19.622	19.437	19.813	19.526	19.338	19.704
	lb	43.247	42.840	43.669	43.037	42.621	43.428
Fuerza de arranque (§)	kN	181	179	192	164	163	174
	lbf	40.682	40.332	43.265	37.052	36.706	39.210
Peso de funcionamiento*	kg	28.515	28.653	28.489	28.692	28.830	28.667
	lb	62.846	63.150	62.790	63.237	63.541	63.181

* Las cargas límite de equilibrio estático y los pesos de funcionamiento que se muestran se basan en la configuración de una máquina con neumáticos macizos Brawler 26.5X25 Smooth, todos los fluidos, operador, antifiltro de cabina, contrapeso fabricado con protector trasero (1.300 kg), cristal de ventana plano con protector delantero, paquete industrial, control de amortiguación, arranque estándar, guardabarros estrechos, antifiltro del motor de la turbina, Product Link, ejes de bloqueo de diferencial automático (delantero/trasero), protector del tren de potencia, dirección estándar, insonorización industrial y ventilador de paso variable.

† Se muestra la ilustración con las tablas de las dimensiones.

(§) Medida 100 mm (4 pulg) por detrás de la punta de la cuchilla con el bulón de articulación del cucharón como punto de giro de acuerdo con la norma ISO 14397-2:2007.

(Con desviación de neumáticos) Cumple totalmente de la sección 1 a la 6 de la norma ISO 14397-1:2007, que exige una desviación inferior al 2 % entre los valores de los cálculos y las pruebas.

(Sin desviación de neumáticos) Cumple de la sección 1 a la 5 de la norma ISO 14397-1:2007.

Los cucharones y ofertas disponibles varían según la región. Consulte a su distribuidor Cat local para obtener más detalles.

Especificaciones de Manipulador de Chatarra y Residuos para 966 XE

Especificaciones de funcionamiento – Cucharones

Varillaje		Varillaje estándar				
Tipo de cucharón		Uso general – Con bulón				
Tipo de cuchilla		Cuchillas empernables	Dientes y segmentos	Puntas	Cuchillas empernables	Puntas
Capacidad = Nominal	m ³	4,60	4,60	4,40	3,80	3,60
	yd ³	6,00	6,00	5,75	5,00	4,75
Capacidad – Nominal con factor de llenado del 110 %	m ³	5,10	5,10	4,80	4,20	4,00
	yd ³	6,75	6,75	6,25	5,50	5,25
Anchura	mm	3.264	3.301	3.301	3.220	3.271
	pie/pulg	10'8"	10'9"	10'9"	10'6"	10'8"
16† Espacio libre de descarga en posición de máxima elevación y ángulo de descarga de 45°	mm	3.015	2.857	2.857	3.105	2.953
	pie/pulg	9'10"	9'4"	9'4"	10'2"	9'8"
17† Alcance a máxima elevación y ángulo de descarga de 45°	mm	1.372	1.508	1.508	1.300	1.440
	pie/pulg	4'6"	4'11"	4'11"	4'3"	4'8"
Alcance con el brazo de elevación y el cucharón horizontales	mm	2.829	3.035	3.035	2.712	2.916
	pie/pulg	9'3"	9'11"	9'11"	8'10"	9'6"
A† Profundidad de excavación	mm	86	86	56	86	56
	pulg	3,4"	3,4"	2,2"	3,4"	2,2"
12† Longitud total	mm	8.737	8.968	8.968	8.620	8.846
	pie/pulg	28'8"	29'6"	29'6"	28'4"	29'1"
B† Altura total con el cucharón en la posición de máxima elevación	mm	6.049	6.049	6.049	5.815	5.815
	pie/pulg	19'11"	19'11"	19'11"	19'1"	19'1"
Radio de círculo de espacio libre de la pala con el cucharón en la posición de transporte	mm	7.538	7.619	7.619	7.488	7.573
	pie/pulg	24'9"	25'0"	25'0"	24'7"	24'11"
Carga de vuelco estática con la máquina recta (con deflexión del neumático)	kg	20.322	20.014	20.393	20.562	20.599
	lb	44.803	44.123	44.958	45.332	45.414
Carga límite de equilibrio estático con la máquina recta (sin desviación de neumáticos)	kg	21.884	21.570	21.966	22.086	22.106
	lb	48.234	47.541	48.413	48.678	48.722
Carga de vuelco estática con la máquina articulada (con desviación de neumáticos)	kg	18.481	18.174	18.537	18.722	18.751
	lb	40.743	40.066	40.868	41.274	41.339
Carga límite de equilibrio estático con la máquina articulada (sin desviación de neumáticos)	kg	20.049	19.735	20.116	20.251	20.263
	lb	44.189	43.498	44.336	44.635	44.661
Fuerza de arranque (§)	kN	170	167	179	187	200
	lbf	38.334	37.661	40.281	42.203	44.976
Peso de funcionamiento*	kg	28.291	28.463	28.302	28.100	28.074
	lb	62.352	62.731	62.376	61.931	61.875

* Las cargas límite de equilibrio estático y los pesos de funcionamiento que se muestran se basan en la configuración de una máquina con neumáticos macizos Brawler 26.5X25 Smooth, todos los fluidos, operador, antifiltro de cabina, contrapeso fabricado con protector trasero (1.300 kg), cristal de ventana plano con protector delantero, paquete industrial, control de amortiguación, arranque estándar, guardabarros estrechos, antifiltro del motor de la turbina, Product Link, ejes de bloqueo de diferencial automático (delantero/trasero), protector del tren de potencia, dirección estándar, insonorización industrial y ventilador de paso variable.

† Se muestra la ilustración con las tablas de las dimensiones.

(§) Medida 100 mm (4 pulg) por detrás de la punta de la cuchilla con el bulón de articulación del cucharón como punto de giro de acuerdo con la norma ISO 14397-2:2007. (Con desviación de neumáticos) Cumple totalmente de la sección 1 a la 6 de la norma ISO 14397-1:2007, que exige una desviación inferior al 2 % entre los valores de los cálculos y las pruebas.

(Sin desviación de neumáticos) Cumple de la sección 1 a la 5 de la norma ISO 14397-1:2007.

Los cucharones y ofertas disponibles varían según la región. Consulte a su distribuidor Cat local para obtener más detalles.

Especificaciones de Manipulador de Chatarra y Residuos para 966 XE

Especificaciones de funcionamiento – Cucharones

Varillaje		Varillaje estándar			
Tipo de cucharón		Uso general – Con bulón			
Tipo de cuchilla		Cuchillas empernables	Puntas	Cuchillas empernables	Puntas
Capacidad = Nominal	m ³	4,20	4,00	4,00	3,80
	yd ³	5,50	5,25	5,25	5,00
Capacidad – Nominal con factor de llenado del 110 %	m ³	4,60	4,40	4,40	4,20
	yd ³	6,00	5,75	5,75	5,50
Anchura	mm	3.220	3.271	3.220	3.271
	pie/pulg	10'6"	10'8"	10'6"	10'8"
16† Espacio libre de descarga en posición de máxima elevación y ángulo de descarga de 45°	mm	3.029	2.875	3.096	2.943
	pie/pulg	9'11"	9'5"	10'1"	9'7"
17† Alcance a máxima elevación y ángulo de descarga de 45°	mm	1.361	1.498	1.307	1.446
	pie/pulg	4'5"	4'11"	4'3"	4'8"
Alcance con el brazo de elevación y el cucharón horizontales	mm	2.811	3.016	2.723	2.928
	pie/pulg	9'2"	9'10"	8'11"	9'7"
A† Profundidad de excavación	mm	86	56	86	56
	pulg	3,4"	2,2"	3,4"	2,2"
12† Longitud total	mm	8.719	8.945	8.631	8.857
	pie/pulg	28'8"	29'5"	28'4"	29'1"
B† Altura total con el cucharón en la posición de máxima elevación	mm	5.926	5.926	5.926	5.926
	pie/pulg	19'6"	19'6"	19'6"	19'6"
Radio de círculo de espacio libre de la pala con el cucharón en la posición de transporte	mm	7.513	7.598	7.491	7.576
	pie/pulg	24'8"	25'0"	24'7"	24'11"
Carga de vuelco estática con la máquina recta (con deflexión del neumático)	kg	20.321	20.410	20.549	20.630
	lb	44.800	44.996	45.302	45.482
Carga límite de equilibrio estático con la máquina recta (sin desviación de neumáticos)	kg	21.847	21.939	22.085	22.170
	lb	48.152	48.354	48.677	48.863
Carga de vuelco estática con la máquina articulada (con deflexión del neumático)	kg	18.489	18.565	18.704	18.772
	lb	40.762	40.928	41.236	41.386
Carga límite de equilibrio estático con la máquina articulada (sin desviación de neumáticos)	kg	20.022	20.099	20.247	20.317
	lb	44.130	44.298	44.625	44.778
Fuerza de arranque (§)	kN	173	184	185	197
	lbf	39.032	41.412	41.747	44.465
Peso de funcionamiento*	kg	28.208	28.182	28.152	28.126
	lb	62.169	62.113	62.046	61.990

* Las cargas límite de equilibrio estático y los pesos de funcionamiento que se muestran se basan en la configuración de una máquina con neumáticos macizos Brawler 26.5X25 Smooth, todos los fluidos, operador, antifiltro de cabina, contrapeso fabricado con protector trasero (1.300 kg), cristal de ventana plano con protector delantero, paquete industrial, control de amortiguación, arranque estándar, guardabarros estrechos, antifiltro del motor de la turbina, Product Link, ejes de bloqueo de diferencial automático (delantero/trasero), protector del tren de potencia, dirección estándar, insonorización industrial y ventilador de paso variable.

† Se muestra la ilustración con las tablas de las dimensiones.

(§) Medida 100 mm (4 pulg) por detrás de la punta de la cuchilla con el bulón de articulación del cucharón como punto de giro de acuerdo con la norma ISO 14397-2:2007. (Con desviación de neumáticos) Cumple totalmente de la sección 1 a la 6 de la norma ISO 14397-1:2007, que exige una desviación inferior al 2 % entre los valores de los cálculos y las pruebas.

(Sin desviación de neumáticos) Cumple de la sección 1 a la 5 de la norma ISO 14397-1:2007.

Los cucharones y ofertas disponibles varían según la región. Consulte a su distribuidor Cat local para obtener más detalles.

Especificaciones de Manipulador de Chatarra y Residuos para 966 XE

Especificaciones de funcionamiento – Cucharones

Varillaje		Varillaje estándar			
Tipo de cucharón		Alto volteo – Con gancho – Fusión		Residuos, explicación Con bulón	Residuos, carga y transporte – Con bulón
Tipo de cuchilla		Cuchillas empernables	Cuchillas empernables	Cuchillas empernables de acero	Cuchillas empernables de acero
Capacidad = Nominal	m ³	5,35	5,35	6,50	7,40
	yd ³	7,00	7,00	8,50	9,75
Capacidad – Nominal con factor de llenado del 110 %	m ³	5,90	5,90	7,20	8,10
	yd ³	7,75	7,75	9,50	10,50
Anchura	mm	3.059	3.059	3.357	3.357
	pie/pulg	10'0"	10'0"	11'0"	11'0"
16† Espacio libre de descarga en posición de máxima elevación y ángulo de descarga de 45°	mm	2.629	2.629	2.951	2.670
	pie/pulg	8'7"	8'7"	9'8"	8'9"
17† Alcance a máxima elevación y ángulo de descarga de 45°	mm	1.579	1.579	1.245	1.526
	pie/pulg	5'2"	5'2"	4'1"	5'0"
Alcance con el brazo de elevación y el cucharón horizontales	mm	3.266	3.266	2.802	3.199
	pie/pulg	10'8"	10'8"	9'2"	10'5"
A† Profundidad de excavación	mm	109	109	118	78
	pulg	4,3"	4,3"	4,6"	3,0"
12† Longitud total	mm	9.193	9.193	8.736	9.133
	pie/pulg	30'2"	30'2"	28'8"	30'0"
B† Altura total con el cucharón en la posición de máxima elevación	mm	6.221	6.221	6.600	6.377
	pie/pulg	20'5"	20'5"	21'8"	21'0"
Radio de círculo de espacio libre de la pala con el cucharón en la posición de transporte	mm	7.592	7.592	7.584	7.686
	pie/pulg	24'11"	24'11"	24'11"	25'3"
Carga de vuelco estática con la máquina recta (con deflexión del neumático)	kg	18.318	18.318	20.566	18.761
	lb	40.384	40.384	45.340	41.361
Carga límite de equilibrio estático con la máquina recta (sin desviación de neumáticos)	kg	19.834	19.834	22.389	20.344
	lb	43.715	43.715	49.345	44.840
Carga de vuelco estática con la máquina articulada (con desviación de neumáticos)	kg	16.563	16.563	18.643	16.970
	lb	36.515	36.515	41.101	37.412
Carga límite de equilibrio estático con la máquina articulada (sin desviación de neumáticos)	kg	18.086	18.086	20.465	18.559
	lb	39.863	39.863	45.106	40.905
Fuerza de arranque (§)	kN	126	126	169	136
	lbf	28.437	28.437	38.181	30.669
Peso de funcionamiento*	kg	29.209	29.209	28.905	29.129
	lb	64.377	64.377	63.705	64.199

* Las cargas límite de equilibrio estático y los pesos de funcionamiento que se muestran se basan en la configuración de una máquina con neumáticos macizos Brawler 26.5X25 Smooth, todos los fluidos, operador, antifiltro de cabina, contrapeso fabricado con protector trasero (1.300 kg), cristal de ventana plano con protector delantero, paquete industrial, control de amortiguación, arranque estándar, guardabarros estrechos, antifiltro del motor de la turbina, Product Link, ejes de bloqueo de diferencial automático (delantero/trasero), protector del tren de potencia, dirección estándar, insonorización industrial y ventilador de paso variable.

† Se muestra la ilustración con las tablas de las dimensiones.

(§) Medida 100 mm (4 pulg) por detrás de la punta de la cuchilla con el bulón de articulación del cucharón como punto de giro de acuerdo con la norma ISO 14397-2:2007. (Con desviación de neumáticos) Cumple totalmente de la sección 1 a la 6 de la norma ISO 14397-1:2007, que exige una desviación inferior al 2 % entre los valores de los cálculos y las pruebas.

(Sin desviación de neumáticos) Cumple de la sección 1 a la 5 de la norma ISO 14397-1:2007.

Los cucharones y ofertas disponibles varían según la región. Consulte a su distribuidor Cat local para obtener más detalles.

Especificaciones de Manipulador de Chatarra y Residuos para 966 XE

Especificaciones de funcionamiento – Cucharones

Varillaje		Varillaje estándar
Tipo de cucharón		Residuos, abrazadera superior – Con bulón
Tipo de cuchilla		Cuchillas empernables de acero
Capacidad = Nominal	m ³	5,00
	yd ³	6,50
Capacidad – Nominal con factor de llenado del 110 %	m ³	5,50
	yd ³	7,25
Anchura	mm	3.357
	pie/pulg	11'0"
16† Espacio libre de descarga en posición de máxima elevación y ángulo de descarga de 45°	mm	2.457
	pie/pulg	8'0"
17† Alcance a máxima elevación y ángulo de descarga de 45°	mm	1.740
	pie/pulg	5'8"
Alcance con el brazo de elevación y el cucharón horizontales	mm	3.501
	pie/pulg	11'5"
A† Profundidad de excavación	mm	78
	pulg	3,0"
12† Longitud total	mm	9.435
	pie/pulg	31'0"
B† Altura total con el cucharón en la posición de máxima elevación	mm	5.516
	pie/pulg	18'2"
Radio de círculo de espacio libre de la pala con el cucharón en la posición de transporte	mm	7.768
	pie/pulg	25'6"
Carga de vuelco estática con la máquina recta (con desviación de neumáticos)	kg	16.608
	lb	36.615
Carga límite de equilibrio estático con la máquina recta (sin desviación de neumáticos)	kg	17.923
	lb	39.503
Carga de vuelco estática con la máquina articulada (con desviación de neumáticos)	kg	14.949
	lb	32.956
Carga límite de equilibrio estático con la máquina articulada (sin desviación de neumáticos)	kg	16.275
	lb	35.872
Fuerza de arranque (§)	kN	112
	lbf	25.206
Peso de funcionamiento*	kg	29.916
	lb	65.933

* Las cargas límite de equilibrio estático y los pesos de funcionamiento que se muestran se basan en la configuración de una máquina con neumáticos macizos Brawler 26.5X25 Smooth, todos los fluidos, operador, antifiltro de cabina, contrapeso fabricado con protector trasero (1.300 kg), cristal de ventana plano con protector delantero, paquete industrial, control de amortiguación, arranque estándar, guardabarros estrechos, antifiltro del motor de la turbina, Product Link, ejes de bloqueo de diferencial automático (delantero/trasero), protector del tren de potencia, dirección estándar, insonorización industrial y ventilador de paso variable.

† Se muestra la ilustración con las tablas de las dimensiones.

(§) Medida 100 mm (4 pulg) por detrás de la punta de la cuchilla con el bulón de articulación del cucharón como punto de giro de acuerdo con la norma ISO 14397-2:2007. (Con desviación de neumáticos) Cumple totalmente de la sección 1 a la 6 de la norma ISO 14397-1:2007, que exige una desviación inferior al 2 % entre los valores de los cálculos y las pruebas.

(Sin desviación de neumáticos) Cumple de la sección 1 a la 5 de la norma ISO 14397-1:2007.

Los cucharones y ofertas disponibles varían según la región. Consulte a su distribuidor Cat local para obtener más detalles.

Especificaciones de Manipulador de Chatarra y Residuos para 966 XE

Especificaciones de funcionamiento – Cucharones

Varillaje		Varillaje de elevación alta					
Tipo de cucharón		Uso general – Con gancho – Fusion					
Tipo de cuchilla		Cuchillas empernables	Dientes y segmentos	Puntas	Cuchillas empernables	Dientes y segmentos	Puntas
Capacidad = Nominal	m ³	4,20	4,20	4,00	3,80	3,80	3,60
	yd ³	5,50	5,50	5,25	5,00	5,00	4,75
Capacidad – Nominal con factor de llenado del 110 %	m ³	4,60	4,60	4,40	4,20	4,20	4,00
	yd ³	6,00	6,00	5,75	5,50	5,50	5,25
Anchura	mm	3.220	3.271	3.271	3.220	3.271	3.271
	pie/pulg	10'6"	10'8"	10'8"	10'6"	10'8"	10'8"
16† Espacio libre de descarga en posición de máxima elevación y ángulo de descarga de 45°	mm	3.556	3.402	3.402	3.634	3.482	3.482
	pie/pulg	11'8"	11'1"	11'1"	11'11"	11'5"	11'5"
17† Alcance a máxima elevación y ángulo de descarga de 45°	mm	1.382	1.519	1.519	1.310	1.450	1.450
	pie/pulg	4'6"	4'11"	4'11"	4'3"	4'9"	4'9"
Alcance con el brazo de elevación y el cucharón horizontales	mm	3.270	3.475	3.475	3.160	3.365	3.365
	pie/pulg	10'8"	11'4"	11'4"	10'4"	11'0"	11'0"
A† Profundidad de excavación	mm	53	53	23	61	61	31
	pulg	2,1"	2,1"	0,9"	2,4"	2,4"	1,2"
12† Longitud total	mm	9.274	9.496	9.496	9.170	9.392	9.392
	pie/pulg	30'6"	31'2"	31'2"	30'2"	30'10"	30'10"
B† Altura total con el cucharón en la posición de máxima elevación	mm	6.556	6.556	6.556	6.399	6.399	6.399
	pie/pulg	21'7"	21'7"	21'7"	21'0"	21'0"	21'0"
Radio de círculo de espacio libre de la pala con el cucharón en la posición de transporte	mm	7.778	7.878	7.878	7.747	7.845	7.845
	pie/pulg	25'7"	25'11"	25'11"	25'5"	25'9"	25'9"
Carga de vuelco estática con la máquina recta (con deflexión del neumático)	kg	16.503	16.328	16.638	16.725	16.550	16.865
	lb	36.383	35.996	36.680	36.872	36.487	37.182
Carga límite de equilibrio estático con la máquina recta (sin desviación de neumáticos)	kg	17.608	17.431	17.750	17.825	17.648	17.972
	lb	38.809	38.418	39.122	39.286	38.896	39.611
Carga de vuelco estática con la máquina articulada (con deflexión del neumático)	kg	14.933	14.757	15.058	15.144	14.969	15.274
	lb	32.921	32.534	33.197	33.386	33.000	33.674
Carga límite de equilibrio estático con la máquina articulada (sin desviación de neumáticos)	kg	16.053	15.875	16.185	16.258	16.081	16.395
	lb	35.381	34.990	35.672	35.832	35.442	36.135
Fuerza de arranque (§)	kN	154	152	162	167	165	177
	lbf	34.684	34.165	36.535	37.665	37.129	39.857
Peso de funcionamiento*	kg	28.813	28.951	28.788	28.750	28.888	28.725
	lb	63.504	63.808	63.448	63.364	63.668	63.308

* Las cargas límite de equilibrio estático y los pesos de funcionamiento que se muestran se basan en la configuración de una máquina con neumáticos macizos Brawler 26.5X25 Smooth, todos los fluidos, operador, antifiltro de cabina, contrapeso fabricado con protector trasero (1.300 kg), cristal de ventana plano con protector delantero, paquete industrial, control de amortiguación, arranque estándar, guardabarros estrechos, antifiltro del motor de la turbina, Product Link, ejes de bloqueo de diferencial automático (delantero/trasero), protector del tren de potencia, dirección estándar, insonorización industrial y ventilador de paso variable.

† Se muestra la ilustración con las tablas de las dimensiones.

(§) Medida 100 mm (4 pulg) por detrás de la punta de la cuchilla con el bulón de articulación del cucharón como punto de giro de acuerdo con la norma ISO 14397-2:2007. (Con desviación de neumáticos) Cumple totalmente de la sección 1 a la 6 de la norma ISO 14397-1:2007, que exige una desviación inferior al 2 % entre los valores de los cálculos y las pruebas.

(Sin desviación de neumáticos) Cumple de la sección 1 a la 5 de la norma ISO 14397-1:2007.

Los cucharones y ofertas disponibles varían según la región. Consulte a su distribuidor Cat local para obtener más detalles.

Especificaciones de Manipulador de Chatarra y Residuos para 966 XE

Especificaciones de funcionamiento – Cucharones

Varillaje		Varillaje de elevación alta					
Tipo de cucharón		Uso general – Con gancho – Fusion			Uso general – Con bulón		
Tipo de cuchilla		Cuchillas empernables	Dientes y segmentos	Puntas	Cuchillas empernables	Dientes y segmentos	Puntas
Capacidad = Nominal	m ³	4,60	4,60	4,40	4,60	4,60	4,40
	yd ³	6,00	6,00	5,75	6,00	6,00	5,75
Capacidad – Nominal con factor de llenado del 110 %	m ³	5,10	5,10	4,80	5,10	5,10	4,80
	yd ³	6,75	6,75	6,25	6,75	6,75	6,25
Anchura	mm	3.220	3.271	3.271	3.264	3.301	3.301
	pie/pulg	10'6"	10'8"	10'8"	10'8"	10'9"	10'9"
16† Espacio libre de descarga en posición de máxima elevación y ángulo de descarga de 45°	mm	3.543	3.389	3.389	3.573	3.415	3.415
	pie/pulg	11'7"	11'1"	11'1"	11'8"	11'2"	11'2"
17† Alcance a máxima elevación y ángulo de descarga de 45°	mm	1.384	1.522	1.522	1.348	1.483	1.483
	pie/pulg	4'6"	4'11"	4'11"	4'5"	4'10"	4'10"
Alcance con el brazo de elevación y el cucharón horizontales	mm	3.280	3.485	3.485	3.233	3.439	3.439
	pie/pulg	10'9"	11'5"	11'5"	10'7"	11'3"	11'3"
A† Profundidad de excavación	mm	60	60	30	61	61	31
	pulg	2,3"	2,3"	1,1"	2,4"	2,4"	1,2"
12† Longitud total	mm	9.289	9.511	9.511	9.243	9.469	9.469
	pie/pulg	30'6"	31'3"	31'3"	30'4"	31'1"	31'1"
B† Altura total con el cucharón en la posición de máxima elevación	mm	6.634	6.634	6.634	6.607	6.607	6.607
	pie/pulg	21'10"	21'10"	21'10"	21'9"	21'9"	21'9"
Radio de círculo de espacio libre de la pala con el cucharón en la posición de transporte	mm	7.784	7.884	7.884	7.772	7.863	7.863
	pie/pulg	25'7"	25'11"	25'11"	25'6"	25'10"	25'10"
Carga de vuelco estática con la máquina recta (con deflexión del neumático)	kg	16.608	16.430	16.739	17.084	16.800	17.117
	lb	36.615	36.222	36.903	37.664	37.037	37.737
Carga límite de equilibrio estático con la máquina recta (sin desviación de neumáticos)	kg	17.751	17.570	17.891	18.235	17.947	18.273
	lb	39.124	38.726	39.432	40.191	39.555	40.274
Carga de vuelco estática con la máquina articulada (con deflexión del neumático)	kg	15.018	14.840	15.139	15.482	15.199	15.506
	lb	33.108	32.716	33.376	34.132	33.507	34.184
Carga límite de equilibrio estático con la máquina articulada (sin desviación de neumáticos)	kg	16.174	15.994	16.305	16.648	16.359	16.675
	lb	35.649	35.251	35.936	36.692	36.057	36.753
Fuerza de arranque (§)	kN	152	150	160	157	153	164
	lbf	34.285	33.768	36.100	35.467	34.587	37.021
Peso de funcionamiento*	kg	28.927	29.065	28.902	28.526	28.698	28.537
	lb	63.755	64.059	63.700	62.870	63.249	62.894

* Las cargas límite de equilibrio estático y los pesos de funcionamiento que se muestran se basan en la configuración de una máquina con neumáticos macizos Brawler 26.5X25 Smooth, todos los fluidos, operador, antifiltro de cabina, contrapeso fabricado con protector trasero (1.300 kg), cristal de ventana plano con protector delantero, paquete industrial, control de amortiguación, arranque estándar, guardabarros estrechos, antifiltro del motor de la turbina, Product Link, ejes de bloqueo de diferencial automático (delantero/trasero), protector del tren de potencia, dirección estándar, insonorización industrial y ventilador de paso variable.

† Se muestra la ilustración con las tablas de las dimensiones.

(§) Medida 100 mm (4 pulg) por detrás de la punta de la cuchilla con el bulón de articulación del cucharón como punto de giro de acuerdo con la norma ISO 14397-2:2007. (Con desviación de neumáticos) Cumple totalmente de la sección 1 a la 6 de la norma ISO 14397-1:2007, que exige una desviación inferior al 2 % entre los valores de los cálculos y las pruebas.

(Sin desviación de neumáticos) Cumple de la sección 1 a la 5 de la norma ISO 14397-1:2007.

Los cucharones y ofertas disponibles varían según la región. Consulte a su distribuidor Cat local para obtener más detalles.

Especificaciones de Manipulador de Chatarra y Residuos para 966 XE

Especificaciones de funcionamiento – Cucharones

Varillaje		Varillaje de elevación alta					
Tipo de cucharón		Uso general – Con bulón					
Tipo de cuchilla		Cuchillas empernables	Puntas	Cuchillas empernables	Puntas	Cuchillas empernables	Puntas
Capacidad = Nominal	m ³	3,80	3,60	4,20	4,00	4,00	3,80
	yd ³	5,00	4,75	5,50	5,25	5,25	5,00
Capacidad – Nominal con factor de llenado del 110 %	m ³	4,20	4,00	4,60	4,40	4,40	4,20
	yd ³	5,50	5,25	6,00	5,75	5,75	5,50
Anchura	mm	3.220	3.271	3.220	3.271	3.220	3.271
	pie/pulg	10'6"	10'8"	10'6"	10'8"	10'6"	10'8"
16† Espacio libre de descarga en posición de máxima elevación y ángulo de descarga de 45°	mm	3.663	3.511	3.587	3.433	3.654	3.501
	pie/pulg	12'0"	11'6"	11'9"	11'3"	11'11"	11'5"
17† Alcance a máxima elevación y ángulo de descarga de 45°	mm	1.276	1.415	1.336	1.474	1.283	1.422
	pie/pulg	4'2"	4'7"	4'4"	4'10"	4'2"	4'7"
Alcance con el brazo de elevación y el cucharón horizontales	mm	3.116	3.321	3.215	3.420	3.128	3.332
	pie/pulg	10'2"	10'10"	10'6"	11'2"	10'3"	10'11"
A† Profundidad de excavación	mm	61	31	61	31	61	31
	pulg	2,4"	1,2"	2,4"	1,2"	2,4"	1,2"
12† Longitud total	mm	9.125	9.347	9.225	9.447	9.137	9.359
	pie/pulg	30'0"	30'8"	30'4"	31'0"	30'0"	30'9"
B† Altura total con el cucharón en la posición de máxima elevación	mm	6.373	6.373	6.484	6.484	6.484	6.484
	pie/pulg	20'11"	20'11"	21'4"	21'4"	21'4"	21'4"
Radio de círculo de espacio libre de la pala con el cucharón en la posición de transporte	mm	7.718	7.812	7.747	7.842	7.721	7.815
	pie/pulg	25'4"	25'8"	25'5"	25'9"	25'4"	25'8"
Carga de vuelco estática con la máquina recta (con deflexión del neumático)	kg	17.281	17.283	17.090	17.135	17.264	17.304
	lb	38.098	38.102	37.676	37.776	38.061	38.149
Carga límite de equilibrio estático con la máquina recta (sin desviación de neumáticos)	kg	18.401	18.387	18.215	18.258	18.393	18.431
	lb	40.556	40.525	40.146	40.241	40.539	40.622
Carga de vuelco estática con la máquina articulada (con deflexión del neumático)	kg	15.682	15.680	15.497	15.532	15.662	15.693
	lb	34.573	34.569	34.164	34.243	34.529	34.597
Carga límite de equilibrio estático con la máquina articulada (sin desviación de neumáticos)	kg	16.817	16.798	16.636	16.669	16.806	16.833
	lb	37.065	37.024	36.667	36.739	37.041	37.101
Fuerza de arranque (§)	kN	173	184	160	169	172	182
	lbf	39.085	41.447	36.129	38.141	38.656	40.968
Peso de funcionamiento*	kg	28.335	28.310	28.443	28.418	28.387	28.362
	lb	62.450	62.394	62.688	62.632	62.564	62.508

* Las cargas límite de equilibrio estático y los pesos de funcionamiento que se muestran se basan en la configuración de una máquina con neumáticos macizos Brawler 26.5X25 Smooth, todos los fluidos, operador, antefiltro de cabina, contrapeso fabricado con protector trasero (1.300 kg), cristal de ventana plano con protector delantero, paquete industrial, control de amortiguación, arranque estándar, guardabarros estrechos, antefiltro del motor de la turbina, Product Link, ejes de bloqueo de diferencial automático (delantero/trasero), protector del tren de potencia, dirección estándar, insonorización industrial y ventilador de paso variable.

† Se muestra la ilustración con las tablas de las dimensiones.

(§) Medida 100 mm (4 pulg) por detrás de la punta de la cuchilla con el bulón de articulación del cucharón como punto de giro de acuerdo con la norma ISO 14397-2:2007. (Con desviación de neumáticos) Cumple totalmente de la sección 1 a la 6 de la norma ISO 14397-1:2007, que exige una desviación inferior al 2 % entre los valores de los cálculos y las pruebas.

(Sin desviación de neumáticos) Cumple de la sección 1 a la 5 de la norma ISO 14397-1:2007.

Los cucharones y ofertas disponibles varían según la región. Consulte a su distribuidor Cat local para obtener más detalles.

Especificaciones de Manipulador de Chatarra y Residuos para 966 XE

Especificaciones de funcionamiento – Cucharones

Varillaje		Varillaje de elevación alta			
Tipo de cucharón		Alto volteo – Con gancho – Fusion	Residuos, explanación – Con bulón	Residuos, carga y transporte – Con bulón	Residuos, abrazadera superior – Con bulón
Tipo de cuchilla		Cuchillas empernables	Cuchillas empernables de acero	Cuchillas empernables de acero	Cuchillas empernables de acero
Capacidad = Nominal	m ³	5,35	6,50	7,40	5,00
	yd ³	7,00	8,50	9,75	6,50
Capacidad – Nominal con factor de llenado del 110 %	m ³	5,90	7,20	8,10	5,50
	yd ³	7,75	9,50	10,50	7,25
Anchura	mm	3.059	3.357	3.357	3.357
	pie/pulg	10'0"	11'0"	11'0"	11'0"
16 † Espacio libre de descarga en posición de máxima elevación y ángulo de descarga de 45°	mm	3.187	3.509	3.228	3.015
	pie/pulg	10'5"	11'6"	10'7"	9'10"
17 † Alcance a máxima elevación y ángulo de descarga de 45°	mm	1.555	1.221	1.501	1.715
	pie/pulg	5'1"	4'0"	4'11"	5'7"
Alcance con el brazo de elevación y el cucharón horizontales	mm	3.670	3.206	3.603	3.905
	pie/pulg	12'0"	10'6"	11'9"	12'9"
A † Profundidad de excavación	mm	84	93	53	53
	pulg	3,3"	3,6"	2,0"	2,0"
12 † Longitud total	mm	9.695	9.237	9.634	9.936
	pie/pulg	31'10"	30'4"	31'8"	32'8"
B † Altura total con el cucharón en la posición de máxima elevación	mm	6.780	7.158	6.935	6.074
	pie/pulg	22'3"	23'6"	22'10"	20'0"
Radio de círculo de espacio libre de la pala con el cucharón en la posición de transporte	mm	7.853	7.817	7.937	8.032
	pie/pulg	25'10"	25'8"	26'1"	26'5"
Carga de vuelco estática con la máquina recta (con deflexión del neumático)	kg	15.443	17.196	15.798	13.948
	lb	34.046	37.911	34.828	30.750
Carga límite de equilibrio estático con la máquina recta (sin desviación de neumáticos)	kg	16.583	18.524	16.982	14.948
	lb	36.550	40.827	37.428	32.947
Carga de vuelco estática con la máquina articulada (con deflexión del neumático)	kg	13.898	15.524	14.225	12.481
	lb	30.640	34.225	31.361	27.516
Carga límite de equilibrio estático con la máquina articulada (sin desviación de neumáticos)	kg	15.052	16.863	15.423	13.499
	lb	33.175	37.166	33.993	29.752
Fuerza de arranque (§)	kN	116	155	124	102
	lbf	26.107	35.038	28.070	22.995
Peso de funcionamiento*	kg	29.445	29.140	29.364	30.151
	lb	64.895	64.224	64.717	66.452

* Las cargas límite de equilibrio estático y los pesos de funcionamiento que se muestran se basan en la configuración de una máquina con neumáticos macizos Brawler 26.5X25 Smooth, todos los fluidos, operador, antifiltro de cabina, contrapeso fabricado con protector trasero (1.300 kg), cristal de ventana plano con protector delantero, paquete industrial, control de amortiguación, arranque estándar, guardabarros estrechos, antifiltro del motor de la turbina, Product Link, ejes de bloqueo de diferencial automático (delantero/trasero), protector del tren de potencia, dirección estándar, insonorización industrial y ventilador de paso variable.

† Se muestra la ilustración con las tablas de las dimensiones.

(§) Medida 100 mm (4 pulg) por detrás de la punta de la cuchilla con el bulón de articulación del cucharón como punto de giro de acuerdo con la norma ISO 14397-2:2007. (Con desviación de neumáticos) Cumple totalmente de la sección 1 a la 6 de la norma ISO 14397-1:2007, que exige una desviación inferior al 2 % entre los valores de los cálculos y las pruebas.

(Sin desviación de neumáticos) Cumple de la sección 1 a la 5 de la norma ISO 14397-1:2007.

Los cucharones y ofertas disponibles varían según la región. Consulte a su distribuidor Cat local para obtener más detalles.



Máquina para Aplicaciones Forestales 966 XE

El paquete de Máquina para Aplicaciones Forestales para la Pala de Ruedas Cat 966 XE proporciona el rendimiento, la productividad y la seguridad adicionales que se exigen en los bosques y el aserradero.

Fiabilidad probada

- El Motor Cat 9.3B ofrece una elevada densidad de potencia con una combinación de sistemas electrónicos, de combustible y de aire de eficacia probada.
- Equipado con sistema de regeneración Cat automático, módulo de emisiones limpias Cat (CEM, Clean Emissions Module) con filtro de partículas diésel (DPF, Diesel Particulate Filter) y bomba y depósito de fluido de escape diésel (DEF, Diesel Exhaust Fluid).
- Incorpora una bomba eléctrica de cebado de combustible, un separador de combustible-agua y un filtro de combustible secundario.
- El minucioso diseño de los componentes y los procesos de validación de máquinas se traducen en una fiabilidad y un índice de disponibilidad incomparables.

Durabilidad

- El paquete forestal incluye un brazo de elevación con tratamientos de soldadura adicionales para una mayor durabilidad.
- Los ejes de servicio pesado se han diseñado para enfrentarse a aplicaciones extremas.

Eficiencia del combustible y productividad óptimas

- Aumento de la eficiencia de combustible de hasta un 35 % en comparación con el anterior modelo Cat.
- La perfecta integración del sistema de la transmisión variable continua Cat, el sistema del motor, el sistema hidráulico y el sistema de refrigeración aumenta considerablemente el rendimiento y la eficiencia del combustible.
- La eliminación del convertidor de par permite controlar el régimen del motor y la velocidad de la máquina de forma independiente, lo que da lugar a una excavación eficiente, un control preciso y un funcionamiento sencillo.
- La menor velocidad nominal del motor reduce el desgaste de los componentes y el ruido durante el funcionamiento.
- El paquete de Aplicaciones Forestales incluye un contrapeso adicional, un cilindro de inclinación más grande y una mayor presión de seguridad para aumentar la capacidad de la máquina con respecto al modelo básico.
- Para las aplicaciones con gran volumen de residuos, el ventilador de paso variable opcional y los refrigeradores de manipulación de residuos de gran volumen minimizan el potencial de sobrecalentamiento y reducen la necesidad de tiempo de inactividad para la limpieza.
- Sistema hidráulico auxiliar opcional de la 3ª y 4ª válvula disponible para implementos que requieren funciones adicionales.

Características de seguridad

- La cámara de visión trasera mejora la visibilidad detrás de la máquina, lo cual le ayudará a trabajar con seguridad y confianza.
- El sistema multivisión (360°) opcional ayuda al operador a controlar el entorno que rodea a la máquina en todo momento.
- La tecnología de radar Cat Detect opcional mejora la percepción al monitorizar el entorno de trabajo y alerta a los operadores de posibles peligros.
- Acceso a la cabina con puertas amplias, apertura remota de puertas opcional y peldaños a modo de escalera que aportan solidez y estabilidad.
- Los parabrisas del suelo al techo, los retrovisores de gran tamaño con espejos para ángulo muerto integrados y la cámara de visión trasera proporcionan la mejor visibilidad en todas las direcciones del sector.

Reducción del tiempo y de los costes de mantenimiento

- La ampliación de los intervalos de cambio del filtro y los fluidos reduce los costes de mantenimiento hasta en un 20 %.
- El antefiltro de aire del motor de la turbina opcional mejora la vida útil más del filtro de aire.
- Remote Troubleshoot conecta la máquina con el departamento de servicio del distribuidor para que los problemas puedan diagnosticarse rápidamente y usted pueda volver al trabajo.
- Remote Flash se adapta a sus horarios para garantizar que el software de la máquina esté actualizado y obtener así un rendimiento óptimo.
- La aplicación Cat App le ayudará a gestionar la ubicación de la flota, las horas de funcionamiento y los programas de mantenimiento; además, le avisará cuando sea necesario realizar alguna tarea de mantenimiento y le permitirá solicitar servicios a su distribuidor Cat local.
- El capó basculante de una sola pieza permite acceder al compartimento del motor de forma rápida y sencilla.

Trabaje cómodamente en la nueva cabina

- El antefiltro de cabina eléctrico opcional filtra el aire entrante y presuriza la cabina.
- Asiento fácilmente ajustable y de última generación con suspensión para proporcionar al operador una mayor comodidad. Se ofrece en tres niveles de recorte y se puede equipar con un arnés de 4 puntos.
- El nuevo panel y las pantallas táctiles de alta resolución que incluye la cabina son intuitivos y fáciles de utilizar.
- La insonorización, las juntas y las monturas elásticas de la cabina reducen el ruido y la vibración para ofrecer un entorno de trabajo más silencioso.
- El sistema de dirección de tipo joystick electrohidráulico montado en el asiento proporciona un control preciso al tiempo que reduce drásticamente la fatiga en el brazo del operador, con excelente confort y exactitud. También se ofrece un volante de dirección HMU.

Especificaciones de Máquina para Aplicaciones Forestales para 966 XE

Características de Máquina para Aplicaciones Forestales para 966 XE

1. Cilindro de inclinación y válvulas de seguridad más grandes para un mayor control de la carga en aplicaciones con horquilla
2. Contrapeso más pesado que proporciona mayores cargas de equilibrio en una aplicación en aserradero
3. Protectores opcionales de las ventanas para dotar al cristal de una mayor resistencia a los impactos
4. Sistema hidráulico opcional de 3ª y 4ª función que proporciona un control hidráulico auxiliar para los implementos como horquillas para aserradero o madereras
5. Gran variedad de implementos para aserradero

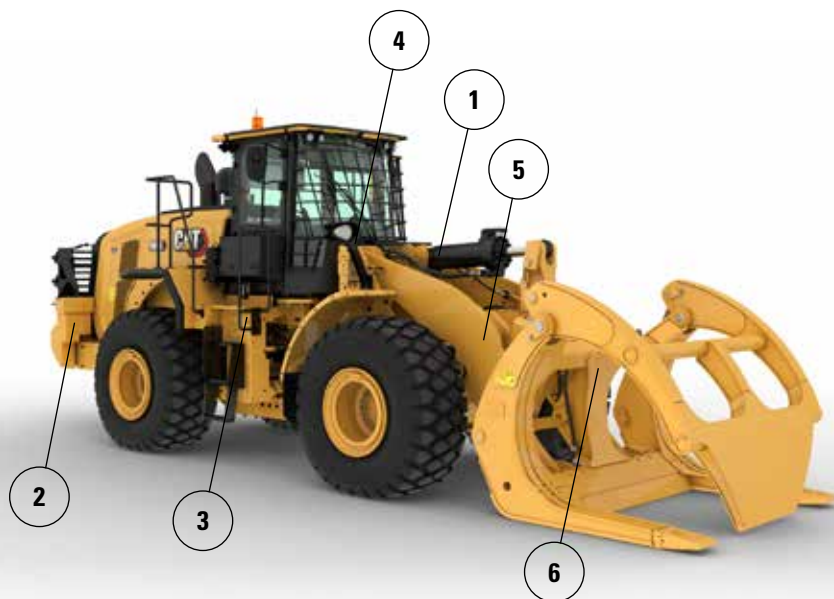

6. Un ventilador de paso variable opcional para mantener la parrilla trasera y los núcleos de refrigeración limpios en aplicaciones de residuos de gran volumen
7. Los núcleos de refrigeración con espacio de aletas ancho/mantenimiento de residuos de gran volumen opcionales tienen menor tendencia a la obstrucción
8. Radiador de aceite del eje opcional que proporciona menores temperaturas de aceite del eje en aplicaciones con uso intensivo del freno
9. Antefiltros opcionales de cabina y motor para usar en aplicaciones de residuos de gran volumen
10. La protección trasera opcional protege el paquete de la rejilla trasera y refrigeración de impactos

Especificaciones de Máquina para Aplicaciones Forestales para 966 XE

Opciones de neumáticos

Marca de neumáticos	BRIDGESTONE	BRIDGESTONE	BRIDGESTONE	MICHELIN	MICHELIN	MAXAM
Tamaño de neumático	26.5R25	26.5R25	775/65R29	26.5R25	775/65R29	26.5R25
Tipo de banda de rodadura	L3	L4	L3	L3	L3	L3
Diseño de la banda de rodadura	VJT	VSNT	VTS	XHA2	XHA2	MS302
Resistencia de carcasa	*	*	*	**	*	**
Anchura sobre los neumáticos: máxima (sin carga)*	2.978 mm 9'10"	2.960 mm 9'9"	3.046 mm 10'0"	2.986 mm 9'10"	3.019 mm 9'11"	2.972 mm 9'9"
Anchura sobre los neumáticos: máxima (con carga)*	3.012 mm 9'11"	2.991 mm 9'10"	3.070 mm 10'1"	3.016 mm 9'11"	3.049 mm 10'1"	2.947 mm 9'9"
Cambio en las dimensiones verticales (promedio de la parte delantera y trasera)		26 mm 1,0"	11 mm 0,4"	-11 mm -0,4"	4 mm 0,1"	14 mm 0,5"
Cambio en el alcance horizontal		-21 mm -0,8"	-1 mm 0"	3 mm 0,1"	2 mm 0,1"	-7 mm -0,3"
Cambio en el círculo de espacio libre hasta el borde exterior de los neumáticos		-21 mm -0,8"	58 mm 2,3"	5 mm 0,2"	38 mm 1,5"	-65 mm -2,6"
Cambio en el círculo de espacio libre hasta el borde interior de los neumáticos		21 mm 0,8"	-58 mm -2,3"	-5 mm -0,2"	-38 mm -1,5"	65 mm 2,6"
Cambio en el peso de funcionamiento (sin lastre)		460 kg 1.014 lb	692 lb 1.525 lb	-164 kg -362 lb	504 kg 1.110 lb	-16 kg -35 lb
Cambio en la carga límite de equilibrio estático: máquina recta		334 kg 735 lb	501 kg 1.106 lb	-119 kg -262 lb	365 kg 805 lb	-12 kg -26 lb
Cambio en la carga límite de equilibrio estático: máquina articulada		297 kg 654 lb	446 kg 984 lb	-106 kg -233 lb	325 kg 716 lb	-10 kg -23 lb
Ángulo oscilación del eje trasero	±13 grados	±13 grados	±8 grados	±13 grados	±8 grados	±13 grados
Subida y bajada máximas de una sola rueda	502 mm 1'8"	502 mm 1'8"	310 mm 1'1"	502 mm 1'8"	310 mm 1'1"	502 mm 1'8"

*Anchura sobre el saliente del neumático, que incluye la expansión del neumático.

Especificaciones de Máquina para Aplicaciones Forestales para 966 XE

Especificaciones de funcionamiento – Cucharones

Varillaje		Varillaje para aplicaciones forestales					
Tipo de cucharón		Alto volteo – Con gancho – Fusión			Alto volteo – Con bulón		
Tipo de cuchilla		Cuchillas empernables	Cuchillas empernables	Cuchillas empernables	Cuchillas empernables	Cuchillas empernables	Cuchillas empernables
Capacidad = Nominal	m ³	7,60	9,20	11,10	7,60	9,20	11,10
	yd ³	10,00	12,00	14,50	10,00	12,00	14,50
Capacidad – Nominal con factor de llenado del 110 %	m ³	8,40	10,10	12,20	8,40	10,10	12,20
	yd ³	11,00	13,25	16,00	11,00	13,25	16,00
Anchura	mm	3.350	3.656	3.656	3.350	3.656	3.656
	pie/pulg	10'11"	11'11"	11'11"	10'11"	11'11"	11'11"
16† Espacio libre de descarga en posición de máxima elevación y ángulo de descarga de 45°	mm	2.412	2.356	2.200	2.426	2.370	2.214
	pie/pulg	7'10"	7'8"	7'2"	7'11"	7'9"	7'3"
17† Alcance a máxima elevación y ángulo de descarga de 45°	mm	1.790	1.846	2.002	1.776	1.832	1.988
	pie/pulg	5'10"	6'0"	6'6"	5'9"	6'0"	6'6"
Alcance con el brazo de elevación y el cucharón horizontales	mm	3.545	3.625	3.845	3.525	3.605	3.825
	pie/pulg	11'7"	11'10"	12'7"	11'6"	11'9"	12'6"
A† Profundidad de excavación	mm	84	84	84	84	84	84
	pulg	3,3"	3,3"	3,3"	3,3"	3,3"	3,3"
12† Longitud total	mm	9.764	9.844	10.064	9.744	9.824	10.044
	pie/pulg	32'1"	32'4"	33'1"	32'0"	32'3"	33'0"
B† Altura total con el cucharón en la posición de máxima elevación	mm	6.406	6.488	6.712	6.394	6.476	6.700
	pie/pulg	21'1"	21'4"	22'1"	21'0"	21'3"	22'0"
Radio de círculo de espacio libre de la pala con el cucharón en la posición de transporte	mm	7.802	7.963	8.032	7.795	7.956	8.023
	pie/pulg	25'8"	26'2"	26'5"	25'7"	26'2"	26'4"
Carga de vuelco estática con la máquina recta (con deflexión del neumático)	kg	17.390	17.110	16.746	17.849	17.570	17.200
	lb	38.329	37.711	36.909	39.339	38.724	37.910
Carga límite de equilibrio estático con la máquina recta (sin desviación de neumáticos)	kg	18.859	18.589	18.255	19.327	19.060	18.720
	lb	41.567	40.972	40.234	42.598	42.008	41.261
Carga de vuelco estática con la máquina articulada (con deflexión del neumático)	kg	14.963	14.687	14.336	15.412	15.137	14.780
	lb	32.980	32.372	31.597	33.969	33.362	32.576
Carga límite de equilibrio estático con la máquina articulada (sin desviación de neumáticos)	kg	16.457	16.192	15.869	16.916	16.652	16.325
	lb	36.272	35.687	34.977	37.283	36.701	35.982
Fuerza de arranque (§)	kN	142	135	120	143	136	122
	lbf	31.958	30.412	27.122	32.331	30.762	27.416
Peso de funcionamiento*	kg	26.369	26.585	26.792	25.891	26.107	26.314
	lb	58.118	58.594	59.050	57.062	57.538	57.995

* Las cargas límite de equilibrio estático y los pesos de funcionamiento que se muestran se basan en la configuración de una máquina con neumáticos radiales Bridgestone 26.5R25 VJT L3, todos los fluidos, operador, radiador de aceite del eje, contrapeso para el cargador de troncos, control de amortiguación, arranque en frío, guardabarros para circulación por carretera, Product Link, ejes con apertura/bloqueo manual del diferencial (delantero/trasero), paquete de cargador de troncos, protector del tren de potencia, dirección secundaria e insonorización.

† Se muestra la ilustración con las tablas de las dimensiones.

(§) Medida 100 mm (4 pulg) por detrás de la punta de la cuchilla con el bulón de articulación del cucharón como punto de giro de acuerdo con la norma ISO 14397-2:2007. (Con desviación de neumáticos) Cumple totalmente de la sección 1 a la 6 de la norma ISO 14397-1:2007, que exige una desviación inferior al 2 % entre los valores de los cálculos y las pruebas.

(Sin desviación de neumáticos) Cumple de la sección 1 a la 5 de la norma ISO 14397-1:2007.

Los cucharones y ofertas disponibles varían según la región. Consulte a su distribuidor Cat local para obtener más detalles.

Especificaciones de Máquina para Aplicaciones Forestales para 966 XE

Especificaciones de funcionamiento – Cucharones

Varillaje		Varillaje para aplicaciones forestales				
Tipo de cucharón		Alto volteo – Con gancho – VCE grande			Materiales de baja densidad – Con gancho – Fusion	Materiales de baja densidad – Con bulón
Tipo de cuchilla		Cuchillas empernables	Cuchillas empernables	Cuchillas empernables	Cuchillas empernables	Cuchillas empernables
Capacidad = Nominal	m ³	7,60	9,20	11,10	11,90	11,90
	yd ³	10,00	12,00	14,50	15,50	15,50
Capacidad – Nominal con factor de llenado del 110 %	m ³	8,40	10,10	12,20	13,10	13,10
	yd ³	11,00	13,25	16,00	17,25	17,25
Anchura	mm	3.350	3.656	3.656	3.943	3.943
	pie/pulg	10'11"	11'11"	11'11"	12'11"	12'11"
16† Espacio libre de descarga en posición de máxima elevación y ángulo de descarga de 45°	mm	2.339	2.282	2.127	2.442	2.442
	pie/pulg	7'8"	7'5"	6'11"	8'0"	8'0"
17† Alcance a máxima elevación y ángulo de descarga de 45°	mm	1.881	1.938	2.094	1.771	1.732
	pie/pulg	6'2"	6'4"	6'10"	5'9"	5'8"
Alcance con el brazo de elevación y el cucharón horizontales	mm	3.662	3.742	3.962	3.511	3.483
	pie/pulg	12'0"	12'3"	12'11"	11'6"	11'5"
A† Profundidad de excavación	mm	71	71	71	106	134
	pulg	2,8"	2,8"	2,8"	4,2"	5,3"
12† Longitud total	mm	9.871	9.951	10.171	9.724	9.719
	pie/pulg	32'5"	32'8"	33'5"	31'11"	31'11"
B† Altura total con el cucharón en la posición de máxima elevación	mm	6.496	6.578	6.802	6.680	6.689
	pie/pulg	21'4"	21'7"	22'4"	21'11"	22'0"
Radio de círculo de espacio libre de la pala con el cucharón en la posición de transporte	mm	7.818	7.980	8.051	8.055	8.026
	pie/pulg	25'8"	26'3"	26'5"	26'6"	26'4"
Carga de vuelco estática con la máquina recta (con deflexión del neumático)	kg	16.572	16.289	15.913	18.714	18.935
	lb	36.525	35.901	35.073	41.245	41.732
Carga límite de equilibrio estático con la máquina recta (sin desviación de neumáticos)	kg	17.975	17.700	17.346	20.361	20.529
	lb	39.617	39.011	38.232	44.876	45.245
Carga de vuelco estática con la máquina articulada (con deflexión del neumático)	kg	14.225	13.947	13.586	16.151	16.399
	lb	31.352	30.740	29.944	35.597	36.143
Carga límite de equilibrio estático con la máquina articulada (sin desviación de neumáticos)	kg	15.655	15.385	15.047	17.817	18.014
	lb	34.505	33.910	33.164	39.269	39.703
Fuerza de arranque (§)	kN	132	126	113	139	141
	lbf	29.808	28.395	25.413	31.266	31.780
Peso de funcionamiento*	kg	26.535	26.750	26.958	26.085	25.620
	lb	58.482	58.956	59.414	57.490	56.465

* Las cargas límite de equilibrio estático y los pesos de funcionamiento que se muestran se basan en la configuración de una máquina con neumáticos radiales Bridgestone 26.5R25 VJT L3, todos los fluidos, operador, radiador de aceite del eje, contrapeso para el cargador de troncos, control de amortiguación, arranque en frío, guardabarros para circulación por carretera, Product Link, ejes con apertura/bloqueo manual del diferencial (delantero/trasero), paquete de cargador de troncos, protector del tren de potencia, dirección secundaria e insonorización.

† Se muestra la ilustración con las tablas de las dimensiones.

(§) Medida 100 mm (4 pulg) por detrás de la punta de la cuchilla con el bulón de articulación del cucharón como punto de giro de acuerdo con la norma ISO 14397-2:2007. (Con desviación de neumáticos) Cumple totalmente de la sección 1 a la 6 de la norma ISO 14397-1:2007, que exige una desviación inferior al 2 % entre los valores de los cálculos y las pruebas.

(Sin desviación de neumáticos) Cumple de la sección 1 a la 5 de la norma ISO 14397-1:2007.

Los cucharones y ofertas disponibles varían según la región. Consulte a su distribuidor Cat local para obtener más detalles.

Especificaciones de Máquina para Aplicaciones Forestales para 966 XE

Especificaciones de la horquilla

Especificaciones de la horquilla

1	Longitud de punta	mm	1.524
		pulg	60,0
2	Centro de carga	mm	762
		pulg	30,0
	Carga límite de equilibrio estático: horquilla recta	kg	14.730
		lbs	32.464
	Carga límite de equilibrio estático: horquilla articulada	kg	12.970
		lbs	28.586
	Carga nominal (SAE J1197: 50 % de FTSTL)	kg	6.485
		lbs	14.293
	Carga nominal (CEN EN 474-3 terreno desigual: 60 % de FTSTL)	kg	7.782
		lbs	17.151
	Carga nominal (CEN EN 474-3 terreno nivelado y firme: 80 % de FTSTL)	kg	10.376
		lbs	22.868
3	Longitud total máxima	mm	9.527
		pulg	375,1
4	Alcance con horquillas a nivel del suelo	mm	1.126
		pulg	44,3
5	*Del suelo a la parte inferior de la punta a la mínima altura y a la altura de la horquilla	mm	-166
		pulg	-6,5
6	Alcance con los brazos horizontales y al nivel de la horquilla	mm	1.694
		pulg	66,7
7	Alcance con la horquilla a la máxima altura	mm	826
		pulg	32,5
8	Longitud de arriba a abajo de la punta con los brazos horizontales y al nivel de la horquilla	mm	1.866
		pulg	73,4
9	Longitud de arriba a abajo de la punta a la máxima altura y al nivel de la horquilla	mm	3.949
		pulg	155,5
10	Altura total de la horquilla a elevación máxima (de la punta del portahorquillas al suelo)	mm	4.724
		pulg	186,0
11	Espacio libre en levantamiento pleno y descarga máxima	mm	2.652
		pulg	104,4
12	Ángulo de descarga máximo con respecto a la posición horizontal	grados	43
13	Anchura total del portahorquillas	mm	2.217
		pulg	87,3
14	Altura total del portahorquillas	mm	840
		pulg	33,1
15	Anchura de punta exterior (separación máxima)	mm	2.070
		pulg	81,5
16	Anchura de punta exterior (separación mínima)	mm	470
		pulg	18,5
	Anchura de punta (punta individual)	mm	150,0
		pulg	5,9
	Grosor de punta	mm	65,0
		pulg	2,6
	Capacidad de la punta	kg	6.300
		lbs	13.885
	Peso de funcionamiento	kg	22.815
		lbs	52.488

*Los valores negativos indican por debajo de la pendiente

- ◆ Carga útil (SAE J1197)
- ◆ Carga útil (CEN EN 474-3: terreno irregular)
- ◆ Carga útil (CEN EN 474-3: terreno nivelado y firme)
- ◆ Carga límite de equilibrio estático: articulada
- ◆ Carga límite de equilibrio estático: máquina recta
- ◆ Capacidad hidráulica de inclinación
- ◆ Capacidad hidráulica de elevación

NOTA: Las cargas límite de equilibrio estático y el peso de funcionamiento se basan en la siguiente configuración de pala: neumáticos Bridgestone VJT L3, aire acondicionado, control de amortiguación, protector del tren de potencia, todos los fluidos, depósito de combustible, refrigerante, lubricantes y operador.

Las especificaciones y los valores se ajustan a las siguientes normas: SAE* J1197, ISO 14397-1, CEN** EN 474-3.

La carga nominal de operación para una pala equipada con una horquilla para palés se calcula a partir de los siguientes valores:
SAE J1197: 50 % de carga límite de equilibrio estático a giro pleno o límite hidráulico.
CEN EN 474-3: 60 % de carga límite de equilibrio estático a giro pleno en terreno irregular o límite hidráulico.
CEN EN 474-3: 80 % de carga límite de equilibrio estático a giro pleno en terreno firme y nivelado o límite hidráulico.

*SAE: Sociedad de Ingenieros de Automoción **CEN: Comité Europeo de Normalización

966 LOG

Portahorquillas Punta de 60"
de 87" 530-1861 548-3265

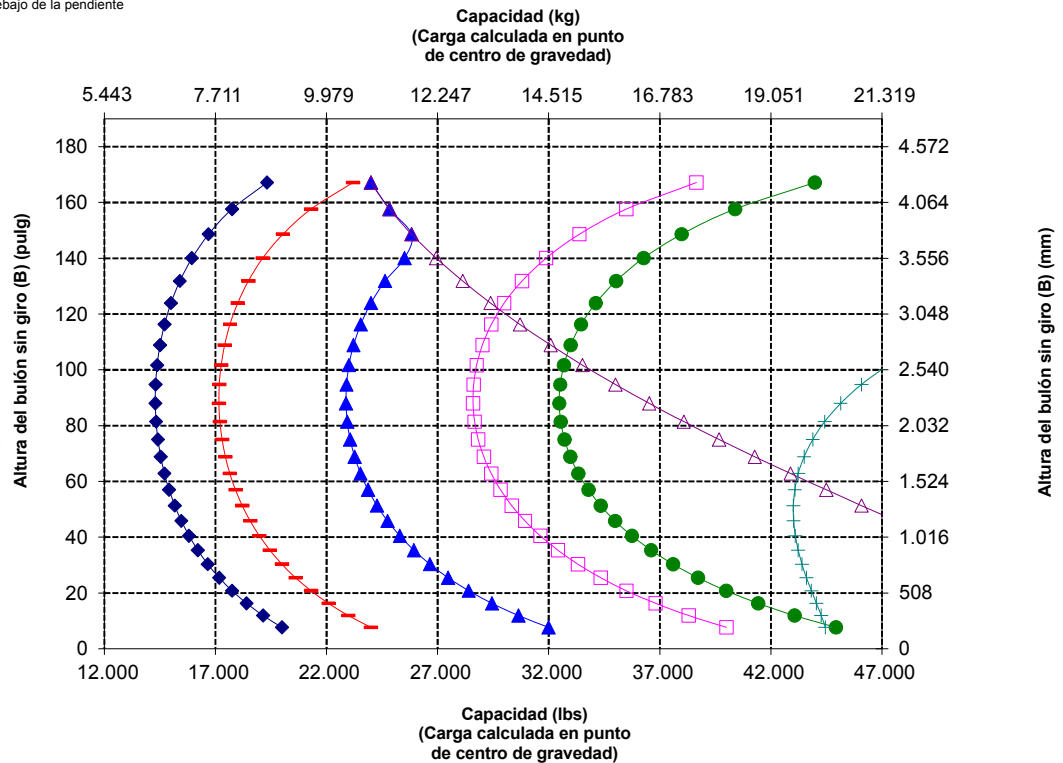
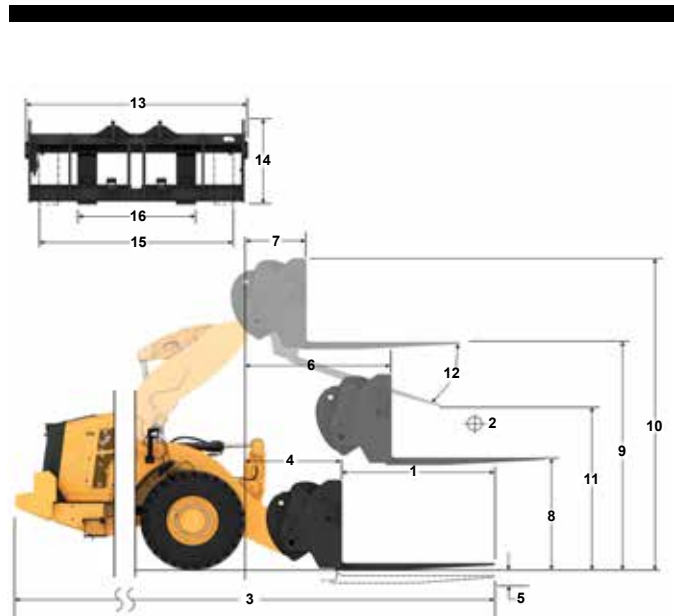

ADVERTENCIA: No sobrepase la capacidad de carga de las puntas. La capacidad de una punta individual está estampada en el lateral de cada una.

Especificaciones de Máquina para Aplicaciones Forestales para 966 XE

Especificaciones de la horquilla

Especificaciones de la horquilla

1	Longitud de punta	mm	1.830
		pulg	72,0
2	Centro de carga	mm	915
		pulg	36,0
	Carga límite de equilibrio estático: horquilla recta	kg	14.047
		lbs	30.960
	Carga límite de equilibrio estático: horquilla articulada	kg	12.364
		lbs	27.251
	Carga nominal (SAE J1197: 50 % de FTSTL)	kg	6.182
		lbs	13.625
	Carga nominal (CEN EN 474-3 terreno desigual: 60 % de FTSTL)	kg	7.418
		lbs	16.350
	Carga nominal (CEN EN 474-3 terreno nivelado y firme: 80 % de FTSTL)	kg	9.594
		lbs	21.146
3	Longitud total máxima	mm	9.833
		pulg	387,1
4	Alcance con horquillas a nivel del suelo	mm	1.126
		pulg	44,3
5	*Del suelo a la parte inferior de la punta a la mínima altura y a la altura de la horquilla	mm	-166
		pulg	-6,5
6	Alcance con los brazos horizontales y al nivel de la horquilla	mm	1.694
		pulg	66,7
7	Alcance con la horquilla a la máxima altura	mm	826
		pulg	32,5
8	Longitud de arriba a abajo de la punta con los brazos horizontales y al nivel de la horquilla	mm	1.866
		pulg	73,4
9	Longitud de arriba a abajo de la punta a la máxima altura y al nivel de la horquilla	mm	3.949
		pulg	155,5
10	Altura total de la horquilla a elevación máxima (de la punta del portahorquillas al suelo)	mm	4.724
		pulg	186,0
11	Espacio libre en levantamiento pleno y descarga máxima	mm	2.444
		pulg	96,2
12	Ángulo de descarga máximo con respecto a la posición horizontal	grados	43
13	Anchura total del portahorquillas	mm	2.217
		pulg	87,3
14	Altura total del portahorquillas	mm	840
		pulg	33,1
15	Anchura de punta exterior (separación máxima)	mm	2.070
		pulg	81,5
16	Anchura de punta exterior (separación mínima)	mm	470
		pulg	18,5
	Anchura de punta (punta individual)	mm	150,0
		pulg	5,9
	Grosor de punta	mm	65,0
		pulg	2,6
	Capacidad de la punta	kg	5.246
		lbs	11.562
	Peso de funcionamiento	kg	23.862
		lbs	52.592

*Los valores negativos indican por debajo de la pendiente

- ◆ Carga útil (SAE J1197)
- ◆ Carga útil (CEN EN 474-3: terreno irregular)
- ◆ Carga útil (CEN EN 474-3: terreno nivelado y firme)
- ◆ Carga límite de equilibrio estático: articulada
- ◆ Carga límite de equilibrio estático: máquina recta
- ◆ Capacidad hidráulica de inclinación
- ◆ Capacidad hidráulica de elevación

NOTA: Las cargas límite de equilibrio estático y el peso de funcionamiento se basan en la siguiente configuración de pala: neumáticos Bridgestone VJT L3, aire acondicionado, control de amortiguación, protector del tren de potencia, todos los fluidos, depósito de combustible, refrigerante, lubricantes y operador.

Las especificaciones y los valores se ajustan a las siguientes normas: SAE* J1197, ISO 14397-1, CEN** EN 474-3.

La carga nominal de operación para una pala equipada con una horquilla para palés se calcula a partir de los siguientes valores:
SAE J1197: 50 % de carga límite de equilibrio estático a giro pleno o límite hidráulico.
CEN EN 474-3: 60 % de carga límite de equilibrio estático a giro pleno en terreno irregular o límite hidráulico.
CEN EN 474-3: 80 % de carga límite de equilibrio estático a giro pleno en terreno firme y nivelado o límite hidráulico.

*SAE: Sociedad de Ingenieros de Automoción **CEN: Comité Europeo de Normalización

966 LOG

Horquillas de palés, FUSION

Portahorquillas de 87" 530-1861

Punta de 72" 530-1869

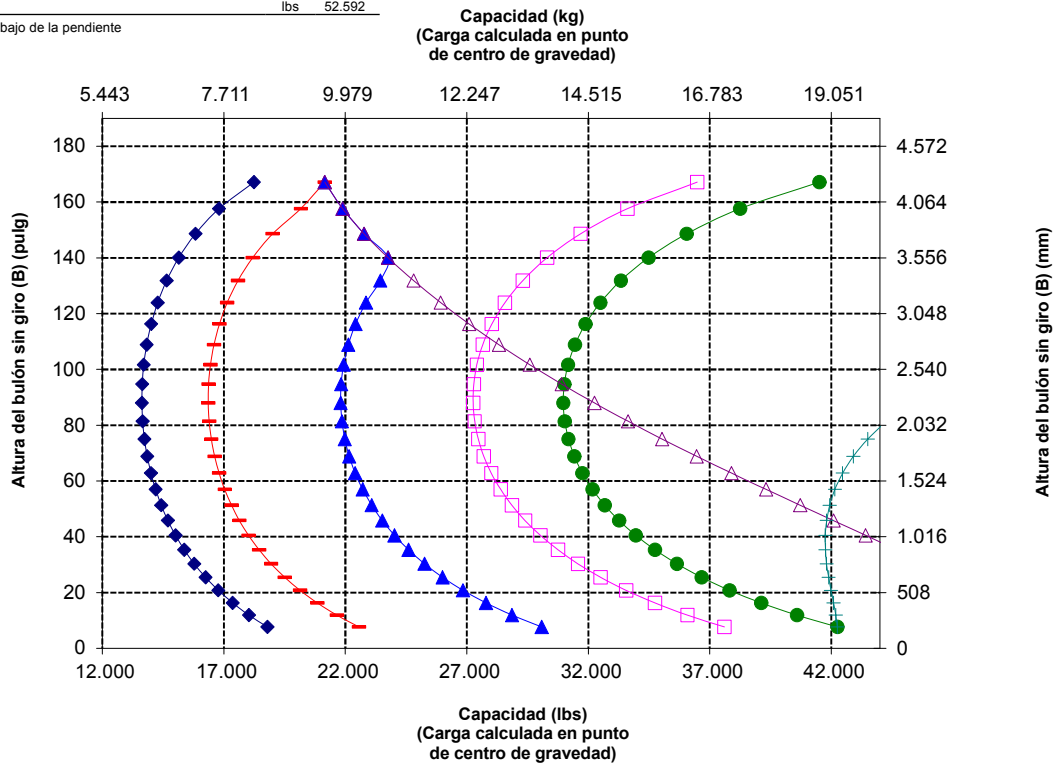
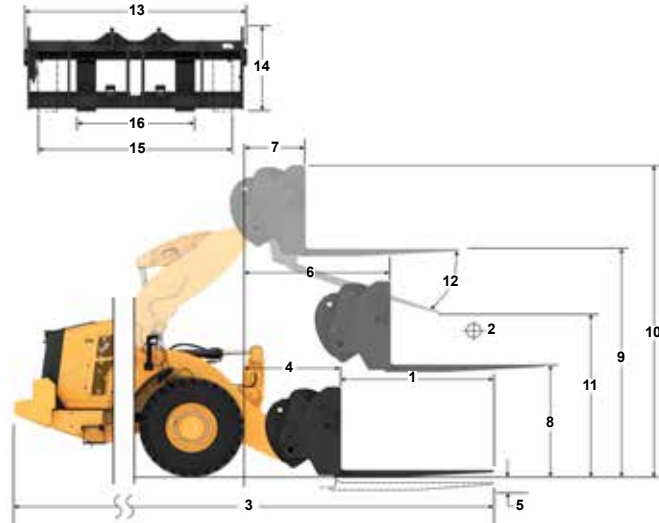

ADVERTENCIA: No sobrepase la capacidad de carga de las puntas. La capacidad de una punta individual está estampada en el lateral de cada una.

Especificaciones de Máquina para Aplicaciones Forestales para 966 XE

Especificaciones de la horquilla

Especificaciones de la horquilla

1	Longitud de punta	mm	1.219
		pulg	48,0
2	Centro de carga	mm	610
		pulg	24,0
	Carga límite de equilibrio estático: horquilla recta	kg	15.225
		lbs	33.555
	Carga límite de equilibrio estático: horquilla articulada	kg	13.376
		lbs	29.481
	Carga nominal (SAE J1197: 50 % de FTSTL)	kg	6.688
		lbs	14.741
	Carga nominal (CEN EN 474-3 terreno desigual: 60 % de FTSTL)	kg	8.026
		lbs	17.689
	Carga nominal (CEN EN 474-3 terreno nivelado y firme: 80 % de FTSTL)	kg	10.701
		lbs	23.585
3	Longitud total máxima	mm	9.173
		pulg	361,1
4	Alcance con horquillas a nivel del suelo	mm	1.077
		pulg	42,4
5	*Del suelo a la parte inferior de la punta a la mínima altura y a la altura de la horquilla	mm	-87 -3,4
		pulg	
6	Alcance con los brazos horizontales y al nivel de la horquilla	mm	1.685
		pulg	66,3
7	Alcance con la horquilla a la máxima altura	mm	818
		pulg	32,2
8	Longitud de arriba a abajo de la punta con los brazos horizontales y al nivel de la horquilla	mm	1.970
		pulg	77,5
9	Longitud de arriba a abajo de la punta a la máxima altura y al nivel de la horquilla	mm	4.053
		pulg	159,6
10	Altura total de la horquilla a elevación máxima (de la punta del portahorquillas al suelo)	mm	5.093
		pulg	200,5
11	Espacio libre en levantamiento pleno y descarga máxima	mm	2.820
		pulg	111,0
12	Ángulo de descarga máximo con respecto a la posición horizontal	grados	49
13	Anchura total del portahorquillas	mm	2.528
		pulg	99,5
14	Altura total del portahorquillas	mm	1.130
		pulg	44,5
15	Anchura de punta exterior (separación máxima)	mm	2.178
		pulg	85,7
16	Anchura de punta exterior (separación mínima)	mm	576
		pulg	22,7
	Anchura de punta (punta individual)	mm	180,0
		pulg	7,1
	Grosor de punta	mm	90,0
		pulg	3,5
	Capacidad de la punta	kg	22.200
		lbs	48.929
	Peso de funcionamiento	kg	24.124
		lbs	53.170

*Los valores negativos indican por debajo de la pendiente

- Carga útil (SAE J1197)
- Carga útil (CEN EN 474-3: terreno irregular)
- Carga útil (CEN EN 474-3: terreno nivelado y firme)
- Carga límite de equilibrio estático: articulada
- Carga límite de equilibrio estático: máquina recta
- Capacidad hidráulica de inclinación
- Capacidad hidráulica de elevación

NOTA: Las cargas límite de equilibrio estático y el peso de funcionamiento se basan en la siguiente configuración de pala: neumáticos Bridgestone VJT L3, aire acondicionado, control de amortiguación, protector del tren de potencia, todos los fluidos, depósito de combustible, refrigerante, lubricantes y operador.

Las especificaciones y los valores se ajustan a las siguientes normas: SAE* J1197, ISO 14397-1, CEN** EN 474-3.

La carga nominal de operación para una pala equipada con una horquilla para palés se calcula a partir de los siguientes valores:
SAE J1197: 50 % de carga límite de equilibrio estático a giro pleno o límite hidráulico.
CEN EN 474-3: 60 % de carga límite de equilibrio estático a giro pleno en terreno irregular o límite hidráulico.
CEN EN 474-3: 80 % de carga límite de equilibrio estático a giro pleno en terreno firme y nivelado o límite hidráulico.

*SAE: Sociedad de Ingenieros de Automoción **CEN: Comité Europeo de Normalización

966 LOG

Horquillas de palés, FUSION

Portahorquillas Punta de 48"
de 96" 520-7957 520-7985

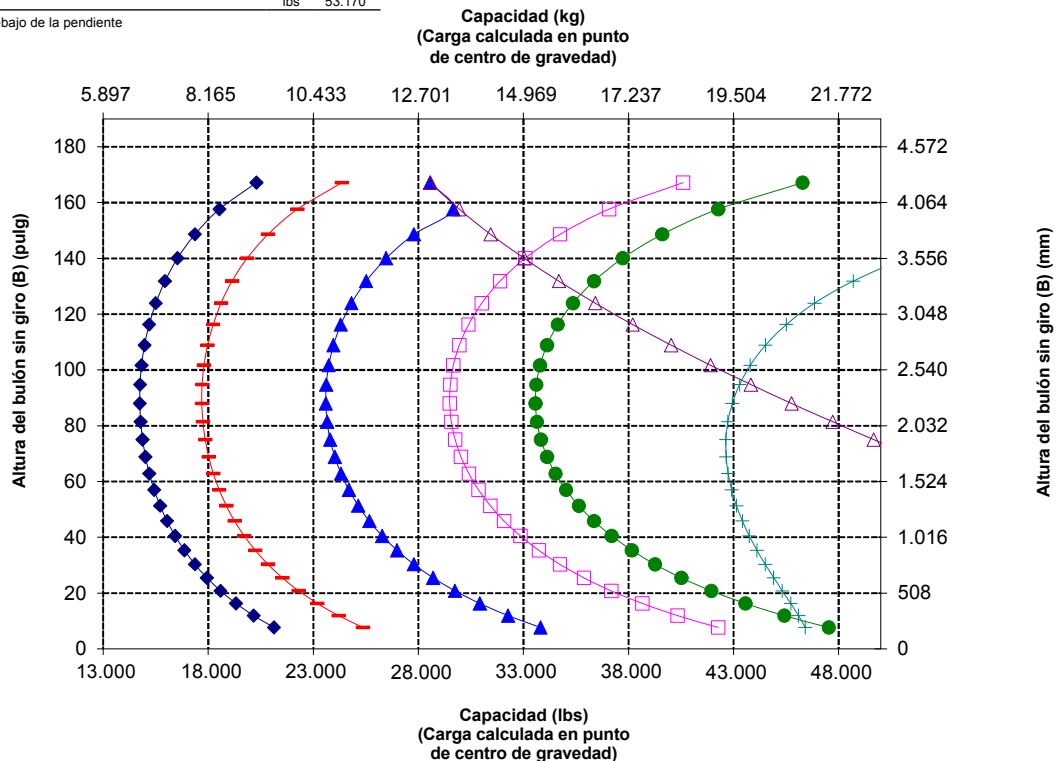
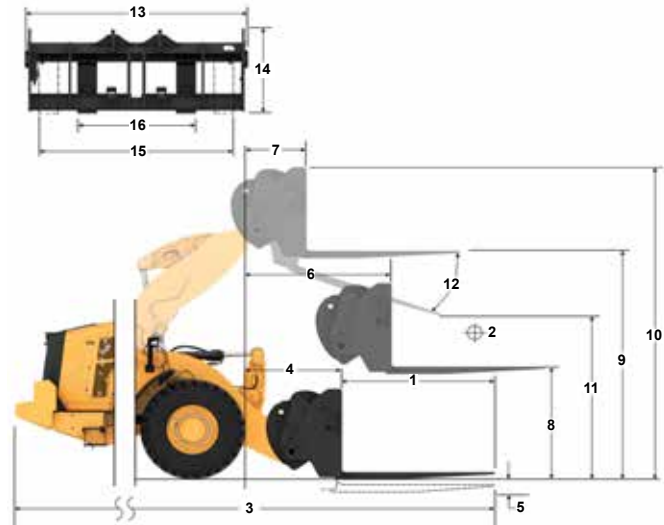

ADVERTENCIA: No sobrepase la capacidad de carga de las puntas. La capacidad de una punta individual está estampada en el lateral de cada una.

Especificaciones de Máquina para Aplicaciones Forestales para 966 XE

Especificaciones de la horquilla

Especificaciones de la horquilla

1	Longitud de punta	mm	1.524
		pulg	60,0
2	Centro de carga	mm	762
		pulg	30,0
	Carga límite de equilibrio estático: horquilla recta	kg	14.474
		lbs	31.901
	Carga límite de equilibrio estático: horquilla articulada	kg	12.709
		lbs	28.011
	Carga nominal (SAE J1197: 50 % de FTSTL)	kg	6.355
		lbs	14.005
	Carga nominal (CEN EN 474-3 terreno desigual: 60 % de FTSTL)	kg	7.625
		lbs	16.806
	Carga nominal (CEN EN 474-3 terreno nivelado y firme: 80 % de FTSTL)	kg	10.167
		lbs	22.409
3	Longitud total máxima	mm	9.478
		pulg	373,1
4	Alcance con horquillas a nivel del suelo	mm	1.077
		pulg	42,4
5	*Del suelo a la parte inferior de la punta a la mínima altura y a la altura de la horquilla	mm	-87
		pulg	-3,4
6	Alcance con los brazos horizontales y al nivel de la horquilla	mm	1.685
		pulg	66,4
7	Alcance con la horquilla a la máxima altura	mm	818
		pulg	32,2
8	Longitud de arriba a abajo de la punta con los brazos horizontales y al nivel de la horquilla	mm	1.970
		pulg	77,5
9	Longitud de arriba a abajo de la punta a la máxima altura y al nivel de la horquilla	mm	4.053
		pulg	159,6
10	Altura total de la horquilla a elevación máxima (de la punta del portahorquillas al suelo)	mm	5.093
		pulg	200,5
11	Espacio libre en levantamiento pleno y descarga máxima	mm	2.589
		pulg	101,9
12	Ángulo de descarga máximo con respecto a la posición horizontal	grados	49
13	Anchura total del portahorquillas	mm	2.528
		pulg	99,5
14	Altura total del portahorquillas	mm	1.130
		pulg	44,5
15	Anchura de punta exterior (separación máxima)	mm	2.178
		pulg	85,7
16	Anchura de punta exterior (separación mínima)	mm	576
		pulg	22,7
	Anchura de punta (punta individual)	mm	180,0
		pulg	7,1
	Grosor de punta	mm	90,0
		pulg	3,5
	Capacidad de la punta	kg	17.800
		lbs	39.231
	Peso de funcionamiento	kg	24.190
		lbs	53.315

*Los valores negativos indican por debajo de la pendiente

- ◆ Carga útil (SAE J1197)
- ◆ Carga útil (CEN EN 474-3: terreno irregular)
- ◆ Carga útil (CEN EN 474-3: terreno nivelado y firme)
- ◆ Carga límite de equilibrio estático: articulada
- ◆ Carga límite de equilibrio estático: máquina recta
- ◆ Capacidad hidráulica de inclinación
- ◆ Capacidad hidráulica de elevación

NOTA: Las cargas límite de equilibrio estático y el peso de funcionamiento se basan en la siguiente configuración de pala: neumáticos Bridgestone VJT L3, aire acondicionado, control de amortiguación, protector del tren de potencia, todos los fluidos, depósito de combustible, refrigerante, lubricantes y operador.

Las especificaciones y los valores se ajustan a las siguientes normas: SAE* J1197, ISO 14397-1, CEN** EN 474-3.

La carga nominal de operación para una pala equipada con una horquilla para palés se calcula a partir de los siguientes valores:
SAE J1197: 50 % de carga límite de equilibrio estático a giro pleno o límite hidráulico.
CEN EN 474-3: 60 % de carga límite de equilibrio estático a giro pleno en terreno irregular o límite hidráulico.
CEN EN 474-3: 80 % de carga límite de equilibrio estático a giro pleno en terreno firme y nivelado o límite hidráulico.

*SAE: Sociedad de Ingenieros de Automoción **CEN: Comité Europeo de Normalización

966 LOG

Portahorquillas Punta de 60"
de 96" 520-7957 520-7980

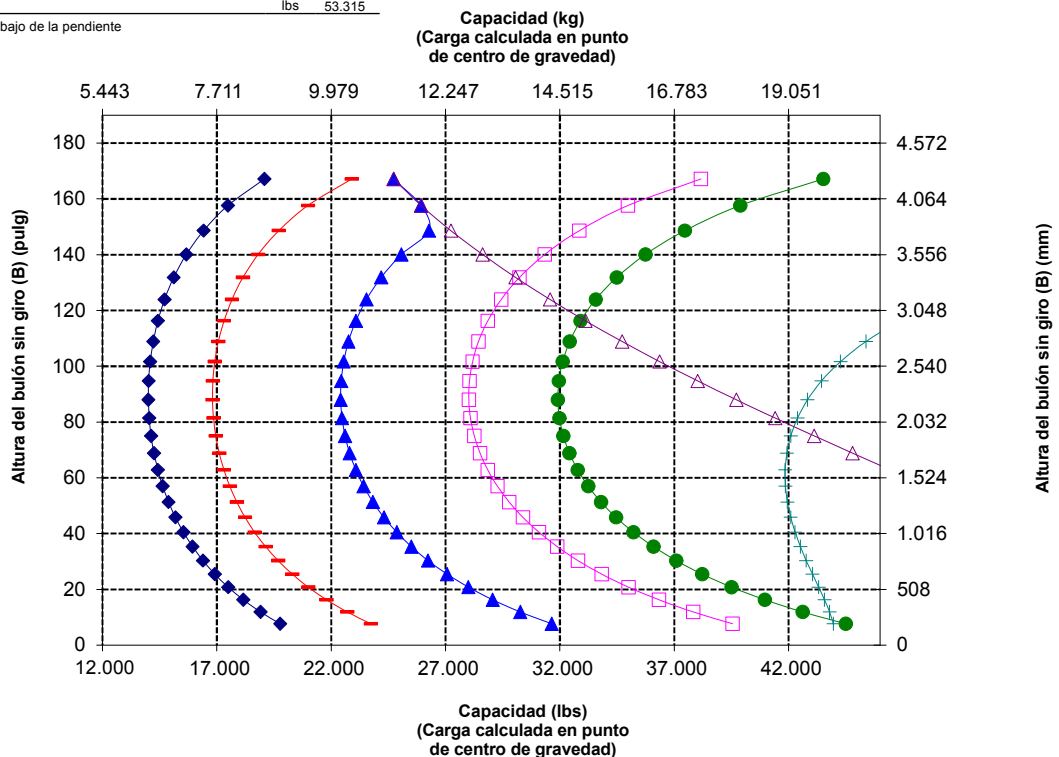
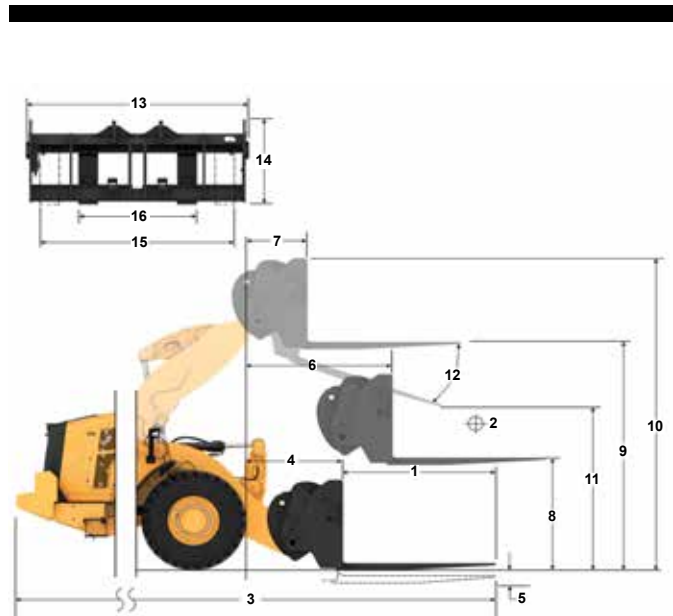

ADVERTENCIA: No sobrepase la capacidad de carga de las puntas. La capacidad de una punta individual está estampada en el lateral de cada una.

Especificaciones de Máquina para Aplicaciones Forestales para 966 XE

Especificaciones de la horquilla

Especificaciones de la horquilla

1	Longitud de punta	mm pulg	1.829 72,0
2	Centro de carga	mm pulg	915 36,0
	Carga límite de equilibrio estático: horquilla recta	kg lbs	13.786 30.384
	Carga límite de equilibrio estático: horquilla articulada	kg lbs	12.097 26.662
	Carga nominal (SAE J1197: 50 % de FTSTL)	kg lbs	6.049 13.331
	Carga nominal (CEN EN 474-3 terreno desigual: 60 % de FTSTL)	kg lbs	7.258 15.997
	Carga nominal (CEN EN 474-3 terreno nivelado y firme: 80 % de FTSTL)	kg lbs	9.678 21.330
3	Longitud total máxima	mm pulg	9.783 385,1
4	Alcance con horquillas a nivel del suelo	mm pulg	1.077 42,4
5	*Del suelo a la parte inferior de la punta a la mínima altura y a la altura de la horquilla	mm pulg	-87 -3,4
6	Alcance con los brazos horizontales y al nivel de la horquilla	mm pulg	1.685 66,4
7	Alcance con la horquilla a la máxima altura	mm pulg	818 32,2
8	Longitud de arriba a abajo de la punta con los brazos horizontales y al nivel de la horquilla	mm pulg	1.970 77,5
9	Longitud de arriba a abajo de la punta a la máxima altura y al nivel de la horquilla	mm pulg	4.053 159,6
10	Altura total de la horquilla a elevación máxima (de la punta del portahorquillas al suelo)	mm pulg	5.093 200,5
11	Espacio libre en levantamiento pleno y descarga máxima	mm pulg	2.359 92,9
12	Ángulo de descarga máximo con respecto a la posición horizontal	grados	49
13	Anchura total del portahorquillas	mm pulg	2.528 99,5
14	Altura total del portahorquillas	mm pulg	1.130 44,5
15	Anchura de punta exterior (separación máxima)	mm pulg	2.178 85,7
16	Anchura de punta exterior (separación mínima)	mm pulg	576 22,7
	Anchura de punta (punta individual)	mm pulg	180,0 7,1
	Grosor de punta	mm pulg	90,0 3,5
	Capacidad de la punta	kg lbs	14.800 32.619
	Peso de funcionamiento	kg lbs	24.251 53.449

*Los valores negativos indican por debajo de la pendiente

966 LOG

Horquillas de palés, FUSION

Portahorquillas de 96" 520-7957

Punta de 72" 520-7979

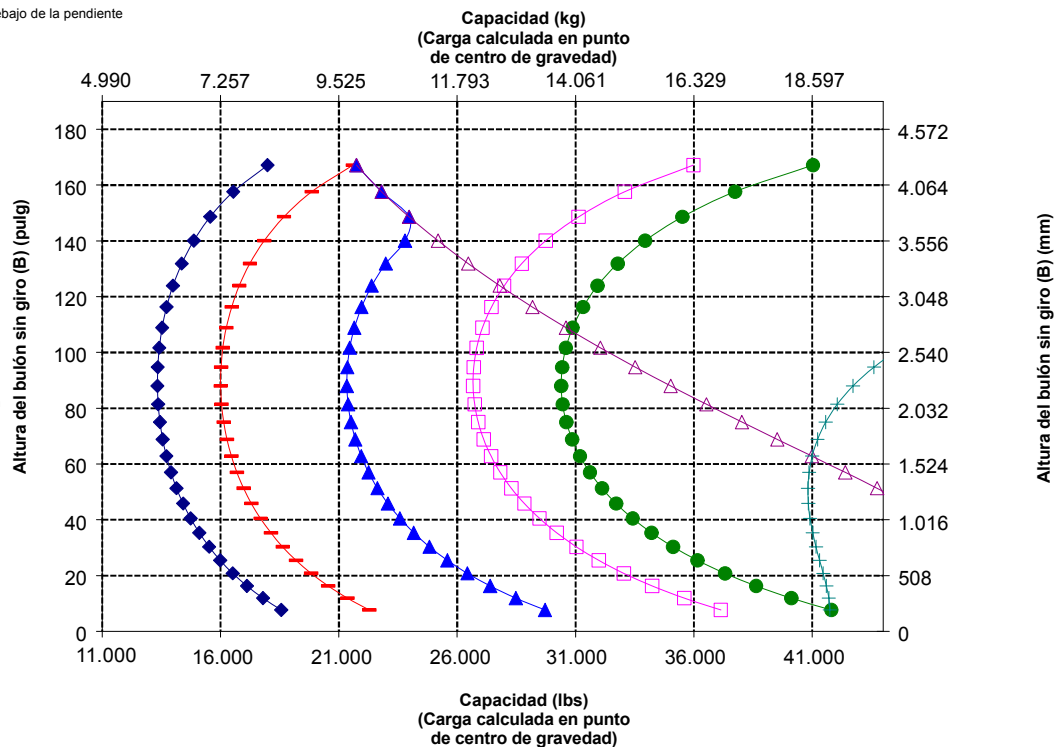
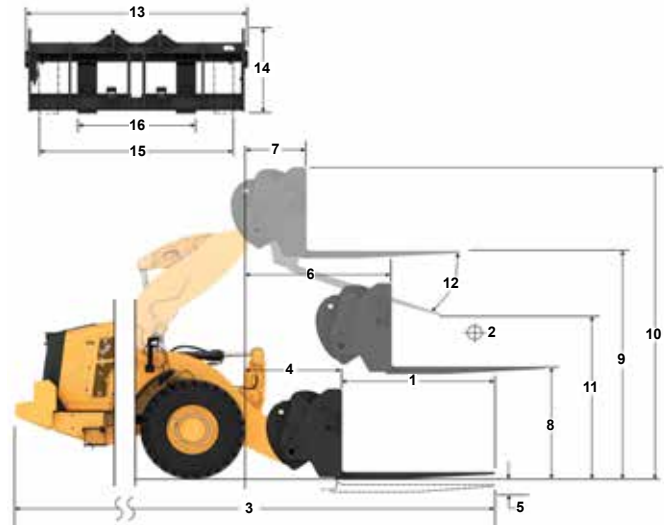

ADVERTENCIA: No sobrepase la capacidad de carga de las puntas. La capacidad de una punta individual está estampada en el lateral de cada una.

Especificaciones de Máquina para Aplicaciones Forestales para 966 XE

Especificaciones de la horquilla

Especificaciones de la horquilla

1	Longitud de punta	mm	2.134
		pulg	84,0
2	Centro de carga	mm	1.067
		pulg	42,0
	Carga límite de equilibrio estático: horquilla recta	kg	13.147
		lbs	28.976
	Carga límite de equilibrio estático: horquilla articulada	kg	11.529
		lbs	25.410
	Carga nominal (SAE J1197: 50 % de FTSTL)	kg	5.764
		lbs	12.705
	Carga nominal (CEN EN 474-3 terreno desigual: 60 % de FTSTL)	kg	6.917
		lbs	15.246
	Carga nominal (CEN EN 474-3 terreno nivelado y firme: 80 % de FTSTL)	kg	8.773
		lbs	19.337
3	Longitud total máxima	mm	10.088
		pulg	397,1
4	Alcance con horquillas a nivel del suelo	mm	1.077
		pulg	42,4
5	*Del suelo a la parte inferior de la punta a la mínima altura y a la altura de la horquilla	mm	-87
		pulg	-3,4
6	Alcance con los brazos horizontales y al nivel de la horquilla	mm	1.685
		pulg	66,4
7	Alcance con la horquilla a la máxima altura	mm	818
		pulg	32,2
8	Longitud de arriba a abajo de la punta con los brazos horizontales y al nivel de la horquilla	mm	1.970
		pulg	77,5
9	Longitud de arriba a abajo de la punta a la máxima altura y al nivel de la horquilla	mm	4.053
		pulg	159,6
10	Altura total de la horquilla a elevación máxima (de la punta del portahorquillas al suelo)	mm	5.093
		pulg	200,5
11	Espacio libre en levantamiento pleno y descarga máxima	mm	2.128
		pulg	83,8
12	Ángulo de descarga máximo con respecto a la posición horizontal	grados	49
13	Anchura total del portahorquillas	mm	2.528
		pulg	99,5
14	Altura total del portahorquillas	mm	1.130
		pulg	44,5
15	Anchura de punta exterior (separación máxima)	mm	2.178
		pulg	85,7
16	Anchura de punta exterior (separación mínima)	mm	576
		pulg	22,7
	Anchura de punta (punta individual)	mm	180,0
		pulg	7,1
	Grosor de punta	mm	90,0
		pulg	3,5
	Capacidad de la punta	kg	12.700
		lbs	27.991
	Peso de funcionamiento	kg	24.314
		lbs	53.588

*Los valores negativos indican por debajo de la pendiente

- Carga útil (SAE J1197)
- Carga útil (CEN EN 474-3: terreno irregular)
- Carga útil (CEN EN 474-3: terreno nivelado y firme)
- Carga límite de equilibrio estático: articulada
- Carga límite de equilibrio estático: máquina recta
- Capacidad hidráulica de inclinación
- Capacidad hidráulica de elevación

NOTA: Las cargas límite de equilibrio estático y el peso de funcionamiento se basan en la siguiente configuración de pala: neumáticos Bridgestone VJT L3, aire acondicionado, control de amortiguación, protector del tren de potencia, todos los fluidos, depósito de combustible, refrigerante, lubricantes y operador.

Las especificaciones y los valores se ajustan a las siguientes normas: SAE* J1197, ISO 14397-1, CEN** EN 474-3.

La carga nominal de operación para una pala equipada con una horquilla para palés se calcula a partir de los siguientes valores:

SAE J1197: 50 % de carga límite de equilibrio estático a giro pleno o límite hidráulico.

CEN EN 474-3: 60 % de carga límite de equilibrio estático a giro pleno en terreno irregular o límite hidráulico.

CEN EN 474-3: 80 % de carga límite de equilibrio estático a giro pleno en terreno firme y nivelado o límite hidráulico.

*SAE: Sociedad de Ingenieros de Automoción **CEN: Comité Europeo de Normalización

966 LOG

Portahorquillas Punta de 84"
Horquillas de palés, FUSION de 96" 520-7957 520-7986

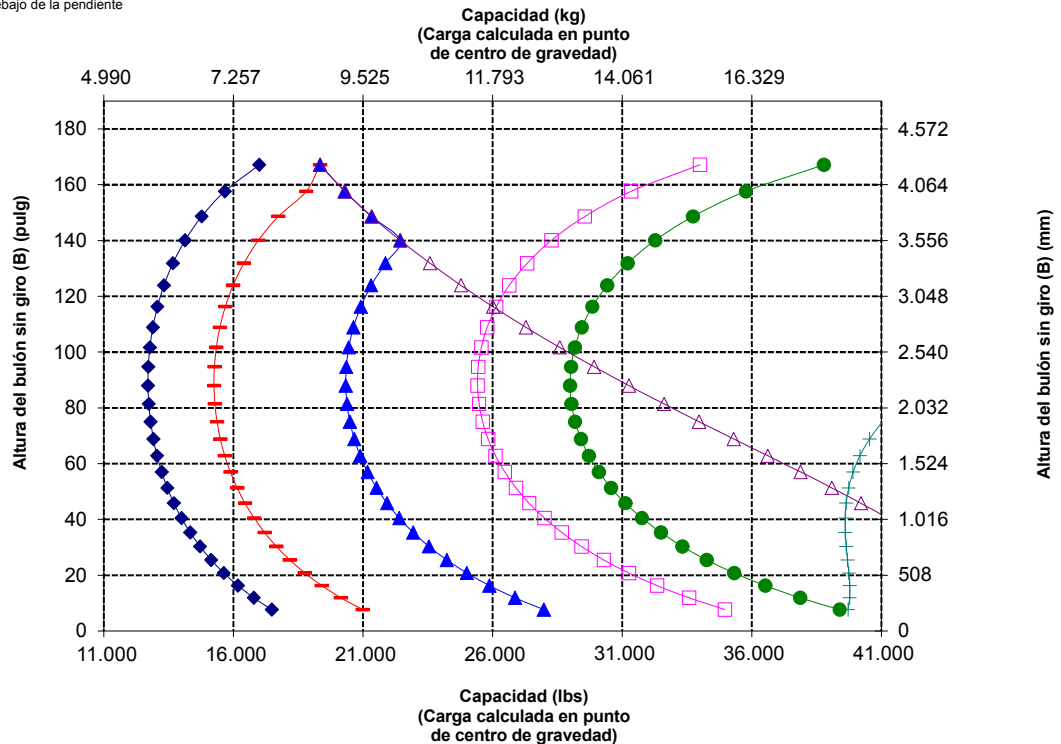
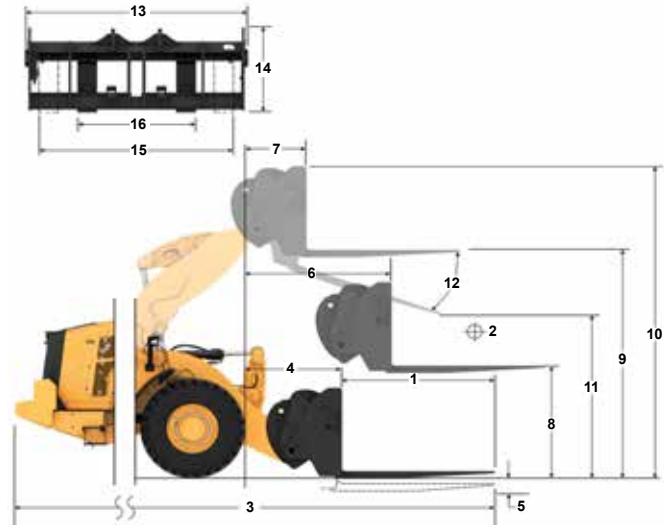

ADVERTENCIA: No sobrepase la capacidad de carga de las puntas. La capacidad de una punta individual está estampada en el lateral de cada una.

Especificaciones de Máquina para Aplicaciones Forestales para 966 XE

Especificaciones de la horquilla

Especificaciones de la horquilla

1	Longitud de punta	mm pulg	2.438 96,0
2	Centro de carga	mm pulg	1.219 48,0
	Carga límite de equilibrio estático: horquilla recta	kg lbs	12.557 27.677
	Carga límite de equilibrio estático: horquilla articulada	kg lbs	11.004 24.252
	Carga nominal (SAE J1197: 50 % de FTSTL)	kg lbs	5.502 12.126
	Carga nominal (CEN EN 474-3 terreno desigual: 60 % de FTSTL)	kg lbs	6.602 14.551
	Carga nominal (CEN EN 474-3 terreno nivelado y firme: 80 % de FTSTL)	kg lbs	7.882 17.371
3	Longitud total máxima	mm pulg	10.392 409,1
4	Alcance con horquillas a nivel del suelo	mm pulg	1.077 42,4
5	*Del suelo a la parte inferior de la punta a la mínima altura y a la altura de la horquilla	mm pulg	-87 -3,4
6	Alcance con los brazos horizontales y al nivel de la horquilla	mm pulg	1.685 66,4
7	Alcance con la horquilla a la máxima altura	mm pulg	818 32,2
8	Longitud de arriba a abajo de la punta con los brazos horizontales y al nivel de la horquilla	mm pulg	1.970 77,5
9	Longitud de arriba a abajo de la punta a la máxima altura y al nivel de la horquilla	mm pulg	4.053 159,6
10	Altura total de la horquilla a elevación máxima (de la punta del portahorquillas al suelo)	mm pulg	5.093 200,5
11	Espacio libre en levantamiento pleno y descarga máxima	mm pulg	1.899 74,7
12	Ángulo de descarga máximo con respecto a la posición horizontal	grados	49
13	Anchura total del portahorquillas	mm pulg	2.528 99,5
14	Altura total del portahorquillas	mm pulg	1.130 44,5
15	Anchura de punta exterior (separación máxima)	mm pulg	2.178 85,7
16	Anchura de punta exterior (separación mínima)	mm pulg	576 22,7
	Anchura de punta (punta individual)	mm pulg	180,0 7,1
	Grosor de punta	mm pulg	90,0 3,5
	Capacidad de la punta	kg lbs	11.300 24.905
	Peso de funcionamiento	kg lbs	24.376 53.725

*Los valores negativos indican por debajo de la pendiente

- ◆ Carga útil (SAE J1197)
- ◆ Carga útil (CEN EN 474-3: terreno irregular)
- ◆ Carga útil (CEN EN 474-3: terreno nivelado y firme)
- ◆ Carga límite de equilibrio estático: articulada
- ◆ Carga límite de equilibrio estático: máquina recta
- ◆ Capacidad hidráulica de inclinación
- ◆ Capacidad hidráulica de elevación

NOTA: Las cargas límite de equilibrio estático y el peso de funcionamiento se basan en la siguiente configuración de pala: neumáticos Bridgestone VJT L3, aire acondicionado, control de amortiguación, protector del tren de potencia, todos los fluidos, depósito de combustible, refrigerante, lubricantes y operador.

Las especificaciones y los valores se ajustan a las siguientes normas: SAE* J1197, ISO 14397-1, CEN** EN 474-3.

La carga nominal de operación para una pala equipada con una horquilla para palés se calcula a partir de los siguientes valores:
SAE J1197: 50 % de carga límite de equilibrio estático a giro pleno o límite hidráulico.
CEN EN 474-3: 60 % de carga límite de equilibrio estático a giro pleno en terreno irregular o límite hidráulico.
CEN EN 474-3: 80 % de carga límite de equilibrio estático a giro pleno en terreno firme y nivelado o límite hidráulico.

*SAE: Sociedad de Ingenieros de Automoción **CEN: Comité Europeo de Normalización

966 LOG

Horquillas de palés, FUSION

Portahorquillas Punta de 96"
de 96" 520-7957 520-7981

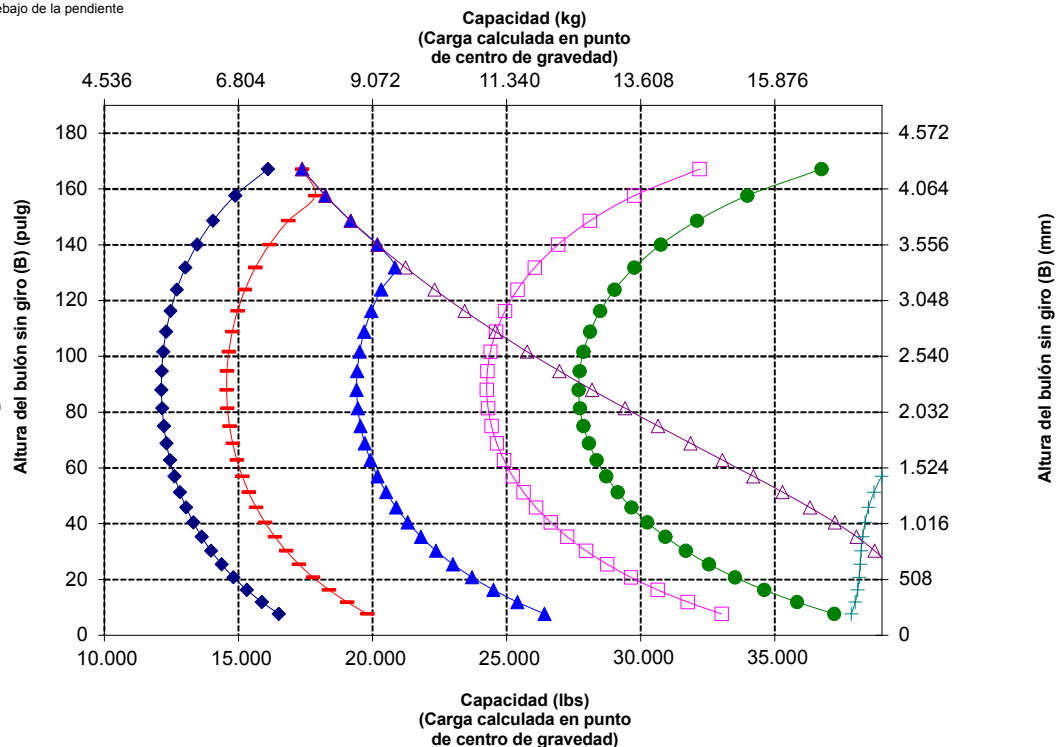
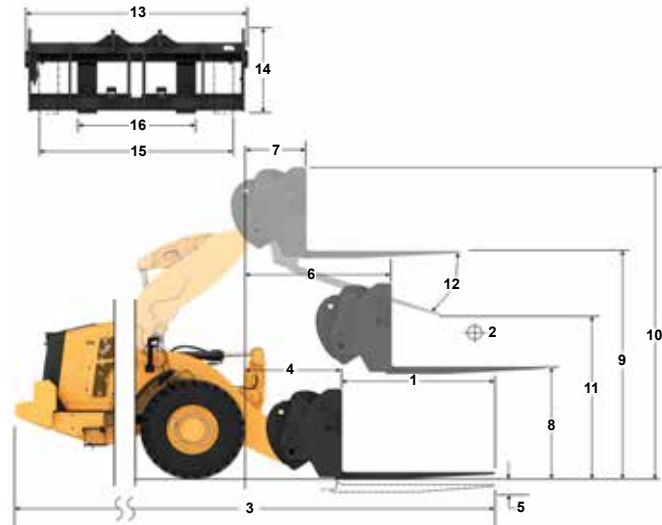

ADVERTENCIA: No sobrepase la capacidad de carga de las puntas. La capacidad de una punta individual está estampada en el lateral de cada una.

Especificaciones de la horquilla

Especificaciones de la horquilla

1	Longitud de punta	mm	1.219
		pulg	48,0
2	Centro de carga	mm	610
		pulg	24,0
	Carga límite de equilibrio estático: horquilla recta	kg	15.184
		lbs	33.466
	Carga límite de equilibrio estático: horquilla articulada	kg	13.336
		lbs	29.392
	Carga nominal (SAE J1197: 50 % de FTSTL)	kg	6.668
		lbs	14.696
	Carga nominal (CEN EN 474-3 terreno desigual: 60 % de FTSTL)	kg	8.001
		lbs	17.635
	Carga nominal (CEN EN 474-3 terreno nivelado y firme: 80 % de FTSTL)	kg	10.669
		lbs	23.513
3	Longitud total máxima	mm	9.173
		pulg	361,1
4	Alcance con horquillas a nivel del suelo	mm	1.077
		pulg	42,4
5	*Del suelo a la parte inferior de la punta a la mínima altura y a la altura de la horquilla	mm	-87
		pulg	-3,4
6	Alcance con los brazos horizontales y al nivel de la horquilla	mm	1.685
		pulg	66,3
7	Alcance con la horquilla a la máxima altura	mm	818
		pulg	32,2
8	Longitud de arriba a abajo de la punta con los brazos horizontales y al nivel de la horquilla	mm	1.970
		pulg	77,5
9	Longitud de arriba a abajo de la punta a la máxima altura y al nivel de la horquilla	mm	4.053
		pulg	159,6
10	Altura total de la horquilla a elevación máxima (de la punta del portahorquillas al suelo)	mm	5.093
		pulg	200,5
11	Espacio libre en levantamiento pleno y descarga máxima	mm	2.820
		pulg	111,0
12	Ángulo de descarga máximo con respecto a la posición horizontal	grados	49
13	Anchura total del portahorquillas	mm	2.833
		pulg	111,5
14	Altura total del portahorquillas	mm	1.130
		pulg	44,5
15	Anchura de punta exterior (separación máxima)	mm	2.493
		pulg	98,1
16	Anchura de punta exterior (separación mínima)	mm	590
		pulg	23,2
	Anchura de punta (punta individual)	mm	180,0
		pulg	7,1
	Grosor de punta	mm	90,0
		pulg	3,5
	Capacidad de la punta	kg	22.200
		lbs	48.929
	Peso de funcionamiento	kg	24.177
		lbs	53.286

*Los valores negativos indican por debajo de la pendiente

966 LOG

Horquillas de palés, FUSION

Portahorquillas de 108" 520-7968

Punta de 48" 520-7985

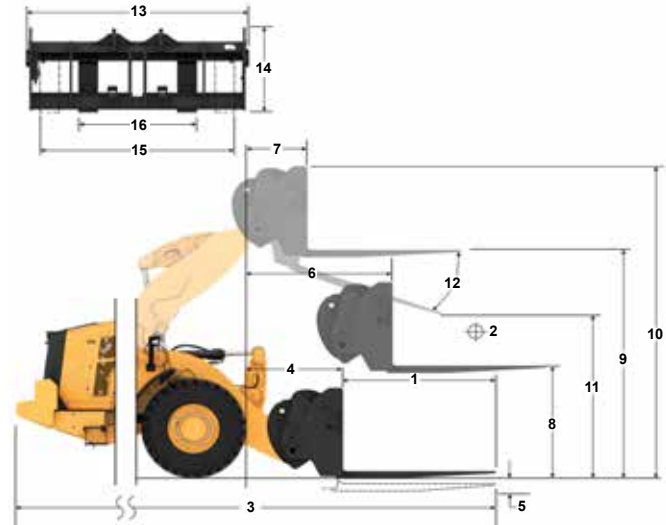

Capacidad (kg)
(Carga calculada en punto de centro de gravedad)

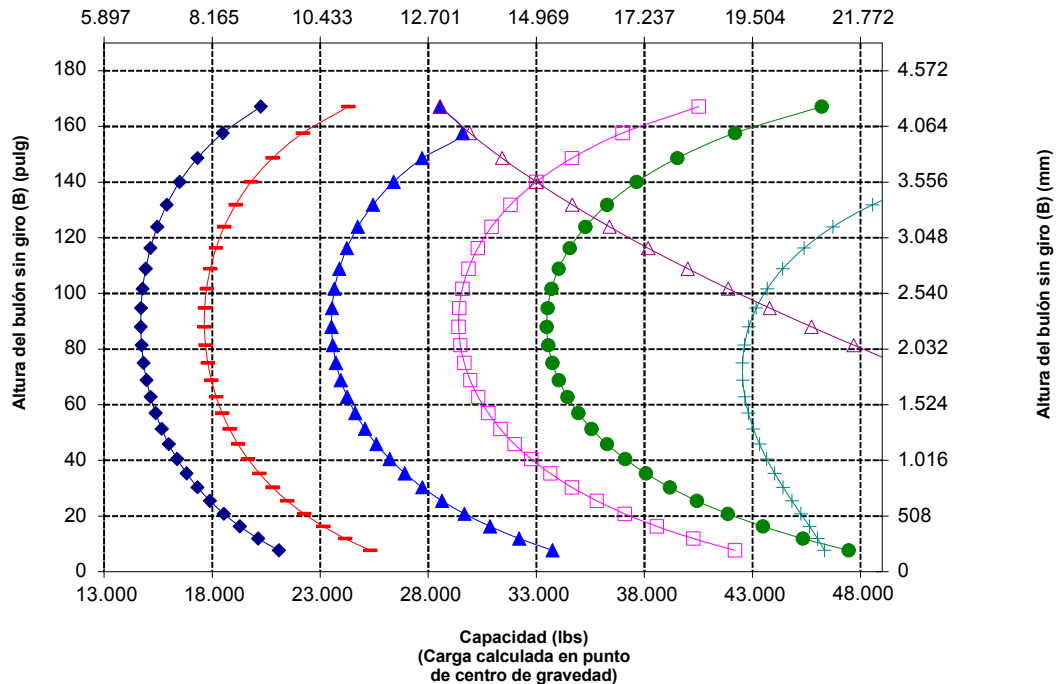

- Carga útil (SAE J1197)
- Carga útil (CEN EN 474-3: terreno irregular)
- Carga útil (CEN EN 474-3: terreno nivelado y firme)
- Carga límite de equilibrio estático: articulada
- Carga límite de equilibrio estático: máquina recta
- Capacidad hidráulica de inclinación
- Capacidad hidráulica de elevación

NOTA: Las cargas límite de equilibrio estático y el peso de funcionamiento se basan en la siguiente configuración de pala: neumáticos Bridgestone VJT L3, aire acondicionado, control de amortiguación, protector del tren de potencia, todos los fluidos, depósito de combustible, refrigerante, lubricantes y operador.

Las especificaciones y los valores se ajustan a las siguientes normas: SAE* J1197, ISO 14397-1, CEN** EN 474-3.

La carga nominal de operación para una pala equipada con una horquilla para palets se calcula a partir de los siguientes valores:
SAE J1197: 50 % de carga límite de equilibrio estático a giro pleno o límite hidráulico.
CEN EN 474-3: 60 % de carga límite de equilibrio estático a giro pleno en terreno irregular o límite hidráulico.
CEN EN 474-3: 80 % de carga límite de equilibrio estático a giro pleno en terreno firme y nivelado o límite hidráulico.

*SAE: Sociedad de Ingenieros de Automoción **CEN: Comité Europeo de Normalización



ADVERTENCIA: No sobrepase la capacidad de carga de las puntas. La capacidad de una punta individual está estampada en el lateral de cada una.

Especificaciones de Máquina para Aplicaciones Forestales para 966 XE

Especificaciones de la horquilla

Especificaciones de la horquilla

1	Longitud de punta	mm	1.524
		pulg	60,0
2	Centro de carga	mm	762
		pulg	30,0
	Carga límite de equilibrio estático: horquilla recta	kg	14.439
		lbs	31.824
	Carga límite de equilibrio estático: horquilla articulada	kg	12.674
		lbs	27.933
	Carga nominal (SAE J1197: 50 % de FTSTL)	kg	6.337
		lbs	13.967
	Carga nominal (CEN EN 474-3 terreno desigual: 60 % de FTSTL)	kg	7.604
		lbs	16.760
	Carga nominal (CEN EN 474-3 terreno nivelado y firme: 80 % de FTSTL)	kg	10.139
		lbs	22.347
3	Longitud total máxima	mm	9.478
		pulg	373,1
4	Alcance con horquillas a nivel del suelo	mm	1.077
		pulg	42,4
5	*Del suelo a la parte inferior de la punta a la mínima altura y a la altura de la horquilla	mm	-87
		pulg	-3,4
6	Alcance con los brazos horizontales y al nivel de la horquilla	mm	1.685
		pulg	66,4
7	Alcance con la horquilla a la máxima altura	mm	818
		pulg	32,2
8	Longitud de arriba a abajo de la punta con los brazos horizontales y al nivel de la horquilla	mm	1.970
		pulg	77,5
9	Longitud de arriba a abajo de la punta a la máxima altura y al nivel de la horquilla	mm	4.053
		pulg	159,6
10	Altura total de la horquilla a elevación máxima (de la punta del portahorquillas al suelo)	mm	5.093
		pulg	200,5
11	Espacio libre en levantamiento pleno y descarga máxima	mm	2.589
		pulg	101,9
12	Ángulo de descarga máximo con respecto a la posición horizontal	grados	49
13	Anchura total del portahorquillas	mm	2.833
		pulg	111,5
14	Altura total del portahorquillas	mm	1.130
		pulg	44,5
15	Anchura de punta exterior (separación máxima)	mm	2.483
		pulg	97,8
16	Anchura de punta exterior (separación mínima)	mm	590
		pulg	23,2
	Anchura de punta (punta individual)	mm	180,0
		pulg	7,1
	Grosor de punta	mm	90,0
		pulg	3,5
	Capacidad de la punta	kg	17.800
		lbs	39.231
	Peso de funcionamiento	kg	24.239
		lbs	53.423

*Los valores negativos indican por debajo de la pendiente

- ◆ Carga útil (SAE J1197)
- ◆ Carga útil (CEN EN 474-3: terreno irregular)
- ◆ Carga útil (CEN EN 474-3: terreno nivelado y firme)
- ◆ Carga límite de equilibrio estático: articulada
- ◆ Carga límite de equilibrio estático: máquina recta
- ◆ Capacidad hidráulica de inclinación
- ◆ Capacidad hidráulica de elevación

NOTA: Las cargas límite de equilibrio estático y el peso de funcionamiento se basan en la siguiente configuración de pala: neumáticos Bridgestone VJT L3, aire acondicionado, control de amortiguación, protector del tren de potencia, todos los fluidos, depósito de combustible, refrigerante, lubricantes y operador.

Las especificaciones y los valores se ajustan a las siguientes normas: SAE* J1197, ISO 14397-1, CEN** EN 474-3.

La carga nominal de operación para una pala equipada con una horquilla para palés se calcula a partir de los siguientes valores:
SAE J1197: 50 % de carga límite de equilibrio estático a giro pleno o límite hidráulico.
CEN EN 474-3: 60 % de carga límite de equilibrio estático a giro pleno en terreno irregular o límite hidráulico.
CEN EN 474-3: 80 % de carga límite de equilibrio estático a giro pleno en terreno firme y nivelado o límite hidráulico.

*SAE: Sociedad de Ingenieros de Automoción **CEN: Comité Europeo de Normalización

966 LOG

Horquillas de palés, FUSION

Portahorquillas de 108" 520-7968

Punta de 60" 520-7980

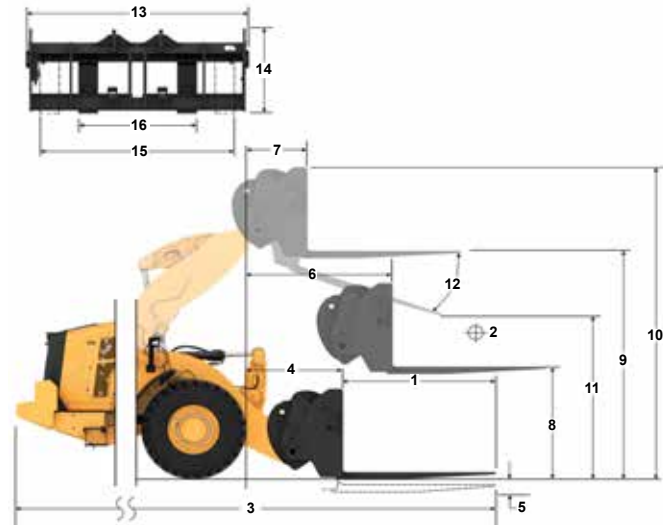

Capacidad (kg)
(Carga calculada en punto de centro de gravedad)

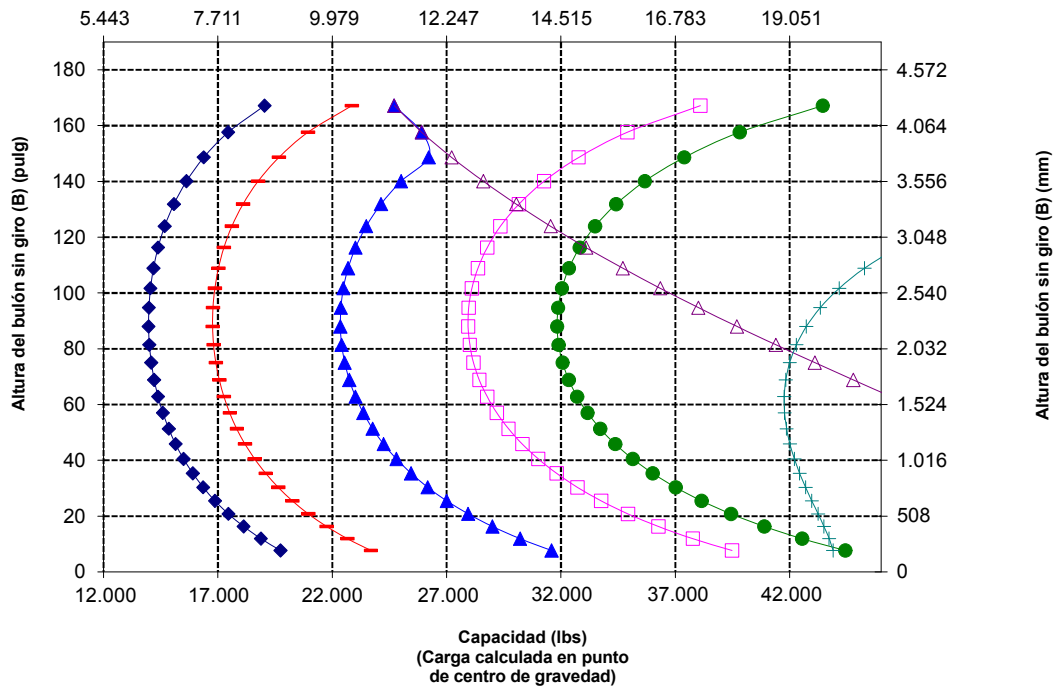

ADVERTENCIA: No sobrepase la capacidad de carga de las puntas. La capacidad de una punta individual está estampada en el lateral de cada una.

Especificaciones de la horquilla

Especificaciones de la horquilla

1	Longitud de punta	mm	1.829
		pulg	72,0
2	Centro de carga	mm	915
		pulg	36,0
	Carga límite de equilibrio estático: horquilla recta	kg	13.751
		lbs	30.307
	Carga límite de equilibrio estático: horquilla articulada	kg	12.062
		lbs	26.585
	Carga nominal (SAE J1197: 50 % de FTSTL)	kg	6.031
		lbs	13.293
	Carga nominal (CEN EN 474-3 terreno desigual: 60 % de FTSTL)	kg	7.237
		lbs	15.951
	Carga nominal (CEN EN 474-3 terreno nivelado y firme: 80 % de FTSTL)	kg	9.650
		lbs	21.268
3	Longitud total máxima	mm	9.783
		pulg	385,1
4	Alcance con horquillas a nivel del suelo	mm	1.077
		pulg	42,4
5	*Del suelo a la parte inferior de la punta a la mínima altura y a la altura de la horquilla	mm	-87
		pulg	-3,4
6	Alcance con los brazos horizontales y al nivel de la horquilla	mm	1.685
		pulg	66,4
7	Alcance con la horquilla a la máxima altura	mm	818
		pulg	32,2
8	Longitud de arriba a abajo de la punta con los brazos horizontales y al nivel de la horquilla	mm	1.970
		pulg	77,5
9	Longitud de arriba a abajo de la punta a la máxima altura y al nivel de la horquilla	mm	4.053
		pulg	159,6
10	Altura total de la horquilla a elevación máxima (de la punta del portahorquillas al suelo)	mm	5.093
		pulg	200,5
11	Espacio libre en levantamiento pleno y descarga máxima	mm	2.359
		pulg	92,9
12	Ángulo de descarga máximo con respecto a la posición horizontal	grados	49
13	Anchura total del portahorquillas	mm	2.833
		pulg	111,5
14	Altura total del portahorquillas	mm	1.130
		pulg	44,5
15	Anchura de punta exterior (separación máxima)	mm	2.483
		pulg	97,8
16	Anchura de punta exterior (separación mínima)	mm	590
		pulg	23,2
	Anchura de punta (punta individual)	mm	180,0
		pulg	7,1
	Grosor de punta	mm	90,0
		pulg	3,5
	Capacidad de la punta	kg	14.800
		lbs	32.619
	Peso de funcionamiento	kg	24.301
		lbs	53.560

*Los valores negativos indican por debajo de la pendiente

- ◆ Carga útil (SAE J1197)
- ◆ Carga útil (CEN EN 474-3: terreno irregular)
- ◆ Carga útil (CEN EN 474-3: terreno nivelado y firme)
- ◆ Carga límite de equilibrio estático: articulada
- ◆ Carga límite de equilibrio estático: máquina recta
- ◆ Capacidad hidráulica de inclinación
- ◆ Capacidad hidráulica de elevación

NOTA: Las cargas límite de equilibrio estático y el peso de funcionamiento se basan en la siguiente configuración de pala: neumáticos Bridgestone VJT L3, aire acondicionado, control de amortiguación, protector del tren de potencia, todos los fluidos, depósito de combustible, refrigerante, lubricantes y operador.

Las especificaciones y los valores se ajustan a las siguientes normas: SAE* J1197, ISO 14397-1, CEN** EN 474-3.

La carga nominal de operación para una pala equipada con una horquilla para palés se calcula a partir de los siguientes valores:
SAE J1197: 50 % de carga límite de equilibrio estático a giro pleno o límite hidráulico.
CEN EN 474-3: 60 % de carga límite de equilibrio estático a giro pleno en terreno irregular o límite hidráulico.
CEN EN 474-3: 80 % de carga límite de equilibrio estático a giro pleno en terreno firme y nivelado o límite hidráulico.

*SAE: Sociedad de Ingenieros de Automoción **CEN: Comité Europeo de Normalización

966 LOG

Portahorquillas Punta de 72"
Horquillas de palés, FUSION de 108" 520-7968 520-7979

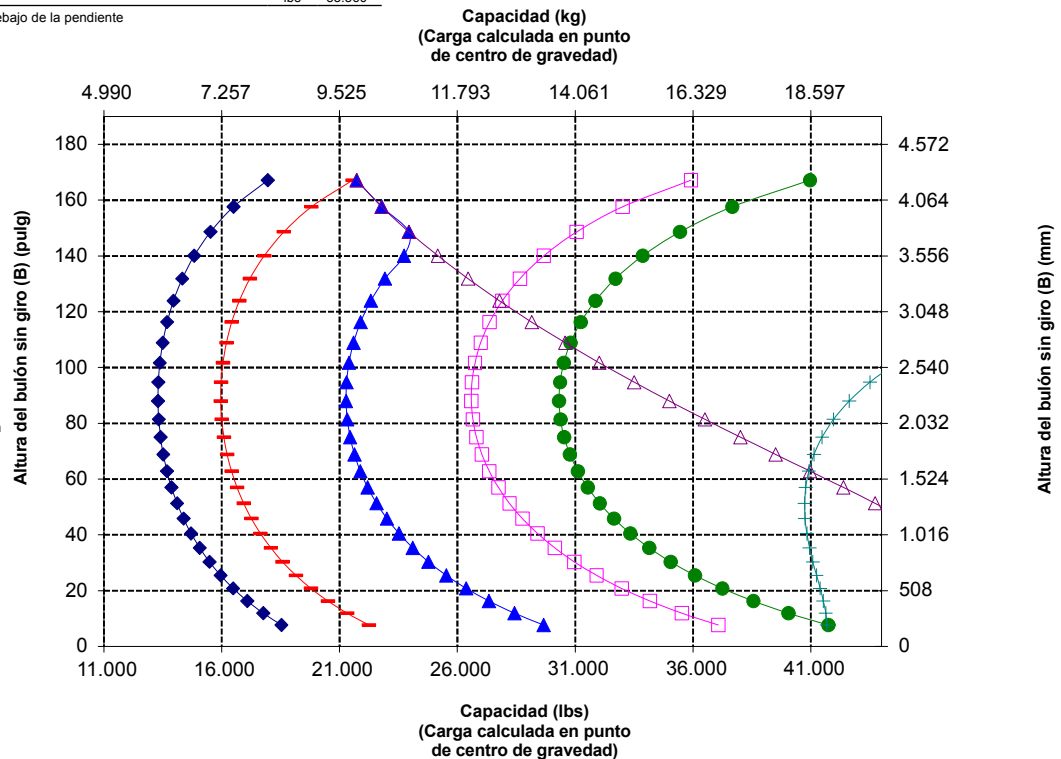
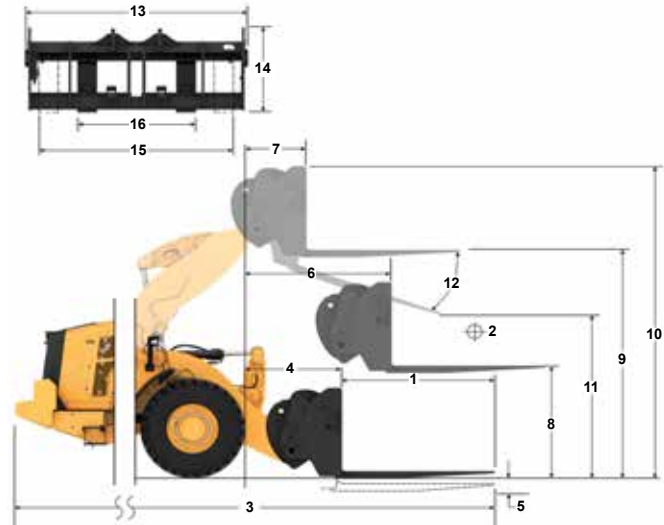

ADVERTENCIA: No sobrepase la capacidad de carga de las puntas. La capacidad de una punta individual está estampada en el lateral de cada una.

Especificaciones de Máquina para Aplicaciones Forestales para 966 XE

Especificaciones de la horquilla

Especificaciones de la horquilla

1	Longitud de punta	mm	2.134
		pulg	84,0
2	Centro de carga	mm	1.067
		pulg	42,0
	Carga límite de equilibrio estático: horquilla recta	kg	13.115
		lbs	28.905
	Carga límite de equilibrio estático: horquilla articulada	kg	11.497
		lbs	25.338
	Carga nominal (SAE J1197: 50 % de FTSTL)	kg	5.748
		lbs	12.669
	Carga nominal (CEN EN 474-3 terreno desigual: 60 % de FTSTL)	kg	6.898
		lbs	15.203
	Carga nominal (CEN EN 474-3 terreno nivelado y firme: 80 % de FTSTL)	kg	8.767
		lbs	19.322
3	Longitud total máxima	mm	10.088
		pulg	397,1
4	Alcance con horquillas a nivel del suelo	mm	1.077
		pulg	42,4
5	*Del suelo a la parte inferior de la punta a la mínima altura y a la altura de la horquilla	mm	-87
		pulg	-3,4
6	Alcance con los brazos horizontales y al nivel de la horquilla	mm	1.685
		pulg	66,4
7	Alcance con la horquilla a la máxima altura	mm	818
		pulg	32,2
8	Longitud de arriba a abajo de la punta con los brazos horizontales y al nivel de la horquilla	mm	1.970
		pulg	77,5
9	Longitud de arriba a abajo de la punta a la máxima altura y al nivel de la horquilla	mm	4.053
		pulg	159,6
10	Altura total de la horquilla a elevación máxima (de la punta del portahorquillas al suelo)	mm	5.093
		pulg	200,5
11	Espacio libre en levantamiento pleno y descarga máxima	mm	2.128
		pulg	83,8
12	Ángulo de descarga máximo con respecto a la posición horizontal	grados	49
13	Anchura total del portahorquillas	mm	2.833
		pulg	111,5
14	Altura total del portahorquillas	mm	1.130
		pulg	44,5
15	Anchura de punta exterior (separación máxima)	mm	2.483
		pulg	97,8
16	Anchura de punta exterior (separación mínima)	mm	590
		pulg	23,2
	Anchura de punta (punta individual)	mm	180,0
		pulg	7,1
	Grosor de punta	mm	90,0
		pulg	3,5
	Capacidad de la punta	kg	12.700
		lbs	27.991
	Peso de funcionamiento	kg	24.363
		lbs	53.696

*Los valores negativos indican por debajo de la pendiente

- ◆ Carga útil (SAE J1197)
- ◆ Carga útil (CEN EN 474-3: terreno irregular)
- ◆ Carga útil (CEN EN 474-3: terreno nivelado y firme)
- ◆ Carga límite de equilibrio estático: articulada
- ◆ Carga límite de equilibrio estático: máquina recta
- ◆ Capacidad hidráulica de inclinación
- ◆ Capacidad hidráulica de elevación

NOTA: Las cargas límite de equilibrio estático y el peso de funcionamiento se basan en la siguiente configuración de pala: neumáticos Bridgestone VJT L3, aire acondicionado, control de amortiguación, protector del tren de potencia, todos los fluidos, depósito de combustible, refrigerante, lubricantes y operador.

Las especificaciones y los valores se ajustan a las siguientes normas: SAE* J1197, ISO 14397-1, CEN** EN 474-3.

La carga nominal de operación para una pala equipada con una horquilla para palés se calcula a partir de los siguientes valores:

SAE J1197: 50 % de carga límite de equilibrio estático a giro pleno o límite hidráulico.

CEN EN 474-3: 60 % de carga límite de equilibrio estático a giro pleno en terreno irregular o límite hidráulico.

CEN EN 474-3: 80 % de carga límite de equilibrio estático a giro pleno en terreno firme y nivelado o límite hidráulico.

*SAE: Sociedad de Ingenieros de Automoción **CEN: Comité Europeo de Normalización

966 LOG

Horquillas de palés, FUSION

Portahorquillas Punta de 84"
de 108" 520-7968 520-7986

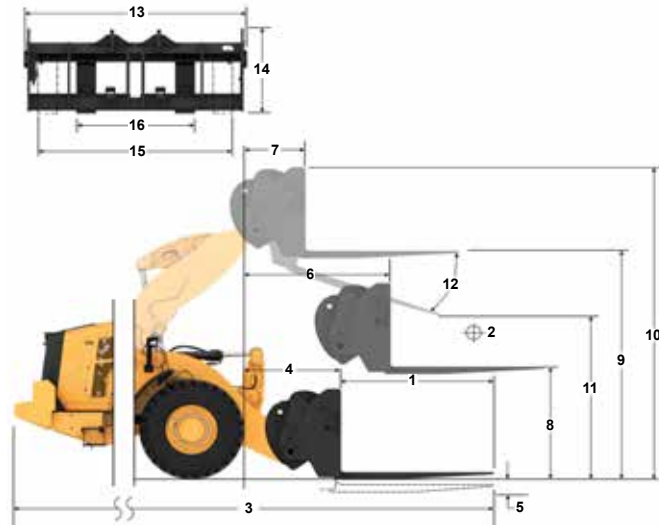

Capacidad (kg)
(Carga calculada en punto de centro de gravedad)

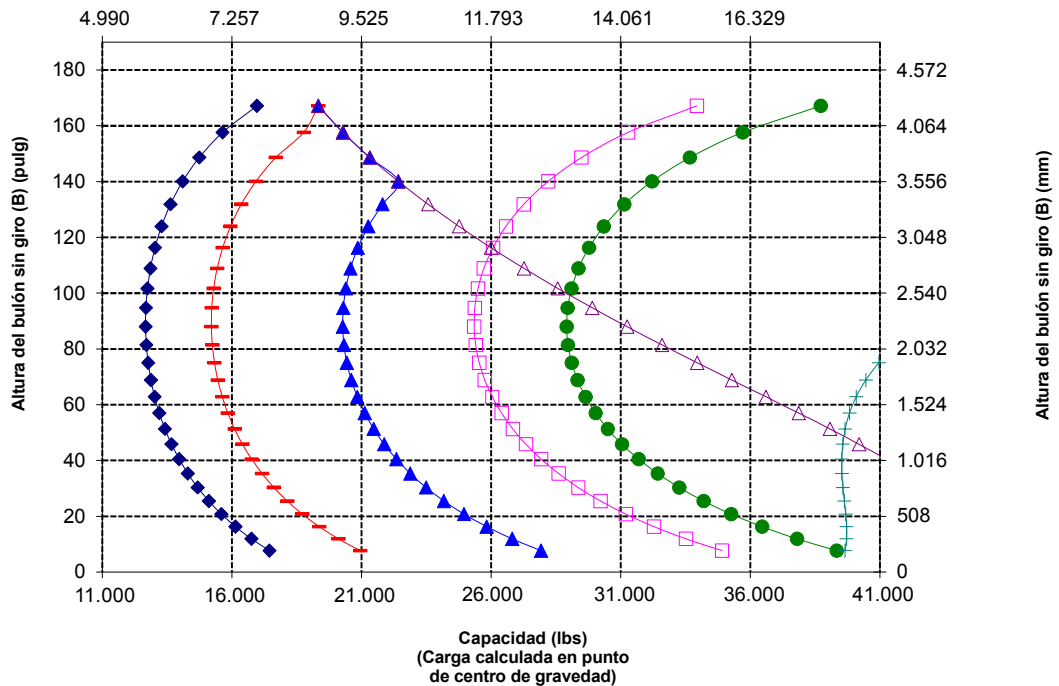

ADVERTENCIA: No sobrepase la capacidad de carga de las puntas. La capacidad de una punta individual está estampada en el lateral de cada una.

Especificaciones de Máquina para Aplicaciones Forestales para 966 XE

Especificaciones de la horquilla

Especificaciones de la horquilla

1	Longitud de punta	mm	2.438
		pulg	96,0
2	Centro de carga	mm	1.219
		pulg	48,0
	Carga límite de equilibrio estático: horquilla recta	kg	12.526
		lbs	27.606
	Carga límite de equilibrio estático: horquilla articulada	kg	10.972
		lbs	24.182
	Carga nominal (SAE J1197: 50 % de FTSTL)	kg	5.486
		lbs	12.091
	Carga nominal (CEN EN 474-3 terreno desigual: 60 % de FTSTL)	kg	6.583
		lbs	14.509
	Carga nominal (CEN EN 474-3 terreno nivelado y firme: 80 % de FTSTL)	kg	7.875
		lbs	17.357
3	Longitud total máxima	mm	10.392
		pulg	409,1
4	Alcance con horquillas a nivel del suelo	mm	1.077
		pulg	42,4
5	*Del suelo a la parte inferior de la punta a la mínima altura y a la altura de la horquilla	mm	-87
		pulg	-3,4
6	Alcance con los brazos horizontales y al nivel de la horquilla	mm	1.685
		pulg	66,4
7	Alcance con la horquilla a la máxima altura	mm	818
		pulg	32,2
8	Longitud de arriba a abajo de la punta con los brazos horizontales y al nivel de la horquilla	mm	1.970
		pulg	77,5
9	Longitud de arriba a abajo de la punta a la máxima altura y al nivel de la horquilla	mm	4.053
		pulg	159,6
10	Altura total de la horquilla a elevación máxima (de la punta del portahorquillas al suelo)	mm	5.093
		pulg	200,5
11	Espacio libre en levantamiento pleno y descarga máxima	mm	1.899
		pulg	74,7
12	Ángulo de descarga máximo con respecto a la posición horizontal	grados	49
13	Anchura total del portahorquillas	mm	2.833
		pulg	111,5
14	Altura total del portahorquillas	mm	1.130
		pulg	44,5
15	Anchura de punta exterior (separación máxima)	mm	2.483
		pulg	97,8
16	Anchura de punta exterior (separación mínima)	mm	590
		pulg	23,2
	Anchura de punta (punta individual)	mm	180,0
		pulg	7,1
	Grosor de punta	mm	90,0
		pulg	3,5
	Capacidad de la punta	kg	11.300
		lbs	24.905
	Peso de funcionamiento	kg	24.426
		lbs	53.835

*Los valores negativos indican por debajo de la pendiente

966 LOG

Portahorquillas de 108" 520-7968 Punta de 96" 520-7981

Horquillas de palés, FUSION

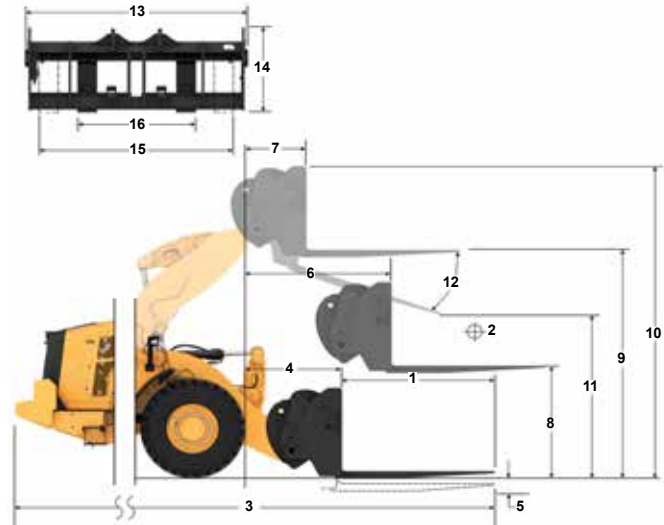

- ◆ Carga útil (SAE J1197)
- ◆ Carga útil (CEN EN 474-3: terreno irregular)
- ◆ Carga útil (CEN EN 474-3: terreno nivelado y firme)
- ◆ Carga límite de equilibrio estático: articulada
- ◆ Carga límite de equilibrio estático: máquina recta
- ◆ Capacidad hidráulica de inclinación
- ◆ Capacidad hidráulica de elevación

NOTA: Las cargas límite de equilibrio estático y el peso de funcionamiento se basan en la siguiente configuración de pala: neumáticos Bridgestone VJT L3, aire acondicionado, control de amortiguación, protector del tren de potencia, todos los fluidos, depósito de combustible, refrigerante, lubricantes y operador.

Las especificaciones y los valores se ajustan a las siguientes normas: SAE* J1197, ISO 14397-1, CEN** EN 474-3.

La carga nominal de operación para una pala equipada con una horquilla para palés se calcula a partir de los siguientes valores:
SAE J1197: 50 % de carga límite de equilibrio estático a giro pleno o límite hidráulico.
CEN EN 474-3: 60 % de carga límite de equilibrio estático a giro pleno en terreno irregular o límite hidráulico.
CEN EN 474-3: 80 % de carga límite de equilibrio estático a giro pleno en terreno firme y nivelado o límite hidráulico.

*SAE: Sociedad de Ingenieros de Automoción **CEN: Comité Europeo de Normalización

Capacidad (kg) (Carga calculada en punto de centro de gravedad)

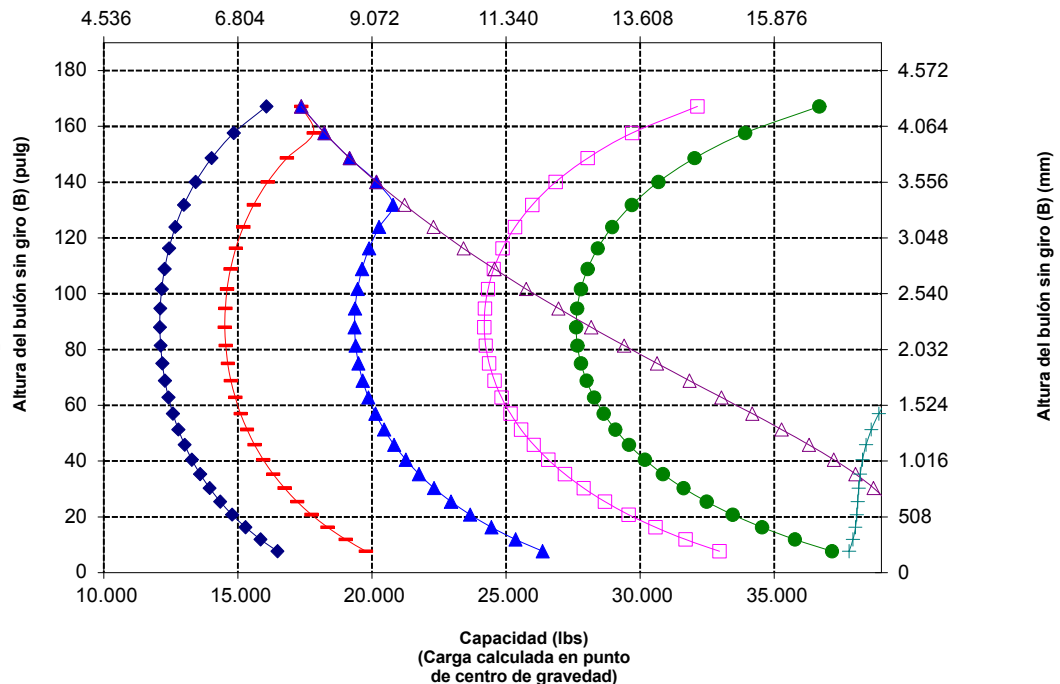

ADVERTENCIA: No sobrepase la capacidad de carga de las puntas. La capacidad de una punta individual está estampada en el lateral de cada una.

Especificaciones de Máquina para Aplicaciones Forestales para 966 XE

Especificaciones de la horquilla

Especificaciones de la horquilla

1	Longitud de punta	mm	1.524
		pulg	60,0
2	Centro de carga	mm	762
		pulg	30,0
	Carga límite de equilibrio estático: horquilla recta	kg	14.343
		lbs	31.612
	Carga límite de equilibrio estático: horquilla articulada	kg	12.597
		lbs	27.763
	Carga nominal (SAE J1197: 50 % de FTSTL)	kg	6.298
		lbs	13.881
	Carga nominal (CEN EN 474-3 terreno desigual: 60 % de FTSTL)	kg	7.558
		lbs	16.658
	Carga nominal (CEN EN 474-3 terreno nivelado y firme: 80 % de FTSTL)	kg	10.077
		lbs	22.210
3	Longitud total máxima	mm	9.521
		pulg	374,8
4	Alcance con horquillas a nivel del suelo	mm	1.120
		pulg	44,1
5	*Del suelo a la parte inferior de la punta a la mínima altura y a la altura de la horquilla	mm	-88
		pulg	-3,5
6	Alcance con los brazos horizontales y al nivel de la horquilla	mm	1.728
		pulg	68,0
7	Alcance con la horquilla a la máxima altura	mm	860
		pulg	33,9
8	Longitud de arriba a abajo de la punta con los brazos horizontales y al nivel de la horquilla	mm	1.968
		pulg	77,5
9	Longitud de arriba a abajo de la punta a la máxima altura y al nivel de la horquilla	mm	4.052
		pulg	159,5
10	Altura total de la horquilla a elevación máxima (de la punta del portahorquillas al suelo)	mm	5.565
		pulg	219,1
11	Espacio libre en levantamiento pleno y descarga máxima	mm	2.600
		pulg	102,4
12	Ángulo de descarga máximo con respecto a la posición horizontal	grados	47
13	Anchura total del portahorquillas	mm	2.470
		pulg	97,3
14	Altura total del portahorquillas	mm	1.603
		pulg	63,1
15	Anchura de punta exterior (separación máxima)	mm	2.366
		pulg	93,1
16	Anchura de punta exterior (separación mínima)	mm	1.002
		pulg	39,4
	Anchura de punta (punta individual)	mm	180,0
		pulg	7,1
	Grosor de punta	mm	90,0
		pulg	3,5
	Capacidad de la punta	kg	15.906
		lbs	35.057
	Peso de funcionamiento	kg	24.140
		lbs	53.205

*Los valores negativos indican por debajo de la pendiente

966 LOG Troncos y madera sin abrazadera, FUSION

Punta de 60"
379-2109

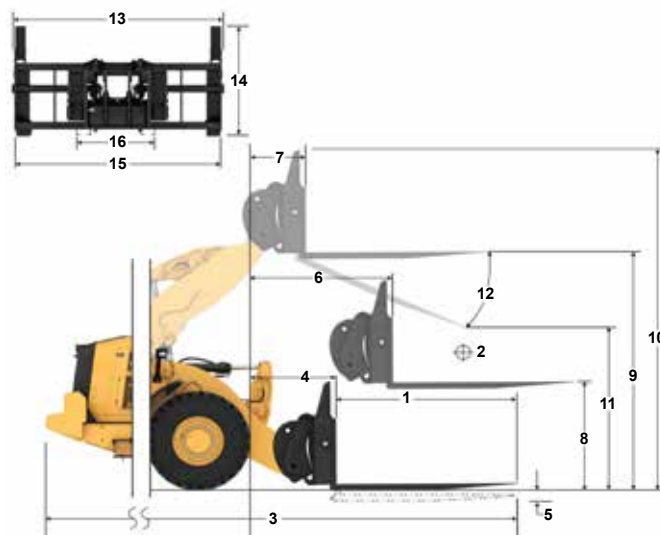

Capacidad (kg) (Carga calculada en punto de centro de gravedad)

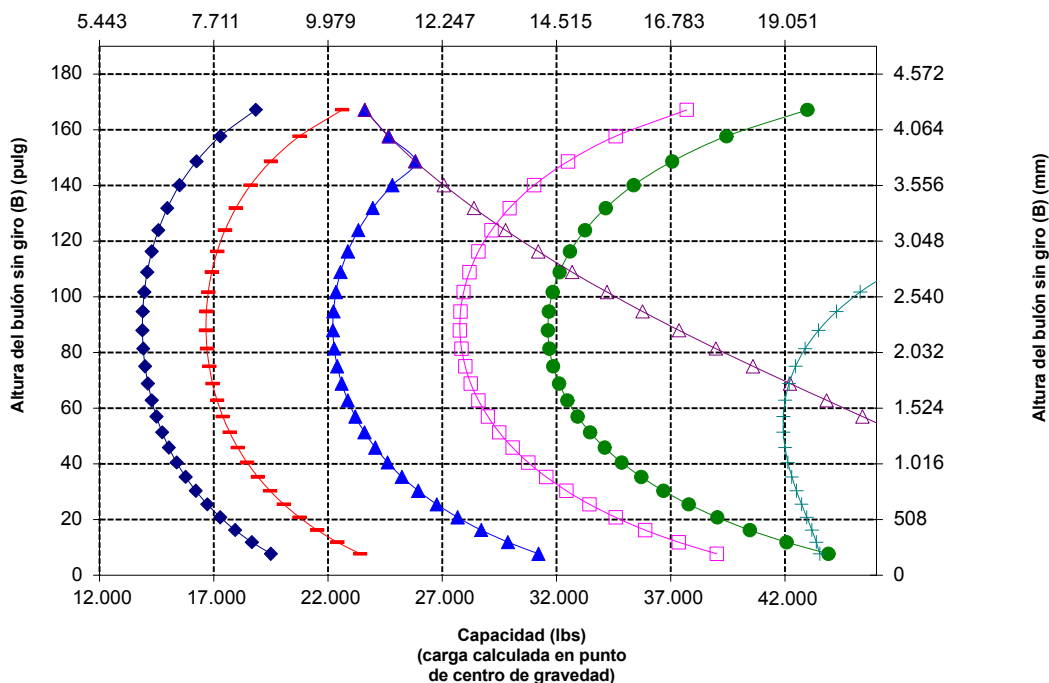

NOTA: Las cargas límite de equilibrio estático y el peso de funcionamiento se basan en la siguiente configuración de pala: neumáticos Bridgestone VJT L3, aire acondicionado, control de amortiguación, protector del tren de potencia, todos los fluidos, depósito de combustible, refrigerante, lubricantes y operador.

Las especificaciones y los valores se ajustan a las siguientes normas: SAE* J1197, ISO 14397-1, CEN** EN 474-3.

La carga nominal de operación para una pala equipada con una horquilla para palés se calcula a partir de los siguientes valores:
SAE J1197: 50 % de carga límite de equilibrio estático a giro pleno o límite hidráulico.
CEN EN 474-3: 60 % de carga límite de equilibrio estático a giro pleno en terreno irregular o límite hidráulico.
CEN EN 474-3: 80 % de carga límite de equilibrio estático a giro pleno en terreno firme y nivelado o límite hidráulico.

*SAE: Sociedad de Ingenieros de Automoción **CEN: Comité Europeo de Normalización



ADVERTENCIA: No sobrepase la capacidad de carga de las puntas. La capacidad de una punta individual está estampada en el lateral de cada una.

Especificaciones de la horquilla

Especificaciones de la horquilla

1	Longitud de punta	mm pulg	1.829 72,0
2	Centro de carga	mm pulg	915 36,0
	Carga límite de equilibrio estático: horquilla recta	kg lbs	13.665 30.118
	Carga límite de equilibrio estático: horquilla articulada	kg lbs	11.994 26.435
	Carga nominal (SAE J1197: 50 % de FTSTL)	kg lbs	5.997 13.217
	Carga nominal (CEN EN 474-3 terreno desigual: 60 % de FTSTL)	kg lbs	7.196 15.861
	Carga nominal (CEN EN 474-3 terreno nivelado y firme: 80 % de FTSTL)	kg lbs	9.443 20.812
3	Longitud total máxima	mm pulg	9.826 386,8
4	Alcance con horquillas a nivel del suelo	mm pulg	1.120 44,1
5	*Del suelo a la parte inferior de la punta a la mínima altura y a la altura de la horquilla	mm pulg	-88 -3,5
6	Alcance con los brazos horizontales y al nivel de la horquilla	mm pulg	1.728 68,0
7	Alcance con la horquilla a la máxima altura	mm pulg	860 33,9
8	Longitud de arriba a abajo de la punta con los brazos horizontales y al nivel de la horquilla	mm pulg	1.968 77,5
9	Longitud de arriba a abajo de la punta a la máxima altura y al nivel de la horquilla	mm pulg	4.052 159,5
10	Altura total de la horquilla a elevación máxima (de la punta del portahorquillas al suelo)	mm pulg	5.565 219,1
11	Espacio libre en levantamiento pleno y descarga máxima	mm pulg	2.377 93,6
12	Ángulo de descarga máximo con respecto a la posición horizontal	grados	47
13	Anchura total del portahorquillas	mm pulg	2.470 97,3
14	Altura total del portahorquillas	mm pulg	1.603 63,1
15	Anchura de punta exterior (separación máxima)	mm pulg	2.366 93,1
16	Anchura de punta exterior (separación mínima)	mm pulg	1.002 39,4
	Anchura de punta (punta individual)	mm pulg	180,0 7,1
	Grosor de punta	mm pulg	90,0 3,5
	Capacidad de la punta	kg lbs	12.600 27.770
	Peso de funcionamiento	kg lbs	24.202 53.341

*Los valores negativos indican por debajo de la pendiente

966 LOG Troncos y madera sin abrazadera, FUSION

Punta de 72"
379-2199

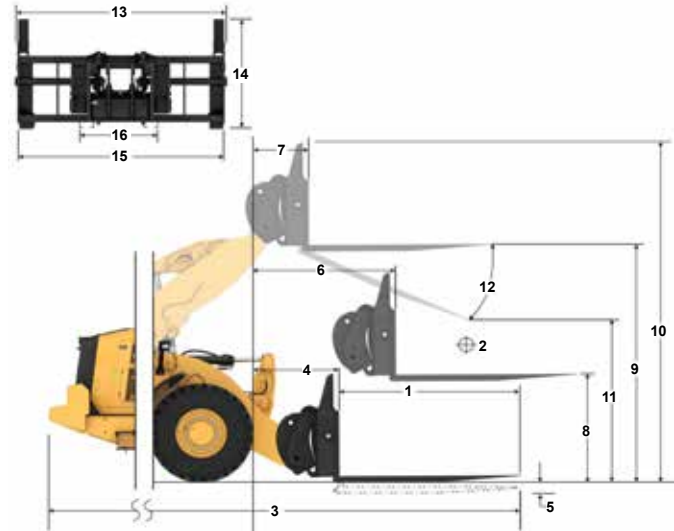

Capacidad (kg)
(Carga calculada en punto
de centro de gravedad)

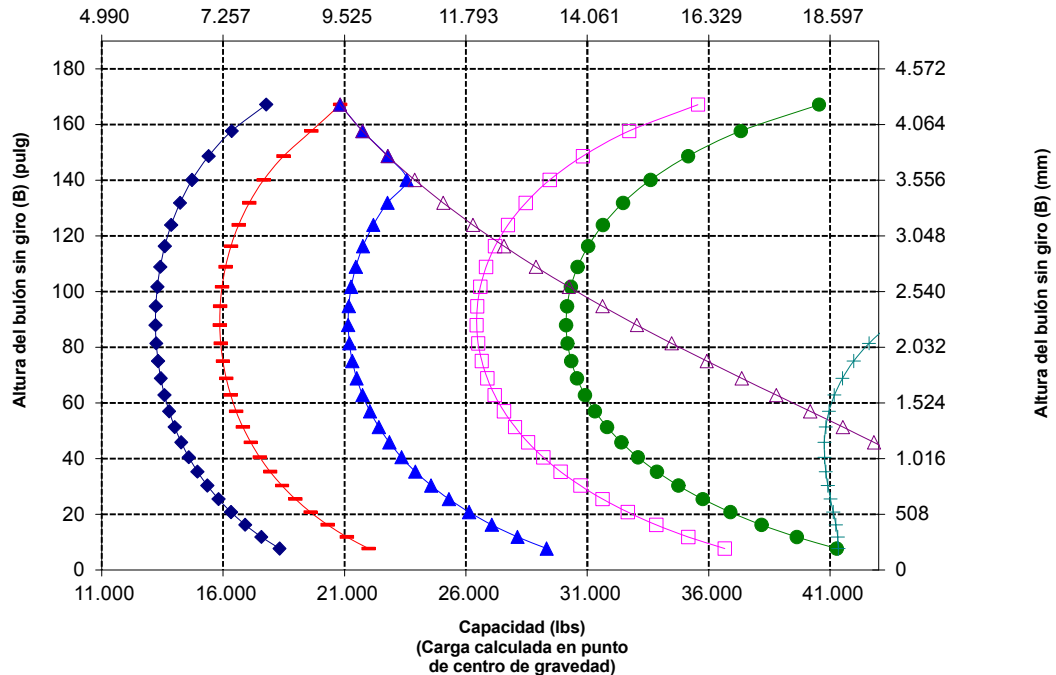

NOTA: Las cargas límite de equilibrio estático y el peso de funcionamiento se basan en la siguiente configuración de pala: neumáticos Bridgestone VJT L3, aire acondicionado, control de amortiguación, protector del tren de potencia, todos los fluidos, depósito de combustible, refrigerante, lubricantes y operador.

Las especificaciones y los valores se ajustan a las siguientes normas: SAE* J1197, ISO 14397-1, CEN** EN 474-3.

La carga nominal de operación para una pala equipada con una horquilla para palés se calcula a partir de los siguientes valores:
SAE J1197: 50 % de carga límite de equilibrio estático a giro pleno o límite hidráulico.
CEN EN 474-3: 60 % de carga límite de equilibrio estático a giro pleno en terreno irregular o límite hidráulico.
CEN EN 474-3: 80 % de carga límite de equilibrio estático a giro pleno en terreno firme y nivelado o límite hidráulico.

*SAE: Sociedad de Ingenieros de Automoción **CEN: Comité Europeo de Normalización



ADVERTENCIA: No sobrepase la capacidad de carga de las puntas. La capacidad de una punta individual está estampada en el lateral de cada una.

Especificaciones de Máquina para Aplicaciones Forestales para 966 XE

Especificaciones de la horquilla

Especificaciones de la horquilla

1	Longitud de punta	mm	2.438
		pulg	96,0
2	Centro de carga	mm	1.219
		pulg	48,0
	Carga límite de equilibrio estático: horquilla recta	kg	12.453
		lbs	27.445
	Carga límite de equilibrio estático: horquilla articulada	kg	10.914
		lbs	24.055
	Carga nominal (SAE J1197: 50 % de FTSTL)	kg	5.457
		lbs	12.027
	Carga nominal (CEN EN 474-3 terreno desigual: 60 % de FTSTL)	kg	6.548
		lbs	14.433
	Carga nominal (CEN EN 474-3 terreno nivelado y firme: 80 % de FTSTL)	kg	7.575
		lbs	16.695
3	Longitud total máxima	mm	10.435
		pulg	410,8
4	Alcance con horquillas a nivel del suelo	mm	1.121
		pulg	44,1
5	*Del suelo a la parte inferior de la punta a la mínima altura y a la altura de la horquilla	mm	-88
		pulg	-3,5
6	Alcance con los brazos horizontales y al nivel de la horquilla	mm	1.728
		pulg	68,0
7	Alcance con la horquilla a la máxima altura	mm	861
		pulg	33,9
8	Longitud de arriba a abajo de la punta con los brazos horizontales y al nivel de la horquilla	mm	1.968
		pulg	77,5
9	Longitud de arriba a abajo de la punta a la máxima altura y al nivel de la horquilla	mm	4.052
		pulg	159,5
10	Altura total de la horquilla a elevación máxima (de la punta del portahorquillas al suelo)	mm	5.565
		pulg	219,1
11	Espacio libre en levantamiento pleno y descarga máxima	mm	1.932
		pulg	76,1
12	Ángulo de descarga máximo con respecto a la posición horizontal	grados	47
13	Anchura total del portahorquillas	mm	2.470
		pulg	97,3
14	Altura total del portahorquillas	mm	1.603
		pulg	63,1
15	Anchura de punta exterior (separación máxima)	mm	2.366
		pulg	93,1
16	Anchura de punta exterior (separación mínima)	mm	1.002
		pulg	39,4
	Anchura de punta (punta individual)	mm	180,0
		pulg	7,1
	Grosor de punta	mm	90,0
		pulg	3,5
	Capacidad de la punta	kg	10.100
		lbs	22.260
	Peso de funcionamiento	kg	24.330
		lbs	53.624

*Los valores negativos indican por debajo de la pendiente

- ◆ Carga útil (SAE J1197)
- ◆ Carga útil (CEN EN 474-3: terreno irregular)
- ◆ Carga útil (CEN EN 474-3: terreno nivelado y firme)
- ◆ Carga límite de equilibrio estático: articulada
- ◆ Carga límite de equilibrio estático: máquina recta
- ◆ Capacidad hidráulica de inclinación
- ◆ Capacidad hidráulica de elevación

NOTA: Las cargas límite de equilibrio estático y el peso de funcionamiento se basan en la siguiente configuración de pala: neumáticos Bridgestone VJT L3, aire acondicionado, control de amortiguación, protector del tren de potencia, todos los fluidos, depósito de combustible, refrigerante, lubricantes y operador.

Las especificaciones y los valores se ajustan a las siguientes normas: SAE* J1197, ISO 14397-1, CEN** EN 474-3.

La carga nominal de operación para una pala equipada con una horquilla para palés se calcula a partir de los siguientes valores:
SAE J1197: 50 % de carga límite de equilibrio estático a giro pleno o límite hidráulico.
CEN EN 474-3: 60 % de carga límite de equilibrio estático a giro pleno en terreno irregular o límite hidráulico.
CEN EN 474-3: 80 % de carga límite de equilibrio estático a giro pleno en terreno firme y nivelado o límite hidráulico.

*SAE: Sociedad de Ingenieros de Automoción **CEN: Comité Europeo de Normalización

966 LOG Troncos y madera sin abrazadera, FUSION

Punta de 96"
379-2321

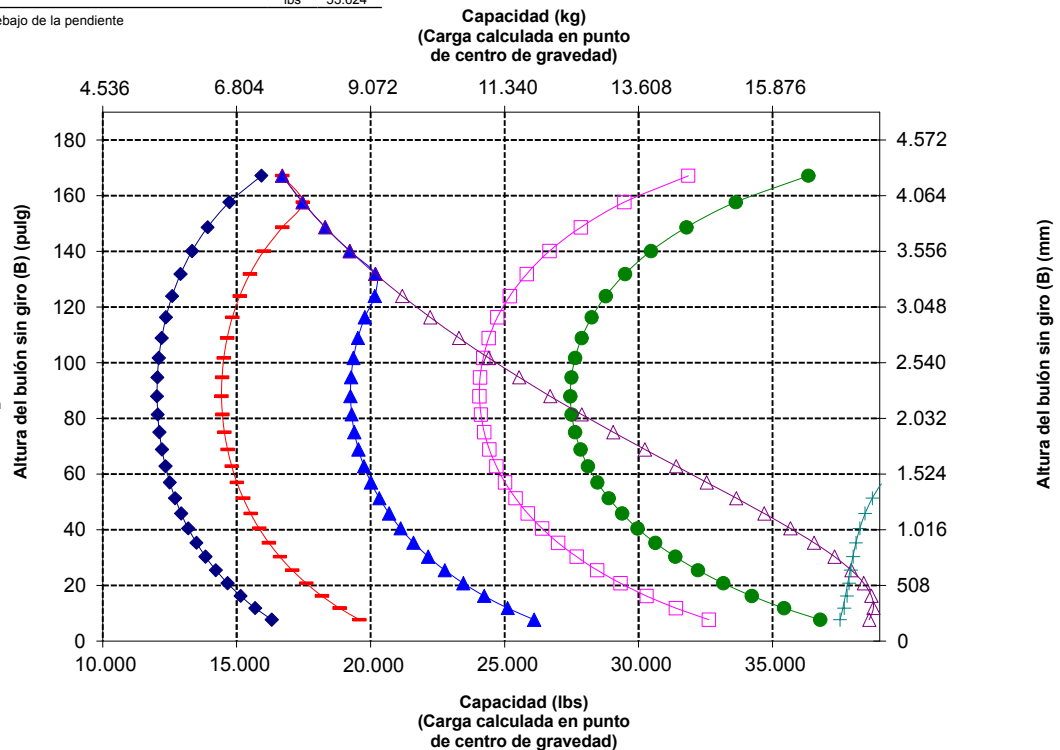
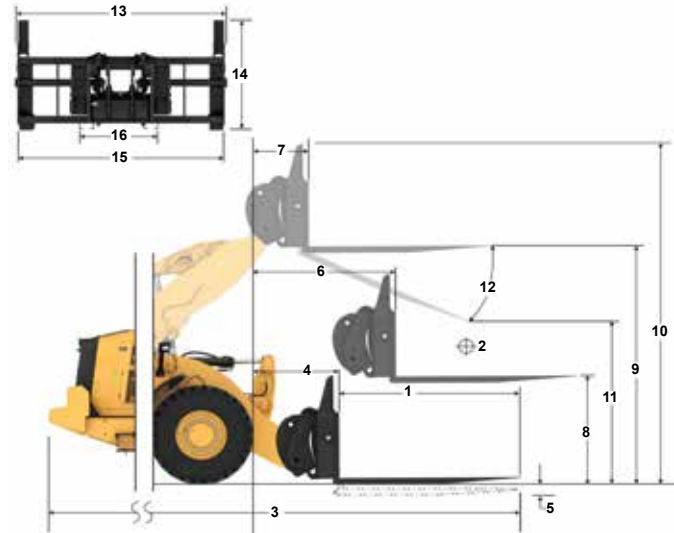

ADVERTENCIA: No sobrepase la capacidad de carga de las puntas. La capacidad de una punta individual está estampada en el lateral de cada una.

Especificaciones de la horquilla

Especificaciones de la horquilla

1	Longitud de punta	mm	2.438
		pulg	96,0
2	Centro de carga	mm	1.219
		pulg	48,0
	Carga límite de equilibrio estático: horquilla recta	kg	10.803
		lbs	23.810
	Carga límite de equilibrio estático: horquilla articulada	kg	9.285
		lbs	20.465
	Carga nominal (SAE J1197: 50 % de FTSTL)	kg	4.643
		lbs	10.232
	Carga nominal (CEN EN 474-3 terreno desigual: 60 % de FTSTL)	kg	5.571
		lbs	12.279
	Carga nominal (CEN EN 474-3 terreno nivelado y firme: 80 % de FTSTL)	kg	6.276
		lbs	13.833
3	Longitud total máxima	mm	10.479
		pulg	412,6
4	Alcance con horquillas a nivel del suelo	mm	1.164
		pulg	45,8
5	*Del suelo a la parte inferior de la punta a la mínima altura y a la altura de la horquilla	mm	-64
		pulg	-2,5
6	Alcance con los brazos horizontales y al nivel de la horquilla	mm	1.790
		pulg	70,5
7	Alcance con la horquilla a la máxima altura	mm	923
		pulg	36,3
8	Longitud de arriba a abajo de la punta con los brazos horizontales y al nivel de la horquilla	mm	1.993
		pulg	78,5
9	Longitud de arriba a abajo de la punta a la máxima altura y al nivel de la horquilla	mm	4.076
		pulg	160,5
10	Altura total de la horquilla a elevación máxima (de la punta del portahorquillas al suelo)	mm	5.539
		pulg	218,1
11	Espacio libre en levantamiento pleno y descarga máxima	mm	1.774
		pulg	69,9
12	Ángulo de descarga máximo con respecto a la posición horizontal	grados	51
13	Anchura total del portahorquillas	mm	3.131
		pulg	123,3
14	Altura total del portahorquillas	mm	1.553
		pulg	61,1
15	Anchura de punta exterior (separación máxima)	mm	2.991
		pulg	117,8
16	Anchura de punta exterior (separación mínima)	mm	2.991
		pulg	117,8
	Anchura de punta (punta individual)	mm	200,0
		pulg	7,9
	Grosor de punta	mm	90,0
		pulg	3,5
	Peso de funcionamiento	kg	25.869
		lbs	57.015
	Capacidad de elevación de puntas con mordaza activa	kg	7.621
		lbs	16.796
	Capacidad de la punta	kg lbs	12.701
			27.993

*Los valores negativos indican por debajo de la pendiente

- Capacidad de puntas con mordaza activa
- ◆ Carga útil (SAE J1197)
- Carga útil (CEN EN 474-3: terreno irregular)
- ▲ Carga útil (CEN EN 474-3: terreno nivelado y firme)
- ◆ Carga límite de equilibrio estático: articulada
- ◆ Carga límite de equilibrio estático: máquina recta
- ◆ Capacidad hidráulica de inclinación
- ◆ Capacidad hidráulica de elevación

NOTA: Las cargas límite de equilibrio estático y el peso de funcionamiento se basan en la siguiente configuración de pala: neumáticos Bridgestone VJTL3, aire acondicionado, control de amortiguación, protector del tren de potencia, todos los fluidos, depósito de combustible, refrigerante, lubricantes y operador.

Las especificaciones y los valores se ajustan a las siguientes normas: SAE* J1197, ISO 14397-1, CEN** EN 474-3.

La carga nominal de operación para una pala equipada con una horquilla para palés se calcula a partir de los siguientes valores:

SAE J1197: 50 % de carga límite de equilibrio estático a giro pleno o límite hidráulico.

CEN EN 474-3: 60 % de carga límite de equilibrio estático a giro pleno en terreno irregular o límite hidráulico.

CEN EN 474-3: 80 % de carga límite de equilibrio estático a giro pleno en terreno firme y nivelado o límite hidráulico.

*SAE: Sociedad de Ingenieros de Automoción

**CEN: Comité Europeo de Normalización

966 LOG Fila de 3" para tubos y postes, FUSION

Punta de 96"
365-1318

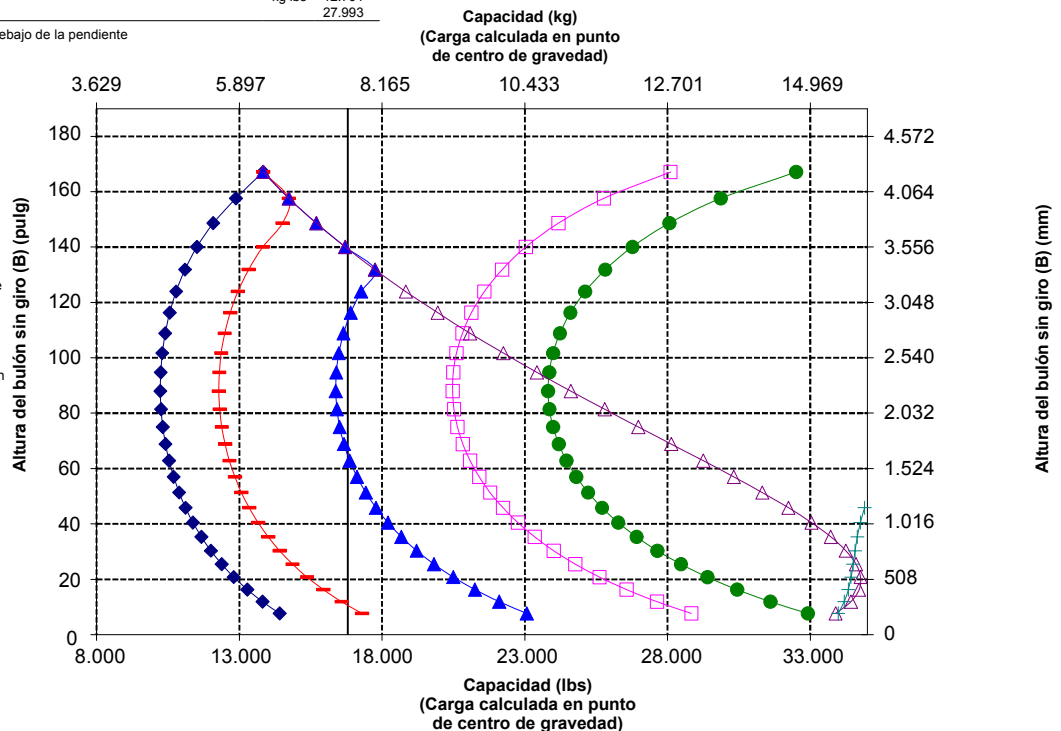
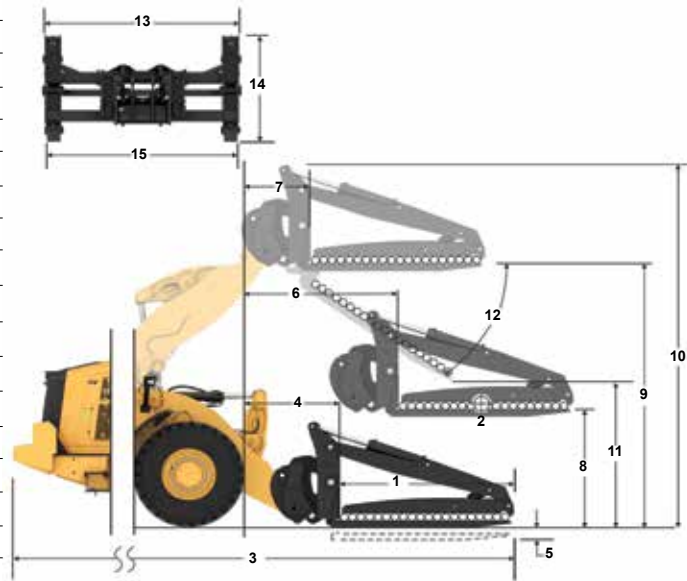

ADVERTENCIA: No sobrepase la capacidad de carga de las puntas. La capacidad de una punta individual está estampada en el lateral de cada una.



ADVERTENCIA: Cuando se suministra continuamente una mordaza con 15.513 kPa (2.250 lb/pulg²), la clasificación por punta es de 7.621 kg (16.796 lbs) a 1.219 mm (48") de centro de carga por par.

Especificaciones de Máquina para Aplicaciones Forestales para 966 XE

Especificaciones de la horquilla

Especificaciones de la horquilla

1	Longitud de punta	mm	2.438
		pulg	96,0
2	Centro de carga	mm	1.219
		pulg	48,0
	Carga límite de equilibrio estático: horquilla recta	kg	13.277
		lbs	29.262
	Carga límite de equilibrio estático: horquilla articulada	kg	11.401
		lbs	25.128
	Carga nominal (SAE J1197: 50 % de FTSTL)	kg	5.701
		lbs	12.564
	Carga nominal (CEN EN 474-3 terreno desigual: 60 % de FTSTL)	kg	6.841
		lbs	15.077
	Carga nominal (CEN EN 474-3 terreno nivelado y firme: 80 % de FTSTL)	kg	9.121
		lbs	20.103
3	Longitud total máxima	mm	10.479
		pulg	412,6
4	Alcance con horquillas a nivel del suelo	mm	1.164
		pulg	45,8
5	*Del suelo a la parte inferior de la punta a la mínima altura y a la altura de la horquilla	mm	-64
		pulg	-2,5
6	Alcance con los brazos horizontales y al nivel de la horquilla	mm	1.790
		pulg	70,5
7	Alcance con la horquilla a la máxima altura	mm	923
		pulg	36,3
8	Longitud de arriba a abajo de la punta con los brazos horizontales y al nivel de la horquilla	mm	1.993
		pulg	78,5
9	Longitud de arriba a abajo de la punta a la máxima altura y al nivel de la horquilla	mm	4.076
		pulg	160,5
10	Altura total de la horquilla a elevación máxima (de la punta del portahorquillas al suelo)	mm	5.539
		pulg	218,1
11	Espacio libre en levantamiento pleno y descarga máxima	mm	1.774
		pulg	69,9
12	Ángulo de descarga máximo con respecto a la posición horizontal	grados	51
13	Anchura total del portahorquillas	mm	3.131
		pulg	123,3
14	Altura total del portahorquillas	mm	1.553
		pulg	61,1
15	Anchura de punta exterior (separación máxima)	mm	2.991
		pulg	117,8
16	Anchura de punta exterior (separación mínima)	mm	2.991
		pulg	117,8
	Anchura de punta (punta individual)	mm	200,0
		pulg	7,9
	Grosor de punta	mm	90,0
		pulg	3,5
	Peso de funcionamiento	kg	25.869
		lbs	57.015
	Capacidad de elevación de puntas con mordaza activa	kg	7.621
		lbs	16.796
	Capacidad de la punta	kg	12.701
		lbs	27.993

*Los valores negativos indican por debajo de la pendiente

- Capacidad de elevación de puntas con mordaza activa
- Carga útil (SAE J1197)
- Carga útil (CEN EN 474-3: terreno irregular)
- Carga útil (CEN EN 474-3: terreno nivelado y firme)
- Carga límite de equilibrio estático: articulada
- Carga límite de equilibrio estático: máquina recta
- Capacidad hidráulica de inclinación
- Capacidad hidráulica de elevación

NOTA: Las cargas límite de equilibrio estático y el peso de funcionamiento se basan en la siguiente configuración de pala: neumáticos Bridgestone VJT L3, aire acondicionado, control de amortiguación, protector del tren de potencia, todos los fluidos, depósito de combustible, refrigerante, lubricantes y operador.

Las especificaciones y los valores se ajustan a las siguientes normas: SAE* J1197, ISO 14397-1, CEN** EN 474-3.

La carga nominal de operación para una pala equipada con una horquilla para palets se calcula a partir de los siguientes valores:

SAE J1197: 50 % de carga límite de equilibrio estático a giro pleno o límite hidráulico.

CEN EN 474-3: 60 % de carga límite de equilibrio estático a giro pleno en terreno irregular o límite hidráulico.

CEN EN 474-3: 80 % de carga límite de equilibrio estático a giro pleno en terreno firme y nivelado o límite hidráulico.

*SAE: Sociedad de Ingenieros de Automoción **CEN: Comité Europeo de Normalización

966 LOG Fila de 30" para tubos y postes, FUSION

Punta de 96"
365-1318

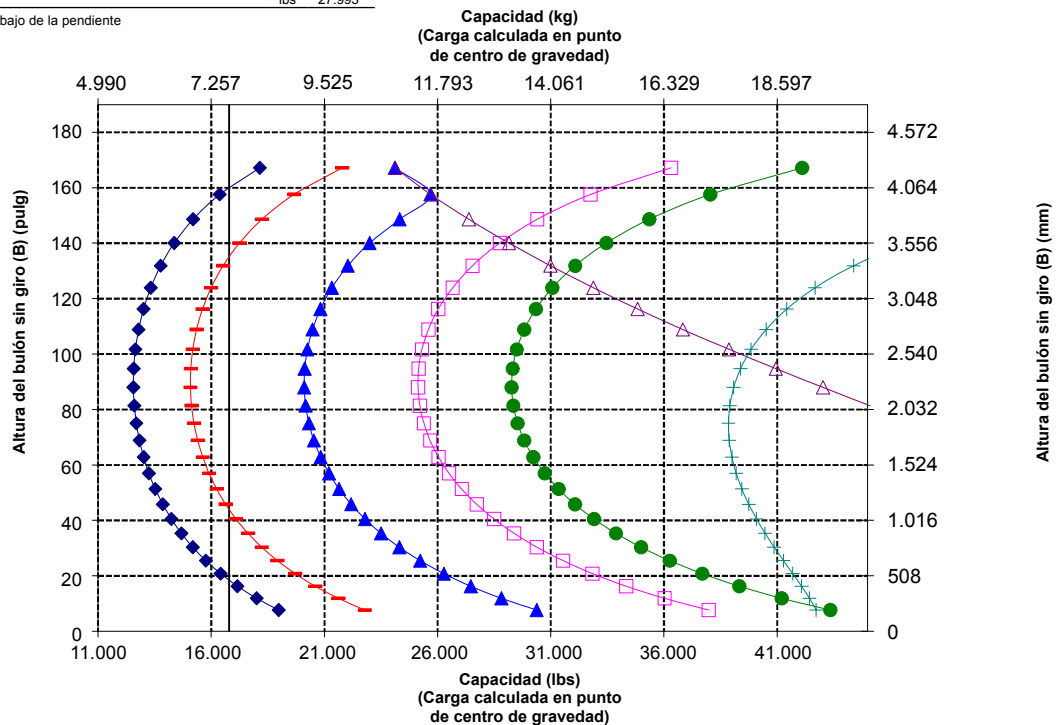
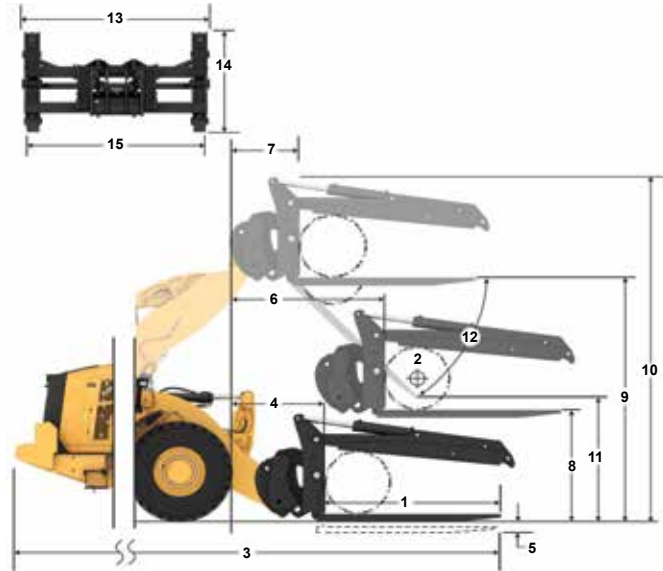

ADVERTENCIA: No sobrepase la capacidad de carga de las puntas. La capacidad de una punta individual está estampada en el lateral de cada una.



ADVERTENCIA: Cuando se suministra continuamente una mordaza con 15.513 kPa (2.250 lb/pulg²), la clasificación por punta es de 7.621 kg (16.796 lbs) a 1.219 mm (48") de centro de carga por par.

Especificaciones de la horquilla

Especificaciones de la horquilla

1	Longitud de punta	mm	2.438
		pulg	96,0
2	Centro de carga	mm	1.219
		pulg	48,0
	Carga límite de equilibrio estático: horquilla recta	kg	11.165
		lbs	24.608
	Carga límite de equilibrio estático: horquilla articulada	kg	9.653
		lbs	21.275
	Carga nominal (SAE J1197: 50 % de FTSTL)	kg	4.826
		lbs	10.637
	Carga nominal (CEN EN 474-3 terreno desigual: 60 % de FTSTL)	kg	5.792
		lbs	12.765
	Carga nominal (CEN EN 474-3 terreno nivelado y firme: 80 % de FTSTL)	kg	7.055
		lbs	15.549
3	Longitud total máxima	mm	10.479
		pulg	412,6
4	Alcance con horquillas a nivel del suelo	mm	1.164
		pulg	45,8
5	*Del suelo a la parte inferior de la punta a la mínima altura y a la altura de la horquilla	mm	-64
		pulg	-2,5
6	Alcance con los brazos horizontales y al nivel de la horquilla	mm	1.790
		pulg	70,5
7	Alcance con la horquilla a la máxima altura	mm	923
		pulg	36,3
8	Longitud de arriba a abajo de la punta con los brazos horizontales y al nivel de la horquilla	mm	1.993
		pulg	78,5
9	Longitud de arriba a abajo de la punta a la máxima altura y al nivel de la horquilla	mm	4.076
		pulg	160,5
10	Altura total de la horquilla a elevación máxima (de la punta del portahorquillas al suelo)	mm	7.074
		pulg	278,5
11	Espacio libre en levantamiento pleno y descarga máxima	mm	1.774
		pulg	69,9
12	Ángulo de descarga máximo con respecto a la posición horizontal	grados	51
13	Anchura total del portahorquillas	mm	3.131
		pulg	123,3
14	Altura total del portahorquillas	mm	3.088
		pulg	121,6
15	Anchura de punta exterior (separación máxima)	mm	2.991
		pulg	117,8
16	Anchura de punta exterior (separación mínima)	mm	2.991
		pulg	117,8
	Anchura de punta (punta individual)	mm	200,0
		pulg	7,9
	Grosor de punta	mm	90,0
		pulg	3,5
	Peso de funcionamiento	kg	25.869
		lbs	57.015
	Capacidad de la punta	kg	12.700
		lbs	27.991

*Los valores negativos indican por debajo de la pendiente

966 LOG Mordaza abierta para tubos y postes, FUSION

Punta de 96"
365-1318

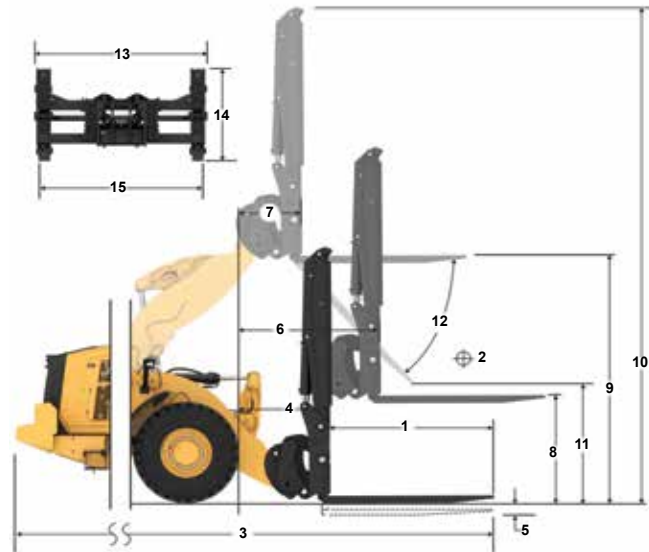

- Carga útil (SAE J1197)
- Carga útil (CEN EN 474-3: terreno irregular)
- Carga útil (CEN EN 474-3: terreno nivelado y firme)
- Carga límite de equilibrio estático: articulada
- Carga límite de equilibrio estático: máquina recta
- Capacidad hidráulica de inclinación
- Capacidad hidráulica de elevación

NOTA: Las cargas límite de equilibrio estático y el peso de funcionamiento se basan en la siguiente configuración de pala: neumáticos Bridgestone VJT L3, aire acondicionado, control de amortiguación, protector del tren de potencia, todos los fluidos, depósito de combustible, refrigerante, lubricantes y operador.

Las especificaciones y los valores se ajustan a las siguientes normas: SAE* J1197, ISO 14397-1, CEN** EN 474-3.

La carga nominal de operación para una pala equipada con una horquilla para palés se calcula a partir de los siguientes valores:

SAE J1197: 50 % de carga límite de equilibrio estático a giro pleno o límite hidráulico.

CEN EN 474-3: 60 % de carga límite de equilibrio estático a giro pleno en terreno irregular o límite hidráulico.

CEN EN 474-3: 80 % de carga límite de equilibrio estático a giro pleno en terreno firme y nivelado o límite hidráulico.

*SAE: Sociedad de Ingenieros de Automoción **CEN: Comité Europeo de Normalización

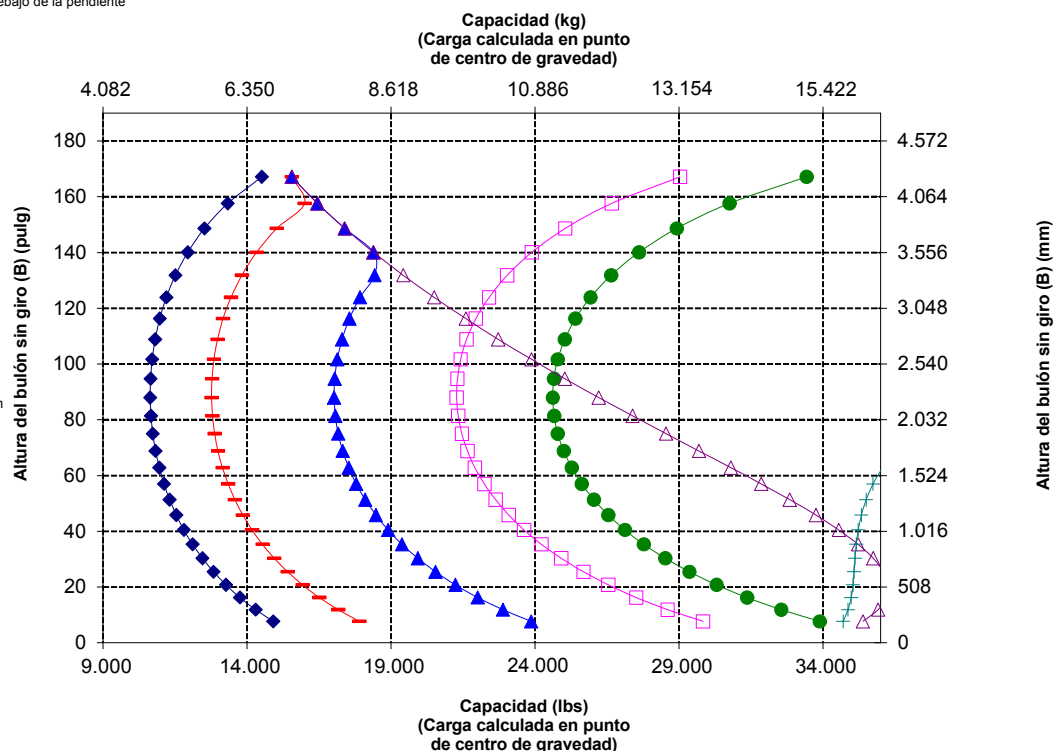

ADVERTENCIA: No sobrepase la capacidad de carga de las puntas. La capacidad de una punta individual está estampada en el lateral de cada una.

Especificaciones de Máquina para Aplicaciones Forestales para 966 XE

Especificaciones de la horquilla

Especificaciones de la horquilla

1	Longitud de punta	mm	1.609
		pulg	63,3
2	Anchura de horquilla	mm	2.324
		pulg	91,5
	Área de extremo	m ²	1,26
		pie ²	14
3	Altura interior (solo se aplica a doble mordaza superior)	mm	0
		pulg	0
4	Apertura mínima (solo se aplica a horquillas para aserradero)	mm	427
		pulg	17
	Peso de funcionamiento	kg	25.632
		lbs	56.509
5	Distancia en el interior de las puntas de las horquillas	mm	1.780
		pulg	70
	Carga límite de equilibrio estático, máquina articulada a la altura de la horquilla	kg	12.603
		lbs	27.785,7
	Carga límite de equilibrio estático, máquina recta a la altura de la horquilla	kg	14.550
		lbs	32.077,8
6	Altura máxima de la horquilla (con mordaza abierta si corresponde)	mm	2.843
		pulg	111,9
7	Espacio libre con máxima elevación, ángulo de descarga de 45° (si descarga máxima <> 45)	mm	2.765
		pulg	108,8
8	Espacio libre con elevación máxima y a la altura de la horquilla	mm	3.987
		pulg	157,0
9	Alcance con máxima elevación, ángulo de descarga de 45° (si descarga máxima <> 45)	mm	1.511
		pulg	59,5
10	Alcance con brazo de elevación horizontal y a la altura de la horquilla	mm	3.099
		pulg	122,0
11	*Del suelo a la parte inferior de la herramienta a la mínima altura y al nivel de la herramienta	mm	-63
		pulg	-2,5
12	Anchura entre puntas	mm	2.286
		pulg	90,0
13	Alcance a nivel del suelo	mm	2.398
		pulg	94
14	Apertura máxima en punta de horquilla y mordaza	mm	2.709
		pulg	106,7
15	Altura total de la horquilla a elevación completa y mordaza abierta	mm	6.830
		pulg	268,9
16	Longitud total De la punta de la horquilla hasta la parte posterior de la máquina	mm	9.275
		pulg	365,2
17	Espacio libre en posición de máxima elevación y descarga máxima Descarga (si <> 45)	mm	2.526
		pulg	99,5
18	Espacio libre con brazos de elevación horizontales y a la altura de la horquilla	mm	1.903,2
		pulg	74,9
19	Alcance con elevación máxima y a la altura de la horquilla	mm	2.231,4
		pulg	87,8
20	Ángulo de descarga máximo con respecto a la posición horizontal	grados	60
		rad	1,0

*Los valores negativos indican por debajo de la pendiente

966 LOG

Horquilla para serrería, FUSION

Punta de 63"

383-3.523

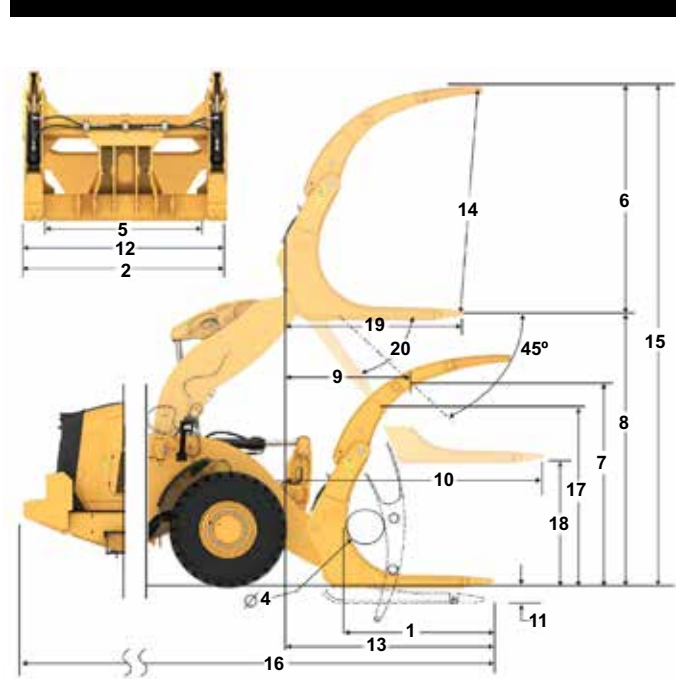

Capacidad (kg) (Carga calculada en punto de centro de gravedad)

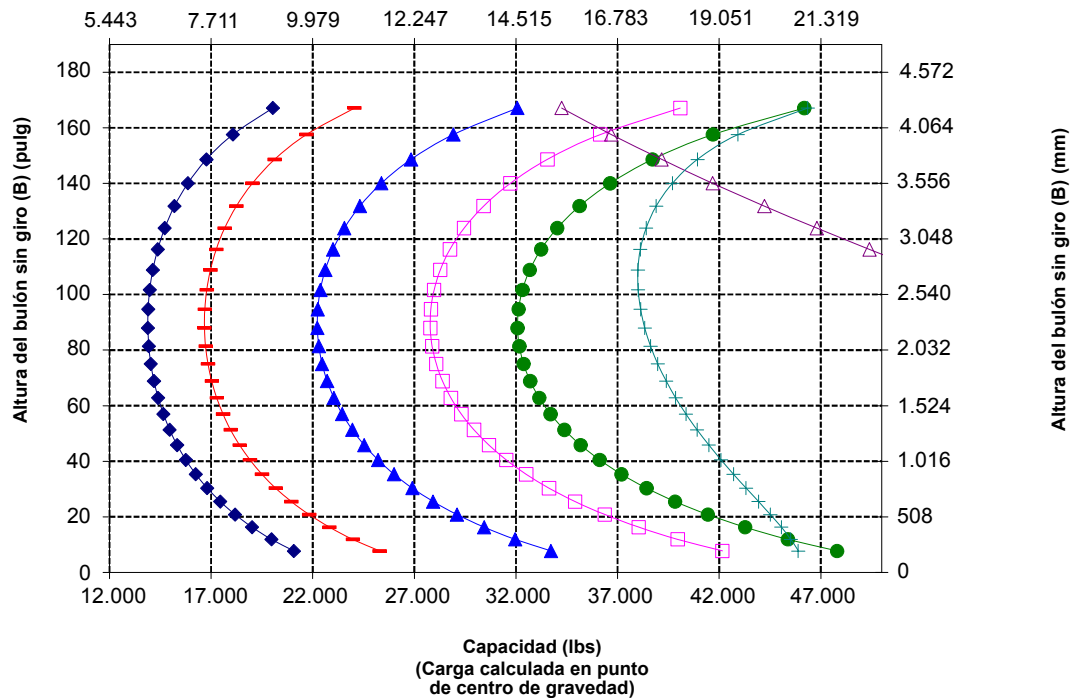

Especificaciones de la horquilla

Especificaciones de la horquilla

1	Longitud de punta	mm	1.609
		pulg	63,4
2	Anchura de horquilla	mm	2.498
		pulg	98,3
	Área de extremo	m ²	1,91
		pies ²	21
3	Altura interior (solo se aplica a doble mordaza superior)	mm	1.376
		pulg	54
4	Apertura mínima (solo se aplica a horquillas para aserradero)	mm	0
		pulg	0
	Peso de funcionamiento	kg	24.875
		lbs	54.840
5	Distancia en el interior de las puntas de las horquillas	mm	1.892
		pulg	74
	Carga límite de equilibrio estático, máquina articulada a la altura de la horquilla	kg	13.196
		lbs	29.092,2
	Carga límite de equilibrio estático, máquina recta a la altura de la horquilla	kg	15.125
		lbs	33.343,8
6	Altura máxima de la horquilla (con mordaza abierta si corresponde)	mm	2.943
		pulg	115,9
7	Espacio libre con máxima elevación, ángulo de descarga de 45° (si descarga máxima <= 45)	mm	2.859
		pulg	112,5
8	Espacio libre con elevación máxima y a la altura de la horquilla	mm	3.981
		pulg	156,7
9	Alcance con máxima elevación, ángulo de descarga de 45° (si descarga máxima <= 45)	mm	1.409
		pulg	55,5
10	Alcance con brazo de elevación horizontal y a la altura de la horquilla	mm	2.960
		pulg	116,5
11	*Del suelo a la parte inferior de la herramienta a la mínima altura y al nivel de la herramienta	mm	-69
		pulg	-2,7
12	Anchura entre puntas	mm	2.414
		pulg	95,0
13	Alcance a nivel del suelo	mm	2.264
		pulg	89
14	Apertura máxima en punta de horquilla y mordaza	mm	2.542
		pulg	100,1
15	Altura total de la horquilla a elevación completa y mordaza abierta	mm	6.925
		pulg	272,6
16	Longitud total De la punta de la horquilla hasta la parte posterior de la máquina	mm	9.141
		pulg	359,9
17	Espacio libre en posición de máxima elevación y descarga máxima Descarga (si <= 45)	mm	2.862
		pulg	112,7
18	Espacio libre con brazos de elevación horizontales y a la altura de la horquilla	mm	1.897,7
		pulg	74,7
19	Alcance con elevación máxima y a la altura de la horquilla	mm	2.092,8
		pulg	82,4
20	Ángulo de descarga máximo con respecto a la posición horizontal	grados	45
		rad	0,8
	Capacidad de la punta	kg	N/A
		lbs	N/A

*Los valores negativos indican por debajo de la pendiente

966 LOG Troncos y madera con abrazadera, con bulón

Punta de 63"
398-4960

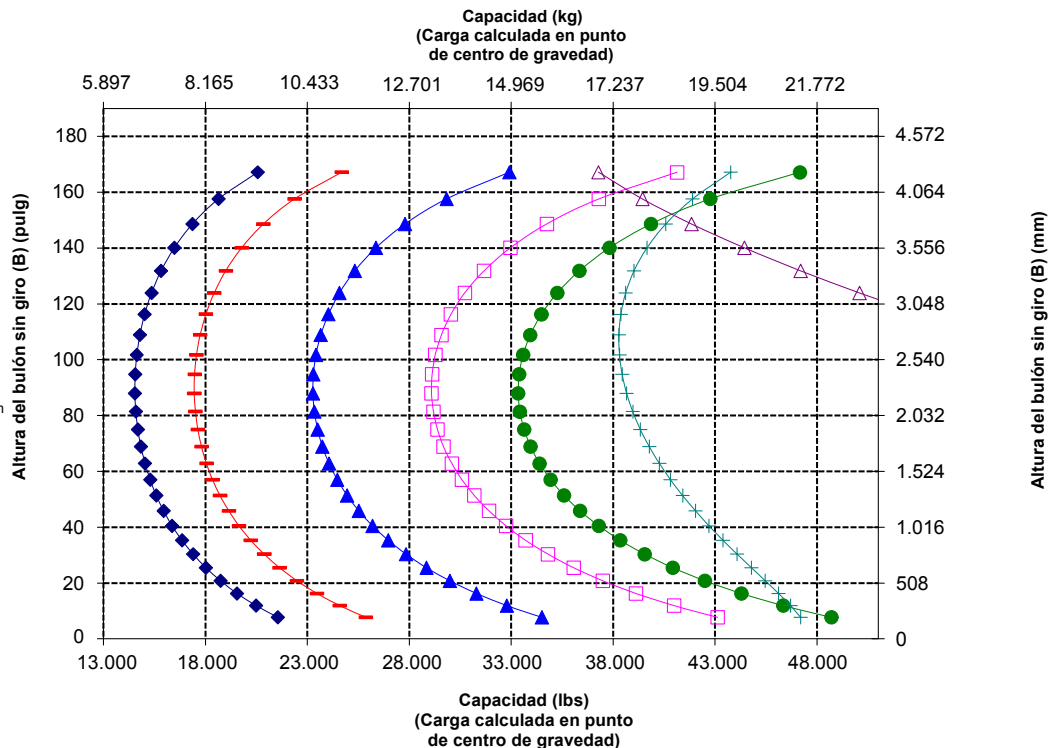
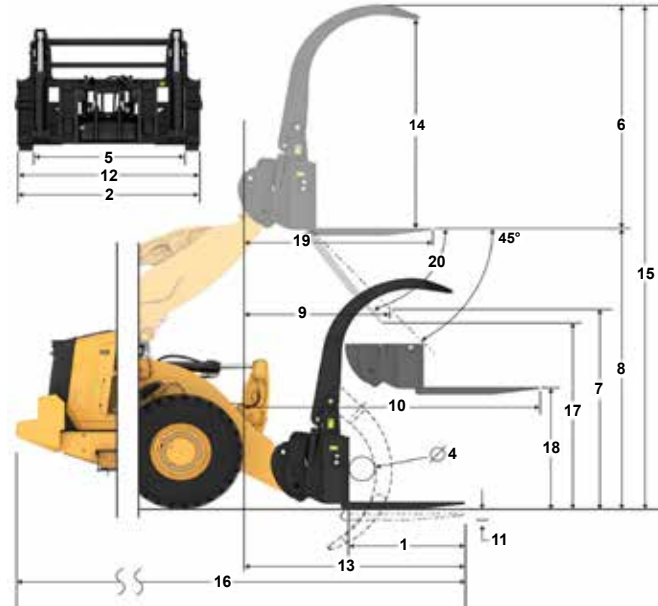

Especificaciones de Máquina para Aplicaciones Forestales para 966 XE

Especificaciones de la horquilla

Especificaciones de la horquilla

1	Longitud de punta	mm	1.677
		pulg	66,0
2	Anchura de horquilla	mm	2.236
		pulg	88,0
	Área de extremo	m ²	1,58
		pies ²	17
3	Altura interior (solo se aplica a doble mordaza superior)	mm	0
		pulg	0
4	Apertura mínima (solo se aplica a horquillas para aserradero)	mm	457
		pulg	18
	Peso de funcionamiento	kg	24.348
		lbs	53.678
5	Distancia en el interior de las puntas de las horquillas	mm	1.904
		pulg	75
	Carga límite de equilibrio estático, máquina articulada a la altura de la horquilla	kg	12.940
		lbs	28.527,3
	Carga límite de equilibrio estático, máquina recta a la altura de la horquilla	kg	14.780
		lbs	32.583,0
6	Altura máxima de la horquilla (con mordaza abierta si corresponde)	mm	3.154
		pulg	124,2
7	Espacio libre con máxima elevación, ángulo de descarga de 45° (si descarga máxima <= 45)	mm	4.313
		pulg	169,8
8	Espacio libre con elevación máxima y a la altura de la horquilla	mm	3.919
		pulg	154,3
9	Alcance con máxima elevación, ángulo de descarga de 45° (si descarga máxima <= 45)	mm	2.399
		pulg	94,4
10	Alcance con brazo de elevación horizontal y a la altura de la horquilla	mm	3.241
		pulg	127,6
11	*Del suelo a la parte inferior de la herramienta a la mínima altura y al nivel de la herramienta	mm	-132
		pulg	-5,2
12	Anchura entre puntas	mm	2.184
		pulg	86,0
13	Alcance a nivel del suelo	mm	2.596
		pulg	102
14	Apertura máxima en punta de horquilla y mordaza	mm	2.931
		pulg	115,4
15	Altura total de la horquilla a elevación completa y mordaza abierta	mm	7.073
		pulg	278,5
16	Longitud total De la punta de la horquilla hasta la parte posterior de la máquina	mm	9.473
		pulg	373,0
17	Espacio libre en posición de máxima elevación y descarga máxima Descarga (si <= 45)	mm	5.744
		pulg	226,1
18	Espacio libre con brazos de elevación horizontales y a la altura de la horquilla	mm	1.835,1
		pulg	72,2
19	Alcance con elevación máxima y a la altura de la horquilla	mm	2.373,3
		pulg	93,4
20	Ángulo de descarga máximo con respecto a la posición horizontal	grados	58
		rad	1,0

*Los valores negativos indican por debajo de la pendiente

966 LOG

Punta de 66"

Poste de aserraderos, con bulón

422-4.917

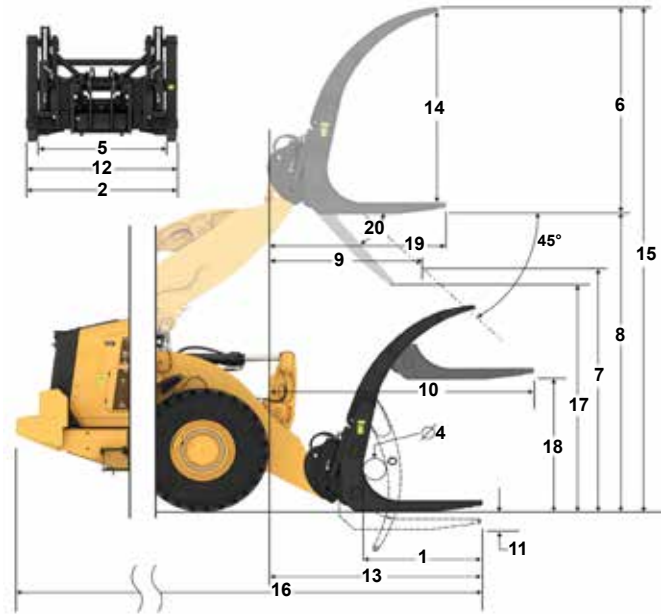

Capacidad (kg)
(Carga calculada en punto
de centro de gravedad)

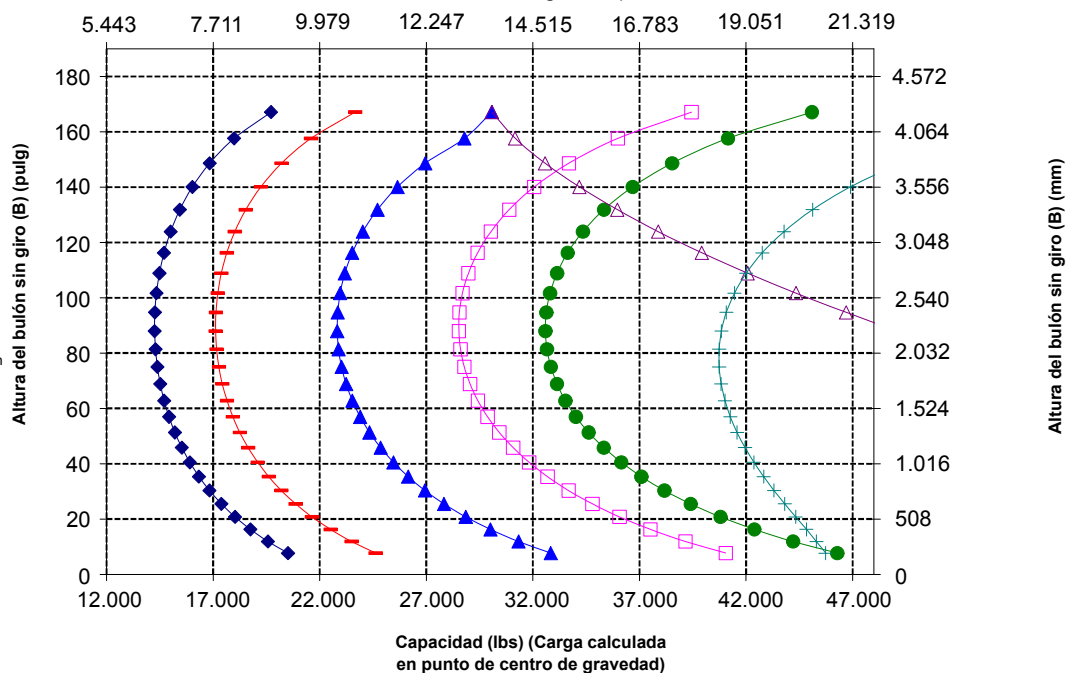

NOTA: Las cargas límite de equilibrio estático y el peso de funcionamiento se basan en la siguiente configuración de pala: neumáticos Bridgestone VJT L3, aire acondicionado, control de amortiguación, protector del tren de potencia, todos los fluidos, depósito de combustible, refrigerante, lubricantes y operador.

Las especificaciones y los valores se ajustan a las siguientes normas: SAE* J1197, ISO 14397-1, CEN** EN 474-3.

La carga nominal de operación para una pala equipada con una horquilla para palets se calcula a partir de los siguientes valores:
SAE J1197: 50 % de carga límite de equilibrio estático a giro pleno o límite hidráulico.
CEN EN 474-3: 60 % de carga límite de equilibrio estático a giro pleno en terreno irregular o límite hidráulico.
CEN EN 474-3: 80 % de carga límite de equilibrio estático a giro pleno en terreno firme y nivelado o límite hidráulico.

*SAE: Sociedad de Ingenieros de Automoción **CEN: Comité Europeo de Normalización

Especificaciones de la horquilla

Especificaciones de la horquilla

1	Longitud de punta	mm	1.524
		pulg	60,0
2	Centro de carga	mm	762
		pulg	30,0
	Carga límite de equilibrio estático: horquilla recta	kg	14.329
		lbs	31.582
	Carga límite de equilibrio estático: horquilla articulada	kg	12.586
		lbs	27.740
	Carga nominal (SAE J1197: 50 % de FTSTL)	kg	6.293
		lbs	13.870
	Carga nominal (CEN EN 474-3 terreno desigual: 60 % de FTSTL)	kg	7.552
		lbs	16.644
	Carga nominal (CEN EN 474-3 terreno nivelado y firme: 80 % de FTSTL)	kg	10.069
		lbs	22.192
3	Longitud total máxima	mm	9.521
		pulg	374,8
4	Alcance con horquillas a nivel del suelo	mm	1.120
		pulg	44,1
5	*Del suelo a la parte inferior de la punta a la mínima altura y a la altura de la horquilla	mm	-88
		pulg	-3,5
6	Alcance con los brazos horizontales y al nivel de la horquilla	mm	1.728
		pulg	68,0
7	Alcance con la horquilla a la máxima altura	mm	860
		pulg	33,9
8	Longitud de arriba a abajo de la punta con los brazos horizontales y al nivel de la horquilla	mm	1.968
		pulg	77,5
9	Longitud de arriba a abajo de la punta a la máxima altura y al nivel de la horquilla	mm	4.052
		pulg	159,5
10	Altura total de la horquilla a elevación máxima (de la punta del portahorquillas al suelo)	mm	5.562
		pulg	219,0
11	Espacio libre en levantamiento pleno y descarga máxima	mm	2.600
		pulg	102,4
12	Ángulo de descarga máximo con respecto a la posición horizontal	grados	47
13	Anchura total del portahorquillas	mm	2.176
		pulg	85,7
14	Altura total del portahorquillas	mm	1.601
		pulg	63,0
15	Anchura de punta exterior (separación máxima)	mm	2.084
		pulg	82,0
16	Anchura de punta exterior (separación mínima)	mm	1.002
		pulg	39,4
	Anchura de punta (punta individual)	mm	180,0
		pulg	7,1
	Grosor de punta	mm	90,0
		pulg	3,5
	Capacidad de la punta	kg	15.906
		lbs	35.057
	Peso de funcionamiento	kg	24.120
		lbs	53.161

*Los valores negativos indican por debajo de la pendiente

- Carga útil (SAE J1197)
- Carga útil (CEN EN 474-3: terreno irregular)
- Carga útil (CEN EN 474-3: terreno nivelado y firme)
- Carga límite de equilibrio estático: articulada
- Carga límite de equilibrio estático: máquina recta
- Capacidad hidráulica de inclinación
- Capacidad hidráulica de elevación

NOTA: Las cargas límite de equilibrio estático y el peso de funcionamiento se basan en la siguiente configuración de pala: neumáticos Bridgestone VJT L3, aire acondicionado, control de amortiguación, protector del tren de potencia, todos los fluidos, depósito de combustible, refrigerante, lubricantes y operador.

Las especificaciones y los valores se ajustan a las siguientes normas: SAE* J1197, ISO 14397-1, CEN** EN 474-3.

La carga nominal de operación para una pala equipada con una horquilla para palés se calcula a partir de los siguientes valores:
SAE J1197: 50 % de carga límite de equilibrio estático a giro pleno o límite hidráulico.
CEN EN 474-3: 60 % de carga límite de equilibrio estático a giro pleno en terreno irregular o límite hidráulico.
CEN EN 474-3: 80 % de carga límite de equilibrio estático a giro pleno en terreno firme y nivelado o límite hidráulico.

*SAE: Sociedad de Ingenieros de Automoción **CEN: Comité Europeo de Normalización

966 LOG Troncos y madera sin abrazadera, FUSION

Punta de 60"
435-4634

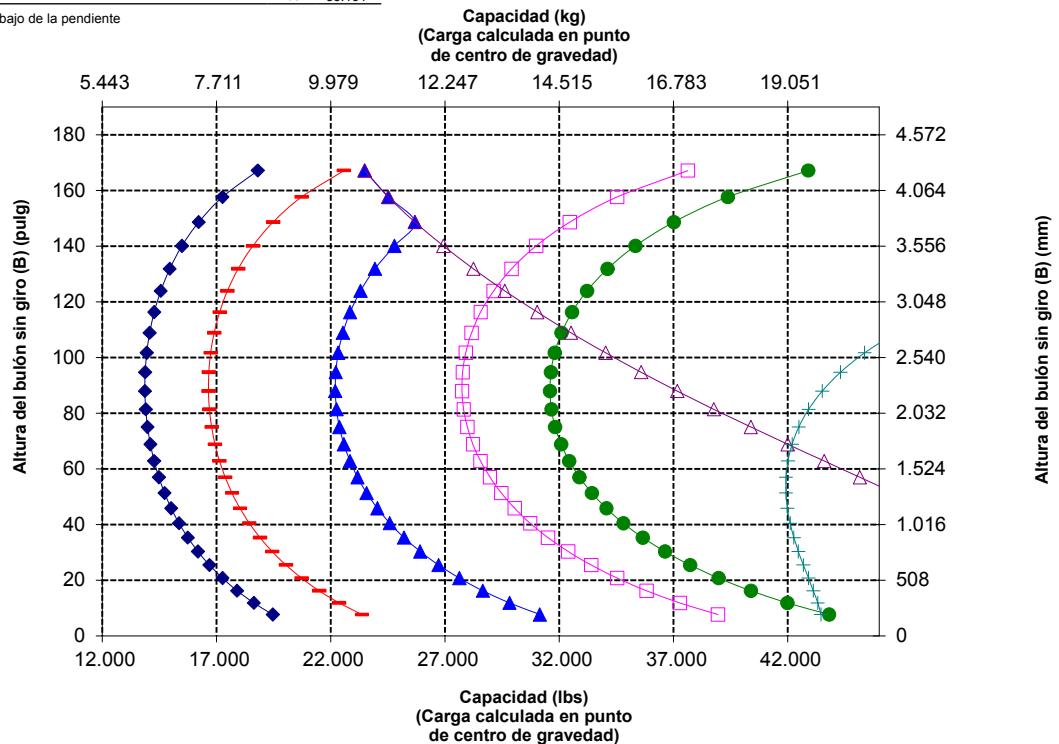
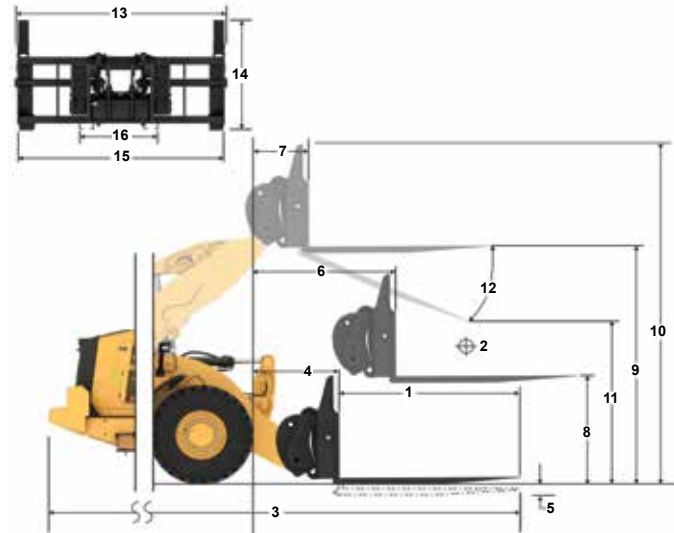

ADVERTENCIA: No sobrepase la capacidad de carga de las puntas. La capacidad de una punta individual está estampada en el lateral de cada una.

Especificaciones de Máquina para Aplicaciones Forestales para 966 XE

Especificaciones de la horquilla

Especificaciones de la horquilla

1	Longitud de punta	mm	1.829
		pulg	72,0
2	Centro de carga	mm	915
		pulg	36,0
	Carga límite de equilibrio estático: horquilla recta	kg	13.653
		lbs	30.091
	Carga límite de equilibrio estático: horquilla articulada	kg	11.985
		lbs	26.415
	Carga nominal (SAE J1197: 50 % de FTSTL)	kg	5.992
		lbs	13.207
	Carga nominal (CEN EN 474-3 terreno desigual: 60 % de FTSTL)	kg	7.191
		lbs	15.849
	Carga nominal (CEN EN 474-3 terreno nivelado y firme: 80 % de FTSTL)	kg	9.398
		lbs	20.714
3	Longitud total máxima	mm	9.826
		pulg	386,8
4	Alcance con horquillas a nivel del suelo	mm	1.120
		pulg	44,1
5	*Del suelo a la parte inferior de la punta a la mínima altura y a la altura de la horquilla	mm	-88
		pulg	-3,5
6	Alcance con los brazos horizontales y al nivel de la horquilla	mm	1.728
		pulg	68,0
7	Alcance con la horquilla a la máxima altura	mm	860
		pulg	33,9
8	Longitud de arriba a abajo de la punta con los brazos horizontales y al nivel de la horquilla	mm	1.968
		pulg	77,5
9	Longitud de arriba a abajo de la punta a la máxima altura y al nivel de la horquilla	mm	4.052
		pulg	159,5
10	Altura total de la horquilla a elevación máxima (de la punta del portahorquillas al suelo)	mm	5.562
		pulg	219,0
11	Espacio libre en levantamiento pleno y descarga máxima	mm	2.377
		pulg	93,6
12	Ángulo de descarga máximo con respecto a la posición horizontal	grados	47
13	Anchura total del portahorquillas	mm	2.176
		pulg	85,7
14	Altura total del portahorquillas	mm	1.601
		pulg	63,0
15	Anchura de punta exterior (separación máxima)	mm	2.084
		pulg	82,0
16	Anchura de punta exterior (separación mínima)	mm	1.002
		pulg	39,4
	Anchura de punta (punta individual)	mm	180,0
		pulg	7,1
	Grosor de punta	mm	90,0
		pulg	3,5
	Capacidad de la punta	kg	12.600
		lbs	27.770
	Peso de funcionamiento	kg	24.182
		lbs	53.297

*Los valores negativos indican por debajo de la pendiente

- ◆ Carga útil (SAE J1197)
- ◆ Carga útil (CEN EN 474-3: terreno irregular)
- ◆ Carga útil (CEN EN 474-3: terreno nivelado y firme)
- ◆ Carga límite de equilibrio estático: articulada
- ◆ Carga límite de equilibrio estático: máquina recta
- ◆ Capacidad hidráulica de inclinación
- ◆ Capacidad hidráulica de elevación

NOTA: Las cargas límite de equilibrio estático y el peso de funcionamiento se basan en la siguiente configuración de pala: neumáticos Bridgestone VJT L3, aire acondicionado, control de amortiguación, protector del tren de potencia, todos los fluidos, depósito de combustible, refrigerante, lubricantes y operador.

Las especificaciones y los valores se ajustan a las siguientes normas: SAE* J1197, ISO 14397-1, CEN** EN 474-3.

La carga nominal de operación para una pala equipada con una horquilla para palés se calcula a partir de los siguientes valores:
SAE J1197: 50 % de carga límite de equilibrio estático a giro pleno o límite hidráulico.
CEN EN 474-3: 60 % de carga límite de equilibrio estático a giro pleno en terreno irregular o límite hidráulico.
CEN EN 474-3: 80 % de carga límite de equilibrio estático a giro pleno en terreno firme y nivelado o límite hidráulico.

*SAE: Sociedad de Ingenieros de Automoción **CEN: Comité Europeo de Normalización

966 LOG Troncos y madera sin abrazadera, FUSION

Punta de 72"
435-4684

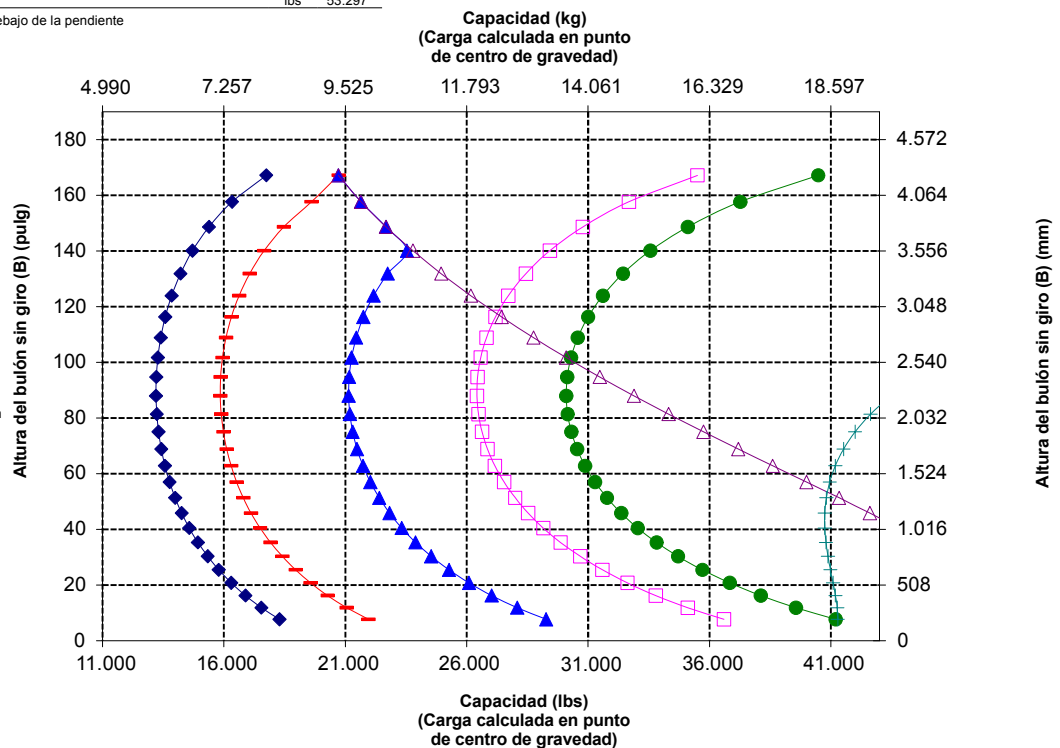
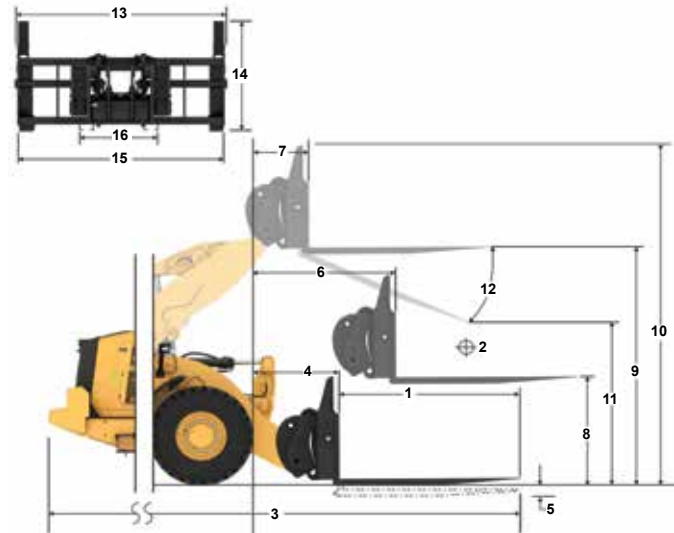

ADVERTENCIA: No sobrepase la capacidad de carga de las puntas. La capacidad de una punta individual está estampada en el lateral de cada una.

Especificaciones de la horquilla

Especificaciones de la horquilla

1	Longitud de punta	mm	2.438
		pulg	96,0
2	Centro de carga	mm	1.219
		pulg	48,0
	Carga límite de equilibrio estático: horquilla recta	kg	12.443
		lbs	27.425
	Carga límite de equilibrio estático: horquilla articulada	kg	10.907
		lbs	24.040
	Carga nominal (SAE J1197: 50 % de FTSTL)	kg	5.454
		lbs	12.020
	Carga nominal (CEN EN 474-3 terreno desigual: 60 % de FTSTL)	kg	6.544
		lbs	14.424
	Carga nominal (CEN EN 474-3 terreno nivelado y firme: 80 % de FTSTL)	kg	7.545
		lbs	16.630
3	Longitud total máxima	mm	10.435
		pulg	410,8
4	Alcance con horquillas a nivel del suelo	mm	1.121
		pulg	44,1
5	*Del suelo a la parte inferior de la punta a la mínima altura y a la altura de la horquilla	mm	-88
		pulg	-3,5
6	Alcance con los brazos horizontales y al nivel de la horquilla	mm	1.728
		pulg	68,0
7	Alcance con la horquilla a la máxima altura	mm	861
		pulg	33,9
8	Longitud de arriba a abajo de la punta con los brazos horizontales y al nivel de la horquilla	mm	1.968
		pulg	77,5
9	Longitud de arriba a abajo de la punta a la máxima altura y al nivel de la horquilla	mm	4.052
		pulg	159,5
10	Altura total de la horquilla a elevación máxima (de la punta del portahorquillas al suelo)	mm	5.562
		pulg	219,0
11	Espacio libre en levantamiento pleno y descarga máxima	mm	1.932
		pulg	76,1
12	Ángulo de descarga máximo con respecto a la posición horizontal	grados	47
13	Anchura total del portahorquillas	mm	2.176
		pulg	85,7
14	Altura total del portahorquillas	mm	1.601
		pulg	63,0
15	Anchura de punta exterior (separación máxima)	mm	2.084
		pulg	82,0
16	Anchura de punta exterior (separación mínima)	mm	1.002
		pulg	39,4
	Anchura de punta (punta individual)	mm	180,0
		pulg	7,1
	Grosor de punta	mm	90,0
		pulg	3,5
	Capacidad de la punta	kg	10.100
		lbs	22.260
	Peso de funcionamiento	kg	24.310
		lbs	53.579

*Los valores negativos indican por debajo de la pendiente

- ◆ Carga útil (SAE J1197)
- ◆ Carga útil (CEN EN 474-3: terreno irregular)
- ◆ Carga útil (CEN EN 474-3: terreno nivelado y firme)
- ◆ Carga límite de equilibrio estático: articulada
- ◆ Carga límite de equilibrio estático: máquina recta
- ◆ Capacidad hidráulica de inclinación
- ◆ Capacidad hidráulica de elevación

NOTA: Las cargas límite de equilibrio estático y el peso de funcionamiento se basan en la siguiente configuración de pala: neumáticos Bridgestone VJT L3, aire acondicionado, control de amortiguación, protector del tren de potencia, todos los fluidos, depósito de combustible, refrigerante, lubricantes y operador.

Las especificaciones y los valores se ajustan a las siguientes normas: SAE* J1197, ISO 14397-1, CEN** EN 474-3.

La carga nominal de operación para una pala equipada con una horquilla para palés se calcula a partir de los siguientes valores:
SAE J1197: 50 % de carga límite de equilibrio estático a giro pleno o límite hidráulico.
CEN EN 474-3: 60 % de carga límite de equilibrio estático a giro pleno en terreno irregular o límite hidráulico.
CEN EN 474-3: 80 % de carga límite de equilibrio estático a giro pleno en terreno firme y nivelado o límite hidráulico.

*SAE: Sociedad de Ingenieros de Automoción **CEN: Comité Europeo de Normalización

966 LOG

Troncos y madera sin abrazadera, FUSION

Punta de 96"

435-4686

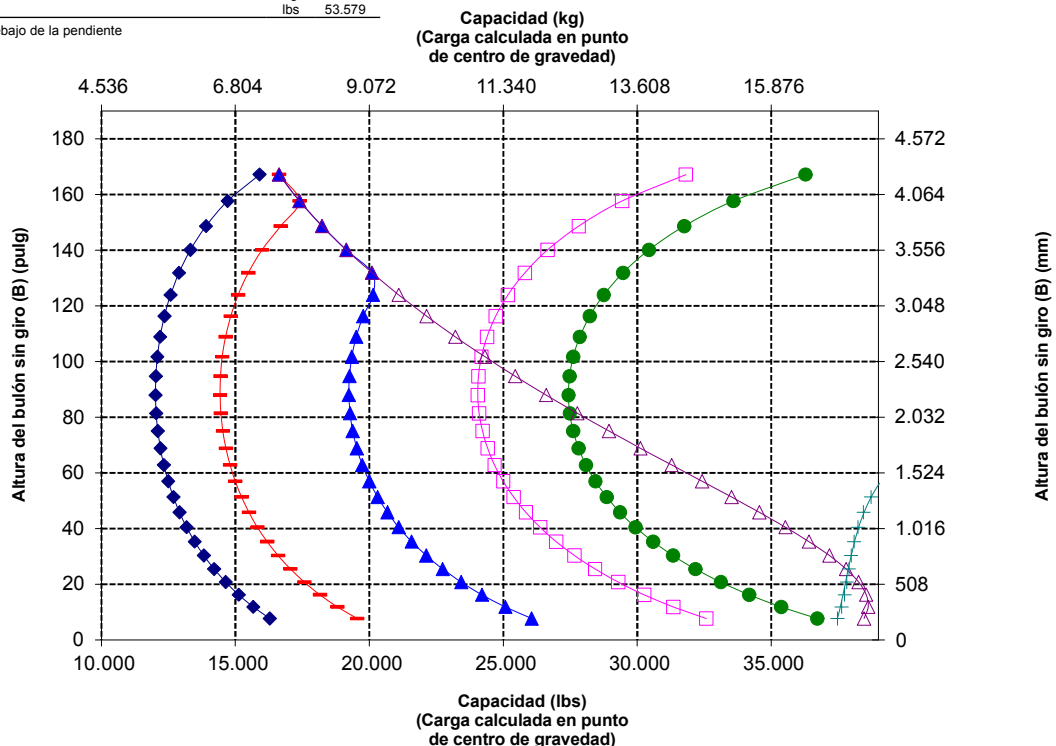
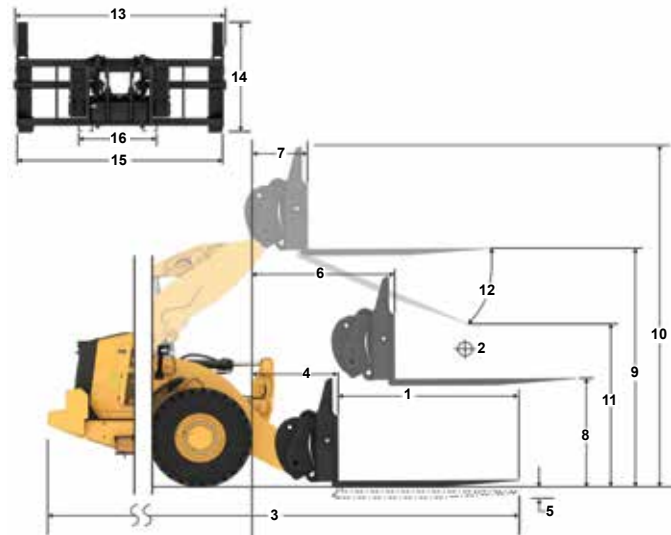

ADVERTENCIA: No sobrepase la capacidad de carga de las puntas. La capacidad de una punta individual está estampada en el lateral de cada una.

Especificaciones de Máquina para Aplicaciones Forestales para 966 XE

Especificaciones de la horquilla

Especificaciones de la horquilla

1	Longitud de punta	mm	2.438
		pulg	96,0
2	Centro de carga	mm	1.219
		pulg	48,0
	Carga límite de equilibrio estático: horquilla recta	kg	11.511
		lbs	25.370
	Carga límite de equilibrio estático: horquilla articulada	kg	9.950
		lbs	21.930
	Carga nominal (SAE J1197: 50 % de FTSTL)	kg	4.975
		lbs	10.965
	Carga nominal (CEN EN 474-3 terreno desigual: 60 % de FTSTL)	kg	5.970
		lbs	13.158
	Carga nominal (CEN EN 474-3 terreno nivelado y firme: 80 % de FTSTL)	kg	7.960
		lbs	17.544
3	Longitud total máxima	mm	10.466
		pulg	409,7
4	Alcance con horquillas a nivel del suelo	mm	1.091
		pulg	42,9
5	*Del suelo a la parte inferior de la punta a la mínima altura y a la altura de la horquilla	mm	-109
		pulg	-4,3
6	Alcance con los brazos horizontales y al nivel de la horquilla	mm	1.682
		pulg	66,2
7	Alcance con la horquilla a la máxima altura	mm	815
		pulg	32,1
8	Longitud de arriba a abajo de la punta con los brazos horizontales y al nivel de la horquilla	mm	1.947
		pulg	76,7
9	Longitud de arriba a abajo de la punta a la máxima altura y al nivel de la horquilla	mm	4.031
		pulg	158,7
10	Altura total de la horquilla a elevación máxima (de la punta del portahorquillas al suelo)	mm	5.493
		pulg	216,3
11	Espacio libre en levantamiento pleno y descarga máxima	mm	2.016
		pulg	79,4
12	Ángulo de descarga máximo con respecto a la posición horizontal	grados	45
13	Anchura total del portahorquillas	mm	3.131
		pulg	123,3
14	Altura total del portahorquillas	mm	1.553
		pulg	61,1
15	Anchura de punta exterior (separación máxima)	mm	2.991
		pulg	117,8
16	Anchura de punta exterior (separación mínima)	mm	2.991
		pulg	117,8
	Anchura de punta (punta individual)	mm	200,0
		pulg	7,9
	Grosor de punta	mm	90,0
		pulg	3,5
	Peso de funcionamiento	kg	25.315
		lbs	55.794
	Capacidad de elevación de puntas con mordaza activa	kg	7.621
		lbs	16.796
	Capacidad de la punta	kg	12.701
		lbs	27.993

*Los valores negativos indican por debajo de la pendiente

966 LOG

Punta de 96"

Fila de 3" para tubos y postes, con bulón

447-9939

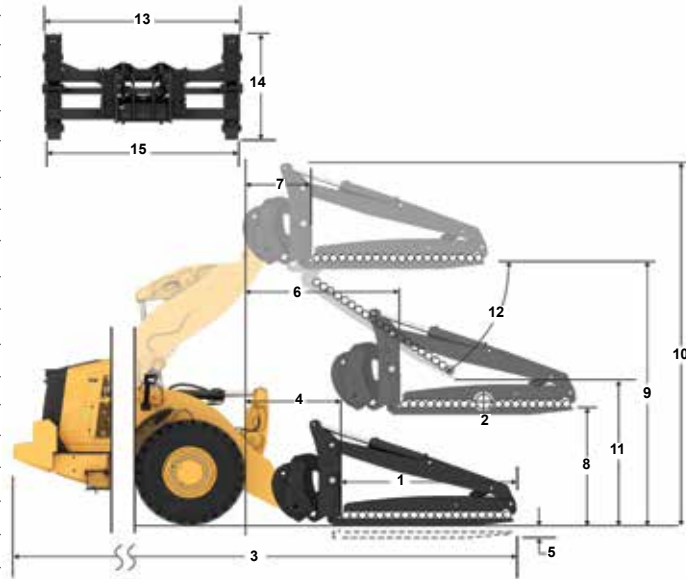

Capacidad (kg) (Carga calculada en punto de centro de gravedad)

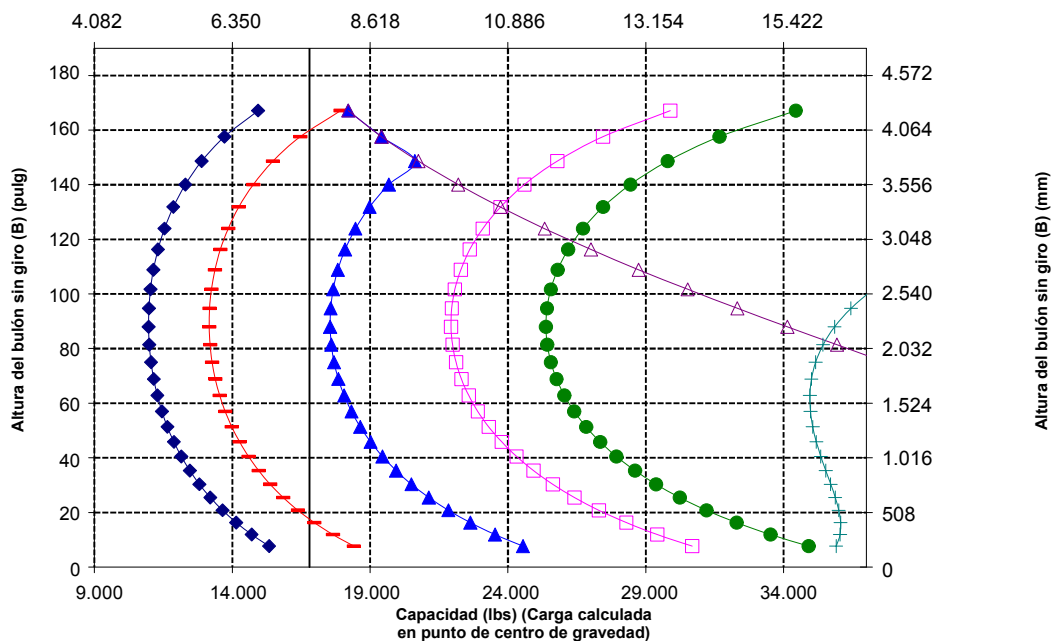

NOTA: Las cargas límite de equilibrio estático y el peso de funcionamiento se basan en la siguiente configuración de pala: neumáticos Bridgestone VJT L3, aire acondicionado, control de amortiguación, protector del tren de potencia, todos los fluidos, depósito de combustible, refrigerante, lubricantes y operador.

Las especificaciones y los valores se ajustan a las siguientes normas: SAE* J1197, ISO 14397-1, CEN** EN 474-3.

La carga nominal de operación para una pala equipada con una horquilla para palés se calcula a partir de los siguientes valores:
SAE J1197: 50 % de carga límite de equilibrio estático a giro pleno o límite hidráulico.
CEN EN 474-3: 60 % de carga límite de equilibrio estático a giro pleno en terreno irregular o límite hidráulico.
CEN EN 474-3: 80 % de carga límite de equilibrio estático a giro pleno en terreno firme y nivelado o límite hidráulico.

*SAE: Sociedad de Ingenieros de Automoción

**CEN: Comité Europeo de Normalización



ADVERTENCIA: No sobrepase la capacidad de carga de las puntas. La capacidad de una punta individual está estampada en el lateral de cada una.



ADVERTENCIA: Cuando se suministra continuamente una mordaza con 15.513 kPa (2.250 lb/pulg²), la clasificación por punta es de 7.621 kg (16.796 lbs) a 1.219 mm (48") de centro de carga por par.

Especificaciones de la horquilla

Especificaciones de la horquilla

1	Longitud de punta	mm	2.438
		pulg	96,0
2	Centro de carga	mm	1.219
		pulg	48,0
	Carga límite de equilibrio estático: horquilla recta	kg	14.236
		lbs	31.377
	Carga límite de equilibrio estático: horquilla articulada	kg	12.295
		lbs	27.098
	Carga nominal (SAE J1197: 50 % de FTSTL)	kg	6.147
		lbs	13.549
	Carga nominal (CEN EN 474-3 terreno desigual: 60 % de FTSTL)	kg	7.377
		lbs	16.259
	Carga nominal (CEN EN 474-3 terreno nivelado y firme: 80 % de FTSTL)	kg	9.836
		lbs	21.678
3	Longitud total máxima	mm	10.406
		pulg	409,7
4	Alcance con horquillas a nivel del suelo	mm	1.091
		pulg	42,9
5	*Del suelo a la parte inferior de la punta a la mínima altura y a la altura de la horquilla	mm	-109
		pulg	-4,3
6	Alcance con los brazos horizontales y al nivel de la horquilla	mm	1.682
		pulg	66,2
7	Alcance con la horquilla a la máxima altura	mm	815
		pulg	32,1
8	Longitud de arriba a abajo de la punta con los brazos horizontales y al nivel de la horquilla	mm	1.947
		pulg	76,7
9	Longitud de arriba a abajo de la punta a la máxima altura y al nivel de la horquilla	mm	4.031
		pulg	158,7
10	Altura total de la horquilla a elevación máxima (de la punta del portahorquillas al suelo)	mm	5.493
		pulg	216,3
11	Espacio libre en levantamiento pleno y descarga máxima	mm	2.016
		pulg	79,4
12	Ángulo de descarga máximo con respecto a la posición horizontal	grados	45
13	Anchura total del portahorquillas	mm	3.131
		pulg	123,3
14	Altura total del portahorquillas	mm	1.553
		pulg	61,1
15	Anchura de punta exterior (separación máxima)	mm	2.991
		pulg	117,8
16	Anchura de punta exterior (separación mínima)	mm	2.991
		pulg	117,8
	Anchura de punta (punta individual)	mm	200,0
		pulg	7,9
	Grosor de punta	mm	90,0
		pulg	3,5
	Peso de funcionamiento	kg	25.315
		lbs	55.794
	Capacidad de elevación de puntas con mordaza activa	kg	7.621
		lbs	16.796
	Capacidad de la punta	kg	12.701
		lbs	27.993

*Los valores negativos indican por debajo de la pendiente

966 LOG Fila de 30" para tubos y postes, con bulón

Punta de 96"
447-9939

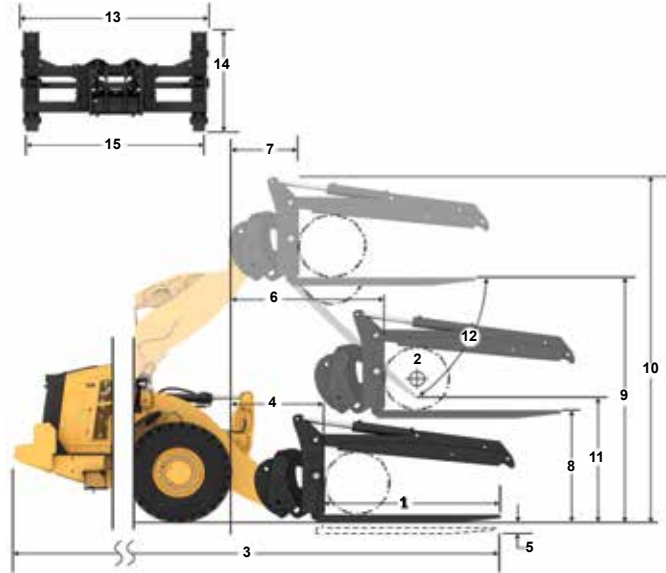

- Capacidad de elevación de puntas con mordaza activa
- Carga útil (SAE J1197)
- Carga útil (CEN EN 474-3: terreno irregular)
- Carga útil (CEN EN 474-3: terreno nivelado y firme)
- Carga límite de equilibrio estático: horquilla articulada
- Carga límite de equilibrio estático: máquina recta
- Capacidad hidráulica de inclinación
- Capacidad hidráulica de elevación

NOTA: Las cargas límite de equilibrio estático y el peso de funcionamiento se basan en la siguiente configuración de pala: neumáticos Bridgestone VJT L3, aire acondicionado, control de amortiguación, protector del tren de potencia, todos los fluidos, depósito de combustible, refrigerante, lubricantes y operador.

Las especificaciones y los valores se ajustan a las siguientes normas: SAE* J1197, ISO 14397-1, CEN** EN 474-3.

La carga nominal de operación para una pala equipada con una horquilla para palés se calcula a partir de los siguientes valores:
SAE J1197: 50 % de carga límite de equilibrio estático a giro pleno o límite hidráulico.
CEN EN 474-3: 60 % de carga límite de equilibrio estático a giro pleno en terreno irregular o límite hidráulico.
CEN EN 474-3: 80 % de carga límite de equilibrio estático a giro pleno en terreno firme y nivelado o límite hidráulico.

*SAE: Sociedad de Ingenieros de Automoción **CEN: Comité Europeo de Normalización

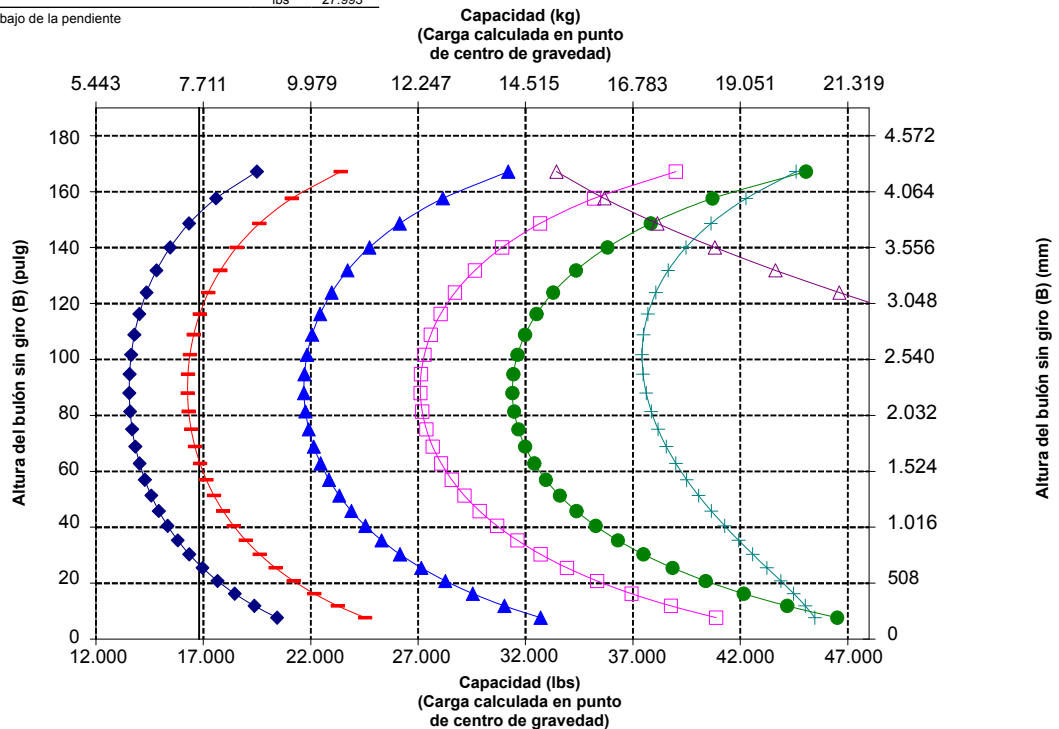

ADVERTENCIA: No sobrepase la capacidad de carga de las puntas. La capacidad de una punta individual está estampada en el lateral de cada una.



ADVERTENCIA: Cuando se suministra continuamente una mordaza con 15.513 kPa (2.250 lb/pulg²), la clasificación por punta es de 7.621 kg (16.796 lbs) a 1.219 mm (48") de centro de carga por par.

Especificaciones de Máquina para Aplicaciones Forestales para 966 XE

Especificaciones de la horquilla

Especificaciones de la horquilla

1	Longitud de punta	mm	2.438
		pulg	96,0
2	Centro de carga	mm	1.219
		pulg	48,0
	Carga límite de equilibrio estático: horquilla recta	kg	11.865
		lbs	26.151
	Carga límite de equilibrio estático: horquilla articulada	kg	10.310
		lbs	22.724
	Carga nominal (SAE J1197: 50 % de FTSTL)	kg	5.155
		lbs	11.362
	Carga nominal (CEN EN 474-3 terreno desigual: 60 % de FTSTL)	kg	6.186
		lbs	13.634
	Carga nominal (CEN EN 474-3 terreno nivelado y firme: 80 % de FTSTL)	kg	8.248
		lbs	18.179
3	Longitud total máxima	mm	10.406
		pulg	409,7
4	Alcance con horquillas a nivel del suelo	mm	1.091
		pulg	42,9
5	*Del suelo a la parte inferior de la punta a la mínima altura y a la altura de la horquilla	mm	-109
		pulg	-4,3
6	Alcance con los brazos horizontales y al nivel de la horquilla	mm	1.682
		pulg	66,2
7	Alcance con la horquilla a la máxima altura	mm	815
		pulg	32,1
8	Longitud de arriba a abajo de la punta con los brazos horizontales y al nivel de la horquilla	mm	1.947
		pulg	76,7
9	Longitud de arriba a abajo de la punta a la máxima altura y al nivel de la horquilla	mm	4.031
		pulg	158,7
10	Altura total de la horquilla a elevación máxima (de la punta del portahorquillas al suelo)	mm	7.103
		pulg	279,7
11	Espacio libre en levantamiento pleno y descarga máxima	mm	2.016
		pulg	79,4
12	Ángulo de descarga máximo con respecto a la posición horizontal	grados	45
13	Anchura total del portahorquillas	mm	3.131
		pulg	123,3
14	Altura total del portahorquillas	mm	3.163
		pulg	124,5
15	Anchura de punta exterior (separación máxima)	mm	2.991
		pulg	117,8
16	Anchura de punta exterior (separación mínima)	mm	2.991
		pulg	117,8
	Anchura de punta (punta individual)	mm	200,0
		pulg	7,9
	Grosor de punta	mm	90,0
		pulg	3,5
	Peso de funcionamiento	kg	25.315
		lbs	55.794
	Capacidad de la punta	kg	12.701
		lbs	27.993

*Los valores negativos indican por debajo de la pendiente

- Carga útil (SAE J1197)
- Carga útil (CEN EN 474-3: terreno irregular)
- Carga útil (CEN EN 474-3: terreno nivelado y firme)
- Carga límite de equilibrio estático: articulada
- Carga límite de equilibrio estático: máquina recta
- Capacidad hidráulica de inclinación
- Capacidad hidráulica de elevación

NOTA: Las cargas límite de equilibrio estático y el peso de funcionamiento se basan en la siguiente configuración de pala: neumáticos Bridgestone VJ L3, aire acondicionado, control de amortiguación, protector del tren de potencia, todos los fluidos, depósito de combustible, refrigerante, lubricantes y operador.

Las especificaciones y los valores se ajustan a las siguientes normas: SAE* J1197, ISO 14397-1, CEN** EN 474-3.

La carga nominal de operación para una pala equipada con una horquilla para palés se calcula a partir de los siguientes valores:
SAE J1197: 50 % de carga límite de equilibrio estático a giro pleno o límite hidráulico.
CEN EN 474-3: 60 % de carga límite de equilibrio estático a giro pleno en terreno irregular o límite hidráulico.
CEN EN 474-3: 80 % de carga límite de equilibrio estático a giro pleno en terreno firme y nivelado o límite hidráulico.

*SAE: Sociedad de Ingenieros de Automoción **CEN: Comité Europeo de Normalización

966 LOG Mordaza abierta para tubos y postes, con bulón

Punta de 96"
447-9939

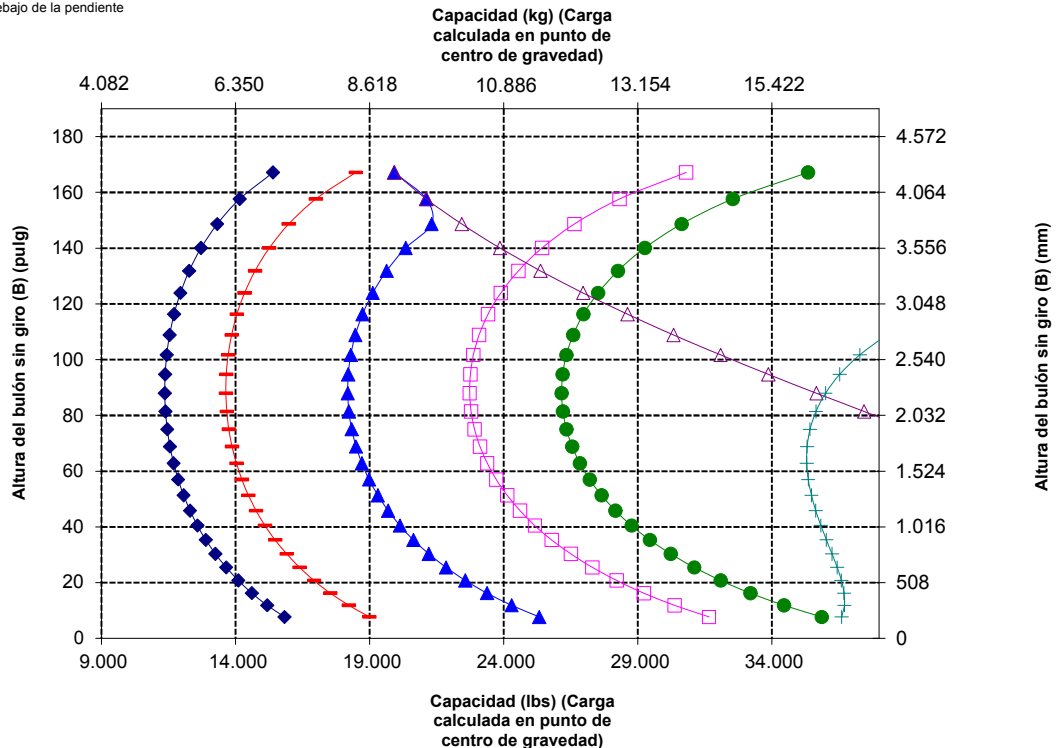
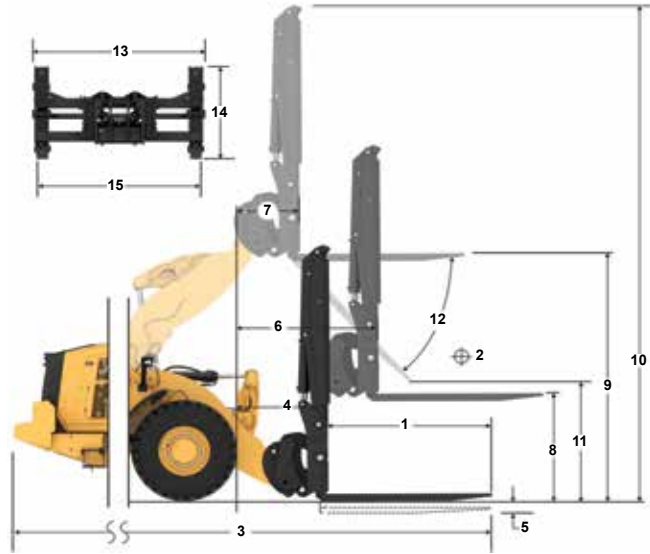

ADVERTENCIA: No supere la capacidad de carga de las puntas. La capacidad de una punta individual está estampada en el lateral de cada una.

Especificaciones de la horquilla

Especificaciones de la horquilla

1	Longitud de punta	mm pulg	1.221 48,1
2	Anchura de horquilla	mm pulg	1.943 76,5
	Área de extremo	m ² pies ²	3,1 33
3	Altura interior (solo se aplica a doble mordaza superior)	mm pulg	0 0
4	Apertura mínima (solo se aplica a horquillas para aserradero)	mm pulg	1.390 55
	Peso de funcionamiento	kg lbs	24.892 54.877
5	Distancia en el interior de las puntas de las horquillas	mm pulg	1.402 55
	Carga límite de equilibrio estático, máquina articulada a la altura de la horquilla	kg lbs	12.221 26942,2
	Carga límite de equilibrio estático, máquina recta a la altura de la horquilla	kg lbs	14.033 30937,5
6	Altura máxima de la horquilla (con mordaza abierta si corresponde)	mm pulg	3.762 148,1
7	Espacio libre con máxima elevación, ángulo de descarga de 45° (si descarga máxima <= 45)	mm pulg	3.086 121,5
8	Espacio libre con elevación máxima y a la altura de la horquilla	mm pulg	3.925 154,5
9	Alcance con máxima elevación, ángulo de descarga de 45° (si descarga máxima <= 45)	mm pulg	1.103 43,4
10	Alcance con brazo de elevación horizontal y a la altura de la horquilla	mm pulg	2.584 101,7
11	*Del suelo a la parte inferior de la herramienta a la mínima altura y al nivel de la herramienta	mm pulg	-125 -4,9
12	Anchura entre puntas	mm pulg	1.938 76,3
13	Alcance a nivel del suelo	mm pulg	1.934 76
14	Apertura máxima en punta de horquilla y mordaza	mm pulg	3.465 136,4
15	Altura total de la horquilla a elevación completa y mordaza abierta	mm pulg	7.687 302,7
16	Longitud total De la punta de la horquilla hasta la parte posterior de la máquina	mm pulg	8.810 346,9
17	Espacio libre en posición de máxima elevación y descarga máxima Descarga (si <= 45)	mm pulg	3.088 121,6
18	Espacio libre con brazos de elevación horizontales y a la altura de la horquilla	mm pulg	1842,0 72,5
19	Alcance con elevación máxima y a la altura de la horquilla	mm pulg	1716,2 67,6
20	Ángulo de descarga máximo con respecto a la posición horizontal	grados rad	45 0,8

*Los valores negativos indican por debajo de la pendiente

966 LOG

Punta de 48"

Garfio, con bulón

448-9058

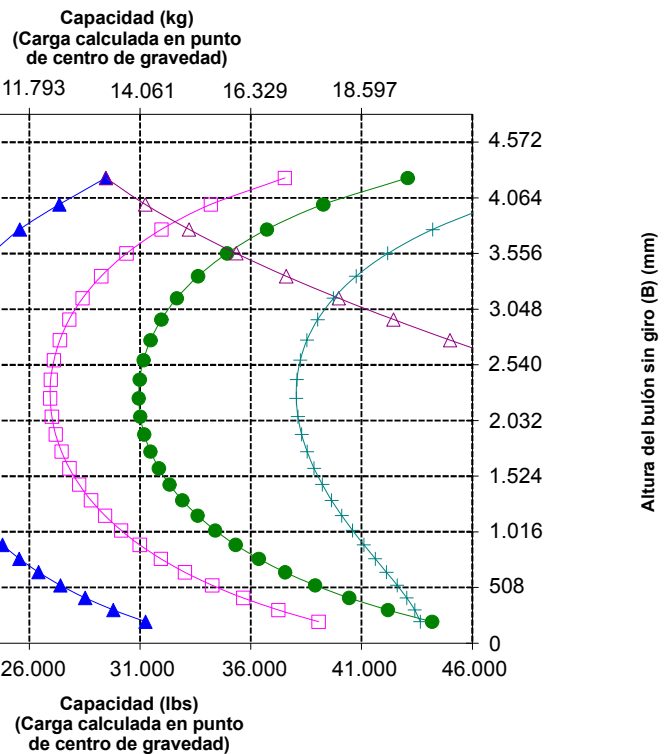
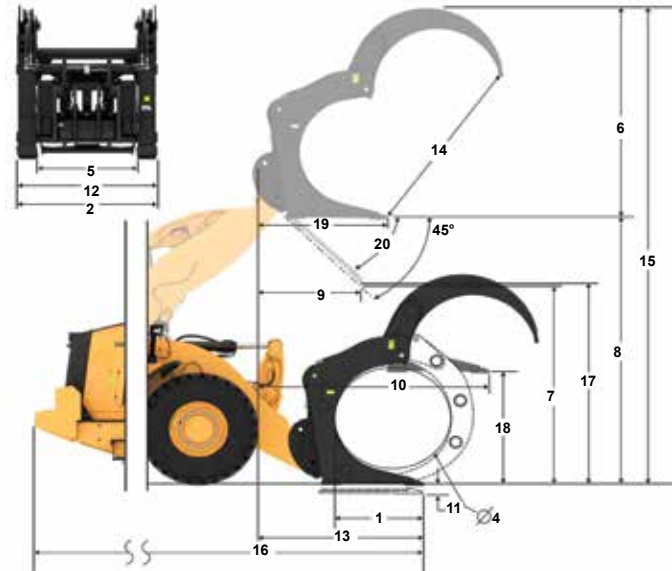

*SAE: Sociedad de Ingenieros de Automoción **CEN: Comité Europeo de Normalización

Especificaciones de Máquina para Aplicaciones Forestales para 966 XE

Especificaciones de la horquilla

Especificaciones de la horquilla

1	Longitud de punta	mm	1.611
		pulg	63,4
2	Anchura de horquilla	mm	2.500
		pulg	98,4
	Área de extremo	m ²	1,42
		pies ²	15
3	Altura interior (solo se aplica a doble mordaza superior)	mm	1.259
		pulg	50
4	Apertura mínima (solo se aplica a horquillas para aserradero)	mm	N/A
		pulg	N/A
	Peso de funcionamiento	kg	24.840
		lbs	54.762
5	Distancia en el interior de las puntas de las horquillas	mm	1.892
		pulg	74
	Carga límite de equilibrio estático, máquina articulada a la altura de la horquilla	kg	13.809
		libras	30443,1
	Carga límite de equilibrio estático, máquina recta a la altura de la horquilla	kg	15.820
		libras	34876,0
6	Altura máxima de la horquilla (con mordaza abierta si corresponde)	mm	2.700
		pulg	106,3
7	Espacio libre con máxima elevación, ángulo de descarga de 45° (si descarga máxima <= 45°)	mm	2.857
		pulg	112,5
8	Espacio libre con elevación máxima y a la altura de la horquilla	mm	3.981
		pulg	156,7
9	Alcance con máxima elevación, ángulo de descarga de 45° (si descarga máxima <= 45°)	mm	1.410
		pulg	55,5
10	Alcance con brazo de elevación horizontal y a la altura de la horquilla	mm	2.962
		pulg	116,6
11	*Del suelo a la parte inferior de la herramienta a la mínima altura y al nivel de la herramienta	mm	-69
		pulg	-2,7
12	Anchura entre puntas	mm	2.414
		pulg	95,0
13	Alcance a nivel del suelo	mm	2.267
		pulg	89
14	Apertura máxima en punta de horquilla y mordaza	mm	2.493
		pulg	98,1
15	Altura total de la horquilla a elevación completa y mordaza abierta	mm	6.680
		pulg	263,0
16	Longitud total De la punta de la horquilla hasta la parte posterior de la máquina	mm	9.143
		pulg	360,0
17	Espacio libre en posición de máxima elevación y descarga máxima Descarga (si <= 45°)	mm	2.861
		pulg	112,6
18	Espacio libre con brazos de elevación horizontales y a la altura de la horquilla	mm	1897,5
		pulg	74,7
19	Alcance con elevación máxima y a la altura de la horquilla	mm	2094,8
		pulg	82,5
20	Ángulo de descarga máximo con respecto a la posición horizontal	grados	45
		rad	0,8

*Los valores negativos indican por debajo de la pendiente

966 LOG Horquilla maderera, con bulón

Punta de 63"
472-1174

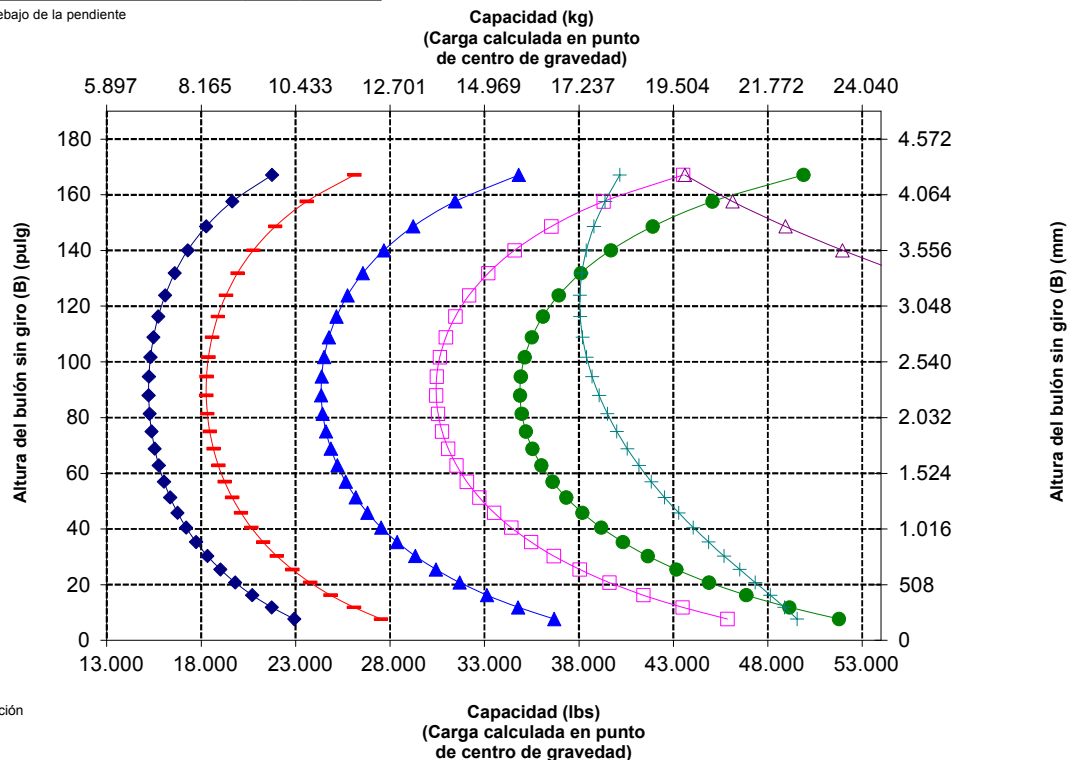
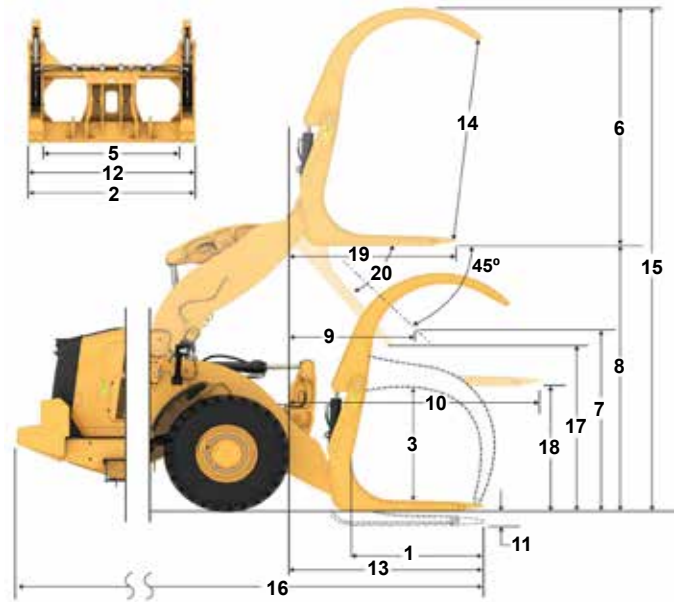

Especificaciones de Máquina para Aplicaciones Forestales para 966 XE

Especificaciones de la horquilla

Especificaciones de la horquilla

1	Longitud de punta	mm	1.611
		pulg	63,4
2	Anchura de horquilla	mm	2.500
		pulg	98,4
	Área de extremo	m ²	1,42
		pie ²	15
3	Altura interior (solo se aplica a doble mordaza superior)	mm	1.259
		pulg	50
4	Apertura mínima (solo se aplica a horquillas para aserradero)	mm	N/A
		pulg	N/A
	Peso de funcionamiento	kg	25.114
		lbs	55.367
5	Distancia en el interior de las puntas de las horquillas	mm	1.892
		pulg	74
	Carga límite de equilibrio estático, máquina articulada a la altura de la horquilla	kg	13.562
		lbs	29899,3
	Carga límite de equilibrio estático, máquina recta a la altura de la horquilla	kg	15.573
		lbs	34332,4
6	Altura máxima de la horquilla (con mordaza abierta si corresponde)	mm	2.700
		pulg	106,3
7	Espacio libre con máxima elevación, ángulo de descarga de 45° (si descarga máxima < 45)	mm	2.857
		pulg	112,5
8	Espacio libre con elevación máxima y a la altura de la horquilla	mm	3.981
		pulg	156,7
9	Alcance con máxima elevación, ángulo de descarga de 45° (si descarga máxima < 45)	mm	1.410
		pulg	55,5
10	Alcance con brazo de elevación horizontal y a la altura de la horquilla	mm	2.962
		pulg	116,6
11	*Del suelo a la parte inferior de la herramienta a la mínima altura y al nivel de la herramienta	mm	-69
		pulg	-2,7
12	Anchura entre puntas	mm	2.414
		pulg	95,0
13	Alcance a nivel del suelo	mm	2.267
		pulg	89
14	Apertura máxima en punta de horquilla y mordaza	mm	2.493
		pulg	98,1
15	Altura total de la horquilla a elevación completa y mordaza abierta	mm	6.680
		pulg	263,0
16	Longitud total De la punta de la horquilla hasta la parte posterior de la máquina	mm	9.143
		pulg	360,0
17	Espacio libre en posición de máxima elevación y descarga máxima Descarga (si < 45)	mm	2.861
		pulg	112,6
18	Espacio libre con brazos de elevación horizontales y a la altura de la horquilla	mm	1897,5
		pulg	74,7
19	Alcance con elevación máxima y a la altura de la horquilla	mm	2094,8
		pulg	82,5
20	Ángulo de descarga máximo con respecto a la posición horizontal	grados	45
		rad	0,8

*Los valores negativos indican por debajo de la pendiente

966 LOG

Horquilla maderera, con bulón

Punta de 63"

472-4662

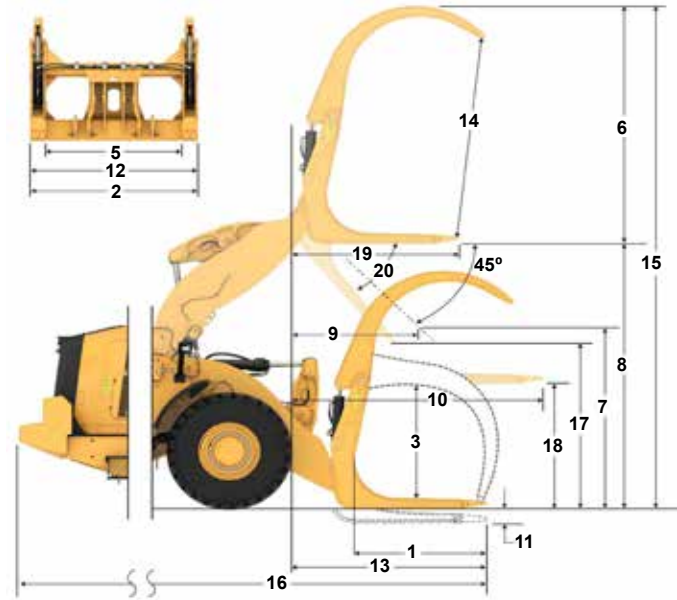

Capacidad (kg)
(Carga calculada en punto
de centro de gravedad)

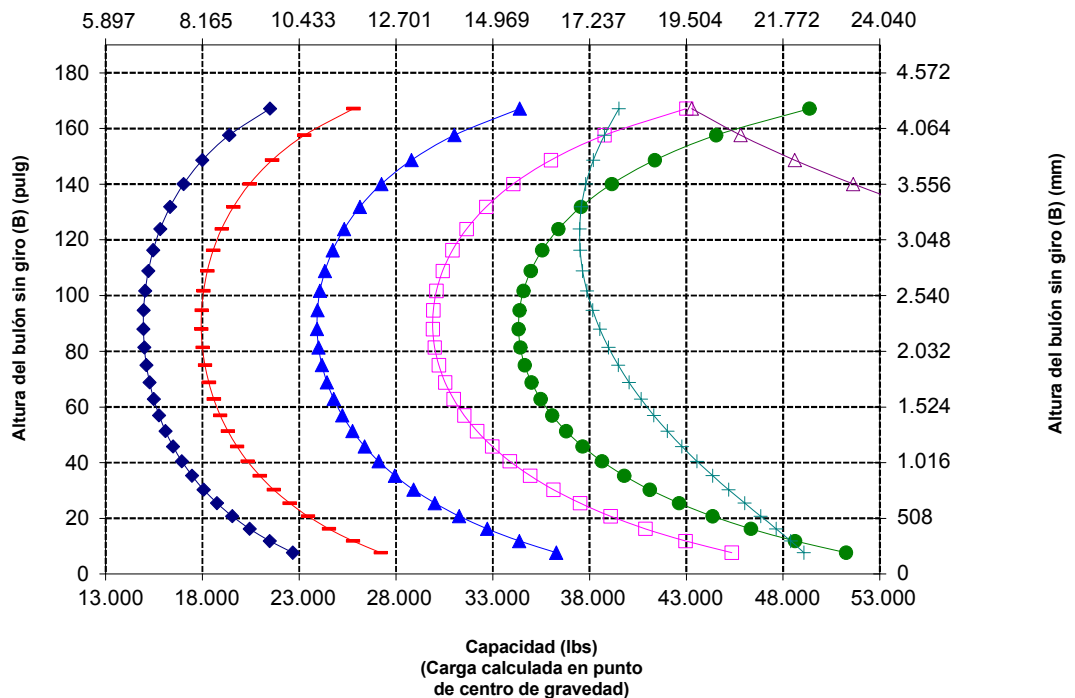

Especificaciones de Máquina para Aplicaciones Forestales para 966 XE

Especificaciones de la horquilla

Especificaciones de la horquilla

1	Longitud de punta	mm pulg	1.611 63,4
2	Anchura de horquilla	mm pulg	2.508 98,8
	Área de extremo	m ² pies ²	1,59 17
3	Altura interior (solo se aplica a doble mordaza superior)	mm pulg	0 0
4	Apertura mínima (solo se aplica a horquillas para aserradero)	mm pulg	662 26
	Peso de funcionamiento	kg lbs	25.144 55.433
5	Distancia en el interior de las puntas de las horquillas	mm pulg	1.907 75
	Carga límite de equilibrio estático, máquina articulada a la altura de la horquilla	kg lbs	13.212 29126,4
	Carga límite de equilibrio estático, máquina recta a la altura de la horquilla	kg lbs	15.193 33495,2
6	Altura máxima de la horquilla (con mordaza abierta si corresponde)	mm pulg	2.805 110,4
7	Espacio libre con máxima elevación, ángulo de descarga de 45° (si descarga máxima <= 45)	mm pulg	2.857 112,5
8	Espacio libre con elevación máxima y a la altura de la horquilla	mm pulg	3.981 156,7
9	Alcance con máxima elevación, ángulo de descarga de 45° (si descarga máxima <= 45)	mm pulg	1.410 55,5
10	Alcance con brazo de elevación horizontal y a la altura de la horquilla	mm pulg	2.962 116,6
11	*Del suelo a la parte inferior de la herramienta a la mínima altura y al nivel de la herramienta	mm pulg	-69 -2,7
12	Anchura entre puntas	mm pulg	2.413 95,0
13	Alcance a nivel del suelo	mm pulg	2.267 89
14	Apertura máxima en punta de horquilla y mordaza	mm pulg	2.727 107,4
15	Altura total de la horquilla a elevación completa y mordaza abierta	mm pulg	6.786 267,2
16	Longitud total De la punta de la horquilla hasta la parte posterior de la máquina	mm pulg	9.143 360,0
17	Espacio libre en posición de máxima elevación y descarga máxima Descarga (si <= 45)	mm pulg	2.861 112,6
18	Espacio libre con brazos de elevación horizontales y a la altura de la horquilla	mm pulg	1897,8 74,7
19	Alcance con elevación máxima y a la altura de la horquilla	mm pulg	2095,0 82,5
20	Ángulo de descarga máximo con respecto a la posición horizontal	grados rad	45 0,8

*Los valores negativos indican por debajo de la pendiente

966 LOG

Horquilla de aserraderos, con bulón

Punta de 63"

506-1946

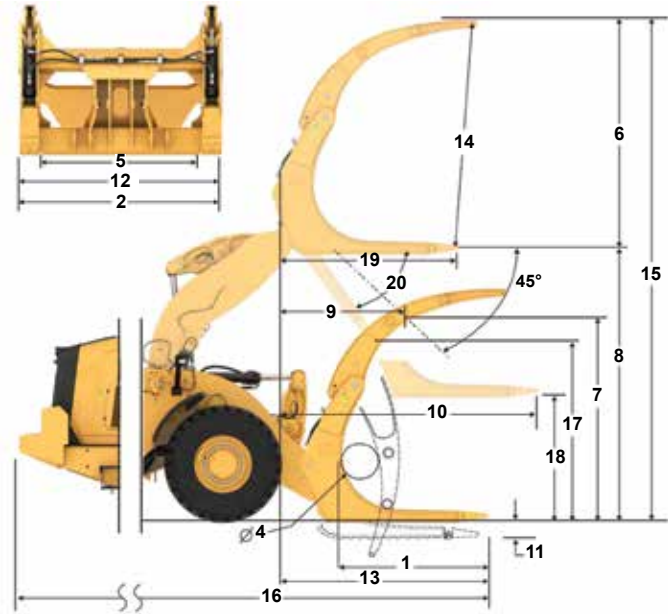

Capacidad (kg) (Carga calculada en punto de centro de gravedad)

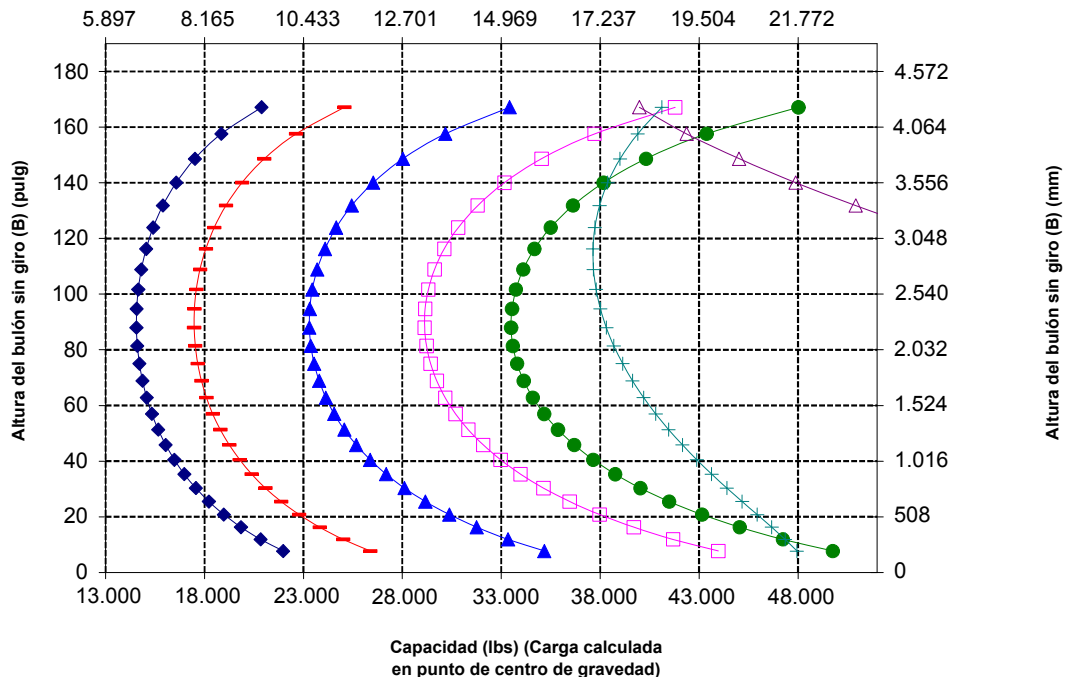

NOTA: Las cargas límite de equilibrio estático y el peso de funcionamiento se basan en la siguiente configuración de pala: neumáticos Bridgestone VJT L3, aire acondicionado, control de amortiguación, protector del tren de potencia, todos los fluidos, depósito de combustible, refrigerante, lubricantes y operador.

Las especificaciones y los valores se ajustan a las siguientes normas: SAE* J1197, ISO 14397-1, CEN** EN 474-3.

La carga nominal de operación para una pala equipada con una horquilla para palés se calcula a partir de los siguientes valores:
SAE J1197: 50 % de carga límite de equilibrio estático a giro pleno o límite hidráulico.
CEN EN 474-3: 60 % de carga límite de equilibrio estático a giro pleno en terreno irregular o límite hidráulico.
CEN EN 474-3: 80 % de carga límite de equilibrio estático a giro pleno en terreno firme y nivelado o límite hidráulico.

*SAE: Sociedad de Ingenieros de Automoción **CEN: Comité Europeo de Normalización

Especificaciones de brazo de manipulación de materiales

966 LOG

Brazo de manipulación de materiales Fusion 6Pos

Especificaciones de MHA

	Retraído	Extensión 1	Extensión 2	Extensión 3	Extensión 4	Extendido	
Elevación máx. - Alcance del gancho (1, 2, 3, 4, 5, 6)	mm pies, pulg	1.823 5' 11"	1.936 6' 4"	2.049 6' 8"	2.162 7' 1"	2.275 7' 5"	2.388 7' 10"
Elevación máx. - Altura del gancho (7, 8, 9, 10, 11, 12)	mm pies, pulg	7.218 23' 8"	7.501 24' 7"	7.784 25' 6"	8.067 26' 5"	8.350 27' 4"	8.633 28' 3"
Nivel - Alcance del gancho (13, 14, 15, 16, 17, 18)	mm pies, pulg	4.553 14' 11"	4.858 15' 11"	5.162 16' 11"	5.467 17' 11"	5.772 18' 11"	6.077 19' 11"
Nivel - Altura del gancho (19)	mm pies, pulg	1.937 6' 4,2"	1.937 6' 4,2"	1.937 6' 4,2"	1.937 6' 4,2"	1.937 6' 4,2"	1.937 6' 4,2"
Elevación mín. - Alcance del gancho (20, 21, 22, 23, 24, 25)	mm pies, pulg	1.720 5' 7"	1.852 6' 0"	1.983 6' 6"	2.114 6' 11"	2.245 7' 4"	2.377 7' 9"
Elevación mín. - Altura del gancho (26, 27, 28, 29, 30, 31)	mm pies, pulg	(2.871) -9' 6"	(3.146) -10' 8"	(3.421) -11' 9"	(3.696) -12' 10"	(3.971) -13' 11"	(4.246) -13' 0"
Carga límite de equilibrio estático, máquina recta	kg lb	9.131 20.125	8.641 19.045	8.200 18.073	7.801 17.193	7.438 16.394	7.107 15.663
Carga límite de equilibrio estático, máquina articulada	kg lb	8.060 17.765	7.627 16.810	7.237 15.951	6.885 15.174	6.564 14.467	6.271 13.821
Peso de funcionamiento	kg lb	23.488 51.767	23.488 51.767	23.488 51.767	23.488 51.767	23.488 51.767	23.488 51.767

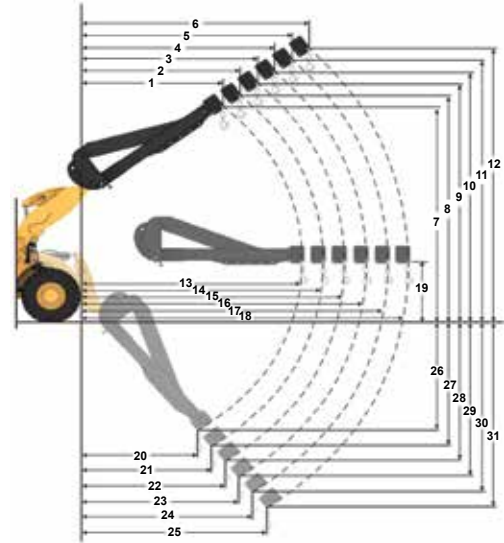

Capacidad de carga útil (kg) (Carga calculada en el punto de centro de gravedad)

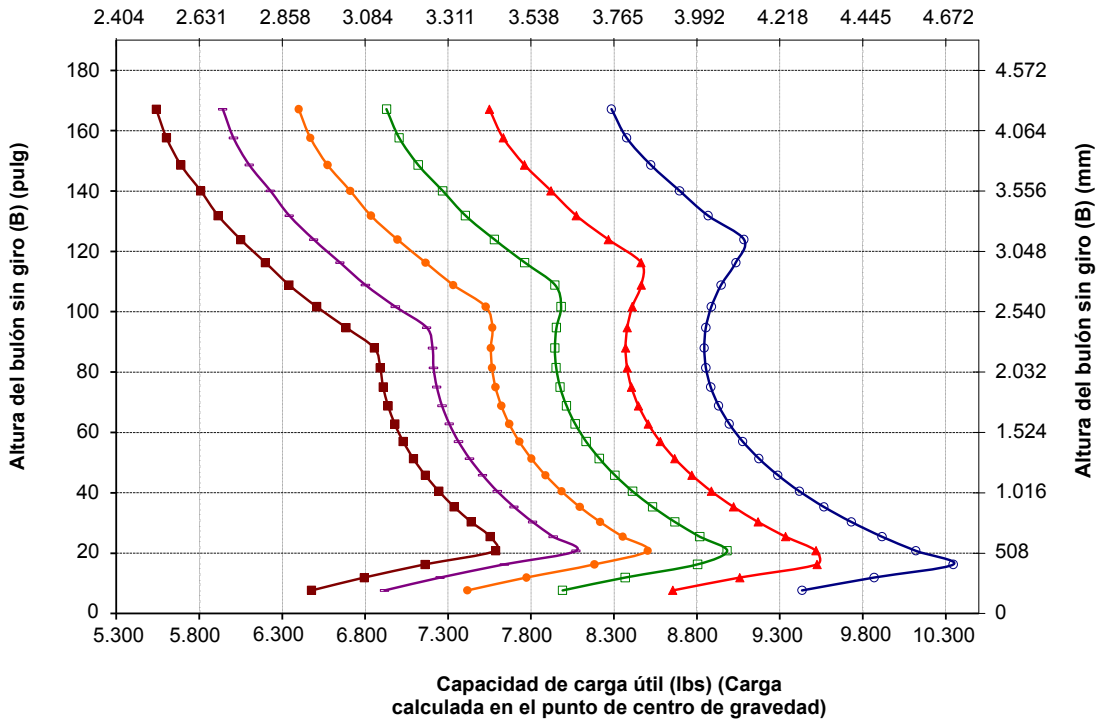

NOTA: Las cargas límite de equilibrio estático y el peso de funcionamiento se basan en la siguiente configuración de la pala: neumáticos Bridgestone VJT L3, aire acondicionado, control de amortiguación, protector del tren de potencia, todos los fluidos, depósito de combustible, refrigerante, lubricantes y operador.

Las especificaciones y los valores se ajustan a las siguientes normas: SAE J1197, ISO 14397-1

La carga nominal de operación para una pala equipada con un brazo de manipulación de materiales se calcula a partir de los siguientes valores: SAE J1197: 50 % de carga límite de equilibrio estático de giro pleno o límite hidráulico.

*SAE: Sociedad de Ingenieros de Automoción



Resistencia a la Corrosión 966 XE

El paquete de Resistencia a la Corrosión para la Pala de Ruedas Cat 966 XE añade valor real a la hora de proteger su inversión en la máquina. Un tratamiento de serie único en la industria ofrece mayor protección a todos los componentes de la máquina que pueden verse afectados por materiales corrosivos. Se ha diseñado para mejorar la fiabilidad y durabilidad en entornos corrosivos exigentes como plantas de fertilizantes, industrias químicas, agricultura, puertos de agua salada, etc.

Fiabilidad probada

- El Motor Cat 9.3B ofrece una elevada densidad de potencia con una combinación de sistemas electrónicos, de combustible y de aire de eficacia probada.
- Equipado con sistema de regeneración Cat automático, módulo de emisiones limpias Cat (CEM, Clean Emissions Module) con filtro de partículas diésel (DPF, Diesel Particulate Filter) y bomba y depósito de fluido de escape diésel (DEF, Diesel Exhaust Fluid).
- Incorpora una bomba eléctrica de cebado de combustible, un separador de combustible-agua y un filtro de combustible secundario.
- El minucioso diseño de los componentes y los procesos de validación de máquinas se traducen en una fiabilidad y un índice de disponibilidad incomparables.

Durabilidad

- El paquete de Resistencia a la Corrosión incluye protección de silicona aplicada en todos los terminales eléctricos: alternador, motor de arranque, cable de conexión a tierra del motor y cables de batería para maximizar la vida útil de los componentes.
- Los conectores eléctricos expuestos se tratan con un tubo termocontraíble.
- Se utiliza un alternador sin escobillas de servicio pesado para una mayor durabilidad.
- La protección de pintura opcional cuenta con un grosor superior al doble de la pintura estándar. Se aplican capas de imprimador adicionales antes de la capa final de poliuretano.
- Los ejes de servicio pesado se han diseñado para enfrentarse a aplicaciones extremas.

Eficiencia del combustible y productividad óptimas

- Aumento de la eficiencia de combustible de hasta un 35 % en comparación con el anterior modelo Cat.
- La perfecta integración del sistema de la transmisión variable continua Cat, el sistema del motor, el sistema hidráulico y el sistema de refrigeración aumenta considerablemente el rendimiento y la eficiencia del combustible.
- La eliminación del convertidor de par permite controlar el régimen del motor y la velocidad de la máquina de forma independiente, lo que da lugar a una excavación eficiente, un control preciso y un funcionamiento sencillo.
- La menor velocidad nominal del motor reduce el desgaste de los componentes y el ruido durante el funcionamiento.

Características de seguridad

- La cámara de visión trasera mejora la visibilidad detrás de la máquina, lo cual le ayudará a trabajar con seguridad y confianza.
- Acceso a la cabina con puertas amplias, apertura remota de puertas opcional y peldaños a modo de escalera que aportan solidez y estabilidad.
- Los parabrisas del suelo al techo, los retrovisores de gran tamaño con espejos para ángulo muerto integrados y la cámara de visión trasera proporcionan la mejor visibilidad en todas las direcciones del sector.

Reducción del tiempo y de los costes de mantenimiento

- La ampliación de los intervalos de cambio del filtro y los fluidos reduce los costes de mantenimiento hasta en un 20 %.
- Remote Troubleshoot conecta la máquina con el departamento de servicio del distribuidor para que los problemas puedan diagnosticarse rápidamente y usted pueda volver al trabajo.
- Remote Flash se adapta a sus horarios para garantizar que el software de la máquina esté actualizado y obtener así un rendimiento óptimo.
- La aplicación Cat App le ayudará a gestionar la ubicación de la flota, las horas de funcionamiento y los programas de mantenimiento; además, le avisará cuando sea necesario realizar alguna tarea de mantenimiento y le permitirá solicitar servicios a su distribuidor Cat local.
- El capó basculante de una sola pieza permite acceder al compartimento del motor de forma rápida y sencilla.

Trabaje cómodamente en la nueva cabina

- El antefiltro de cabina eléctrico opcional filtra el aire entrante y presuriza la cabina.
- Asiento fácilmente ajustable y de última generación con suspensión para proporcionar al operador una mayor comodidad. Se ofrece en tres niveles de recorte y se puede equipar con un arnés de 4 puntos.
- El nuevo panel y las pantallas táctiles de alta resolución que incluye la cabina son intuitivos y fáciles de utilizar.
- La insonorización, las juntas y las monturas elásticas de la cabina reducen el ruido y la vibración para ofrecer un entorno de trabajo más silencioso.
- El sistema de dirección de tipo joystick electrohidráulico montado en el asiento proporciona un control preciso al tiempo que reduce drásticamente la fatiga en el brazo del operador, con excelente confort y exactitud.

Especificaciones de Resistencia a la Corrosión para 966 XE

Características de Resistencia a la Corrosión para 966 XE

1. Protección de silicona aplicada en todos los terminales eléctricos
2. Tubo termocontraíble en conectores eléctricos expuestos
3. Cápsulas de vapor Zerust en los compartimentos eléctricos
4. Puntos de engrase en las clavijas de articulación del capó
5. Paquete de refrigeración resistente a la corrosión opcional: núcleos de refrigeración con recubrimiento electroforético, pestillo de servicio pesado y bisagras engrasables
6. Protección de sistema hidráulico opcional que incluye sellador de silicona y tubo termocontraíble sobre los acoplamientos

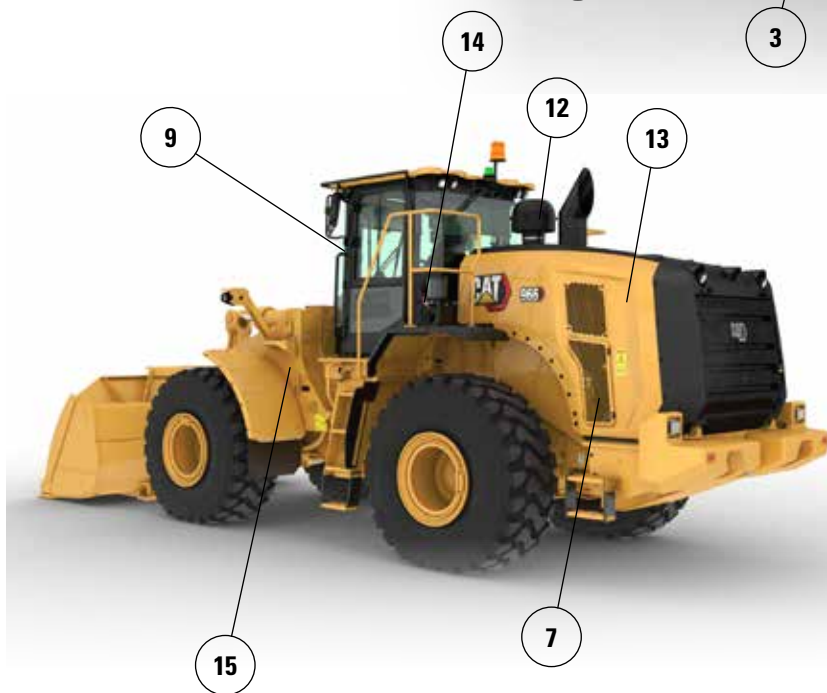

7. Alternador de servicio pesado sin escobillas
8. Interruptor de desconexión sellado
9. Puntos de engrase en las bisagras de la puerta de la cabina
10. Capas de pintura adicionales. Se aplican capas de imprimador adicionales antes de la capa final de poliuretano
11. Se aplica protección de barniz en los componentes debajo del capó
12. Antefiltro de turbina opcional
13. Ventilador de paso variable opcional
14. Sistema de lubricación automática opcional
15. Tapa de llenado de la transmisión anticorrosión

Nota: Para obtener información sobre el rendimiento de la máquina, consulte la página 7.

Si desea obtener más información sobre los productos Cat, los servicios de nuestros distribuidores y las soluciones que ofrecemos para el sector, visite nuestro sitio web www.cat.com.

Materiales y especificaciones sujetos a cambios sin previo aviso. Las máquinas que se muestran en las fotografías pueden incluir equipos adicionales. Consulte a su distribuidor Cat para conocer las opciones disponibles.

© 2023 Caterpillar. Reservados todos los derechos CAT, CATERPILLAR, LET'S DO THE WORK, sus respectivos logotipos, Product Link, Fusion, el color "Caterpillar Yellow", la imagen comercial de "Power Edge" y de Cat "Modern Hex", así como la identidad corporativa y de producto utilizada en el presente documento, son marcas registradas de Caterpillar y no pueden utilizarse sin autorización.

ASX93311-01 (12-2022)
Número de versión: 14A
(N Am, Europe, Aus-NZ)

