



GUIA DE REFERÊNCIA DE PEÇAS PARA TRATOR DE ESTEIRA PEQUENO D1/D2/D3

LET'S DO THE WORK.™



PROTEJA SEU INVESTIMENTO COM PEÇAS CAT® ORIGINAIS

Agradecemos a escolha do Trator de Esteira Pequeno Cat®.

Este guia foi projetado para oferecer uma referência rápida para as peças e os números de peça necessários para manter o Trator de Esteira Pequeno Cat funcionando em eficiência máxima.

MANUTENÇÃO

A manutenção preventiva proativa amplia a vida da sua máquina e protege seu investimento. Só a Caterpillar conhece as exigências de lubrificação e filtragem dos equipamentos Cat e oferece peças que correspondem aos ciclos de manutenção da máquina.

| PEÇAS DE MANUTENÇÃO PROGRAMADA | |
|---|--------------------------------------|
|  | GRAXAS |
| | PEÇAS DE MANUTENÇÃO PLANEJADA |

PEÇAS DE REPOSIÇÃO

A manutenção apropriada minimiza a necessidade de reparo e reposição. Caso essas peças de reposição sejam exigidas, o uso de peças Cat originais ajuda a maximizar o desempenho da máquina e mantém o alto valor de revenda.

| PEÇAS DE DESGASTE | |
|--|--|
|  | MATERIAL RODANTE |
| | FERRAMENTAS DE PENETRAÇÃO NO SOLO |
| PEÇAS DE REPARO | |
|  | PEÇAS DE MOTOR |
| | FLUIDO DE ESCAPE DIESEL |
| | LUZES |
| | BATERIAS |
| | CINTO DE SEGURANÇA |
| | VIDRO DA CABINE |
| | LIMPADORES |

GRAXAS

| Nome Anterior do Produto Cat | GRAXAS DE MANUTENÇÃO PADRÃO | | | GRAXAS PARA APLICAÇÕES E AMBIENTES EXCLUSIVOS | | | |
|---------------------------------|---|---|---|--|--|----------------------------|---|
| | Cat Ultra 5 Moly N° 1 | Cat Ultra 5 Moly N° 2 | Cat Advanced 3 Moly | Cat Arctic Platinum | Cat Desert Gold | Cat Multiuso | Pasta de Martelo |
| Nome do Produto Cat Atual | Cat Extreme Application Grease (Graxa para aplicações Extremas Cat) - 1 (5% MOS2) | Cat Extreme Application Grease (Graxa para aplicações Extremas Cat) - 2 (5% MOS2) | Graxa de Aplicação Prime da Cat (3% MOS2) | Cat Extreme Application Grease (Graxa para aplicações Extremas Cat) - Arctic (5% MOS2) | Cat Extreme Application Grease (Graxa para aplicações Extremas Cat) - Desert (5% MOS2) | Graxa Cat para Utilitários | |
| Grau (NLGI) | 1 | 2 | 2 | 0 | 2 | 2 | 2 |
| Ponto de Fusão °C (°F) | 260 (500) | 260 (500) | 260 (500) | 230 (446) | 280 (536) | 260 (500) | 230 (446) |
| Temperatura Ambiente °C (°F) | -35 a +40 (-31 a +104) | -30 a +50 (-22 a +122) | -20 a +40 (-4 a +104) | -35 a +40 (-31 a +104) | -30 a +50 (-22 a +122) | -30 a +40 (-22 a +104) | -20 a +1.100 (-4 a +2.012) |
| Tipo de Base do Óleo | Mineral | Mineral | Mineral | Semissintética | Mineral | Mineral | Mineral |
| Cor | Cinza Escuro | Cinza Escuro | Cinza Escuro | Cinza Escuro | Cinza Escuro | Azul | Bronze |
| Cartucho (390 g/14 oz) | 452-5996 | 452-6001 | 452-6006 | 508-2184 | 452-6016 | 452-6011 | 130-6951 (padrão) 317-8491 (lubrificação automática) |
| Balde de Plástico (5 kg/11 lb) | - | - | - | - | - | - | 133-8807 |
| Balde de Plástico (16 kg/35 lb) | 452-5999 | 452-6004 | 452-6009 | 508-2187 | 452-6019 | 452-6014 | - |
| Barril (55 kg/120 lb) | 452-5998 | 452-6003 | 452-6008 | 508-2186 | 452-6018 | 452-6013 | - |
| Tambor (180 kg/400 lb) | 452-5997 | 452-6002 | 452-6007 | 508-2185 | 452-6017 | 452-6012 | - |

| FLUIDOS DE MANUTENÇÃO | TIPO |
|-----------------------|-----------------------|
| Óleo do Motor | Cat DEO™ (10W-30) |
| Fluido Hidráulico | Cat HYDO™ Advanced 10 |
| Óleo de Comando Final | Cat TDTO SAE 50W |
| Líquido arrefecedor | Cat ELC™ |

PEÇAS DE MANUTENÇÃO PLANEJADA D1/D2/D3

As seguintes abreviações são usadas nos quadros ao longo deste guia:
Quantidade é abreviada como Qtd.

| TRATORES DE ESTEIRA PEQUENOS | | A CADA 500 HORAS | | | | | | | | | |
|------------------------------|--|---|---|--------------------------------|--------------------------------------|-------------------------------|------------------------|--|---------------------|--------------------------------|---------------------|
| | | Ar da Cabine | | Ar da Cabine | | Troca do Filtro/Óleo do Motor | | Filtro de Ar | | Troca do Filtro de Combustível | |
| Modelo de Vendas | Prefixo do N° de Série | Filtro de Ar Fresco com A/C – Alternativo | Filtro de Ar Fresco com Detentor de Fagulha | Elemento de Recirculação do AC | N° do Elemento de Recirculação do AC | Filtro | Qtd. Óleo (L) DEO-ULS™ | Limpeza ou Substituição do Elemento Primário | Elemento Secundário | Elemento Primário | Elemento Secundário |
| D1/D2/D3 | XKF, XKL, XT3, XKM, XKR, XKW, XKY, XT5 | 266-7765 | 476-7104 | 443-2127 | 443-2127 | 569-8036 | 10,5 | 526-3120 | 526-3124 | 523-6604 | 360-8960 |

| TRATORES DE ESTEIRA PEQUENOS | | A CADA 1.500 HORAS | | A CADA 2.000 HORAS | | | | A CADA 3.000 HORAS | | A CADA 6.000 HORAS |
|------------------------------|--|--|--|----------------------------|---------------------------------|--------------------------------|--------------------------|-------------------------|---|------------------------|
| | | Correia de Comando | | Troca de Filtro Hidráulico | | Troca de Óleo do Comando Final | Troca de Óleo do Guincho | Reservatório Hidráulico | Filtro do DEF (Diesel Exhaust Fluid, Fluido de Escape Diesel) | Fluido Hidráulico |
| Modelo de Vendas | Prefixo do N° de Série | D1 | D2 e D3 | Unidade do Filtro | Filtro do Guincho (se equipado) | Qtd. Óleo (L) TDTO | Qtd. Óleo (L) TDTO | Elemento do Respiro | Filtro | Qtd. Óleo (L) Hydo Adv |
| D1/D2/D3 | XKF, XKL, XT3, XKM, XKR, XKW, XKY, XT5 | com A/C = 524-2467 sem A/C = 525-7711 | com A/C = 515-2097 sem A/C = 520-3849 | 421-5481 | 421-5479 | 10 por lado | 19 | 9R-9925 (Qtd. 2) | 378-3187 | 50 |

Os ciclos de 1.500 e 2.000 horas incluem os números de peça de 500 horas. O ciclo de 3.000 horas inclui os números de peça de 500 e 1.500 horas. O ciclo de 6.000 horas inclui os números de peça de 500, 1.500 e 3.000 horas.

MATERIAL RODANTE D1/D2/D3

| TRATORES DE ESTEIRA PEQUENOS | | Material rodante com SALT (Sealed and Lubricated Track, Esteira Vedada e Lubrificada) | | | | | | |
|------------------------------|----------------------------|---|-------------------|---------------|--|--------------------------------|----------------------------------|----------------------------|
| | | Roletes (por lado) | | | Segmentos (por lado) | Grupo de Rodas-guia (por lado) | Conjunto da Roda-guia (por lado) | Conjunto do Elo (por lado) |
| Modelo de Vendas | Prefixo do Número de Série | Flange Único | Flange Duplo | Transportador | | | | |
| D1/D2 | XKF, XKL, XT3, XKM, XKR | 497-8871 (QTD. 4) | 497-8958 (QTD. 2) | 6S-3609 | 278-2355 (QTD. 1) 278-2356 (QTD. 5) | 499-9105 | 533-5536 | 323-8755 |
| D3 | XKW, XKY, XT5 | 346-8807 (QTD. 4) | 347-0406 (QTD. 3) | 6K-9880 | 278-2358 (QTD. 3) 278-2359 (QTD. 3) | 419-5476 | 399-0736 | 289-0270 |

| TRATORES DE ESTEIRA PEQUENOS | | Esteira SALT (Sealed and Lubricated Track, Esteira Vedada e Lubrificada) | | | | | | | | |
|------------------------------|----------------------------|--|--------------------|--------------------|------------------------|--------------------|--------------------|--------------------|--------------------|------------------------|
| | | Sapatas e Ferragens (por lado) | | | | | | | | |
| Modelo de Vendas | Prefixo do Número de Série | Descrição | D1 | D1 LGP | D1 LGP (762 MM/30 POL) | D2 | D2 LGP | D3 | D3 LGP | D3 LGP (762 MM/30 POL) |
| D1/D2 | XKF, XKL, XT3, XKM, XKR | Parafuso de Esteira | 4K-7038 (QTD. 168) | 4K-7038 (QTD. 168) | 4K-7038 (QTD. 168) | 4K-7038 (QTD. 168) | 4K-7038 (QTD. 168) | 9G-3110 (QTD. 156) | 9G-3110 (QTD. 156) | 9G-3110 (QTD. 156) |
| | | Parafuso da Esteira Mestre | 5A-3187 (QTD. 4) | 5A-3187 (QTD. 4) | 5A-3187 (QTD. 4) | 5A-3187 (QTD. 4) | 5A-3187 (QTD. 4) | 9G-8592 (QTD. 2) | 3T-8601 (QTD. 2) | 9G-8592 (QTD. 2) |
| | | Porca da Esteira | 7K-2017 (QTD. 168) | 7K-2017 (QTD. 168) | 7K-2017 (QTD. 168) | 7K-2017 (QTD. 168) | 7K-2017 (QTD. 168) | 1M-1408 (QTD. 156) | 1M-1408 (QTD. 156) | 1M-1408 (QTD. 156) |
| | | Sapata de Esteira | 198-6987 (QTD. 42) | 198-6991 (QTD. 42) | 196-4404 (QTD. 42) | 198-6989 (QTD. 42) | 198-6991 (QTD. 42) | 8E-9812 (QTD. 40) | 6I-9573 (QTD. 40) | 216-6286 (QTD. 40) |
| | | Sapata da Esteira Mestre | 198-6988 (QTD. 1) | 198-6992 (QTD. 1) | 196-4405 (QTD. 1) | 198-6990 (QTD. 1) | 198-6992 (QTD. 1) | 3T-8601 (QTD. 2) | 3T-8601 (QTD. 2) | 3T-8601 (QTD. 2) |
| D3 | XKW, XKY, XT5 | Parafuso de Esteira | 4K-7038 (QTD. 160) | 4K-7038 (QTD. 160) | 4K-7038 (QTD. 160) | 4K-7038 (QTD. 168) | 4K-7038 (QTD. 168) | 9G-3110 (QTD. 156) | 9G-3110 (QTD. 156) | 9G-3110 (QTD. 156) |
| | | Parafuso da Esteira Mestre | 5A-3187 (QTD. 4) | 5A-3187 (QTD. 4) | 5A-3187 (QTD. 4) | 5A-3187 (QTD. 4) | 5A-3187 (QTD. 4) | 9G-8592 (QTD. 2) | 9G-8592 (QTD. 2) | 9G-8592 (QTD. 2) |
| | | Porca da Esteira | 7K-2017 (QTD. 160) | 7K-2017 (QTD. 160) | 7K-2017 (QTD. 160) | 7K-2017 (QTD. 168) | 7K-2017 (QTD. 168) | 1M-1408 (QTD. 156) | 1M-1408 (QTD. 156) | 1M-1408 (QTD. 156) |
| | | Sapata de Esteira | 198-6987 (QTD. 40) | 198-6991 (QTD. 40) | 196-4404 (QTD. 40) | 198-6989 (QTD. 42) | 198-6991 (QTD. 42) | 8E-9812 (QTD. 40) | 6I-9573 (QTD. 40) | 216-6286 (QTD. 40) |
| | | Sapata da Esteira Mestre | 198-6988 (QTD. 1) | 198-6992 (QTD. 1) | 196-4405 (QTD. 1) | 198-6990 (QTD. 1) | 198-6992 (QTD. 1) | 3T-8601 (QTD. 2) | 3T-8601 (QTD. 2) | 3T-8601 (QTD. 2) |

MATERIAL RODANTE D1/D2/D3

| TRATORES DE ESTEIRA PEQUENOS | | Material Rodante de Abrasão | | | | | |
|------------------------------|----------------------------|-----------------------------|---------------|---------------------------------|----------------------|----------------------------------|----------------------------|
| | | Roletes (por lado) | | Anéis de Roda Motriz (por lado) | Roda-guia (por lado) | Conjunto da Roda-guia (por lado) | Conjunto do Elo (por lado) |
| Modelo de Vendas | Prefixo do Número de Série | Flange Único | Transportador | | | | |
| D1/D2 | XKF, XKL, XT3, XKM, XKR | 581-3757 (QTD. 6) | 225-7650 | 258-9787 | 578-8007 | 578-8008 | 561-1091 |
| D3 | XKW, XKY, XT5 | 357-5368 (QTD. 7) | 362-0515 | 258-9788 | 422-2588 | 422-2587 | 561-1082 |

| TRATORES DE ESTEIRA PEQUENOS | | Esteira de Abrasão | | | | | | | | |
|------------------------------|----------------------------|--------------------------------|---------------------|---------------------|------------------------|---------------------|---------------------|---------------------|---------------------|------------------------|
| | | Sapatas e Ferragens (por lado) | | | | | | | | |
| Modelo de Vendas | Prefixo do Número de Série | Descrição | D1 | D1 LGP | D1 LGP (762 MM/30 POL) | D2 | D2 LGP | D3 | D3 LGP | D3 LGP (762 MM/30 POL) |
| D1/D2 | XKF, XKL, XT3, XKM, XKR | Parafuso de Esteira | 301-4302 (QTD. 148) | 301-4302 (QTD. 148) | 301-4302 (QTD. 148) | 301-4302 (QTD. 148) | 301-4302 (QTD. 148) | 238-0472 (QTD. 140) | 238-0472 (QTD. 140) | 238-0472 (QTD. 140) |
| | | Parafuso da Esteira Mestre | 254-0228 (QTD. 4) | 254-0228 (QTD. 4) | 254-0228 (QTD. 4) | 254-0228 (QTD. 4) | 254-0228 (QTD. 4) | 254-0227 (QTD. 4) | 254-0227 (QTD. 4) | 254-0227 (QTD. 4) |
| | | Porca da Esteira | 51-6125 (QTD. 148) | 51-6125 (QTD. 148) | 51-6125 (QTD. 148) | 51-6125 (QTD. 148) | 51-6125 (QTD. 148) | 238-0473 (QTD. 140) | 238-0473 (QTD. 140) | 238-0473 (QTD. 140) |
| | | Sapata de Esteira | 235-2559 (QTD. 38) | 235-2559 (QTD. 38) | 323-8931 (QTD. 37) | 243-2693 (QTD. 38) | 235-2558 (QTD. 37) | 235-2554 (QTD. 36) | 235-2555 (QTD. 35) | 235-2534 (QTD. 35) |
| | | Sapata da Esteira Mestre | – | 269-3798 (QTD. 1) | 372-0547 (QTD. 1) | – | 263-3798 (QTD. 1) | – | 260-6762 (QTD. 1) | 255-4182 (QTD. 1) |
| | | Elo da Esteira Mestre | 311-6180 (QTD. 2) | 311-6180 (QTD. 2) | 311-6180 (QTD. 2) | 311-6180 (QTD. 2) | 311-6180 (QTD. 2) | 311-6180 (QTD. 2) | 318-2486 (QTD. 2) | 318-2486 (QTD. 2) |
| D3 | XKW, XKY, XT5 | Parafuso de Esteira | 301-4302 (QTD. 140) | 301-4302 (QTD. 140) | 301-4302 (QTD. 140) | 301-4302 (QTD. 148) | 301-4302 (QTD. 148) | 238-0472 (QTD. 140) | 238-0472 (QTD. 140) | 238-0472 (QTD. 140) |
| | | Parafuso da Esteira Mestre | 254-0228 (QTD. 4) | 254-0228 (QTD. 4) | 254-0228 (QTD. 4) | 254-0228 (QTD. 4) | 254-0228 (QTD. 4) | 254-0227 (QTD. 4) | 254-0227 (QTD. 4) | 254-0227 (QTD. 4) |
| | | Porca da Esteira | 51-6125 (QTD. 140) | 51-6125 (QTD. 140) | 51-6125 (QTD. 140) | 51-6125 (QTD. 148) | 51-6125 (QTD. 148) | 238-0473 (QTD. 140) | 238-0473 (QTD. 140) | 238-0473 (QTD. 140) |
| | | Sapata de Esteira | 235-2559 (QTD. 36) | 235-2559 (QTD. 36) | 235-2559 (QTD. 36) | 243-2693 (QTD. 38) | 235-2558 (QTD. 37) | 235-2554 (QTD. 36) | 235-2555 (QTD. 35) | 235-2534 (QTD. 35) |
| | | Sapata da Esteira Mestre | – | 263-3798 (QTD. 1) | 263-3798 (QTD. 1) | – | 263-3798 (QTD. 1) | – | 260-6762 (QTD. 1) | 255-4182 (QTD. 1) |
| | | Elo da Esteira Mestre | 311-6180 (QTD. 2) | 311-6180 (QTD. 2) | 311-6180 (QTD. 2) | 311-6180 (QTD. 2) | 311-6180 (QTD. 2) | 311-6180 (QTD. 2) | 318-2486 (QTD. 2) | 318-2486 (QTD. 2) |



FERRAMENTAS DE PENETRAÇÃO NO SOLO D1/D2/D3

| TRATORES DE ESTEIRA PEQUENOS | | Lâmina | | | | | | | | | Riper | |
|------------------------------|--|----------------------------|---|---|---|---|---|-------------------|-------------------|-------------------|--|---|
| | | Grupo da Borda Cortante | | | | | | | | | Grupos de Dentes | |
| Modelo de Vendas | Prefixo do Número de Série | Descrição | D1 | D1 LGP | D1 LGP (762 MM/30 POL) | D2 | D2 LGP | D3 | D3 Florestal | D3 LGP | Todos | |
| D1/D2/D3 | XKF, XKL, XT3, XKM, XKR, XKW, XKY, XT5 | Parafuso Rafadeira | 3F-5108 (QTD. 18) | 3F-5108 (QTD. 22) | 3F-5108 (QTD. 20) | 3F-5108 (QTD. 18) | 3F-5108 B (QTD. 22) | 5J-4771 (QTD. 20) | 5J-4771 (QTD. 20) | 3F-5108 (QTD. 22) | Porta-pontas-Riper 1U-1257 (QTD. 1) | |
| | | Porca-Completa | 4K-0367 (QTD. 18) | 4K-0367 (QTD. 22) | 4K-0367 (QTD. 20) | 4K-0367 (QTD. 18) | 4K-0367 (QTD. 22) | 2J-3506 (20 PC) | 2J-3506 (QTD. 20) | 4K-0367 (QTD. 22) | Contrapino 3B-4630 (QTD. 2) | |
| | | Arruela-Rígida | 5P-8247 (QTD. 18) | 5P-8247 (QTD. 22) | 5P-8247 (QTD. 20) | 5P-8247 (QTD. 18) | 5P-8247 (QTD. 22) | 5P-8248 (20 PC) | 5P-8248 (QTD. 20) | 5P-8247 (QTD. 22) | Pino-G.E.T. (Ground Engaging Tools, Ferramentas de Penetração no Solo) 3G-6049 (QTD. 1) | |
| | | Ponta-Extremidade Direita | 462-8032 (QTD. 1) | 462-8032 (QTD. 1) | 462-8032 (QTD. 1) | 462-8032 (QTD. 1) | 462-8032 (QTD. 1) | 8E-7079 (1 PC) | 8E-7079 (QTD. 1) | 462-8032 (QTD. 1) | Ponta-Penetração 9J-4259 (QTD. 1) | |
| | | Ponta-Extremidade Esquerda | 462-8033 (QTD. 1) | 462-8033 (QTD. 1) | 462-8033 (QTD. 1) | 462-8033 (QTD. 1) | 462-8033 (QTD. 1) | 8E-7078 (1 PC) | 8E-7078 (QTD. 1) | 462-8033 (QTD. 1) | Pino-G.E.T. (Ground Engaging Tools, Ferramentas de Penetração no Solo) 132-4763 (QTD. 1) | |
| | | Borda-Cortante | 467-7955 (QTD. 2) | 467-7956 (QTD. 2) | 467-7957 (QTD. 2) | 462-8030 (QTD. 2) | 467-7956 (QTD. 2) | 331-0162 (2 PC) | 331-0162 (QTD. 2) | 462-8034 (QTD. 2) | Conjunto do Retentor 149-5733 (QTD. 1) | |
| | | Cantos Planos Alternativos | 4T-6229 (QTD. 2) -ou- 195-7193 (QTD. 2) | 4T-6229 (QTD. 2) -ou- 195-7193 (QTD. 2) | 4T-6229 (QTD. 2) -ou- 195-7193 (QTD. 2) | 4T-6229 (QTD. 2) -ou- 195-7193 (QTD. 2) | 4T-6229 (QTD. 2) -ou- 195-7193 (QTD. 2) | - | - | - | - | |
| | | Vida Útil Prolongada | Borda Cortante | 472-4116 | 472-4122 | 472-4120 | 472-4118 | 472-4122 | - | - | 472-4119 | - |
| | | | Ponta de Extremidade Direita | 472-4112 | 472-4112 | 472-4112 | 472-4112 | 472-4112 | - | - | 472-4112 | - |
| | | | Ponta de Extremidade Esquerda | 472-4113 | 472-4113 | 472-4113 | 472-4113 | 72-4113 | - | - | 472-4113 | - |

PEÇAS DE MOTOR D1/D2/D3

| Modelo de Vendas | Prefixo do Número de Série | Alternador | Motor de partida | Bomba de Água | Turbo | Bomba de Combustível Elétrica e Filtro | Bomba de Combustível de Alta Pressão | Injetor de Combustível |
|------------------|--|------------|------------------|---------------|----------|--|--------------------------------------|------------------------|
| D1/D2/D3 | XKF, XKL, XT3, XKM, XKR, XKW, XKY, XT5 | 515-4364 | 321-8965 | 533-5882 | 572-6424 | 551-2110 | 553-8165 | 553-8167 |

FLUIDO DE ESCAPE DIESEL D1/D2/D3

| Número de Peça Cat (32,5% UREA) | Tamanho do Contêiner |
|---------------------------------|-----------------------------|
| 350-8733 | Garrafa de 9,46 L (2,5 gal) |
| 350-8734 | Bolsa de 1.000 l (264 gal) |

LUZES D1/D2/D3

| Modelo de Vendas | Prefixo do Número de Série | 6 Luzes | 6 Luzes LED |
|------------------|--|---|---|
| D1/D2/D3 | XKF, XKL, XT3, XKM, XKR, XKW, XKY, XT5 | Frontal: 214-2969 (QTD. 4) Traseiro: 214-2968 (QTD. 2) Lâmpada frontal e traseira: 9W-0607 Lente frontal: 202-6611 Lente traseira: 202-6614 | Frontal: 589-0464 (QTD. 4) Traseiro: 589-0462 (QTD. 2) |

BATERIAS D1/D2/D3

| Modelo de Vendas | Prefixo do Número de Série | Bateria |
|------------------|--|-------------------|
| D1/D2/D3 | XKF, XKL, XT3, XKM, XKR, XKW, XKY, XT5 | 115-2422 (QTD. 2) |

CINTO DE SEGURANÇA D1/D2/D3

| Modelo de Vendas | Prefixo do Número de Série | Cinto de Segurança |
|------------------|--|--------------------|
| D1/D2/D3 | XKF, XKL, XT3, XKM, XKR, XKW, XKY, XT5 | 545-9384 |

VIDRO DA CABINE D1/D2/D3

| Modelo de Vendas | Prefixo do Número de Série | Vidro da Porta Esquerda | Vidro da Porta Direita | Vidro Dianteiro | Vidro Traseiro | Grupo do Vidro Esquerdo | Grupo do Vidro Direito | Porta Esquerda de Polietileno | Porta Direita de Polietileno | Polietileno Frontal |
|------------------|--|-------------------------|------------------------|-----------------|----------------|-------------------------|------------------------|-------------------------------|------------------------------|---------------------|
| D1/D2/D3 | XKF, XKL, XT3, XKM, XKR, XKW, XKY, XT5 | 343-3556 | 343-3555 | 343-3552 | 343-3551 | 393-4585 | 393-4580 | 514-6775 | 514-6774 | 514-6773 |

LIMPADORES D1/D2/D3

| Modelo de Vendas | Prefixo do Número de Série | Porta | Frontal | Traseiro |
|------------------|--|----------|---------|----------|
| D1/D2/D3 | XKF, XKL, XT3, XKM, XKR, XKW, XKY, XT5 | 125-8175 | 5C-8811 | 146-6433 |



PINO DE ARTICULAÇÃO E NÚMEROS DE PEÇA DE ROLAMENTO D1/D2/D3

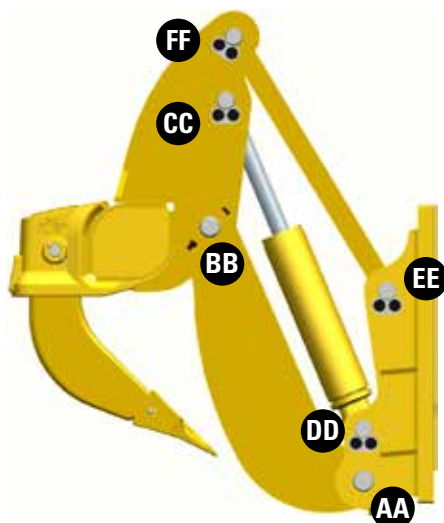

| | | Articulação do Ríper em Paralelogramo | | |
|------------------|--|---------------------------------------|-------------------------|---|
| Modelo de Vendas | Prefixo do Número de Série | AA | BB | CC |
| D1/D2/D3 | XKF, XKL, XT3, XKM, XKR, XKW, XKY, XT5 | 7p-2358 - Pino (QTD. 2) | 8J-7008 - Pino (QTD. 2) | 397-0242 - Pino (QTD. 2) 7K-6365 - Pista de Rolamento (QTD. 2) |

| | | Articulação do Ríper em Paralelogramo | | |
|------------------|--|---|--------------------------|--------------------------|
| Modelo de Vendas | Prefixo do Número de Série | DD | EE | FF |
| D1/D2/D3 | XKF, XKL, XT3, XKM, XKR, XKW, XKY, XT5 | 397-0241 - Pino (QTD. 2) 7K-6365 - Pista de Rolamento (QTD. 2) | 397-0241 - Pino (QTD. 2) | 397-0242 - Pino (QTD. 2) |

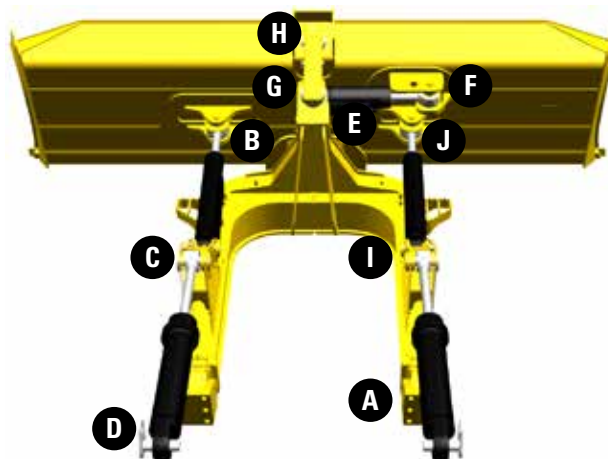
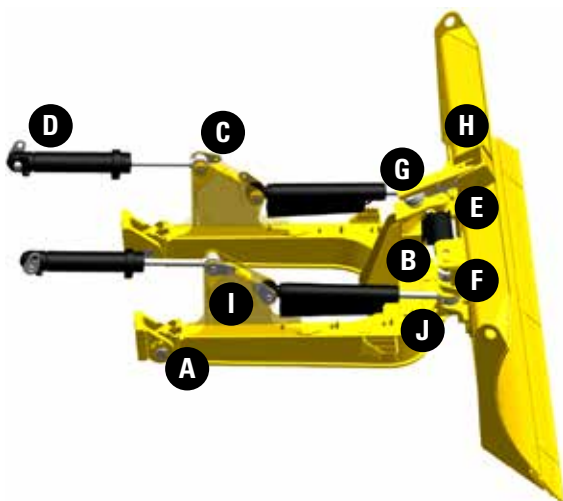

| | | Sistema da Lâmina de Angulação | | | | |
|------------------|--|---|---|---|---|--|
| Modelo de Vendas | Prefixo do Número de Série | A | B | C | D | E |
| D1/D2/D3 | XKF, XKL, XT3, XKM, XKR, XKW, XKY, XT5 | 461-4319 - Pino (QTD. 2) 183-1176 - Rolamento (QTD. 2) | 179-5757 - Munhão 179-5755 - Tampa do Rolamento (QTD. 2) | 461-4320 - Pino (QTD. 2) 263-3181 - Bucha (QTD. 2) | 397-0234 - Pino (QTD. 2) 263-3181 - Bucha (QTD. 2) | 8J-0928 - Pino 9J-9812 - Rolamento 2H-5549 - Anel Retentor 471-6399 - Espaçador |

| | | Sistema da Lâmina de Angulação | | | | |
|------------------|--|--|--|--|--|--|
| Modelo de Vendas | Prefixo do Número de Série | F | G | H | I | J |
| D1/D2/D3 | XKF, XKL, XT3, XKM, XKR, XKW, XKY, XT5 | 6Y-1421 - Pino 4D-0298 - Rolamento 1L-4775 - Anel Retentor 471-6399 - Espaçador | 4D-4431 - Rolamento 2H-5549 - Anel Retentor | 4D-4431 - Rolamento 2H-5549 - Anel Retentor | 461-4320 - Pino (QTD. 2) 4D-0298 - Rolamento (QTD. 2) 1L-4775 - Anel Retentor (QTD. 2) | 6Y-1421 - Pino (QTD. 2) 9J-9812 - Rolamento (QTD. 2) 2H-5549 - Anel Retentor (QTD. 2) 471-6400 - Espaçador (QTD. 2) |

PPBJ0175
Novembro de 2020
(Global)

© 2021 Caterpillar. Todos os direitos reservados. CAT, CATERPILLAR, LET'S DO THE WORK, seus respectivos logotipos, "Caterpillar Corporate Yellow" e as identidades visuais "Power Edge" e "Cat Modern Hex", assim como a identidade corporativa e de produtos aqui usada, são marcas registradas da Caterpillar e não podem ser usadas sem permissão.

LET'S DO THE WORK.™

