



# 320D/320D2 GUÍA DE REFERENCIA DE PIEZAS DE LAS EXCAVADORAS HIDRÁULICAS

**LET'S DO THE WORK.™**



# PROTEJA SU INVERSIÓN CON PIEZAS ORIGINALES CAT®

Gracias por elegir la Excavadora Hidráulica Cat® 320D/320D2.

Esta guía está diseñada para proporcionarle una referencia rápida para las piezas y los números de pieza que necesita para mantener su Excavadora Hidráulica Cat 320D/320D2 funcionando con la máxima eficiencia.

## MANTENIMIENTO

El mantenimiento preventivo extiende la vida útil de la máquina y protege su inversión. Solo Caterpillar conoce los requisitos de filtrado y lubricación de los equipos Cat y ofrece kits de piezas que se ajustan a los ciclos de mantenimiento de su máquina.

PIEZAS DE MANTENIMIENTO PROGRAMADO	
	<b>GRASAS</b>
	<b>KITS DE MANTENIMIENTO PLANIFICADO</b>

## PIEZAS DE REPUESTO

Con el mantenimiento adecuado se minimiza la necesidad de realizar reparaciones y reemplazos. En caso de que se requieran piezas de repuesto, el uso de piezas Cat originales ayuda a maximizar el rendimiento de la máquina y mantiene un alto valor de reventa.

PIEZAS DE DESGASTE	
	<b>PASADORES Y BUJES</b>
	<b>TREN DE RODAJE</b>
	<b>HERRAMIENTAS DE CORTE</b>
PIEZAS DE REPARACIÓN	
	<b>VIDRIO DE LA CABINA</b>
	<b>CAPÓS, PUERTAS Y TAPAS</b>
	<b>ACCESORIOS DE CABINA, ESPEJOS Y LUCES</b>
	<b>PARACHOQUES Y PROTECCIONES</b>
	<b>PIEZAS DEL MOTOR</b>
	<b>PIEZAS DEL CILINDRO</b>

## GRASAS

Nombre del producto Cat anterior	GRASAS DE MANTENIMIENTO ESTÁNDAR		
	Cat Ultra 5 Moly #1	Cat Ultra 5 Moly #2	Cat Advanced 3 Moly
Nombre del producto Cat actual	Grasa 1 de aplicación extrema Cat	Grasa 2 de aplicación extrema Cat	Grasa de aplicación principal Cat
Grado (NLGI)	1	2	2
Punto de fusión (grados Celsius)	260	260	260
Temperatura ambiente (grados Celsius)	-35 a +40	-30 a +50	-20 a +40
Tipo de aceite de base	Mineral	Mineral	Mineral
Color	Gris oscuro	Gris oscuro	Gris oscuro
Cartucho (390 g/14 oz)	452-5996	452-6001	452-6006
Cubo plástico (5 kg/11 lb)	-	-	-
Cubo plástico (16 kg/35 lb)	452-5999	452-6004	452-6009
Tonel (55 kg/120 lb)	452-5998	452-6003	452-6008
Tambor (180 kg/400 lb)	452-5997	452-6002	452-6007

GRASAS PARA APLICACIONES Y ENTORNOS ÚNICOS			
Cat Arctic Platinum	Cat Desert Gold	Cat de uso múltiple	Pasta para martillos
Grasa de aplicación extrema Cat: clima ártico	Grasa de aplicación extrema Cat: desierto	Grasa de servicio general Cat	
0	2	2	2
230	280	260	230
-35 a +40	-30 a +50	-30 a +40	-20 a +1100
Semisintético	Mineral	Mineral	Mineral
Gris oscuro	Gris oscuro	Azul	Bronce
508-2184	452-6016	452-6011	130-6951 (estándar) 317-8491 (lubricación automática)
-	-	-	133-8807
508-2187	452-6019	452-6014	-
508-2186	452-6018	452-6013	-
508-2185	452-6017	452-6012	-



# KITS DE MANTENIMIENTO PLANIFICADO

		KITS DE MANTENIMIENTO DE PIEZAS		
HORAS DE LA MÁQUINA	500	A		
	1.000	A	B	
	1.500	A		
	2.000	A	B	C
	2.500	A		
	3.000	A	B	
	3.500	A		
	4.000	A	B	C
	4.500	A		
	5.000	A	B	
5.500	A			
6.000	A	B	C	

EXCAVADORA		A					
		Cambio de aceite o filtro del motor		Cambio de filtro de combustible secundario		Respiradero del cárter	Separador de agua
Modelo de venta	Prefijo del número de serie	Elemento de filtro	Cant. aceite (L) DEO-ULS™	Secundario	Terciario	Sello anular	Elemento/sello
320D	KGF	1R-0739	8	1R-0751	1R-0751	294-1774	326-1644/382-0664
	GDP						326-1644/220-8678
320D2	DNS, ZCS, RAR	322-3155	5	1R-1804	-	-	438-5386

EXCAVADORA		B				C				
		Filtro (piloto) de aceite hidráulico	Filtro del aceite de drenaje de la caja	Válvula de admisión/escape	Aceite del mando de la rotación	Secador receptor de CA	Cambio de aceite hidráulico/filtro		Mando final	Cambio de aceite del mando final (cada lado)
Modelo de venta	Prefijo del número de serie	Conjunto de filtro	Elemento	Empaquetadura	Cant. aceite (L)	Grupo del acumulador	Elemento de filtro	Sello	Sello	Cant. aceite GO (L)
320D	KGF	5I-8670	093-7521	294-1706	3	176-1902	179-9806	123-2003	-	5
	GDP				2				7M-8485	4
320D2	DNS, ZCS, RAR								256-7704	3

EXCAVADORA		CUANDO SE REQUIERE						
		Filtro de aire		Aire de la cabina		Lubricación de la máquina	Cárter del motor	Tanque hidráulico
Modelo de venta	Prefijo del número de serie	Elemento primario	Elemento secundario	Elemento de aire fresco	Elemento de aire acondicionado	Grasa Adv 3Moly	Elemento de respiradero	Elemento de respiradero
320D	KGF	131-8822	131-8821	293-1183	245-7823	452-6006	5I-7725	227-0590
	GDP			327-6618		5P-0960		
320D2	DNS, ZCS						293-1184	
	RAR	528-7222	529-0132	5P-0960				

## CAPÓS, PUERTAS Y CABINAS

Modelo de la máquina		Capós, puertas y cabinas					
Modelo de venta	Prefijo del número de serie	Capó del motor	Filtro de aire, acceso a la batería	Acceso al radiador	Tapa de llenado del radiador	Tanques hidráulicos	Acceso al compartimiento de la bomba
320D	KGF	259-3687	298-2977	289-6911	360-9274	298-2979	289-6913
	GDP	259-3687	346-2777	289-6911	360-9274	298-2979	289-6913
320D2	DNS	466-1052	422-5388	421-4416	416-0965	399-0819	425-6092
	ZCS	423-5183	422-5388	438-2507	416-0965	396-9388	425-6092
	RAR	466-1052	422-5388	421-4416	416-0965	396-9388	425-6092



## LIMPIAPARABRISAS, VISERAS, ESPEJOS Y LUCES

Modelo de la máquina		Limpiaparabrisas, viseras, espejos y luces				
Modelo de venta	Prefijo del número de serie	Limpiaparabrisas, delantero superior	Limpiaparabrisas, delantero inferior	Viseras	Espejos	Reflectores
320D	KGF	234-6594	-	161-3750 (lluvia) 161-3751 (sol)	142-3836 (Vista trasera) 330-1162 (Vista inferior, derecha)	366-9343
	GDP	327-6551	327-6489	316-8838 (lluvia) 336-1140 (sol)	142-3836 (Vista trasera) 330-1162 (Vista inferior, derecha)	153-2523
320D2	DNS	436-1116	-	-	142-3836 (Vista trasera) 330-1162 (Vista inferior, derecha)	153-2523
	ZCS	234-6594	-	161-3750 (lluvia) 161-3751 (sol)	142-3836 (Vista trasera)	366-9343
	RAR	436-1116	-	161-3750 (lluvia) 161-3751 (sol)	142-3836 (Vista trasera) 330-1162 (Vista inferior, derecha)	366-9343

## DIENTES DE LOS CUCHARONES DE GET

Descripción	Serie J de servicio pesado			Serie J de servicio general (solo para África, Oriente Medio y Rusia)			Serie K		CAT® Advansys™	
	J300	J350	J400	J300	J350	J400	K80	K90	Advansys 80	Advansys 90
Punta cruciforme de penetración	195-9180	168-1359	168-1409	450-7556	389-5743	389-5745	475-5470	475-5482	505-4083	505-4097
Uso general		1U-3352	7T-3402				475-5473	475-5484	505-4086	505-4096
Servicio pesado									505-3982	505-3993
Vida útil prolongada de servicio pesado (ARM)									505-3983	505-3993
Conversión del borde de nivelación (LEC)									505-3985	505-3995
Ancha	4T-2215	107-3350	107-3400				475-5474	475-5485	505-4080	505-4096
Penetración	3G-3237	9J-4359	6Y-7409				475-5469	475-5481	505-4081	505-4091
Vida útil prolongada de penetración (ARM)		119-9359	124-7409				475-5478	475-5489	505-4082	505-4092
Vida útil prolongada de servicio adicional (ARM)							475-5477	475-5488		
Servicio adicional							475-5468	475-5480		
Punta afilada		168-1350	159-0400				475-5471	475-5483	505-4084	505-4098
Punta afilada doble		135-9357	135-9408				475-5472	475-5491		
Abrasión, servicio pesado	8E-3756									
Largo	9J-3167			449-2159	449-2161	449-2164				
Largos, servicio pesado	8E-3751			449-2160	449-2162	389-5744				
Estándar	9J-3175			539-5738**	539-5783**					
Formones para roca					TBD	539-5748**				
Pasador	132-4766	114-0358	116-7408	132-4766	114-0358	116-7408				
Retenedor	149-5733	114-0359	116-7409	149-5733	114-0359	116-7409	220-9090	220-9090		

\*\* Se vende como kit. Incluye conjunto de retén, punta y pasador.

## PIEZAS DEL MOTOR

Modelo de la máquina		Piezas del motor									
Modelo de venta	Prefijo del número de serie	Motor de arranque	Batería	Alternador	Bomba de agua	Bomba de inyector de combustible	Bomba de cebado de combustible	Turbocompresor	Inyector de combustible	Bujía	Respiradero del cárter
320D	KGF	--	3T-5760	212-8561	178-6633	326-4635 10R-7662*	390-4679	287-0049	326-4700 10R-7675*	--	51-7725
	GDP	--	3T-5760 115-2422 (tiempo frío)	212-8561	178-6633	326-4635 10R-7662*	390-4679	287-0049	326-4700 10R-7675*	--	51-7725
320D2	DNS	--	3T-5760 263-9574 (tiempo frío)	344-5081 20R-0958*	485-4894	463-1678 20R-4819*	--	431-4572	454-5091	462-2238	--
	ZCS	--	3T-5760 263-9574 (tiempo frío)	344-5081 20R-0958*	485-4894	398-1498 (Tipo 1) 463-1678 (Tipo 2) 20R-4819*	--	431-4572	454-5091	462-2238	--
	RAR	--	3T-5760 263-9574 (tiempo frío)	344-5081 20R-0958*	485-4894	398-1498 (Tipo 1) 463-1678 (Tipo 2) 20R-4819*	--	431-4572	454-5091	462-2238	--

\* - Piezas Reman

## VIDRIO DE LA CABINA

Modelo de la máquina		Piezas del motor	
Modelo de venta	Prefijo del número de serie	Vidrio de la puerta	Ventanas de la cabina
320D	KGF	151-6792	207-0144 (superiores) 176-1958 (inferiores) 235-8909 (ventanas derecha, izquierda y trasera)
	GDP	383-5650	363-9610 (superiores) 340-6695 (ventanas inferior delantera, trasera, derecha e izquierda)
320D2	DNS	151-6792	388-9109 (superiores) 388-9108 (inferiores) 388-9107 (ventanas derecha, izquierda y trasera)
	ZCS	151-6792	207-0144 (superiores) 388-9108 (inferiores) 388-9107 (ventanas derecha, izquierda y trasera)
	RAR	151-6792	207-0144 (superiores) 388-9108 (inferiores) 388-9107 (ventanas derecha, izquierda y trasera)

## TREN DE RODAJE

Modelo de la máquina		Tren de rodaje			
Modelo de venta	Prefijo del número de serie	Rodillos	Ruedas motrices	Conjunto de cadena acero	Zapata de cadena de acero
320D	MZD	8E-5600 Brida Simple 163-4143	8E-9805	590-4585 Cadena lubricada con grasa de garra triple de 600 mm	590-4583 (conjunto de eslabones) 126-5062 (zapata) 9W-3619 (perno) 9W-3361 (tuerca)
	GDP	8E-5600 Brida Simple 163-4143	8E-9805	590-4585 Cadena lubricada con grasa de garra triple de 600 mm	590-4583 (conjunto de eslabones) 126-5062 (zapata) 9W-3619 (perno) 9W-3361 (tuerca)
320D2	DNS	8E-5600 Brida Simple 423-3580	8E-9805	590-4585 Cadena lubricada con grasa de garra triple de 600 mm	590-4583 (conjunto de eslabones) 126-5062 (zapata) 9W-3619 (perno) 9W-3361 (tuerca)
	ZCS	8E-5600 Brida Simple 348-1867	8E-9805	590-4585 Cadena lubricada con grasa de garra triple de 600 mm	590-4583 (conjunto de eslabones) 126-5062 (zapata) 9W-3619 (perno) 9W-3361 (tuerca)
	RAR	8E-5600 Brida Simple 348-1867	8E-9805	590-4585 Cadena lubricada con grasa de garra triple de 600 mm	590-4583 (conjunto de eslabones) 126-5062 (zapata) 9W-3619 (perno) 9W-3361 (tuerca)



# PIEZAS DEL CILINDRO

Modelo de la máquina		Piezas del cilindro		
Modelo de venta	Prefijo del número de serie	Pluma	Brazo	Cucharón
		Grupo de tuberías	Grupo de tuberías	Grupo de tuberías
320D	KGf	242-6732 (izquierda) 242-6737 (derecha)	369-9673  242-6735  266-8024	225-4592 242-6757 242-6771 248-9926 266-8025 266-8044 369-9677 548-9601 548-9604 127-6797 (largo alcance) 418-9086 (largo alcance)
	GDP	242-6732 (izquierda) 242-6737 (derecha)	369-9673  242-6735  266-8024	225-4592 242-6757 548-9601 369-9677 127-6797 (largo alcance) 418-9086 (largo alcance)
320D2	DNS	242-6732 (izquierda) 242-6737 (derecha)  266-8022 (izquierda) 266-8023 (derecha)	369-9673  242-6735  266-8024	369-9677 266-8025 418-9086 (largo alcance)
	ZCS	242-6732 (izquierda) 242-6737 (derecha)  266-8022 (izquierda) 266-8023 (derecha)	369-9673  242-6735  266-8024	225-4592 548-9601 369-9677 127-6797 (largo alcance)
	RAR	242-6732 (izquierda) 242-6737 (derecha)  266-8022 (izquierda) 266-8023 (derecha)	369-9673  242-6735  266-8024	266-8025



# PIEZAS DEL CILINDRO

Modelo de la máquina		Piezas del cilindro				
Modelo de venta	Prefijo del número de serie	Pluma	Brazo	Cucharón		
		Tubo, varilla y kit de sellos	Tubo, varilla y kit de sellos	Tubo, varilla y kit de sellos		
320D	KGf	247-8866 (tubo) 247-8867 (varilla) 247-8868 (kit de sellos)	234-4577 (tubo) 234-4578 (varilla) 234-4576 (kit de sellos) 350-0974 (kit de sellos)  247-8876 (tubo) 247-8877 (varilla) 247-8878 (kit de sellos) 247-8974 (kit de sellos) 259-0775 (kit de sellos) 266-8012 (kit de sellos) 350-0970 (kit de sellos) 350-0971 (kit de sellos)  352-1099 (tubo) 352-1105 (varilla) 464-2937 (kit de sellos árticos)	247-8881 (tubo) 247-8882 (varilla) 247-8878 (kit de sellos) 259-0775 (kit de sellos) 266-8012 (kit de sellos) 350-0970 (kit de sellos)  486-0797 (tubo) 350-9344 (varilla) 20R-9556 (varilla)* 526-6137 (kit de sellos)  352-1098 (tubo) 352-1104 (varilla) 20R-6476 (varilla)* 266-8012 (kit de sellos) 456-0200 (kit de sellos)	234-4588 (tubo) 234-4589 (varilla) 20R-9530 (varilla)* 234-4587 (kit de sellos) 259-0656 (kit de sellos) 266-8045 (kit de sellos) 350-0976 (kit de sellos)  247-8886 (tubo) 247-8887 (varilla) 247-8888 (kit de sellos) 266-7892 (kit de sellos) 266-8057 (kit de sellos) 350-0967 (kit de sellos)  360-0074 (tubo) 234-4589 (varilla) 20R-9530 (varilla)* 456-0209 (kit de sellos) 464-2935 (kit de sellos árticos)	352-1100 (tubo) 352-1106 (varilla) 20R-6477* 266-8057 (kit de sellos) 456-0207 (kit de sellos)  352-1101 (tubo) 266-7939 (varilla) 456-0208 (kit de sellos)  390-4219 (tubo) 390-4220 (varilla) 390-4227 (kit de sellos)
	GDP	247-8866 (tubo) 247-8867 (varilla) 247-8868 (kit de sellos) 266-7891 (kit de sellos) 266-8011 (kit de sellos) 350-0962 (kit de sellos)  352-1096 (tubo) 352-1102 (varilla) 20R-6475 (varilla)* 456-0207 (kit de sellos) 464-2932 (kit de sellos árticos)	234-4577 (tubo) 234-4578 (varilla) 234-4576 (kit de sellos) 350-0974 (kit de sellos)  247-8876 (tubo) 247-8877 (varilla) 247-8878 (kit de sellos) 247-8974 (kit de sellos) 259-0775 (kit de sellos) 350-0970 (kit de sellos) 350-0971 (kit de sellos)  352-1099 (tubo) 352-1105 (varilla) 456-0200 (kit de sellos) 464-2937 (kit de sellos árticos)	247-8881 (tubo) 247-8882 (varilla) 247-8878 (kit de sellos) 259-0775 (kit de sellos) 266-8012 (kit de sellos) 350-0970 (kit de sellos)  486-0797 (tubo) 350-9344 (varilla) 20R-9556 (varilla)* 526-6137 (kit de sellos)  352-1098 (tubo) 352-1104 (varilla) 20R-6476 (varilla)* 266-8012 (kit de sellos) 456-0200 (kit de sellos)	234-4588 (tubo) 234-4589 (varilla) * 20R-9530 (varilla) 234-4587 (kit de sellos) 259-0656 (kit de sellos) 266-8045 (kit de sellos) 350-0976 (kit de sellos)  289-7700 (tubo) 289-7743 (varilla) 283-6179 (kit de sellos)  358-2110 (tubo) 289-7743 (varilla) 349-4121 (kit de sellos)  352-1100 (tubo) 352-1106 (varilla) 20R-6477* 266-8057 (kit de sellos) 390-4220 (varilla) 390-4227 (kit de sellos)	247-8886 (tubo) 247-8887 (varilla) 247-8888 (kit de sellos) 266-7892 (kit de sellos) 350-0967 (kit de sellos)  360-0074 (tubo) 234-4589 (varilla) 20R-9530 (varilla)* 456-0209 (kit de sellos) 464-2935 (kit de sellos árticos)  352-1100 (tubo) 352-1106 (varilla) 20R-6477* 266-8057 (kit de sellos) 390-4220 (varilla) 456-0207 (kit de sellos)
320D2	DNS	352-1096 (tubo) 352-1102 (varilla) 20R-6475 (varilla)* 456-0207 (kit de sellos) 464-2932 (kit de sellos árticos)	486-0797 (tubo) 350-9344 (varilla) 20R-9556 (varilla)* 526-6137 (kit de sellos)	352-1098 (tubo) 352-1104 (varilla) 20R-6476 (varilla)* 456-0200 (kit de sellos) 464-2937 (kit de sellos árticos)	352-1100 (tubo) 352-1106 (varilla) 20R-6477* 456-0207 (kit de sellos) 464-2932 (kit de sellos árticos)	390-4219 (tubo) 390-4220 (varilla) 390-4227 (kit de sellos)
	ZCS	247-8866 (tubo) 247-8867 (varilla) 350-0962 (kit de sellos)  352-1096 (tubo) 352-1102 (varilla) 20R-6475 (varilla)* 456-0207 (kit de sellos) 464-2932 (kit de sellos árticos)	486-0797 (tubo) 350-9344 (varilla) 20R-9556 (varilla)* 526-6137 (kit de sellos)  352-1098 (tubo) 352-1104 (varilla) 20R-6476 (varilla)* 456-0200 (kit de sellos) 464-2937 (kit de sellos árticos)	352-1099 (tubo) 352-1105 (varilla) 456-0200 (kit de sellos)  247-8876 (tubo) 247-8877 (varilla) 350-0971 (kit de sellos)	360-0074 (tubo) 234-4589 (varilla) 20R-9530 (varilla)* 456-0209 (kit de sellos)  352-1100 (tubo) 352-1106 (varilla) 20R-6477* 456-0207 (kit de sellos) 464-2932 (kit de sellos árticos)  358-2110 (tubo) 289-7743 (varilla) 349-4121 (kit de sellos)	247-8886 (tubo) 247-8887 (varilla) 350-0967 (kit de sellos)  234-4588 (tubo) 234-4589 (varilla) 20R-9530 (varilla)* 350-0976 (kit de sellos)
	RAR	352-1096 (tubo) 352-1102 (varilla) 20R-6475 (varilla)* 456-0207 (kit de sellos) 464-2932 (kit de sellos árticos)	486-0797 (tubo) 350-9344 (varilla) 20R-9556 (varilla)* 526-6137 (kit de sellos)  352-1098 (tubo) 352-1104 (varilla) 20R-6476 (varilla)* 456-0200 (kit de sellos) 464-2937 (kit de sellos árticos)	352-1099 (tubo) 352-1105 (varilla) 456-0200 (kit de sellos)	360-0074 (tubo) 234-4589 (varilla) 20R-9530 (varilla)* 456-0209 (kit de sellos)  352-1100 (tubo) 352-1106 (varilla) 20R-6477* 456-0207 (kit de sellos) 464-2932 (kit de sellos árticos)	390-4219 (tubo) 390-4220 (varilla) 390-4227 (kit de sellos)

\* - Piezas Reman

## PARACHOQUES Y PROTECCIONES

Modelo de la máquina		Parachoques y protecciones				
Modelo de venta	Prefijo del número de serie	Parachoques	Protecciones de ventanas	Protecciones contra vandalismo	Alarma de retroceso	Cámara retrovisora
320D	KGF	278-9257	489-5105 (delanteras) 165-0535 (inferiores)	–	231-1771	313-7833
	GDP	337-1707	489-5106 (delanteras)	471-1983	231-1771	313-7833
320D2	DNS	–	–	–	231-1771	459-0359
	ZCS	–	–	–	231-1771	–
	RAR	–	–	–	231-1771	459-0359

## BOMBAS Y MOTORES

Modelo de la máquina		Bombas y motores			
Modelo de venta	Prefijo del número de serie	Bomba de cabezal	Bomba aux.	Motor de rotación (efectividad del número de serie aplicable)	Motor de desplazamiento
320D	KGF	256-0093 (mando) 256-0096 (impulsada)	200-3365	158-8986 (KGF00001-KGF03041) 334-9968 (KGF03042-KGF99999) 20R-0075*	209-5992 10R-2154*
	GDP	256-0093 (mando) 256-0096 (impulsada)	200-3365	334-9968 20R-0075*	209-5992 10R-2154*
320D2	DNS	344-5281 (mando) 344-5282 (impulsada)	--	334-9968 20R-0075* 465-5180 20R-8808*	209-5992 10R-2154*
	ZCS	256-0093 (mando) 256-0096 (impulsada)	200-3365	334-9968 20R-0075*	209-5992 10R-2154*
	RAR	--	200-3365	334-9968 20R-0075* 465-5180 20R-8808*	209-5992 10R-2154*

\*Número de pieza Reman

## KITS DE MOTOR

Modelo de la máquina		Kits de motor	
Modelo de venta	Prefijo del número de serie	Descripción	Número de kit
320D	KGF	Kit de filtro de aire del motor	272-4773
	GDP	Kit de filtro de aire del motor	272-4773
320D2	DNS	Kit de filtro de aire del motor	272-4773
	ZCS	Kit de filtro de aire del motor	272-4773
	RAR	Kit de filtro de aire del motor	450-5325
320D	KGF	Kit de reparación de motor	482-2083
	GDP	Kit de reparación de motor	482-2083



# CONFIGURACIÓN DE VARILLAJE DE EXCAVADORA

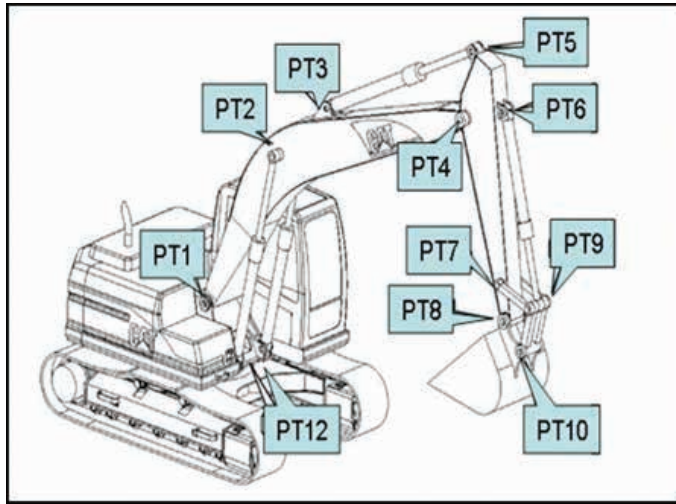

Nombre	Ubicación
PT1	Pie de la pluma
PT2	Cilindro de la pluma
PT3	Cilindro del brazo
PT4	Punta de la pluma o pivote del brazo
PT5	Cilindro del brazo
PT6	Cilindro del cucharón
PT7	Extremo del brazo de eslabón de rueda guía
PT8	Punta del brazo
PT9	Cilindro del cucharón
PT10	Extremo del cucharón de eslabón de potencia
PT12	Cilindro de la pluma



Varillaje	Configuraciones
Varillaje B	Alcance
Varillaje CB	Para excavación de gran volumen

## NÚMEROS DE PIEZAS DE PASADORES DE VARILLAJE

Modelo de venta	Prefijo del número de serie	Configuración			PT1	PT2	PT3	PT4	PT5	PT6	PT7	PT8	PT9	PT10	PT12
		Tipo de varillaje	Tipo de pluma	Tipo de brazo											
320D	KGF	B1	Alcance	Alcance	Conjunto de Pasador 315-0800	Pasador 176-2278	Conjunto de Pasador 41-4809	Conjunto de Pasador 264-1702	Conjunto de Pasador 41-4809	Conjunto de Pasador 41-4811	Pasador 254-3052	Pasador 087-5805	Pasador 254-3053	Pasador 087-5805	Conjunto de Pasador (2) 154-080
		CB2	Alcance	Alcance		Pasador 176-2278	Conjunto de Pasador 41-4809	Conjunto de Pasador 264-1702	Conjunto de Pasador 41-4809	Conjunto de Pasador 41-4814	Pasador 186-5662	Conjunto de Pasador 234-3931	Pasador 234-3930	Conjunto de Pasador 234-3931	
		Largo alcance	Largo alcance	Largo alcance		Pasador 176-2278	Conjunto de Pasador 41-4618	Conjunto de Pasador 250-2402	Conjunto de Pasador 41-4618	Conjunto de Pasador 7Y-6627	Pasador 71-6843	Pasador 086-0523	Pasador 248-7820	Pasador 086-0523	
		Demolición	Largo alcance	Largo alcance		Pasador 176-2278	Conjunto de Pasador 41-4618	Conjunto de Pasador 250-2402	Conjunto de Pasador 41-4618	Conjunto de Pasador 127-3913	Pasador 254-3052	Pasador 087-5805	Pasador 254-3053	Pasador 087-5805	
		CB2	Alcance	Para excavación de gran volumen		Pasador 176-2278	Conjunto de Pasador 41-4809	Conjunto de Pasador 264-1702	Conjunto de Pasador 41-4809	Conjunto de Pasador 41-4811	Pasador 186-5662	Conjunto de Pasador 234-3931	Pasador 234-3930	Conjunto de Pasador 234-3931	
320D	GDP	B1	Alcance	Alcance	Conjunto de Pasador 315-0800	Pasador 176-2278	Conjunto de Pasador 41-4809	Conjunto de Pasador 264-1702	Conjunto de Pasador 41-4809	Conjunto de Pasador 41-4811	Pasador 254-3052	Pasador 087-5805	Pasador 254-3053	Pasador 087-5805	Conjunto de Pasador (2) 154-080
		Largo alcance	Largo alcance	Largo alcance		Pasador 176-2278	Conjunto de Pasador 41-4618	Conjunto de Pasador 250-2402	Conjunto de Pasador 41-4618	Conjunto de Pasador 127-3913	Pasador 71-6843	Pasador 086-0523	Pasador 248-7820	Pasador 086-0523	
		CB2	Largo alcance	Para excavación de gran volumen		Pasador 176-2278	Conjunto de Pasador 41-4618	Conjunto de Pasador 250-2402	Conjunto de Pasador 41-4809	Conjunto de Pasador 41-4811	Pasador 186-5662	Conjunto de Pasador 234-3931	Pasador 234-3930	Conjunto de Pasador 234-3931	
320D2	DNS	B1	Alcance	Alcance	Conjunto de Pasador 315-0800	Pasador 176-2278	Conjunto de Pasador 41-4809	Conjunto de Pasador 264-1702	Conjunto de Pasador 41-4809	Conjunto de Pasador 41-4811	Pasador 254-3052	Pasador 087-5805	Pasador 254-3053	Pasador 087-5805	Conjunto de Pasador (2) 154-080
		Largo alcance	Largo alcance	Largo alcance		Pasador 176-2278	Conjunto de Pasador 41-4618	Conjunto de Pasador 250-2402	Conjunto de Pasador 41-4618	Conjunto de Pasador 127-3913	Pasador 71-6843	Pasador 086-0523	Pasador 248-7820	Pasador v 086-0523	
320D2	ZCS	B1	Alcance	Alcance	Conjunto de Pasador 315-0800	Pasador 176-2278	Conjunto de Pasador 41-4809	Conjunto de Pasador 264-1702	Conjunto de Pasador 41-4809	Conjunto de Pasador 41-4811	Pasador 254-3052	Pasador 087-5805	Pasador 254-3053	Pasador 087-5805	Conjunto de Pasador (2) 154-080
		Largo alcance	Largo alcance	Largo alcance		Pasador 176-2278	Conjunto de Pasador 41-4618	Conjunto de Pasador 250-2402	Conjunto de Pasador 41-4618	Conjunto de Pasador 127-3913	Pasador 71-6843	Pasador 086-0523	Pasador 248-7820	Pasador 086-0523	
		CB2	Para excavación de gran volumen	Para excavación de gran volumen		Pasador 176-2278	Conjunto de Pasador 41-4809	Conjunto de Pasador 264-1702	Conjunto de Pasador 41-4809	Conjunto de Pasador 41-4811	Pasador 186-5662	Conjunto de Pasador 234-3931	Pasador 234-3930	Conjunto de Pasador 234-3931	
320D2	RAR	B1	Alcance	Alcance	Conjunto de Pasador 315-0800	Pasador 176-2278	Conjunto de Pasador 41-4809	Conjunto de Pasador 264-1702	Conjunto de Pasador 41-4809	Conjunto de Pasador 41-4811	Pasador 254-3052	Pasador 087-5805	Pasador 254-3053	Pasador 087-5805	Conjunto de Pasador (2) 154-080
		Largo alcance	Largo alcance	Largo alcance		Pasador 176-2278	Conjunto de Pasador 41-4618	Conjunto de Pasador 250-2402	Conjunto de Pasador 41-4618	Conjunto de Pasador 127-3913	Pasador 71-6843	Pasador 086-0523	Pasador 248-7820	Pasador 086-0523	
		CB2	Para excavación de gran volumen	Para excavación de gran volumen		Pasador 176-2278	Conjunto de Pasador 41-4809	Conjunto de Pasador 264-1702	Conjunto de Pasador 41-4809	Conjunto de Pasador 41-4811	Pasador 186-5662	Conjunto de Pasador 234-3931	Pasador 234-3930	Conjunto de Pasador 234-3931	



## NÚMEROS DE PIEZAS DE COJINETES

Modelo de venta	Prefijo del número de serie	PT1	PT2	PT3	PT4	PT5	PT6	PT7	PT8	PT9	PT10	PT12
		Pie de la pluma	Extremo de varilla del cilindro de la pluma	Parte delantera del cilindro del brazo	Punta de la pluma o pivote del brazo	Extremo de varilla del cilindro del brazo	Parte delantera del cilindro del cucharón	Extremo del brazo de eslabón de rueda guía	Punta del brazo	Extremo de varilla del cilindro del cucharón	Enlace de potencia Extremo del cucharón	Parte delantera cilindro de la pluma
320D	KGF	Buje (2) 244-4277	Buje (2) 240-2913	Buje 241-7381	Buje (2) 244-4277 o bien Buje (2) 228-5615	Buje 241-7381	Buje 357-5712	Buje (2) 229-1096	Buje (2) 240-2913	Buje (2) 244-4360 Buje 241-7382	Buje (2) 240-2912	Buje (2) 357-5717
		Buje (2) 228-5615	Buje (2) 240-2913	Buje 290-9180	Buje (2) 244-4277	Buje 290-9180	Buje 235-7769	Buje (2) 228-5614	Buje (2) 228-5615	Buje (3) 228-5615	Buje (2) 228-5615	Buje (2) 357-5717
		Buje (2) 244-4277	Buje (2) 240-2913	Buje 290-9180	Buje (2) 244-4277	Buje 290-9180	Buje 229-1095	Buje (2) 229-1095	Buje (2) 229-1091	Buje (2) 248-7835 Buje 248-7857	Buje (2) 229-1092	Buje (2) 241-7379
		Buje (2) 228-5615	Buje (2) 241-7380	Buje 290-9180	Buje (2) 244-4277	Buje 290-9180	Buje 241-7382	Buje (2) 229-1095	Buje (2) 229-1091	Buje (2) 244-4360 Buje 240-2915	Buje (2) 240-2912	Buje (2) 357-5717
		Buje (2) 244-4277	Buje (2) 240-2913	Buje 241-7381	Buje (2) 244-4277	Buje 241-7381	Buje 235-7769	Buje (2) 228-5614	Buje (2) 228-5615	Buje (3) 228-5615	Buje (2) 228-5615	Buje (2) 357-5717
320D	GDP	Buje (2) 244-4277	Buje (2) 240-2913	Buje (2) 357-5711	Buje (2) 244-4277	Buje 240-2914	Buje 235-7769	Buje (2) 229-1096	Buje (2) 240-2913	Buje (2) 244-4360 Buje 241-7382	Buje (2) 240-2912	Buje (2) 357-5717
		Buje (2) 244-4277	Buje (2) 240-2913	Buje 290-9180	Buje (2) 244-4277	Buje 290-9180	Buje 229-1095	Buje (2) 229-1095	Buje (2) 229-1091	Buje (2) 248-7835 Buje 248-7857	Buje (2) 229-1092	Buje (2) 241-7379
		Buje (2) 228-5615	Buje (2) 241-7380	Buje 241-7381	Buje (2) 244-4277	Buje 241-7381	Buje 235-7769	Buje (2) 228-5614	Buje (2) 228-5615	Buje (3) 228-5615	Buje (2) 228-5615	Buje (2) 357-5717
320D	DNS	Buje (2) 244-4277	Buje (2) 240-2913	Buje (2) 357-5711	Buje (2) 244-4277	Buje 240-2914	Buje 357-5712	Buje (2) 229-1096	Buje (2) 240-2913	Buje (2) 244-4360 Buje 241-7382	Buje (2) 240-2912	Buje (2) 357-5717
		Buje (2) 228-5615	Buje (2) 240-2913	Buje 290-9180	Buje (2) 244-4277	Buje 290-9180	Buje 229-1095	Buje (2) 229-1095	Buje (2) 229-1091	Buje (2) 248-7835 Buje 248-7857	Buje (2) 229-1092	Buje (2) 357-5717
320D	ZCS	Buje (2) 244-4277	Buje (2) 240-2913	Buje (2) 357-5711	Buje (2) 244-4277	Buje 240-2914	Buje 235-7769	Buje (2) 229-1096	Buje (2) 240-2913	Buje (2) 244-4360 Buje 241-7382	Buje (2) 240-2912	Buje (2) 357-5717
		Buje (2) 228-5615	Buje (2) 241-7380	Buje 290-9180	Buje (2) 244-4277	Buje 290-9180	Buje 229-1095	Buje (2) 229-1095	Buje (2) 229-1091	Buje (2) 248-7835 Buje 248-7857	Buje (2) 229-1092	Buje (2) 241-7379
		Buje (2) 244-4277	Buje (2) 240-2913	Buje (2) 357-5711	Buje (2) 244-4277	Buje 240-2914	Buje 235-7769	Buje (2) 228-5614	Buje (2) 228-5615	Buje (3) 228-5615	Buje (2) 228-5615	Buje (2) 357-5717
320D	RAR	Buje (2) 244-4277	Buje (2) 240-2913	Buje (2) 357-5711	Buje (2) 244-4277	Buje 240-2914	Buje 235-7769	Buje (2) 229-1096	Buje (2) 240-2913	Buje (2) 244-4360 Buje 241-7382	Buje (2) 240-2912	Buje (2) 357-5717
		Buje (2) 228-5615	Buje (2) 240-2913	Buje 290-9180	Buje (2) 244-4277	Buje 290-9180	Buje 229-1095	Buje (2) 229-1095	Buje (2) 229-1091	Buje (2) 248-7835 Buje 248-7857	Buje (2) 229-1092	Buje (2) 357-5717
		Buje (2) 244-4277	Buje (2) 240-2913	Buje (2) 357-5711	Buje (2) 244-4277	Buje 240-2914	Buje 284-7313	Buje (2) 228-5614	Buje (2) 228-5615	Buje (3) 228-5615	Buje (2) 228-5615	Buje (2) 357-5717

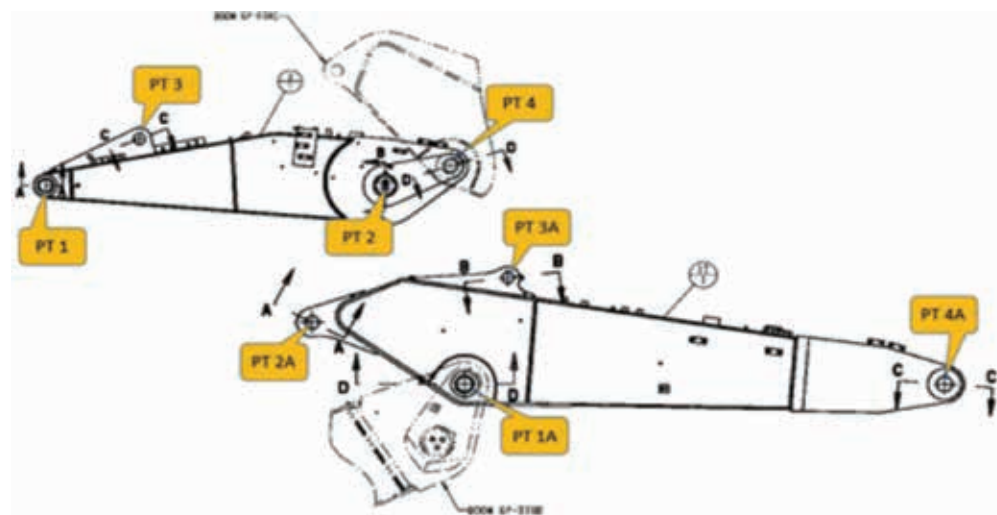



## Los filtros Cat prolongan la vida útil de los inyectores

Es muy posible que no se salte los cambios de aceite o el mantenimiento regular del auto de la familia. Entonces, ¿por qué saltarse el mantenimiento planificado de su equipo Cat? Los filtros de combustible Cat superan a los de la competencia, con una vida útil de los inyectores hasta un 45 % mayor y una reducción del costo por hora de hasta el 80 %\*.



## La productividad y el sistema hidráulico van de la mano

Si su sistema hidráulico no está funcionando con la máxima eficiencia, está perjudicando el rendimiento de su máquina. Las pérdidas de eficiencia suelen producirse lentamente. Estas pérdidas también pueden aumentar el consumo de combustible y los costos de operación.



## ¿Necesita ayuda?

Su distribuidor Cat local puede proporcionarle lo siguiente:

- Respaldo técnico
- Piezas necesarias y ajuste del equipo
- Convenios de Valor para el Cliente
- Financiación de reparaciones
- Análisis de muestras de aceite
- Servicios de alquiler

Encuentre su distribuidor local en [www.cat.com](http://www.cat.com) hoy mismo.



# LET'S DO THE WORK.™



Para comprar piezas Cat en línea, visite [Parts.cat.com](http://Parts.cat.com) si tiene una cuenta de distribuidor o [MyParts.cat.com](http://MyParts.cat.com) (EE.UU. continental) si aún no tiene una cuenta.

\*Visite <https://www.cat.com/filtersandfluids> para obtener más información

PSBJ0191  
(APD, EAME, Russia, S. Am)

© 2021 Caterpillar. Todos los derechos reservados. CAT, CATERPILLAR, LET'S DO THE WORK, sus respectivos logotipos, el color "Caterpillar Corporate Yellow", la imagen comercial de "Power Edge" y Cat "Modern Hex", así como la identidad corporativa y de producto utilizadas en la presente, son marcas registradas de Caterpillar y no pueden utilizarse sin autorización.

