



Vibratory Soil Compactor

CS10 GC

Spesifikasi Teknis

Konfigurasi dan fitur mungkin berbeda menurut kawasan. Hubungi dealer Cat® untuk mengetahui ketersediaan di kawasan Anda.

DAFTAR ISI

Spesifikasi

Engine	2
Kapasitas Pengisian Ulang Servis	2
Standar	2
Dimensi	3
Spesifikasi Padfoot	3
Penggerak	4
Sistem Getaran	4
Spesifikasi Pengoperasian	5
Perlengkapan Standar dan Opsional	6

Spesifikasi Vibratory Soil Compactor CS10 GC

ENGINE

Model Engine	Cat® C4.4	
Daya Kotor - ISO 14396:2002	83,0 kW	111,3 hp
Daya Kotor - SAE J1995:2014	83,8 kW	112,4 hp
Daya Bersih - ISO 9249:2007	79,4 kW	106,5 hp
Daya Bersih - SAE J1349:2011	78,5 kW	105,3 hp
Kapasitas Silinder	4,4 L	268,5 in ³
Langkah	127 mm	5,0 in
Diameter	105 mm	4,1 in

- Engine Cat C4.4 memenuhi standar emisi MAR-1 Brasil, setara EPA Tier 3 AS dan Stage IIIA UE.
- Peringkat daya diukur pada kecepatan engine 2200 rpm ketika diuji dalam kondisi untuk standar yang ditentukan yang berlaku pada saat produksi. Kecepatan yang dinyatakan adalah ketika diuji pada kondisi acuan untuk standar yang ditentukan.
- Daya bersih yang tercantum adalah daya yang tersedia pada flywheel engine apabila dilengkapi dengan kipas pada kecepatan maksimum, air cleaner, modul emisi bersih, dan alternator dengan kecepatan engine di 2200 rpm.
- Daya kotor yang dinyatakan diukur saat kipas berada pada kecepatan maksimum.

KAPASITAS PENGISIAN ULANG SERVIS

Tangki Bahan Bakar (kapasitas total)	248 L	65,5 gal
Sistem Pendinginan	18,5 L	4,9 gal
Oli Engine dengan Filter	9,5 L	2,5 gal
Rumah Eccentric Weight (digabungkan)	26 L	6,9 gal
Gandar dan Final Drive	10 L	2,6 gal
Tangki Hidraulik (pengisian ulang servis)	23 L	6,1 gal

KINERJA SUARA (yang dinyatakan)

ISO 6393:2008 (eksternal)	107 dB(A)
ISO 6394:2008 (di dalam kabin)	81 dB(A)

KINERJA SUARA (yang diuji)

- Ketinggian tekanan suara dinamis operator yang dinyatakan tersebut diukur sesuai dengan prosedur pengujian statis dan kondisi yang ditetapkan dalam ISO 6394 (interior) dan ISO 6393 (eksterior). Tingkat suara dapat bervariasi pada kecepatan kipas pendingin dan/atau engine yang berbeda. Pengukuran dilakukan dengan pintu dan jendela kabin dalam keadaan tertutup. Kabin dipasang dan dirawat dengan benar.
- Alat pelindung pendengaran mungkin diperlukan sewaktu bekerja dengan ruang operator dan kabin terbuka (apabila alat berat tidak dirawat dengan benar atau pintu/jendela terbuka) dalam waktu yang lama atau ketika berada di lingkungan yang bising.

STANDAR

Rem	Rem memenuhi standar ISO 3450:2011
Kabin/ROPS	ROPS/FOPS memenuhi standar ISO 3471:2008 dan ISO 3449:2005 Level II

Spesifikasi Vibratory Soil Compactor CS10 GC

DIMENSI

Semua dimensi merupakan nilai perkiraan

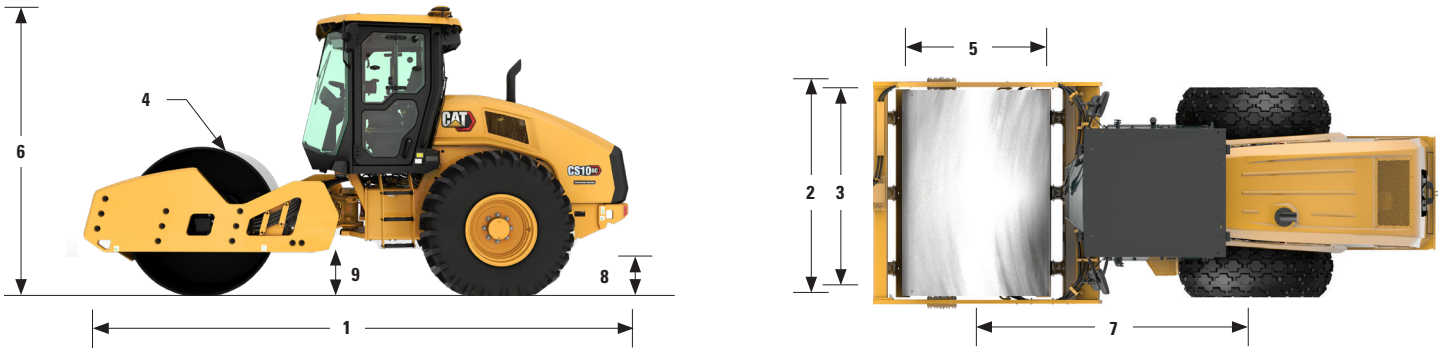

1 Panjang Keseluruhan	5,7 m	18,7 ft
2 Lebar Keseluruhan	2,3 mm	7,5 ft
3 Lebar Drum	2.134 mm	84 in
4 Ketebalan Selubung Drum	25 mm	1 in
5 Diameter Drum	1.535 mm	60,4 in
6 Tinggi Keseluruhan		
Smooth Drum	3,0 m	9,8 ft
Kit Selubung Opsional Terpasang	3,0 m	9,9 ft
7 Jarak Sumbu Roda	3,0 m	9,8 ft
8 Jarak Bebas ke Tanah	518 mm	20,4 in
9 Jarak Bebas ke Pinggir Jalan	492 mm	19,4 in
Radius Belok Sisi Dalam	3,9 m	12,7 ft
Sudut Artikulasi Hitch		34°
Sudut Osilasi Hitch		15°

SPESIFIKASI PADFOOT - CS10 GC

Jumlah Pad		120
Tinggi Pad, pad oval	89,8 mm	3,5 in
Luas Permukaan Pad, pad oval	63,5 cm ²	9,8 in ²
Tinggi Pad, pad persegi	89,8 mm	3,5 in
Luas Permukaan Pad, pad persegi	105,7 cm ²	16,4 in ²
Jumlah Chevron		16

Spesifikasi Vibratory Soil Compactor CS10 GC

PENGGERAK

Kecepatan Travel Maksimum

Idle Tinggi	11 km/h	6,84 mph
Mode Eco	9,4 km/h	5,84 mph

Kecepatan Kerja Maksimum

Idle Tinggi	5,6 km/h	3,5 mph
Mode Eco	5,0 km/h	3,1 mph

Rimpull	57 kN	12.814 lbf
---------	-------	------------

Gradeability Menurut Teori dengan atau tanpa getaran	55%	
--	-----	--

- Kecepatan Travel Maksimum diukur dengan smooth drum dan ban diamond dikonfigurasi.
- Kemampuan Menanjak sebenarnya dapat bervariasi tergantung kondisi lokasi dan konfigurasi alat berat. Rujuk ke Buku Petunjuk Pengoperasian dan Perawatan untuk informasi lebih lanjut.

SISTEM GETARAN

Amplitudo Nominal - Tinggi	2,0 mm	0,079 in
----------------------------	--------	----------

Frekuensi Standar	30 Hz	1.800 vpm
-------------------	-------	-----------

Frekuensi Mode Eco	28,6 Hz	1.716 vpm
--------------------	---------	-----------

Amplitudo Nominal - Rendah	1,0 mm	0,039 in
----------------------------	--------	----------

Frekuensi	33 Hz	1.980 vpm
-----------	-------	-----------

Frekuensi Mode Eco	31,5 Hz	1.890 vpm
--------------------	---------	-----------

Gaya Sentrifugal		
------------------	--	--

Maksimum	250 kN	56.202 lbf
----------	--------	------------

Minimum	149 kN	33.497 lbf
---------	--------	------------

dengan Padfoot Oval

Amplitudo Nominal - Tinggi	1,41 mm	0,06 in
----------------------------	---------	---------

Frekuensi Standar	30 Hz	1.800 vpm
-------------------	-------	-----------

Frekuensi Mode Eco	28,6 Hz	1.716 vpm
--------------------	---------	-----------

Amplitudo Nominal - Rendah	0,67 mm	0,03 in
----------------------------	---------	---------

Frekuensi	33 Hz	1.980 vpm
-----------	-------	-----------

Frekuensi Mode Eco	31,5 Hz	1.890 vpm
--------------------	---------	-----------

dengan Padfoot Persegi

Amplitudo Nominal - Tinggi	1,37 mm	0,05 in
----------------------------	---------	---------

Frekuensi Standar	30 Hz	1.800 vpm
-------------------	-------	-----------

Frekuensi Mode Eco	28,6 Hz	1.716 vpm
--------------------	---------	-----------

Amplitudo Nominal - Rendah	0,65 mm	0,03 in
----------------------------	---------	---------

Frekuensi	33 Hz	1.980 vpm
-----------	-------	-----------

Frekuensi Mode Eco	31,5 Hz	1.890 vpm
--------------------	---------	-----------

Spesifikasi Vibratory Soil Compactor CS10 GC

SPESIFIKASI PENGOPERASIAN	Kanopi Matahari		Kanopi ROPS/FOPS		Kabin ROPS/FOPS	
Bobot Kerja - Standar	10.160 kg	22.400 lb	10.338 kg	22.791 lb	10.492 kg	23.131 lb
Di Drum	5.785 kg	12.754 lb	5.855 kg	12.907 lb	5.897 kg	13.001 lb
Beban Linear Statis	27,1 kg/cm	151,8 lbs/in	27,4 kg/cm	153,6 lbs/in	27,6 kg/cm	154,8 lbs/in
Klasifikasi Prancis, data/kelas						
Amplitudo Tinggi	38,4	VM2	38,8	VM2	39,1	VM2
Amplitudo Rendah	27,1	VM2	27,4	VM2	27,6	VM2
dengan Bumper Bobot XT	11.173 kg	24.633 lb	11.351 kg	25.025 lb	11.505 kg	25.364 lb
Di Drum	7.125 kg	15.708 lb	7.194 kg	15.861 lb	7.237 kg	15.955 lb
Beban Linear Statis	33,4 kg/cm	187,0 lbs/in	33,7 kg/cm	188,8 lbs/in	33,9 kg/cm	189,9 lbs/in
Klasifikasi Prancis, data/kelas						
Amplitudo Tinggi	47,2	VM3	47,7	VM3	48,0	VM3
Amplitudo Rendah	33,4	VM2	33,7	VM2	33,9	VM2
dengan Kit Selubung Oval	11.842 kg	26.106 lb	12.019 kg	26.498 lb	12.173 kg	26.838 lb
Di Drum	7.413 kg	16.343 lb	7.483 kg	16.496 lb	7.525 kg	16.591 lb
Klasifikasi Prancis, data/kelas						
Amplitudo Tinggi	41,2	VM3	41,6	VM3	41,9	VM3
Amplitudo Rendah	28,4	VM2	28,7	VM2	28,9	VM2
dengan Kit Selubung Persegi	12.001 kg	26.457 lb	12.178 kg	26.849 lb	12.333 kg	27.188 lb
Di Drum	7.572 kg	16.694 lb	7.642 kg	16.847 lb	7.684 kg	16.941 lb
Klasifikasi Prancis, data/kelas						
Amplitudo Tinggi	41,5	VM3	41,9	VM3	42,1	VM3
Amplitudo Rendah	28,6	VM2	28,9	VM2	29,0	VM2
dengan Bumper Padfoot, Tanpa Selubung	10.325 kg	22.762 lb	10.502 kg	23.153 lb	10.656 kg	23.493 lb
Di Drum	5.896 kg	12.999 lb	5.966 kg	13.152 lb	6.008 kg	13.246 lb
Beban Linear Statis	27,6 kg/cm	154,7 lbs/in	28,0 kg/cm	156,5 lbs/in	28,2 kg/cm	157,7 lbs/in
Klasifikasi Prancis, data/kelas						
Amplitudo Tinggi	39,1	VM2	39,5	VM2	39,8	VM2
Amplitudo Rendah	27,6	VM2	28,0	VM2	28,2	VM2

- Semua bobot kerja dan Beban Linear Statis yang ditunjukkan berdasarkan pada konfigurasi standar dengan cairan tingkat penuh, berat operator 75 kg, kit smooth/selubung drum dengan ban diamond, drum pad dengan ban tapak batang, dan kabin dengan pemanas & AC.
- Sistem penyejuk udara pada alat berat ini mengandung refrigerant gas rumah kaca terfluorinasi R134a (Potensi Pemanasan Global = 1.430). Sistem ini berisi 2,2 kg refrigerant yang mengandung CO² setara dengan 3,146 metrik ton.

Spesifikasi Vibratory Soil Compactor CS10 GC

	Standar	Opsional
LINGKUNGAN OPERATOR		
Kanopi Atap dengan Susuran Tangan/Pagar Pembatas Platform, Karpet Lantai	✓	
Kursi Vinil yang Dapat Disetel, Sabuk Pengaman	✓	
Kolom Kemudi yang Dapat Disetel Kemiringannya	✓	
Keluaran Daya 12 volt	✓	
Klakson, Alarm Mundur	✓	
Kaca Spion Dalam	✓	
Kanopi ROPS/FOPS dengan Pegangan/Pagar Pembatas, Karpet Lantai		✓
Kabin ROPS/FOPS dengan Kontrol Cuaca		✓
Kamera Pandangan Belakang dengan Tampilan Layar Sentuh Berwarna (Kabin)		✓
Pelindung Sinar Matahari/Serpihan (Kanopi)		✓
Tabir Surya Gulung Dalam Kabin (Kabin)		✓
Kit Peredam Suara		✓
Sun Visor (Kabin)		✓
Kursi Bersuspensi Vinil dengan Sandaran Lengan		✓
Kursi Sandaran Tinggi Berbantal Udara (Kabin) Deluxe		✓
SISTEM GETARAN		
Smooth Drum	✓	
Amplitudo Ganda, Frekuensi Ganda	✓	
Rumah Bobot Eksentrik Gaya-Pod	✓	
Fungsi Auto-Vibe	✓	
Scraper Baja Belakang yang Dapat Disetel	✓	
Kit Selubung Padfoot (tersedia bantalan oval atau persegi)		✓
Scraper Baja Ganda yang Dapat Disetel		✓
Scraper Poliuretana Ganda yang Dapat Disetel		✓



	Standar	Opsional
POWERTRAIN		
Engine Diesel 4 silinder Cat® C4.4	✓	
Pompa Propel Tunggal	✓	
Filter Bahan Bakar Ganda, Separator Air, Pompa Priming, Indikator Air	✓	
Radiator/Oil Cooler Hidraulik, Charge Air Cooler	✓	
Sistem Pengereman Ganda	✓	
Transmisi Hidrostatik Dua Kecepatan	✓	
Pelindung Transmisi		✓
SOLUSI TEKNOLOGI		
Measure (Ukur) - Machine Drive Power (MDP, Daya Penggerak Alat Berat) dan/atau CMV		✓
Map (Peta) - Pemetaan SBAS GNSS		✓
Connect - Komunikasi Alat Berat ke Alat Berat		✓
KELISTRIKAN		
Sistem Listrik 12 Volt	✓	
Alternator 120 ampere	✓	
Kapasitas Baterai Start Dingin 900 Amp	✓	
LAINNYA		
Product Link™	✓	
Pengukur Inspeksi untuk Tingkat Oli Hidraulik dan Tingkat Cairan Pendingin Radiator	✓	
Katup Pengambilan Sampel S•O•S™: Oli Engine, Oli Hidraulik, dan Cairan Pendingin	✓	
Temperatur Ambien Tinggi, Pengisian Oli di Pabrik		✓
Kaca Spion Luar Tambahan		✓
Paket Lampu LED yang Ditingkatkan		✓
Suar Berputar Amber		✓
Ban Tapak Lug		✓
Kit Bobot XT		✓

Untuk informasi lebih lanjut mengenai produk, layanan dealer, dan solusi industri Cat, kunjungi situs web kami di www.cat.com

© 2022 Caterpillar
Semua hak dilindungi undang-undang.

Bahan dan spesifikasi dapat berubah sewaktu-waktu tanpa pemberitahuan sebelumnya. Alat berat yang ditampilkan dalam foto mungkin disertai perlengkapan tambahan.
Hubungi dealer Cat Anda untuk mengetahui pilihan yang tersedia.

CAT, CATERPILLAR, LET'S DO THE WORK, logo-logo yang berkaitan, "Caterpillar Corporate Yellow", kemasan dagang "Power Edge" dan Cat "Modern Hex", serta identitas perusahaan dan produk yang digunakan di sini merupakan merek dagang dari Caterpillar dan tidak boleh digunakan tanpa izin.

Q8XQ2858-01 (11-2022)
(S Am, Eurasia, APD, ANZ)

