



Cat[®] PM620

路面冷刨機

Cat[®] PM 620 路面冷刨機有卓越的性能和精湛切削能力，採用具有坡度和斜度的 Cat GRADE 技術來增加切削精準度。多種轉子速度可提供順暢、有效率的性能且降低燃油消耗，同時較長的維修週期和容易檢修的關鍵組件也簡化了維修保養。路面冷刨機提供許多選項來增加機器用途，適合高生產力應用。

並非所有地區均提供所有功能。請洽詢 Cat 代理商，了解您所在地區提供的具體配置。

高燃油效率動力

- 強大的 Cat[®] C18 引擎符合區域排放標準
- 自動怠速控制提供順暢高效的運作，而多種轉子速度則可最佳化引擎輸出及需求
- 大容量冷卻系統可讓引擎維持理想溫度，提供最佳燃油效率並降低排放
- 轉子自動負載感測可調整刨除速度，以避免空轉並達到最佳生產力

最佳操控性與控制

- 可靠的履帶底盤系統，利用 Cat 推土機深獲肯定的設計，以及自動張緊系統，確保一致性能及更長的履帶壽命
- 強大的推進系統採用兩個獨立推進泵，以高牽引力的交叉驅動模式，各驅動兩個履帶
- 自動牽引力控制可在最困難的應用中維持一致速度
- 四種轉向模式搭配進階對準及循跡功能，提供精準的轉向幾何，並減少履帶墊磨耗
- 能夠在作業期間以電子方式切換轉子速度

有效物料移除

- 大容量送料器具備出色的卸料控制，有效去除銑刨物料
- 大開口和無縫皮帶，可有效清理轉子腔
- 可視物料類型和處理速度調整合適皮帶速度，內建的「增壓」功能可暫時提高皮帶速度，使物料排出速度更快，距離更遠
- 皮帶反轉可進行快速清潔，打開磁性膠蓋便能快速檢查轉子是否磨損

舒適的工作環境

- 可調整高度的操作控制台，以及直覺操作且符合人體工學的控制器，讓您舒適操作
- 接近障礙物時，伸縮式扶手可輕鬆存放及重新部署
- 提供背光鍵盤，此外，機器周圍 LED 照明充分涵蓋機器周邊工作區域，不論白天或黑夜都能作業
- 駕駛台可利用選購的懸吊座椅加以升級，以便重新調整位置提升可見度及舒適感
- 選購遠端攝影機可強化對刀刃及進料器的可見度
- 附車頂 LED 照明和一體式側頂棚的單柱前折式動力頂篷，只需按一下按鈕即可在作業中快速收折和重開，清除車頂上的異物，並可選配擋風玻璃增加舒適度
- 選購的減塵系統可在工作區域提供最高的除塵效果



Cat® PM620 路面冷刨機

耐用及可靠的切割系統

- 轉子驅動系統採用重載型乾式離合器，可協助預防滑動的自動皮帶張緊器，並有兩條高張力皮帶 (五肋式) 驅動轉子
- 強化切割室，更加經久耐用
- 改良的走道可使轉子更換工作更簡單
- 全長硬化處理側邊滑雪板、車載雪地履帶板以及反扁鋼胚履帶板，可減少磨耗及維護次數

使用整合式 Cat 技術大幅提升精準度

- 整合式 Cat GRADE 搭配 Grade and Slope 系統，協助實現準確、可重複及自動化的切割精準度
- 重置控制箱時無需重新設定，開啟工作燈後背景顏色會變為夜間模式
- 可由任何控制箱完整控制坡度及斜坡
- 可在多個坡度感測器之間順暢切換，在刨除期間實現不中斷的準確度
- 可調整轉子進行切割的速度，提供最理想的機器控制
- 可設定及自動化轉移進入/離開切割，並儲存設定用於未來工作
- 使用障礙物跳轉 (Obstacle Jump) 功能輕鬆通過切割路徑的障礙物
- 可強化提供完整的 3D 刨除作業 (需使用額外硬體)

高生產力的系統 K 轉子，最佳化切割能力

- Cat 系統 K 轉子具備高效的物料流，以及出色的切割模式，適合多種應用使用
- 錐形雙固定設計可讓工具架固定於定位，無需使用固定銷、螺栓或固定螺栓，還可加速更換並消除緊固件或扭矩
- 可逆轉葉片及高強度合金可減少耗損及磨蝕，延長轉子使用壽命
- 選購的鑽石鑽頭可延長更換間隔，達到傳統碳化物鑽頭的 80 倍

簡化維修

- 大型維修門及動力蓋可直接進入檢修關鍵組件，協助保養作業更輕鬆快速
- 無需保養的履帶組件，以及易於更換的履帶墊，協助降低維修成本
- 標配地面高度控制器及選配電控型轉子旋轉裝置 (附懸掛控制盒)，可簡化鑽頭拆卸及更換作業
- 高低壓沖水洗淨器與機體水箱連接，沖洗方便
- 輔助驅動系統可協助在保養及維修期間，操作特定機器功能
- 電氣系統配線採用色彩編碼及編號，可輕鬆識別，並以具保護及耐磨蝕效果的尼龍帶包覆，延長使用壽命
- 延長液壓機油維修間隔：無機油取樣為 3,000 小時，進行機油取樣為 6,000 小時
- Cat Product Link™ 遠程服務可追蹤排程保養
- 電控模組 (ECM, Electronic Control Module) 可監控機器系統，向駕駛員警示性能問題，並可搭配使用 Product Link 選項，協助您與當地 Cat 代理商進行額外的遠端服務
- 環保的多件匣式引擎濾清器，可減少廢棄物及降低更換成本
- 便利的零件供應能力、代理商地點及服務維修套件，可簡化訂購高度磨耗組件

便利功能

Cat 路面冷刨機具備多種功能和配備，讓日常作業和維護工作更輕鬆。

- 更換裝運卡車時，可一鍵暫停/重啟機器運轉
- 磁性漆罐夾持器 (選配)
- 水管收納鉤
- 注水彎管接頭
- 便於就近使用的鏟子支架
- 頂視和側視轉子深度指示器
- 位於中央駕駛員控制台的壓縮氣體連接

標準與選配設備

標準及選配設備可能有所不同。如需詳細資料，請洽詢 Cat 代理商。

	標準	選配		標準	選配
駕駛員環境			動力傳動系統		
地面控制鍵盤	✓		自動引擎怠速控制器	✓	
單高解析度 LCD 觸控螢幕顯示器	✓		大容量冷卻系統	✓	
12 伏特電源插座	✓		雙推進泵	✓	
雙高解析度 LCD 觸控螢幕顯示器		✓	自動負載控制器	✓	
液壓折疊頂棚，含 LED 燈		✓	CE 認證		✓
空氣車臺懸吊座		✓	液壓系統		
擋風玻璃		✓	雙泵液壓推進系統	✓	
CAT CONNECT 技術			牽引力控制	✓	
Cat Product Link	✓		水箱輸油泵		✓
Cat GRADE	✓		燃油輸送泵		✓
內側滑板		✓	維修與保養		
音波感測器 (平均或串線)		✓	定期機油取樣 (S·O·S SM) 取樣口	✓	
地面高度坡度控制器及顯示器		✓	動力蓋	✓	
進料器			平台高度引擎機油量桿	✓	
潤滑張緊器	✓		轉子室灑水系統	✓	
物料移除推舉功能	✓		空氣壓縮機	✓	
減塵系統		✓	輔助驅動系統	✓	
遠端攝影機 (裝載進料器)		✓	3,400 l (898 gal) 內建水箱	✓	
轉子系統			側邊注水閥	✓	
自動直進切割	✓		高壓沖洗		✓
自動轉移功能	✓		低壓沖洗		✓
障礙物跳轉	✓		額外灑水桿		✓
三種切割速度	✓		安全性與穩固性		
系統 K 轉子 - 粗度 (25 mm)		✓	平台扶手	✓	
系統 K 轉子 - 粗 (18 mm)		✓	信號/警告喇叭	✓	
系統 K 轉子 - 標準 (15 mm)		✓	廣照射範圍 LED 工作燈	✓	
系統 K 轉子 - 精細 (8 mm)		✓	周邊 LED 條狀燈		✓
系統 K 轉子 - 微型 (6 mm)		✓	磁性 LED 工作燈		✓
系統 H 轉子 - 微型 (6 x 2 mm)		✓	警告信號燈 (固定式或磁性安裝)		✓
鑽石鑽頭		✓	卡車方向燈		✓
鑽頭鏟斗架		✓	遠端攝影機 (後方、前方、磁性安裝)		✓
氣體力學鑽頭移除工具		✓			
工具架取出器		✓			
轉子旋轉裝置 (附懸掛控制盒)		✓			

Cat® PM620 路面冷刨機

技術規格

動力傳動系統

引擎型號	Cat C18	
汽缸	6	
廢氣排放	美國環保署 Tier 4 Final、歐盟 Stage V、 韓國 Tier 4 Final、中國非道路 Stage IV	
總功率 – SAE J1995:2014	474 kW	636 hp
引擎功率 – ISO 14396:2002	469 kW	629 hp
巴西 MAR-1 和中國非道路 Stage III 排放標準， 相當於美國環保署 Tier 3 和歐盟 Stage IIIA		
總功率 – SAE J1995:2014	470 kW	630 hp
引擎功率 – ISO 14396:2002	464 kW	622 hp
製造編號	02B	
最大刨除速度	100 m/min	328 ft/min
最高行駛速度	5.9 km/h	3.7 mph

切割系統

刨除寬度	2,010 mm	79.1 in
鑽頭數量 (15 mm 間隔)	170	
最大切割深度	330 mm	13.0 in
轉子速度	100/109/118 rpm	
最小左側切割半徑	2.00 m	6.56 ft
最小右側切割半徑	2.00 m	6.56 ft

機器重量

美國環保署 Tier 4 Final、歐盟 Stage V、 韓國 Tier 4 Final、中國非道路 Stage IV		
工作重量	33 330 kg	73,480 lb
運輸重量	29 430 kg	64,882 lb
巴西 MAR-1 和中國非道路 Stage III 排放標準， 相當於美國環保署 Tier 3 和歐盟 Stage IIIA		
工作重量	33 115 kg	73,006 lb
運輸重量	29 215 kg	64,408 lb

顯示的重量為近似值，包含：

- 工作重量包含冷卻液、潤滑劑、滿載燃油箱、滿載水箱、滿載 DEF 箱 (若有配備) 和 75 kg (165lb) 的駕駛員。
- 運輸重量包含冷卻液、潤滑劑、半滿燃油箱、半滿 DEF 箱 (若有配備) 和空的水箱。

*2022 年 12 月 1 日起不提供中國非道路 Stage III

維修加注容量

燃油箱	1108 L	292.7 gal
柴油排氣油液 (DEF, Diesel Exhaust Fluid) 油箱 (美國環保署 Tier 4 Final、歐盟 Stage V、 韓國 Tier 4 Final、中國非道路 Stage IV)	47 L	12.4 gal
冷卻系統	85 L	22.5 gal
引擎機油	65 L	17.2 gal
液壓機油	113 L	29.9 gal
水箱	3400 L	898.2 gal

工作尺寸

A 整體長度 (升起進料器)	14.52 m	47.64 ft
B 最大機器寬度	3.11 m	10.20 ft
B' 最小機器寬度	2.48 m	8.14 ft
C 最大高度 (升起進料器)	5.23 m	17.16 ft
D 到選配頂棚的高度	4.05 m	13.29 ft
E 高度 (降低頂棚)	3.00 m	9.84 ft
F 卡車最大間隙	4.86 m	15.94 ft
G 進料器長度	8.38 m	27.49 ft
H 進料器回轉	從中心 ±60°	

運輸尺寸

I 運輸長度	12.43 m	40.78 ft
B' 運輸寬度	2.48 m	8.14 ft
E 運輸高度 (降低頂棚)	3.00 m	9.84 ft
J 長度 (軌道至軌道)	6.69 m	21.95 ft
K 機器長度 (從後到前的軌道)	7.32 m	24.02 ft
L 基礎機器長度	8.33 m	27.33 ft

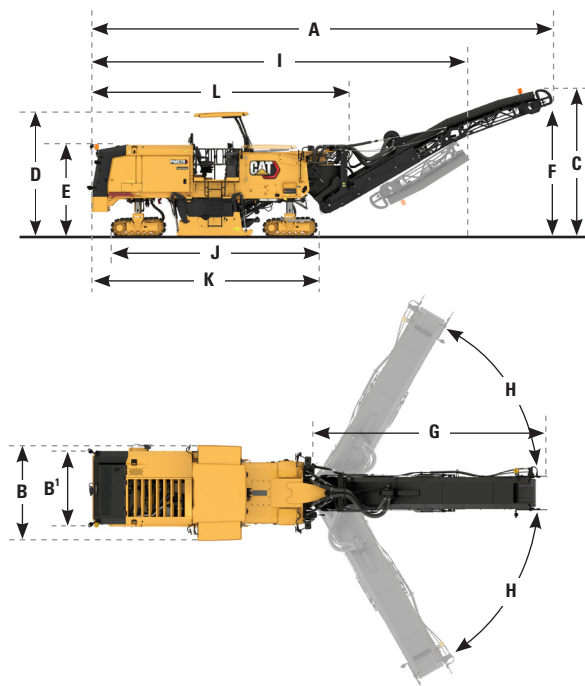

環境聲明

以下資訊適用於最終生產階段並且準備於本文件所述區域內銷售的機器。這份聲明的內容在發行日當天即有效力，然而機器特徵和規格內容如有調整，恕不另行通知。更多內容，請參閱機器操作及保養手冊。

如想了解更多關於我們的永續性活動和我們的動態，請造訪 www.caterpillar.com/en/company/sustainability.html。

引擎

- Cat C18 符合美國環保署 Tier 4 Final、歐盟 Stage V、韓國 Tier 4 Final 和中國非道路 Stage IV 或巴西 MAR-1、中國非道路 Stage III*，等同於美國環保署 Tier 3 和歐盟 Stage IIIA 排放標準。
- Cat 美國環保署 Tier 4 Final、歐盟 Stage V、韓國 Tier 4 Final 和中國非道路 Stage IV 柴油引擎需要使用 ULSD (超低硫柴油燃料，含硫量 15 ppm 以下) 或 ULSD 混合較低碳強度燃油，上限如下：
 - ✓ 20% 生質柴油 FAME (脂肪酸甲酯)**
 - ✓ 100% 再生柴油、HVO (氫化植物油) 和 GTL (氣態轉液態) 燃油
- 符合巴西 MAR-1 和中國非道路 Stage III*，等同於美國環保署 Tier 3 和歐盟 Stage IIIA 標準的 Cat 引擎，適用柴油與較低碳強度燃料混合燃油，上限如下：
 - ✓ 100% 生質柴油 FAME (脂肪酸甲酯)***
 - ✓ 100% 再生柴油、HVO (氫化植物油) 和 GTL (氣態轉液態) 燃油

請參閱成功應用指南。請洽詢您的 Cat 代理商或「Caterpillar 機器推薦用液」(SEBU6250)，以瞭解詳細資訊。

* 2022 年 12 月 1 日起不提供

** 未配備後處理裝置的引擎，可以使用更高比例的混合燃料，生質柴油比例可達 100%。

*** 如需使用生質柴油比例超過 20% 的混合燃料，請諮詢 Cat 代理商。

塗裝

- 在已知最佳狀態下，以下重金屬塗裝的最大可接受濃度為 (單位 ppm)：
 - 銀 < 0.01%
 - 鎘 < 0.01%
 - 鉻 < 0.01%
 - 鉛 < 0.01%

聲音性能

冷卻風扇速度最大值為：

駕駛員聲壓值 (ISO 11201:2010) – 96 dB(A)*

駕駛員聲壓值 (ISO 11201:2010) – 95 dB(A)**

外部聲功率位準 (ISO 3744:2010) – 112 dB(A)

- 在開放式駕駛台與駕駛室 (未適當維護或門/窗打開) 長期作業，或作業位置處於吵雜環境中時，可能需要使用聽力保護裝置。

* 美國 Tier 4 Final、歐盟 Stage V、韓國 Tier 4 Final、中國非道路 Stage IV engine

** 巴西 MAR-1 和中國非道路 Stage III，等同於美國 Tier 3 和歐盟 Stage IIIA 引擎

油料及油液

- Caterpillar 工廠有許多乙二醇冷卻液。Cat 柴油引擎防凍劑/冷卻液 (DEAC) 和 Cat 長效冷卻液 (ELC) 可回收。如需更多資訊，請諮詢 Cat 代理商。
- Cat Bio HYD0™ Advanced 是一個歐盟用於生物可分解液壓機油的環保標籤。
- 其他油液相關資訊，請參閱操作及保養手冊或應用及安裝指南，獲得完整的油液使用建議及維護週期。

功能和技術

- 以下功能和技術可能有助於節省燃油及/或減少碳排放。功能效果可能各有不同。如需詳細資料，請洽詢 Cat 代理商。
 - 先進液壓系統可平衡動力與效率
 - 可調式轉子速度可在低引擎速度下銑削
 - 有功能需要時，自動怠速控制系統會增加引擎速度
 - 變速冷卻風扇會以最低轉速運轉，達成最佳散熱效果
 - 系統 K 轉子可高效率移除物料和降低阻力
 - 卡車更換期間，待機/恢復功能可暫停機器運作，降低引擎速度
 - 拉長保養週期，減少油液及濾清器消耗
 - 鑽石鑽頭比傳統硬質鑽頭耐用 80 倍，並可降低切削阻力

Cat® PM620 路面冷刨機



如需 Cat 產品、經銷商服務及 產業解決方案的更多完整資訊，請造訪我們的網站：www.cat.com

© 2022 Caterpillar
版權所有

材料與規格如有更改，恕不另行通知。圖片中展示的機器可能有安裝額外設備。欲知 有哪些可用的選配，請洽詢 Cat 代理商。

在此所使用的 CAT、CATERPILLAR、LET'S DO THE WORK 及其個別標誌「Caterpillar Corporate Yellow」、「Power Edge」和 Cat 「Modern Hex」等商業包裝以及公司與產品識別都是 Caterpillar 所屬商標，需經本公司同意方可使用。

VisionLink 是 Trimble Navigation Limited 公司在美國及其他國家/地區註冊的商標。

Q4HQ2722-02 (08-2022)
組建編號：02B
(Global)

