



Pelle hydraulique sur pneus

# M315

## Caractéristiques techniques

Les configurations et les fonctionnalités peuvent varier en fonction de la région. Veuillez contacter votre concessionnaire Cat® pour connaître les disponibilités dans votre région.

### Table des matières

<b>Spécifications</b> .....	<b>2</b>
Moteur .....	2
Transmission .....	2
Contenances pour l'entretien .....	2
Mécanisme d'orientation .....	2
Train de roulement .....	2
Poids en ordre de marche .....	2
Poids des composants principaux .....	3
Circuit hydraulique .....	3
Pneus .....	3
Lame de refoulement .....	4
Émissions et sécurité .....	4
Standards .....	4
Performances acoustiques .....	4
Circuit de climatisation .....	4
Dimensions .....	5
Dimensions du train de roulement .....	6
Plages de fonctionnement .....	7
Capacités de levage - flèche à angle variable .....	8
Spécifications et compatibilité des godets :	
Europe .....	12
Amérique du Nord .....	15
Aus-NZ .....	16
Guide des équipements :	
Amérique du Nord .....	17
Europe .....	20
Aus-NZ .....	23
<b>Équipement standard et options</b> .....	<b>24</b>
<b>Kits et équipements installés par le concessionnaire</b> .....	<b>26</b>
<b>Options de cabine</b> .....	<b>27</b>
<b>Déclaration environnementale de la M315</b> .....	<b>28</b>

# Pelle hydraulique sur pneus M315 Spécifications

## Moteur

Modèle de moteur	Cat® C4.4	
Puissance du moteur		
ISO 14396:2002	110 kW	148 hp
ISO 14396 (unités métriques)	150 PS	
Puissance nette		
ISO 9249:2007	108 kW	145 hp
ISO 9249 (unités métriques)	147 PS	
Alésage	105 mm	4,1 in
Course	127 mm	5,0 in
Cylindrée	4,4 l	268,5 in <sup>3</sup>
Compatibilité avec le biodiesel	Jusqu'à B20 <sup>(1)</sup>	
Nombre de cylindres	4	

- Conforme à la norme américaine EPA Tier 4 Final et à la norme européenne StageV sur les émissions.
- La puissance nette annoncée est la puissance disponible au volant lorsque le moteur est équipé d'un ventilateur, d'un filtre à air, d'un post-traitement de gaz d'échappement avec module d'émissions propres, d'un alternateur et d'un ventilateur de refroidissement fonctionnant à vitesse intermédiaire.
- Recommandé pour une utilisation jusqu'à 3 000 m (9 843 ft) d'altitude avec détarage de la puissance moteur au-dessus de 3 000 m (9 843 ft).
- Régime nominal: 2 200 tr/min.
- La puissance annoncée est testée selon les normes spécifiques en vigueur au moment de la fabrication.

<sup>(1)</sup>Les moteurs diesel Cat ne doivent utiliser que des carburants diesel à teneur en soufre ultra faible (ULSD) contenant 15 ppm (mg/kg) de soufre au maximum ou mélangés avec des carburants suivants à émissions réduites de carbone jusqu'à :

- ✓ biodiesel 20 % EMAG (ester méthylique d'acide gras)\*
- ✓ 100 % diesel renouvelable, huile végétale hydrotraîtée et carburants GTL (gaz à liquide)

Référez – vous aux directives pour une application réussie. Veuillez contacter votre concessionnaire Cat ou référez-vous à la publication spéciale SEBU6250 « Caterpillar Machine Fluids Recommendations » (Recommandations relatives aux liquides des équipements Caterpillar).

\*Les moteurs sans dispositifs de post-traitement peuvent utiliser des mélanges plus élevés, contenant jusqu'à 100 % de biodiesel. (Pour l'utilisation de mélanges supérieurs à 20 % de biodiesel, consultez votre concessionnaire Cat.)

## Transmission

Marche avant/arrière		
1re vitesse	10 km/h	6,2 mph
2e vitesse	35 km/h	21,7 mph
Vitesse d'approche lente		
1re vitesse	5,5 km/h	3,4 mph
2e vitesse	15 km/h	9,3 mph
Effort de traction à la barre d'attelage	104 kN	23 380 lbf
Performances maximale en côte (16 500 kg/36 376 lb)	78 %	

## Contenances pour l'entretien

Réservoir de carburant (capacité totale)	280 l	74,0 US gal
Réservoir de liquide d'échappement diesel	20 l	5,3 US gal
Circuit de refroidissement	24 l	6,3 US gal
Huile moteur	13 l	3,4 US gal
Réservoir hydraulique	90 l	23,8 US gal
Circuit hydraulique (réservoir compris)	220 l	58,1 US gal
Carter de l'essieu arrière (différentiel)	14 l	3,7 US gal
Essieu directeur avant (différentiel)	10,5 l	2,8 US gal
Réducteur (chacun)	2,5 l	0,7 US gal
Transmission Powershift	2,5 l	0,7 US gal

## Mécanisme d'orientation

Vitesse d'orientation maximale	9,1 tr/min	
Couple d'orientation maximal	41,3 kN·m	30 461 lbf-ft

## Train de roulement

Garde au sol	365 mm	14,4 in
Angle de braquage maximal	35°	
Angle d'oscillation de l'essieu	8,5 ±°	
Rayon de braquage minimal		
Extérieur des pneus	6 300 mm	20,7 ft
Extérieur des pneus (garde-boue en plastique)	7 600 mm	24,9 ft
Extrémité de la flèche à angle variable	6 900 mm	22,6 ft
Poids de remorque tractable maximal*	8 000 kg	17 640 lb

\*Europe uniquement.

## Poids en ordre de marche\*

Minimum	15 700 kg	34 610 lb
Puissance	18 000 kg	39 680 lb
Configurations types		
Flèche à géométrie variable**		
Lame arrière uniquement	16 250 kg	35 820 lb
Lame et stabilisateurs	17 200 kg	37 920 lb
Stabilisateurs avant et arrière	17 450 kg	38 470 lb

\*Le poids en ordre de marche comprend le plein de carburant, le conducteur, un godet GD et des pneus tandem. Le poids varie en fonction de la configuration de la machine.

\*\*Le poids en ordre de marche comprend un bras de 2,5 m (8'2") et un contrepoids de 4 000 kg (8 820 lb).

# Spécifications de la pelle hydraulique sur pneus M315

## Poids des composants principaux

Flèches (y compris flèche à géométrie variable, axes et canalisations hydrauliques standard)		
Flèche à géométrie variable réglable de 5,2 m (17'1")	1 860 kg	4 100 lb
Bras (y compris vérin, timonerie de godet, axes et canalisations hydrauliques standard)		
Bras de 2,2 m (7'3")	630 kg	1 390 lb
Bras de 2,5 m (8'2")	620 kg	1 370 lb
Contrepoids		
Contrepoids de 4 000 kg (8 820 lb)	4 000 kg	8 820 lb
Train de roulement (y compris essieux, pneus standard et marches)		
Lame arrière radiale	4 355 kg	9 600 lb
Lame arrière radiale, HCS	4 355 kg	9 600 lb
Lame avant radiale/stabilisateur arrière	5 300 kg	11 680 lb
Lame arrière radiale/Stabilisateur avant	5 295 kg	11 670 lb
Lame arrière	4 500 kg	9 920 lb
Lame arrière, remorque	4 565 kg	10 064 lb
Lame avant/stabilisateur arrière	5 450 kg	12 020 lb
Lame arrière/Stabilisateur avant	5 295 kg	11 670 lb
Stabilisateur arrière/Stabilisateur avant	5 550 kg	12 240 lb
Godets		
Godet CW GD 1 200 mm (47"), 0,76 m <sup>3</sup> (0,99 yd <sup>3</sup> )	510 kg	1 120 lb
Godet à claveter GD 1 200 mm (47"), 0,76 m <sup>3</sup> (0,99 yd <sup>3</sup> )	500 kg	1 100 lb
Attaches rapides		
Attache rapide dédiée CW20	210 kg	460 lb
Attache rapide à accouplement par axes	190 kg	420 lb

## Circuit hydraulique

Pression maximale – Circuit d'équipement		
Normale	35 000 kPa	5 076 psi
Levage de charges lourdes	35 000 kPa	5 366 psi
Circuit de translation	35 000 kPa	5 076 psi
Pression maximale – Circuit auxiliaire		
Haute pression	35 000 kPa	5 076 psi
Moyenne pression	17 000 kPa	2 466 psi
Mécanisme d'orientation	34 500 kPa	4 859 psi
Débit maximal		
Équipements	275 l/min	73 US gal/min
Circuit de translation	190 l/min	50 US gal/min
Circuit auxiliaire		
Haute pression	250 l/min	66,0 US gal/min
Moyenne pression	55 l/min	14,5 US gal/min
Mécanisme d'orientation	85 l/min	22,5 US gal/min
Cylindres		
Vérin de flèche – Alésage	105 mm	0'4"
Vérin de flèche – Course	974 mm	3'2"
Vérin VAB – Alésage	130 mm	0'5"
Vérin VAB – Course	753 mm	2'6"
Vérin de bras – Alésage	110 mm	0'4"
Vérin de bras – Course	1 147 mm	3'9"
Vérin de godet – Alésage	95 mm	0'4"
Vérin de godet – Course	939 mm	3'1"

## Pneus

Standard	10.00-20 (pneu tandem)*
En option	315/70R22.5 (pneu tandem sans entretoise) 445/70/R19.5 TL XF (pneu simple)

# Spécifications de la pelle hydraulique sur pneus M315

## Lame de refoulement

Type de lame	Parallèle	
Largeur	2 540 mm	8'4"
Hauteur de roulement de la lame	540 mm	1'9"
Hauteur totale de la lame	580 mm	1'11"
Profondeur maximum d'abaissement depuis le sol	120 mm	0'5"
Hauteur de levage maximale au-dessus du sol	475 mm	1'7"

Type de lame	À carcasse radiale	
Largeur	2 540 mm	8'4"
Hauteur de roulement de la lame	560 mm	1'10"
Hauteur totale de la lame	610 mm	2'0"
Profondeur maximum d'abaissement depuis le sol	115 mm	0'5"
Hauteur de levage maximale au-dessus du sol	470 mm	1'7"

## Émissions et sécurité

Émissions du moteur	Normes Tier 4 Final de l'EPA (États-Unis) et Stage V (UE)	
---------------------	---	--

Niveaux de vibrations		
Vibrations maximales transmises aux mains et aux bras (ISO 5349-2001)	<2,5 m/s <sup>2</sup>	<8,2 ft/s <sup>2</sup>
Vibrations maximales transmises à l'ensemble du corps (ISO/TR 25398:2006)	<0,5 m/s <sup>2</sup>	<1,6 ft/s <sup>2</sup>
Facteur de transmissibilité du siège (ISO 7096:2000-classe spectrale EM5)	<0,7	

## Normes

Freins	ISO 3450:2011
Cadre de protection en cas de retournement (ROPS) pour cabine	ISO 12117-2:2008
FOPS (Cadre de protection contre les chutes d'objets)	ISO 10262:1998
Cabine/niveaux sonores	Conforme aux normes répertoriées ci-dessous

## Performances acoustiques

Niveau sonore auquel le conducteur est exposé	
2000/14/EC	70 dB(A)
Niveau sonore extérieur	
2000/14/EC	100 dB(A)

- Niveau sonore à l'intérieur de la cabine : le niveau sonore auquel le conducteur est exposé est mesuré suivant les procédures spécifiées par la norme ISO 2000/14/EC, dans la cabine proposée par Caterpillar correctement installée et entretenue, et testée porte et vitres fermées.
- Niveau sonore à l'extérieur de la cabine : le niveau de puissance acoustique indiqué sur la plaque est mesuré conformément aux procédures et aux conditions d'essai spécifiées par la Directive 2000/14/CE.
- Le port de protections auditives peut s'avérer nécessaire lorsque le conducteur travaille dans une cabine et un poste de conduite ouverts (qui ne sont pas correctement entretenus ou dont les portes/vitres sont ouvertes) pendant des périodes prolongées ou dans un environnement bruyant.

## Circuit de climatisation

Le système de climatisation de cette machine contient du gaz réfrigérant fluoré à effet de serre R134a (potentiel de réchauffement climatique = 1 430). Le système contient 0,8 kg de réfrigérant, avec un équivalent CO<sub>2</sub> de 1 144 tonnes métriques.

# Spécifications de la pelle hydraulique sur pneus M315

## Dimensions

Toutes les dimensions sont approximatives. Les valeurs sont pour des pneumatiques doubles (10.00-20).

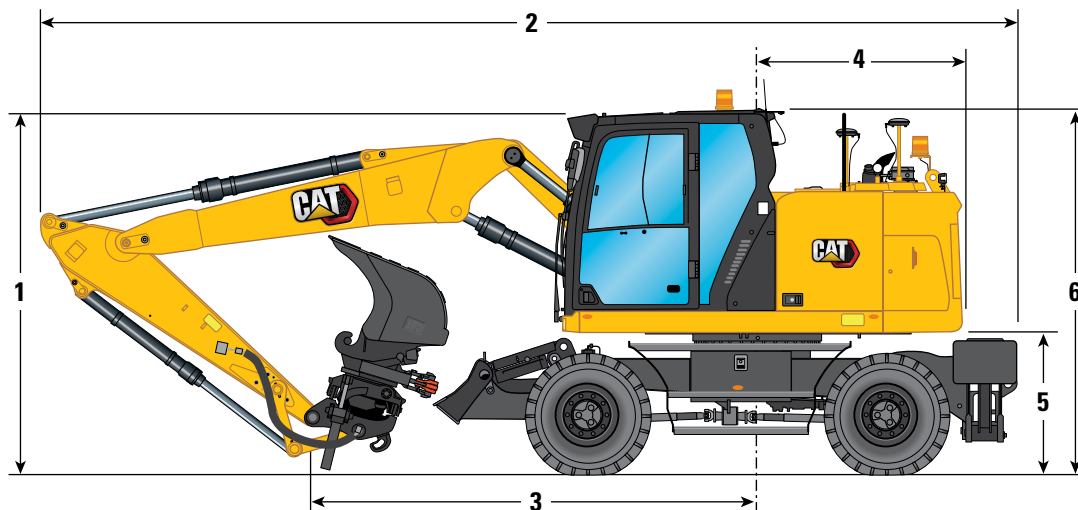

### Option de flèche

### Flèche à angle variable de 5,2 m (17'1")

### Options de bras

2,2 m (7'3")

2,5 m (8'2")

1 Hauteur d'expédition avec protection contre les chutes d'objets (point le plus élevé entre la flèche et la cabine)	3 280 mm (10'9")	3 280 mm (10'9")
Hauteur d'expédition sans protection contre les chutes d'objet	3 060 mm (10'0")	3 150 mm (10'4")
2 Longueur d'expédition	8 490 mm (27'10")	8 355 mm (27'5")
3 Point d'appui	3 480 mm (11'5")	3 320 mm (10'10")
4 Rayon d'encombrement arrière	1 750 mm (5'9")	1 750 mm (5'9")
5 Garde au sol du contrepois	1 260 mm (4'2")	1 260 mm (4'2")
6 Hauteur de la cabine		
Aucune protection contre les chutes d'objets	3 160 mm (10'4")	3 160 mm (10'4")
Avec protection contre les chutes d'objets	3 280 mm (10'9")	3 280 mm (10'9")
Largeur hors tout de la machine		
7 Largeur avec stabilisateurs au sol	3 815 mm (12'6")	3 815 mm (12'6")
8 Largeur avec stabilisateurs vers le haut	2 540 mm (8'4")	2 540 mm (8'4")
9 Largeur avec lame	2 540 mm (8'4")	2 540 mm (8'4")
10 Largeur avec stabilisateurs entièrement vers le bas	3 650 mm (12'0")	3 650 mm (12'0")
Hauteur de l'enceinte (portes)	2 460 mm (8'1")	2 460 mm (8'1")
11 Largeur de la tourelle	2 480 mm (8'2")	2 480 mm (8'2")
Position de déplacement sur la route		
12 Volant de direction à timonerie en position de déplacement sur la route	3 030 mm (9'11")	2 900 mm (9'6")
13 Hauteur en position de déplacement sur la route	3 970 mm (13'0")	3 970 mm (13'0")

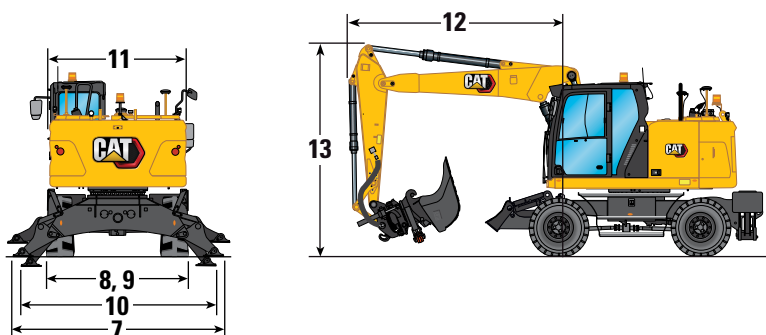

# Spécifications de la pelle hydraulique sur pneus M315

## Dimensions du train de roulement

Toutes les dimensions sont approximatives.

Train de roulement	Lame arrière*	Lame arrière/ Stabilisateur avant	Stabilisateur arrière/Lame avant	Stabilisateur arrière/ Stabilisateur avant
14 Longueur du train de roulement hors tout (lame parallèle)	4 260 mm (14'0")	4 870 mm (16'0")	4 870 mm (16'0")	4 805 mm (15'9")
14 Longueur hors tout du train de roulement (lame radiale)	4 360 mm (14'4")	4 970 mm (16'4")	4 970 mm (16'4")	—
15 Empattement	2 550 mm (8'4")	2 550 mm (8'4")	2 550 mm (8'4")	2 550 mm (8'4")
16 Distance centre du palier oscillant - essieu arrière	1 100 mm (3'7")	1 100 mm (3'7")	1 100 mm (3'7")	1 100 mm (3'7")
17 Distance centre du palier oscillant - essieu avant	1 450 mm (4'9")	1 450 mm (4'9")	1 450 mm (4'9")	1 450 mm (4'9")
18 Distance essieu arrière - stabilisateur arrière (milieu)	—	—	830 mm (2'9")	830 mm (2'9")
19 Distance essieu avant - stabilisateur avant (milieu)	—	875 mm (2'10")	—	875 mm (2'10")
20 distance essieu arrière - lame parallèle (extrémité)	1 170 mm (3'10")	1 170 mm (3'10")	—	—
20 Distance essieu arrière - lame radiale (extrémité)	1 270 mm (4'2")	1 270 mm (4'2")	—	—
Distance Essieu avant - Lame parallèle (extrémité)	—	—	1 215 mm (4'0")	—
Distance essieu avant - lame radiale (extrémité)	—	—	1 320 mm (4'4")	—
21 Profondeur maximale des stabilisateurs	—	115 mm (0'5")	115 mm (0'5")	115 mm (0'5")
22 Largeur de la lame	2 540 mm (8'4")	2 540 mm (8'4")	2 540 mm (8'4")	—
Profondeur maximale de la lame dans le sol	115 mm (0'5")	115 mm (0'5")	115 mm (0'5")	—
Garde au sol				
Dégagement le plus bas des marchepieds	440 mm (1'5")	440 mm (1'5")	440 mm (1'5")	440 mm (1'5")
23 Dégagement avec stabilisateurs	335 mm (1'1")	335 mm (1'1")	335 mm (1'1")	335 mm (1'1")
24 Dégagement de la lame (parallèle)	470 mm (1'7")	470 mm (1'7")	470 mm (1'7")	470 mm (1'7")
24 Hauteur de déversement de lame (radiale)	475 mm (1'7")	475 mm (1'7")	475 mm (1'7")	475 mm (1'7")
25 Garde au sol de l'essieu	365 mm (1'2")	365 mm (1'2")	365 mm (1'2")	365 mm (1'2")

\*Lame arrière, les dimensions de la remorque sont identiques à celles de la lame arrière parallèle.

\*Hauteur maximale des pneus avec stabilisateur totalement abaissé

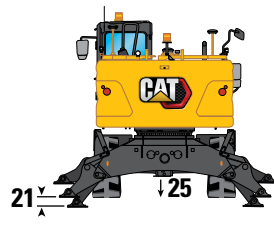

Train de roulement avec lame uniquement

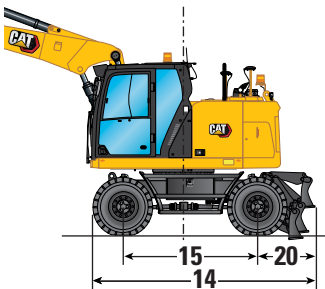

Train de roulement avec deux jeux de stabilisateurs

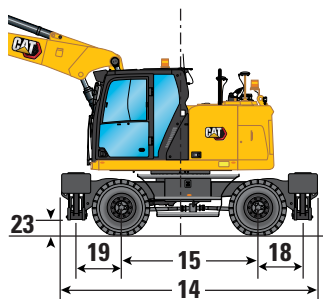

Train de roulement avec un jeu de stabilisateurs et une lame

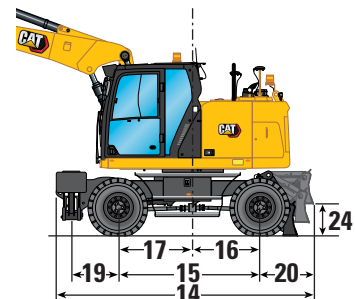

# Spécifications de la pelle hydraulique sur pneus M315

## Plages de fonctionnement

Toutes les dimensions sont approximatives. Les valeurs sont pour des pneumatiques doubles (10.00-20).

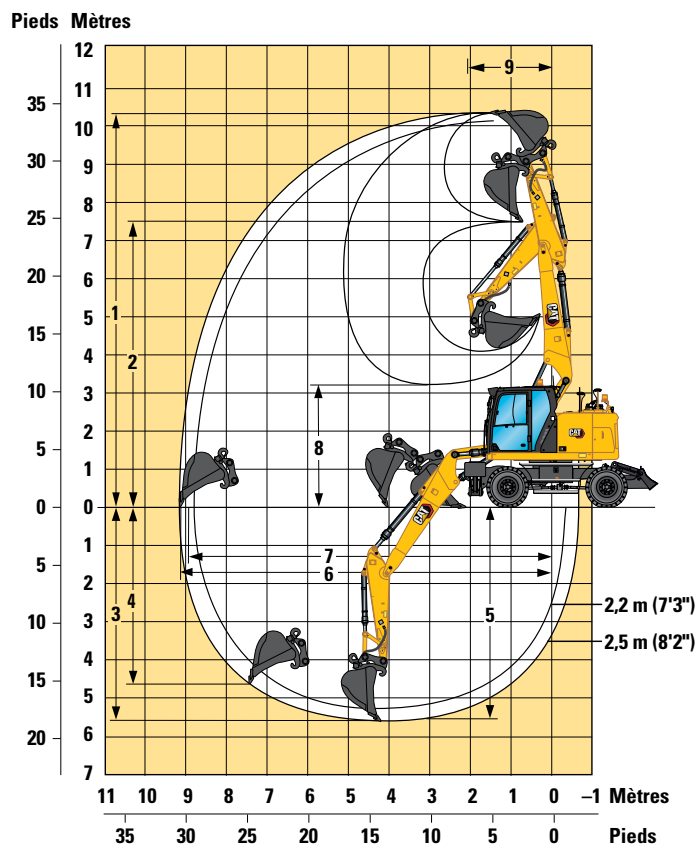

### Option de flèche

### Flèche à angle variable de 5,2 m (17'1")

Options de bras	2,20 (7'3")	2,5 m (8'2")
1 Hauteur de coupe maximale	10 140 mm (33'3")	10 410 mm (34'2")
2 Hauteur de chargement maximale	7 400 mm (24'3")	7 680 mm (25'2")
3 Profondeur d'excavation maximale	5 290 mm (17'4")	5 580 mm (18'4")
4 Profondeur d'excavation maximale en paroi verticale	4 250 mm (13'11")	4 580 mm (15'0")
5 Profondeur maximale de coupe pour un fond de niveau de 2 440 mm (8'0")	5 170 mm (17'0")	5 480 mm (18'0")
6 Portée maximale	8 860 mm (29'1")	9 150 mm (30'0")
7 Portée maximale au niveau du sol	8 680 mm (28'6")	8 980 mm (29'6")
8 Hauteur de chargement minimale	3 550 mm (11'8")	3 300 mm (10'10")
9 Rayon d'encombrement minimum avant	1 920 mm (6'4")	2 080 mm / 6'10"
Forces de godet (ISO)	106 kN (23 830 lbf)	106 kN (23 830 lbf)
Forces de bras (ISO)	71 kN (15 961 lbf)	65 kN (14 613 lbf)
Type de godet	Usage normal	Usage normal
Capacité du godet	0,76 m <sup>3</sup> (0,99 yd <sup>3</sup> )	0,76 m <sup>3</sup> (0,99 yd <sup>3</sup> )
Rayon aux pointes du godet (à claveter)	1 224 mm (4'0")	1 224 mm (4'0")
Rayon aux pointes du godet (attache rapide)	1 387 mm (4'7")	1 387 mm (4'7")

Les valeurs de plage sont pour des pneumatiques doubles (10.00-20).

Les plages sont calculées avec un godet GD (CW) et une attache rapide CW avec un rayon aux pointes de 1 387 mm (4'7").

Les valeurs de force sont calculées avec le système de levage pour lourdes charges activé, un godet GC (à claveter) et un rayon aux pointes de 1 224 mm (4'0").

# Spécifications de la pelle hydraulique sur pneus M315

## Capacités de levage - flèche à angle variable avec bras de 2,2 m

Toutes les valeurs sont en kg, outil de travail : aucun, vérin de godet et timonerie de godet montés, contrepoids : 4 000 kg, système de levage pour lourdes charges activé.

Configuration du train de roulement	3 000 mm			4 500 mm			6 000 mm			Hauteur au point de chargement			mm
	Charge à portée maximale (extrémité du bras/axe du godet)	Chargement par l'avant	Chargement par l'arrière	Chargement par l'avant	Chargement par l'arrière	Chargement par le côté	Chargement par l'avant	Chargement par l'arrière	Chargement par le côté	Chargement par l'avant	Chargement par l'arrière	Chargement par le côté	
7 500 mm	Travail libre sur roues Avant vide - Lame de refoulement arrière – Stabilisée Lame de refoulement avant– Stabilisateur arrière – Stabilisée Stabilisateur avant - Stabilisateur arrière – Stabilisée			*3 900 *3 900 *3 900 *3 900	*3 900 *3 900 *3 900 *3 900	3 750				*3 700 *3 700 *3 700 *3 700	*3 700 *3 700 *3 700 *3 700	3 700 *3 700 *3 700 *3 700	4 540
6 000 mm	Travail libre sur roues Avant vide - Lame de refoulement arrière – Stabilisée Lame de refoulement avant– Stabilisateur arrière – Stabilisée Stabilisateur avant - Stabilisateur arrière – Stabilisée			*4 750 *4 750 *4 750 *4 750	4 250 *4 750 *4 750 *4 750	3 850 4 300 *4 750 *4 750	*3 450 *3 450 *3 450 *3 450	2 600 *3 450 *3 450 *3 450	2 350 2 650 *3 450 *3 450	*3 050 *3 050 *3 050 *3 050	2 550 *3 050 *3 050 *3 050	2 300 2 600 *3 050 *3 050	6 070
4 500 mm	Travail libre sur roues Avant vide - Lame de refoulement arrière – Stabilisée Lame de refoulement avant– Stabilisateur arrière – Stabilisée Stabilisateur avant - Stabilisateur arrière – Stabilisée			*5 250 *5 250 *5 250 *5 250	4 100 *5 250 *5 250 *5 250	3 650 4 100 *5 250 *5 250	3 900 3 900 *4 300 *4 300	2 600 *4 300 *4 300 *4 300	2 300 2 600 4 050 *4 300	*2 850 *2 850 *2 850 *2 850	2 000 *2 850 *2 850 *2 850	1 800 2 050 *2 850 *2 850	6 930
3 000 mm	Travail libre sur roues Avant vide - Lame de refoulement arrière – Stabilisée Lame de refoulement avant– Stabilisateur arrière – Stabilisée Stabilisateur avant - Stabilisateur arrière – Stabilisée			*5 900 *5 850 *6 050 *6 050	3 750 *6 050 *6 050 *6 050	3 350 3 800 *6 050 *6 050	3 800 3 750 *4 600 *4 600	2 450 *4 600 *4 600 *4 600	2 200 2 500 3 950 *4 600	2 750 2 750 *2 850 *2 850	1 750 *2 850 *2 850 *2 850	1 600 1 800 *2 850 *2 850	7 370
1 500 mm	Travail libre sur roues Avant vide - Lame de refoulement arrière – Stabilisée Lame de refoulement avant– Stabilisateur arrière – Stabilisée Stabilisateur avant - Stabilisateur arrière – Stabilisée			*5 550 *5 550 *6 600 *6 600	3 450 *6 600 *6 600 *6 600	3 050 3 500 5 800 *6 600	3 650 3 650 *4 800 *4 800	2 350 *4 800 *4 800 *4 800	2 100 2 350 3 800 4 600	2 650 2 650 *3 000 *3 000	1 700 *3 000 *3 000 *3 000	1 500 1 700 2 750 *3 000	7 480
0 mm	Travail libre sur roues Avant vide - Lame de refoulement arrière – Stabilisée Lame de refoulement avant– Stabilisateur arrière – Stabilisée Stabilisateur avant - Stabilisateur arrière – Stabilisée			*5 400 *5 350 *6 450 *6 450	3 300 *6 450 *6 450 *6 450	2 950 3 350 5 600 *6 450	3 550 3 550 *4 700 *4 700	2 250 *4 700 *4 700 *4 700	2 000 2 300 3 700 4 500	2 750 2 700 *3 300 *3 300	1 750 *3 300 *3 300 *3 300	1 550 1 750 2 850 *3 300	7 270
-1 500 mm	Travail libre sur roues Avant vide - Lame de refoulement arrière – Stabilisée Lame de refoulement avant– Stabilisateur arrière – Stabilisée Stabilisateur avant - Stabilisateur arrière – Stabilisée	*6 700 *6 700 *6 700 *6 700	6 200 *6 700 *6 700 *6 700	5 350 6 250 *6 700 *6 700	5 400 5 350 *5 550 *5 550	3 300 3 350 *5 550 *5 550	2 900 3 500 *5 550 *5 550	3 550 3 500 *4 000 *4 000	2 250 2 250 3 700 *4 000	2 000 3 050 *3 150 *3 150	3 050 *3 150 *3 150 *3 150	1 950 2 000 *3 150 *3 150	6 700

\*Limitation par la capacité hydraulique et non par la charge limite d'équilibre.

L'essieu oscillant doit être verrouillé. Le poids de tous les accessoires de levage doit être soustrait des capacités de levage. Capacités de levage calculées et estimées selon ISO 10567:2007. Les charges nominales ne dépassent pas 87 % de la capacité de levage hydraulique ou 75 % de la charge limite d'équilibre. Fonction levage de charges lourdes activée. Les capacités de levage sont établies pour une machine positionnée sur une surface ferme et uniforme. Le point de chargement est l'axe longitudinal de l'axe de montage du pivot de godet sur le bras. La capacité de levage est calculée avec un vérin à géométrie variable complètement sorti. L'utilisation d'un point d'attache d'un outil de travail pour manipuler/lever des objets peut affecter les performances de levage de la machine.

Référez-vous systématiquement au Guide d'utilisation et d'entretien adéquat pour obtenir des informations sur un produit spécifique.



# Spécifications de la pelle hydraulique sur pneus M315

## Capacités de levage - flèche à angle variable avec bras de 7'3".

Toutes les valeurs sont en lb, outil de travail : aucun, vérin de godet et timonerie de godet montés, contrepoids : 8 820 lb, système de levage pour lourdes charges activé.

Configuration du train de roulement	10 ft			15 ft			20 ft			Hauteur au point de chargement			ft	
	Charge à portée maximale (extrémité du bras/axe du godet)	Chargement par l'avant	Chargement par l'arrière	Chargement par l'avant	Chargement par l'arrière	Chargement par le côté	Chargement par l'avant	Chargement par l'arrière	Chargement par le côté	Chargement par l'avant	Chargement par l'arrière	Chargement par le côté		
25 ft Travail libre sur roues Avant vide - Lame de refoulement arrière – Stabilisée Lame de refoulement avant– Stabilisateur arrière – Stabilisée Stabilisateur avant - Stabilisateur arrière – Stabilisée											*8 400	*8 400	*8 400	14,34
20 ft Travail libre sur roues Avant vide - Lame de refoulement arrière – Stabilisée Lame de refoulement avant– Stabilisateur arrière – Stabilisée Stabilisateur avant - Stabilisateur arrière – Stabilisée				*10 400	9 200	8 200					*6 800	5 700	5 200	19,65
15 ft Travail libre sur roues Avant vide - Lame de refoulement arrière – Stabilisée Lame de refoulement avant– Stabilisateur arrière – Stabilisée Stabilisateur avant - Stabilisateur arrière – Stabilisée				*11 300	8 800	7 900	8 400	5 600	5 000		*6 300	4 500	4 000	22,60
10 ft Travail libre sur roues Avant vide - Lame de refoulement arrière – Stabilisée Lame de refoulement avant– Stabilisateur arrière – Stabilisée Stabilisateur avant - Stabilisateur arrière – Stabilisée				12 700	8 100	7 200	8 200	5 300	4 800		6 100	3 900	3 500	24,15
5 ft Travail libre sur roues Avant vide - Lame de refoulement arrière – Stabilisée Lame de refoulement avant– Stabilisateur arrière – Stabilisée Stabilisateur avant - Stabilisateur arrière – Stabilisée				11 900	*14 300	7 600	7 800	*10 400	5 100		5 800	*6 600	3 800	24,54
0 ft Travail libre sur roues Avant vide - Lame de refoulement arrière – Stabilisée Lame de refoulement avant– Stabilisateur arrière – Stabilisée Stabilisateur avant - Stabilisateur arrière – Stabilisée				11 600	7 200	6 300	7 700	4 800	4 300		6 000	3 800	3 400	23,85
-5 ft Travail libre sur roues Avant vide - Lame de refoulement arrière – Stabilisée Lame de refoulement avant– Stabilisateur arrière – Stabilisée Stabilisateur avant - Stabilisateur arrière – Stabilisée	*15 400	13 300	11 500	11 600	7 100	6 300	7 600	4 800	4 300		6 800	4 300	3 800	21,95
	*15 400	*15 400	13 400	11 500	*12 000	7 200	7 600	*8 600	4 900		6 700	*7 000	4 400	
	*15 400	*15 400	*15 400	*12 000	*12 000	*12 000	*8 600	*8 600	7 900		*7 000	*7 000	*7 000	
	*15 400	*15 400	*15 400	*12 000	*12 000	*12 000	*8 600	*8 600	*8 600		*7 000	*7 000	*7 000	

\*Limitation par la capacité hydraulique et non par la charge limite d'équilibre.

L'essieu oscillant doit être verrouillé. Le poids de tous les accessoires de levage doit être soustrait des capacités de levage. Capacités de levage calculées et estimées selon ISO 10567:2007. Les charges nominales ne dépassent pas 87 % de la capacité de levage hydraulique ou 75 % de la charge limite d'équilibre. Fonction levage de charges lourdes activée. Les capacités de levage sont établies pour une machine positionnée sur une surface ferme et uniforme. Le point de chargement est l'axe longitudinal de l'axe de montage du pivot de godet sur le bras. La capacité de levage est calculée avec un vérin à géométrie variable complètement sorti. L'utilisation d'un point d'attache d'un outil de travail pour manipuler/lever des objets peut affecter les performances de levage de la machine.

Référez-vous systématiquement au Guide d'utilisation et d'entretien adéquat pour obtenir des informations sur un produit spécifique.

# Spécifications de la pelle hydraulique sur pneus M315

## Capacités de levage - flèche à angle variable avec bras de 2,5 m

Toutes les valeurs sont en kg, outil de travail : aucun, vérin de godet et timonerie de godet montés, contrepoids : 4 000 kg, système de levage pour lourdes charges activé.

Configuration du train de roulement	3 000 mm			4 500 mm			6 000 mm			7 500 mm			mm						
	Charge à portée maximale (extrémité du bras/axe du godet)	Chargement par l'avant	Chargement par l'arrière	Chargement par l'avant	Chargement par l'arrière	Chargement par le côté	Chargement par l'avant	Chargement par l'arrière	Chargement par le côté	Chargement par l'avant	Chargement par l'arrière	Chargement par le côté	Chargement par l'avant	Chargement par l'arrière	Chargement par le côté				
9 000 mm Travail libre sur roues Avant vide - Lame de refoulement arrière – Stabilisée Lame de refoulement avant– Stabilisateur arrière – Stabilisée Stabilisateur avant - Stabilisateur arrière – Stabilisée																*5 900	*5 900	*5 900	1 780
7 500 mm Travail libre sur roues Avant vide - Lame de refoulement arrière – Stabilisée Lame de refoulement avant– Stabilisateur arrière – Stabilisée Stabilisateur avant - Stabilisateur arrière – Stabilisée				*4 100	*4 100	3 850										*3 100	*3 100	*3 100	5 010
6 000 mm Travail libre sur roues Avant vide - Lame de refoulement arrière – Stabilisée Lame de refoulement avant– Stabilisateur arrière – Stabilisée Stabilisateur avant - Stabilisateur arrière – Stabilisée				*4 150	*4 150	3 900	*3 750	2 650	2 400							*2 650	2 350	2 100	6 420
4 500 mm Travail libre sur roues Avant vide - Lame de refoulement arrière – Stabilisée Lame de refoulement avant– Stabilisateur arrière – Stabilisée Stabilisateur avant - Stabilisateur arrière – Stabilisée				*4 750	4 150	3 750	3 950	2 650	2 350							*2 500	1 900	1 700	7 240
3 000 mm Travail libre sur roues Avant vide - Lame de refoulement arrière – Stabilisée Lame de refoulement avant– Stabilisateur arrière – Stabilisée Stabilisateur avant - Stabilisateur arrière – Stabilisée				*5 900	3 850	3 450	3 850	2 500	2 250	2 700	1 750	1 550				*2 450	1 700	1 500	7 660
1 500 mm Travail libre sur roues Avant vide - Lame de refoulement arrière – Stabilisée Lame de refoulement avant– Stabilisateur arrière – Stabilisée Stabilisateur avant - Stabilisateur arrière – Stabilisée				5 600	3 550	3 150	3 700	2 350	2 100	2 650	1 700	1 500	2 500	1 600	1 450	*2 600	*2 600	*2 600	7 760
0 mm Travail libre sur roues Avant vide - Lame de refoulement arrière – Stabilisée Lame de refoulement avant– Stabilisateur arrière – Stabilisée Stabilisateur avant - Stabilisateur arrière – Stabilisée				5 450	3 350	2 950	3 550	2 250	2 000	2 600	1 650	1 500	2 600	1 650	1 450	*2 850	*2 850	*2 850	7 560
-1 500 mm Travail libre sur roues Avant vide - Lame de refoulement arrière – Stabilisée Lame de refoulement avant– Stabilisateur arrière – Stabilisée Stabilisateur avant - Stabilisateur arrière – Stabilisée	*6 350	6 200	5 300	5 400	3 300	2 950	3 550	2 250	2 000							2 850	1 850	1 650	7 020
-3 000 mm Travail libre sur roues Avant vide - Lame de refoulement arrière – Stabilisée Lame de refoulement avant– Stabilisateur arrière – Stabilisée Stabilisateur avant - Stabilisateur arrière – Stabilisée				*4 300	3 400	3 000										*3 100	*3 100	*3 100	

\*Limitation par la capacité hydraulique et non par la charge limite d'équilibre.

L'essieu oscillant doit être verrouillé. Le poids de tous les accessoires de levage doit être soustrait des capacités de levage. Capacités de levage calculées et estimées selon ISO 10567:2007. Les charges nominales ne dépassent pas 87 % de la capacité de levage hydraulique ou 75 % de la charge limite d'équilibre. Fonction levage de charges lourdes activée. Les capacités de levage sont établies pour une machine positionnée sur une surface ferme et uniforme. Le point de chargement est l'axe longitudinal de l'axe de montage du pivot de godet sur le bras. La capacité de levage est calculée avec un vérin à géométrie variable complètement sorti. L'utilisation d'un point d'attache d'un outil de travail pour manipuler/lever des objets peut affecter les performances de levage de la machine.

Référez-vous systématiquement au Guide d'utilisation et d'entretien adéquat pour obtenir des informations sur un produit spécifique.

# Spécifications de la pelle hydraulique sur pneus M315

## Capacités de levage - flèche à angle variable avec bras de 8'2".

Toutes les valeurs sont en lb, outil de travail : aucun, vérin de godet et timonerie de godet montés, contrepoids : 8 820 lb, système de levage pour lourdes charges activé.

Configuration du train de roulement	10 ft			15 ft			20 ft			25 ft			Hauteur au point de chargement			ft			
25 ft Travail libre sur roues Avant vide - Lame de refoulement arrière – Stabilisée Lame de refoulement avant– Stabilisateur arrière – Stabilisée Stabilisateur avant - Stabilisateur arrière – Stabilisée				*8 600	*8 600	8 200										*7 000	*7 000	*7 000	15,94
20 ft Travail libre sur roues Avant vide - Lame de refoulement arrière – Stabilisée Lame de refoulement avant– Stabilisateur arrière – Stabilisée Stabilisateur avant - Stabilisateur arrière – Stabilisée				*9 200	*9 200	8 400	*7 700	5 700	5 200							*5 900	5 300	4 800	20,83
15 ft Travail libre sur roues Avant vide - Lame de refoulement arrière – Stabilisée Lame de refoulement avant– Stabilisateur arrière – Stabilisée Stabilisateur avant - Stabilisateur arrière – Stabilisée				*10 300	8 900	8 000	8 500	5 700	5 100							*5 500	4 200	3 800	23,65
10 ft Travail libre sur roues Avant vide - Lame de refoulement arrière – Stabilisée Lame de refoulement avant– Stabilisateur arrière – Stabilisée Stabilisateur avant - Stabilisateur arrière – Stabilisée				*12 700	8 300	7 400	8 200	5 400	4 800	5 800	3 800	3 400				*5 400	3 700	3 300	25,10
5 ft Travail libre sur roues Avant vide - Lame de refoulement arrière – Stabilisée Lame de refoulement avant– Stabilisateur arrière – Stabilisée Stabilisateur avant - Stabilisateur arrière – Stabilisée				12 100	7 600	6 800	7 900	5 100	4 600	5 700	3 700	3 300	5 600	3 600	3 200	5 600	3 600	3 200	25,49
0 ft Travail libre sur roues Avant vide - Lame de refoulement arrière – Stabilisée Lame de refoulement avant– Stabilisateur arrière – Stabilisée Stabilisateur avant - Stabilisateur arrière – Stabilisée				11 700	7 300	6 400	7 700	4 900	4 400				5 700	3 600	3 200	5 700	*6 200	3 700	24,80
-5 ft Travail libre sur roues Avant vide - Lame de refoulement arrière – Stabilisée Lame de refoulement avant– Stabilisateur arrière – Stabilisée Stabilisateur avant - Stabilisateur arrière – Stabilisée	*14 500	13 300	11 400	11 600	7 200	6 300	7 600	4 800	4 300				6 300	4 000	3 600	6 300	*6 900	4 100	23,00
-10 ft Travail libre sur roues Avant vide - Lame de refoulement arrière – Stabilisée Lame de refoulement avant– Stabilisateur arrière – Stabilisée Stabilisateur avant - Stabilisateur arrière – Stabilisée				*9 200	7 300	6 500													

\*Limitation par la capacité hydraulique et non par la charge limite d'équilibre.

L'essieu oscillant doit être verrouillé. Le poids de tous les accessoires de levage doit être soustrait des capacités de levage. Capacités de levage calculées et estimées selon ISO 10567:2007. Les charges nominales ne dépassent pas 87 % de la capacité de levage hydraulique ou 75 % de la charge limite d'équilibre. Fonction levage de charges lourdes activée. Les capacités de levage sont établies pour une machine positionnée sur une surface ferme et uniforme. Le point de chargement est l'axe longitudinal de l'axe de montage du pivot de godet sur le bras. La capacité de levage est calculée avec un vérin à géométrie variable complètement sorti. L'utilisation d'un point d'attache d'un outil de travail pour manipuler/lever des objets peut affecter les performances de levage de la machine.

Référez-vous systématiquement au Guide d'utilisation et d'entretien adéquat pour obtenir des informations sur un produit spécifique.

# Spécifications de la pelle hydraulique sur pneus M315

## Spécifications et compatibilité des godets – Europe

Contactez votre concessionnaire Cat pour toute demande de godet spécial.

	Timonerie	Largeur		Capacité		Poids		Remplis- sage	Travail libre sur roues	Lame de refoilement (arrière) abaissée	Stabilisateur avant (outrigger) et lame de refoilement arrière abaissés	Lame de refoilement avant et stabilisateur arrière (outrigger) abaissés	Entièrement stabilisée	Travail libre sur roues	Lame de refoilement arrière abaissée	Stabilisateur avant (outrigger) et lame de refoilement arrière abaissés	Lame de refoilement avant et stabilisateur arrière (outrigger) abaissés	Entièrement stabilisée	
		mm	in	m <sup>3</sup>	yd <sup>3</sup>	kg	lb												%
<b>À claveter (pas d'attache rapide)</b>									<b>Flèche à géométrie variable</b>										
									<b>2,20 (7'3")</b>					<b>2,5 m (8'2")</b>					
Tous-usages	312	600	24	0,31	0,40	327	722	100	●	●	●	●	●	●	●	●	●	●	●
	312	1 200	48	0,76	1,00	515	1 134	100	○	○	●	●	●	○	○	●	●	●	●
Gamme pour usage général	312	600	24	0,31	0,40	317	699	100	●	●	●	●	●	●	●	●	●	●	●
	312	1 000	39	0,60	0,78	439	969	100	⊙	●	●	●	●	○	●	●	●	●	●
Usage normal (aucun dispositif de réglage)	312	1 100	43	0,68	0,89	474	1 046	100	○	⊙	●	●	●	○	⊙	●	●	●	●
	312	450	18	0,20	0,26	267	589	100	●	●	●	●	●	●	●	●	●	●	●
	312	500	20	0,24	0,31	287	633	100	●	●	●	●	●	●	●	●	●	●	●
	312	750	30	0,41	0,54	358	790	100	●	●	●	●	●	●	●	●	●	●	●
	312	900	36	0,53	0,69	426	939	100	●	●	●	●	●	⊙	●	●	●	●	●
Usage intensif	312	1 050	42	0,65	0,84	479	1 055	100	○	⊙	●	●	●	○	⊙	●	●	●	●
	312	1 200	48	0,76	1,00	519	1 143	100	○	○	●	●	●	○	○	●	●	●	●
	312	450	18	0,20	0,27	289	637	100	●	●	●	●	●	●	●	●	●	●	●
Usage très intensif	312	900	36	0,53	0,69	475	1 047	90	●	●	●	●	●	●	●	●	●	●	●
Curage de fossés	312	1 800	72	0,68	0,89	540	1 191	100	○	⊙	●	●	●	○	○	●	●	●	●
	312	1 800	71	0,57	0,74	421	928	100	⊙	●	●	●	●	⊙	●	●	●	●	●
Curage de fossés inclinable	312	1 800	72	0,60	0,78	724	1 597	100	○	⊙	●	●	●	○	○	●	●	●	●
Charge maximale à claveter (charge utile + godet)									kg	1 510	1 758	2 824	2 941	3 602	1 437	1 671	2 680	2 789	3 411
									lb	3 330	3 875	6 227	6 484	7 940	3 168	3 684	5 909	6 149	7 519

	Timonerie	Largeur		Capacité		Poids		Remplis- sage	Travail libre sur roues	Lame de refoilement (arrière) abaissée	Stabilisateur avant (outrigger) et lame de refoilement arrière abaissés	Lame de refoilement avant et stabilisateur arrière (outrigger) abaissés	Entièrement stabilisée	Travail libre sur roues	Lame de refoilement arrière abaissée	Stabilisateur avant (outrigger) et lame de refoilement arrière abaissés	Lame de refoilement avant et stabilisateur arrière (outrigger) abaissés	Entièrement stabilisée	
		mm	in	m <sup>3</sup>	yd <sup>3</sup>	kg	lb												%
<b>Avec attache à accouplement par axes Cat</b>									<b>Flèche à géométrie variable</b>										
									<b>2,20 (7'3")</b>					<b>2,5 m (8'2")</b>					
Tous-usages	312	600	24	0,31	0,40	327	722	100	●	●	●	●	●	●	●	●	●	●	●
	312	1 200	48	0,76	1,00	515	1 134	100	◇	○	●	●	●	◇	○	●	●	●	●
Gamme pour usage général	312	600	24	0,31	0,40	317	699	100	●	●	●	●	●	●	●	●	●	●	●
	312	1 000	39	0,60	0,78	439	969	100	○	⊙	●	●	●	○	⊙	●	●	●	●
Usage normal (aucun dispositif de réglage)	312	1 100	43	0,68	0,89	474	1 046	100	○	○	●	●	●	◇	○	●	●	●	●
	312	450	18	0,20	0,26	267	589	100	●	●	●	●	●	●	●	●	●	●	●
	312	500	20	0,24	0,31	287	633	100	●	●	●	●	●	●	●	●	●	●	●
	312	750	30	0,41	0,54	358	790	100	●	●	●	●	●	●	●	●	●	●	●
	312	900	36	0,53	0,69	426	939	100	○	●	●	●	●	○	⊙	●	●	●	●
Usage intensif	312	1 050	42	0,65	0,84	479	1 055	100	○	○	●	●	●	○	○	●	●	●	●
	312	1 200	48	0,76	1,00	519	1 143	100	◇	○	●	●	●	◇	○	●	●	●	●
	312	450	18	0,20	0,27	289	637	100	●	●	●	●	●	●	●	●	●	●	●
Usage très intensif	312	900	36	0,53	0,69	475	1 047	90	◇	●	●	●	●	○	●	●	●	●	●
Curage de fossés	312	1 800	72	0,68	0,89	540	1 191	100	◇	⊙	●	●	●	◇	○	●	●	●	●
	312	1 800	71	0,57	0,74	421	928	100	○	⊙	●	●	●	○	⊙	●	●	●	●
Charge maximale avec attache (charge utile + godet)									kg	1 311	1 558	2 625	2 741	3 402	1 237	1 471	2 481	2 590	3 211
									lb	2 890	3 434	5 787	6 044	7 500	2 727	3 243	5 469	5 709	7 079

### Masse volumique maximale du matériau

- 2 100 kg/m<sup>3</sup> (3 500 lb/yd<sup>3</sup>)
- ⊙ 1 800 kg/m<sup>3</sup> (3 000 lb/yd<sup>3</sup>)
- 1 500 kg/m<sup>3</sup> (2 500 lb/yd<sup>3</sup>)
- 1 200 kg/m<sup>3</sup> (2 000 lb/yd<sup>3</sup>)
- ◇ 900 kg/m<sup>3</sup> (1 500 lb/yd<sup>3</sup>)

Les charges ci-dessus sont conformes à la norme EN474-5:2006+A3:2013 relative aux pelles hydrauliques : elles ne dépassent pas 87 % de la capacité de levage hydraulique ou 75 % de la charge limite d'équilibre, avec la timonerie avant complètement sortie au niveau du sol et le godet redressé.

La ténacité est conforme à la norme ISO 7451.

Caterpillar recommande d'utiliser des outils de travail appropriés pour que nos clients puissent tirer le meilleur de nos produits. L'utilisation d'outils de travail, y compris les godets, non conformes aux recommandations ou aux spécifications de Caterpillar en matière de poids, de dimensions, de débit, de pression, etc., peut entraîner des performances non optimales, y compris, mais sans y être limité, des baisses de production, de stabilité, de fiabilité et de longévité des composants. Toute utilisation incorrecte d'un outil de travail entraînant une oscillation, un effet de levier, la torsion ou le blocage des charges lourdes est susceptible de réduire la durée de vie de la flèche et du bras.

(suite à la page suivante)

# Spécifications de la pelle hydraulique sur pneus M315

## Spécifications et compatibilité des godets – Europe (suite)

Contactez votre concessionnaire Cat pour toute demande de godet spécial.

Timonerie	Largeur		Capacité		Poids		Remplis- sage	%	Travail libre sur roues	Lame de refoulement arrière abaissée	Stabilisateur avant (outrigger) et lame de refoulement arrière abaissés	Lame de refoulement avant et stabilisateur arrière (outrigger) abaissés	Entièrement stabilisée	Travail libre sur roues	Lame de refoulement arrière abaissée	Stabilisateur avant (outrigger) et lame de refoulement arrière abaissés	Lame de refoulement avant et stabilisateur arrière (outrigger) abaissés	Entièrement stabilisée				
	mm	in	m <sup>3</sup>	yd <sup>3</sup>	kg	lb																
									<b>Flèche à géométrie variable</b>													
									<b>2,20 (7'3")</b>					<b>2,5 m (8'2")</b>								
<b>Avec attache CW-20</b>																						
Gamme pour usage général		CW20	600	24	0,31	0,40	344	758	100	●	●	●	●	●	●	●	●	●	●			
		CW20	900	36	0,53	0,69	426	940	100	⊖	⊖	●	●	●	⊖	⊖	●	●	●			
		CW20	1 100	43	0,68	0,89	487	1 073	100	○	○	●	●	●	◇	○	●	●	●			
Usage intensif		CW20	1 200	48	0,76	1,00	526	1 159	100	◇	○	●	●	●	◇	○	●	●	●			
Usage normal – lame de nivellement		CW20	690	27	0,40	0,52	410	904	100	●	●	●	●	●	●	●	●	●	●			
		CW20	790	31	0,47	0,61	452	997	100	⊖	●	●	●	●	⊖	●	●	●	●			
		CW20	996	39	0,63	0,83	515	1 135	100	○	⊖	●	●	●	◇	⊖	●	●	●			
		CW20	1 184	47	0,80	1,05	601	1 324	100	◇	○	●	●	●	X	◇	●	●	●			
Curage de fossés		CW20	1 800	72	0,68	0,89	516	1 138	100	○	⊖	●	●	●	◇	○	●	●	●			
		CW20	1 800	72	0,90	1,18	554	1 221	100	X	◇	●	●	●	X	◇	●	●	●			
Charge maximale avec attache (charge utile + godet)									kg	1 305	1 553	2 619	2 736	3 397	1 232	1 466	2 475	2 584	3 206			
									lb	2 878	3 423	5 775	6 032	7 488	2 716	3 232	5 457	5 697	7 067			

Timonerie	Largeur		Capacité		Poids		Remplis- sage	%	Travail libre sur roues	Lame de refoulement arrière abaissée	Stabilisateur avant (outrigger) et lame de refoulement arrière abaissés	Lame de refoulement avant et stabilisateur arrière (outrigger) abaissés	Entièrement stabilisée	Travail libre sur roues	Lame de refoulement arrière abaissée	Stabilisateur avant (outrigger) et lame de refoulement arrière abaissés	Lame de refoulement avant et stabilisateur arrière (outrigger) abaissés	Entièrement stabilisée			
	mm	in	m <sup>3</sup>	yd <sup>3</sup>	kg	lb															
									<b>Flèche à géométrie variable</b>												
									<b>2,20 (7'3")</b>					<b>2,5 m (8'2")</b>							
<b>Avec attache CW-20</b>																					
Gamme pour usage général		CW20S	450	18	0,20	0,26	302	666	100	●	●	●	●	●	●	●	●	●	●		
		CW20S	500	20	0,24	0,31	311	686	100	●	●	●	●	●	●	●	●	●	●		
		CW20S	600	24	0,31	0,40	330	728	100	●	●	●	●	●	●	●	●	●	●		
		CW20S	750	30	0,41	0,54	377	832	100	●	●	●	●	●	●	●	●	●	●		
		CW20S	900	36	0,53	0,69	426	940	100	⊖	●	●	●	●	⊖	●	●	●	●		
		CW20S	1 000	39	0,60	0,78	451	995	100	⊖	⊖	●	●	●	○	⊖	●	●	●		
		CW20S	1 100	43	0,68	0,89	487	1 073	100	○	⊖	●	●	●	◇	⊖	●	●	●		
		CW20S	1 200	48	0,76	1,00	516	1 137	100	◇	○	●	●	●	◇	○	●	●	●		
Usage intensif		CW20S	500	20	0,24	0,31	321	708	100	●	●	●	●	●	●	●	●	●	●		
		CW20S	1 200	48	0,76	1,00	526	1 160	100	◇	○	●	●	●	◇	○	●	●	●		
Curage de fossés		CW20S	1 800	72	0,68	0,89	457	1 008	100	○	⊖	●	●	●	○	⊖	●	●	●		
Curage de fossés inclinable		CW20S	1 800	72	0,60	0,78	732	1 614	100	◇	○	●	●	●	◇	○	●	●	●		
Charge maximale avec attache (charge utile + godet)									kg	1 327	1 575	2 641	2 758	3 419	1 254	1 488	2 497	2 606	3 228		
									lb	2 927	3 471	5 823	6 081	7 537	2 764	3 280	5 506	5 746	7 116		

### Masse volumique maximale du matériau

- 2 100 kg/m<sup>3</sup> (3 500 lb/yd<sup>3</sup>)
- ⊖ 1 800 kg/m<sup>3</sup> (3 000 lb/yd<sup>3</sup>)
- 1 500 kg/m<sup>3</sup> (2 500 lb/yd<sup>3</sup>)
- ◇ 1 200 kg/m<sup>3</sup> (2 000 lb/yd<sup>3</sup>)
- ◇ 900 kg/m<sup>3</sup> (1 500 lb/yd<sup>3</sup>)
- X Recommandé

Les charges ci-dessus sont conformes à la norme EN474-5:2006+A3:2013 relative aux pelles hydrauliques : elles ne dépassent pas 87 % de la capacité de levage hydraulique ou 75 % de la charge limite d'équilibre, avec la timonerie avant complètement sortie au niveau du sol et le godet redressé.

La contenance est conforme à la norme ISO 7451.

Caterpillar recommande d'utiliser des outils de travail appropriés pour que nos clients puissent tirer le meilleur de nos produits. L'utilisation d'outils de travail, y compris les godets, non conformes aux recommandations ou aux spécifications de Caterpillar en matière de poids, de dimensions, de débit, de pression, etc., peut entraîner des performances non optimales, y compris, mais sans y être limité, des baisses de production, de stabilité, de fiabilité et de longévité des composants. Toute utilisation incorrecte d'un outil de travail entraînant une oscillation, un effet de levier, la torsion ou le blocage des charges lourdes est susceptible de réduire la durée de vie de la flèche et du bras.

(suite à la page suivante)

# Spécifications de la pelle hydraulique sur pneus M315

## Spécifications et compatibilité des godets – Europe (suite)

Contactez votre concessionnaire Cat pour toute demande de godet spécial.

	Timonerie	Largeur		Capacité		Poids		Remplis- sage	Travail libre sur roues	Lame de refoulement arrière abaissée	Stabilisateur avant (outrigger) et lame de refoulement arrière abaissés	Lame de refoulement avant et stabilisateur arrière (outrigger) abaissés	Entièrement stabilisée	Travail libre sur roues	Lame de refoulement arrière abaissée	Stabilisateur avant (outrigger) et lame de refoulement arrière abaissés	Lame de refoulement avant et stabilisateur arrière (outrigger) abaissés	Entièrement stabilisée	
		mm	in	m <sup>3</sup>	yd <sup>3</sup>	kg	lb												%
<b>Attache à claveter, TRS10 CW20</b>										<b>Flèche à géométrie variable</b>									
										<b>2,2 m (7'3")</b>					<b>2,5 m (8'2")</b>				
Nivellement – Normal	312	1 600	63	0,76	0,99	571	1 259	100	X	X	●	●	●	X	X	●	●	●	
Charge maximale à claveter (charge utile + godet)									kg	965	1 213	2 279	2 396	3 057	892	1 126	2 135	2 244	2 866
									lb	2 128	2 673	5 025	5 282	6 739	1 966	2 482	4 707	4 948	6 318
<b>Attache à claveter, TRS10 CW20S</b>										<b>Flèche à géométrie variable</b>									
										<b>2,2 m (7'3")</b>					<b>2,5 m (8'2")</b>				
Nivellement – Normal	312	1 500	59	0,65	0,85	528	1 164	100	X	◇	●	●	●	X	◇	●	●	●	
Creusement de tranchées – Normal	312	540	21	0,37	0,48	336	740	100	⊖	●	●	●	●	⊖	●	●	●	●	
Charge maximale à claveter (charge utile + godet)									kg	954	1 202	2 268	2 385	3 046	881	1 115	2 124	2 233	2 855
									lb	2 104	2 649	5 001	5 258	6 714	1 942	2 458	4 683	4 924	6 293
<b>Attache à claveter, TRS10 S60</b>										<b>Flèche à géométrie variable</b>									
										<b>2,2 m (7'3")</b>					<b>2,5 m (8'2")</b>				
Nivellement – Extra-robuste	312	1 500	59	0,52	0,68	511	1 127	100	◇	⊖	●	●	●	◇	○	●	●	●	
	312	1 500	59	0,65	0,85	535	1 179	100	X	○	●	●	●	X	◇	●	●	●	
	312	1 600	63	0,75	0,98	576	1 270	100	X	◇	●	●	●	X	◇	●	●	●	
Creusement de tranchées – Extra-robuste	312	540	21	0,33	0,43	320	706	100	●	●	●	●	●	●	●	●	●	●	
Charge maximale à claveter (charge utile + godet)									kg	1 225	1 495	2 815	3 554	1 131	1 389	2 651	3 354	973	1 215
									lb	2 701	3 296	6 207	7 835	2 493	3 063	(5 844)	7 393	2 145	2 679
<b>Avec CW20S, TRS10 CW20S</b>										<b>Flèche à géométrie variable</b>									
										<b>2,2 m (7'3")</b>					<b>2,5 m (8'2")</b>				
Nivellement – Extra-robuste	312	1 500	59	0,65	0,85	528	1 164	100	X	X	●	●	●	X	X	●	●	●	
Creusement de tranchées – Extra-robuste	312	540	21	0,37	0,48	336	740	100	○	⊙	●	●	●	◇	⊖	●	●	●	
Charge maximale avec attache (charge utile + godet)									kg	761	1 009	2 075	2 192	2 853	688	922	1 931	2 040	2 662
									lb	1 679	2 223	4 576	4 833	6 289	1 516	2 033	4 258	4 498	5 868
<b>Avec S60, TRS10 S60</b>										<b>Flèche à géométrie variable</b>									
										<b>2,2 m (7'3")</b>					<b>2,5 m (8'2")</b>				
Nivellement – Extra-robuste	312	1 500	59	0,52	0,68	511	1 127	100	X	○	●	●	●	X	◇	●	●	●	
	312	1 500	59	0,65	0,85	535	1 179	100	X	◇	●	●	●	X	X	●	●	●	
	312	1 600	63	0,75	0,98	576	1 270	100	X	X	●	●	●	X	X	●	●	●	
Creusement de tranchées – Extra-robuste	312	540	21	0,33	0,43	320	706	100	⊙	●	●	●	●	⊖	●	●	●	●	
Charge maximale avec attache (charge utile + godet)									kg	923	1 171	2 237	2 354	3 015	850	1 084	2 093	2 202	2 824
									lb	2 036	2 581	4 933	5 190	6 646	1 874	2 390	4 615	4 855	6 225

### Masse volumique maximale du matériau

- 2 100 kg/m<sup>3</sup> (3 500 lb/yd<sup>3</sup>)
- ⊙ 1 800 kg/m<sup>3</sup> (3 000 lb/yd<sup>3</sup>)
- ⊖ 1 500 kg/m<sup>3</sup> (2 500 lb/yd<sup>3</sup>)
- 1 200 kg/m<sup>3</sup> (2 000 lb/yd<sup>3</sup>)
- ◇ 900 kg/m<sup>3</sup> (1 500 lb/yd<sup>3</sup>)
- X Recommandé

Les charges ci-dessus sont conformes à la norme EN474-5:2006+A3:2013 relative aux pelles hydrauliques : elles ne dépassent pas 87 % de la capacité de levage hydraulique ou 75 % de la charge limite d'équilibre, avec la timonerie avant complètement sortie au niveau du sol et le godet redressé.

La contenance est conforme à la norme ISO 7451.

Caterpillar recommande d'utiliser des outils de travail appropriés pour que nos clients puissent tirer le meilleur de nos produits. L'utilisation d'outils de travail, y compris les godets, non conformes aux recommandations ou aux spécifications de Caterpillar en matière de poids, de dimensions, de débit, de pression, etc., peut entraîner des performances non optimales, y compris, mais sans y être limité, des baisses de production, de stabilité, de fiabilité et de longévité des composants. Toute utilisation incorrecte d'un outil de travail entraînant une oscillation, un effet de levier, la torsion ou le blocage des charges lourdes est susceptible de réduire la durée de vie de la flèche et du bras.

# Spécifications de la pelle hydraulique sur pneus M315

## Spécifications et compatibilité des godets – Amérique du Nord

Contactez votre concessionnaire Cat pour toute demande de godet spécial.

	Timonerie	Largeur		Capacité		Poids		Remplissage	Travail libre sur roues	Lame de refoulement arrière abaissée	Stabilisateur avant (outrigger) et lame de refoulement arrière abaissés	Lame de refoulement avant et stabilisateur arrière (outrigger) abaissés	Entièrement stabilisée	Travail libre sur roues	Lame de refoulement arrière abaissée	Stabilisateur avant (outrigger) et lame de refoulement arrière abaissés	Lame de refoulement avant et stabilisateur arrière (outrigger) abaissés	Entièrement stabilisée	
		mm	in	m <sup>3</sup>	yd <sup>3</sup>	kg	lb												%
<b>À claveter (pas d'attache rapide)</b>									<b>Flèche à géométrie variable</b>										
									<b>2,2 m (7'3")</b>					<b>2,5 m (8'2")</b>					
Gamme pour usage général	312	450	18	0,20	0,27	278	614	100	●	●	●	●	●	●	●	●	●	●	●
	312	600	24	0,31	0,40	320	706	100	●	●	●	●	●	●	●	●	●	●	●
	312	750	30	0,41	0,54	369	815	100	●	●	●	●	●	●	●	●	●	●	●
	312	900	36	0,53	0,69	425	936	100	●	●	●	●	●	⊙	●	●	●	●	●
	312	1 050	42	0,65	0,84	468	1 031	100	⊖	⊙	●	●	●	⊖	⊙	●	●	●	●
	312	1 200	48	0,76	1,00	508	1 119	100	○	⊖	●	●	●	○	⊖	●	●	●	●
Usage normal - Pointe large	312	450	18	0,27	0,36	317	700	100	●	●	●	●	●	○	⊖	●	●	●	●
	312	600	24	0,41	0,53	372	821	100	●	●	●	●	●	●	●	●	●	●	●
	312	900	36	0,71	0,92	478	1 053	100	⊖	⊙	●	●	●	○	⊖	●	●	●	●
	312	1 050	42	0,86	1,13	530	1 168	100	○	⊖	●	●	●	◇	○	●	●	●	●
Usage très intensif	312	600	24	0,31	0,40	374	825	90	●	●	●	●	●	●	●	●	●	●	●
	312	750	30	0,41	0,54	434	957	90	●	●	●	●	●	●	●	●	●	●	●
	312	900	36	0,53	0,69	495	1 091	90	●	●	●	●	●	⊙	●	●	●	●	●
	312	1 050	42	0,65	0,84	541	1 192	90	⊖	●	●	●	●	⊖	⊙	●	●	●	●
Curage de fossés	312	1 200	48	0,57	0,74	388	855	100	⊙	●	●	●	●	⊙	●	●	●	●	●
	312	1 500	60	0,74	0,97	455	1 003	100	⊖	⊙	●	●	●	○	⊖	●	●	●	●
Curage de fossés inclinable	312	1 200	48	0,48	0,63	563	1 240	100	⊙	●	●	●	●	⊙	●	●	●	●	●
	312	1 500	60	0,57	0,75	646	1 424	100	⊖	⊙	●	●	●	○	⊙	●	●	●	●
Charge maximale à claveter (charge utile + godet)									kg	1 510	1 758	2 824	2 941	3 602	1 437	1 671	2 680	2 789	3 411
									lb	3 330	3 875	6 227	6 484	7 940	3 168	3 684	5 909	6 149	7 519

	Timonerie	Largeur		Capacité		Poids		Remplissage	Travail libre sur roues	Lame de refoulement arrière abaissée	Stabilisateur avant (outrigger) et lame de refoulement arrière abaissés	Lame de refoulement avant et stabilisateur arrière (outrigger) abaissés	Entièrement stabilisée	Travail libre sur roues	Lame de refoulement arrière abaissée	Stabilisateur avant (outrigger) et lame de refoulement arrière abaissés	Lame de refoulement avant et stabilisateur arrière (outrigger) abaissés	Entièrement stabilisée	
		mm	in	m <sup>3</sup>	yd <sup>3</sup>	kg	lb												%
<b>Avec attache à accouplement par axes Cat</b>									<b>Flèche à géométrie variable</b>										
									<b>2,2 m (7'3")</b>					<b>2,5 m (8'2")</b>					
Gamme pour usage général	312	450	18	0,20	0,27	278	614	100	●	●	●	●	●	●	●	●	●	●	●
	312	600	24	0,31	0,40	320	706	100	●	●	●	●	●	●	●	●	●	●	●
	312	750	30	0,41	0,54	369	815	100	●	●	●	●	●	●	●	●	●	●	●
	312	900	36	0,53	0,69	425	936	100	⊖	●	●	●	●	⊖	⊙	●	●	●	●
	312	1 050	42	0,65	0,84	468	1 031	100	○	⊖	●	●	●	○	⊖	●	●	●	●
	312	1 200	48	0,76	1,00	508	1 119	100	◇	○	●	●	●	◇	○	●	●	●	●
Usage normal - Pointe large	312	450	18	0,27	0,36	317	700	100	●	●	●	●	●	●	●	●	●	●	●
	312	600	24	0,41	0,53	372	821	100	●	●	●	●	●	●	●	●	●	●	●
	312	750	30	0,55	0,72	425	936	100	⊖	●	●	●	●	⊖	⊙	●	●	●	●
	312	900	36	0,71	0,92	478	1 053	100	○	⊖	●	●	●	◇	○	●	●	●	●
	312	1 050	42	0,86	1,13	530	1 168	100	◇	○	●	●	●	◇	○	●	●	●	●
Usage très intensif	312	600	24	0,31	0,40	374	825	90	●	●	●	●	●	●	●	●	●	●	●
	312	750	30	0,41	0,54	434	957	90	●	●	●	●	●	●	●	●	●	●	●
	312	900	36	0,53	0,69	495	1 091	90	⊙	●	●	●	●	⊖	●	●	●	●	●
	312	1 050	42	0,65	0,84	541	1 192	90	○	⊙	●	●	●	○	⊖	●	●	●	●
Curage de fossés	312	1 200	48	0,57	0,74	388	855	100	⊖	●	●	●	●	⊖	⊙	●	●	●	●
	312	1 500	60	0,74	0,97	455	1 003	100	○	⊖	●	●	●	◇	○	●	●	●	●
Curage de fossés inclinable	312	1 200	48	0,48	0,63	563	1 240	100	⊖	●	●	●	●	○	⊙	●	●	●	●
	312	1 500	60	0,57	0,75	646	1 424	100	○	⊖	●	●	●	◇	⊖	●	●	●	●
Charge maximale avec attache (charge utile + godet)									kg	1 311	1 558	2 625	2 741	3 402	1 237	1 471	2 481	2 590	3 211
									lb	2 890	3 434	5 787	6 044	7 500	2 727	3 243	5 469	5 709	7 079

### Masse volumique maximale du matériau

- 2 100 kg/m<sup>3</sup> (3 500 lb/yd<sup>3</sup>)
- ⊙ 1 800 kg/m<sup>3</sup> (3 000 lb/yd<sup>3</sup>)
- ⊖ 1 500 kg/m<sup>3</sup> (2 500 lb/yd<sup>3</sup>)
- 1 200 kg/m<sup>3</sup> (2 000 lb/yd<sup>3</sup>)
- ◇ 900 kg/m<sup>3</sup> (1 500 lb/yd<sup>3</sup>)
- X Recommandé

Les charges ci-dessus sont conformes à la norme EN474-5:2006+A3:2013 relative aux pelles hydrauliques : elles ne dépassent pas 87 % de la capacité de levage hydraulique ou 75 % de la charge limite d'équilibre, avec la timonerie avant complètement sortie au niveau du sol et le godet redressé.

La contenance est conforme à la norme ISO 7451.

Caterpillar recommande d'utiliser des outils de travail appropriés pour que nos clients puissent tirer le meilleur de nos produits. L'utilisation d'outils de travail, y compris les godets, non conformes aux recommandations ou aux spécifications de Caterpillar en matière de poids, de dimensions, de débit, de pression, etc., peut entraîner des performances non optimales, y compris, mais sans y être limité, des baisses de production, de stabilité, de fiabilité et de longévité des composants. Toute utilisation incorrecte d'un outil de travail entraînant une oscillation, un effet de levier, la torsion ou le blocage des charges lourdes est susceptible de réduire la durée de vie de la flèche et du bras.

# Spécifications de la pelle hydraulique sur pneus M315

## Spécifications et compatibilité des godets – Aus-NZ

Contactez votre concessionnaire Cat pour toute demande de godet spécial.

	Timonerie	Largeur		Capacité		Poids		Remplis- sage	Travail libre sur roues	Lame de refoulement arrière abaissée	Stabilisateur avant (outrigger) et lame de refoulement arrière abaissés	Lame de refoulement avant et stabilisateur arrière (outrigger) abaissés	Entièrement stabilisée	Travail libre sur roues	Lame de refoulement arrière abaissée	Stabilisateur avant (outrigger) et lame de refoulement arrière abaissés	Lame de refoulement avant et stabilisateur arrière (outrigger) abaissés	Entièrement stabilisée	
		mm	in	m <sup>3</sup>	yd <sup>3</sup>	kg	lb												%
<b>À claveter (pas d'attache rapide)</b>									<b>Flèche à géométrie variable</b>										
									<b>2,2 m (7'3")</b>					<b>2,5 m (8'2")</b>					
Usage normal (aucun dispositif de réglage)	312	450	18	0,20	0,26	267	589	100	●	●	●	●	●	●	●	●	●	●	
	312	500	20	0,24	0,31	287	633	100	●	●	●	●	●	●	●	●	●	●	
	312	600	24	0,31	0,40	310	684	100	●	●	●	●	●	●	●	●	●	●	
	312	750	30	0,41	0,54	358	790	100	●	●	●	●	●	●	●	●	●	●	
	312	750	30	0,41	0,54	413	911	100	●	●	●	●	●	●	●	●	●	●	
	312	900	36	0,53	0,69	426	939	100	●	●	●	●	●	●	●	●	●	●	
	312	900	36	0,53	0,69	454	1 001	100	⊙	●	●	●	●	●	●	●	●	●	
Curage de fossés inclinable	312	1 050	42	0,65	0,84	479	1 055	100	⊖	⊙	●	●	●	⊖	⊙	●	●	●	
	312	1 500	60	0,74	0,98	704	1 553	100	◇	○	●	●	●	◇	○	●	●	●	
Charge maximale à claveter (charge utile + godet)									kg	1 510	1 758	2 824	2 941	3 602	1 437	1 671	2 680	2 789	3 411
									lb	3 330	3 875	6 227	6 484	7 940	3 168	3 684	5 909	6 149	7 519

	Timonerie	Largeur		Capacité		Poids		Remplis- sage	Travail libre sur roues	Lame de refoulement arrière abaissée	Stabilisateur avant (outrigger) et lame de refoulement arrière abaissés	Lame de refoulement avant et stabilisateur arrière (outrigger) abaissés	Entièrement stabilisée	Travail libre sur roues	Lame de refoulement arrière abaissée	Stabilisateur avant (outrigger) et lame de refoulement arrière abaissés	Lame de refoulement avant et stabilisateur arrière (outrigger) abaissés	Entièrement stabilisée	
		mm	in	m <sup>3</sup>	yd <sup>3</sup>	kg	lb												%
<b>Avec attache à accouplement par axes Cat</b>									<b>Flèche à géométrie variable</b>										
									<b>2,2 m (7'3")</b>					<b>2,5 m (8'2")</b>					
Usage normal (aucun dispositif de réglage)	312	450	18	0,20	0,26	267	589	100	●	●	●	●	●	●	●	●	●	●	
	312	500	20	0,24	0,31	287	633	100	●	●	●	●	●	●	●	●	●	●	
	312	600	24	0,31	0,40	310	684	100	●	●	●	●	●	●	●	●	●	●	
	312	750	30	0,41	0,54	358	790	100	●	●	●	●	●	●	●	●	●	●	
	312	750	30	0,41	0,54	413	911	100	●	●	●	●	●	●	●	●	●	●	
	312	900	36	0,53	0,69	426	939	100	⊖	●	●	●	●	⊖	⊙	●	●	●	
	312	900	36	0,53	0,69	454	1 001	100	⊖	●	●	●	●	⊖	⊙	●	●	●	
Curage de fossés inclinable	312	1 050	42	0,65	0,84	479	1 055	100	○	⊖	●	●	●	○	⊖	●	●	●	
	312	1 500	60	0,74	0,98	704	1 553	100	X	◇	●	●	●	X	◇	●	●	●	
Charge maximale avec attache (charge utile + godet)									kg	1 311	1 558	2 625	2 741	3 402	1 237	1 471	2 481	2 590	3 211
									lb	2 890	3 434	5 787	6 044	7 500	2 727	3 243	5 469	5 709	7 079

### Masse volumique maximale du matériau

- 2 100 kg/m<sup>3</sup> (3 500 lb/yd<sup>3</sup>)
- ⊙ 1 800 kg/m<sup>3</sup> (3 000 lb/yd<sup>3</sup>)
- ⊖ 1 500 kg/m<sup>3</sup> (2 500 lb/yd<sup>3</sup>)
- 1 200 kg/m<sup>3</sup> (2 000 lb/yd<sup>3</sup>)
- ◇ 900 kg/m<sup>3</sup> (1 500 lb/yd<sup>3</sup>)
- X Recommandé

Les charges ci-dessus sont conformes à la norme EN474-5:2006+A3:2013 relative aux pelles hydrauliques : elles ne dépassent pas 87 % de la capacité de levage hydraulique ou 75 % de la charge limite d'équilibre, avec la timonerie avant complètement sortie au niveau du sol et le godet redressé.

La contenance est conforme à la norme ISO 7451.

Caterpillar recommande d'utiliser des outils de travail appropriés pour que nos clients puissent tirer le meilleur de nos produits. L'utilisation d'outils de travail, y compris les godets, non conformes aux recommandations ou aux spécifications de Caterpillar en matière de poids, de dimensions, de débit, de pression, etc., peut entraîner des performances non optimales, y compris, mais sans y être limité, des baisses de production, de stabilité, de fiabilité et de longévité des composants. Toute utilisation incorrecte d'un outil de travail entraînant une oscillation, un effet de levier, la torsion ou le blocage des charges lourdes est susceptible de réduire la durée de vie de la flèche et du bras.



# Spécifications de la pelle hydraulique sur pneus M315

## Guide des équipements – Amérique du Nord

Tous les équipements ne sont pas disponibles dans toutes les régions. Contactez votre concessionnaire Cat pour connaître les configurations disponibles dans votre région.

Correspondance   
  Aucune correspondance   
  1 800 kg/m<sup>3</sup> (3 000 lb/yd<sup>3</sup>)   
  1 200 kg/m<sup>3</sup> (2 000 lb/yd<sup>3</sup>)

### ÉQUIPEMENTS À CLAVETER

Train de roulement		Lame avant ; stabilisateurs arrière		Stabilisateurs avant ; lame arrière		Stabilisateurs avant et arrière		Lame arrière	
		Flèche à géométrie variable		Flèche à géométrie variable		Flèche à géométrie variable		Flèche à géométrie variable	
Type de flèche		2,20 m (7'3")	2,50 m (8'2")	2,20 m (7'3")	2,50 m (8'2")	2,20 m (7'3")	2,50 m (8'2")	2,20 m (7'3")	2,50 m (8'2")
Longueur du bras		2,20 m (7'3")	2,50 m (8'2")	2,20 m (7'3")	2,50 m (8'2")	2,20 m (7'3")	2,50 m (8'2")	2,20 m (7'3")	2,50 m (8'2")
Marteaux hydrauliques	GC H110	✓	✓	✓	✓	✓	✓	✓	✓
	GC H110 S	✓	✓	✓	✓	✓	✓	✓	✓
	H110 S	✓	✓	✓	✓	✓	✓	✓	✓
	GC H115 S	✓	✓	✓	✓	✓	✓	✓	✓
	H115 S	✓	✓	✓	✓	✓	✓	✓	✓
Compacteurs (plaque vibrante)	CVP75	✓	✓	✓	✓	✓	✓	✓	✓
Grappins à griffes	GSH420-500	●	●	●	●	●	●		
	GSH420-600	●	●	●	●	●	●		
	GSH420-750	●	○	●	○	●	○		
	GSH520-500	●	●	●	●	●	●		
	GSH520-600	●	○	●	○	●	○		
	GSH520-750	○	○	○	○	○	○		

### ACCESSOIRES À ATTACHE À ACCOUPLEMENT PAR AXES CAT

Train de roulement		Lame avant ; stabilisateurs arrière		Stabilisateurs avant ; lame arrière		Stabilisateurs avant et arrière		Lame arrière	
		Flèche à géométrie variable		Flèche à géométrie variable		Flèche à géométrie variable		Flèche à géométrie variable	
Type de flèche		2,20 m (7'3")	2,50 m (8'2")	2,20 m (7'3")	2,50 m (8'2")	2,20 m (7'3")	2,50 m (8'2")	2,20 m (7'3")	2,50 m (8'2")
Longueur du bras		2,20 m (7'3")	2,50 m (8'2")	2,20 m (7'3")	2,50 m (8'2")	2,20 m (7'3")	2,50 m (8'2")	2,20 m (7'3")	2,50 m (8'2")
Marteaux hydrauliques	GC H110	✓	✓	✓	✓	✓	✓	✓	✓
	GC H110 S	✓	✓	✓	✓	✓	✓	✓	✓
	H110 S	✓	✓	✓	✓	✓	✓	✓	✓
	H115 S	✓		✓		✓		✓	
Compacteurs (plaque vibrante)	CVP75	✓	✓	✓	✓	✓	✓	✓	✓

(suite à la page suivante)

# Spécifications de la pelle hydraulique sur pneus M315

## Guide des équipements – Amérique du Nord (suite)

Tous les équipements ne sont pas disponibles dans toutes les régions. Contactez votre concessionnaire Cat pour connaître les configurations disponibles dans votre région.

Correspondance

Aucune correspondance

### ACCESSOIRES À ATTACHE SPÉCIFIQUE S60

Train de roulement		Lame avant ; stabilisateurs arrière		Stabilisateurs avant ; lame arrière		Stabilisateurs avant et arrière		Lame arrière	
		Flèche à géométrie variable		Flèche à géométrie variable		Flèche à géométrie variable		Flèche à géométrie variable	
Type de flèche		2,20 m (7'3")	2,50 m (8'2")	2,20 m (7'3")	2,50 m (8'2")	2,20 m (7'3")	2,50 m (8'2")	2,20 m (7'3")	2,50 m (8'2")
Longueur du bras									
Marteaux hydrauliques	GC H110	✓	✓	✓	✓	✓	✓	✓	✓
	GC H110 S	✓	✓	✓	✓	✓	✓	✓	✓
	H110 S	✓	✓	✓	✓	✓	✓	✓	✓
	H115 S	✓		✓		✓		✓	
Compacteurs (plaque vibrante)	CVP75	✓	✓	✓	✓	✓	✓	✓	✓

### ACCESSOIRES À ATTACHE SPÉCIFIQUE HCS60

Train de roulement		Lame avant ; stabilisateurs arrière		Stabilisateurs avant ; lame arrière		Stabilisateurs avant et arrière		Lame arrière	
		Flèche à géométrie variable		Flèche à géométrie variable		Flèche à géométrie variable		Flèche à géométrie variable	
Type de flèche		2,20 m (7'3")	2,50 m (8'2")	2,20 m (7'3")	2,50 m (8'2")	2,20 m (7'3")	2,50 m (8'2")	2,20 m (7'3")	2,50 m (8'2")
Longueur du bras									
Marteaux hydrauliques	H110 S	✓	✓	✓	✓	✓	✓	✓	✓
	H115 S	✓	✓	✓	✓	✓	✓	✓	✓
Compacteurs (plaque vibrante)	CVP75	✓	✓	✓	✓	✓	✓	✓	✓

### ACCESSOIRES À ATTACHE SPÉCIFIQUE HCS65

Train de roulement		Lame avant ; stabilisateurs arrière		Stabilisateurs avant ; lame arrière		Stabilisateurs avant et arrière		Lame arrière	
		Flèche à géométrie variable		Flèche à géométrie variable		Flèche à géométrie variable		Flèche à géométrie variable	
Type de flèche		2,20 m (7'3")	2,50 m (8'2")	2,20 m (7'3")	2,50 m (8'2")	2,20 m (7'3")	2,50 m (8'2")	2,20 m (7'3")	2,50 m (8'2")
Longueur du bras									
Marteaux hydrauliques	H110 S	✓	✓	✓	✓	✓	✓	✓	✓
	H115 S	✓	✓	✓	✓	✓	✓	✓	✓
Compacteurs (plaque vibrante)	CVP75	✓	✓	✓	✓	✓	✓	✓	✓

(suite à la page suivante)

# Spécifications de la pelle hydraulique sur pneus M315

## Guide des équipements – Amérique du Nord (suite)

Tous les équipements ne sont pas disponibles dans toutes les régions. Contactez votre concessionnaire Cat pour connaître les configurations disponibles dans votre région.

Correspondance

Certains équipements nécessitent davantage de débit hydraulique et sont mieux adaptés à une machine dotée de circuits HP2 et d'un rotoculteur avec un pivot à haut débit. Vérifiez la capacité hydraulique de votre machine et du rotoculteur ainsi que les exigences de votre équipement afin de garantir une bonne compatibilité.

### ÉQUIPEMENTS TRS10 (DESSUS À CLAVETER / DESSOUS S60)

Train de roulement		Lame avant ; stabilisateurs arrière	Stabilisateurs avant ; lame arrière	Stabilisateurs avant et arrière	Lame arrière
Type de flèche		Flèche à géométrie variable	Flèche à géométrie variable	Flèche à géométrie variable	Flèche à géométrie variable
Longueur du bras		2,20 m (7'3")	2,20 m (7'3")	2,20 m (7'3")	2,20 m (7'3")
Compacteurs (plaque vibrante)	CVP75	✓	✓	✓	✓

**NOTA :** Utilisez des marteaux sur les rotoculteurs pendant moins de 10 % des heures de travail par an ou un maximum de 200 heures par an. Référez-vous à votre Guide d'utilisation et d'entretien pour connaître les débits hydrauliques recommandés.

Certains équipements nécessitent davantage de débit hydraulique et sont mieux adaptés à une machine dotée de circuits HP2 et d'un rotoculteur avec un pivot à haut débit. Vérifiez la capacité hydraulique de votre machine et du rotoculteur ainsi que les exigences de votre équipement afin de garantir une bonne compatibilité.

### ÉQUIPEMENTS TRS18 (À CLAVETER EN HAUT/ HCS70 INFÉRIEUR)

Train de roulement		Lame avant ; stabilisateurs arrière	Stabilisateurs avant ; lame arrière	Stabilisateurs avant et arrière	Lame arrière
Type de flèche		Flèche à géométrie variable	Flèche à géométrie variable	Flèche à géométrie variable	Flèche à géométrie variable
Longueur du bras		2,20 m (7'3")	2,20 m (7'3")	2,20 m (7'3")	2,20 m (7'3")
Compacteurs (plaque vibrante)	CVP75	✓	✓	✓	✓

**NOTA :** Utilisez des marteaux sur les rotoculteurs pendant moins de 10 % des heures de travail par an ou un maximum de 200 heures par an. Référez-vous à votre Guide d'utilisation et d'entretien pour connaître les débits hydrauliques recommandés.

# Spécifications de la pelle hydraulique sur pneus M315

## Guide des équipements – Europe

Tous les équipements ne sont pas disponibles dans toutes les régions. Contactez votre concessionnaire Cat pour connaître les configurations disponibles dans votre région.

Correspondance   
  Aucune correspondance   
  1 800 kg/m<sup>3</sup> (3 000 lb/yd<sup>3</sup>)   
  1 200 kg/m<sup>3</sup> (2 000 lb/yd<sup>3</sup>)   
  600 kg/m<sup>3</sup> (1 000 lb/vg<sup>3</sup>)

### ÉQUIPEMENTS À CLAVETER

Train de roulement		Lame avant ; stabilisateurs arrière		Stabilisateurs avant ; lame arrière		Stabilisateurs avant et arrière		Lame arrière	
		Flèche à géométrie variable		Flèche à géométrie variable		Flèche à géométrie variable		Flèche à géométrie variable	
Type de flèche		2,20 m (7'3")	2,50 m (8'2")	2,20 m (7'3")	2,50 m (8'2")	2,20 m (7'3")	2,50 m (8'2")	2,20 m (7'3")	2,50 m (8'2")
Longueur du bras		2,20 m (7'3")	2,50 m (8'2")	2,20 m (7'3")	2,50 m (8'2")	2,20 m (7'3")	2,50 m (8'2")	2,20 m (7'3")	2,50 m (8'2")
Marteaux hydrauliques	GC H110 S	✓	✓	✓	✓	✓	✓	✓	✓
	H110 S	✓	✓	✓	✓	✓	✓	✓	✓
	GC H115 S	✓	✓	✓	✓	✓	✓	✓	✓
	H115 S	✓	✓	✓	✓	✓	✓	✓	✓
Compacteurs (plaque vibrante)	CVP75	✓	✓	✓	✓	✓	✓	✓	✓
Grappins à griffes	GSH420-500	●	●	●	●	●	●		
	GSH420-600	●	●	●	●	●	●		
	GSH420-750	●	○	●	○	●	○		
	GSH520-500	●	●	●	●	●	●		
	GSH520-600	●	○	●	○	●	○		
	GSH520-750	○	○	○	○	○	○		
	GSV420-400	●	●	●	●	●	●	○	○
	GSV420-500	●	●	●	●	●	●	○	
	GSV420-600	●	●	●	●	●	●		
	GSV420-750	●	○	●	○	●	○		
	GSV420-1250	◇	◇	◇	◇	◇	◇		
	GSV520-400	●	●	●	●	●	●	○	
	GSV520-500	●	●	●	●	●	●		
	GSV520-600	●	●	●	●	●	●		
	GSV520-750	●	○	○	○	●	○		
	GSV520 GC-400	●	●	●	●	●	●	○	○
	GSV520 GC-500	●	●	●	●	●	●		
	GSV520 GC-600	●	●	●	●	●	●		
GSV520 GC-750	●	○	●	○	●	○			

### ACCESSOIRES À ATTACHE À ACCOUPLEMENT PAR AXES CAT

Train de roulement		Lame avant ; stabilisateurs arrière		Stabilisateurs avant ; lame arrière		Stabilisateurs avant et arrière		Lame arrière	
		Flèche à géométrie variable		Flèche à géométrie variable		Flèche à géométrie variable		Flèche à géométrie variable	
Type de flèche		2,20 m (7'3")	2,50 m (8'2")	2,20 m (7'3")	2,50 m (8'2")	2,20 m (7'3")	2,50 m (8'2")	2,20 m (7'3")	2,50 m (8'2")
Longueur du bras		2,20 m (7'3")	2,50 m (8'2")	2,20 m (7'3")	2,50 m (8'2")	2,20 m (7'3")	2,50 m (8'2")	2,20 m (7'3")	2,50 m (8'2")
Marteaux hydrauliques	GC H110 S	✓	✓	✓	✓	✓	✓	✓	✓
	H110 S	✓	✓	✓	✓	✓	✓	✓	✓
	H115 S	✓		✓		✓		✓	
Compacteurs (plaque vibrante)	CVP75	✓	✓	✓	✓	✓	✓	✓	✓

(suite à la page suivante)

# Spécifications de la pelle hydraulique sur pneus M315

## Guide des équipements – Europe (suite)

Tous les équipements ne sont pas disponibles dans toutes les régions. Contactez votre concessionnaire Cat pour connaître les configurations disponibles dans votre région.

Correspondance

Aucune correspondance

### ACCESSOIRES À ATTACHE SPÉCIFIQUE CW-20S

Train de roulement		Lame avant ; stabilisateurs arrière		Stabilisateurs avant ; lame arrière		Stabilisateurs avant et arrière		Lame arrière	
		Flèche à géométrie variable		Flèche à géométrie variable		Flèche à géométrie variable		Flèche à géométrie variable	
Type de flèche		2,20 m (7'3")	2,50 m (8'2")	2,20 m (7'3")	2,50 m (8'2")	2,20 m (7'3")	2,50 m (8'2")	2,20 m (7'3")	2,50 m (8'2")
Longueur du bras									
Marteaux hydrauliques	H110 S	✓		✓		✓		✓	
Compacteurs (plaque vibrante)	CVP75	✓	✓	✓	✓	✓	✓	✓	✓

### ACCESSOIRES À ATTACHE SPÉCIFIQUE CW-20

Train de roulement		Lame avant ; stabilisateurs arrière		Stabilisateurs avant ; lame arrière		Stabilisateurs avant et arrière		Lame arrière	
		Flèche à géométrie variable		Flèche à géométrie variable		Flèche à géométrie variable		Flèche à géométrie variable	
Type de flèche		2,20 m (7'3")	2,50 m (8'2")	2,20 m (7'3")	2,50 m (8'2")	2,20 m (7'3")	2,50 m (8'2")	2,20 m (7'3")	2,50 m (8'2")
Longueur du bras									
Marteaux hydrauliques	H110 S	✓	✓	✓	✓	✓	✓	✓	✓
Compacteurs (plaque vibrante)	CVP75	✓	✓	✓	✓	✓	✓	✓	✓

### ACCESSOIRES À ATTACHE SPÉCIFIQUE S60

Train de roulement		Lame avant ; stabilisateurs arrière		Stabilisateurs avant ; lame arrière		Stabilisateurs avant et arrière		Lame arrière	
		Flèche à géométrie variable		Flèche à géométrie variable		Flèche à géométrie variable		Flèche à géométrie variable	
Type de flèche		2,20 m (7'3")	2,50 m (8'2")	2,20 m (7'3")	2,50 m (8'2")	2,20 m (7'3")	2,50 m (8'2")	2,20 m (7'3")	2,50 m (8'2")
Longueur du bras									
Marteaux hydrauliques	GC H110 S	✓	✓	✓	✓	✓	✓	✓	✓
	H110 S	✓	✓	✓	✓	✓	✓	✓	✓
	H115 S	✓		✓		✓		✓	
Compacteurs (plaque vibrante)	CVP75	✓	✓	✓	✓	✓	✓	✓	✓

### ACCESSOIRES À ATTACHE SPÉCIFIQUE HCS60

Train de roulement		Lame avant ; stabilisateurs arrière		Stabilisateurs avant ; lame arrière		Stabilisateurs avant et arrière		Lame arrière	
		Flèche à géométrie variable		Flèche à géométrie variable		Flèche à géométrie variable		Flèche à géométrie variable	
Type de flèche		2,20 m (7'3")	2,50 m (8'2")	2,20 m (7'3")	2,50 m (8'2")	2,20 m (7'3")	2,50 m (8'2")	2,20 m (7'3")	2,50 m (8'2")
Longueur du bras									
Marteaux hydrauliques	H110 S	✓	✓	✓	✓	✓	✓	✓	✓
	H115 S	✓	✓	✓	✓	✓	✓	✓	✓
Compacteurs (plaque vibrante)	CVP75	✓	✓	✓	✓	✓	✓	✓	✓

(suite à la page suivante)

# Spécifications de la pelle hydraulique sur pneus M315

## Guide des équipements – Europe (suite)

Tous les équipements ne sont pas disponibles dans toutes les régions. Contactez votre concessionnaire Cat pour connaître les configurations disponibles dans votre région.

Correspondance

Aucune correspondance

### ACCESSOIRES À ATTACHE SPÉCIFIQUE HCS65

Train de roulement		Lame avant ; stabilisateurs arrière		Stabilisateurs avant ; lame arrière		Stabilisateurs avant et arrière		Lame arrière	
		Flèche à géométrie variable		Flèche à géométrie variable		Flèche à géométrie variable		Flèche à géométrie variable	
Type de flèche		2,20 m (7'3")	2,50 m (8'2")	2,20 m (7'3")	2,50 m (8'2")	2,20 m (7'3")	2,50 m (8'2")	2,20 m (7'3")	2,50 m (8'2")
Longueur du bras	Marteaux hydrauliques	H110 S	✓	✓	✓	✓	✓	✓	✓
		H115 S	✓	✓	✓	✓	✓	✓	✓
Compacteurs (plaque vibrante)	CVP75	✓	✓	✓	✓	✓	✓	✓	✓

Certains équipements nécessitent davantage de débit hydraulique et sont mieux adaptés à une machine dotée de circuits HP2 et d'un rotoculteur avec un pivot à haut débit. Vérifiez la capacité hydraulique de votre machine et du rotoculteur ainsi que les exigences de votre équipement afin de garantir une bonne compatibilité.

### ÉQUIPEMENTS TRS10 (DESSUS À CLAVETER / DESSOUS S60)

Train de roulement		Lame avant ; stabilisateurs arrière		Stabilisateurs avant ; lame arrière		Stabilisateurs avant et arrière		Lame arrière	
		Flèche à géométrie variable		Flèche à géométrie variable		Flèche à géométrie variable		Flèche à géométrie variable	
Type de flèche		2,20 m (7'3")	2,50 m (8'2")	2,20 m (7'3")	2,50 m (8'2")	2,20 m (7'3")	2,50 m (8'2")	2,20 m (7'3")	2,50 m (8'2")
Longueur du bras	Compacteurs (plaque vibrante)	CVP75	✓	✓	✓	✓	✓	✓	✓

**NOTA :** Utilisez des marteaux sur les rotoculteurs pendant moins de 10 % des heures de travail par an ou un maximum de 200 heures par an. Référez-vous à votre Guide d'utilisation et d'entretien pour connaître les débits hydrauliques recommandés.

Certains équipements nécessitent davantage de débit hydraulique et sont mieux adaptés à une machine dotée de circuits HP2 et d'un rotoculteur avec un pivot à haut débit. Vérifiez la capacité hydraulique de votre machine et du rotoculteur ainsi que les exigences de votre équipement afin de garantir une bonne compatibilité.

### ÉQUIPEMENTS TRS10 (DESSUS À CLAVETER / DESSOUS HCS60)

Train de roulement		Lame avant ; stabilisateurs arrière		Stabilisateurs avant ; lame arrière		Stabilisateurs avant et arrière		Lame arrière	
		Flèche à géométrie variable		Flèche à géométrie variable		Flèche à géométrie variable		Flèche à géométrie variable	
Type de flèche		2,20 m (7'3")	2,50 m (8'2")	2,20 m (7'3")	2,50 m (8'2")	2,20 m (7'3")	2,50 m (8'2")	2,20 m (7'3")	2,50 m (8'2")
Longueur du bras	Compacteurs (plaque vibrante)	CVP75	✓	✓	✓	✓	✓	✓	✓

**NOTA :** Utilisez des marteaux sur les rotoculteurs pendant moins de 10 % des heures de travail par an ou un maximum de 200 heures par an. Référez-vous à votre Guide d'utilisation et d'entretien pour connaître les débits hydrauliques recommandés.

# Spécifications de la pelle hydraulique sur pneus M315

## Guide des équipements – Aus-NZ

Tous les équipements ne sont pas disponibles dans toutes les régions. Contactez votre concessionnaire Cat pour connaître les configurations disponibles dans votre région.

Correspondance

Aucune correspondance

### ÉQUIPEMENTS À CLAVETER

Train de roulement		Lame avant ; stabilisateurs arrière		Stabilisateurs avant ; lame arrière		Stabilisateurs avant et arrière		Lame arrière	
		Flèche à géométrie variable		Flèche à géométrie variable		Flèche à géométrie variable		Flèche à géométrie variable	
Type de flèche		2,20 m (7'3")	2,50 m (8'2")	2,20 m (7'3")	2,50 m (8'2")	2,20 m (7'3")	2,50 m (8'2")	2,20 m (7'3")	2,50 m (8'2")
Longueur du bras		2,20 m (7'3")	2,50 m (8'2")	2,20 m (7'3")	2,50 m (8'2")	2,20 m (7'3")	2,50 m (8'2")	2,20 m (7'3")	2,50 m (8'2")
Marteaux hydrauliques	GC H110	✓	✓	✓	✓	✓	✓	✓	✓
	GC H110 S	✓	✓	✓	✓	✓	✓	✓	✓
	H110 S	✓	✓	✓	✓	✓	✓	✓	✓
	GC H115 S	✓	✓	✓	✓	✓	✓	✓	✓
	H115 S	✓	✓	✓	✓	✓	✓	✓	✓
Compacteurs (plaque vibrante)	CVP75	✓	✓	✓	✓	✓	✓	✓	✓

### ACCESSOIRES À ATTACHE À ACCOUPLEMENT PAR AXES CAT

Train de roulement		Lame avant ; stabilisateurs arrière		Stabilisateurs avant ; lame arrière		Stabilisateurs avant et arrière		Lame arrière	
		Flèche à géométrie variable		Flèche à géométrie variable		Flèche à géométrie variable		Flèche à géométrie variable	
Type de flèche		2,20 m (7'3")	2,50 m (8'2")	2,20 m (7'3")	2,50 m (8'2")	2,20 m (7'3")	2,50 m (8'2")	2,20 m (7'3")	2,50 m (8'2")
Longueur du bras		2,20 m (7'3")	2,50 m (8'2")	2,20 m (7'3")	2,50 m (8'2")	2,20 m (7'3")	2,50 m (8'2")	2,20 m (7'3")	2,50 m (8'2")
Marteaux hydrauliques	GC H110	✓	✓	✓	✓	✓	✓	✓	✓
	GC H110 S	✓	✓	✓	✓	✓	✓	✓	✓
	H110 S	✓	✓	✓	✓	✓	✓	✓	✓
	H115 S	✓		✓		✓		✓	
Compacteurs (plaque vibrante)	CVP75	✓	✓	✓	✓	✓	✓	✓	✓

Certains équipements nécessitent davantage de débit hydraulique et sont mieux adaptés à une machine dotée de circuits HP2 et d'un rotoculteur avec un pivot à haut débit. Vérifiez la capacité hydraulique de votre machine et du rotoculteur ainsi que les exigences de votre équipement afin de garantir une bonne compatibilité.

### Équipements TRS18 (dessus à claveter / dessous S70)

Train de roulement		Lame avant ; stabilisateurs arrière		Stabilisateurs avant ; lame arrière		Stabilisateurs avant et arrière		Lame arrière	
		Flèche à géométrie variable		Flèche à géométrie variable		Flèche à géométrie variable		Flèche à géométrie variable	
Type de flèche		2,20 m (7'3")		2,20 m (7'3")		2,20 m (7'3")		2,20 m (7'3")	
Longueur du bras		2,20 m (7'3")		2,20 m (7'3")		2,20 m (7'3")		2,20 m (7'3")	
Compacteurs (plaque vibrante)	CVP75	✓		✓		✓		✓	

**NOTA :** Utilisez des marteaux sur les rotoculteurs pendant moins de 10 % des heures de travail par an ou un maximum de 200 heures par an. Référez-vous à votre Guide d'utilisation et d'entretien pour connaître les débits hydrauliques recommandés.

# Équipement standard et options de la M315

## Équipement standard et options

L'équipement de série et les options peuvent varier. Pour de plus amples informations, veuillez consulter votre concessionnaire Cat.

	Standard	En option		Standard	En option
<b>FLÈCHE, BRAS ET TIMONERIES DE GODET</b>			<b>CIRCUIT HYDRAULIQUE</b>		
Flèche à géométrie variable réglable de 5,2 m (17'1")	✓		Soupapes de sécurité flèche, bras et godet	✓	
Bras de 2,2 m (7'3")		✓	Clapets antiretour d'abaissement de bras/flèche		✓
Bras de 2,5 m (8'2")		✓	Avertissement de surcharge	✓	
Timonerie de godet, gamme 312 avec œilleton de levage		✓	Soupape de commande principale électronique	✓	
Timonerie de godet, famille 312 sans œilleton de levage		✓	Préchauffage automatique de l'huile hydraulique	✓	
<b>CIRCUIT ÉLECTRIQUE</b>			Filtre hydraulique principal de type élément	✓	
Projecteurs à diode sur la flèche et la cabine	✓		Manipulateurs à curseur unique	✓	
Projecteurs à diode sur châssis (côté gauche, côté droit) et contrepoids	✓		Manipulateurs à deux curseurs		✓
Projecteurs de travail à diode avec délai de temporisation programmable	✓		Commande d'outil avancée (débit à haute pression uni/bidirectionnel avec maintien de charge)	✓	
Phares et clignotants, avant et arrière	✓		Second circuit auxiliaire haute pression (débit haute pression uni/bidirectionnel)		✓
Batteries sans entretien	✓		Circuit auxiliaire moyenne pression (débit moyenne pression uni/bidirectionnel)		✓
Coupe-batterie électrique centralisé	✓		Mode levage de charges lourdes	✓	
Pompe de ravitaillement électrique		✓	Circuit d'attache rapide pour pince à claveter Cat et attache dédiée CW		✓
<b>MOTEUR</b>			SmartBoom™		✓
Moteur diesel C4.4 Cat	✓		Commande antitangage		✓
Sélecteur du mode de puissance	✓		Support de rotateur inclinable Cat		✓
Régime de ralenti par simple pression avec commande automatique du régime moteur	✓		Direction à manipulateur		✓
Coupure automatique de ralenti du moteur	✓		Pompe d'orientation spécifique séparée	✓	
Capacité de fonctionnement jusqu'à 3 000 m (9 840 ft) au-dessus du niveau de la mer sans détarage de la puissance moteur	✓		Frein de tourelle automatique	✓	
Capacité de refroidissement pour température élevée, 52 °C (125 °F)	✓		Huile hydraulique biodégradable Cat BIO HYDO Advanced		✓
Fonctionnalité de démarrage à froid à -18 °C (0 °F)	✓		Puissance hydraulique réglable	✓	
Filtre à air à deux éléments avec préfiltre intégré	✓		Sélecteur de grille de commande	✓	
Pompe électrique d'amorçage de carburant	✓				
Compatibilité avec biodiesel jusqu'à B20	✓				

(suite à la page suivante)



# Équipement standard et options de la M315

## Équipement standard et options (suite)

L'équipement de série et les options peuvent varier. Pour de plus amples informations, veuillez consulter votre concessionnaire Cat.

	Standard	En option		Standard	En option
<b>SÉCURITÉ ET PROTECTION</b>			<b>TRAIN DE ROULEMENT ET STRUCTURES</b>		
Caméras de vision arrière et côté droit	✓		Traction intégrale	✓	
Visibilité à 360°		✓	Blocage automatique du frein/de l'essieu	✓	
Rétroviseurs 'grand angle'	✓		Vitesse d'approche lente	✓	
Rétroviseurs chauffants et réglables à distance		✓	Blocage électronique de tourelle et de translation	✓	
Avertisseur de translation		✓	Essieux extra-robustes, système de freinage à disque et moteur de translation sophistiqués, puissance de freinage réglable	✓	
Signal/klaxon d'avertissement		✓	Essieu avant oscillant, verrouillable avec point de graissage à distance	✓	
Gyrophare sur cabine et châssis		✓	Pneus tandem 10.00-20 16 PR		✓
Système de suivi des ressources Cat		✓	315/70R22.5, pneus aucun double espace		✓
Levier de neutralisation (verrouillage) de l'ensemble des commandes	✓		445/70R19.5, pneus simples		✓
Contacteur d'arrêt moteur secondaire dans la cabine accessible au niveau du sol	✓		Marchepied contenant boîte à outils dans le train de roulement (c. gauche et c. droit)	✓	
Récepteur Bluetooth®	✓		Arbre de transmission en deux parties	✓	
Tôle antidérapante et boulons à tête fraisée sur la plate-forme d'entretien	✓		Transmission hydrostatique à deux vitesses	✓	
<b>ENTRETIEN ET MAINTENANCE</b>			Train de roulement à lame arrière (radiale)		✓
Orifices de prélèvement périodique d'échantillons d'huile (S O S <sup>SM</sup> )	✓		Train de roulement HCS à lame arrière (radiale)		✓
Système de lubrification automatique pour circuit d'équipement et de pivotement		✓	Train de roulement de la lame arrière		✓
<b>TECHNOLOGIE</b>			Lame arrière, train de roulement de la remorque		✓
Product Link™ Cat	✓		Lame arrière (radiale)/train de roulement stabilisateur avant		✓
Possibilité de mise à jour/dépistage des pannes à distance	✓		Lame arrière/trains stabilisateurs avant		✓
Cat Grade 2D		✓	Train de roulement stabilisateur arrière/lame avant (radiale)		✓
Cat Grade avec module Advanced 2D		✓	Train de roulement avec stabilisateur arrière/lame avant		✓
Cat Grade avec 3D		✓	Train de roulement stabilisateur arrière/stabilisateur avant		✓
Charge utile		✓	Garde-boue, avant et arrière, synthétiques		✓
Barrière électronique 2D		✓	Support de retenue de translation pour grappine/demi-coquille		✓
			Contrepoids de 4 000 kg (8 820 lb)	✓	

# Équipements de la M315

## Kits et équipements installés par le concessionnaire

Les équipements peuvent varier. Pour de plus amples informations, veuillez consulter votre concessionnaire Cat.

### CABINE

- Ceinture de sécurité à enrouleur de 75 mm (3")

### SÉCURITÉ ET PROTECTION

- Porte-clés Bluetooth

### PROTECTIONS

- Système de protection contre les chutes d'objets (non compatible avec projecteur de cabine avec couvercle, pare-pluie)
- Protection à mailles sur toute la surface avant (non compatible avec projecteur de cabine avec couvercle, pare-pluie)

	Deluxe	Premium
Cabine ROPS insonorisée	●	●
Siège chauffant à suspension pneumatique réglable	●	X
Siège à chauffage et refroidissement avec suspension réglable automatique	X	●
Console réglable en hauteur, à l'infini et sans outil	●	●
Moniteur à écran tactile LCD haute résolution 254 mm (10")	●	●
Rétroviseur mécanique	●	X
Rétroviseur électrique	X	●
Climatiseur automatique à deux niveaux	●	●
Molette et touches de raccourci pour la commande du moniteur	●	●
Commande du moteur à bouton-poussoir sans clé	●	●
Ceinture de sécurité orange de 51 mm (2")	●	●
Avertissement de ceinture de sécurité non bouclée	●	●
Radio intégrée Bluetooth (avec port USB, port aux et microphone)	●	●
Relais auxiliaire	○	○
2 sorties 12 V CC	●	●
Stockage de documents	●	●
Porte-gobelet et porte-bouteille	●	●
Vitre avant en deux parties, ouvrable (verre laminé)	●	○
Pare-brise fixe d'une seule pièce (classification P5A)*	X	○
Essuie-glace parallèle avec lave-glace	●	●
Toit plein-ciel en verre fixe	●	●
Plafonniers à diode	●	●
Éclairage au plancher	●	●
Pare-soleil arrière à rouleau	X	●
Sortie de secours par vitre arrière	●	●
Tapis de sol lavable	●	●
Prééquipement pour gyrophare	●	●
Structure de protection contre les chutes d'objets (FOGS)	●	●
Structure de protection contre les chutes d'objets (FOGS) avec essuie-glace de toit plein-ciel	X	○
« Prééquipement » protections antivandalisme	●	●
Deux éclairages de cabine à diodes	●	●
Protection antipluie	●	●

\*Europe et Aus-NZ uniquement

● Standard

○ En option

X Non disponible

# Déclaration environnementale M315

Les informations suivantes s'appliquent à la machine à l'étape de fabrication finale telle que configurée pour la vente dans les régions couvertes dans ce document. Le contenu de cette déclaration n'est valide qu'au moment de sa publication ; toutefois, le contenu relatif aux fonctions et caractéristiques de la machine peut être modifié sans préavis. Pour toute information supplémentaire, consultez le guide d'utilisation et d'entretien de la machine.

Pour plus d'informations sur la durabilité en action et notre progression, visitez la page <https://www.caterpillar.com/en/company/sustainability>.

## Moteur

- Le moteur C4.45 Cat® est conforme aux normes sur les émissions Tier 4 Final de l'EPA pour les États-Unis et Stage V pour l'Union européenne.
- Les moteurs diesel Cat doivent utiliser du carburant diesel à très faible teneur en soufre (15 ppm de soufre ou moins) ou du carburant diesel à très faible teneur en soufre mélangé aux carburants à plus faible intensité de carbone suivants, jusqu'à :
  - ✓ biodiesel 20 % EMAG (ester méthylique d'acide gras)\*
  - ✓ 100 % diesel renouvelable, huile végétale hydrotraitee et carburants GTL (gaz à liquide)

Référez-vous aux directives pour une application réussie.

Veillez contacter votre concessionnaire Cat ou référez-vous à la publication spéciale SEBU6250 « Caterpillar Machine Fluids Recommendations » (Recommandations relatives aux liquides des équipements Caterpillar).

*\*Les moteurs sans dispositifs de post-traitement peuvent utiliser des mélanges plus élevés, contenant jusqu'à 100 % de biodiesel. (Pour l'utilisation de mélanges supérieurs à 20 % de biodiesel, consultez votre concessionnaire Cat)*

## Circuit de climatisation

- Le système de climatisation de cette machine contient du gaz réfrigérant fluoré à effet de serre R134a (potentiel de réchauffement climatique = 1 430). Le système contient 0,8 kg (1,8 lb) de réfrigérant, avec un équivalent CO<sub>2</sub> de 1 144 tonnes métriques (1 261 US t).

## Peinture

- Selon les meilleures connaissances existantes, la concentration maximale admise, mesurée en ppm, des métaux lourds suivants dans la peinture est comme suit :
  - Barium < 0,01 %
  - Cadmium < 0,01 %
  - Chrome < 0,01 %
  - Plomb < 0,01 %

## Performances acoustiques

Niveau de puissance acoustique pour le conducteur  
2000/14/EC – 70 dB(A)

Niveau de puissance acoustique à l'extérieur de la cabine  
2000/14/EC – 100 dB(A)

- Niveau sonore à l'intérieur de la cabine : le niveau sonore auquel le conducteur est exposé est mesuré suivant les procédures spécifiées par la norme ISO 2000/14/EC, dans la cabine proposée par Caterpillar correctement installée et entretenue, et testée porte et vitres fermées.
- Niveau sonore à l'extérieur de la cabine : le niveau de puissance acoustique indiqué sur la plaque est mesuré conformément aux procédures et aux conditions d'essai spécifiées par la Directive 2000/14/CE.
- Le port de protections auditives peut s'avérer nécessaire lorsque le conducteur travaille dans une cabine ouverte (qui n'est pas correctement entretenue ou dont les portes/vitres sont ouvertes) pendant de longues périodes ou dans un ou des environnements bruyants.

## Huiles et liquides

- L'usine Caterpillar effectue un remplissage de liquides de refroidissement à base d'éthylène glycol. L'antigel/Le liquide de refroidissement pour moteur diesel Cat (DEAC) et le liquide de refroidissement longue durée Cat (ELC) peuvent être recyclés. Consultez votre concessionnaire Cat pour de plus amples informations.
- Cat Bio HYDO Advanced est une huile hydraulique biodégradable approuvée par le label écologique de l'UE.
- La présence d'autres liquides est probable ; consultez le Guide d'utilisation et d'entretien ou le Guide de montage et d'application pour connaître tous les liquides conseillés et les intervalles d'entretien requis.

## Fonctionnalités et technologies

- Les fonctionnalités et technologies suivantes peuvent permettre de réaliser des économies de carburant et contribuer à la réduction des émissions. Ces fonctionnalités peuvent varier. Pour de plus amples informations, veuillez consulter votre concessionnaire Cat.
  - Des circuits hydrauliques avancés permettent d'équilibrer la puissance et l'efficacité
  - Le nouveau filtre à huile hydraulique offre une durée de vie est prolongée avec un intervalle de remplacement de 3 000 heures (soit 50 % de plus que pour les conceptions de filtre précédentes)
  - Le mode Éco permet de réduire la consommation de carburant pour les applications légères
  - Commande automatique du régime moteur, ralenti bas par simple pression
  - Cat Grade avec 2D améliore l'efficacité du conducteur de 45 %
  - Le système de pesée embarqué Cat Payload en option accroît l'efficacité de chargement
  - Mises à jour flash à distance et Dépistage des pannes à distance

Pour plus d'informations sur les produits Cat, les services proposés par les concessionnaires et les solutions par secteur d'activité, visiter le site [www.cat.com](http://www.cat.com)

©2022 Caterpillar.  
Tous droits réservés

Documents et spécifications susceptibles de modifications sans préavis. Les machines représentées sur les photos peuvent comporter des équipements supplémentaires. Pour connaître les options disponibles, veuillez vous adresser à votre concessionnaire Cat.

CAT, CATERPILLAR, LET'S DO THE WORK, leurs logos respectifs, la couleur « Caterpillar Corporate Yellow », les habillages commerciaux « Power Edge » et « Modern Hex » Cat, ainsi que l'identité visuelle de l'entreprise et des produits qui figurent dans le présent document, sont des marques déposées de Caterpillar qui ne peuvent pas être utilisées sans autorisation.

AFXQ3220-02 (10-2022)  
Remplace AFXQ3220-01  
numéro de version : 07C  
(Aus-NZ, Eur, N Am)

