



Cat[®] CS78B

Trilbodemverdichter met gladde trommel

De Cat[®] CS78B heeft een gladde trommel en is bij uitstek geschikt voor toepassingen op korrelige of dichte bodems met gebruik van een optionele set kussenblokschalen.

Comfortabele en ergonomische cabine

- Draaiende stoel voor de machinist met geïntegreerd lcd-display en bedieningsconsole.
- Uitstekend zicht aan de voor- en achterkant van de machine.
- Geluids- en trillingsdemping voor meer comfort en productiviteit voor de machinist.

Achteruitkijkcamera

- De achteruitkijkcamera verbetert het zicht voor meer controle en veiligheid voor de machinist.

Uitzonderlijk aandrijfsysteem

- Gebouwd rond het exclusieve Cat[®] aandrijfsysteem met dubbele pomp. Twee pompen zorgen voor een aparte specifieke stroom naar de trommelaandrijfmotor en de achterasmotor voor uitzonderlijke hellingvermogen en tractie, zowel vooruit als en achteruit.
- Een elektronische aandrijvingsbediening zorgt voor exactere machinebediening.

Praktisch onderhoudsvrij

- Onderhoudsvrije lagers voor de trekrichting.
- Langere onderhoudsintervallen voor het trilsysteem en het hydraulisch systeem verhogen de inzetbaarheid en verlagen de onderhoudskosten.

Verbeterde verdichtingsprestaties

- Meer gewicht bij de trommel en een grotere amplitude.
- Automatische snelheidsregelings- en trillingssysteemfuncties maken het gemakkelijk om een consistente, hoogwaardige verdichting te garanderen.

Technologie die kwaliteit en productiviteit verbeteren

- Exclusieve semi-autonome Command for Compaction-technologie automatiseert de verdichting om een volledige procesregeling volgens specificatie te bieden voor een hogere productiviteit en een uniforme verdichtingskwaliteit.
- Technologieën voor meting en documentatie helpen de machinist bepalen wanneer de verdichting is voltooid volgens de specificatie voor een hogere productiviteit en uniforme verdichtingskwaliteit.
- Er zijn meettechnologieën beschikbaar die zijn gebaseerd op de verdichtingsmeterwaarde (CMV) en op het aandrijfvermogen van de machine (MDP).

Cat® CS78B trilbodemverdichter met gladde trommel

Standaard- en optionele uitrusting

Standaard- en optionele uitrusting kunnen verschillen. Raadpleeg uw Cat dealer voor bijzonderheden.

	Standaard	Optioneel		Standaard	Optioneel
WERKOMGEVING MACHINIST			AANDRIJFLIJN		
ROPS-/FOPS-cabine met klimaatregeling, externe achteruitkijkspiegels	✓		Cat C4.4-dieselmotor	✓	
Verstelbare draaibare stoel met stoffen bekleding ingebouwde console en lcd-display	✓		LuchtfILTER met twee elementen	✓	
Verstelbare kantelende stuurkolom met geïntegreerde bekerhouders	✓		Gasklepschakelaar met drie snelheden, eco-modus en automatische toerentalregeling	✓	
Achteruitkijkcamera met kleurentouchscreen	✓		Twee aandrijfpompen: een voor trosselaandrijving, een voor achteras	✓	
Veiligheidsgordel van 50 mm (2 in) in ultrazichtbaar oranje	✓		Brandstoffilter, waterafscheider, elektronische ontluuchtingspomp, waterindicator	✓	
12 V-contactdoos	✓		Kantelende radiator/hydrauliekoliekoeler	✓	
Claxon, achteruitrijalarm	✓		Dubbel remsysteem	✓	
Interne achteruitkijkspiegel		✓	Hydrostatische transmissie met twee versnellingen	✓	
Zonneklep		✓	Beschermkap transmissie		✓
Oprolbaar zonnescerm in de cabine		✓	ELEKTRISCH		
Veiligheidsgordel van 76 mm (3 in) in ultrazichtbaar oranje		✓	Elektrisch systeem van 24 volt	✓	
TRILSYSTEEM			Dynamo 100 A	✓	
Gladde trommel	✓		Batterijcapaciteit van 750 A voor koud starten	✓	
Twee amplitudes, één frequentie	✓		OVERIGE		
Dubbele capsulevormige behuizingen van excentrisch gewicht	✓		Product Link™	✓	
Automatische trilfunctie	✓		Kijkglazen voor hydrauliekolie- en radiatorvloeistofpeil	✓	
Verstelbare stalen schraper voor	✓		S•O•S SM kleppen voor monsterafname: motorolie, hydrauliekolie en koelvloeistof	✓	
Set kussenblokschalen (verkrijgbaar in ovale of vierkante vorm)		✓	Vastsjorpunten voor de machine - voor- en achterzijde (voldoen aan ISO 15818)	✓	
Variabele frequentie		✓	Opnamemodule		✓
Dubbele verstelbare stalen schrapers		✓	Af fabriek gevuld met biohydrauliekolie		✓
Dubbele verstelbare schrapers van polyurethaan		✓	Verbeterd halogeenlichtenpakket		✓
TECHNOLOGISCHE OPLOSSINGEN			Verbeterd LED-lichtenpakket		✓
Meting - machineaandrijfvermogen		✓	Amberkleurige roterende zwaailamp		✓
Kaart - SBAS GNSS-kartering		✓	Toegangsluik voor het bijvullen van brandstof		✓
Connect - cloud- en machineconnectiviteit		✓			
Command voor verdichting		✓			

Cat® CS78B trilbodemverdichter met gladde trommel

Keuzehulp voor trilbodemverdichters

16 - 20 T

Hierbij wordt uitgegaan van een dichtheidsspecificatie van 95% van standaard Proctor, die aanzienlijk kan variëren als gevolg van verschillende bodemcondities.

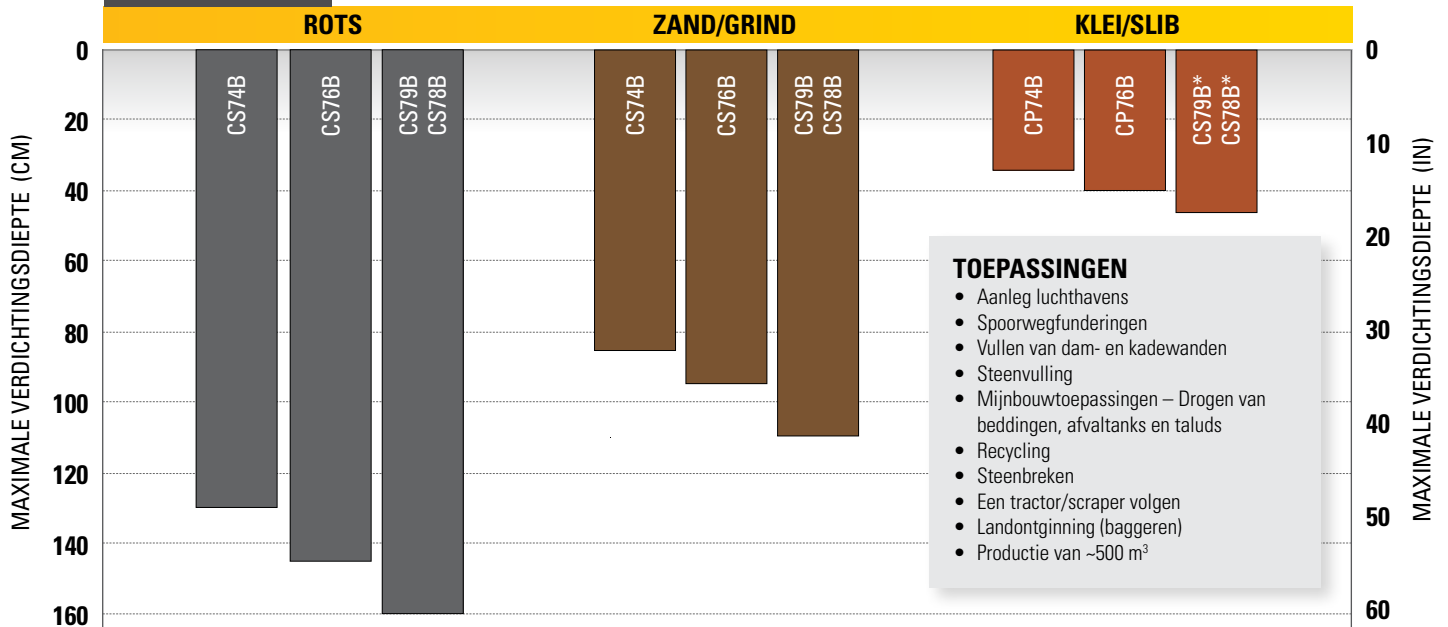

TOEPASSINGEN

- Aanleg luchthavens
- Spoorwegfunderingen
- Vullen van dam- en kadewanden
- Steenvulling
- Mijnbouwtoepassingen – Drogen van beddingen, afval tanks en taluds
- Recycling
- Steenbreken
- Een tractor/scraper volgen
- Landontginning (baggeren)
- Productie van ~500 m³

Rots

gladde trommel, grote amplitude met overgang naar een kleine amplitude bij het naderen van verdichting, 4-8 gangen

Formaat: diameter van minder dan 50 mm (2 in)

Zand/Grind

gladde trommel, grote amplitude met overgang naar een kleine amplitude bij het naderen van verdichting, 4-6 gangen

Klei/Slib

toepassing van kussenbloktrommel en gladde trommel (voor effenen), 4-10 gangen. Verdichting in dichte grond is sterk afhankelijk van het vochtgehalte.

*Model met gladde trommel uitgerust met een set kussenblokschalen

Cat® CS78B trilbodemverdichter met gladde trommel

Technische specificaties

Motor - Aandrijflijn		
Motor type	Cat® C4.4	
Emissies	EU Stage V	
Motorvermogen ISO 14396:2002	129,4 kW	173,5 hp
Brutovermogen - SAE J1995:2014	130,4 kW	174,9 hp
Nettovermogen ISO 9249:2007*	108,7 kW	145,8 hp
Nettovermogen SAE J1349:2011*	108,2 kW	145,1 hp
Cilinderinhoud	4,4 L	268,5 in ³
Slag	127 mm	5 in
Boring	105 mm	4,1 in
Max. rijsnelheid (vooruit of achteruit)	11,4 km/h	7 mph
Theoretisch hellingvermogen, geen trilling**	53%	

Specificaties van trilsysteem		
Frequentie		
Standaard	28 Hz	1680 trillingen per minuut
Tijdens bedrijf in Eco-modus	25,5 Hz	1527 trillingen per minuut
Optioneel bereik met variabele frequentie	23,3-28 Hz	1400-1680 trillingen/min
Nominale amplitude bij 30,5 Hz (1830 trillingen per minuut)		
Hoog	2,1 mm	0.083 in
Laag	0,98 mm	0.039 in
Centrifugaalkracht bij 30,5 Hz (1830 trillingen per minuut)		
Maximaal	335 kN	75234 lb
Minimaal	156 kN	35153 lb
Statische lineaire belasting		
met ROPS-/FOPS-cabine	63,0 kg/cm	352,8 lbs/in
VM-klasse bij grote amplitude	VM5	

Gewichten		
Bedrijfgewicht met ROPS-/FOPS-cabine***	18888 kg	41641 lb
Met set ovale kussenblokschalen	19178 kg	42280 lb
met set vierkante kussenblokschalen	19337 kg	42631 lb
Gewicht bij trommel met ROPS-/FOPS-cabine	13443 kg	29637 lb
Met set ovale kussenblokschalen	13127 kg	28940 lb
met set vierkante kussenblokschalen	13286 kg	29291 lb

Vulhoeveelheden		
Brandstoftank, totale inhoud	332 L	88 gal
Inhoud dieseluitleatvloeistof	19 L	5 gal
Koelsysteem	28,2 L	7,5 gal
Motorolie met filter	11,6 L	3,1 gal
Behuizingen van excentrisch gewicht (gecombineerd)	26 L	6,9 gal
As- en eindaandrijvingen	18 L	4,8 gal
Hydrauliekolietank (bijvullen)	50 L	13,2 gal

* Het opgegeven nettovermogen is het vermogen dat beschikbaar is aan het vliegwiel van de motor als deze is uitgerust met een ventilator op maximumsnelheid, luchtfilter, module voor schone uitstoot en dynamo.

** Werkelijk hellingvermogen kan afwijken, afhankelijk van omstandigheden van het werkterrein en machineconfiguratie. Zie de bedienings- en onderhoudshandleiding voor meer informatie.

*** Standaardbedrijfgewicht op basis van een volle brandstoftank, een machinist van 75 kg, tractiebanden, trommel met ovale kussenblokken en een cabine met airconditioning.

Cat® CS78B trilbodemverdichter met gladde trommel

Technische specificaties

Afmetingen

1	Totale lengte	6,1 m	19,9 ft
2	Totale breedte	2,5 m	8,1 ft
3	Trommelbreedte	2134 mm	84 in
4	Trommeldikte	40 mm	1,6 in
5	Trommeldiameter	1535 mm	60,4 in
6	Totale hoogte	3,1 m	10,2 ft
7	Wielbasis	2,9 m	9,5 ft
8	Bodemvrijheid	434 mm	17,1 in
9	Vrije ruimte bij stoeprand	533 mm	21,0 in
	Binnenste draaistraal	3,7 m	12,1 ft
	Knikhoek koppeling	34°	
	Pendelhoek van koppeling	15°	

Specificaties van kussenblok

Aantal kussens	120	
Kussenhoogte, ovale kussens	89,8 mm	3,5 in
Kussenoppervlak, ovale kussens	63,5 cm ²	9,8 in ²
Kussenhoogte, optionele vierkante kussens	89,8 mm	3,5 in
Kussenoppervlak, optionele vierkante kussens	105,7 cm ²	16,4 in ²
Aantal chevrons	16	

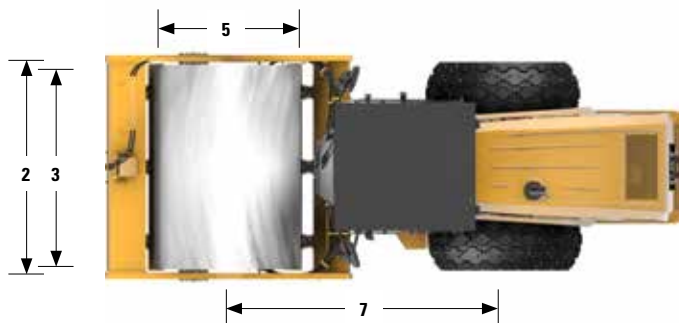
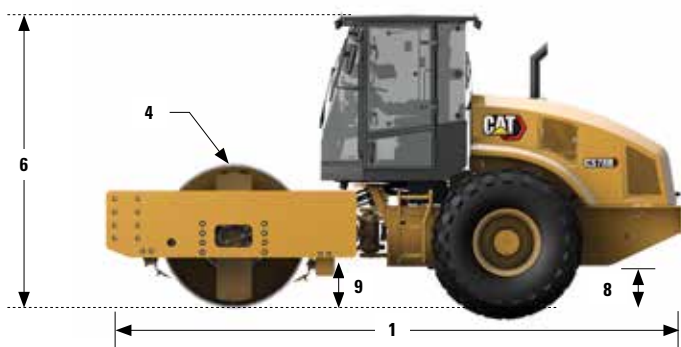

Cat® CS78B trilbodemverdichter met gladde trommel

Milieuverklaring

De volgende informatie is van toepassing op de machine ten tijde van de uiteindelijke fabricage zoals geconfigureerd voor verkoop in de regio's waarop dit document betrekking heeft. De inhoud van deze verklaring is geldig vanaf de datum van afgifte; de inhoud met betrekking tot de kenmerken en specificaties van de machine kan echter zonder voorafgaande kennisgeving worden gewijzigd. Raadpleeg voor nadere informatie de bedienings- en onderhoudshandleiding van de machine.

Voor meer informatie over duurzaamheid in actie en onze vorderingen, zie www.caterpillar.com/en/company/sustainability.html.

MOTOR

- De Cat C4.4 is verkrijgbaar in configuraties die voldoen aan de EU Stage V-emissionen.
- Cat dieselmotoren moeten gebruikmaken van ULSD (dieselbrandstof met ultralaag zwavelgehalte van 15 ppm of minder) of ULSD gemengd met de volgende brandstoffen met lagere koolstofintensiteit tot:
 - ✓ 20% biodiesel FAME (vetzuurmethylester)
 - ✓ 100% hernieuwbare diesel, HVO (gehydrogeneerde plantaardige olie) en GTL (gas-to-liquid) brandstoffenRaadpleeg de richtlijnen voor een succesvolle toepassing. Neem contact op met uw Cat dealer of raadpleeg de "Caterpillar Machine Fluids Recommendations" (SEBU6250) voor nadere gegevens.

AIRCONDITIONINGSYSTEEM

Het airconditioningsysteem van deze machine bevat het gefluoreerde broeikasgas R134a als koelmiddel (aardopwarmingsvermogen = 1430). Het systeem bevat 0,8 kg (1.8 lb) koelmiddel, dat een CO₂-equivalent heeft van 1,144 metrische ton (1.261 ton).

LAK

- Op basis van de beste beschikbare kennis is de maximaal toelaatbare concentratie, gemeten in delen per miljoen (ppm), van de volgende zware metalen in verf
 - Barium < 0,01%
 - Cadmium < 0,01%
 - Chroom < 0,01%
 - Lood < 0,01%

GELUIDSNIVEAU

Met koelventilatoroerental op maximale waarde

Geluidsvermogensniveau buiten de cabine (ISO 6395:2008) – 109 dB(A)

Met het koelventilatoroerental op 70% van de maximale waarde:

Geluidsdrukniveau bij de machinist (ISO 6396:2008) – 79 dB(A)

- Indien correct gemonteerd en onderhouden, voldoet de cabine van Caterpillar, getest met deuren en ramen gesloten conform ANSI/SAE J1166 OKT98, aan de vereisten van OSHA en MSHA voor de blootstelling van de machinist aan geluid die van kracht waren op het moment van productie.
- Gehoorbescherming kan nodig zijn wanneer in een open cabine wordt gewerkt (wanneer deze niet naar behoren is onderhouden of met deuren en/of ramen open) gedurende lange perioden of in een lawaaierige omgeving.

OLIËN EN VLOEISTOFFEN

- De Caterpillar fabriek vult met ethyleenglycol koelvloeistoffen. Cat antivries/koelvloeistof voor dieselmotoren (DEAC) en Cat Extended Life koelvloeistof (ELC) kunnen worden gerecycled. Raadpleeg uw Cat dealer voor meer informatie.
- Cat BIO HYDO™ Advanced is een biologisch afbreekbare hydrauliekolie met EU-milieukeurmerk.
- Waarschijnlijk zijn er ook nog andere vloeistoffen aanwezig, raadpleeg de Bedienings- en onderhoudshandleiding of de Gids voor toepassingen en installatie voor alle aanbevelingen voor vloeistoffen en onderhoudsintervallen.

KENMERKEN EN TECHNOLOGIE

- De volgende kenmerken en technologie kunnen bijdragen tot brandstofbesparing en/of CO₂-reductie. De functies kunnen variëren. Raadpleeg uw Cat dealer voor bijzonderheden.
 - De standaardmodus beperkt het motortoerental, waardoor het totale brandstofverbruik lager is dan bij hoog stationair
 - Optionele verdichtingsregeling vermindert onnodige gangen, wat bijdraagt tot een lager algemeen brandstofverbruik
 - Langere onderhoudsintervallen verminderen het vloeistof- en filterverbruik
 - Automatische stationair-uitschakeling vermindert onproductieve uren en brandstofverbruik
 - Hydraulische op koelvraag reagerende ventilator verandert snelheid afhankelijk van temperatuur

Cat® CS78B trilbodemverdichter met gladde trommel

Voor meer informatie over Cat producten, dealeardiensten en industrie-oplossingen kunt u ons op internet bezoeken op www.cat.com.

© 2022 Caterpillar
Alle rechten voorbehouden.

Materialen en specificaties kunnen zonder kennisgeving worden gewijzigd. De op de foto's afgebeelde machines kunnen zijn voorzien van extra uitrusting. Raadpleeg uw Cat dealer voor verkrijgbare opties.

CAT, CATERPILLAR, LET'S DO THE WORK, de bijbehorende logo's, "Caterpillar Yellow", de "Power Edge" en Cat "Modern Hex" trade dress, en ook de bedrijfs- en productidentiteit die hier worden gebruikt, zijn handelsmerken van Caterpillar en mogen niet zonder toestemming worden gebruikt.

QDHQ2876-01 (07-2022)
Europe

