

操作和保养手册

1206E-E70TTA 工业用发动机

重要安全信息

产品操作、保养和修理中发生的大多数事故，都是由于不遵守基本安全规则或预防措施而引起的。若能在事故发生前认识到各种潜在危险，事故往往可以避免。人员必须对潜在的危险保持警惕，其中包括可能影响安全的人为因素。还必须进行必要的培训，以掌握正确执行各种功能的技能和工具。

对该产品进行不正确的操作、润滑、保养或修理可能引发危险，甚至可能会造成人员伤亡。

在确认已经获得执行此工作的授权并且阅读和了解了操作、润滑、保养和修理信息前，不要操作本产品或者对本产品执行任何润滑、保养或修理工作。

本手册中及产品上均提供有安全预防措施和警告。如果对这些危险警告不加以注意，可能会导致自身或他人伤亡。

危险由“安全警告符号”标识，跟随“信号语言”如“危险”，“警告”或“小心注意”。安全警告的“警告”标签如下所示。



此安全警告符号的含义如下：

注意！提高警惕！事关您的安全。

该警告下面的信息说明具体危险情况，或以文字书写，或以图形表示。

对于可能造成产品损坏的片面操作，在产品上和本手册中均以“注意”标志表示。

Caterpillar 无法预料到可能发生危险的每一种情况。因此，本手册和产品上的警告并不包罗所有情况。请务必首先考虑在使用场所操作本产品所适用的所有安全守则和预防措施，包括具体地点的规定以及适用于现场的预防措施，不得超出本手册的范畴使用本产品。如果采用了并非 **Caterpillar** 公司专门推荐的工具、流程、工作方法或操作技术，必须确保该工具、流程、工作方法或操作技术对您自己和他人是安全的。您还应当确保已经获得执行此工作的授权，并且产品不会由于您将采用的操作、润滑、保养或修理程序而损坏或者变得不安全。

本手册中的信息、技术参数和图表均以编写手册时现有的资料为依据。所列举的技术参数、扭矩、压力、测量值、调整值、图表和其它项目随时都可能变更。这些变更会影响到产品的维修。因此，在进行各项作业前，必须获得完整的最新资料。Cat 代理商可提供这些最新资料。

注意

要求为本产品使用更换零件时，**Caterpillar** 建议使用原装 **Caterpillar®** 更换零件。

其他零件可能不符合某些原始设备技术规格。

安装更换零件时，机主/用户应确保机器符合所有适用要求。

在美国，排放控制装置和系统的保养、更换或修理可根据所有人的选择，由任何修理机构或个人来进行。

目录

前言	4	寒冷天气操作	59
安全部分		保养章节	
安全标志	5	加注容量	62
一般危险信息	7	保养建议	75
防止烫伤	10	保养周期表	77
防火与防爆	11	保修部分	
防止压伤和割伤	13	保修信息资料	110
上、下设备	13	参考资料部分	
高压燃油管	13	参考资料	114
起动发动机前	14	索引部分	
发动机起动	15	索引	115
发动机停机	15		
电气系统	15		
发动机电子装置	17		
产品信息资料部分			
机型视图说明	18		
产品识别信息资料	25		
操作章节			
起吊和贮存	28		
仪表和指示灯	32		
功能部件和控制装置	33		
发动机诊断	41		
发动机起动	51		
发动机运行	54		
发动机停机	58		

前言

加利福尼亚州 65 号提案中的警告

加利福尼亚州认为，柴油发动机排气及其中的某些成份会致癌，引起生育缺陷和其他生殖方面的危害。



警告 - 本产品可能使您接触到包括乙二醇在内的化学物质。加利福尼亚州已知这些化学物质会导致出生缺陷或其他生殖危害。有关更多信息，请转至：

www.P65Warnings.ca.gov

不要摄入此化学物。处理后请洗手，以避免意外摄入。



警告 - 本产品可能会使您接触到包括铅和铅化合物在内的化学物质。加利福尼亚州已知这些化学物质会导致癌症、出生缺陷或其他生殖危害。有关更多信息，请转至：

www.P65Warnings.ca.gov

处理可能含铅的化合物后请洗手。

文献资料

本手册包含安全事项、操作说明、润滑和保养资料。本手册应存放在发动机上或靠近发动机区域的一个文件夹内或文件存放处。阅读、研究并保留手册中的文献和发动机信息。

英语是所有 Perkins 出版物的主要语言。使用英语有助于翻译和一致性。

本手册中部分照片或插图所呈现的细节或附件可能与您的发动机有所不同。为了表示清楚，一些护罩和盖板可能已经拿掉。本手册中可能并未说明因产品设计的不断改进和升级对发动机所进行的改动。当您的发动机或本手册出现问题时，请咨询您的 Perkins 代理商或 Perkins 分销商，以获取最新信息。

安全

安全部分列出了基本的安全防范措施。此外，本部分还指出了各种危险和警告情况。在操作、润滑、保养和修理本产品以前，要阅读和理解列在安全章节中的基本注意事项。

操作

本手册概述的操作方法均为基本的操作技巧。操作方法有助于开发更有效和更经济地操作发动机所需的技能和技术。操作员的技术及技能将随其对于发动机及其性能认识的深化而提高。

操作部分供操作人员参考。各种照片和插图指导操作人员按正确的程序进行发动机的检查、启动、运行和停机。本部分还包含电子诊断信息的论述。

保养

保养部分是对发动机维护的指南。附带插图的逐步说明按工作小时和/或日历时间将保养周期分类。保养周期表中的项目参阅后面的详细说明。

应根据保养周期表中的相应间隔执行建议维修。发动机的实际工作环境也会影响保养周期表。因此，在极度恶劣、多尘、潮湿或结冰的寒冷条件下运转，所需的润滑和保养次数要多于保养周期表中的规定。

保养计划中的保养项目组成了一个预防性保养管理程序。如果遵照预防性保养管理程序进行保养，那就无需进行定期调整。履行预防性保养管理程序，由于减少了计划外停机和故障造成的费用损失，将使运行成本降到最低。

保养周期

执行最初要求的多级保养项目。根据具体保养实践、操作和用途，每一级和/或每一级中的每个保养项目应该适当提前或推迟。Perkins 建议复制一份保养计划表并展示在发动机附近，以便于提醒。Perkins 还建议将保养记录留作发动机永久记录的一部分。

您的 Perkins 授权代理商或 Perkins 分销商可以帮助您调整保养计划，以满足您的操作环境需求。

大修

除保养时间间隔和保养周期中规定的项目以外，主要的发动机大修细节不包含在操作和保养手册内。最好由训练有素的人员或 Perkins 授权分销商或代理商执行大修。您的 Perkins 代理商或 Perkins 分销商提供有关大修计划的各种选项。如果您遇到严重的发动机故障，也可以使用多种故障后大修选项。有关这些选项的信息，请咨询您的 Perkins 代理商或 Perkins 分销商。

安全部分

i07892861

安全标志

SMCS代码: 1000; 7405

在发动机上可能有几个特殊的警告标志。本部分回顾这些警告标志的确切位置和描述。请熟悉所有安全标志。

请确保所有安全标志都很清晰易读。如果警告标志的说明文字或插图无法辨识，请清洁或更换。用抹布、水和肥皂清洗警告标志。不要使用溶剂、汽油和其它刺激性化学制品。溶剂、汽油或刺激性化学制品可能会使粘贴安全标志的粘着剂丧失粘性。松动的警告标志可能从发动机上脱落。

更换所有损坏或丢失的警告标志。如果有警告标志贴在了被更换的零件上，应在替换零件上粘贴新的警告标志。您的 Perkins 经销商可为您提供新警告标志。

(1) 通用警告



在阅读和了解《操作和保养手册》中的指示和警告之前，请勿操作机器。不遵守这些警告，可能会导致人身伤亡。



图 1
典型示例

g01154807

通用警告标签 (1) 位于两个位置。警告标签位于气门机构罩盖的右前侧，并位于 NOx 还原系统 NRS 的顶部。

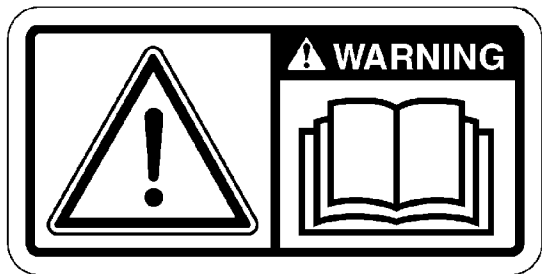

图 2

g02305279

(1) 通用警告

(2) 乙醚

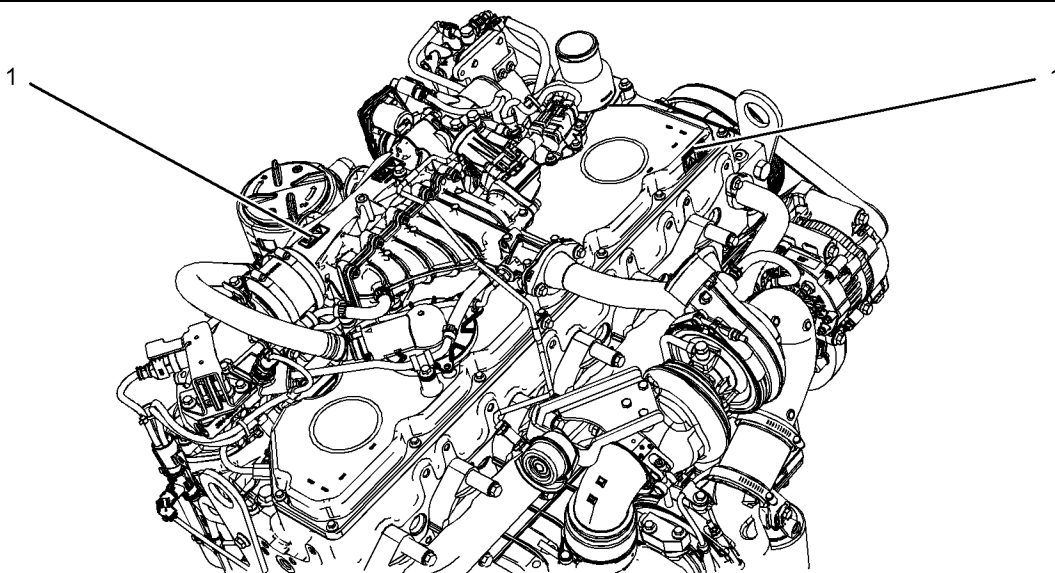
警告

不要使用类似乙醚的喷雾剂辅助起动。否则可能导致爆炸和人身伤害。



图 3

g01154809

典型示例

乙醚警告标签 (2) 位于还原系统 (NRS) 的顶部。



图 4

g02305282

(2) 乙醚

(3) 手 (高压)

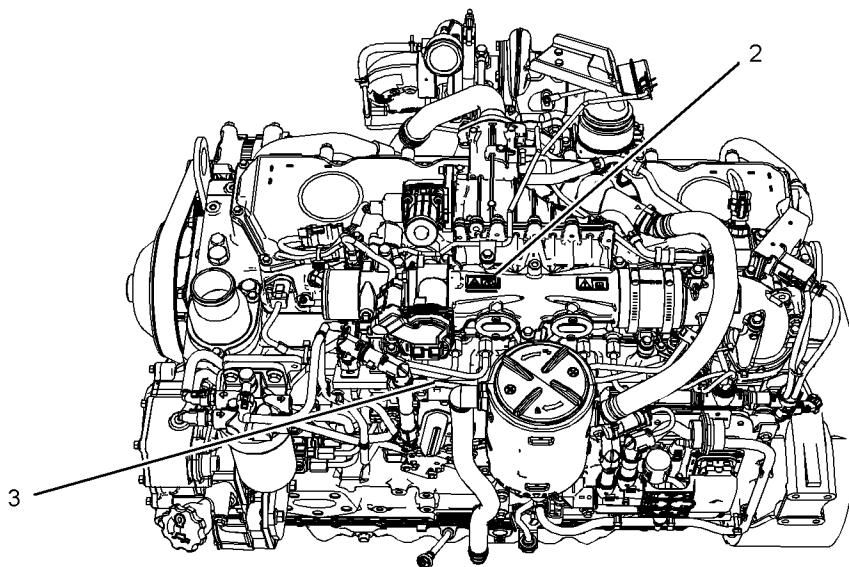
(3) 手 (高压)

手 (高压) 警告标签 (3) 位于高压燃油管上。

警告

接触高压燃油可能导致液体渗透和烧伤危险。高压燃油溢出可能会产生火灾。如果不遵循检查、保养和维修指南，可能会造成人身伤亡。

i08395034

一般危险信息

SMCS代码: 1000; 7405



图 5

g01154858

典型示例



图 6

g00104545

维修或修理发动机以前，在起动开关或控制装置上挂一个“不准操作”的警告标签或类似的警告标签。在发动机和每个操作员操控台上都挂上警告标签。必要时，断开起动控制装置。

当保养发动机时，任何未经许可的人员不得在发动机上或发动机周围。

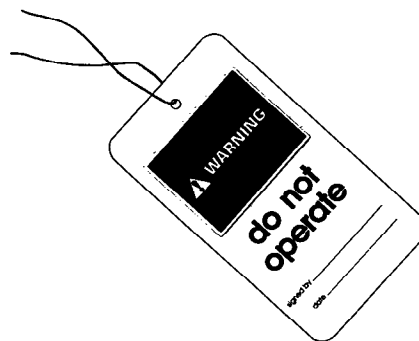
- 篡改发动机的装置或篡改 OEM 提供的接线是危险的。可能会引起人身伤害、财物损坏或造成发动机损坏。

安全部分 一般危险信息

- 当发动机运行在封闭场所时，应将发动机排气排放到室外。
- 如果发动机不在运转状态，不要释放辅助制动或停车制动系统，除非车辆被阻塞或限制而无法移动。
- 请按要求戴上安全帽、护目镜和其他保护装备。
- 在运转的发动机周围工作时，为了防止损伤听力，应佩戴听觉防护装备。
- 不要穿宽松的衣服或佩戴首饰，因为它们可能勾住控制装置或发动机的其他零件。
- 请确保所有护板和罩盖都固定在发动机的正确位置上。
- 切勿将保养液体倒入玻璃容器内。因为玻璃容器容易破碎。
- 小心使用所有清洗溶液。
- 报告所有必要的修理。

除非另有说明，否则应在下列情况下进行保养：

- 发动机停机。确保发动机不能被起动。
- 保护锁定装置或控制装置应处于起作用位置。
- 接合辅助制动器或停车制动器。
- 进行保养或维修之前，阻塞或限制住车辆，使其不能移动。
- 在进行保养时或维修电气系统时，要断开蓄电池。断开蓄电池接地导线。为了防止打火，将导线用胶带上。
- 断开位于气门室盖底座上的单体喷油器接头。此动作将有助于防止单体喷油器的高电压对人身造成伤害。发动机运转时，不要接触单体喷油器接线端子。
- 不要试图在发动机运转时进行任何维修或调整。
- 不要试图修理您不了解的东西。使用适当的工具。更换或修理损坏的设备。
- 对于初次起动的发动机或维修后的发动机，应做好发生超速时的进行停机操作的准备。通过切断发动机的供油和/或供气可以实现这一操作。
- 应从操作员操作台（驾驶室）起动发动机。决不要靠短接起动马达端子或蓄电池来起动发动机。此动作会旁通发动机空档起动系统和/或电气系统可能会受到损坏。

发动机排气含有有可能对人体有害的燃烧产物。一定要在通风良好的地方起动和运行发动机。如果发动机处于封闭区域，应将发动机废气排到外面去。

小心拆卸下列零件。为了防止压力液体的喷溅，拿一块布盖在被拆零件上。

- 加注口盖

- 黄油嘴
- 测压口
- 呼吸器
- 排放螺塞

拆卸盖板时要小心。逐渐松开但不拆卸位于盖板或装置上相对两端的最后两个螺栓或螺母。在拆下最后两个螺栓或螺母之前，将盖撬松，以释放所有弹簧压力或其他压力。



图 7

g00702020

- 请按要求戴上安全帽、护目镜和其他保护装备。
- 在运转的发动机周围工作时，为了防止损伤听力，应佩戴听觉防护装备。
- 不要穿宽松的衣服或佩戴首饰，因为它们可能勾住控制装置或发动机的其他零件。
- 请确保所有护板和罩盖都固定在发动机的正确位置上。
- 切勿将保养液体倒入玻璃容器内。因为玻璃容器容易破碎。
- 小心使用所有清洗溶液。
- 报告所有必要的修理。

除非另有说明，否则应在下列情况下进行保养：

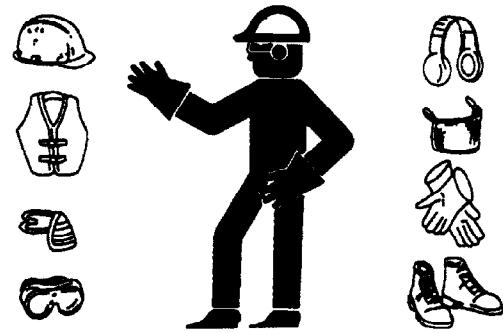
- 发动机停机。确保发动机不能被起动。
- 在进行保养时或维修电气系统时，要断开蓄电池。断开蓄电池接地导线。为了防止打火，将导线用胶带上。
- 不要试图修理您不了解的东西。使用适当的工具。更换或修理损坏的设备。

压缩空气和加压水

压缩空气和/或加压水可能导致碎屑和/或热水喷出，从而造成人身伤害。

使用压缩空气和/或加压水进行清洗时，请穿戴防护服、防护鞋和眼部护具。眼部护具包括护目镜及防护面罩。

清洁用的最高气压必须低于 205 kPa (30 psi)。清洁用的最高水压必须低于 275 kPa (40 psi)。

液体穿透

即使发动机已经熄火很久，液压回路中仍可能滞留压力。如果没有正确地释放压力，会导致液压油或管塞之类的物体高速射出。

在释放压力之前，不可拆卸任何液压零部件，否则会造成人身伤害。在释放压力之前，不可拆解任何液压零部件，否则会造成人身伤害。有关释放液压压力所需的任何步骤，请参阅 OEM 资料。



图 8

g00687600

请务必使用木板或硬纸板来检查泄漏。在压力下所喷出的液体会穿透人体组织。液体穿透进入身体会造成严重的人身伤害，甚至导致死亡。即使是一个针孔大小的泄漏，也可能导致严重的人身伤害。如果油液喷射到您的皮肤，必须立刻治疗。要找熟悉这类创伤的医生来治疗。

盛装泄漏的液体

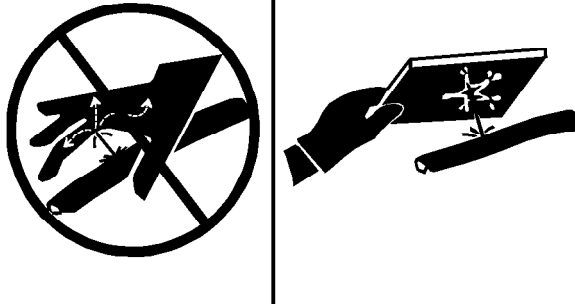
注意

在检验、保养、测试、调整及维修产品时，必须小心以确保收集好排放出的液体。在打开任何舱室或拆卸任何含有油液的部件前，请准备好盛接液体用的适当容器。

按照本地法规和要求处置所有油液。

用超低硫柴油加注时会出现静电危害

清除超低硫柴油 (ULSD 燃油) 中的硫和其他成分可降低 ULSD 的传导性和提高 ULSD 存储静电的能力。炼油厂可能已用防静电添加剂处理过燃油。随着时间推移，各种因素都会降低添加剂的效力。在燃油流过输油系统时，ULSD 燃油中会堆积静电荷。当存在可燃蒸汽时，静电放电可能会导致火灾或爆炸。确保机器整个供油系统（燃油箱、输油泵、输油软管、输油嘴及其他）的接地和连接方法正确。咨询您的燃油或燃油系统供应商，确保输油系统符合正确接地和搭接方法的供油标准。

警告

供油时，要避免静电危险。相比早先的较高含硫量柴油配方，超低硫柴油 (ULSD) 会造成较大的静电点火危险。避免火灾或爆炸造成严重的伤亡事故。咨询您的燃油或柴油系统供应商，确保输油系统符合正确接地和搭接方法的供油标准。

吸入



图 9

g00702022

排气

请小心谨慎。排气烟气可能会对健康有害。如果您在封闭区域操作该设备，有必要进行适当的通风。

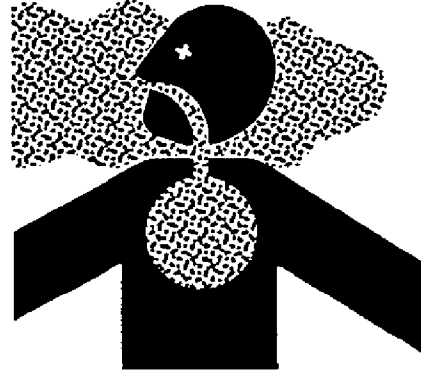
六价铬

Perkins 设备和替换零件符合最初销售时适用的法规和要求。Perkins 建议只使用正宗的 Perkins 替换零件。

在 Perkins 发动机的排气和隔热系统上偶尔检测到六价铬。虽然实验室测试是确定六价铬是否存在的唯一准确的方法，但在高温区域（例如，排气系统部件或排气隔热层）存在黄色沉积物就表示可能存在六价铬。

如果怀疑存在六价铬，请务必小心。处理疑似含有六价铬的物品时，请避免皮肤接触，并避免吸入可疑区域的任何灰尘。吸入或皮肤接触六价铬粉尘可能危害您的健康。

如果在发动机、发动机部件或相关设备或包装上发现此类黄色沉积物，Perkins 建议在处理设备或零件时遵循当地的健康和安全法规和指南，遵循良好的卫生习惯，并遵守安全工作惯例。Perkins 还建议采取以下措施：

- 佩戴合适的个人防护设备 (PPE)
- 在就餐、饮水或吸烟之前，以及在休息室休息时，用肥皂和水洗手和洗脸，以防止摄入任何黄色粉末
- 切勿使用压缩空气清洁疑似含有六价铬的区域
- 避免刷洗、研磨或切割疑似含有六价铬的材料

安全部分 防止烫伤

- 处理可能含有或曾接触到六价格的所有材料时，应遵守环境法规
- 远离空气中可能含有六价格颗粒的区域。

有关石棉的信息

从 Perkins 发动机有限公司出厂的 Perkins 设备和更换零件不含石棉。Perkins 建议只使用正宗的 Perkins 替换零件。当您处理任何含有石棉的更换零件或石棉碎屑时，请遵循下列指导原则。

请小心谨慎。处理含有石棉纤维的部件时，避免吸入可能产生的粉尘。吸入这种粉尘可能会损害健康。可能含有石棉纤维的部件包括：制动器衬块、制动带、衬片材料、离合器盘和一些密封垫。在这些零件中密封石棉纤维通常是在树脂中或用某种方法密封起来的。除非产生了含有石棉的浮尘，否则正常处理这些材料是无害的。

如果出现可能含有石棉的粉尘，应该遵循下列几项指导原则：

- 切勿使用压缩空气来清理。
- 避免刷洗含有石棉的材料。
- 避免打磨含有石棉的材料。
- 以湿法来清理石棉材料。
- 也可使用配备有高效微粒滤清器 (HEPA) 的真空吸尘器来清理。
- 在固定位置作机械加工工作时，应使用排气通风装置。
- 如果没有其他方法控制粉尘，应戴上经认证的防尘面具。
- 遵守适用于工作场所的条例和规则。在美国，请遵守遵守职业安全与健康署 (OSHA) 的要求。这些职业安全与健康管理局 (OSHA) 的要求可在 29 CFR 1910.1001 中找到。
- 请遵守环保法规处置石棉废弃物。

- 远离空气中可能有石棉微粒的场所。

适当地处置废弃物



图 10

g00706404

不适当地处理废弃物会对环境造成威胁。请根据当地法规处理可能有有害的液体。

排出液体时务必使用防漏容器。切勿将废弃物倾倒在地面上、排水管中或任何水源里。

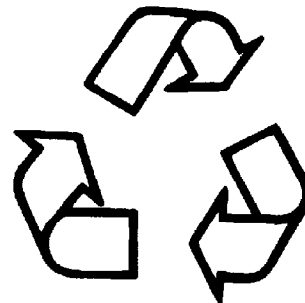
i07892846

防止烫伤

SMCS代码: 1000; 7405

不要触摸运转中的发动机系统的任何部位。在正常运转条件下发动机、排气和发动机后处理系统的温度会高达 650 °C (1202 °F)。如果发动机或发动机后处理系统意外发生故障，柴油微粒滤清器 (DPF) 的气体温度可能升高至 900 °C (1652 °F)。

在怠速发动机转速和/或零车速下，操作员可以请求进行手动再生。在这种情况下，排气温度可能会达到 650 °C (1202 °F)。否则，自动再生可能会产生高达 450 °C (842 °F) 的排气温度。

在进行任何保养之前，要让发动机系统先冷却下来。在拆开任何管道、管接头或相关零件之前，要释放空气系统、液压系统、润滑系统、燃油系统和冷却系统中的全部压力。



警告

接触高压燃油可能导致液体渗透和烧伤危险。高压燃油溢出可能会产生火灾。如果不遵循检查、保养和维修指南，可能会造成人身伤亡。

发动机停机后，在对发动机燃油管进行任何维修或修理之前，等待 10 分钟以便释放高压燃油管中的燃油压力。等待 10 分钟也将使低压燃油系统的静态充油耗散。

断开任何管路、管接头或相关部件前，允许排出空气系统、液压系统、润滑系统或冷却系统中的压力。

进气系统



警告

硫酸烧伤危险可能导致严重的人身伤亡。

废气冷却器中可能含有少量硫酸。使用硫含量大于 15 ppm 的燃油会增加生成的硫酸量。对发动机进行保养时，硫酸可能会从冷却器中溅出。接触硫酸会烧伤眼睛、皮肤和衣服。一定要佩戴硫酸材料安全数据表 (MSDS) 上规定的适用个人防护设备 (PPE)。一定要遵照硫酸材料安全数据表 (MSDS) 上规定的急救说明。

冷却液

发动机处于工作温度时，发动机的冷却液是热的，而且处于压力下。水箱和通向加热器或发动机的所有管道内都有热的冷却液。后处理再生设备 (ARD) 连接到冷却系统，将包含热冷却液。

触摸热的冷却液或蒸汽都会造成严重烫伤。泄放冷却系统以前，让冷却系统部件先冷却下来。

在发动机停机和冷却后，检查冷却液液位。

确保加液口盖冷却后再将其打开。盖温必须达到徒手可以触摸的温度。慢慢拆下加注口盖，以便释放压力。

冷却系统添加剂含碱。碱性物质会造成人身伤害。不要让碱接触皮肤，也不要让其进入眼睛或嘴。

机油

炽热油和炽热的润滑部件会造成人身伤害。不要让炽热的机油接触皮肤。同时，不要让炽热的部件与皮肤接触。

蓄电池

电解液是酸性的，电解液会造成人身伤害。避免电解液接触皮肤或眼睛。保养蓄电池时一定要戴防护眼镜。接触了蓄电池和接线柱后要洗手。建议使用手套。

i08083875

防火与防爆

SMCS代码: 1000; 7405



图 11

g00704000

所有的燃油、大多数的润滑油和某些冷却液混合物都是易燃品。

易燃液体渗漏或溅到炽热表面或电器部件上时，可能引起火灾。火灾会引起人身伤害和财产损失。

操作紧急停止按钮后，务必等待 15 分钟，然后才能取下发动机罩。

确定发动机是否在可燃气体可被吸入进气系统的环境下运行。这些气体会造成发动机超速。这可能会导致人身伤害、财产损失或发动机损坏。

如果应用类型涉及存在可燃气体的情况，请咨询您的 Perkins 代理商和/或 Perkins 分销商，以获得关于适当防护装置的更多资料。

清除发动机上的所有易燃或导电材料，例如燃油、机油和碎屑。禁止在发动机上堆积任何易燃或导电材料。

将燃油和润滑剂装入正确标记的容器内，并存放在远离未经授权人员的位置。将油布和其他易燃物存放在保护性的容器内。切勿在存放易燃物的场所吸烟。

不得让发动机暴露在任何明火之下。

安全部分 防火与防爆

如果管路、管道和密封件损坏，排气管隔热板（如有配备）可以保护热的排气管部件不被机油或燃料的喷射到。排气管隔热板必须正确安装。

禁止在装有易燃液体的管路或油箱上进行焊接。禁止在装有易燃液体的管路或油箱上进行火焰切割。在焊接或火焰切割这些管路或油箱前，先用不可燃的溶剂彻底将其清洗。

导线必须保持在良好状态。确保所有电线正确安装并且牢固连接。每天检查所有的电线。请在运转发动机之前修复松动或磨损的电线。清洁并紧固所有线路接头。

去掉所有无关的或不必要的导线。不要使用比推荐规格小的导线或电缆。不得将任何保险丝和/或断路器旁通短接。

电弧或火花会引起火灾。牢固连接、按照推荐布设的线路和正确保养的蓄电池电缆有助于防止产生电弧和火花。

警告

接触高压燃油可能导致液体渗透和烧伤危险。高压燃油溢出可能会产生火灾。如果不遵循检查、保养和维修指南，可能会造成人身伤亡。

发动机停机后，在对发动机的燃油管进行任何维修或修理之前，必须等待 10 分钟以便释放高压燃油管中的燃油压力。等待 10 分钟也将使低压燃油系统的静态充油耗散。

确保发动机停转。检查所有的管路和软管有无磨损或老化。确保软管布设正确。管路和软管必须有适当的支撑。或牢固的管夹。任何燃油管路或燃油软管扭结，则必须更换燃油管。有关更多信息，请参阅拆解和装配手册。

机油滤清器和燃油滤清器必须安装正确。滤清器壳体必须拧紧到正确的扭矩。有关更多信息，请参阅拆解和装配手册。



图 12

g00704059

向发动机加燃油的时候要谨慎。不要在向发动机加燃油的时候吸烟。也不要靠近明火或火花的地方向发动机加燃油。切记加燃油前将发动机熄火。

供油时，要避免静电危险。相比早先的较高含硫量柴油配方，超低硫柴油（ULSD 燃油）会造成较大的静电点火危害。避免火灾或爆炸造成严重的伤亡事故。咨询您的燃油系统供应商，确保输油系统符合正确接地和搭接方法的供油标准。



图 13

g00704135

蓄电池散发出来的气体能引起爆炸。让明火或火花远离蓄电池的顶部。不要在蓄电池充电的场所吸烟。

不得采用将金属物体跨接在接线端子上的办法来检查蓄电池的充电情况。必须使用电压表或比重计。

跨接电缆连接不当可能会引起爆炸，造成人身伤害。有关具体的说明，请参考本手册的操作部分。

不得给冻结的蓄电池充电。冻结的蓄电池可能会导致爆炸。

蓄电池必须保持清洁。每个电池栅格单元都必须盖好盖子（如有配备）。在发动机运转时，要使用推荐的电缆、接头和蓄电池箱盖。

灭火器

确保备有灭火器供使用。要熟悉灭火器的使用方法。经常检修灭火器。遵从指示板上的说明。

乙醚



警告

不要使用类似乙醚的喷雾剂辅助起动。否则可能导致爆炸和人身伤害。

乙醚是有毒且易燃的物质。

更换乙醚罐时，不要吸烟。

不要将乙醚罐存放在生活区或发动机舱室中。不得将乙醚罐存放在阳光直射或温度高于 49° C (120° F) 的地方。使乙醚罐远离明火或火花。

管路、管道和软管

请勿将高压管线弯折。请勿敲击高压管线。请勿安装任何受损的管路。

泄漏会造成火灾。请与您的 Perkins 代理商或 Perkins 分销商联系以获取更换零件。

若出现下列任何一种情况，请更换零件：

- 高压燃油管路已拆下。
- 端接头损坏或渗漏。
- 外皮有磨损或割伤。
- 导线暴露在外。
- 外层鼓包隆起。
- 软管的柔性部分扭曲。
- 铠装护套嵌入外层。
- 端接头移位。

确保所有管夹、防护板和隔热罩安装正确。安装正确有助于防止发动机工作时的振动、零部件间的相互摩擦以及过量生热。

i03018585

防止压伤和割伤

SMCS代码: 1000; 7405

在部件下面工作时，部件应有可靠的支撑。

如果没有提供另外的保养说明，在发动机运转时，切勿试图进行调整。

避开所有转动部件和运动部件。直到进行保养时再拿掉保护罩。保养结束后重新装上护罩。

将物件远离转动的风扇叶片。风扇叶片会抛出或切割物件。

敲击物件时，要戴护目镜，以免伤及眼睛。

在敲击物件时，碎片或其它碎屑会四处飞散。敲击物件之前，应确保周围无人会被飞出的碎屑击伤。

i06565701

上、下设备

SMCS代码: 1000; 7405

不要爬上发动机或发动机后处理系统。发动机和后处理系统未设计有上下位置。

请参阅 OEM 信息以了解在具体应用中手和脚应抓住哪些位置。

i08359675

高压燃油管

SMCS代码: 1274



警告

接触高压燃油可能导致液体渗透和烧伤危险。高压燃油溢出可能会产生火灾。如果不遵循检查、保养和维修指南，可能会造成人身伤亡。



图 14

g01877473

(1) 高压管
(2) 高压管
(3) 高压管

(4) 高压管
(5) 高压管
(6) 高压管

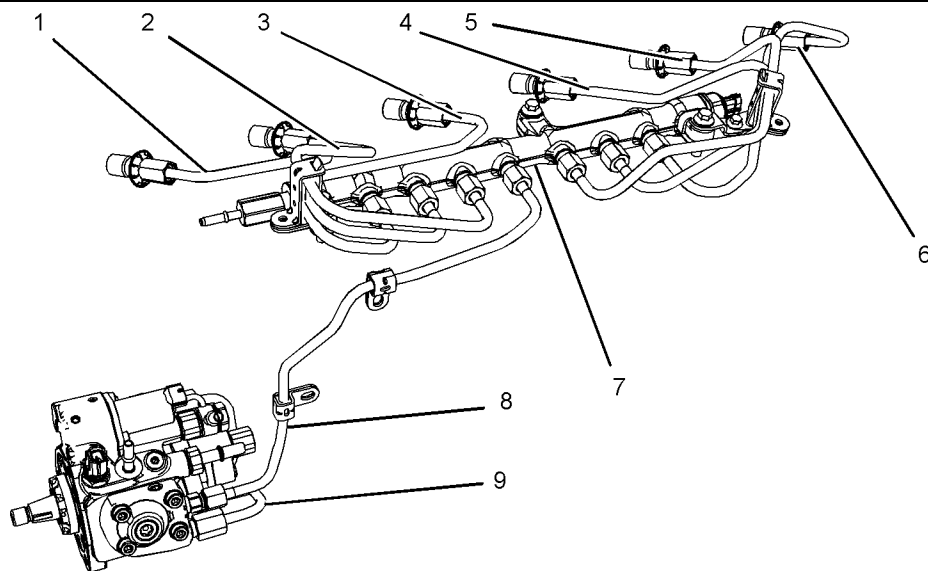
(7) 高压燃油歧管 (油轨)
(8) 高压管
(9) 高压燃油输油管

高压燃油管是指高压燃油泵和高压燃油歧管之间的燃油管以及燃油歧管和缸盖之间的燃油管。这些燃油管与其它燃油系统上的燃油管不同。

区别如下：

- 当发动机运转时，高压燃油管不断充入高压，直到发动机停机后 10 分钟。
- 高压燃油管的内部压力比其他类型的燃油系统要高。
- 高压燃油管首先经过加工成型，然后按照特殊工艺进行加固。

不要踩踏高压燃油管。不要使高压燃油管变形。不要弯曲或敲击高压燃油管。高压燃油管的变形或损坏可能导致形成薄弱点和潜在故障。

不要在发动机或起动马达运行时检查高压燃油管。发动机停机后，在对发动机的燃油管进行任何维修或修理之前，必须等待 10 分钟以便释放高压燃油管中的燃油压力。等待 10 分钟也将使低压燃油系统的静态充油耗散。

不要拧松高压燃油管来排出燃油系统的空气。该步骤并不是必需的。

在发动机起动前，肉眼检查高压燃油管。应每天都进行该项检查。

如果检查正在运行的发动机，请始终使用正确的检查步骤，以避免液体穿透危险。请参考操作和保养手册，一般危险信息。

- 检查高压燃油管有无损坏、变形、刻痕、切口、折痕或凹痕。

- 不要在发生燃油泄漏时运转发动机。如果发生泄漏，不要拧紧接头来阻止泄漏。接头必须仅拧紧至推荐扭矩。参考拆解和装配，喷油管 - 拆卸和喷油管 - 安装。
- 如果高压燃油管已拧紧至正确扭矩，但却发生泄漏，则必须更换高压燃油管。
- 确保所有高压燃油管上的卡子都安装到位。不要在卡子损坏、丢失或松动时运转发动机。
- 不要将任何物品系在高压燃油管上。
- 必须更换松开的高压燃油管。必须更换拆下的高压燃油管。请参考拆解和组装手册，燃油喷油管 - 安装。

i06059655

起动发动机前

SMCS代码: 1000

注意

初次起动新发动机或大修过的发动机和起动已经维修过的发动机时，要作好出现超速时的停机准备。这可以通过切断发动机的空气和/或燃油供应来实现。

警告

发动机排气含有对人体有害的燃烧产物。必须在良好通风的场所起动和运转发动机，如果在封闭场所，要将废气排到外面去。

检查发动机有无潜在危险。

如果起动开关或操纵装置上系有一个“不准操作”警告标签或类似警告标签，切勿起动发动机或移动任何操控装置。

i03616502

启动发动机前，确保发动机上面、下面或周围附近无人。确保附近没有任何人员。

如有配备，确保用于发动机的照明系统适合于工况条件。确保所有照明灯工作正常。

如果进行维修作业必须启动发动机，必须安装好所有保护罩、盖。为了预防旋转件引起事故，在旋转件周围工作要小心。

不要旁通自动关断电路。不要停用自动关断电路。这种电路的设置是为了防止人身伤害，同时也可防止发动机损坏。

请参阅维修手册以了解修理和调整信息。

i09700734

发动机起动

SMCS代码: 1000



警告

不要使用类似乙醚的喷雾剂辅助起动。否则可能导致爆炸和人身伤害。

如果发动机起动开关或控制装置上粘贴有一个警告标签，切勿起动发动机或移动控制装置。在起动发动机前，要向挂警告标签的人咨询。

如果必须起动发动机进行维修程序时，那么必须安装好所有保护罩、盖。为了预防旋转件引起事故，在旋转件周围工作要小心。

从驾驶室或用发动机起动开关起动发动机。

一定要按照操作和保养手册，发动机起动（操作部分）中所叙述的步骤起动发动机。了解正确启动步骤有助于防止发动机零部件的重大损坏。了解正确启动步骤有助于防止人身伤害。

为了确保缸套水加热器（如有配备）和/或润滑油加热器（如有配备）工作正常，要检查水温表。在加热器工作期间，还要检查油温表。



警告

发动机排气含有对人体有害的燃烧产物。必须在良好通风的场所起动和运转发动机，如果在封闭场所，要将废气排到外面去。

注:发动机配备有冷起动装置。如果发动机将在极冷条件下运行，则可能需要额外的冷起动辅助装置。通常，发动机将配备有适合于作业地区的辅助起动装置。

这些发动机在每个气缸内配有预热塞辅助起动装置，用于加热进气，以便于起动。有些 Perkins 发动机可能具有 ECM 控制的冷起动系统，其允许控制流量的乙醚进入发动机。引入乙醚前，ECM 将会断开电热塞。此系统是在出厂时安装。

发动机停机

SMCS代码: 1000

遵循操作和保养手册，发动机停机（操作部分）进行发动机停机操作，以便避免发动机过热和发动机部件的加速磨损。

只有在紧急情况下决才能使用紧急停机按钮（如有配备）。发动机正常停机时不要使用紧急停机按钮。发动机紧急停机后，在引起紧急停机的问题解决之前，切勿起动发动机。

如果新发动机或经大修后的发动机初次起动时发生超速情况，使发动机停机。

要停止电子控制的发动机，请切断发动机电源和/或不给发动机供气。

i08359673

电气系统

SMCS代码: 1000; 1400

充电器正在工作时，切勿从蓄电池上断开任何充电器电路或蓄电池电路电缆。否则，由某些蓄电池产生的易燃气体可能被火花点燃。

为便于防止因点燃某些蓄电池产生的可燃气体而生成的火花，负极“-”电缆应该最后从外接电源连接到主接地位置。

每日检查电线是否松动或磨损。在发动机起动之前，拧紧所有松动的电气连接。发动机起动之前，要修好所有擦破的电线。请参阅操作和保养手册以了解具体的起动说明。

接地方法



图 15

g01888534

典型示例

- (1) 接地至蓄电池
- (2) 接地至起动机
- (3) 起动机至发动机缸体

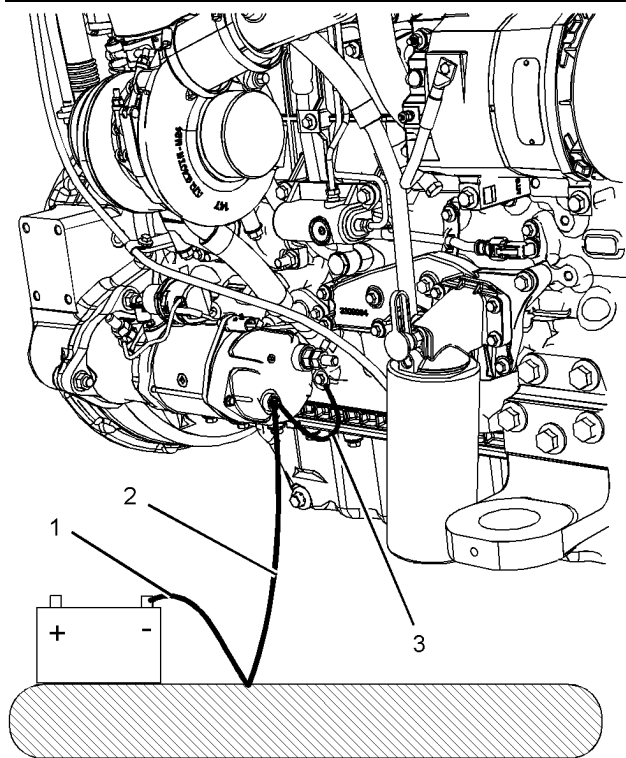

图 16

g03027396

典型示例

- (5) 蓄电池接地
- (6) 缸体接地
- (7) 主接地位置

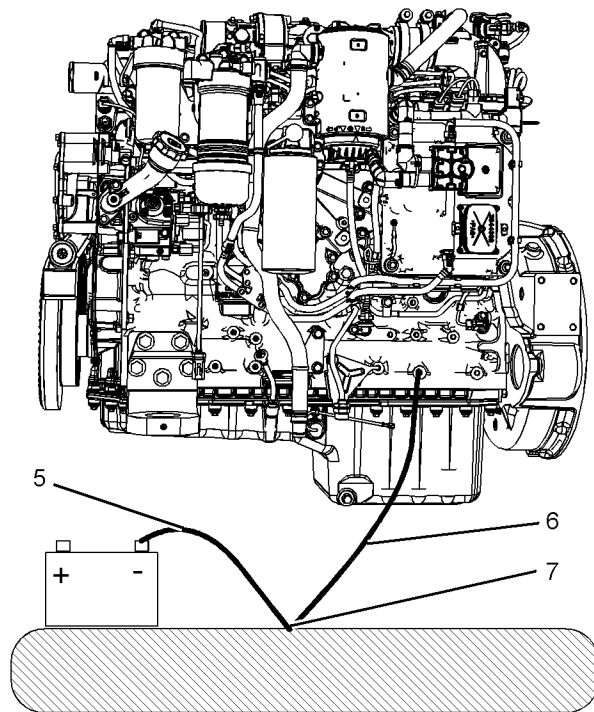
为获得发动机的最佳性能和可靠性，必要将发动机电气系统正确接地。接地不当会造成电路失控和不可靠。

失控的电路会对曲轴的轴承轴颈表面和铝质部件造成损坏。

未安装发动机至机架接地带的发动机可能因电气放电而损坏。

为确保发动机和发动机电气系统工作正常，必须使用与蓄电池直接相连的发动机到机架的接地带。这种直接相连可通过将发动机接地线直接连接到机架实现。

接地连接应当紧凑、无腐蚀。发动机交流发电机必须接地至蓄电池负极“-”端子。所使用的导线必须足以应付交流发电机的完全充电电流。

发动机的电源连接和接地连接都应从蓄电池的隔离器引出。

i06146231

发动机电子装置

SMCS代码: 1000; 1400; 1900



警告

擅自改动电子系统或原始设备制造商(OEM)的接线安装是危险的，可能导致人身伤亡和/或发动机损害。



警告

有电击危险。电子单体式喷油器使用 DC 电压。ECM 将此电压发送给电子单体式喷油器。发动机运转时，切勿接触电子单体式喷油器的线束接头。不遵守此指示，可能会导致人身伤亡。

本发动机具有全面的、可编程的发动机监控系统。电子控制模块 (ECM) 具有监测发动机工作状况的能力。如果任何发动机参数超出容许范围，ECM 将立即采取行动。

发动机监测控制有以下动作：

- 警告
- 减额
- 停机

下面列出监测的发动机运转情况，它们能够限制发动机转速和/或发动机功率。

- 发动机冷却液温度
- 发动机机油压力
- 发动机转速
- 进气歧管空气温度
- 发动机进气节气门故障
- 废气旁通阀调节器
- 传感器电源电压
- 歧管燃油压力 (导轨)
- NOx 还原系统
- 发动机后处理系统

发动机监控程序包可能会因发动机型号和应用差异而变化。但是，对所有发动机来说，监控系统和发动机监控控制将是相似的。

注:许多可用于 Perkins 发动机的发动机控制系统和显示模块将与发动机监控系统协调工作。这两种控制系统将一起提供为特定发动机应用所需的发动机监控功能。有关发动机监控系统的更多信息，请参考故障诊断和排除。

产品信息资料部分

机型视图说明

i07892869

机型视图

SMCS代码: 1000

以下机型视图中所示为发动机的典型特性。由于具体应用不同，您的发动机可能看起来与图中所示有所差异。

注:下图中只标出了主要部件。

发动机视图



图 17

典型示例

- (1) 后吊耳
- (2) NOx 还原系统 NRS
- (3) 前吊耳
- (4) 交流发电机

- (5) 制冷剂压缩机
- (6) 高压涡轮增压器
- (7) 低压涡轮增压器
- (8) 发动机机油排放

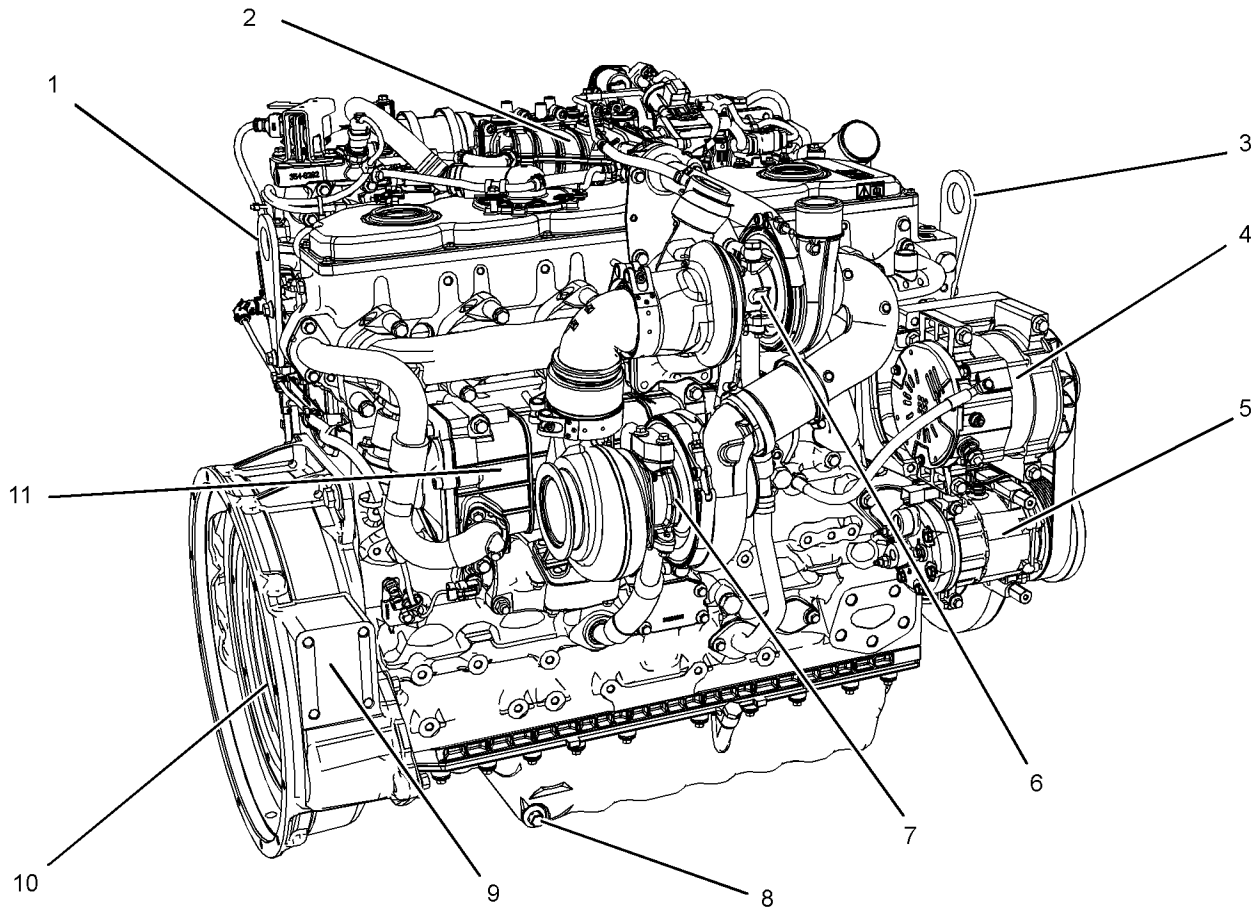
- (9) 飞轮壳
- (10) 飞轮
- (11) NRS 冷却器

g02150184



图 18

g02150185

典型示例

- | | | |
|-------------------|------------|--------------|
| (12) 曲轴箱呼吸器 | (16) 机油油位表 | (20) 直列燃油滤网 |
| (13) 电子控制模块 (ECM) | (17) 加油口 | (21) 电动燃油注油泵 |
| (14) 起动马达 | (18) 燃油粗滤器 | |
| (15) 机油滤清器 | (19) 燃油细滤器 | |

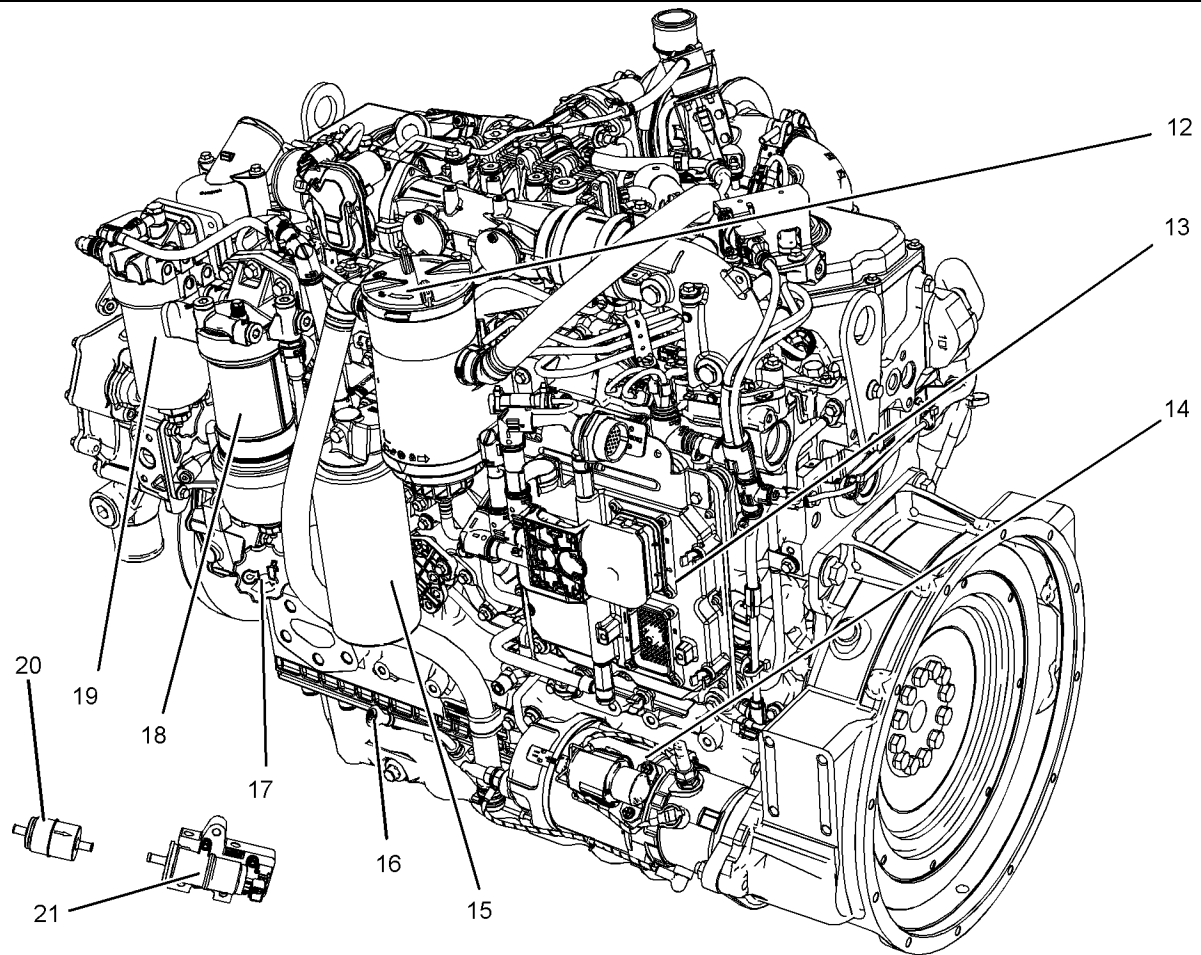
直列式燃油滤网 (20) 和充油泵 (21) 的位置视应用而定。



图 19

g02150187

典型示例

(22) 空-空中冷器的出口连接
(23) 进气连接
(24) 冷却液出口连接

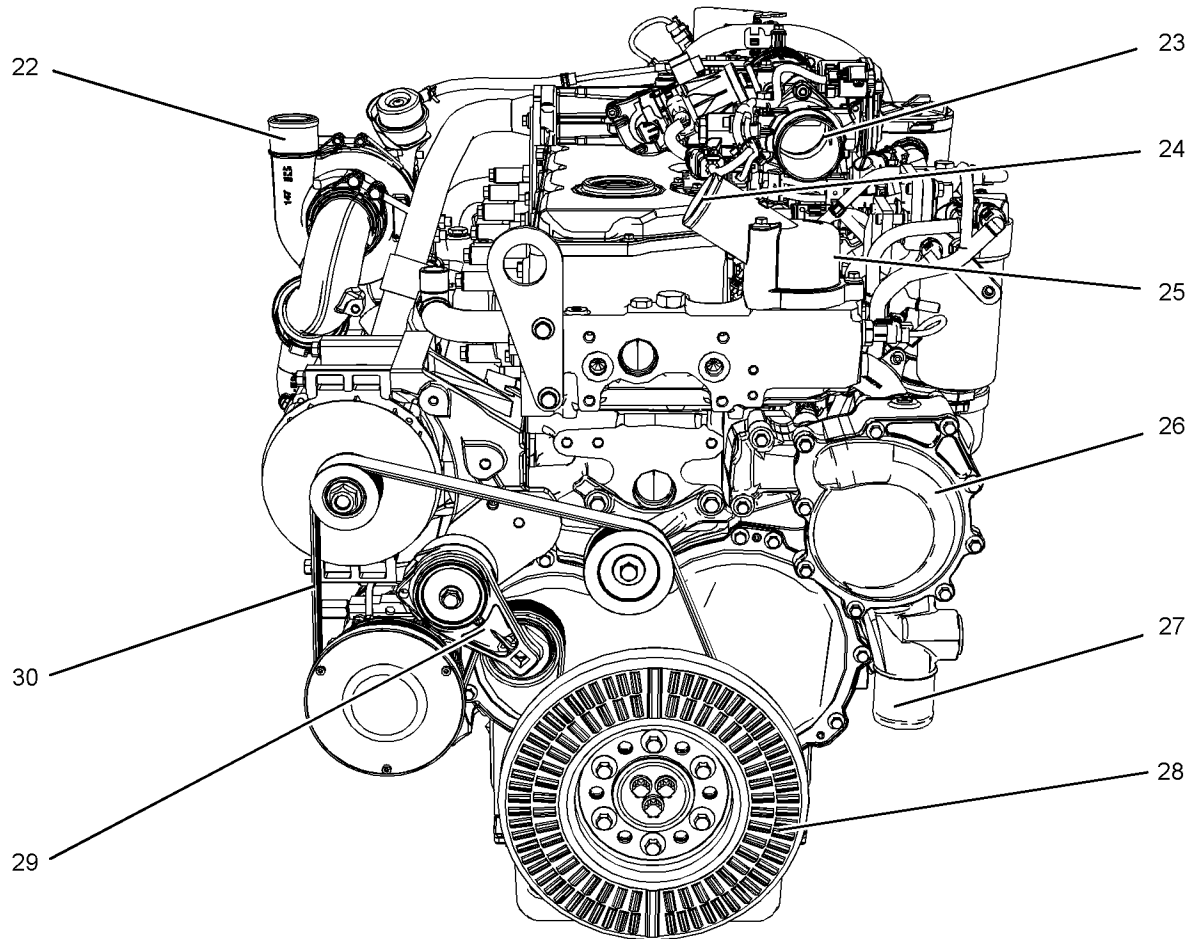
(25) 水温调节器壳体
(26) 水泵
(27) 冷却液进口连接

(28) 减振器
(29) 皮带张紧装置
(30) 皮带

发动机后处理系统

以下视图显示发动机后处理系统的典型特性。由于具体应用不同，您的系统可能看起来与图中所示有所差异。



图 20

g02162626

典型示例

- (1) 柴油氧化催化器 (DOC)
- (2) 固定卡箍
- (3) Torca 卡箍
- (4) 柴油微粒滤清器 (DPF)

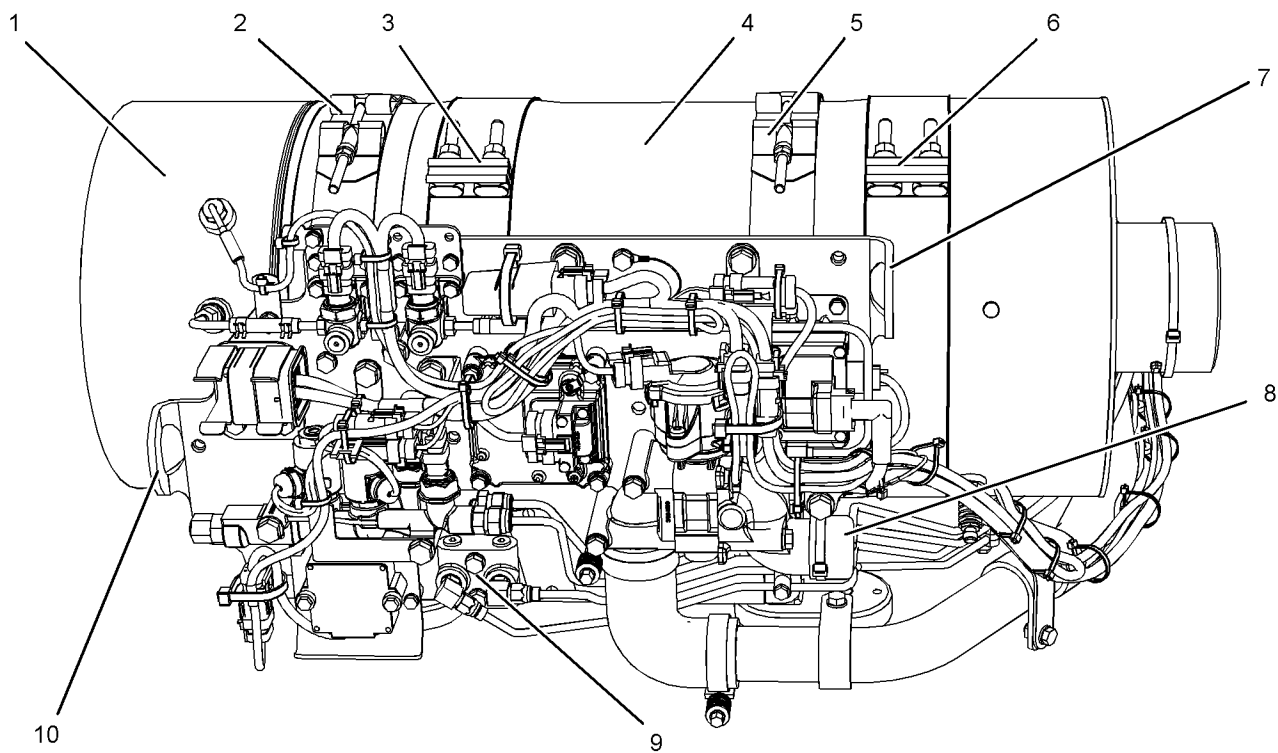
- (5) 固定卡箍
- (6) Torca 卡箍
- (7) 吊耳
- (8) 后处理再生设备 (ARD) 的进气口

- (9) 冷却液歧管连接
- (10) 吊耳



图 21

g02162641

(11) 排气系统出口
(12) 后处理再生设备

(13) 吊耳
(14) 排气进口

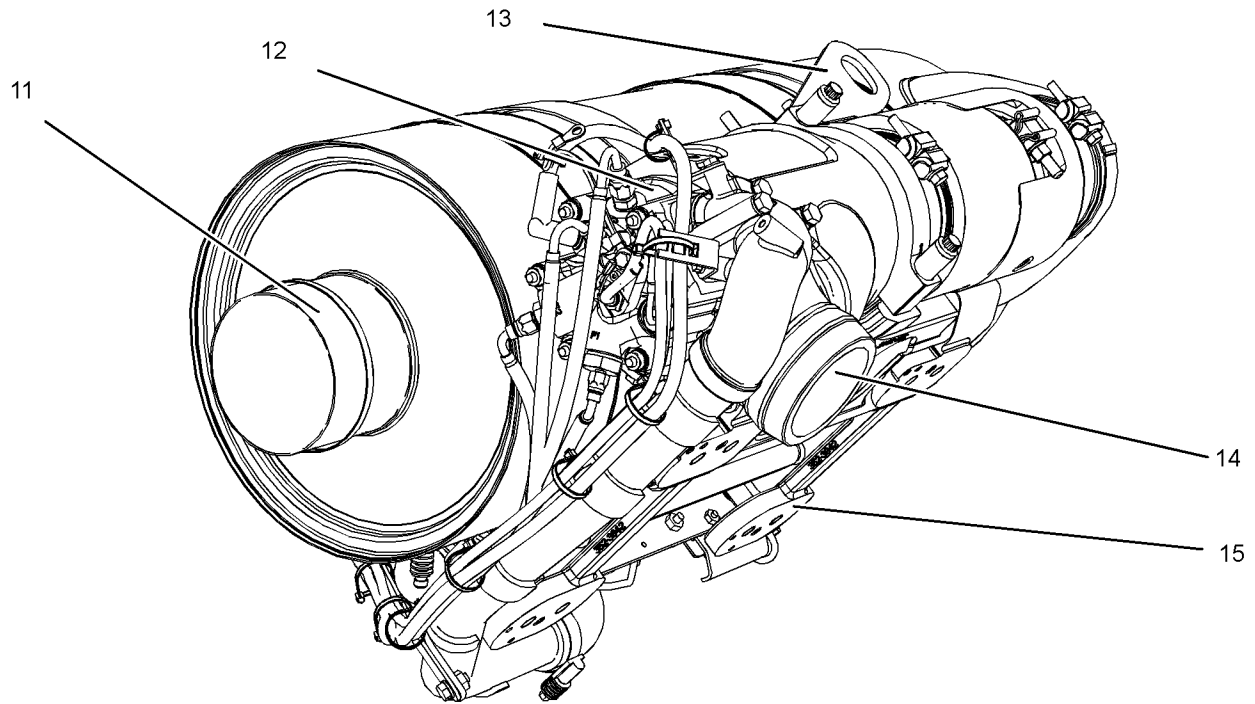
(15) 安装吊架

发动机后处理系统燃油泵

注:发动机后处理系统燃油由指定的燃油泵供应。此泵的位置可能会根据应用而改变。



图 22 g02163775

典型示例

- (16) 进油口
- (17) 电气接头
- (18) 供油管路
- (19) 流回油箱
- (20) 进油口
- (21) 进油口

i07892873

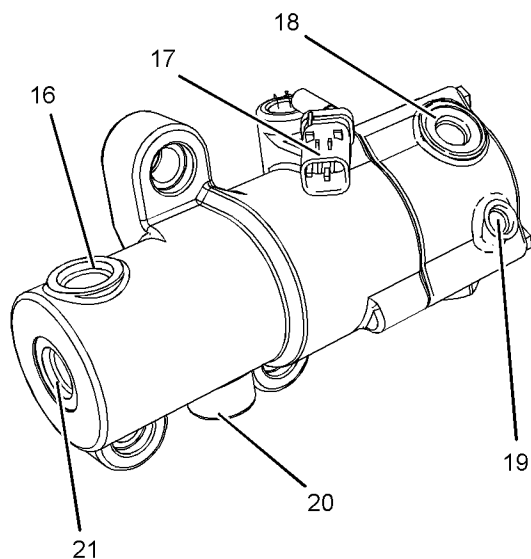
发动机描述**SMCS**代码: 1000

Perkins 1206E-E70TTA 工业用发动机具有以下特性：

- 直列 6 缸
- 4 冲程循环
- 增压冷却系列

1206E-E70TTA 工业用发动机配备有低压涡轮增压器和高压涡轮增压器。

发动机规格

注:发动机的前端与发动机飞轮端相对。在飞轮端处看去,确定发动机的左侧和右侧。1号气缸是最前端的气缸。



图 23 g01127295

气缸和气门的位置

- (A) 排气阀
- (B) 进气门

表 1

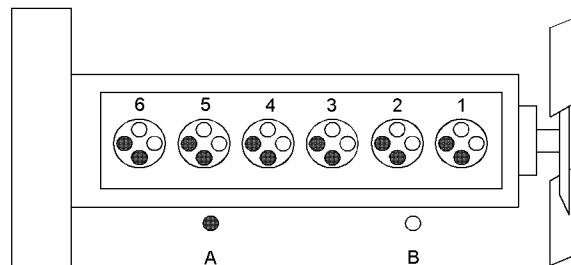
1206E-E70TTA 发动机技术规格	
转速工作范围 (rpm)	900 至 2800 ⁽¹⁾
油缸数量	直列6缸
缸径	105 mm (4.13 inch)
冲程	135 mm (5.31495 inch)
做功	225 kW (301.72 hp)
进气方式	涡轮增压式冷却
压缩比	16.5:1
排量	7.01 L (428 in ³)
点火顺序	1-5-3-6-2-4
旋向 (飞轮端)	逆时针

(1) 工作转速取决于发动机额定值、应用和油门配置。

电控发动机特性

对发动机运行状态进行监控。电子控制模块 (ECM) 控制发动机对这些状况和操作人员要求作出反应。这些状况和操作人员要求决定了 ECM 对喷油的精确控制。电子发动机控制系统具有以下功能：

- 发动机监测
- 发动机调速
- 控制喷射压力
- 冷启动措施
- 空燃比自动控制
- 扭矩曲线绘制
- 喷油正时控制
- 系统诊断

• 后处理再生

有关电控发动机特性的更多信息，请参阅操作和保养手册，特性和控制装置主题（操作部分）。

发动机诊断

发动机有内置诊断装置，以确保发动机系统正常工作。由“停机或警告”灯向操作人员发出状态警示。在某些情况下，发动机的马力和车速会受到限制。可以利用电子维修工具来显示诊断代码。

有三种类型的诊断代码：活动、记录和事件。

大多数诊断代码被记录和存储在 ECM 中。详细内容，请参阅操作和保养手册，发动机诊断主题（操作部分）。

ECM 具有控制喷油器输出以便保持理想发动机转速的电子调速器。

发动机冷却与润滑

冷却系统和润滑系统包括下述部件：

- 齿轮驱动离心水泵
- 调节发动机冷却液温度的水温调节器
- 齿轮驱动转子型机油泵
- 机油冷却器

发动机润滑油由转子型机油泵供应。发动机润滑油经过冷却并过滤。如果机油滤清器滤芯堵塞，旁通阀可为发动机提供流量不受限制的润滑油。

发动机的效率、排放控制效率和发动机性能的最大利用取决于遵守正确的操作和保养建议。发动机的性能和效率也依赖于使用建议的燃油、润滑油和冷却液的情况。关于保养事项的更多信息，请查阅操作和保养手册，保养周期表。

发动机使用寿命

发挥发动机的效率和最大程度利用发动机的性能取决于对正确的操作和保养建议的遵守程度。此外，也应使用推荐的燃油、冷却液和润滑剂。将操作和保养手册用作发动机所需进行的保养的指南。

发动机的预期使用寿命通常可由需求的平均功率预测出来。需求的平均功率是基于一段时间内发动机的燃油消耗量来确定的。减少全油门运转小时数和/或在减低了的油门设置下运转可导致较低的平均功率需求。减少运转小时数将会延长发动机需要大修之前的运转时间。

售后产品和 Perkins 发动机

Perkins 对非 Perkins 油液和滤清器的质量或性能不提供任何保证。

在 Perkins 产品上使用其他制造商生产的辅助设备、附件或消耗品（滤清器、添加剂、催化剂）时，不会仅因这种使用而影响 Perkins 保修。

但是，安装和使用其他制造商的设备、附件或消耗品而导致的故障不属于 Perkins 产品缺陷。因此，这些缺陷不在 Perkins 保修范围之内。

后处理系统

后处理系统由 Perkins 批准使用。Perkins 发动机必须只使用批准的 Perkins 后处理系统，以便符合排放标准。

产品识别信息资料

i07892824

铭牌位置和膜片位置

SMCS代码: 1000



图 24 g01890033

序列号铭牌的位置

Perkins 发动机通过发动机序列号识别。

发动机编号示例为 BL****U000001J。

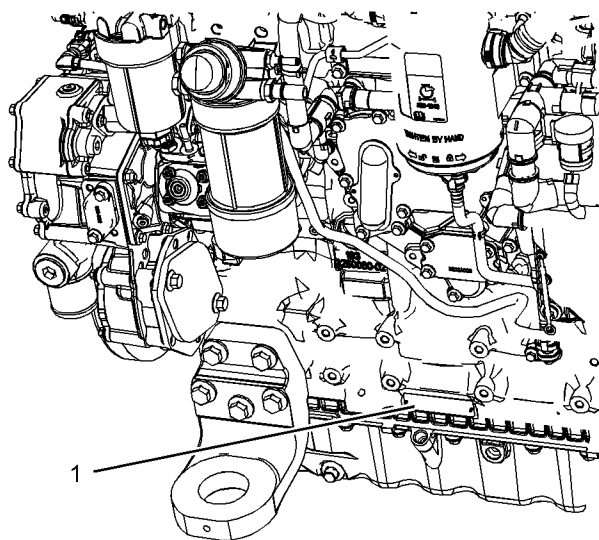
**** _____ 发动机列表号

BL _____ 发动机类型

U _____ 英国制造

000001 _____ 发动机序列号

J _____ 制造年份

Perkins 代理商或 Perkins 分销商需要了解所有上述数字才能确定发动机所包含的部件。这样可以准确识别替换零件的零件号。

有关电控发动机燃油设置信息的数码储存在闪存文件中。使用电子维修工具可读取这些数码。

序列号标牌 (1)

发动机序列号铭牌位于缸体左侧靠近发动机前安装架后部的位

铭牌位置和膜片位置 (发动机后处理系统)

SMCS代码: 1000

图 25
序列号铭牌

g01094203

i07892832



图 26

典型示例

g02151573

模块配置排气盘安装在安装底盘 (1) 上。配置盘安装底盘的位置可根据应用变更。

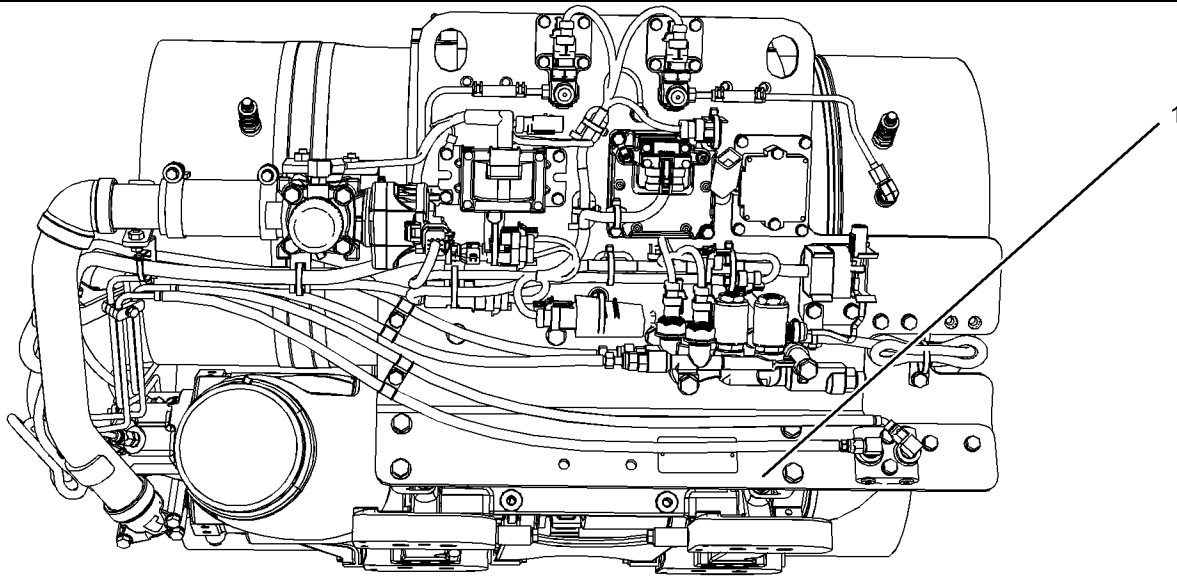

图 27

模块配置排气盘

g02109493

记录盘上的信息。该信息识别发动机后处理系统。Perkins 代理商将需要该信息。

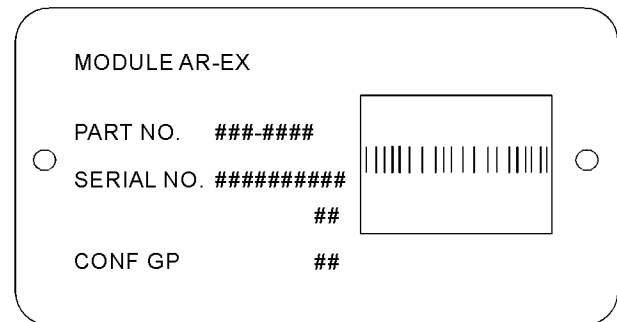
i06146272

参考号

SMCS代码: 1000

订购零件时，可能需要有关以下项目的信息资料。找出您的发动机信息。在相应位置记录这些信息。复制一份记录表。保存这些信息以供将来参考。

供参考用的档案记录

发动机型号 _____

发动机序列号 _____

发动机低怠速转速 _____

发动机满负荷转速 _____

燃油粗滤器 _____

水分离器滤芯 _____

燃油细滤器滤芯 _____

润滑油滤清器滤芯 _____

辅助机油滤清器滤芯 _____

润滑系统总容量 _____

冷却系统总容量 _____

空气滤清器滤芯 _____

传动带 _____

发动机后处理系统

零件号 _____

序列号 _____

i07892848

排放认证贴膜

SMCS代码: 1000; 7405

符合排放要求的发动机标牌

排放标签粘贴在前齿轮室盖上。

注:第二个排放标签可能用在发动机上。如有必要,第二个排放标签可能由初始设备制造商粘贴在应用上。

IMPORTANT ENGINE INFORMATION			Perkins	Engine Type
Engine Family: #####13##### #####12#####		Displacement: ##4# EPA Family: #####12#####	 120R-###6## e11 97/68## #####18#####	Factory Reset if Setting Applicable
EPA Family Max. Values	Advertised kW: ##5## Fuel Rate: ##5##mm ³ /stk Init Timing: #####11#####			<input type="checkbox"/> #####9##### <input type="checkbox"/> #####9##### <input type="checkbox"/> #####9##### <input type="checkbox"/> #####9##### <input type="checkbox"/> #####9#####
Settings are to be made with engine at normal operating temperature with transmission in neutral. This engine conforms to ##4# U.S. EPA Regulations for large non-road and stationary C.I. engines and California off-road C.I. engines. Certified to operate on commercially available diesel fuel.				
Emissions Control System: #####10#####	Valve Lash Cold (lock): Exhaust ##5## Inlet ##5##	FEL (g/kWh) NOx+PMOC: ##5## PM: ##5##	Use service tool to verify current engine settings	
Hangar No #3#	Position ##4#	LABEL No.3181A081		

图 28
典型示例

操作章节

起吊和贮存

设备起吊 (发动机)

SMCS代码: 1000; 1404; 7002

i07892851



图 29

g01097527

注意

千万不要折弯吊环螺栓和支架。吊环螺栓和支架只能承受张力负荷。要记住当支承构件和物体之间的角度小于90°时，吊环螺栓的承载能力变小。

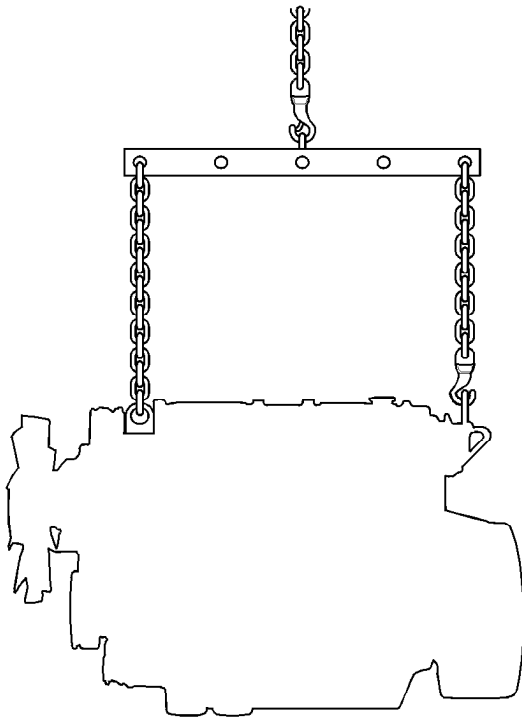
当必须在某一角度搬移部件时，只能使用具有适当额定载荷的连杆支架。

注意

执行任何起吊前，务必检查吊环螺栓和所有其它提升设备有无损坏。千万不要折弯吊环螺栓和支架。如果部件损坏，切勿执行设备起吊。

使用起重机搬移重的部件。使用一个可调的吊梁起吊发动机。所有的支承构件（链条和钢丝绳）应互相平行。链条和钢丝绳与被吊物的顶面尽可能保持垂直。

有些搬移工作要求用吊装工具吊装，以确保正确的平衡和安全。

只在拆卸发动机时，要使用发动机上的吊耳。

吊耳是为特定的发动机配置总成设计和安装的。更换吊耳和/或发动机会使吊耳和吊具不能使用。如果对吊耳和/或发动机作过改动，则应确保提供正确的起吊装置。请咨询您的 Perkins 代理商或您的 Perkins 分销商以获得有关正确发动机吊装夹具的资料。

i07892839

设备起吊 (清洁排放模块)

SMCS代码: 1000; 1404; 7002

注意

千万不要折弯吊环螺栓和支架。吊环螺栓和支架只能承受张力负荷。要记住当支承构件和物体之间的角度小于90°时，吊环螺栓的承载能力变小。

当必须在某一角度搬移部件时，只能使用具有适当额定载荷的连杆支架。

注意

执行任何起吊前，务必检查吊环螺栓和所有其它提升设备有无损坏。千万不要折弯吊环螺栓和支架。如果部件损坏，切勿执行设备起吊。

使用起重机搬移重的部件。使用可调的吊梁提升清洁排放模块。所有的支承构件（链条和钢丝绳）应互相平行。链条和钢丝绳与被吊物的顶面尽可能保持垂直。

有些搬移工作可能要求用吊装工具吊装，以确保平衡和安全。



图 30
典型示例

g02293733

要拆卸清洁排放模块 (CEM)，请使用吊耳 (1)。吊耳是为特定的 CEM 配置总成设计和安装的。不得将吊耳用于提升 CEM 以外的任何其他目的。

改动吊耳和/或 CEM 会使吊耳和吊具不适合改动后的情况。如果更换了吊环螺栓和/或发动机，则应确保提供合适的起吊装置。请咨询您的 Perkins 代理商或您的 Perkins 分销商，以获得有关正确起吊 CEM 的夹具的信息。

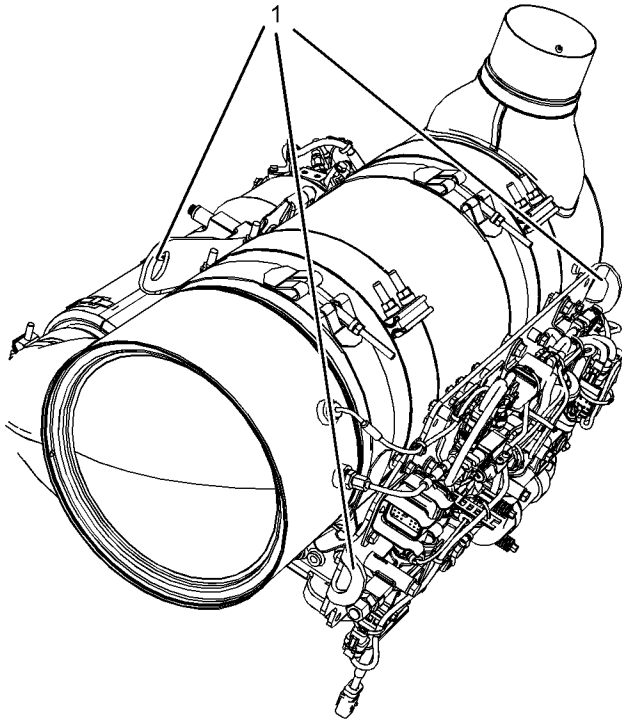
i07892872

设备起吊

SMCS代码: 1000; 1404; 7002



图 31
典型示例

g02354678

注意
执行任何起吊前，务必检查吊环螺栓和所有其它提升设备有无损坏。千万不要折弯吊环螺栓和支架。如果部件损坏，切勿执行设备起吊。

起吊点 (1) 用于图示的应用。需要一台合适的叉车来起吊应用。

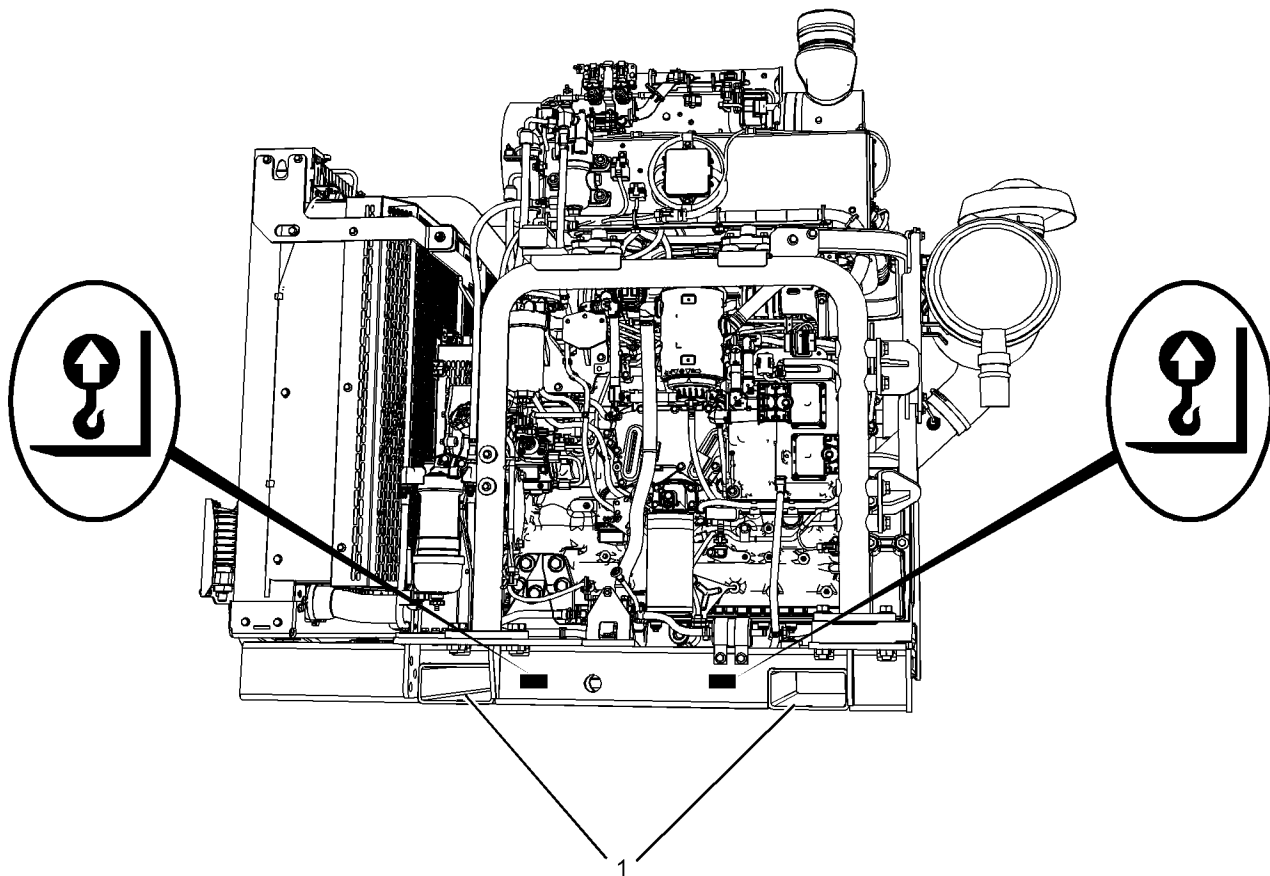
应用上的吊耳将安装堵塞装置 (2)。



图 32

g02354717

(A) 典型发动机吊耳
(B) 典型 CEM 吊耳

要提升清洁排放模块，请参阅本操作和保养手册，产品提升（清洁排放模块）。要提升发动机，请参阅本操作和保养手册，产品提升（发动机）。

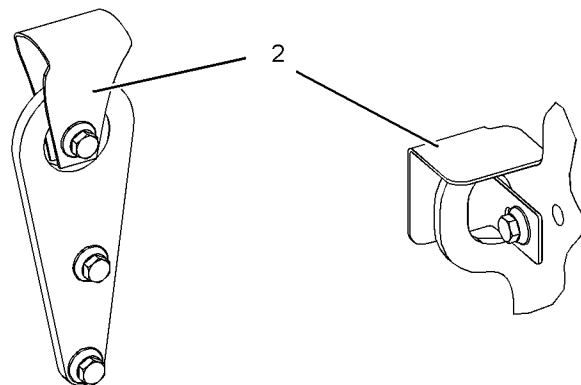
i06146291

设备贮存 (发动机和后处理)

SMCS代码: 1000; 1404; 7002

Perkins 对发动机使用一段时间后存放期间发生的损坏不承担任何责任。

您的 Perkins 代理商或 Perkins 分销商可协助您完成发动机的长期存放准备工作。

存放条件

发动机必须存放在防水建筑内。建筑内必须保持恒温。加注 Perkins ELC 的发动机可在 -36°C (-32.8°F) 的环境温度下实现冷却剂保护。发动机不能用于温度和湿度变化极大的环境。

存放期限

遵循所有建议，发动机可存放长达 6 个月。

存放程序

对发动机上完成的程序保留适当的记录。

注:存放发动机时，燃油系统中不能有生物柴油。

1. 确保发动机洁净干燥。
 - a. 如果发动机使用生物柴油运行，必须排放系统并安装新滤清器。燃油箱需要冲洗。
 - b. 用超低硫燃油加注燃油系统。如需了解可接受燃油的详细信息，请参阅本操作和保养手册，油液建议。运行发动机 15 分钟以从系统中清除所有生物柴油。
2. 排出粗滤器水分离器中的所有水分。确保燃油箱加满。
3. 存放发动机时不需要排放发动机机油。如果使用正确规格的发动机机油，发动机可以存放长达 6 个月。如需了解发动机机油的正确规格，请参阅本操作和保养手册，油液建议。
4. 从发动机上卸下驱动皮带。

密封冷却系统

确保冷却系统加注了 Perkins ELC 或符合 ASTM D6210 规格的防冻液。

打开冷却系统

确保所有冷却系统排放塞都已打开。使冷却液放出。安装排放塞。在系统中放入汽相抑制剂。加入汽相抑制剂后，必须密封冷却系统。如果冷却系统与大气连通，将会导致汽相抑制剂失去作用。

有关保养步骤，请参阅本操作和保养手册。

后处理

无需特殊步骤。后处理的排气出口应盖住。存储前，必须用盖封闭发动机和后处理。

每月检查

必须旋转曲轴以改变气门机构的弹簧负荷。将曲轴旋转 180 度以上。目视检查发动机和后处理有无损坏或腐蚀。

确保存储前完全盖住发动机和后处理。在发动机记录中记下程序。

仪表和指示灯

i07892842

仪表和指示灯

SMCS代码: 1900; 7450

您的发动机上的仪表可能与下述仪表不同或不具备所有下述仪表。更多有关仪表组的资料，请参阅 OEM 资料。

仪表指示发动机性能。确保仪表处于良好的工作状态。通过观察仪表一段时间确定正常的工作范围。

仪表读数发生显著变化，可能意味着仪表或发动机存在故障。即使仪表读数在技术规格范围内，其读数变化也可能表明存在问题。确定和纠正导致读数显著变化的任何原因。请咨询当地 Perkins 经销商寻求帮助。

有些发动机应用配备有指示灯。指示灯可以辅助诊断。有两种指示灯。一种指示灯的灯玻璃为橙色，另一种指示灯的灯玻璃为红色。

这些指示灯的使用方式有两种：

- 指示灯可用于确定发动机的当前工作状态。指示灯也可指示发动机故障。此系统通过点火开关自动操作。
- 指示灯可用于确定激活的诊断代码。通过按下闪存代码按钮可以启用此系统。

有关更多信息，请参阅故障诊断与排除指南，指示灯。

注意

如果显示无机油压力，停止发动机。如果发动机冷却液超出了最高冷却液温度，停止发动机。这可能会造成发动机损坏。



发动机机油压力 - 冷态发动机起动后，机油压力应在最大值。在额定转速下，典型的 SAE10W40 发动机机油压力为

350 to 450 kPa (50 to 65 psi)。

低怠速时机油压力低是正常的。如果负载稳定但仪表读数变化，进行以下步骤：

1. 卸掉负载。
2. 停止发动机。
3. 检查和保持机油油位。



水套水冷却液温度 - 典型温度范围为 82° to 94°C (179.6° to 169.2°F)。该温度范围将随发动机负载和环境温度变化而变化。

必须在冷却系统上安装 100 kPa (14.5 psi) 散热器盖。冷却系统的最高温度为 108°C (226.4°F)。在水温调节器的出口测量出该温度。发动机传感器和发动机 ECM 调节发动机冷却液温度。该程序无法变更。如果发动机冷却液超出了最高冷却液温度，可能出现发动机节流。

如果发动机超出正常范围运转，则降低发动机负载。如果冷却液温度为频出事件，则进行下列程序：

1. 降低负载和发动机转速。
2. 决定是否必须立即关闭发动机，或者是否可以通过减少负载使发动机冷却。
3. 检查冷却系统有无泄漏。如有必要，请咨询 Perkins 经销商寻求帮助。



转速计 - 此表指示发动机转速。在无负载时，把油门控制杆移动到全油门位置，发动机在高怠速运转。在最大额定负载下，油门控制杆在全油门位置，发动机在满负载转速下运转。

注意

为帮助防止发动机受到损害，切勿超过高怠速转速。超速可能对发动机造成严重损害。应尽可能避免工作转速超过高怠速转速。



电流表 - 此仪表指示蓄电池充电电路中的充电或放电量。仪表指针应运作在“0”（零）位“+”侧。



燃油油位 - 此仪表指示燃油箱中的燃油油位。当“起动/停机”开关处于“接通”位置时，燃油油位表工作。



工时计 - 此仪表指示发动机的总工作小时数。

指示灯

- 停机指示灯
- 警告灯
- 等待起动灯
- 机油压力低指示灯

有关停机指示灯和警告灯的操作顺序信息，请参阅本手册，监控系统（指示灯表）。

发动机起动时，会自动控制等待起动指示灯的功能。

机油压力低指示灯的功能由发动机 ECM 控制。如果检测到机油压力低，指示灯将会点亮。应立即调查低压指示灯点亮的原因。

当钥匙开关接通时，所有指示灯将点亮 2 秒，以检查确认指示灯工作正常。如果任何指示灯继续点亮，应立即调查点亮原因。

后处理指示灯

有关后处理指示灯的信息，请参阅本操作和保养手册，柴油微粒滤清器再生。

功能部件和控制装置

监测系统 (发动机)

i07892837

SMCS代码: 1900; 7400; 7402; 7450; 7451

表 2

警告灯	停机指示灯	指示灯状态	指示灯状态描述	发动机状态
接通	接通	灯检查	当发动机起动开关转到“接通”位置时，两个指示灯将仅点亮 2 秒。	发动机未起动。
断开	断开	没有故障	没有激活的诊断故障	发动机正常运转。
接通	断开	激活的诊断故障	检测到激活的诊断故障。	发动机正常运转。
接通	闪烁	激活的诊断故障	检测到严重的激活诊断故障，并调用了发动机减额。	发动机正在运转，但发动机已减额。
闪烁	断开	减额和警告	超过一个或多个发动机保护值。	发动机正在运转，但发动机已减额。
闪烁	接通	发动机停机	超过一个或多个发动机保护值，或检测到严重的激活诊断故障。	发动机停机或即将停机。

i07892844

监测系统 (发动机)

SMCS代码: 1900; 7400; 7402; 7450; 7451

警告

如果已选择停机模式，同时警告指示灯已工作，发动机可能在短到自警告指示灯开始工作后的 20 秒钟内停机。取决于应用不同，应采取特殊的预防措施以避免人身伤害。如有必要，发动机可在紧急操纵停机后重新起动。

注意

发动机监测系统不能保证防止突然事故的发生。编程设定的延迟和减额程序是设计来最大限度减少错误警报和提供操作人员使发动机停机的时间。

监测下列参数：

- 冷却液温度
- 进气歧管空气温度
- 进气歧管空气压力
- 机油压力
- 燃油油轨压力
- 燃油温度
- 燃油滤清器压差
- 燃油含水

- 发动机转速/正时
- 大气压力（气压）
- NOx 还原系统的进口压力和出口压力
- NOx 还原系统内的压差
- NOx 还原系统的温度
- 柴油微粒滤清器的烟尘量

可编程设置的选项和系统操作

警告

如果选定了警告/减额/停机模式，同时报警指示灯点亮，应尽可能让发动机停机。取决于应用类型，应采取专门的预防措施，以免发生人身伤害。

发动机可以被编程设置为以下模式：

“警告”

“警告”灯和警告信号（橙色灯）“点亮”，并且警告信号持续激活，以便警示操作员至少一个发动机参数不在正常工作范围内。

“警告/减额”

“诊断”灯“点亮”且警告信号（红色灯）激活。警告后，发动机功率减额。减额发生时，警告灯将开始闪烁。

如果发动机超出预设的操作极限值，则发动机将出现减额。发动机减额通过限制每次喷射的可用燃油量实现。减少的燃油量取决于导致发动机减额的故障的严重程度，通常不高于 50% 的极限值。这种燃油减少会导致预定的发动机功率降低。

“警告/减额/停机”

“诊断”灯“点亮”且警告信号（红色灯）激活。警告后，发动机功率减额。发动机将在设定减额转速下继续运转，直到出现发动机停机。发动机可以在紧急情况下停机后重新启动。

发动机可能在短到 20 秒钟的时间内停机。发动机可以在紧急情况下停机后重新启动。但是，起初停机的原因可能依然存在。发动机可能再次在短到 20 秒钟的时间内停机。

如果出现机油压力低或冷却液温度高的信号，将有 2 秒钟的延迟来确认该状况。

对于每种可编程设置模式，请参阅故障诊断与排除指南，指示灯，了解有关指示灯的更多信息。

有关更多信息或维修帮助，请咨询您的 Perkins 经销商或 Perkins 代理商。

仪表板和显示器

可以通过众多仪表板来监控发动机。这些仪表板可能包含后处理指示灯、指示灯和应用仪表。再生开关可能集成在面板内。

此外，还包括小功率显示器和性能监视器。这些显示器和监视器可向操作员显示以下发动机信息。

- 系统配置参数
- 客户指定参数
- 诊断代码
- 事件代码
- 冷却液温度
- 机油温度
- 机油压力
- 进气温度
- 进气压力
- 大气压力
- 燃油温度

i07892875

传感器和电气部件 (后处理)

SMCS代码: 1439; 1900; 7400

以下视图显示发动机后处理系统的典型特性。由于具体应用不同，您的系统可能看起来与图中所示有所差异。

- 词汇表
- ARD 后处理再生设备
- DOC 柴油氧化催化器



图 33

g02313693

典型示例

- | | | |
|-----------------|-----------------------|---------------------|
| (1) 烟尘传感器连接 | (7) 烟尘传感器连接 | (13) 燃油压力传感器 (先导) |
| (2) 火花塞导线 | (8) DOC 温度传感器 (未显示) | (14) 后处理设备 ID |
| (3) ARD 空气压力传感器 | (9) 线束接头 | (15) 火花塞线圈 |
| (4) DOC 压力传感器 | (10) 主燃油阀 (如有配备) | (16) ARD 空气控制阀 |
| (5) 压差传感器 | (11) 先导燃油阀 | (17) 火花塞的位置 |
| (6) 继电器 | (12) 燃油压力传感器 (如有配备) | (18) ARD 排气温度传感器 |

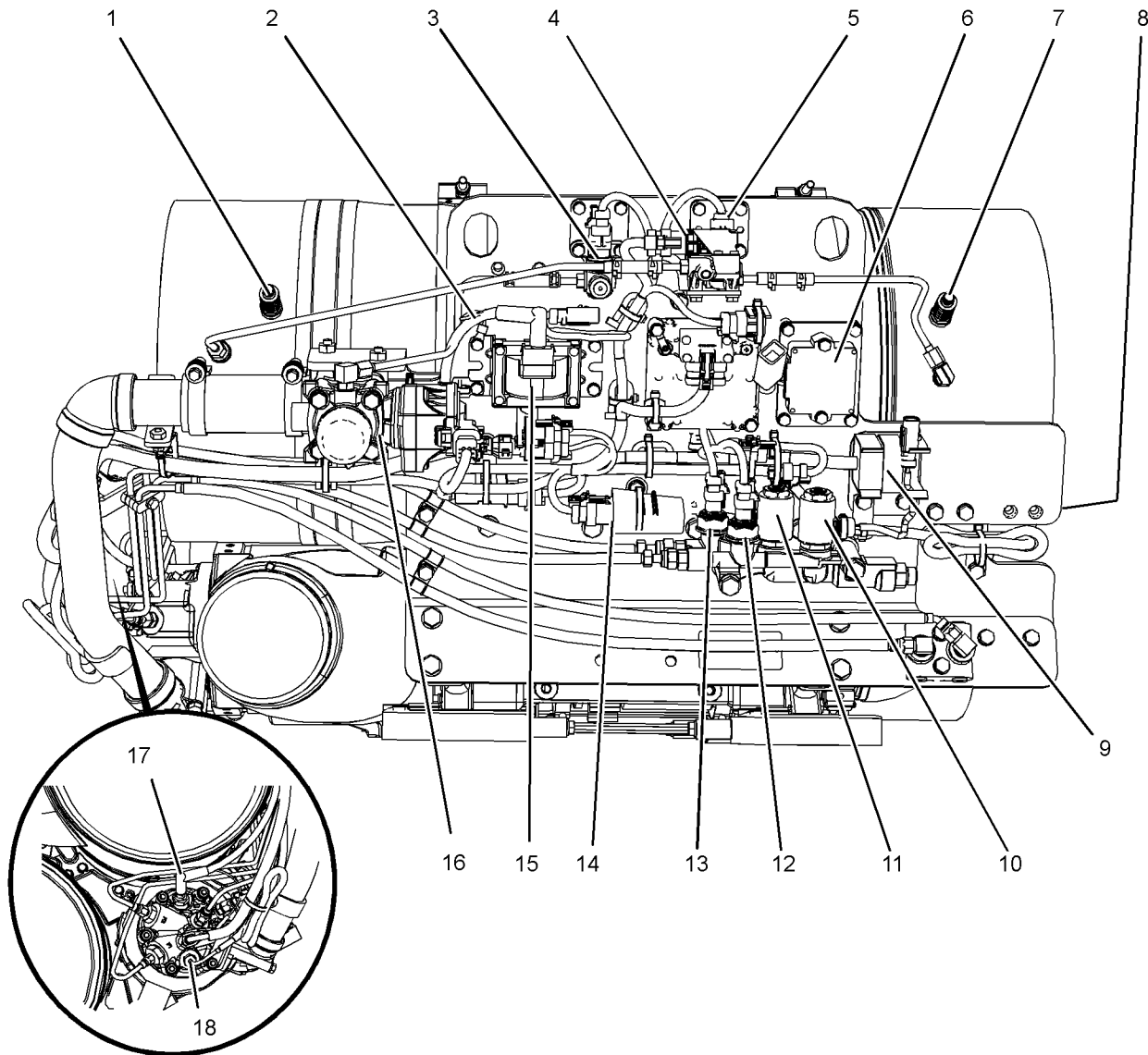
i07892856

传感器和电气部件

SMCS代码: 1439; 1900; 7400

传感器位置

本节中的图示显示 1206E-70 工业用发动机传感器的典型位置。具体的发动机可能会因应用差异而与插图中的位置不同。



图 34

g02150593

- | | | |
|----------------------------|------------------------|----------------------|
| (1) 发动机进口节气门 | (8) 进气歧管空气温度传感器 | (15) 机油油位开关 (如有配备) |
| (2) 废气旁通阀调节器 | (9) 进气歧管压力传感器 | (16) 诊断接头 |
| (3) NOx 还原系统 (NRS) 控制阀 | (10) 电子控制模块 (ECM) | (17) 燃油温度传感器 |
| (4) NOx 还原系统温度传感器 | (11) 大气压力传感器 (气压传感器) | (18) 高压燃油泵电磁阀 |
| (5) NOx 还原系统 (NRS) 进口压力传感器 | (12) 主转速/正时传感器 | (19) 冷却液温度传感器 |
| (6) NOx 还原系统 (NRS) 压差传感器 | (13) 起动马达 | |
| (7) 燃油压力传感器 (燃油油轨压力传感器) | (14) 机油压力传感器 | |

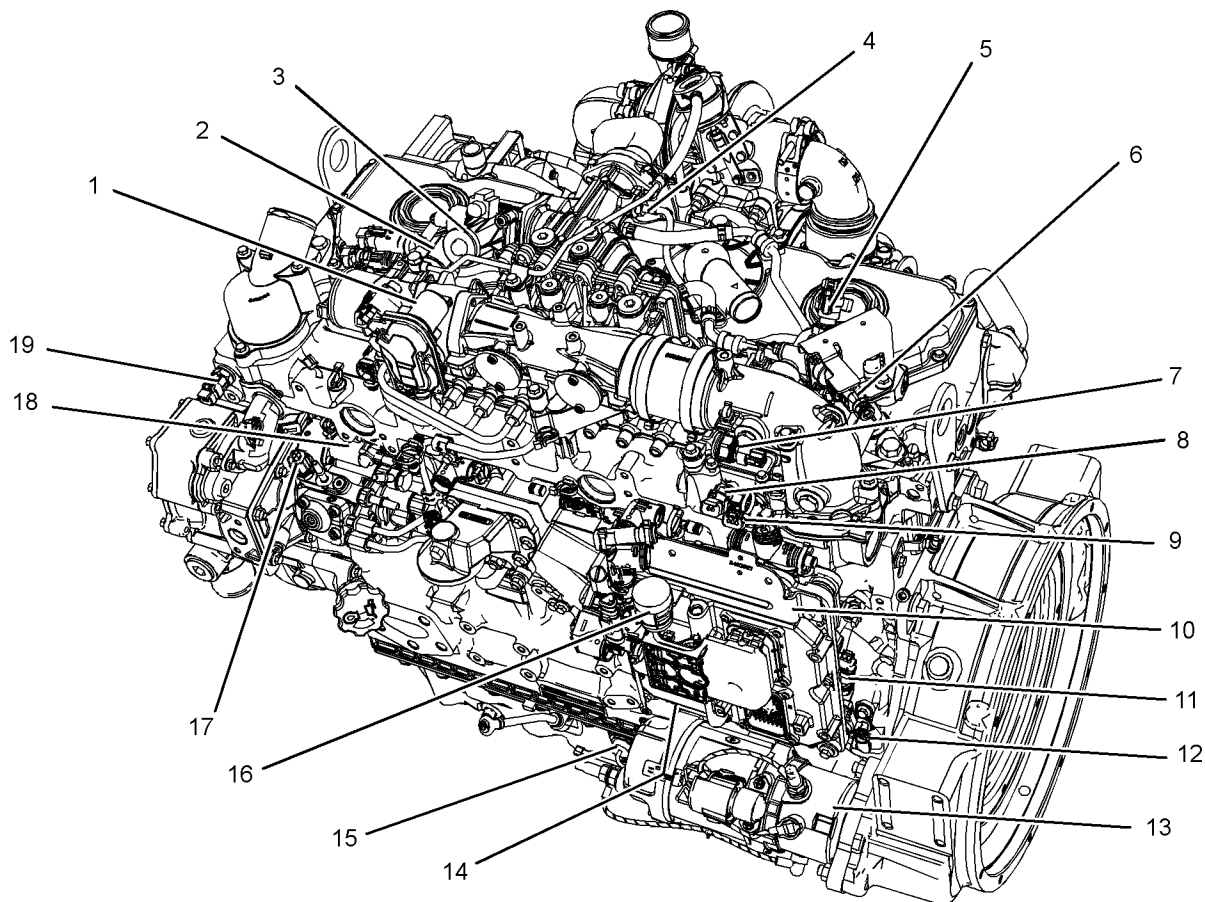

图 35

g02150594

燃油滤清器的位置随应用而定。

(20) 辅助燃油滤清器压差开关
(21) 燃油含水开关

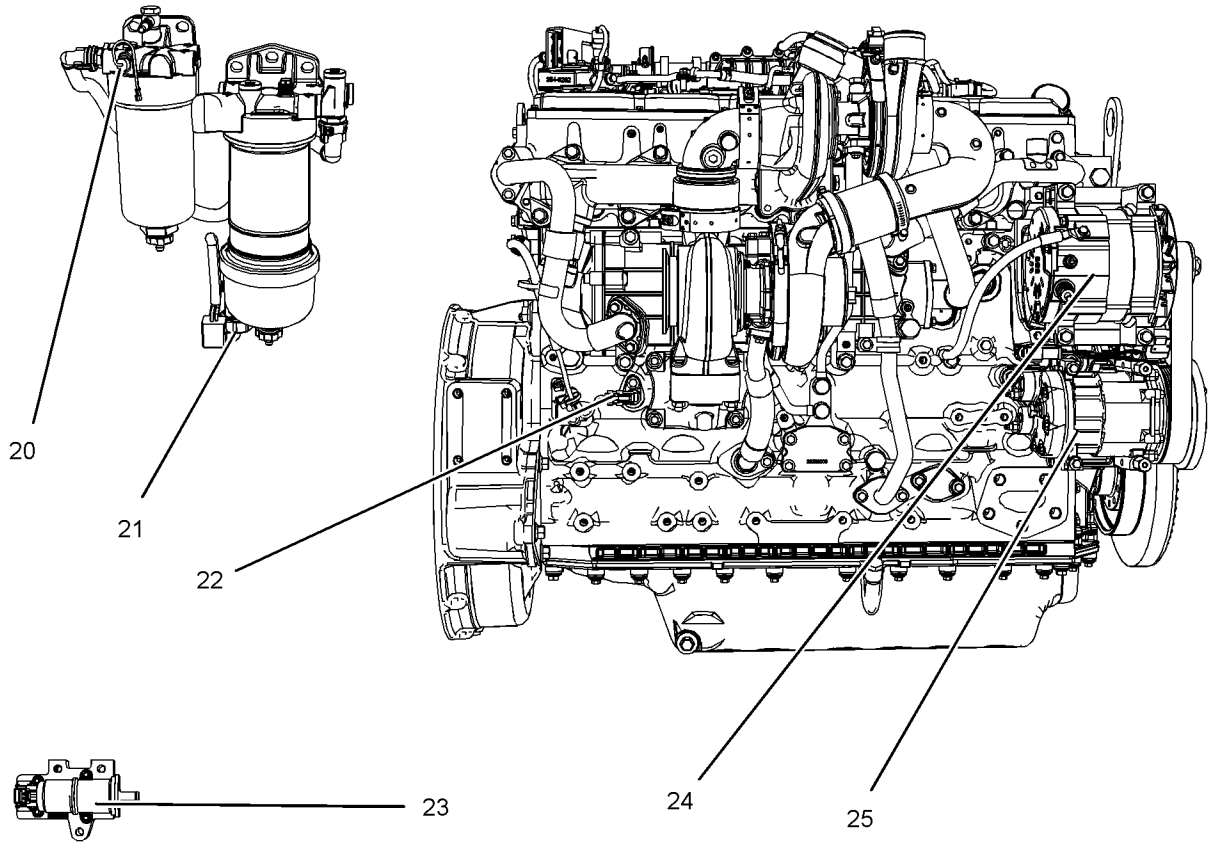
(22) 辅助转速 / 正时传感器
(23) 注油泵

(24) 交流发电机
(25) 制冷剂压缩机 (如有配备)

操作章节
传感器和电气部件



图 36

g02151173

- | | | |
|--------------|-----------------|-------------------------|
| (1) 发动机进口节气门 | (4) NRS 温度传感器 | (7) 燃油压力传感器 (燃油油轨压力传感器) |
| (2) 废气旁通阀调节器 | (5) NRS 进口压力传感器 | (8) 进气歧管空气温度传感器 |
| (3) NRS 控制阀 | (6) NRS 压差传感器 | (9) 进气歧管压力传感器 |

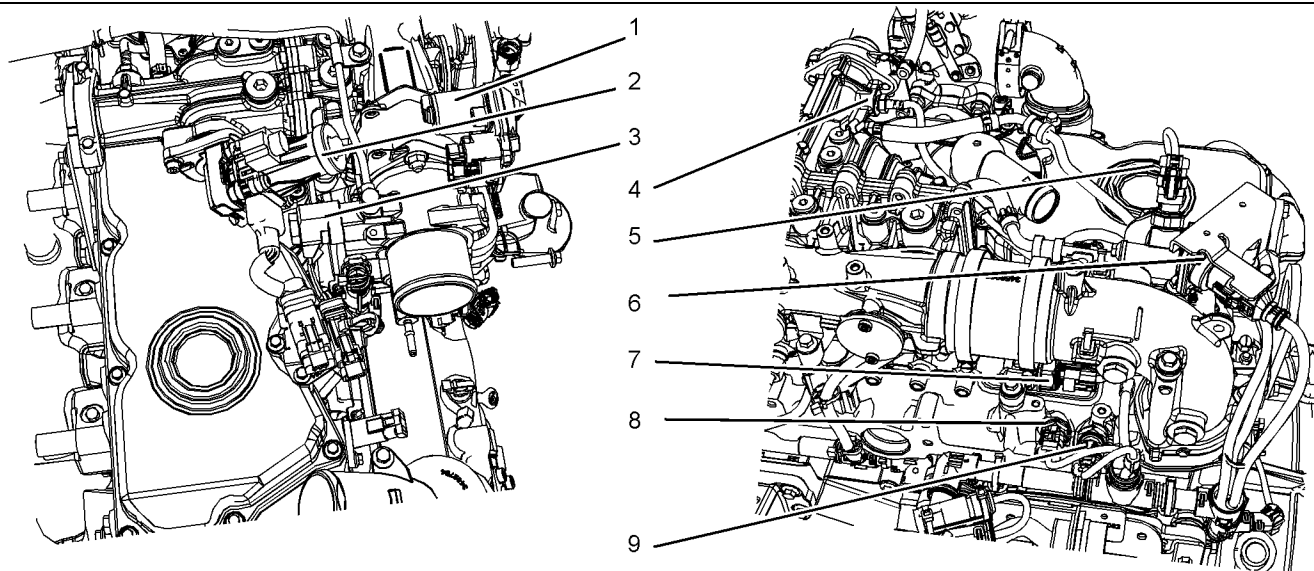

图 37

g02151174

- | | | |
|----------------------|------------------|--------------------|
| (10) 电子控制模块 (ECM) | (12) 主转速 / 正时传感器 | (14) 机油压力传感器 |
| (11) 大气压力传感器 (气压传感器) | (13) 启动马达 | (15) 机油油位开关 (如有配备) |

机油油位开关 (15) 只能在应用处于水平地面上，且电源处于接通位置时工作。发动机转速必须为零。可以安装冷却液液位开关，此开关仅在钥匙开关接通时工作，并且应用必须处于水平地面上。

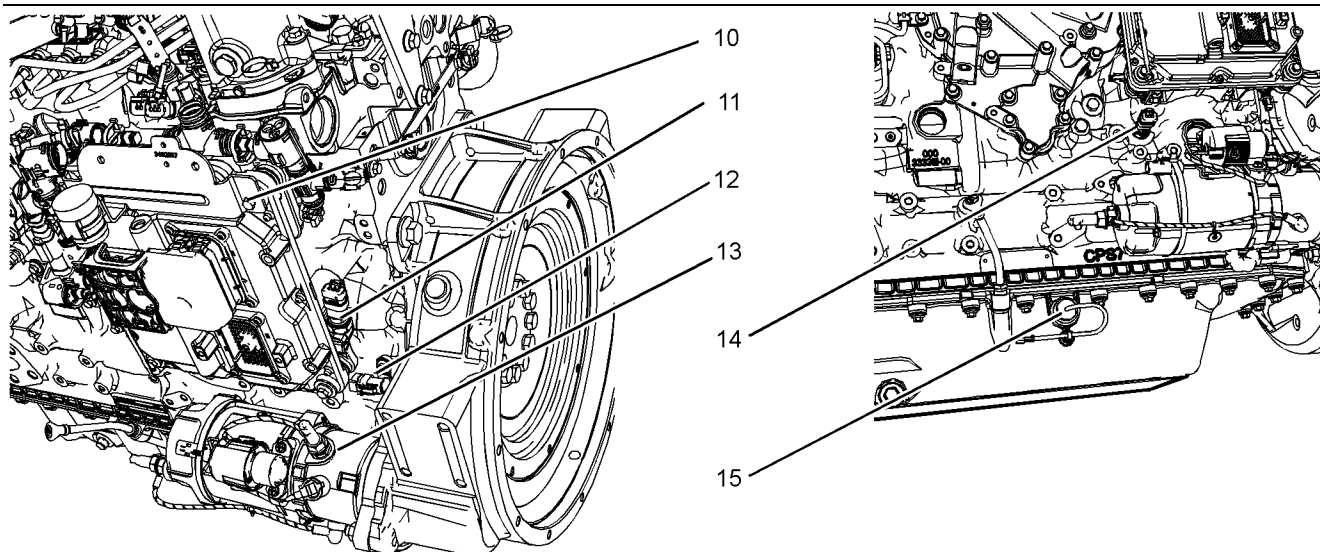

图 38

g02151327

(16) 诊断接头
(17) 燃油温度传感器

(18) 高压燃油泵电磁阀
(19) 冷却液温度传感器

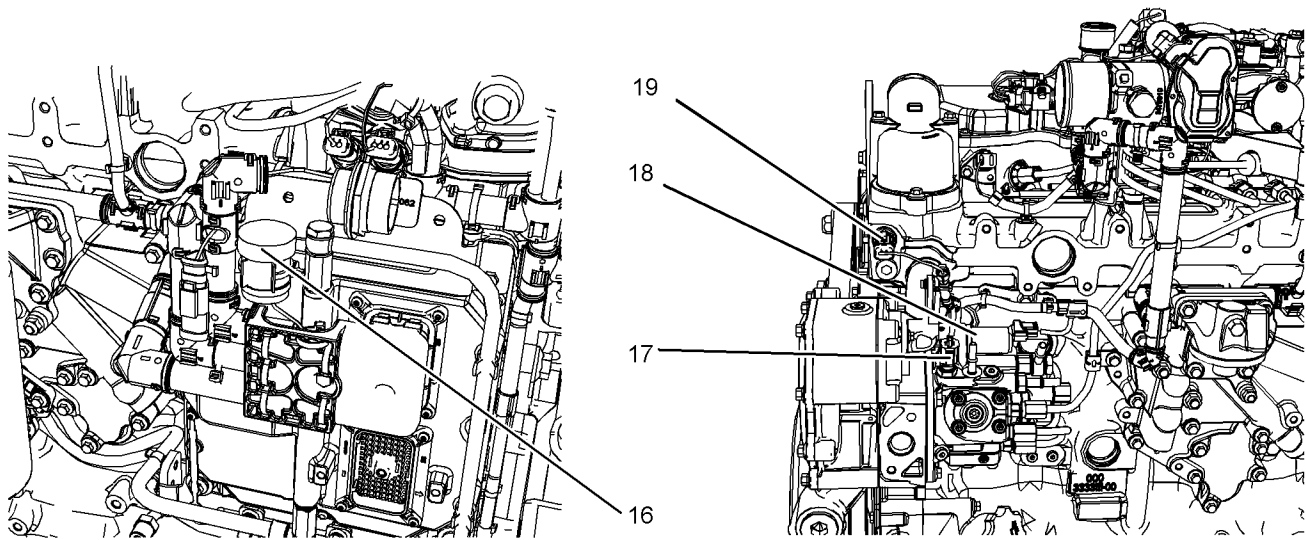

图 39

g02151177

(20) 辅助燃油滤清器压差开关
(21) 燃油含水开关

(22) 辅助转速 / 正时传感器
(23) 注油泵

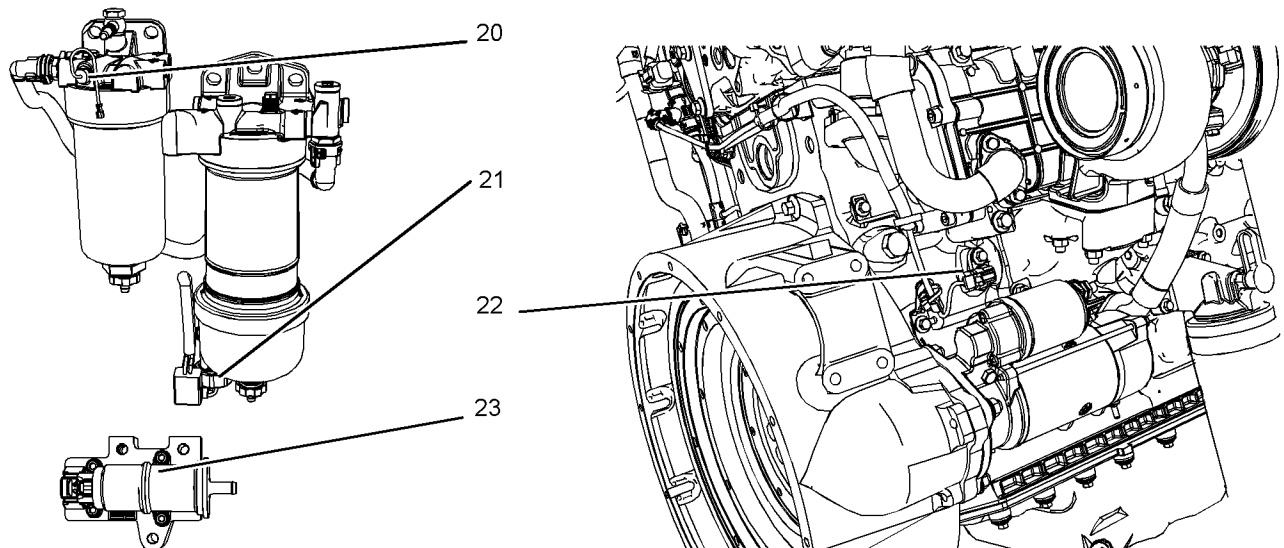
可编程监测系统 (PMS)

可编程监测系统决定发动机控制模块 (ECM) (10) 对可能损坏发动机的状态作出反应的操作级别。这些状况是由 ECM 通过下列传感器产生的信号确定的。

- 冷却液温度传感器
- 进气歧管空气温度传感器

- 进气歧管压力传感器
- 燃油压力传感器
- 发动机机油压力传感器
- 主转速 / 正时传感器
- 辅助转速 / 正时传感器

- 燃油温度传感器
- NRS 温度传感器
- NRS 进口压力传感器
- NRS 压差传感器

i07892865

发动机停机和发动机报警

SMCS代码: 1900; 7400; 7418

切断装置

切断装置为电控或机械控制。电控切断装置由 ECM 控制。

切断装置被设定在以下各项的临界水平上：

- 工作温度
- 工作压力
- 工作液位
- 工作转速

在起动发动机之前，可能需要重置特定切断装置。

注意

一定要确定导致发动机停机的原因。在试图重新启动发动机之前，要进行必要的修理。

熟悉以下内容：

- 切断装置的类型和位置
- 触发每个切断装置的条件
- 重新启动发动机需要执行的重置程序

警报器

警报器采用电气控制。警报器的操作由 ECM 控制。

警报器通过传感器或开关操作。当传感器或开关激活时，将会向 ECM 发送一个信号。ECM 会生成一个事件代码。ECM 将发送一个信号，以便点亮指示灯。

您的发动机可能配备有以下传感器或开关：

冷却液温度 – 冷却液温度传感器指示水套水冷液温度是否偏高。

进气歧管空气温度 – 进气歧管空气温度传感器指示进气温度是否偏高。

进气歧管压力 – 进气歧管压力传感器检查发动机歧管中的额定压力。

燃油油轨压力 – 燃油油轨压力传感器检查燃油油轨中的压力是否偏高或偏低。

发动机机油压力 – 发动机机油压力传感器指示设定发动机转速下，机油压力是否降至额定系统压力以下。

发动机超速 – 如果发动机转速超出超速设置，报警将激活。

空气滤清器堵塞 – 当发动机工作时，此开关检查空气滤清器。

用户定义的开关 – 此开关可远程关闭发动机。

燃油含水开关 – 当发动机工作时，此开关检查燃油粗滤器中是否含水。

燃油温度 – 燃油温度传感器监测高压燃油泵中的加压燃油。

燃油压差 – 此开关检查燃油滤清器前后的压力。

注:冷却剂温度开关的感应元件必须浸入冷却液中才能工作。

发动机可能配有各种报警器，以便在出现意外的工作条件时提醒操作员。

注意

某一警报被触发后，在情况变得紧急之前就必须采取纠正措施，以免可能对发动机造成损害。

如果在合理时间内未采取纠正措施，可能会损坏发动机。警报一直持续到报警条件得到纠正。报警器可能需要重置。

注:如果已安装，冷却液液位开关和机油油位开关是指示灯。当应用处于水平地面且发动机转速为零时，两个开关均工作。

测试

接通钥匙开关将会检查控制面板上的指示灯。钥匙开关操作后，所有指示灯将会点亮 2 秒。立即更换可能有故障的灯泡。

请参阅故障诊断与排除, KENR9106，以了解更多信息。

i06146259

超速(OVERSPEED)

SMCS代码: 1900; 1907; 1912; 7427

• ECM _____ 电子控制模块

• RPM _____ 转/分

转速/正时传感器检测到超速。

超速的默认设定值为 3000 rpm。ECM 将会切断电子单体喷油器的电源，直至转速下降到低于超速设定 200 rpm。诊断故障代码将会记录在 ECM 存储器中，警告灯将会指示存有一个诊断故障代码。

超速可设定为自 2600 rpm 到 3000 rpm。该设定取决于应用情况。

发动机诊断

i03616492

自诊断

SMCS代码: 1000; 1900; 1901; 1902

珀金斯电喷发动机有进行自诊断测试的能力。当系统检测到现有问题,启动诊断灯。诊断代码将被储存在电子控制模块(ECM)的永久性存储器中。用下列部件可检索诊断代码。请参阅故障诊断与排除,电子维修工具,了解详细资料。

某些发动机安装了电子显示器,可以直接阅读发动机诊断代码。关于检索发动机诊断代码的详细资料,请参阅原始设备制造商提供的手册。请参阅故障诊断和排除指南,指示灯以获取更多信息。

现行代码代表目前存在的故障。这些问题应首先查明。

记录的代码代表下列情况:

- 间歇问题
- 记录事件
- 性能历史记录

自编码被记录后,与之有关问题可能已被维修解决。这些代码并不意味着需要进行修理。这些代码是存在某一状况的指南或信号。代码可能对故障诊断与排除有帮助。

当排除这些问题后,应清除相应的记录故障代码。

i03616485

诊断灯

SMCS代码: 1000; 1900; 1901; 1902; 7451

诊断灯用于指示存在现行故障。请参阅故障检查与排除,指示灯以获取更多信息。故障诊断代码将保持现行状态直到问题得到解决。可以通过使用电子维修工具来提取诊断代码。请参阅故障检查与排除,电子维修工具以获取更多信息。

i07892828

诊断闪烁代码的检索

SMCS代码: 1000; 1900; 1901; 1902

要通过诊断灯读取诊断闪烁代码,应在3秒内将钥匙开关从断开转到接通。

代码将按顺序闪烁。例如,如果闪烁代码等于133,诊断灯会闪烁一次、停顿、闪烁三次、停顿,然后闪烁三次。

完整代码闪烁完毕后,下一代码开始闪烁前会有3秒停顿(如有其他代码)。

注:如需更多信息,请参阅故障诊断与排除手册。

操作章节

诊断闪烁代码的检索

表 3

CDL 代码	说明	J1939 代码	闪烁代码
N/A	没有检测到故障诊断代码	N/A	551
1-2	气缸 #1 喷油器数据不正确	651-2	111
1-5	1 号气缸喷油器电流低于正常值	651-5	
1-6	1 号气缸喷油器电流高于正常值	651-6	
2-2	气缸 #2 喷油器数据不正确	652-2	112
2-5	2 号气缸喷油器电流低于正常值	652-5	
2-6	2 号气缸喷油器电流高于正常值	652-6	
3-2	气缸 #3 喷油器数据不正确	653-2	113
3-5	3 号气缸喷油器电流低于正常值	653-5	
3-6	3 号气缸喷油器电流高于正常值	653-6	
4-2	气缸 #4 喷油器数据不正确	654-2	114
4-5	4 号气缸喷油器电流低于正常值	654-5	
4-6	4 号气缸喷油器电流高于正常值	654-6	
5-2	气缸 #5 喷油器数据不正确	655-2	115
5-5	5 号气缸喷油器电流低于正常值	655-5	
5-6	5 号气缸喷油器电流高于正常值	655-6	
6-2	气缸 #6 喷油器数据不正确	656-2	116
6-5	6 号气缸喷油器电流低于正常值	656-5	
6-6	6 号气缸喷油器电流高于正常值	656-6	
18-5	燃油控制阀电流低于正常值	1076-5	-
18-6	燃油控制阀电流高于正常值	1076-6	-
41-3	8 VDC 电源电压高于正常值	678-3	517
41-4	8 VDC 电源电压低于正常值	678-4	
91-2	油门位置传感器不稳定、不连续或不正确	91-2	154
91-3	油门位置传感器电压高于正常值	91-3	
91-4	油门位置传感器电压低于正常值	91-4	
91-8	油门位置传感器异常的频率、脉冲宽度或周期	91-08	
100-3	发动机机油压力传感器电压高于正常值	100-3	157
100-4	发动机机油压力传感器电压低于正常值	100-4	
100-21	发动机油压传感器数据漂移低	100-21	
110-3	发动机冷却液温度传感器电压高于正常值	110-3	168
110-4	发动机冷却液温度传感器电压低于正常值	110-4	
168-2	电子系统电压不稳定、断续或不正确	168-2	511
168-3	电气系统电压电压高于正常值	168-3	
168-4	电气系统电压电压低于正常值	168-4	
172-3	进气歧管空气温度传感器电压高于正常值	105-3	133
172-4	进气歧管空气温度传感器电压低于正常值	105-4	
174-3	燃油温度传感器电压高于正常值	174-3	165

(续)

(表 3, 续)

CDL 代码	说明	J1939 代码	闪烁代码
174-4	燃油温度传感器电压低于正常值	174-4	
190-8	发动机转速传感器频率、脉冲宽度或周期异常	190-8	141
247-9	SAE J1939 数据链路更新率异常	-	514
253-2	个性化模块不稳定、断续或不正确	631-2	415
261-11	发动机正时偏置故障	637-11	143
262-3	5 V 的传感器直流电源电压高于正常值	3509-3	516
262-4	5 V 的传感器直流电源电压低于正常值	3509-4	
268-2	可编程参数不稳定、间歇或不正确故障	630-2	527
274-3	大气压力传感器电压高于正常值	108-3	152
274-4	大气压力传感器电压低于正常值	108-4	
274-13	大气压力传感器需要标定	108-13	
274-21	大气压力传感器数据漂移低	108-21	
342-8	辅助发动机转速传感器频率、脉冲宽度或周期异常	723-8	142
526-5	涡轮增压废气旁通阀驱动电流低于正常值	1188-5	177
526-6	涡轮增压废气旁通阀驱动电流高于正常值	1188-6	
535-3	排气温度传感器电压高于正常值	3241-3	185
535-4	排气温度传感器电压低于正常值	3241-4	
774-2	辅助油门位置传感器不稳定、不连续或不正确	29-2	155
774-3	辅助油门位置传感器电压高于正常值	29-3	
774-4	辅助油门位置传感器电压低于正常值	29-4	
774-8	辅助油门位置传感器频率、脉冲宽度或周期异常	29-8	
993-2	DPF 主动再生由于抑制开关而受到抑制	3703-31	-
1262-2	发动机油门执行器 1 控制指令响应不正确	3464-7	-
1634-2	怠速有效开关 #1 不稳定、不连续或不正确	558-2	245
1635-2	怠速有效开关 #2 不稳定、不连续或不正确	2970-2	246
1639-9	机器安全系统模块更新率异常	1196-9	
1743-2	发动机操作模式选择器开关不稳定、间歇或不正确	2882-2	144
1785-3	进气歧管压力传感器电压高于正常值	3563-3	197
1785-4	进气歧管压力传感器电压低于正常值	3563-4	
1785-13	进气歧管压力传感器需要标定	3563-13	
1785-21	进气歧管压力传感器数据漂移低	3563-21	
1797-3	燃油导轨压力传感器电压高于正常值	157-3	159
1797-4	燃油导轨压力传感器电压低于正常值	157-4	
1797-7	燃油导轨压力传感器响应不正确	157-7	
1834-2	点火钥匙开关信号丢失	158-2	429
2131-3	5 伏传感器 DC 电源 2 号电压高于正常值	3510-3	528
2131-4	5 伏传感器 DC 电源 2 号电压低于正常值	3510-4	
2246-6	电热塞起动辅助继电器电流高于正常值	676-6	199

(续)

操作章节
诊断闪烁代码的检索

(表 3, 续)

CDL 代码	说明	J1939 代码	闪烁代码
2417-5	乙醚喷射控制电磁阀电流低于正常值	626-5	233
2417-6	乙醚喷射控制电磁阀电流高于正常值	626-6	233
2452-3	DPF #1 进气温度传感器电压高于正常值	3242-3	224
2452-4	DPF #1 进气温度传感器电压低于正常值	3242-4	224
2458-3	DPF #1 压差传感器：电压高于正常值	3251-3	222
2458-4	DPF #1 压差传感器：电压低于正常值	3251-4	222
2460-3	ARD 燃油压力 #1 传感器电压高于正常值	3480-3	219
2460-4	ARD 燃油压力 #1 传感器电压低于正常值	3480-4	219
2461-5	ARD 燃油压力 #1 控制电流低于正常值	3479-5	216
2461-6	ARD 燃油压力 #1 控制电流高于正常值	3479-6	
2465-5	后处理 #1 点火变压器初级电流低于正常值	3484-5	243
2465-6	后处理 #1 点火变压器初级电流高于正常值	3484-6	
2489-5	ARD 空气压力控制执行器电流低于正常值	3487-5	211
2489-6	ARD 空气压力控制执行器电流高于正常值	3487-6	
2490-3	ARD 空气压力控制执行器位置传感器电压高于正常值	3488-3	212
2490-4	ARD 空气压力控制执行器位置传感器电压低于正常值	3488-4	
2498-3	ARD 供气压力传感器电压高于正常值	3837-3	-
2498-4	ARD 供气压力传感器电压低于正常值	3837-4	-
2498-13	ARD 供气压力传感器需要标定	3837-13	-
2498-21	ARD 供气压力传感器数据漂移低	3837-21	-
2526-3	进气温度传感器电压高于正常值	172-3	232
2526-4	进气温度传感器电压低于正常值	172-4	232
3180-5	后处理 #1 点火变压器次级电流低于正常值	4265-5	244
3180-6	后处理 #1 点火变压器次级电流高于正常值	4265-6	
3182-5	后处理 #1 喷油器 #1 加热器电流低于正常值	5425-5	215
3182-6	后处理 #1 喷油器 #1 加热器电流高于正常值	5425-6	
3385-3	发动机废气再循环系统进口压力传感器电压高于正常值	3358-3	231
3385-4	发动机废气再循环系统进口压力传感器电压低于正常值	3358-4	
3385-13	发动机废气再循环系统进口压力传感器需要标定	3358-13	
3385-21	发动机废气再循环系统进口压力传感器数据漂移低	3358-21	227
3386-3	发动机废气再循环系统进口压力传感器电压高于正常值	412-3	
3386-4	发动机废气再循环系统进口压力传感器电压低于正常值	412-4	226
3397-2	DPF #1 烟灰负载传感器：不稳定、间歇或不正确	4783-2	
3397-3	DPF #1 烟灰负载传感器：电压高于正常值	4783-3	
3397-4	DPF #1 烟灰负载传感器：电压低于正常值	4783-4	
3397-9	DPF #1 烟灰负载传感器异常更新率	4783-9	
3397-12	DPF #1 烟灰负载传感器故障	4783-12	
3397-13	DPF #1 烟灰负载传感器需要标定	4783-13	

(续)

(表 3, 续)

CDL 代码	说明	J1939 代码	闪烁代码
3397-19	DPF #1 烟灰负载传感器数据错误	4783-19	
3397-21	DPF #1 烟灰负载传感器数据漂移低	4783-21	
3405-5	发动机废气再循环阀控制电流低于正常值	2791-5	228
3405-6	发动机废气再循环阀控制电流高于正常值	2791-6	
3407-3	发动机废气再循环阀位置传感器电压高于正常值	27-3	229
3407-4	发动机废气再循环阀位置传感器电压低于正常值	27-4	
3427-5	后处理燃油泵继电器电流低于正常值	5423-5	218
3427-6	后处理燃油泵继电器电流高于正常值	5423-6	218
3464-3	DPF #1 进气压力传感器电压高于正常值	3609-3	223
3464-4	DPF #1 进气压力传感器电压低于正常值	3609-4	
3464-13	DPF #1 进气压力传感器需要标定	3609-13	
3464-21	DPF #1 进气压力传感器数据漂移低	3609-21	
3468-2	后处理 #1 识别号模块不稳定、间歇或不正常	5576-2	-
3468-8	后处理 #1 识别号模块频率、脉冲宽度或周期异常	5576-8	-
3468-14	后处理 #1 识别号模块专门说明书	5576-14	-
3511-3	发动机废气再循环系统出口压力传感器电压高于正常值	5019-3	247
3511-4	发动机废气再循环系统出口压力传感器电压低于正常值	5019-4	
3511-13	发动机废气再循环系统出口压力传感器需要标定	5019-13	
3511-21	发动机废气再循环系统出口压力传感器数据漂移低	5019-21	
3514-5	发动机油门执行器控制指令电流低于正常值	3464-5	-
3514-6	发动机油门执行器控制指令电流高于正常值	3464-6	-
3515-3	发动机节气门位置传感器电压高于正常值	51-3	252
3515-4	发动机节气门位置传感器电压低于正常值	51-4	
事件代码			
E172-1	空气滤清器阻塞过大 - 警告	107-15	151
E232-1	油/水分离器水位高 - 警告	97-17	-
E360-1	发动机机油压力低 - 警告	100-17	157
E360-3	发动机机油压力低 - 停机	100-01	
E361-1	发动机冷却液温度过高 - 警告	110-15	168
E361-2	发动机冷却液温度过高 - 减额	110-16	
E361-3	发动机冷却液温度过高 - 停机	110-0	
E362-1	发动机超速 - 警告	190-15	141
E363-1	燃油供油温度高 - 警告	174-15	165
E363-2	燃油供油温度高 - 减额	174-16	
E396-2	燃油导轨压力高 - 警告	157-16	159
E398-2	燃油导轨压力低 - 警告	157-18	
E499-3	燃油导轨 #1 压力泄漏 - 停机	1239-0	
E539-1	进气歧管温度高 - 警告	105-15	133

(续)

操作章节
故障记录

(表 3, 续)

CDL 代码	说明	J1939 代码	闪烁代码
E539-2	进气歧管空气温度高 - 减额	105-16	
E593-2	完成再生的后处理温度不足 - 减额	3711-31	214
E991-3	DPF 主动再生由于永久性系统锁定而受到抑制 - 停机	3715-31	-
E992-3	DPF 主动再生由于临时系统锁定而受到抑制 - 停机	3714-31	-
E995-2	DPF #1 烟尘负载高 - 减额	3719-16	226
E995-3	DPF #1 烟尘负载高 - 停机	3719-0	
E997-1	高 DPF #1 灰分负载 - 警告	3720-15	-
E997-2	高 DPF #1 灰分负载 - 减额	3720-16	-
E1008-2	高 DPF #1 进气温度 - 减额	3242-16	224
E1014-2	DPF #1 进气温度低 - 减额	3242-18	224
E1022-1	ARD 燃油压力 #1 低 - 警告	3480-17	219
E1022-2	ARD 燃油压力 #1 低 - 减额	3480-18	
E1025-2	后处理 #1 点火损失 - 减额	3473-31	244
E1026-2	后处理 #1 燃烧损失 - 减额	3474-31	-
E1041-2	ARD 空气压力控制执行器未对指令作出响应 - 减额	3487-7	211
E1044-2	进气歧管压力过高 - 减额	102-16	197
E1045-2	进气歧管压力过低 - 减额	102-18	
E1050-1	高后处理 #1 燃油压力 #1 - 警告	3480-15	219
E1050-2	高后处理 #1 燃油压力 #1 - 减额	3480-16	
E1070-1	后处理喷油器 #1 无响应 - 警告	3556-7	-
E1092-1	发动机废气再循环温度高 - 警告	412-15	227
E1092-2	发动机废气再循环温度高 - 减额	412-16	227
E1121-2	发动机废气再循环阀控制对指令没有反应 - 减额	2791-7	228
E1154-2	DPF #1 进气压力低 - 警告	3609-18	223
E1156-1	DPF #1 进气压力高 - 警告	3609-15	
E1170-2	低后处理 #1 辅助空气压力 - 减额	3837-18	-
E1264-3	高压共轨燃油压力安全阀激活 - 停机	5571-0	159
E1305-1	要求初始组装后处理 #1 再生 - 警告	3483-11	-
E1319-2	发动机排气再循环质量流量无响应 - 减额	2659-7	-
E2143-3	发动机冷却液液位低 - 停机	111-01	169

i03616488

i05331371

故障记录

SMCS代码: 1000; 1900; 1901; 1902

系统提供故障记录的能力。当电子控制模块(ECM)产生一个现行诊断代码时,此代码将被记录到ECM的存储器中。通过电子维修工具能够识别由ECM记录的代码。当故障被修复后或故障不再生效后,被记录的现行代码将被清除。除非使用工厂密码,否则不可能从电子控制模块(ECM)存储器中清除以下故障:超速,发动机机油压力低和发动机冷却液温度高。

出现活动诊断编码的发动机的运行

SMCS代码: 1000; 1900; 1901; 1902

如果发动机正常运行时诊断灯点亮,说明系统已经识别到不在规格范围之内的状况。使用电子维修工具来检查激活的诊断代码。

注:如果用户选择了“减额”且机油压力偏低,电子控制模块(ECM)将限制发动机功率直到问题得到纠正。如果机油压力回到正常范围以内,发动机依然可以在额定转速和负载下运行。但是,应该尽快进行保养。

应查明激活的诊断代码。应尽快纠正问题的起因。如果诊断代码激活的起因已被解决且只有此激活诊断代码,诊断灯将熄灭。

发动机的运行和性能可能会因产生的激活的诊断代码而被限制。加速速率可能会显著放慢。有关更多激活的诊断代码和发动机性能之间关系的信息,请参阅故障诊断和排除指南。

i03616481

出现间歇诊断编码的发动机的运行

SMCS代码: 1000; 1900; 1901; 1902

如果发动机正常运行时诊断灯发亮,接着诊断灯又熄灭,说明可能已经发生间歇故障。如果发生了故障,故障将被记录到电子控制模块(ECM)的存储器中。

大多数情况下,没必要因为间歇编码而让发动机停机。但是,操作员应检索记录的故障编码,参考适当的信息资料以便鉴别事件的性质。操作人员应记录有可能导致诊断灯点亮的任何观察发现。

- 功率偏低
- 发动机转速限制
- 冒烟过多等

这些信息可能在帮助故障诊断时发挥作用。这些信息也可以为将来参考使用。更多诊断代码的信息资料,请参考该本发动机的故障诊断和排除指南

i07892823

配置参数

SMCS代码: 1000; 1900; 1901; 1902

发动机电子控制模块(ECM)有两种类型的配置参数。系统配置参数和客户指定参数。

需要使用电子维修工具来更改配置参数。

系统配置参数

系统配置参数影响发动机的排放或发动机的功率。系统配置参数在工厂进行编程设定。通常情况下,在发动机的整个寿命期间,都不需要更改系统配置参数。如果更换ECM,则必须重新编程设置系统配置参数。如果更换了ECM软件,则不需要重新编程设置系统配置参数。修改这些参数时需要使用出厂密码。

表 4

系统配置参数	
配置参数	记录

(续)

操作章节
配置参数

(表 4, 续)

发动机序列号	
延迟发动机停机	
工厂安装的后处理 #1 识别号	
DPF #1 烟尘负载感应系统配置代码	
跛行回家发动机转速斜率	
系统操作电压配置	
额定编号	
CAN 通信协议写入安全性	

客户指定参数

用户指定参数使得用户能根据应用需要准确配置发动机。

需要使用电子维修工具来更改客户配置参数。

随着操作要求变化，可以反复更改客户参数。

表 5

客户指定参数	
指定参数	记录
节流型通道 1	
节流型通道 2	
连续位置油门配置 1	
连续位置油门配置 2	
多位置油门开关配置	
油门仲裁	
设备 ID	
低怠速转速	
乙醚电磁阀配置	
发动机怠速停机最低环境空气温度	
发动机怠速停机最高环境空气温度	
发动机怠速停机启用状态	
发动机怠速停机延迟时间	
发动机怠速停机环境温度超越启用状态	
延迟发动机停机最长时间	
高烟灰负载后处理保护启用状态	
钥匙开关断开再生启用状态	
钥匙开关断开后处理再生最大时间	
多台使用 J1939 的发动机	
空气切断	
ARD 自动再生启用状态	
油门锁定机构功能安装状态	
动力输出 (PTO) 模式	
油门锁定发动机设置转速 #1	

(续)

(表 5, 续)

油门锁定发动机设置转速 #2	
油门锁定增速斜率	
油门锁定减速斜率	
油门锁定发动机设置转速增量	
油门锁定发动机设置转速减量	
监控模式停机	
监控模式减额	
跛行回家所需发动机转速	
发动机加速率	
发动机转速减速斜率	
中间发动机转速	
风扇	
发动机风扇控制	
发动机风扇类型配置	
发动机冷却风扇皮带轮比率	
发动机冷却风扇温度误差增加滞后	
发动机冷却风扇温度误差减小滞后	
发动机冷却风扇电流斜率	
发动机冷却风扇转速	
Top Engine Fan Speed (发动机最高风扇转速)	
所需的最小发动机冷却风扇转速	
发动机冷却风扇电磁阀最小电流	
发动机冷却风扇电磁阀最大电流	
发动机冷却风扇电磁阀抖动频率	
发动机冷却风扇电磁阀抖动幅度	
风扇温度	
发动机风扇控制增压空气冷却器出口温度输入启用	
发动机冷却风扇最大空气流量增压空气冷却器出口温度	
发动机冷却风扇最小空气流量增压空气冷却器出口温度	
发动机冷却风扇控制冷却液温度输入启用状态	
发动机冷却风扇最大空气流量冷却液温度	
发动机冷却风扇最小空气流量冷却液温度	
发动机冷却风扇控制变速箱油温度输入启用状态	
发动机冷却风扇最大空气流量变速箱油温度	
发动机冷却风扇最小空气流量变速箱油温度	
发动机冷却风扇控制液压油温度输入启用状态	
发动机冷却风扇最大空气流量液压油温度	
发动机冷却风扇最小空气流量液压油温度	
发动机冷却风扇控制辅助 #1 温度输入启用状态	
发动机冷却风扇最大空气流量辅助 #1 温度	
发动机冷却风扇最小空气流量辅助 #1 温度	

(续)

操作章节
配置参数

(表 5, 续)

发动机冷却风扇控制辅助 #2 温度输入启用状态	
发动机冷却风扇最大空气流量辅助 #2 温度	
发动机冷却风扇最小空气流量辅助 #2 温度	
反转风扇	
发动机风扇反转特性	
发动机风扇反转操作提前终止启用状态	
发动机风扇手动净化	
发动机风扇暂停净化	
发动机风扇清洁循环间隔	
发动机风扇清洁循环持续时间	
其他参数	
保养指示灯模式	
维护等级 1 周期间隔时间	
冷却液液位传感器	
空气滤清器阻塞开关安装状态	
空气滤清器阻塞开关配置	
油水分离器开关安装状态	
用户定义的开关安装状态	
辅助温度传感器安装状态	
辅助压力传感器安装状态	
发动机超速设定点	
燃油滤清器压差开关配置	
柴油微粒滤清器再生强制/禁止开关安装	
柴油微粒滤清器再生抑制指示灯安装	
柴油微粒滤清器烟灰负载指示灯安装	
排气系统温度高指示灯安装	
辅助温度 #2	
遥控扭矩速度控制启用情况	
发动机操作模式开关数量	
发动机操作模式配置	

发动机起动

i06146274

发动机起动前

SMCS代码: 1000; 1400; 1450

在发动机起动之前，进行所需的日常保养和它的定期保养内容。检查发动机室。此项检查可以帮助防止日后大的修理。有关详细信息，请参考操作和保养手册，保养周期表。

- 确保发动机有充足的燃油供给。
- 打开供油阀（如有配备）。

注意

燃油回油管上的所有阀必须打开，并且燃油供油管路必须打开。如果发动机工作时燃油管关闭，可能会损坏燃油系统。

如果发动机数周未起动，燃油可能从燃油系统中泄掉。空气可能进入滤清器壳体。并且更换燃油滤清器时，一些气泡将被困在发动机燃油系统中。在这些情况下，应该充注燃油系统。更多有关泵注燃油系统的信息资料，请参考操作和保养手册，燃油系统 - 泵注。此外，检查燃油技术规格是否正确，以及燃油状况是否正常。请参阅操作和保养手册，燃油建议。

警告

发动机排气含有对人体有害的燃烧产物。必须在良好通风的场所起动和运转发动机，如果在封闭场所，要将废气排到外面去。

- 如果起动开关或操纵装置上系有一个“不准操作”警告标签或类似警告标签，切勿起动发动机或移动任何操控装置。
- 复位所有关断装置或报警部件。
- 确保已脱开任何被驱动设备。最大限度降低电气负载并卸掉任何电气负载。

i08248993

发动机起动

SMCS代码: 1000; 1450

注:起动时不要调整发动机转速控制。起动时，电子控制模块 (ECM) 将会控制发动机转速。

起动发动机

1. 脱开任何发动机驱动的设备。
2. 将钥匙开关转到 RUN (运转) 位置。将钥匙开关留在运行位置，直到电热塞警告灯熄灭。

注:如果钥匙开关长时间处于运行位置，而没有接合电起动机，则将钥匙开关从运行位置转到断开位置，然后返回运行位置，以重新启动电热塞预热阶段。

注:钥匙开关接通期间，指示灯将点亮 2 秒，以检查指示灯的操作情况。如果任何指示灯没有点亮，请检查灯泡。如果任何指示灯保持点亮或闪烁，请参阅故障诊断与排除，指示灯电路 - 测试。

3. 当预热塞警告灯熄灭后，将钥匙开关转到起动位置，以便接合电起动机并盘动发动机。

注:电热塞警告灯的操作时间将会随发动机温度而变化。

注意

当飞轮正在转动时，不要合上起动机。不要带负载起动机。

如果发动机没有在 30 秒内起动，松开起动开关或起动按钮并等待 2 分钟，在再次起动机以前，让起动机先冷却下来。

4. 发动机起动后让钥匙开关回到运行位置。
5. 如果发动机无法起动，重复步骤 2 至 4。
6. 起动后，可让发动机低速运转 1 至 60 秒，使发动机系统稳定下来。低速运转时间取决于环境温度，自上次运转的间隔时间及其它因素。在某些应用中，电热塞警告灯将闪烁，指示发动机保持在低速状态。

i08325968

寒冷天气起动

SMCS代码: 1000; 1250; 1450; 1453; 1456; 1900

警告

不要使用类似乙醚的喷雾式起动机辅助装置。否则可能导致爆炸和人身伤害。

在温度低于 -18°C (0°F) 时，发动机起动性能将由于使用水套水加热器或具有额外容量的蓄电池而得到改善。

以下项目在寒冷天气下可将起动问题和燃油问题出现的几率降至最低：发动机油底壳加热器、水套水加热器、燃油加热器和燃油管隔热层。

请遵循寒冷天气下的起动步骤。

注:起动时不要调整发动机转速控制。起动时，电子控制模块 (ECM) 将会控制发动机转速。

1. 脱开任何驱动设备。

注:钥匙开关接通期间，指示灯将点亮 2 秒，以检查指示灯的操作情况。如果任何指示灯没有点亮，请检查灯泡。如果任何指示灯保持点亮或闪烁，请参阅故障诊断与排除，指示灯电路 - 测试。

操作章节

用跨接起动电缆起动

- 将钥匙开关转到 RUN (运转) 位置。将钥匙开关留在运行位置，直到电热塞警告灯熄灭。
- 当电热塞警告灯熄灭时，循环钥匙开关。将钥匙开关转到断开位置，然后转到起动位置，以便接合电起动马达并盘车。

注:预热塞警告灯的操作时间将会随环境空气温度而变化。

注意

当飞轮正在转动时，不要合上起动马达。不要带负载起动发动机。

如果发动机没有在30秒内起动，松开起动开关或起动按钮并等待2分钟，在再次起动发动机以前，让起动马达先冷却下来。

- 发动机起动后让钥匙开关回到运行位置。
- 如果发动机无法起动，重复步骤 2 至 4。

注:起动后，可让发动机保持低速运转 1 至 25 秒，使发动机系统稳定下来。低速运转时间取决于环境温度，自上次运转的间隔时间及其它因素。预热塞警告灯会闪烁，表明发动机保持在低速运转。

- 发动机不应通过高速运转来加快暖机过程。让发动机怠速运转 3 到 5 分钟，或让发动机怠速至水温指示开始升高。在寒冷天气中发动机起动后怠速运转时，将发动机转速从 1000 rpm 提高到 1200 rpm。这种操作方式能够使发动机更快地预热。

- 在低载荷下运转发动机，直至所有系统达到工作温度为止。暖机期间，检查仪表。

冷起动后，可以从排气管中看到白色烟雾。这些烟雾是正常现象，是由预热后离开排气系统的冷凝引起的。发动机工作后，白色烟雾将会消除。

i08796261

用跨接起动电缆起动 (不要在存在爆燃性空气的危险场所中使用本步骤)

SMCS代码: 1000; 1401; 1402; 1900

警告

在蓄电池上连接或拆开蓄电池电缆时可能引发爆炸进而导致人身伤亡。连接和拆开其它电气设备有可能会引发爆炸，进而导致人身伤亡。蓄电池电缆和其它电气设备的连接和拆开程序只应在非爆炸性的环境下进行。

警告

不正确的跨接起动电缆连接会引起爆炸，造成人身伤害。

防止在蓄电池周围产生火花。火花会引起气体爆炸。不要让跨接起动电缆端部互相接触或与发动机接触。

注:如有可能，首先诊断无法起动的原因。更多信息，请参阅故障排除，发动机无法盘车和发动机盘车但不起动。进行任何必要的修理。如果发动机无法起动仅是由于蓄电池的状况，给蓄电池充电，或者通过跨接起动电缆使用其他蓄电池起动发动机。在发动机关闭后，还可再次检查蓄电池的状况。

注意

切勿试图使用外部电源（如电焊设备）起动发动机，因为外部电源的电压不适合发动机起动，并且会损坏电气系统。

注意

使用一个与电起动马达有相同电压的蓄电池电源。跨接起动只允许使用相同电压。使用更高电压会损坏电气系统。

不要反向连接蓄电池电缆。否则交流发电机可能损坏。接地电缆要在最后连接并要最先断开。

在连接跨接起动电缆之前，将所有电气附件关闭。

在将跨接起动电缆连接到被起动发动机之前，确保主电源开关是在断电(OFF)位置。

- 把停转的发动机的起动开关旋转至断开位置。关闭所有发动机附件。
- 将跨接起动电缆的一个正极端连接到已放电蓄电池的正极电缆端子上。将跨接起动电缆的另一正极端连接到电源的正极电缆端子上。
- 将跨接起动电缆的一个负极端连接到电源的负极端子。将跨接起动电缆的另一负极端连接到发动机缸体或底盘接地。该步骤有助于防止潜在火花点燃某些蓄电池产生的易燃气体。

注:起动马达运转前，发动机 ECM 必须通电，否则将造成损坏。

- 按正常的操作步骤起动发动机。参阅操作和保养手册，起动发动机。
- 发动机起动之后，立即按与连接相反的顺序拆下跨接起动电缆。

跨接起动后，交流发电机可能不会把严重放电的蓄电池重新充足电。发动机停止后，必须更换蓄电池或使用充电器将蓄电池充电到正确电压。许多被认为已不可用的蓄电池仍是可以再充电的。请参阅操作和保养手册，蓄电池 - 更换以及测试和调整手册，蓄电池 - 测试。

i03591674

发动机起动后

SMCS代码: 1000

注:环境温度在0至60°C (32至140°F)时, 暖机时间大约需要3分钟。温度低于0°C (32°F)时, 可能需要额外的暖机时间。

当发动机暖机怠速时, 观察以下情况:

不要在发动机或起动马达运行时检查高压燃油管。如果您检查正在运行的发动机, 请始终使用正确的检查步骤, 以避免液体穿透危险。请参阅操作和保养手册, 一般危险信息。

- 向发动机施加负载之前, 在怠速和最高转速(发动机无负载时)的一半转速时, 检查是否有液体或气体渗漏。在某些应用情况下这样做不可能。
- 让发动机怠速运转3到5分钟, 或让发动机怠速直到水温指示开始上升。在暖机期间, 检查所有仪表。

注:发动机运行时, 应观察仪表读数, 经常记录数据。比较长期数据将有助于确定每一个仪表的正常读数。比较长期数据也将有助于发觉非正常运行的发展变化。应调查读数中的明显变化。

i08325972

发动机起动后

SMCS代码: 1000

起动后, 可让发动机低速运转1至25秒, 使发动机系统稳定下来。保持发动机低速运转由电子控制模块(ECM)控制。低速运转时间取决于环境温度, 自上次运转的间隔时间及其它因素。

注:在环境温度为0°C to 60°C (32°F to 140°F)时, 暖机时间约为3分钟。温度低于0°C (32°F)时, 可能需要额外的暖机时间。

当发动机暖机怠速时, 观察以下情况:

不要在发动机或起动马达运行时检查高压燃油管。如果您检查正在运行的发动机, 请始终使用正确的检查步骤, 以避免液体穿透危险。请参考操作和保养手册, 一般危险信息。

- 向发动机施加负载之前, 在怠速和最高转速(发动机无负载时)的一半转速时, 检查是否有液体或气体渗漏。该检查在部分应用中可能无法进行。
- 让发动机怠速运转3到5分钟, 或让发动机怠速至水温指示开始升高。暖机期间, 检查所有仪表。

恒速发动机应在低怠速运转3分钟之后, 再以工作速度运转。如果没有低怠速选项, 则让发动机以工作速度无负载运转2分钟。

注:发动机运行时, 应观察仪表读数, 经常记录数据。比较长期数据将有助于确定每一个仪表的正常读数。比较长期数据也将有助于发觉非正常运行的发展变化。应调查读数中的明显变化。

发动机运行

i07892857

发动机运行

SMCS代码: 1000

正确的运转和保养是获得发动机最大寿命和经济性的关键因素。如果按照操作和保养手册中的指示去做,使用费用可以降至最低,使用寿命可以最大限度地延长。

使发动机达到正常工作温度的所需要时间要少于对发动机进行巡回检查所需要的时间。

发动机启动并达到工作温度之后,发动机就可在额定转速下操作。发动机在低发动机转速和低功率需求时达到正常工作温度将会快些。此程序比发动机无负荷怠速运转的情况更有效率。发动机应在数分钟内达到工作温度。

避免长时间怠速运转。长时间怠速运转导致积碳、发动机渗液以及柴油微粒滤清器(DPF)产生烟尘负载。这对发动机是有害的。

发动机运行时,应观察仪表读数,经常记录数据。比较长期数据将有助于确定每一个仪表的正常读数。比较长期数据也将有助于发觉非正常运行的发展变化。应调查读数中的明显变化。

微粒排放物的减少

柴油微粒滤清器(DPF)和后处理再生设备(ARD)协同工作,以减少微粒排放物。DPF收集烟尘和发动机燃烧产生的灰分。再生期间,烟尘转换为气体,释放到大气中。灰分保留在DPF中,直到灰分从DPF中清除。

DPF的温度必须高于一定值才能进行再生。排气为再生过程提供热量。有两种再生类型:

被动再生 - 是系统内的化学反应,发动机为再生提供足够的排气温度。

主动再生 - 发动机的工作负载循环不能提供进行被动再生所需的充足的排气温度。ARD运行以提高排气的温度。再生过程完成后,ARD关闭。

操作员通过仪表板指示灯接收ARD的状态信息,驾驶员也能使用开关请求再生。请参考本操作和保养手册,监控系统以了解更多信息。

发动机操作和主动再生

您的ARD可以在发动机怠速时执行主动再生。在DPF的主动再生过程中,发动机可能在怠速下运转超过5分钟。

i07892825

柴油微粒滤清器再生

SMCS代码: 108F



警告

再生过程中排气温度和排气系统部件温度可能高达650°C (1202°F)。发动机或后处理系统发生意外故障可能会使柴油微粒滤清器的气体温度升高至高达900°C (1652°F)。这可能会导致火灾、烧伤或爆炸危险,从而导致人身伤亡。在再生过程中不得使废气或排气系统部件暴露于易燃材料或易爆气体之下。

再生

"再生"指从柴油微粒滤清器(DPF)上清除灰尘。后处理再生设备(ARD)用于DPF再生。DPF收集器可用于清理灰尘和烟灰。烟灰通过手动清洁步骤清除。请参阅操作和保养手册,清洁柴油微粒滤清器章节,以了解关于DPF保养的更多信息。

再生类型

被动再生 - 是系统内的化学反应,发动机将产生足够的热量,以再生DPF。

主动再生 - 发动机没有产生足够的热量来再生DPF。ARD必须用于产生再生DPF所需的热量。

灯

DPF再生会影响五个仪表板灯。此外,可以使用喇叭来警示操作员。



排气系统温度高指示灯(HEST) - 当ARD启动且排气温度高于450°C (842°F)时,指示灯点亮。



DPF指示灯 - 该指示灯可以提供烟尘量的一般指示。当烟灰负载正常时,该指示灯熄灭。该指示灯将在2级水平下工作。

注:在某些情况下,当烟灰负载低于90%时,DPF指示灯可能会保持亮起。亮起的DPF指示灯表示尚未执行完整再生。完整的再生循环指灰尘级别降至0%。如果DPF指示灯保持亮起,无中断地进行一次再生循环,直到烟灰级别降至0%。完整的再生循环将复位DPF指示灯。



淡黄色或黄色警告灯 – 该指示灯用于指示烟尘量的增加。需要再生。该指示灯将在 3 级烟灰负载下点亮，如果再生未激活，则该指示灯将闪烁。此外，**DPF** 指示灯将点亮。

注:淡黄色或黄色警告灯可用作诊断灯。有关更多信息，请参阅本操作和保养手册，诊断灯。



红色停机灯 – 该指示灯用于指示烟灰负载极高。烟灰负载处于 3 级水平。发动机将减额，并可能停机。此外，**DPF** 指示灯将点亮。



DPF 停用指示灯 – 当 **ARD** 停用开关激活，或发动机 **ECM** 停用系统时，此指示灯点亮。

再生模式

- 低速自动
- 增强自动再生
- 强制再生

低速自动再生和增强自动再生由发动机 ECM 控制。在此再生过程中，操作员将看到排气系统温度高指示灯 (HEST) 点亮。

低速自动 – 低速自动再生允许 DPF 再生在发动机转速处于低怠速或接近低怠速的条件下自动启动。为了实现低速自动再生，必须满足以下条件：

- 烟灰级别必须在烟灰级别监视器（如有配备）上的 1 级和 3 级之间。
- 发动机转速必须低于 1400 rpm。
- 应用的互锁装置将转速提高到所需的发动机转速，以便进行再生。发动机转速为 1000 至 1400 RPM。
- 有关再生前需要接合的应用互锁装置，请参阅 OEM。

增强自动再生 – 该 DPF 再生模式允许在较高的发动机转速和较高的发动机负载下进行再生。为了实现增强自动再生，必须满足以下条件：

- 烟灰级别必须在烟灰级别监视器（如有配备）上的 2 级和 3 级之间。
- 发动机转速必须大于 1400 rpm。
- 必须设置最小发动机怠速输入。在增强自动再生过程中，设置输入将不允许发动机转速降至 1000 rpm 以下。如果最小低怠速输入不可用，则一旦发动机转速降至 1000 rpm 以下，再生将停止。
- 有关再生前需要接合的应用互锁装置，请参阅 OEM。

强制再生 – 按下再生开关可启用强制再生。在 3 级以下的正常运行期间，允许强制再生。可以在低速自动窗口或增强自动再生窗口中执行强制再生。

再生开关

注:再生开关的中间位置是自动再生模式的默认位置。

注:某些 OEM 可能会使用触摸屏界面等其他方式启动强制再生。



强制再生 – 按住开关顶部 2 秒钟，以开始再生循环。开关上的指示灯将变为激活状态，显示再生已激活。**HEST** 指示灯将变为激活状态，显示再生已激活。完成再生或禁用再生后，排气温度高温指示灯会熄灭。



停用再生 – 按住开关底部 2 秒钟，以停用再生循环。开关上的指示灯将变为激活状态。停用指示灯将亮起。停用再生完成后，指示灯将停用。

注:要再次启用再生，需旋转发动机起动开关钥匙或按住强制再生开关 2 秒钟。

注:如果在通过再生停用开关停用再生系统时循环通断发动机起动开关钥匙，则按住再生停用开关 2 秒钟，将重新开始被停用的再生循环。

烟灰级别监测和指示灯

在发动机的正常工作循环中，ECM 将控制何时进行再生。不建议在淡黄色警告灯闪烁或红色指示灯点亮的情况下操作发动机。在此级别下操作发动机可能会损坏 DPF。

表 6

指示灯操作			所需操作
HEST 指示灯	接通	ARD 启动，排气温度高于 450 °C (842 °F)	无
DPF 指示灯	接通	该指示灯提供烟灰负载的一般指示。当烟灰负载正常时，该指示灯熄灭。该指示灯将在 2 级和以上水平下工作。	需要再生。在自动模式下，ECM 将决定何时允许再生。 如果 DPF 指示灯保持点亮，则允许进行不间断再生。不间断再生将重置 DPF 指示灯。
黄色报警指示灯	接通	该指示灯指示烟灰负载增加。需要再生。	需要再生。执行强制再生，或允许 ECM 控制。
黄色报警指示灯	指示灯现在闪烁	闪烁的指示灯将指示发动机已继续运转，需要再生。	需要紧急再生。如果不允许再生，DPF 可能会损坏。
红色停机灯	接通	发动机可能减额或停机。	一旦发动机进入停机模式，您必须联系您的 Perkins 代理商或 Perkins 分销商。您的代理商或分销商将需要执行维修级别再生。可能需要更换 DPF。

一些应用将配备监测仪表。图 40 是仪表上烟灰负载水平的示例。



图 40

g02153650

- (1) 正常操作级别 1
- (2) 2 级，DPF 指示灯点亮
- (3) 3 级，DPF 指示灯点亮，淡黄色警告灯点亮。

在发动机的正常工作循环中，ECM 将控制何时进行再生。将通过低速自动再生或增强自动再生进行再生。如果发动机在 3 级水平下运转，且不允许执行再生，则可能会损坏 DPF。

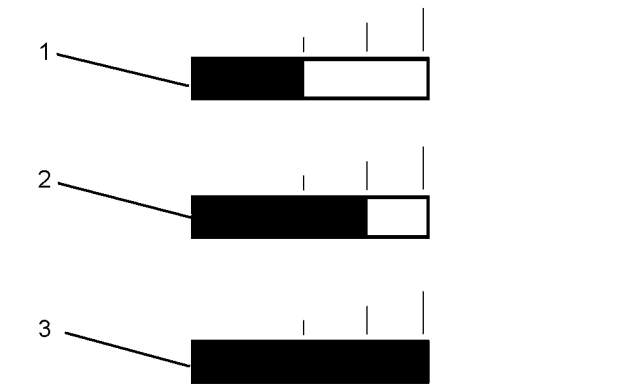
烟灰水平和发动机负载

图 41 是显示发动机转速、发动机负载和何时可能发生再生的指南。



图 41

g02237313

- (A) 发动机负载系数
- (B) 发动机转速
- (1) 低速自动再生
- (2) 高速自动再生 (60-80% 烟灰负载)
- (3) 高速自动再生 (80-100% 烟灰负载)

在某些情况下，不能进行高速再生。允许应用以较低的负载系数运行，以便发生低速再生。

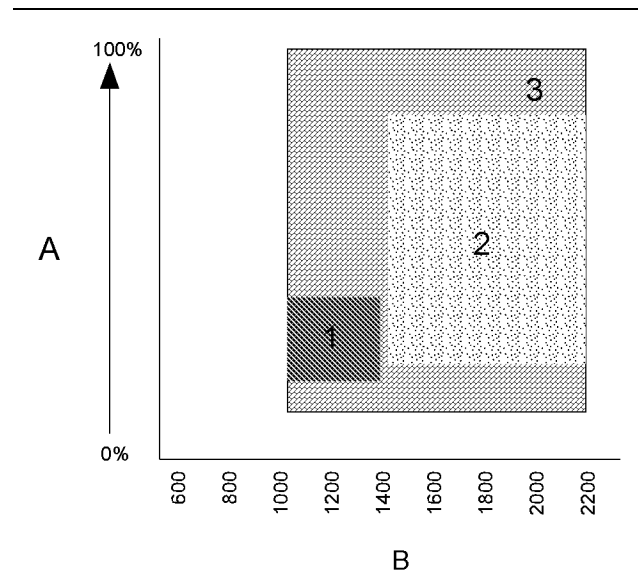
i07941097

燃油省油准则

SMCS 代码: 1000; 1250

发动机的效率会影响燃油经济性。Perkins 的设计和制造工艺可为所有应用类型带来最高的燃油效率。遵循建议的步骤以便获得发动机寿命期的最佳性能。

- 避免燃油溢出。

燃油会在预热时膨胀。燃油可能会从燃油箱溢出。检查燃油管路是否有泄漏。对燃油管路进行所需的维修。

- 知道不同燃油的特性。只使用推荐的燃油。有关更多信息，请参阅操作和保养手册，燃油建议。
- 避免不必要的怠速运转。

关闭发动机，而不是让发动机长时间怠速运转。

- 经常观察保养指示器。保持空气滤清器清洁。
- 确保涡轮增压器正常工作。有关更多信息，请参阅本操作和保养手册，涡轮增压器 - 检查。
- 保持电气系统处于良好状态。

一个坏的蓄电池单元将使交流发电机过度工作。该故障将导致功率和燃油消耗过多。

- 皮带应处于良好状况。有关更多信息，请参阅系统操作、测试和调整，V形皮带测试。
- 确保所有软管连接紧密。连接处不应泄漏。
- 确保从动设备状况良好。
- 冷发动机消耗过多的燃油。尽可能利用来自水套水系统和排气系统的热量。保持冷却系统部件清洁和得到良好维护。决不能运转未安装水温调节器的发动机。所有这些项目将有助于保持工作温度。

发动机停机

i06862468

发动机停机

SMCS代码: 1000; 7000

注意

在发动机一直带着负荷运转的情况下立即停机，会引起过热并加速发动机零部件的磨损。

关闭发动机之前避免进行加速操作。

要避免发动机热态停机可增加涡轮增压器轴和轴承的寿命。

注:不同应用采用不同的控制系统。确理解停机程序。运用以下一般性准则以便使发动机停机。

1. 从发动机上卸下负载。把发动机转速 (rpm) 降低到低怠速。让发动机怠速运转 5 分钟以便冷却发动机。
2. 根据发动机关闭系统，冷却期后将关闭发动机。将点火钥匙开关转到断开位置。如有必要，请参阅 OEM 提供的说明。

注意

在执行任何保养或维修之前，请确保发动机的电源已断开。

i07892736

紧急停机

SMCS代码: 1000; 7418

注意

紧急停机控制装置只用于紧急情况。切勿把紧急停机装置或控制装置用于正常的停机过程。

原始设备制造商 (OEM) 可能为应用配备有紧急停机按钮。更多关于紧急停机按钮的信息，请参阅 OEM 资料。

确保发动机停机后支持发动机运行的外部系统的所有部件安全可靠。

i07892878

发动机停机后

SMCS代码: 1000

注:检查发动机机油之前，请勿将发动机运转至少 10 分钟。这段时间将允许发动机机油流回油底壳。

警告

接触高压燃油可能导致液体渗透和烧伤危险。高压燃油溢出可能会产生火灾。如果不遵循检查、保养和维修指南，可能会造成人身伤亡。

- 发动机停机后，在对发动机的燃油管进行任何维修或修理之前，必须等待 10 分钟以便释放高压燃油管中的燃油压力。等待 10 分钟也将使低压燃油系统的静态充油耗散。如有必要，进行小的调整。修理低压燃油系统以及冷却、润滑或空气系统的任何泄漏。修理任何泄漏的高压燃油管。请参考拆解和组装手册，燃油喷油管 - 安装。
- 检查曲轴箱机油油位。保持机油油位在发动机机油油尺的“最小”标记与“最大”标记之间。
- 如果发动机配备一个工时计，记录其读数。按本操作和保养手册，保养周期表所述进行保养。
- 加满燃油箱以便于防止燃油中积聚湿气。燃油箱不要加油过满。

注意

仅使用本操作和保养手册，加注容量和建议主题或本操作和保养手册，油液建议主题中建议的防冻剂/冷却液混合物。否则会造成发动机损坏。

警告

加压的系统：热的冷却液能造成严重的烫伤。在发动机停机，等待冷却系统部件冷却下来后再打开冷却系统加注口盖。缓慢松开冷却系统加注口盖，以释放掉所有压力。

- 让发动机冷却。检查冷却液液位。
- 检查冷却液有无正确的防冻保护和防腐保护。如有必要，添加正确的冷却液/水混合液。
- 对所有从动设备进行必需的定期保养。此保养会在 OEM 的使用说明书中述及。

寒冷天气操作

i08395037

寒冷天气操作

SMCS代码: 1000; 1250

Perkins 柴油发动机能在寒冷天气下有效运转。在寒冷天气下柴油发动机的启动和运转取决于以下各项：

- 使用的燃油的型号
- 发动机机油的黏度
- 预热塞的工作
- 选装的冷启动辅助装置
- 蓄电池状况
- 环境空气温度和海拔
- 应用的附加载荷
- 应用液压和变速箱油粘度

本节将介绍下列信息：

- 寒冷天气下运转引发的潜在问题
- 为最大限度减少环境空气温度在 0° to -40 °C (32° to 40 °F) 之间时的启动问题和运转问题而采取的建议步骤。

在结冻温度下发动机的操作和保养非常复杂。这是由于下述情况造成的：

- 天气情况
- 发动机应用

您的 Perkins 代理商或 Perkins 分销商所提出的建议的基础是以往的可行实践。本部分所包含的信息为寒冷天气的操作提供指导。

寒冷天气操作建议

- 启动发动机后，发动机转速将在最长 25 秒的时间内进行调整。之后，发动机应在低负载运转，直至达到最低工作温度 80° C (176° F)。
- 达到工作温度将有助于防止进排气门胶结。
- 发动机的冷却系统和润滑系统不会紧随停机立即散失所有热量。这意味着发动机可以关停一段时间，发动机内保留的热量将会使发动机很容易启动。
- 寒冷天气到来之前，加注达到正确技术参数的发动机润滑剂。请参阅本维修和保养手册，油液建议以了解推荐的机油粘度信息。
- 每周检查所有橡胶零件（软管和风扇传动皮带等）。

- 检查所有电气接线和连接有无任何磨损和绝缘层损坏现象。
- 确保发动机可以在正常工作温度下运转，以便保持所有蓄电池完全充电并且温暖。
- 在每次轮班结束时加满燃油箱。
- 每天检查空气滤清器和进气口。当在下雪天运转时应更频繁地检查进气口。
- 确保预热塞正常工作。请参阅故障排除，预热塞启动辅助装置 - 测试。



警告

酒精或启动液会造成人身伤害或财产损失。

酒精或启动液是高度易燃品并且有毒，如果储存不当，会造成人身伤害或财产损失。



警告

不要使用类似乙醚的喷雾式启动辅助装置。否则可能导致爆炸和人身伤害。

- 有关寒冷天气下使用电缆进行跨接启动，请参阅操作和保养手册，使用跨接启动电缆启动中的说明。

发动机润滑油粘度

必须使用粘度正确的发动机机油。机油粘度影响润滑特性以及机油向发动机提供的磨损保护。请参阅本维修和保养手册，油液建议以了解推荐的机油粘度信息。

温度低于 -10° C (14° F) 时，如果发动机一经启动就在高负载和高转速下工作，则可能对发动机部件造成损坏。

推荐使用的冷却液

该冷却液应向冷却系统提供针对最低预期外界温度的保护。请参阅本维修和保养手册，油液建议以了解推荐的冷却液混合液信息。

在寒冷天气中，经常检查冷却液的乙二醇的浓度是否正确，以确保有足够的防冻保护能力。

发动机缸体加热器

发动机缸体加热器（如果配备）加热燃烧室周围的发动机缸套水。这些热量具有以下作用：

- 改善启动性能。
- 缩短暖机时间。

操作章节

燃油和寒冷天气的影响

一旦发动机停机，缸体电加热器即可通电工作。缸体加热器的电压可为 110 VDC 或 240 VDC。输出功率可为 750/1000W。请咨询您的 Perkins 代理商或 Perkins 分销商以了解更多信息。

发动机怠速运转

启动发动机后，发动机转速将在最长 25 秒的时间内进行调整。在寒冷天气中发动机启动后怠速运转时将发动机转速从 1000 rpm 提高至 1200 rpm。这种怠速运行能够使发动机更快地预热。如果安装了手动油门，使用该控制装置使长时间将发动机转速保持在提高了的低怠速转速的操作更加容易。发动机不应通过“高速运转”来加快暖机过程。

发动机怠速运转过程中，施加轻载（寄生负载）将会有助于达到最低工作温度。最小工作温度为 80°C (176°F)。

冷却液升温建议

使因不工作而冷却到正常工作温度以下的发动机升温。此升温过程应在发动机返回到满负载运行之前进行。在非非常寒冷的天气条件下运转期间，发动机短时间运转会导致气门机构损坏。如果发动机启动后又停机许多次，而没有加以运转以彻底暖机，上述情况将会发生。

当发动机低于正常工作温度运转时，燃烧室内的燃油和机油无法完全燃烧。这些燃油和机油导致气门杆上形成积碳。通常来讲，这些积碳不会引发问题，它们可以在发动机处于正常工作温度时被烧掉。

当发动机启动后又停机许多次，而没有加以运转以彻底暖机时，这些积碳将会加厚。这样启动和关闭可能会造成以下问题：

- 气门无法自如工作。
- 气门发卡。
- 推杆可能会弯曲。
- 还可对气门系部件造成其它损坏。

籍此原因，启动后，发动机必须加以运转，直到冷却液温度达到至少 80°C (176°F)。气门杆上的积碳将保持在最少量。气门和气门部件将保持自由操作。

发动机必须彻底暖机以使发动机上的其它零件处于更好的状况。发动机的使用寿命通常将得到延长。润滑将会得到改善。机油中的酸和油泥将会减少。这样将会使发动机轴承、活塞环和其它零件的使用寿命更长。但是，请将不必要的怠速时间限制为 10 分钟，以减少磨损和不必要的油耗。

水温调节器和绝缘加热器管路

发动机配有水温调节器。当发动机冷却液低于正确工作温度时，缸套水经过发动机缸体循环进入发动机缸盖。然后，冷却液通过环绕缸体冷却液温度调节器的内部通道回流到缸体。该返回行为可确保冷却液在低温工作条件下流经发动机。在发动机缸套水已达到正确的最低工作温度时，水温调节器打开。当缸套水冷却液温度超过最低工作温度时，水温调节器进一步打开，以使更多的冷却液流经散热器以散发过多热量。

水温调节器的渐进式开口可渐进关闭缸体和缸盖之间的旁通通道。该行动可确保流经散热器的冷却液流量最高，以获得最佳的散热效果。

注：切勿限制气流。限制气流可能会损坏燃油系统。Perkins 不鼓励使用任何气流限制装置，例如散热器帘。气流的限制会引起以下后果：排气温度高、功率损失、风扇使用过度 and 燃油经济性降低

驾驶室加热器在极冷天气条件下十分有用。来自发动机的供应管和来自驾驶室的回油管应采取隔热措施，以减少在外部空气中的热量损失。

推荐的曲轴箱呼吸器保护措施

曲轴箱流通气体中含有大量水蒸气。这些水蒸气在低温环境中会发生凝结，可能会堵塞或损坏曲轴箱通风系统。如果发动机在低于 -25°C (-13°F) 的温度下工作，必须采取措施以防呼吸器系统冻结和堵塞。应当安装隔热软管和加热滤罐组件。

咨询当地 Perkins 代理商或 Perkins 分销商，了解通过 -25°C to -40°C (-13°F to -72°F) 操作的推荐呼吸器部件。

i08083890

燃油和寒冷天气的影响

SMCS 代码：1000; 1250

注：仅使用 Perkins 推荐的燃油等级。请参阅本操作和保养手册，油液建议。

柴油的性能可能会对发动机冷启动能力有显著的影响。重要的是，柴油低温属性必须符合发动机操作中预期会出现的最低环境温度。

以下属性用于定义燃油低温性能：

- 浊点
- 倾点
- 滤清器冷阻塞点 (CFPP)

燃油浊点是指天然存在于柴油中的蜡开始形成结晶的温度。燃油的熔点必须低于最低环境温度以防止滤清器堵塞。

倾点是燃油停止流动及开始析蜡前的最后温度。

冷滤堵塞点 (CFPP) 是特定燃油将通过一个标准化的过滤装置的温度。此 CFPP 给出估计的燃油最低可操作温度

购买燃油时，请注意这些特性。考虑发动机应用的平均环境温度。在一种气候条件下加油运转良好的发动机，装运到较冷气候下时可能无法正常工作。引起问题的原因可能是温度变化。

如果冬季中发动机功率过低或性能太差，进行故障检修之前先检查燃油是否析蜡

以下部件可将寒冷天气下燃油析蜡问题出现的几率降到最低。

- 燃油加热器，可能为 OEM 选装件。
- 燃油管绝缘件，可能为 OEM 选装件。

冬季和北极级柴油可用于冬季严寒的国家和地区。有关更多信息，请参阅操作和保养手册，寒冷天气工作用油

可影响冷起动和柴油发动机操作的另一重要燃油属性是十六烷值。此属性的详细信息和要求见于操作和保养手册，油液建议。

i06565641

寒冷天气下与燃油有关的部件

SMCS代码: 1000; 1250

燃油箱

未注满的燃油箱会出现凝结。运行发动机后加满燃油箱。

燃油箱应包括一些从底部排放水和沉积物的措施。

某些燃油箱使用补充管让水和沉淀物沉淀在供油管末端的下部。

一些燃油箱使用的供油管路能够直接从燃油箱底部汲取燃油。如果发动机配备了这种系统，定期保养燃油系统滤清器相当重要。

按照以下间隔排放任何储油箱中的水和沉淀物：每周、保养间隔和重新加注燃油箱时。排放将有助于防止将水和/或沉淀物从储油箱抽吸到发动机燃油箱。

燃油滤清器

更换燃油滤清器之后，务必充注燃油系统以清除燃油系统中的气泡。请参阅操作和保养手册的保养部分，以了解燃油系统充注的详细信息。

在寒冷天气操作时，主燃油滤清器的微米等级和位置很重要。串联滤清器、燃油粗滤器和供油管是受冷态燃油影响的最常见部件。

燃油加热器

注：OEM 可能会配备燃油加热器。如果是这种情况，燃油输油泵处的燃油温度不得超过 73 °C (163 °F)。燃油加热器应安装在电动输油泵之前。

请参阅 OEM 信息，以进一步了解燃油加热器（如果配备）。

保养章节

加注容量

i07892863

加注容量

SMCS代码: 1348; 1395; 7560

润滑系统

发动机曲轴箱的加注容量反映了曲轴箱的近似容量或集油槽与标准机油滤清器容量之和。辅助机油滤清器系统需要额外的机油。有关辅助机油滤清器的容量大小，请参阅 OEM 技术规格。关于润滑剂规格的其他资料见操作和保养手册，保养部分。

表 7

发动机 加注容量		
腔室或系统	最小	最大
曲轴箱集油槽 ⁽¹⁾	13.5 L (3.56 US gal)	16.5 L (4.36 US gal)

⁽¹⁾ 这些数值是曲轴箱集油槽（铝质）的近似容量，其中包括工厂安装的标准机油滤清器的容量。安装了辅助机油滤清器的发动机将需要额外的机油。有关辅助机油滤清器的容量大小，请参阅 OEM 技术规格。油底壳的设计能够更改油底壳的油容量。

冷却系统

有关外部系统的容量，请查阅原始设备制造商（OEM）的规格。需要知道这个容量数据以便确定整个冷却系统需要多少冷却液/防冻液。

表 8

发动机 加注容量	
腔室或系统	升
只对发动机	15 L (3.96 US gal)
外部系统（原始设备制造商配备） ⁽¹⁾	

⁽¹⁾ 外部系统包括一个散热器或一个带有下列部件的膨胀箱：热交换器和管道。请参阅 OEM 技术规格。在本行中输入外部系统容量值。

i07893049

油液建议

SMCS代码: 1280; 1348; 1395; 7560

一般冷却液信息

注意
切勿向过热的发动机中添加冷却液。发动机可能因此而损坏。应首先使发动机冷却。

注意
如果发动机贮存在或装运到低于结冻温度的区域，冷却系统必须在最低外界温度下受到保护，或者完全放掉以防止损坏。

注意
为了适当地防冻和防沸腾，要常常检查冷却液的比重。

基于以下原因，应清洁冷却系统：

- 冷却系统受到污染
- 发动机过热
- 冷却液起泡

注意
切勿在冷却系统中未装水温调节器的情况下运行发动机。水温调节器帮助保持发动机冷却液处于正确的工作温度。未装水温调节器时，冷却系统可能逐渐会产生故障。

许多发动机故障与冷却系统有关。以下故障与冷却系统故障有关：过热、水泵泄漏以及散热器或热交换器堵塞。

这些故障可以通过正确的冷却系统保养来加以避免。冷却系统的保养与燃油系统和润滑系统的保养一样重要。冷却液的质量与燃油和润滑油的质量一样重要。

冷却液通常由三种成分构成：水、添加剂和乙二醇。

水

水在冷却系统中被用来传递热量。

注：水必须与抑制剂一起使用，以保护发动机。

建议在发动机冷却系统中使用蒸馏水或去离子水。

请勿在冷却系统内使用下列类型的水：硬水、用盐处理过的软化水和海水。

如果没有蒸馏水或去离子水，使用具有表 9 内所列特性的水。

表 9

可使用的	
特性	最高限值
氯化物 (Cl)	40 mg/L
硫酸盐 (SO ₄)	100 mg/L
总硬度	170 mg/L
总的固体含量	340 mg/L
酸度	pH 值为 5.5 至 9.0

有关水质分析，请咨询以下渠道之一：

- 当地自来水公司
- 农业机构

- 独立实验室

添加剂

添加剂帮助保护冷却系统的金属表面。缺乏冷却液添加剂或添加剂量不足能够促使以下情况的发生：

- 腐蚀
- 矿物沉淀物的生成
- 锈蚀
- 水垢
- 冷却液起泡

在发动机运行期间，许多添加剂会耗尽。这些添加剂必须周期性补充。

必须添加添加剂达到正确的浓度。添加剂浓度过高会引起抑制剂从溶液中析出。这些沉淀物可能促使以下问题的发生：

- 凝胶体的生成
- 传热的减少
- 水泵密封件的泄漏
- 散热器、冷却器和细小通道的堵塞

乙二醇

冷却液中的乙二醇帮助提供保护，防止以下情况的发生：

- 沸腾
- 结冻
- 水泵气穴

为获得最佳性能，Perkins 建议使用水/乙二醇溶液 1:1 的混合液。

注：使用将会在最低环境温度下提供保护的混合液。

注：100% 的纯乙二醇将在 -13 °C (8.6 °F) 的温度下冻结。

大多数传统防冻剂使用乙二醇。也可以使用丙二醇。当与水按照 1:1 比例混合时，乙二醇和丙二醇提供相似的防冻和防沸腾保护。请参阅表 10 和表 11。

表 10

乙二醇	
浓度	防冻保护
50%	-36 °C (-33 °F)
60%	-51 °C (-60 °F)

注意
不要使用乙二醇浓度超过 50% 的丙二醇，因为此时丙二醇的热传导能力会降低。需要额外的防冻或防沸保护时，可使用乙二醇。

表 11

丙二醇	
浓度	防冻保护
50%	-29 °C (-20 °F)

要检查冷却液中的乙二醇浓度，请测量冷却液比重。

注：部分市售冷却液是基于替代油液，如 1、3-丙二醇（β-丙二醇、PDO）、甘油或这些替代品与乙烯/丙二醇的混合物。本文件出版时，尚不存在基于这些化学品的冷却液行业标准。在 Perkins 发布和评估此类标准/技术规格之前，不建议在 Perkins 柴油发动机中使用 PDO、甘油或其他替代冷却液。

推荐的冷却液

- ELC _____ 长效冷却液
- SCA _____ 补充用冷却液添加剂
- ASTM _____ 美国试验与材料协会

ELC - 长效冷却液。依靠有机抑制剂进行腐蚀和气穴保护的冷却液。也称为 OAT 冷却液（有机酸技术）。

SCA - 补充用冷却液添加剂，浓缩无机抑制剂套件。

延长剂 - 浓缩有机抑制剂套件。

常规冷却液 - 一种依靠无机抑制剂进行腐蚀和气穴保护的冷却液。

混合冷却液 - 一种基于有机和无机抑制剂混合物进行腐蚀和气穴保护的冷却液。

建议为 Perkins 柴油发动机采用以下冷却液：

首选 - Perkins ELC

可接受 - 符合 ASTM D6210 或 ASTM D4985 规格的商用重负荷防冻剂。

注意
带氮氧化物还原系统的 Perkins 工业用发动机必须使用最低 30% 体积比的乙二醇/水混合物进行操作，Perkins 建议使用 50% 体积比的乙二醇/水混合物。50% 的浓度允许氮氧化物还原系统在高环境温度下正常工作。

注意
不要使用仅符合 ASTM D3306 技术参数的市售冷却液/防冻液。这类冷却液/防冻剂是为轻型汽车应用而配制的。

Perkins 推荐 50% 的水和乙二醇混合物。这种乙二醇与水的混合物作为防冻液能达到最佳的重负荷性能。如果需要额外的防冻保护，该比例可以改变为 40% 水与 60% 乙二醇。

可以使用 SCA 抑制剂和水的混合液，但其防腐蚀、防沸腾和防冻保护水平不如 ELC。Perkins 建议在这类冷却系统中将 SCA 的浓度保持在 6% 至 8%。最好使用蒸馏水或去离子水。

表 12

冷却液使用寿命	
冷却液类型	使用寿命 (1)
Perkins ELC	6000 个工作小时或 3 年
符合 ASTM D6210 要求的市售重负荷防冻剂	3000 个工作小时或 2 年
市售 SCA 抑制剂和水	3000 个工作小时或 1 年

(1) 使用首个周期。此时，还必须把冷却系统冲洗干净。

Perkins ELC

Perkins 提供用于以下应用的 ELC：

- 重载火花点火式燃气发动机
- 重型柴油发动机
- 汽车应用

ELC 的防腐成份与其它冷却液的防腐成份不同。ELC 是以乙二醇为基础液的冷却液。但是，ELC 包含有机腐蚀抑制剂和抗沫剂，并且亚硝酸盐含量低。Perkins ELC 使用适量的上述添加剂配制而成，能够为发动机冷却系统中的所有金属部件提供卓越的防腐保护。

提供与蒸馏水预先混合的 ELC 溶液。ELC 混合比为 1:1。预先混合的 ELC 提供低至 -36°C (-33°F) 的冻结保护。建议在冷却系统初次加注时使用这种预混合 ELC。也推荐在添补冷却系统时使用这种预混合 ELC。

有几种不同尺寸的容器可供选用。请向您的 Perkins 经销商咨询零件号。

ELC 冷却系统保养

长效冷却液的正确添加

注意
仅将 Perkins 产品用于预混合冷却液。

把长效冷却液与其他产品混合会降低长效冷却液的使用寿命。不按照建议去做会降低冷却系统部件使用寿命，除非采取正确的补救措施。

为正确保持防冻液和添加剂之间的平衡，您必须保持推荐的 ELC 的浓度。降低防冻液的比例同样也会降低添加剂的比例。降低冷却液能力，以保护系统，避免出现点蚀、穴蚀、腐蚀和沉积物。

注意
不要使用传统冷却液来添补加注了长效冷却液 (ELC) 的冷却系统。

不要使用补充用冷却液添加剂 (SCA)。

ELC 冷却系统清洁

注:如果冷却系统已经在使用 ELC，则不需要在规定的冷却液更换周期使用清洁剂。只有当系统已经被添加的一些其他类型的冷却液或冷却系统损坏污染时，才需要使用清洁剂。

当 ELC 被排出冷却系统后，只需用净水冲洗。

在加注冷却系统之前，必须将加热器控制装置（如有配备）设置在热位置。请参阅 OEM 信息以设置加热器控制装置。排空并重新加注冷却系统后，运行发动机，直到冷却剂液位达到正常工作温度时的液位并保持稳定。需要时，添加冷却液混合液，把系统加注到规定的液位。

更换为 Perkins ELC

要将重负荷防冻液更换为 Perkins ELC，执行以下步骤：

注意
在检验、保养、测试、调整及维修产品时，必须小心以确保收集好排放出的油液。在打开任何腔室或拆解任何储有液体的部件之前，要准备好用合适的容器收集液体。

按照本地法规和指令处置所有液体。

1. 把冷却液排放到适当的容器中。
2. 按照当地法规处置冷却液。
3. 使用 33% 的 Perkins ELC 溶液加注冷却系统，并操作发动机，确保节温器开启。发动机停机，使发动机冷却下来。排空冷却液。

注:在溶液中使用蒸馏水或去离子水。

4. 再次使用 33% 的 Perkins ELC 溶液加注冷却系统，并操作发动机，确保节温器开启。停止发动机，并使其冷却。
5. 排放冷却系统。

注意
不正确或不彻底冲洗冷却系统，会损坏铜和其它金属部件。

注意
Perkins 不建议使用商用冷却系统清洁剂，因为它们大多具有腐蚀性。

6. 用 Perkins 预混合 ELC 加注冷却系统。运转发动机。确保所有冷却液阀开启，然后停止发动机。当冷却时，检查冷却液液位。

ELC 冷却系统污染

注意

注意：长效冷却液（ELC）与其他产品混合会减弱 ELC 的效果，并缩短 ELC 的使用寿命。不遵循这些建议会缩短冷却系统部件的使用寿命。

ELC 冷却系统可以承受的最大杂质质量为传统重负荷防冻剂或 SCA 的 10%。如果杂质超过系统总容量的 10%，请执行以下步骤之一：

- 排放冷却系统中的冷却液到适当的容器中。按照当地法规处置冷却液。使用 5% 到 10% 的 Perkins ELC 溶液冲洗系统。使用 Perkins ELC 加注系统。
- 按照传统的重负荷冷却液方法保养系统。用 SCA 处理系统。在推荐的传统重负荷冷却液的更换周期更换冷却液。

市售重负荷防冻和 SCA

注意

禁止使用防腐保护系统含有胺成份的市售重负荷冷却液。

注意

切勿在冷却系统中未装水温调节器的情况下运行发动机。水温调节器帮助保持发动机冷却液处于正确的温度。未装水温调节器时，冷却系统可能逐渐会产生故障。

检查乙二醇浓度，确保能够充分防沸和防冻。Perkins 建议使用折射仪来检查乙二醇浓度。应当使用比重计。

Perkins 发动机冷却系统应当每 500 小时测试一次 SCA 的浓度。

根据测试的结果添加 SCA。可能每 500 小时需要添加液体的 SCA。

注意

不要混淆冷却液的类型和品牌。

不要混淆 SCA 的品牌和类型。

请勿将 SCA 与延长剂混合。

仅使用经冷却液制造商批准，且与冷却液兼容的 SCA 或延长剂。

初次加注时向重负荷冷却液添加 SCA

符合 ASTM D4985 和不符合 D6210 的冷却液需要在初次加注时添加 SCA。

用表 13 中的计算公式确定初次加注冷却系统时所需的 SCA 量。

表 13

初次加注时向重负荷冷却液中添加 SCA 的计算公式	
$V \times 0.07 = X$	
V 是冷却系统的总容量。	
X 是所需的 SCA 的数量。	

表 14 举例说明了如何使用表 13 中的公式进行计算。

表 14

初次加注时向重负荷冷却液中添加 SCA 的示例		
冷却系统的总容量 (V)	乘数	所需的 SCA 的数量 (X)
15 L (4 US gal)	× 0.07	1.05 L (35.5 oz)

保养时向重负荷冷却液中添加 SCA

所有类型的重负荷防冻剂都需要定期添加 SCA。

定期测试防冻剂的 SCA 浓度。有关具体周期，请参阅操作和保养手册，保养周期表（保养部分）。冷却系统补充用冷却液添加剂（SCA）- 测试/添加。

根据测试的结果添加 SCA。冷却系统的容量决定了所需的 SCA 量。

如有必要，用表 15 中的计算公式确定所需的 SCA 量：

表 15

保养时向重负荷冷却液中添加 SCA 的计算公式	
$V \times 0.023 = X$	
V 是冷却系统的总容量。	
X 是所需的 SCA 的数量。	

表 16 举例说明了如何使用表 15 中的公式进行计算。

表 16

保养时向重负荷冷却液中添加 SCA 的示例		
冷却系统的总容量 (V)	乘数	所需的 SCA 的数量 (X)
15 L (4 US gal)	× 0.023	0.35 L (11.7 oz)

清洁重负荷防冻剂系统

注：要让阻蚀剂生效，冷却系统必须保持无锈蚀、无水垢且无沉淀物的状态。

- 排放冷却系统。
- 在向冷却系统中加注质量合格的水之前，应将清洁剂预先溶解在水中。使用无泡沫清洁剂清洁机油污染，请咨询 Perkins 代理商，了解合适的产品。

注意

Perkins 不建议使用商用冷却系统清洁剂，因为它们大多具有腐蚀性。

使用清洁剂后，必须用清水彻底冲洗冷却系统。

不得使用船用或工业用冷却系统的清洁剂，这些清洁剂具有强渗透性，很容易损坏冷却系统部件。

- 运行发动机约 30 分钟，然后让发动机冷却。
- 从冷却系统中提取溶液样本，并排空系统。
- 让样品静置至少 30 分钟，检查是否有机油和沉积物迹象。如果仍然存在机油和沉积物，重复该步骤。
- 用清水冲洗冷却系统。
- 使用新冷却液加注系统。

i08395039

油液建议

SMCS代码: 1280; 1348; 1395; 7560

通用润滑剂信息

鉴于发动机废气排放认证方面的政府法规，必须遵循润滑剂推荐规程。

- API _____ 美国石油学会
- SAE _____ 汽车工程师学会
- ACEA _____ 欧盟汽车制造商协会。
- ECF-3 _____ 发动机曲轴箱油液

许可

Perkins 认可美国石油学会 (API) 和欧盟汽车制造商协会 (ACEA) 制定的发动机机油许可和认证系统。有关该系统的详细信息资料，请参阅 API 第 1509 号出版物的最新版本。带有 API 符号的发动机机油是经 API 权威认可的。



图 42

g06183768

典型的 API 符号

术语

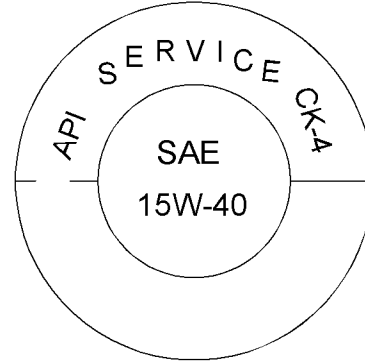
某些缩略语遵循 SAE J754 的命名法。有些等级遵循 SAE J183 缩略语，有些等级遵循 EMA 柴油发动机机油建议指导原则。除了 Perkins 的定义，还有其它定义在购买润滑剂时会有帮助。有关推荐的机油粘度，请参阅本出版物，油液推荐规程/发动机机油主题（保养部分）。

发动机机油：

市售机油

Perkins 建议为所有 Perkins 发动机使用 Perkins 柴油发动机机油。Perkins 开发了独特的机油配方，旨在为您的发动机提供全面的性能和最大的使用寿命，经测试显示，可以提供卓越的保护。可在适当的 API 分类中获得，以满足发动机的排放要求和性能，请参阅 17，以了解发动机的正确机油规格。请咨询 Perkins 分销商，了解有关这些多级机油的更多信息。

注意

Perkins 要求使用以下发动机机油技术规格。若未使用恰当的发动机机油技术规格，将导致发动机使用寿命缩短。若未使用恰当的发动机机油技术规格，将导致后处理系统使用寿命缩短。

表 17

1200 系列 工业用发动机的分类
机油规格
API CK-4 ACEA E9 ECF-3

API CK-4 和 ACEA E9 机油分类有以下化学成份限制：

- 硫酸化灰分的最高含量为 0.1%
- 磷的最高含量为 0.12%
- 0. 硫的最高含量为 4%

采用化学成份限制，以便维持发动机后处理系统的预期使用寿命。如果未使用表 17 中列出的机油，发动机后处理系统的性能会受到负面影响。

后处理系统的使用寿命由滤清器表面灰分的蓄积决定。颗粒物是颗粒物的性能部分。该系统设计用于收集颗粒物。由于颗粒物最终会堵塞滤清器，导致性能降低和燃油消耗量增大。大部分灰分经过排气，正常工作期间逐渐消耗。使用生物柴油的发动机，灰分经使用符合产品的设计。表 17 中列出的机油技术规格包括低灰分含量。

使用生物柴油的发动机的保养周期 - 换油周期会受到使用生物柴油带来的负面影响。使用机油分析监控发动机机油状况。使用机油分析还可以确定最佳的换油周期。

注:API FA-4 机油旨在用于选择的公路应用，不支持非公路应用，包括 Perkins 发动机。严禁在 Perkins 发动机上使用 API FA-4 机油。这些发动机机油未经 Perkins 批准，不得使用：CC、CD、CD-2、CF-4、CG-4、CH-4 和 CI-4。

直喷式 (DI) 柴油发动机的润滑油粘度建议

正确的机油 SAE 粘度等级是由发动机冷起动时的最低环境温度和发动机运转时的最高环境温度决定的。

请参阅图 43 (最低温度) 以确定发动机冷起动时所需要的机油粘度。

请参阅图 43 (最高温度) 以选择发动机在预期的最高环境温度下运行时所需要的机油粘度。

通常，在满足起动温度要求的前提下，选用具有最高粘度的机油。



图 43

g03329707

润滑剂粘度

对低于最低环境温度下的冷透起动，建议采用辅助加热。对高于规定的最低环境温度下的冷透起动，也可能需要辅助加热，这要取决于寄生负载和其他因素。当发动机有一段时期没有运转时，就为冷透起动。该间隔允许机油随着环境温度的降低而更粘稠。

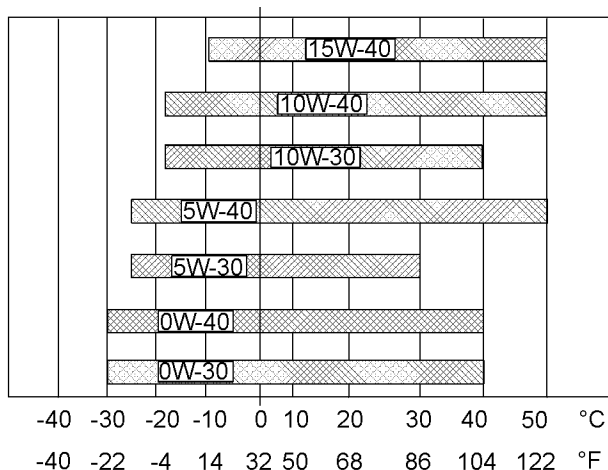
售后市场机油添加剂

Perkins 不建议在机油中使用售后市场添加剂。没有必要使用售后市场添加剂来使发动机达到最长使用寿命或额定性能。完整配方的成品油包含了基础油和市售添加剂组合。这些添加剂组合以精确的百分比混合到基础油中，以便使成品油能提供满足行业标准的性能特性。

不存在有关评估在成品油中添加售后市场机油添加剂后的性能及其兼容性的行业标准测试。售后市场添加剂可能和成品油中的添加剂组合不相容，从而降低成品油的性能。售后市场添加剂可能无法和成品油良好混合。该失效将导致曲轴箱中产生油泥。Perkins 不鼓励在成品油中使用售后市场添加剂。

为使 Perkins 发动机发挥其最佳性能，请遵循以下指导原则：

- 请参阅适用的 "机油粘度"。为找到适合您的发动机的机油粘度等级，请参阅图 43。
- 在规定的保养周期对发动机进行维修。使用新机油并安装新机油滤清器。
- 按照操作和保养手册，保养周期表中规定的保养周期进行保养。

机油分析

有些发动机配有机油取样阀。如果需要进行机油分析，可使用机油取样阀获取发动机机油样本。机油分析将作为预防性保养程序的补充。

机油分析是一种诊断工具，用于确定机油性能和部件磨损率。可使用机油分析确定和测量杂质。机油分析包括以下测试：

- 磨损率分析将监测发动机金属部件的磨损。分析机油中的磨损金属数量和磨损金属类型。机油中发动机磨损金属率的增加和机油中发动机磨损金属量同样重要。
- 进行测试以检测机油中的水、乙二醇或燃油等杂质。
- 机油状况分析可确定机油润滑特性的损失情况。红外线分析用来把旧机油油样的特性与新机油的特性相比较。该分析使技术人员能够确定使用过程中机油性能的退化量。该分析也使技术人员在整个换油周期内依照技术规格核实机油的性能。

i09773233

油液建议 (一般燃油资料)

SMCS代码: 1280; 1348; 1395; 7560

- 词汇表
- ISO _____ 国际标准化组织
- ASTM _____ 美国材料与试验学会

- HFRR _____ 用于对柴油进行润滑性测试的高频往复移动式装置
- FAME _____ 脂肪酸甲酯
- CFR _____ 协调燃油研究
- ULSD _____ 超低硫柴油
- RME _____ 菜籽油甲酯
- SME _____ 大豆油甲酯
- EPA _____ 美国环保署
- PPM _____ 百万分之一
- DPF _____ 柴油微粒滤清器
- v/v _____ (溶质体积) / (溶液体积)
- CFPP _____ 冷滤清器堵塞点
- BTL _____ 生物质至液体
- GTL _____ 气体至液体
- CTL _____ 煤至液体
- HVO _____ 加氢植物油

一般信息

注意

我们尽一切努力提供准确、及时的信息。您使用本文档也就意味您同意 Perkins 发动机有限公司对本文档的任何错误或疏漏不负任何责任。

注意

这些建议随时可能改变，恕不另行通知。请与本地 Perkins 分销商联系，以获得最新的建议。

柴油要求

Perkins 不负责持续评估和监测全球各地区政府和技术协会发布的馏出柴油技术规格。

Perkins 馏出柴油技术规格提供已知的可靠基准，以便对由常规能源制成的馏出柴油的预估性能进行评判。

令人满意的发动机性能取决于使用的优质燃油。使用优质燃油将可产生以下效果：发动机使用寿命长以及可接受的废气排放水平。燃油必须达到表 18 中所述的最低要求。

注意

脚注是 Perkins “馏出柴油技术规格”表的重要部分。请阅读全部脚注。

表 18

“Perkins 馏出柴油技术规格”				
特性	单位	要求	ASTM 测试	ISO/其他 测试
芳香族化合物	体积百分比	最高 35%	D1319	ISO 3837
灰分	重量百分比	最高 0.01%	D482	ISO 6245
10% 的底部区域内的碳残渣	重量百分比	最高 0.35%	D524	ISO 4262
十六烷值 ⁽¹⁾	-	最低 40	D613 或 D6890	ISO 5165
浊点	°C	浊点绝不能超过最低预期环境温度。	D2500	ISO 3015
铜带腐蚀	-	最高 3 号	D130	ISO 2160
蒸馏	°C	10% @ 238° C (460.4° F) 最大	D86	ISO 3405
		在 350° C (662° F) 下最大 为 90%		
密度@15 °C (59 °F) ⁽²⁾	kg/M ³	最低 800, 最高 860	无同等测试	ISO 3675 ISO 12185
闪点	°C	法定限度	D93	ISO 2719
热稳定性	-	在 150 °C (302 °F) 下老化 180 分钟后, 最低反射率为 80%	D6468	无同等测试
倾点	°C	6 °C (42.8 °F) 最小低于环境温度	D97	ISO 3016
硫 ⁽³⁾	质量百分比	最高 0.0015%	D5453	ISO 20846
运动粘度 ⁽⁴⁾	MM ² /S (cSt)	输送到喷油泵的燃油粘度为 1.4 (最小) 和 4.5 (最大)	D445	ISO 3405
水和沉淀物	重量百分比	最高 0.05%	D1796	ISO 3734
水	重量百分比	最高 0.05%	D1744	无同等测试
沉淀物	重量百分比	最高 0.05%	D473	ISO 3735
胶和树脂 ⁽⁵⁾	mg/100ml	最大 10 mg/100 mL	D381	ISO 6246
在 60 °C (140 °F) 下经润滑性修正后的磨痕直径。 ⁽⁶⁾	mm	最高 0.52	D6079	ISO 12156-1
燃油清洁度 ⁽⁷⁾	-	ISO 18/16/13	D7619	ISO 4406
痕量金属 ⁽⁸⁾	mg/mg	最高 1 或未检测到	D7111	
氧化稳定性	g/m ³	最高 25	D2274	ISO 12205
	小时 ⁽⁹⁾	最低 20		EN 15751

- (1) 为确保十六烷值的最小值为 40, 使用 ASTM D4737 测试方法时, 馏出柴油的最小十六烷值应为 44。建议使用高十六烷值的燃油以在高海拔地区或寒冷天气中运行
- (2) 允许的密度范围包括夏季和冬季柴油等级。
- (3) 必须使用含硫量小于 0.0015% 15 PPM (mg/kg) 的超低硫柴油。在这些发动机中使用含硫量超过 15 PPM 限值的柴油将会损害或永久损坏排放控制系统。此外, 使用含硫量超过 15 PPM 限值的柴油可能会缩短使用寿命。
- (4) 燃油粘度的数值是燃油输送到燃油喷油泵时的数值。燃油还应达到最低粘度要求, 并达到在 40 °C (104 °F) 条件下使用 ASTM D445 测试方法或 ISO 3104 测试方法测得的最大粘度要求。如果使用了低粘度的燃油, 可能需对其进行冷却, 以便将喷油泵处的燃油粘度保持在不低于“1.4 cSt”。对于高粘度的燃油, 可能需要在喷油泵处加装燃油加热器以便将粘度降到“1.4 cSt”。
- (5) 遵循汽油 (马达) 的测试条件和步骤。
- (6) 燃油润滑性是低硫和超低硫燃油可能出现的问题。要确定燃油润滑性, 请进行 ISO 12156-1 或 ASTM D6079 高频往复移动式装置 (HFRR) 测试。如果燃油润滑性不符合最低要求, 请咨询您的燃油供应商。未经咨询燃油供应商, 请勿处理燃油。有些添加剂不兼容。这些添加剂会在燃油系统中引起问题。
- (7) 按照 ISO 4406, 分配至机器或发动机燃油箱的建议燃油清洁度等级为 ISO 18/16/13 或更高等级。参考有关燃油的污染控制建议。
- (8) 痕量金属的实例包括但不限于 Cu、Fe、Mn、Na、P、Pb、Si 和 Zn。不允许使用金属基添加剂。
- (9) 含 FAME 燃油的附加限制。含超过 2% v/v FAME 的燃油必须满足这两个测试。

Perkins 制造的发动机通过了美国环保署规定的燃油认证。Perkins 制造的发动机通过了欧洲认证规定的燃油认证。Perkins 不授权柴油发动机使用其它任何燃油。

注:发动机用户和操作人员有责任使用 EPA 及其他相应管理机构规定的燃油。

注意

使用不符合 Perkins 建议的燃油可能会引起以下后果:难以起动,缩短燃油滤清器使用寿命,燃烧不良,喷油器积碳,显著缩短燃油系统的使用寿命。此外,会在燃烧室中产生沉积物,并降低发动机的使用寿命。

注意

Perkins 1200 系列柴油发动机必须使用超低硫柴油操作。该燃油含硫量必须低于 15 PPM。该燃油符合美国环保署规定的排放法规的要求。



图 44

g02157153

插图 44 是标签的演示,该标签安装在应用的燃油箱的燃油加注口盖旁边。

表 19 中列出的燃油技术规格可发布用于所有 1200 系列发动机。

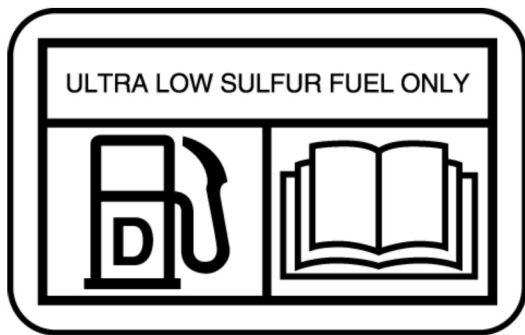
表 19

1200 系列发动机的可接受燃油技术规格 ⁽¹⁾	
燃油技术规格	注释
EN590	欧洲汽车柴油 (DERV)
ASTM D975 等级 1D S15	“北美轻馏出柴油含硫量低于 15 PPM”
ASTM D975 等级 2D S15	“北美中馏产生的通用柴油含硫量低于 15 PPM”
JIS K2204	“日本柴油”必须符合第“润滑性”节中所述的要求。
BS 2869 : 2010 级 A2 或 EU 同等产品	“EU 非公路柴油。从 2011 年起可接受的硫含量必须低于 10 PPM”

⁽¹⁾ 所有燃油必须符合 Perkins 馏出柴油技术规格表中的技术规格。

柴油特性

十六烷值

高十六烷值的燃油点火延迟更短。高十六烷值可提高点火质量。燃油的十六烷值由标准 CFR 发动机中燃油的十六烷和七甲基壬烷配比得出。请参阅 ISO 5165 以了解测试方法。

当前柴油的期望十六烷值通常超过 45。但是，有些地区可能会出现 40 的十六烷值。美国就是上述可能出现低十六烷值的地区之一。在普通起动条件下，要求十六烷值最低达到 40。高海拔或寒冷操作条件下，推荐使用高十六烷值的燃油。

低十六烷值的燃油是冷起动故障的根本原因。

粘度

粘度是对剪切或流动形成阻力的液体性质。随着温度升高，粘度会降低。对于普通的矿物燃料，粘度与温度降低符合对数关系。通常涉及运动粘度。运动粘度为下重流量式粘度计的读数确定。请参阅 ISO 3104 以了解测试方法。

燃油粘度很重要，因为燃油对燃油系统部件起着润滑剂的作用。燃油必须达到足够的粘度，以便在极冷和极热的温度条件下润滑燃油系统。如喷雾泵处的燃油运动粘度低于“1.4 cSt”，则会损坏燃油系统。燃油运动粘度过低可能包括过度刮擦和卡塞。低粘度可能会导致难以重新起动、失速和性能下降。高粘度可能会导致泵卡塞。

Perkins 建议输送到燃油泵的燃油运动粘度为 1.4 到 4.5 mm²/sec。如果使用了低粘度的燃油，可能需要加以冷却，以便在燃油泵处保持不低于 1.4 cSt 的燃油粘度。对于高粘度的燃油，可能需要在燃油泵处加装燃油加热器，以便将粘度降到 4.5 cSt。

密度

密度是特定温度下单位体积的燃油质量。此参数对发动机的性能和排放都会产生直接影响。该类影响决定了燃油喷射量的热输出。此参数在 15 °C (59 °F) 下在以下 kg/m³ 中引出。

Perkins 建议使用密度为 841 kg/m³ 的燃油以获得正确的功率输出。更轻的燃油可以接受，但是那些燃油的输出达不到额定功率。

硫

含硫量水平通过排放法规管理。地区法规、全国法规或国际法规可能会要求燃油达到特定的含硫量限制。燃油的含硫量和燃油质量必须符合现有的当地排放法规。

Perkins 柴油发动机的设计仅可以使用 ULSD。使用 ASTM D5453 或 ISO 20846 测试方法时，ULSD 燃油含硫量必须低于 15 PPM (mg/kg) 或 0.0015%。

注意

这些发动机使用高于 15 PPM 硫限制的柴油时，会损伤或永久性损坏排放控制系统和/或缩短保养周期。

润滑性

润滑性指燃油防止泵磨损的能力。油液的润滑性描述了油液降低承载表面之间摩擦的能力。这种能力可以降低由于摩擦造成的损坏。燃油的润滑性关系到燃油喷射系统的运作。在颁布燃油含硫量限制之前，普遍认为燃油的润滑性是燃油粘度的一个函数。

润滑性对现用的超低含硫量燃油和低芳烃化石燃料特别重要。生产这些燃油是为了达到严苛的尾气排放要求。

这些燃油的润滑性不得超过 0.52 mm (0.0205 inch) 的磨痕直径。燃油润滑性测试必须在 HFRR 上进行，操作条件为 60 °C (140 °F)。请参阅 ISO 12156-1。

注意

使用合格燃油的燃油系统经 ISO 12156-1 测试，具有高达 0.52 mm (0.0205 inch) 磨痕直径的润滑性。磨痕直径高于 0.52 mm (0.0205 inch) 的燃油将导致使用寿命减少，以及燃油系统过早故障。

燃油添加剂可增强燃油的润滑性。有关需要使用燃油添加剂的环境条件，请联系您的燃油供应商。您的燃油供应商会针对添加剂的使用和恰当处理给出相关建议。

蒸馏

蒸馏表示燃油中不同碳氢化合物的混合比例。高比例的轻质碳氢化合物会影响燃烧性能。

生物柴油和使用 B20 的建议

生物柴油是一种可定义为脂肪酸单烷基酯的燃油。生物柴油可使用各种原料制成。欧洲最常见的生物柴油是菜籽油甲酯 (RME)。这种生物柴油使用菜籽油制成。大豆油甲酯 (SME) 是美国最常见的生物柴油。这种生物柴油使用大豆油制成。主要原料是大豆油或菜籽油。这些燃油都称为脂肪酸甲酯 (FAME)。

任何浓度的生植物油都不能作为燃油用于压缩发动机。若不经酯化作用，这些生植物油会凝胶在曲轴箱和燃油箱中。这些燃油可能与如今生产的发动机中使用的许多人造橡胶部件不兼容。这些植物油的原形不适合用在压缩发动机中作为燃油。生物柴油的替代原料包括动物油脂、废食用油和各种其它原料。为了将列出的各种产品用作燃油，这些油类必须酯化。

由 100% FAME 制成的燃油一般称为 B100 生物柴油或纯生物柴油。

生物柴油可以与馏出柴油燃料混合使用。这种混合物可作为燃油使用。最常用的混合生物柴油是由 5% 的生物柴油和 95% 的馏出柴油混合而成的 B5。B20，由 20% 的生物柴油和 80% 的馏出柴油混合而成。

注：上述百分比是容积百分比。

美国馏出柴油技术规格 ASTM D975-09a 包括最高为 B5 (5%) 的生物柴油。

欧洲馏出柴油技术规格 EN590:2010 包括最高为 B7 (7%) 的生物柴油。

注：Perkins 制造的发动机通过了美国环保署 (EPA) 和欧洲认证体系规定的燃油使用认证。Perkins 不授权发动机使用任何其它燃油。发动机用户负责使用制造商推荐并得到 EPA 及其它相应管理机构许可的正确燃油。

技术规格要求

清洁的生物柴油必须符合最新的 EN14214 或 ASTM D6751 (在美国)。生物柴油仅可与符合最新版的 EN590 或 ASTM D975 S15 指示的合格矿物柴油混合，混合体积比达到 20%。

在美国，B6 至 B20 混合生物柴油必须符合最新版 ASTM D7467 中所列的要求 (B6 至 B20)，并且 API 重度必须为 30-45。

保养章节 一般燃油资料

在北美，生物柴油和混合生物柴油必须从经过 BQ-9000 认可的制造商和经过 BQ-9000 认证的经销商购买。

在世界其他地区，要求使用经过 BQ-9000 认可和认证的生物柴油，或者使用经过同等生物柴油质量机构认可和认证且符合类似生物柴油质量控制标准的生物柴油。

发动机的维修要求

生物柴油具有腐蚀性，可能会导致燃油箱和燃油管路中产生碎屑。生物柴油的腐蚀性将可清洁燃油箱和燃油管路。对燃油系统的这种清洁作用可能会使燃油滤清器过早堵塞。Perkins 建议在首次使用 B20 混合生物柴油后，第 50 个小时必须更换燃油滤清器。

生物柴油中存在的甘油酯也会导致燃油滤清器更快地堵塞。因此，定期保养周期应缩短为 250 小时。

使用生物柴油时，可能会影响曲轴箱机油和后处理系统。产生这种影响的原因是生物柴油的化学成分和特性，例如密度和挥发性；以及此类燃油中可能含有的化学杂质，例如碱和碱金属（钠、钾、钙和镁）。

- 使用生物柴油或混合生物柴油时，曲轴箱机油的燃油稀释程度可能会更高。使用生物柴油或混合生物柴油时，燃油稀释程度的升高与生物柴油在通常情况下较低的挥发性有关。许多业内最新的发动机设计所采用的缸内排放控制策略可能会导致集油槽中的生物柴油浓度升高。曲轴箱机油中生物柴油浓度的长期影响目前尚未知晓。
- 如果使用生物柴油，Perkins 建议通过机油分析检查发动机机油的质量。确保在采集油样时记下燃油中的生物柴油水平。

与性能相关的问题

由于含能量低于标准馏出燃油，B20 将会产生 2-4% 的功率损失。此外，由于喷油器中逐渐发生沉积，功率还会进一步降低。

已知生物柴油和混合生物柴油可导致燃油系统沉淀物增加，其中喷油器中的沉淀物增加最为明显。这些沉淀物会导致由于喷油受限或改变而产生能量损耗，或者导致与这些沉淀物相关的其他功能问题。

注:Perkins T40-0012 燃油清洁剂对于清洁和预防沉积物形成最为有效。有关更多信息，请参阅“Perkins 柴油系统清洁剂，and Perkins”。

含金属杂质（钠、钾、钙和/或镁）的生物柴油在柴油发动机内燃烧时会形成灰分产物。灰分可能会影响后处理排放控制设备的使用寿命和性能并造成 DPF 的积累。灰分的积累可能会导致灰分保养频率加大和性能降低。

一般要求

生物柴油的氧化稳定性很差，因此生物柴油长期存储期间可能会出现。生物柴油应当在生产后 6 个月内使用。如果设备存放超过 3 个月，燃油系统中不应有 B20 混合生物柴油。

由于氧化稳定性差及其它潜在的问题，强烈建议发动机在有限的运转期内不使用 B20 混合生物柴油，或者在可承担一定风险的情况下限制使用等级最高为 B5 的混合生物柴油。在以下应用示例中应限制使用生物柴油：备用发电机组和某些急救车辆。

对于不能避免使用混合生物柴油的备用发电机组和应急车辆，必须每月抽样检查发动机燃油箱中的燃油质量。测试应包括酸值（EN14104）、氧化稳定性（EN 15751，通常称为 Rancimant、测试）和沉淀物（ISO12937）。根据 EN 15751，对于备用发电机组，混合生物柴油的氧化稳定性必须为 20 小时或以上。如果测试显示燃油已劣化，则必须排空燃油箱，并用新鲜的优质柴油通过运转发动机来冲洗发动机。

Perkins 强烈建议季节性工作的发动机在长时间停机之前使用常规柴油冲洗燃油系统，包括燃油箱。例如，联合收割机应当季节性冲洗燃油系统。

微生物污染和生长可能导致燃油系统腐蚀和燃油滤清器过早堵塞。请向供应商咨询如何选择适当的抗微生物添加剂。

水会加快微生物的污染和生长。与馏出燃油相比，生物柴油中自然更容易存在水。因此，务必经常检查油水分离器，必要时进行排放。

黄铜、青铜、红铜、铅、锡和锌会加速生物柴油的氧化过程。在氧化过程中可能会形成沉积物，因此燃油箱和燃油管路不能使用这些材料。

可再生燃料和替代燃料

Perkins 在其整个可持续性推进过程中支持可再生燃油的开发和使用。近年来，开始出现了各种各样的可再生和替代（合成）柴油燃料。

合成柴油燃料通过各种原料的气化作用生成，然后合成为液体以获得链烷柴油燃料。根据使用的原料，这些燃料通常被称为生物质液体（BTL）燃料，天然气合成油（GTL）和煤制油（CTL）。植物油和动物脂肪的加氢处理是生产称为加氢处理植物油（HVO）的生物基柴油燃料的另一种新兴工艺。

BTL 和 HVO 燃料被认为是低碳燃料，因为它们与矿物燃料相比，它们减少了碳排放量，通常被称为可再生燃料。这些燃料不能与生物柴油 FAME 相混淆，从本质上讲，它们是完全不同的燃料，相关内容将会在本手册的单独章节中进行讨论。

这些链烷烃燃料实际上没有硫或芳烃，其十六烷值非非常高，这使得燃烧非常清洁并使发动机高效运转。在化学上，这些燃料类似于来源于石油的柴油燃料。因此，在柴油发动机中用作常规柴油燃料的替代燃料，此与常规柴油燃料混合使用。为能够被接受，可再生燃料和替代燃料必须满足最新版的链烷烃柴油燃料规格 CENTS 15940。燃油还应满足表 18、Perkins 馏出柴油技术规格、EN590 或最新的 ASTM D975 规格中所述的要求。

确保燃油具有适当的冷流性能（油点和 CFPP），以适应预期发动机操作中观察到的最低统计环境温度。燃油还必须满足本操作和保养手册油液建议的润滑章节中规定的润滑要求。

用于寒冷天气运行的燃油

欧洲标准 EN590 包含与天气有关的要求以及选择范围。这些选择可分别应用于每个国家/地区。有五类属于北极气候和严冬气候。0、1、2、3 和 4。

在低至 -44 °C (-47.2 °F) 的温度下，可使用符合 EN590 4 级的燃油。请参阅 EN590 以了解燃油物理性质的详细判断标准。

在美国使用的柴油 ASTM D975 1-D 可用于温度低于 -18 °C (-0.4 °F) 的极寒环境。

售后燃油添加剂

注意

Perkins 对于非 Perkins 油液和滤清器的质量或性能不承担质量保证责任。

在 Perkins 产品上使用其它制造商生产的辅助设备、附件或消耗品（滤清器、添加剂）时，不会仅因这种使用而影响 Perkins 保修。

但是，安装或使用其他制造商的设备、附件或消耗品而导致的故障不属于 Perkins 产品缺陷。因此，这些故障不在 Perkins 保修范围之内。

通常不推荐使用补充用柴油添加剂。因为该类添加剂可能会损坏燃油系统或发动机。燃油供应商或燃油制造商会添加适当的补充性柴油添加剂。

Perkins 承认在有些特殊环境中需要使用添加剂。

注：部分防腐添加剂可导致喷油器结垢，该结垢可导致喷油器工作不正常。

有关需要使用燃油添加剂的环境条件，请联系您的燃油供应商。燃油供应商可能会为您推荐适当的添加剂以及正确的处理用量。

注：为了获得最佳效果，燃油供应商应在必要时使用添加剂处理燃油。经过处理的燃油必须达到表 18 中所述的要求。

Perkins 柴油系统清洁剂

Perkins T40-0012 燃油清洁剂是唯一一种由 Perkins 推荐的燃油清洁剂。

如果需要使用生物柴油或混合生物柴油，Perkins 要求使用 Perkins 燃油清洁剂。燃油的使用是为了清除燃油系统中因使用生物柴油而形成的沉积物。如需生物柴油和混合生物柴油使用方面的详细信息，请参阅“生物柴油和使用 B20 的建议”。

Perkins 燃油清洁剂可清除燃油系统中因使用生物柴油和混合生物柴油而形成的沉积物。这些沉积物可能会造成功率和发动机性能损失。

如果向燃油中加入燃油清洁剂，发动机运行 30 个小时后即可清除燃油系统中的沉积物。为了获得最佳效果，燃油清洁剂可一直使用到运行时间达到 80 个小时。Perkins 燃油清洁剂可连续使用，不会对发动机或燃油系统的耐用性产生任何不利影响。

容器上详细注明了强制性燃油清洁剂使用比率说明。

注：Perkins 燃油清洁剂与现有的和符合美国 EPA Tier 4 标准的非公路用柴油发动机排放控制催化器和微粒滤清器兼容。Perkins 燃油系统清洁剂中含硫量低于 15 ppm 且允许与 ULSD 燃油一同使用。

有关燃油的污染控制建议

应使用 ISO 18/16/13 清洁度等级的燃油或分配给发动机或应用燃油箱的清洁剂。这将降低功率损耗和燃料系统故障的风险并减少相关的发动机停机时间。对于新燃油系统设计，例如共轨喷射系统和单体喷油器，高清洁度等级非常重要。这些燃料系统利用较高的燃料喷射压力且运动部件之间具有紧密间隙，以满足要求的严格排放法规。当前燃料喷射系统中的峰值喷射压力可能超过 2000 bar (29000 psi)。这些系统中的间隙小于 5 μm。因此，即使是 4 μm 小的颗粒污染物也可能导致泵和喷油器内表面以及喷嘴出现划痕和擦伤。

燃油中的水会导致气穴和燃油系统零件腐蚀，并提供一个促使微生物在燃油中繁荣生长的环境。其它燃油污染源有肥皂、凝胶剂或其它可能会导致燃油（特别是 ULSD）中产生不良化学反应的化合物。低温生物柴油或长期存放的生物柴油还可能析出凝胶剂或其它化合物。微生物污染、燃油添加剂或冷温凝胶剂的最佳指示是散装燃油滤清器或应用燃油滤清器的快速滤清器堵塞。

为减少因污染而造成的停机时间，请遵循这些燃油保养指南。

- 按照建议的或要求的技术规格使用高品质燃油
- 使用 ISO 18/16/13 清洁度等级或更高等级的燃油加注燃油箱，特别是对于带共轨和单体喷射系统的发动机。加注燃油箱时，通过一个绝对值为 4 μm 的滤清器（Beta 4 = 75 至 200）过滤燃油，以达到建议的清洁度等级。应该在将燃油注入燃油箱的装置上执行此过滤操作。另外，分配点处的过滤应去除水分，以确保分配燃油的含水量在 500 ppm 或以下。
- Perkins 建议使用可清除燃油中的颗粒污染物和单程水分的散装燃油滤清器 / coalescer 装置，
- 务必使用 Perkins 高效燃油滤清器。按照建议的保养要求或根据需要更换燃油滤清器。
- 每天排放油水分离器。
- 按照操作和维护手册说明排放燃油箱中的沉淀物和水。
- 安装并保持正确设计的散装滤清器 / coalescer 过滤系统。可能需要连续的散装过滤系统，以确保分配的燃油符合清洁度目标。有关散装过滤产品的可用性，请咨询您的 Perkins 分销商。
- 对于含水量超标和/或含有大颗粒污染物等严重污染的燃油，可能需要使用离心滤清器作为预滤器。离心滤清器可有效清除大污染物。离心滤清器可能无法清除为达到建议的“ISO”清洁度等级而需要清除的小研磨颗粒。需要使用散装滤清器 / 凝聚式过滤器作为最终滤清器，以达到建议的清洁度等级。

- 安装绝对效率为 4 µm 或以下且能去除散装储罐水分的干燥剂型呼吸器。
- 遵守有关燃油运输的正确规程。储罐到应用的过滤可提高供应燃油的清洁度。可在每一个运输阶段安装燃油过滤，以确保燃油清洁。
- 盖住和保护所有连接软管、管接头和分配喷嘴，并确保它们清洁。

有关 Perkins 设计和生产的过滤产品的更多信息，请咨询您当地的 Perkins 分销商。

保养建议

i08044356

释放系统压力

SMCS代码: 1250; 1300; 1350; 5050

冷却液系统



警告

有压力的系统: 热的冷却液能造成严重的烫伤。为了打开盖子, 要停机, 等候散热器冷下来。然后慢慢松开盖子, 释放压力。



警告

发动机在“自动(AUTOMATIC)”模式时, 发动机能在任何时候起动的。为了避免造成人身伤害, 当发动机在“自动(AUTOMATIC)”模式时, 一定要与发动机保持距离。

发动机可能具有自动起动力。执行任何维护或修理前, 确保电源隔离。

为释放冷却系统的压力, 需关停发动机。让冷却系统压力盖冷却下来。慢慢拧开冷却系统压力盖, 以释放压力。

燃油系统

为释放燃气系统的压力, 关闭机器。

高压燃油管



警告

接触高压燃油可能导致液体渗透和烧伤危险。高压燃油溢出可能会产生火灾。如果不遵循检查、保养和维修指南, 可能会造成人身伤亡。

高压燃油管是指高压燃油泵和高压燃油歧管之间的燃油管以及燃油歧管和燃油喷射器之间的燃油管。

高压燃油管不同于其他燃油系统上的燃油管, 不同点如下:

- 高压燃油管始终充满高压。
- 高压燃油管的内部压力比其他类型的燃油系统要高。

在发动机燃油管上执行任何维修或修理之前, 需执行以下任务:

1. 停止发动机。
2. 等待 10 分钟。

不要拧松高压燃油管来排出燃油系统的空气。

发动机机油

为释放润滑系统的压力, 需关停发动机。

i08083888

在配备电子控制装置的发动机上进行焊接

SMCS代码: 1000

注意

注意: 由于机架的强度可能会降低, 一些制造厂商建议不要在底盘架或横梁上进行焊接。有关底盘架或横梁上焊接的问题, 请咨询原始设备制造商(OEM)或您的 Perkins 代理商。

正确的焊接程序是必要的, 这样可以避免损坏发动机 ECM、传感器和相关部件。如果可能, 从装置上拆下部件, 然后再焊接部件。如果不可能拆卸某个部件, 当焊接电控发动机上的装置时必须按下面步骤进行操作。以下程序被认为是在部件上进行焊接的最安全的程序。该程序应具有电控部件损坏的最小风险。

注意

不要将电焊机的地线接至电气部件如电子控制模块(ECM)或传感器上。不正确的接地方式能对传动系轴承、液压元件、电气部件和其它部件造成损坏。

用焊接机的地线夹子夹住要焊接的组件。尽可能将夹子置于焊接点附近。这将有助于减少损坏的可能性。

注: 在没有爆炸危险的区域来进行焊接作业。

1. 停止发动机。把开关控制的电源转到 断开位置。
2. 确保关断通往发动机的燃料供应。
3. 从蓄电池上断开蓄电池负极电缆。如果提供了蓄电池切断开关, 打开开关。
4. 从导线线束上断开所有电气部件。包括下列部件:
 - 从动设备的电气部件
 - ECM
 - 传感器
 - 电动燃油泵
 - 电子控制阀门
 - 继电器
 - 后处理 ID 模块

注意

切勿将电气零部件(电子控制模块或电子控制模块传感器)或电子零部件的接地点用作电焊机的接地点。

保养章节

在配备电子控制装置的发动机上进行焊接



图 45

g06477753

使用上面示例。从焊机到焊机接地夹的电流不会损坏任何相关部件。

- (1) 发动机
- (2) 焊条
- (3) 钥匙开关处于 OFF (断开) 位置。
- (4) 蓄电池切断开关处于打开位置
- (5) 已断开的蓄电池电缆
- (6) 蓄电池
- (7) 电气/电子部件
- (8) 要焊接的部件
- (9) 电焊机的电流通路
- (10) 电焊机接地卡箍

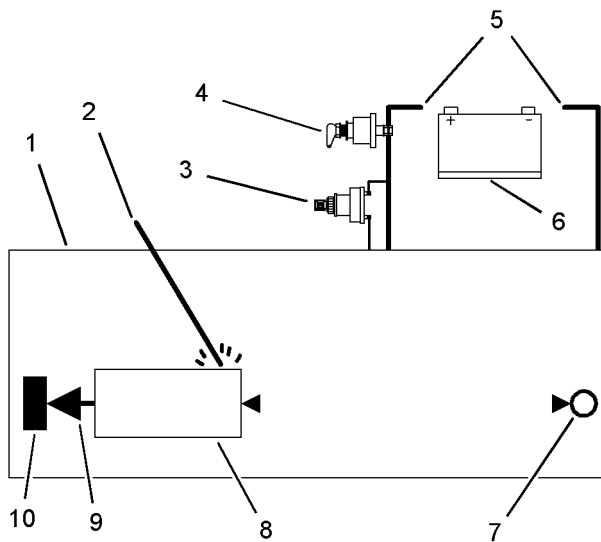
5. 将焊接接地电缆直接连接到要焊接的部件上。将接地电缆尽可能靠近焊缝放置，以便降低焊接电流对下列部件造成损坏的可能性。轴承、液压部件、电气部件和接地电缆带。

注:如果电气/电子部件用作焊机接地，或电气/电子部件位于焊机接地与焊接点之间，则来自焊机的电流就会严重损坏该部件。

6. 保护导线线束，避免因焊接碎屑和焊溅物损坏。

7. 采用标准焊接规程进行焊接。

i09773468

保养周期表

SMCS代码: 1000; 7500

需要时即进行的保养

“ 蓄电池 - 更换“	79
“ 蓄电池或蓄电池电缆 - 断开“	80
“ 发动机 - 清洁“	87
“ 发动机空气滤清器滤芯 (双滤芯) - 清洁/更换“ ..	87
“ 发动机空气滤清器滤芯 (单滤芯) - 检查/更换“ ..	89
“ 发动机机油油样 - 采样“	96
“ 燃油系统 - 充油“	99
“ 恶劣作业应用 - 检查“	106

每天的保养

“ 冷却系统冷却液液位 - 检查“	84
“ 从动设备 - 检查“	87
“ 发动机空气滤清器保养指示器 - 检查“	89
“ 发动机空气预滤器 - 检查/清洁“	90
“ 发动机机油油位 - 检查“	95
“ 燃油系统粗滤器/油水分离器 - 放水“	102
“ 绕机检查“	108

每周

“ 软管和卡箍 - 检查/更换“	104
------------------------	-----

每50个工作小时或每周一次的保养

“ 燃油箱中的水和沉淀物 - 排放“	104
--------------------------	-----

每500个工作小时的保养

“ 皮带 - 检查“	80
“ 风扇间隙 - 检查“	98

每500个工作小时或1年

“ 蓄电池电解液液位 - 检查“	79
“ 冷却系统补充用冷却液添加剂 (SCA) - 测试/添加“	85
“ 曲轴减振器 - 检查“	86
“ 发动机空气滤清器滤芯 (双滤芯) - 清洁/更换“ ..	87
“ 发动机空气滤清器滤芯 (单滤芯) - 检查/更换“ ..	89
“ 发动机机油和滤清器 - 更换“	96

“ 燃油系统粗滤器 (油水分离器) 滤芯 - 更换“ ...	100
“ 燃油系统细滤器 - 更换“	102
“ 散热器 - 清洁“	105

每1000工作小时

“ 皮带张紧器 - 检查“	81
“ 水泵 - 检查“	109

每隔 1500 工作小时的保养

“ 发动机曲轴箱呼吸器滤芯 - 更换“	93
“ 发动机曲轴箱呼吸器滤芯 - 更换“	90

每2000工作小时

“ 后冷器芯 - 检查“	78
“ 发动机安装基座 - 检查“	95
“ 起动马达 - 检查“	106
“ 涡轮增压器 - 检查“	107

每3000个工作小时

“ 交流发电机 - 检查“	79
“ 交流发电机和风扇皮带 - 更换“	79
“ 散热器压力盖 - 清洁/更换“	106

每3000个工作小时或每2年

“ 冷却系统冷却液 (市售重载) - 更换“	81
--------------------------------	----

每4000工作小时

“ 后冷器芯 - 清洁/测试“	78
-----------------------	----

每 4500 个工作小时数

“ ARD 火花塞 - 清洁/检查/更换“	78
-----------------------------	----

每5000工作小时

“ 柴油微粒滤清器 - 清洁“	86
-----------------------	----

每6000个工作小时或3年

“ 冷却系统冷却液 (ELC) - 更换“	83
-----------------------------	----

试运转

“ 风扇间隙 - 检查“	98
--------------------	----

i07892826

ARD 火花塞 - 清洁/检查/更换

SMCS代码: 1555-510; 1555-070; 1555-040

- ARD 后处理再生设备

注意
如果发动机正在运转或者钥匙开关处于接通位置，ARD 火花塞将继续发火。维修 ARD 火花塞前，先将钥匙开关转到断开位置。



图 46

g01947378

1. 确保电源处于“断开”位置，且发动机已停止。清除火花塞周围区域的污垢或碎屑。从火花塞 (1) 上卸下导线线束 (2)。
2. 使用 T40006 套筒，以拆下火花塞。松开火花塞，并使用套筒手工拆卸火花塞，以便检查螺纹是否有问题。丢弃火花塞。

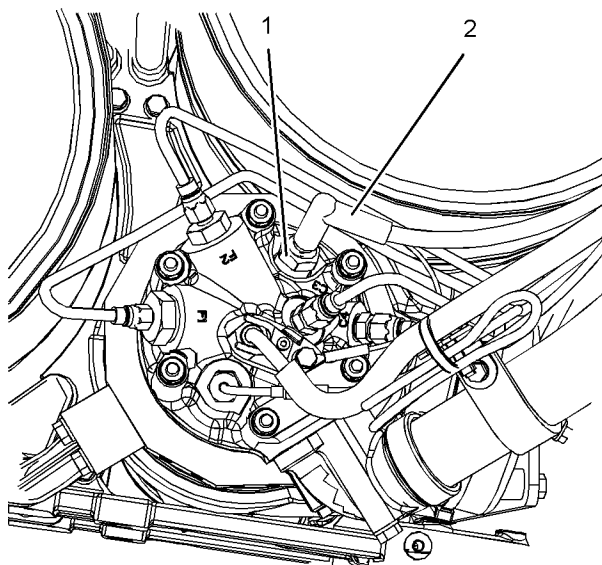

图 47

g02148769

3. 使用 T400005 塞孔刷清洁接地电极 (3)。
4. 用手安装新的火花塞。将火花塞拧紧至扭矩为 47 N·m (34 lb ft)
5. 连接导线线束 (2)。

i03122091

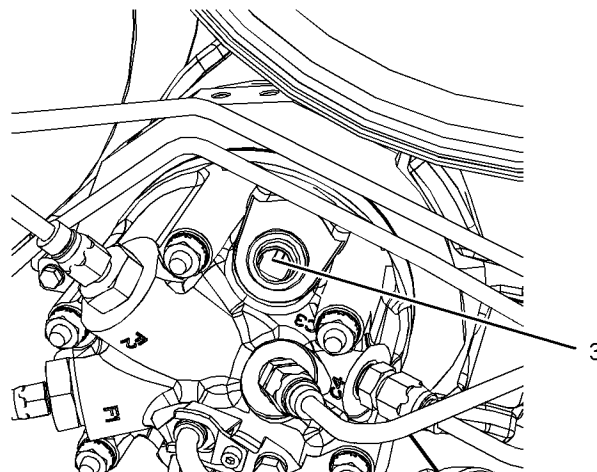
后冷器芯 - 清洁/测试 (空对空中冷器)

SMCS代码: 1064-070; 1064-081

在许多应用中空对空中冷却是原设备制造商(OEM)安装的。更多有关中空冷却的信息资料，请参考原设备制造商(OEM)的规格。

i03616454

后冷器芯 - 检查

SMCS代码: 1064-040

注:根据作业环境影响的情况调整清洁工作的频率。

就下列项目检查后冷器：损坏的散热片，腐蚀，污垢，油脂，昆虫，树叶，机油和其他碎屑。必要时清洁后冷器。

对于空对空后冷器，应使用与清洁散热器同样的方法进行清洁。

警告

空气压力会造成人身伤害。

不按下面的适当步骤进行操作会造成人身伤害。使用压缩空气时，戴防护面罩及穿防护服。

清洁用的喷嘴最高气压必须低于 **205 kPa (30 psi)**。

清洁后，起动发动机并将发动机加速至高怠速。这有助于清除碎屑和干燥芯。停止发动机。在芯的后方放置一个灯泡可检查芯是否清洁。必要时重复清洁步骤。

检查散热片有无损坏。弯曲了的散热片可用一把“梳刀 (comb)”梳开。

注:如果修理或更换了后冷器的零件，高度推荐进行渗漏测试。

检查这些项目是否处于良好状态：焊接处、安装支架、空气管路、连接处、卡箍和密封件。必要时进行修理。

i04651969

交流发电机 - 检查

SMCS代码: 1405-040

珀金斯建议定期检查交流发电机。检查交流发电机接头是否松动以及蓄电池是否正正常充电。在发动机运转过程中，检查电流表（如有配备），以确保蓄电池和/或电气系统正常的工作性能。根据需要进行修理。

检查交流发电机和蓄电池充电是否正常工作。如果蓄电池充电正常，电流表读数应该几乎为零。所有蓄电池都应保持充电状态。蓄电池应保暖，因为温度会影响盘车功率。如果蓄电池太冷，蓄电池将无法盘机。当发动机长时间不运转或只是短时间运转时，蓄电池可能未充足电。充电低的蓄电池比充足电的蓄电池更容易冻结。

i03616558

交流发电机和风扇皮带 - 更换

SMCS代码: 1357-510

请参阅拆解和组装，发电机皮带 - 拆卸和安装。

i05304108

蓄电池 - 更换

SMCS代码: 1401-510

警告

蓄电池释放出可能会爆炸的可燃气体。火花可能引起此可燃气体被点燃。由此可能导致人身伤亡。

确保置于密闭处的蓄电池的适当通风。遵循正确程序以便帮助防止在蓄电池周围产生电弧和/或火花。在维护蓄电池时不要吸烟。

警告

在拆卸蓄电池电缆或蓄电池之前，应先拆下蓄电池盖。进行任何维护之前，应先拆下蓄电池盖。

未拆下蓄电池盖的情况下就拆卸蓄电池电缆或蓄电池可能会引发爆炸，导致人身伤害。

1. 将发动机切换至断开位置。拆下所有电气负载。
2. 关掉所有蓄电池充电器。断开所有蓄电池充电器。
3. 确保蓄电池断路开关处于断开位置。
4. 将负极“-”电缆从蓄电池负极“-”端子上断开。
5. 将正极“+”电缆从蓄电池正极“+”端子上断开。

注:一定要回收蓄电池。决不要弃置蓄电池。把废旧蓄电池送到适当的回收工厂。

6. 拆下废旧蓄电池。
7. 安装新蓄电池。

注:连接电缆前，确保蓄电池断路开关处于断开位置。

8. 将正极“+”电缆连接至蓄电池正极“+”端子。
9. 将负极“-”电缆连接至蓄电池负极“-”端子。
10. 将蓄电池断路开关转到接通位置。

i03018722

蓄电池电解液液位 - 检查

SMCS代码: 1401-535

当发动机长时间不运转或只是短时间运转时，蓄电池可能未充足电。确保蓄电池充足电以防止蓄电池冻结。如果蓄电池经正确充电，发动机运转时电流表读数应快接近零位。

警告

所有铅酸蓄电池含有硫酸，硫酸能烧蚀皮肤和腐蚀衣服。对蓄电池作业或在其附近工作时，必须戴防护面罩和穿防护服。

1. 拆下加注口盖。蓄电池的电解液位保持在蓄电池的“满 (FULL)”标记位置。
如果需要加水，要使用蒸馏水。如果没有蒸馏水，可使用低矿物质的清洁水。不要使用人工软化水。
2. 使用适当的蓄电池测试仪检查电解液的状况。
3. 安装盖。
4. 保持蓄电池清洁。

用以下清洁剂清洗蓄电池壳：

- 使用 0.1 kg (0.2 lb)碳酸氢钠与 1 L (1 qt) 清水的溶液。

- 使用氢氧化铵溶液。

用清洁水彻底冲洗蓄电池壳。

i09626562

蓄电池或蓄电池电缆 - 断开

SMCS代码: 1402-029



警告

在拆卸蓄电池电缆或蓄电池之前，应先拆下蓄电池盖。进行任何维护之前，应先拆下蓄电池盖。

未拆下蓄电池盖的情况下就拆卸蓄电池电缆或蓄电池可能会引发爆炸，导致人身伤害。

1. 将起动开关转到断开位置。把点火开关（如有配备）转到断开位置，取下钥匙并关掉所有电气负载。
2. 打开蓄电池隔离器。断开蓄电池负极接线端。确保电缆无法与端子接触。当使用 4 个 12 伏蓄电池时，必须断开两个负极连接。
3. 断开正极连接。
4. 清洁所有断开的接头和蓄电池端子。
5. 用细砂纸清洁端子和电缆卡箍。清洁这些项目，直到其表面光亮为止。不要过度去除材料。过分地去除材料可能会导致卡箍无法正常配合。使用合适的硅油或凡士林涂沫卡箍和端子表面。
6. 为了防止意外起动机，将电缆线头用胶带包上。
7. 进行必要的系统修理。
8. 要连接蓄电池，需先连接正极接头，然后再接负极接头。

i06146236

皮带 - 检查

SMCS代码: 1357-040; 1357; 1397-040; 1397

注意

确保在进行任何维护和修理工作之前关闭发动机。



图 48

g01906354

典型示例

为获得发动机的最高性能，应检查皮带 (1) 有无磨损和裂纹。如果皮带磨损或损坏，更换皮带。

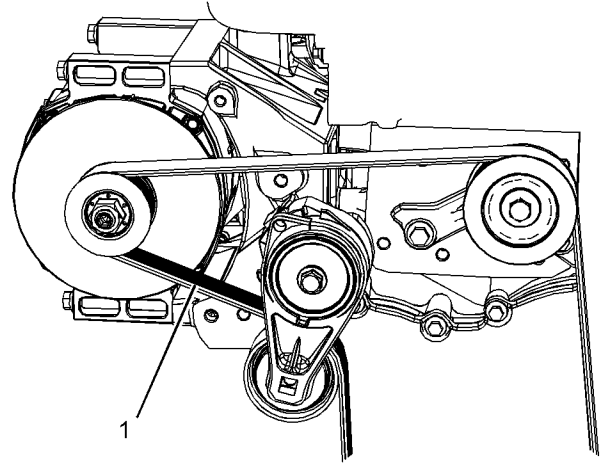
- 检查皮带有无裂纹、裂口、磨光、油脂、线芯错位以及液体污染迹象。

如果出现以下情况，必须更换皮带。

- 至少两个皮带肋上有裂纹。
- 在一个肋上有一段以上的最大长度为 50.8 mm (2 in) 的皮带错位。

要更换皮带，请参阅拆解和装配，交流发电机皮带 - 拆卸和安装。如有必要，更换皮带张紧器。有关正确的步骤，请参阅拆解和装配，交流发电机皮带 - 拆卸和安装。

i07892829

皮带张紧装置 - 检查

SMCS代码: 1358-040



图 49 g01880953

典型示例

拆下皮带。请参阅拆解和组装, 交流发电机皮带 - 拆卸和安装。

确保皮带张紧器安装牢固。目视检查皮带张紧器(1)有无损坏。检查确认张紧器皮带轮转动自如, 且轴承无松动。部分发动机具有惰轮皮带轮(2)。确保惰轮皮带轮安装牢固。目视检查惰轮皮带轮有无损坏。确保惰轮皮带轮转动自如, 且轴承无松动。如有必要, 更换损坏部件。

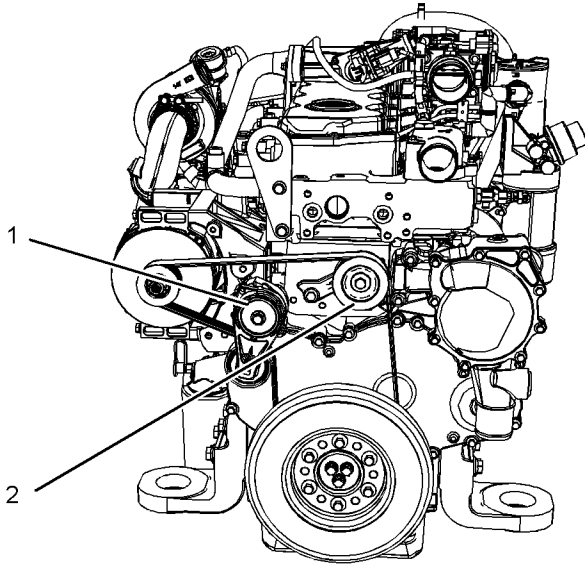
安装皮带。请参阅拆解和组装, 交流发电机皮带 - 拆卸和安装。

i07892850

冷却系统冷却液 (市售重载) - 更换

SMCS代码: 1350-070; 1395-044

注意

在检验、保养、测试、调整及维修产品时, 必须小心以确保收集好排放出的油液。在打开任何腔室或拆解任何储有液体的部件之前, 要准备好用合适的容器收集液体。

按照本地法规和指令处置所有液体。

注意

保持所有零件清洁无杂质。

杂质会造成快速磨损并缩短部件使用寿命。

如果有以下情况发生, 在推荐的保养周期之前, 清洁和冲刷冷却系统:

- 发动机频繁过热。
- 观察到冷却液起泡。
- 机油已进入冷却系统, 冷却液被污染。
- 柴油已进入冷却系统, 冷却液被污染。

注: 清洁冷却系统时仅需要清水。

注意

对发动机冷却系统进行任何保养或修理后, 必须在水平地面上对发动机执行此程序。这样允许您精确检查冷却液液位。这样也有助于避免冷却系统中出现气穴。

排放



警告

加压的系统: 热的冷却液能造成严重的烫伤。在发动机停机, 等待冷却系统部件冷却下来后再打开冷却系统加注口盖。缓慢松开冷却系统加注口盖, 以释放掉所有压力。

1. 发动机停机, 使发动机冷却下来。缓慢地松开冷却系统加注口盖, 以释放掉所有压力。拆下冷却系统加注口盖。

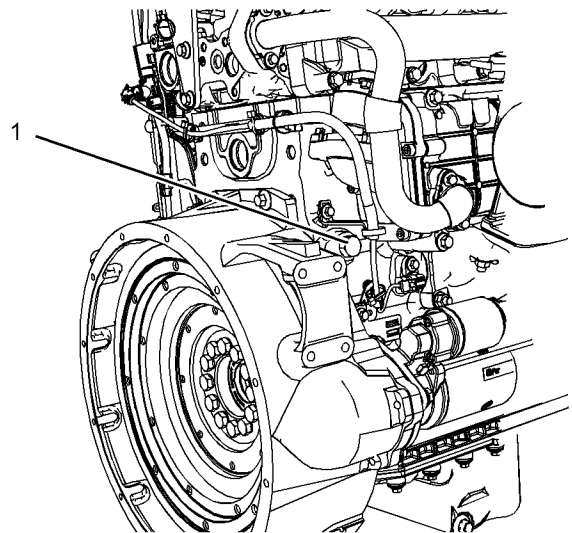
图 50
典型示例

g02350782



图 51

g02350785

典型示例

2. 打开排放旋塞或取下发动机上的排放螺塞 (1)。同样, 拆下排放螺塞 (2)。打开排放旋塞或拆下散热器上的排放螺塞。

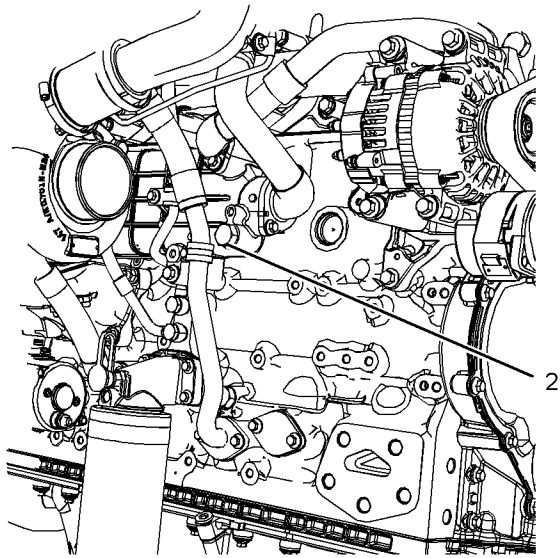
使冷却液放出。

注意

用过的发动机冷却液应妥善弃置或再循环。回收用过的冷却液使之再用于发动机冷却系统的方法有多种。但珀金斯唯一接受的回收旧冷却液的方法是完全蒸馏法。

有关用过冷却液的处置和循环再利用的资料, 请咨询您的 Perkins 代理商或您的 Perkins 分销商。

冲刷

1. 用清洁水冲刷冷却系统以便清除所有碎屑。
2. 关闭排放旋塞或将排放螺塞装到发动机上。关闭排放旋塞或安装散热器上的排放螺塞。

注意

加注冷却系统的速度不要超过每分钟 5 L (1.3 US gal), 以免出现气锁。

冷却系统气阻会损坏发动机。

3. 用清洁的水加注冷却系统。安装冷却系统加注口盖。
4. 起动并以低怠速运转发动机, 直到温度达到 49 到 66 °C (120 到 150 °F)。

5. 发动机停机, 使发动机冷却下来。缓慢地松开冷却系统加注口盖, 以释放掉所有压力。拆下冷却系统加注口盖。打开排放旋塞或取下发动机上的排放螺塞。打开排放旋塞或拆下散热器上的排放螺塞。使水放出。用清洁的水冲洗冷却系统。

填方

1. 关闭排放旋塞或将排放螺塞装到发动机上。关闭排放旋塞或安装散热器上的排放螺塞。

加注冷却系统的速度^{注意}不要超过每分钟 5 L (1.3 US gal), 以免出现气锁。

冷却系统气阻会损坏发动机。

2. 用市售重载作业冷却液加注冷却系统。向冷却液中加入补充冷却液添加剂。关于正确的量, 请参阅操作和保养手册, 油液建议主题 (保养部分) 了解更多关于冷却系统技术参数的信息。尚不要安装冷却系统加注口盖。
3. 起动发动机并在低怠速下运转。提高发动机转速至高怠速。操作发动机以便打开发动机节温器。此操作将允许排出系统中的任何空气。将发动机转速降低到低怠速。停止发动机。
4. 使冷却液的液位保持在您的应用对应的最大标记处。



图 52

g00103639

加注口盖

5. 清洁冷却系统加注口盖并检查垫片。如果垫片损坏, 丢弃旧加注口盖, 并安装新加注口盖。如果垫片未损坏, 使用适当的加压泵对加注口盖进行压力测试。正确的压力值压在加注口盖的表面。如果加注口盖无法保持正确的压力, 安装新加注口盖。

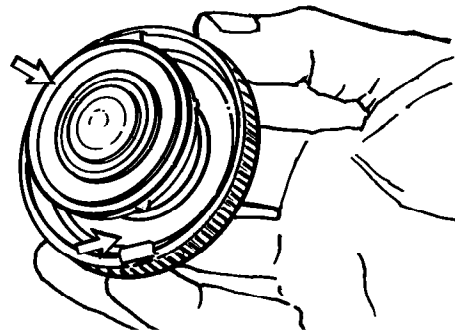
6. 启动发动机 检查冷却系统是否泄漏以及工作温度是否正正常。

i07892862

冷却系统冷却液[长效冷却液(ELC)] - 更换

SMCS代码: 1350-070; 1395-044

注意

在检验、保养、测试、调整及维修产品时，必须小心以确保收集好排放出的油液。在打开任何腔室或拆解任何储有液体的部件之前，要准备好用合适的容器收集液体。

按照本地法规和指令处置所有液体。

注意

保持所有零件清洁无杂质。

杂质会造成快速磨损並縮短部件使用寿命。

如果有以下情况发生，在推荐的保养周期之前，清洁和冲刷冷却系统：

- 发动机频繁过热。
- 观察到冷却液起泡。
- 机油已进入冷却系统，冷却液被污染。
- 柴油已进入冷却系统，冷却液被污染。

注:排放和更换长效冷却液(ELC)后，清洁冷却系统时只需用净水。

注:冷却系统放水后，检查水泵和水温调节器。该检查为在必要时更换水泵、水温调节器和软管提供了好机会。

注意

对发动机冷却系统进行任何保养或修理后，必须在水平地面上对发动机执行此程序。水平地面将允许您准确检查冷却液液位。此检查也有助于避免冷却系统中出现气穴。

排放



警告

加压的系统：热的冷却液能造成严重的烫伤。在发动机停机，等待冷却系统部件冷却下来后再打开冷却系统加注口盖。缓慢松开冷却系统加注口盖，以释放掉所有压力。

1. 发动机停机，使发动机冷却下来。缓慢地松开冷却系统加注口盖，以释放掉所有压力。拆下冷却系统加注口盖。



图 53

g02350782

典型示例

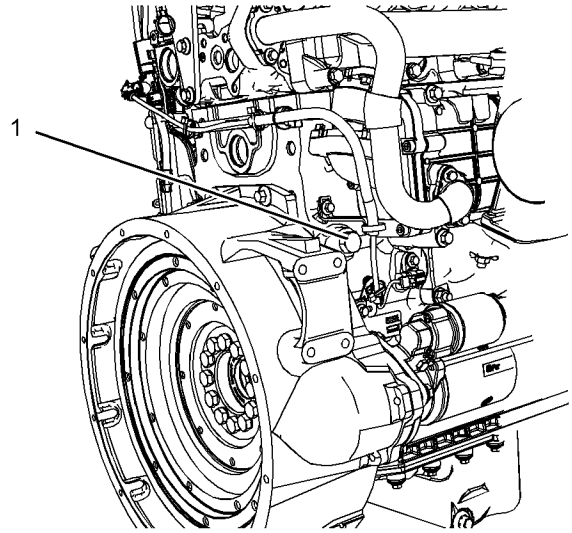

图 54

g02350785

典型示例

2. 打开排放旋塞或取下发动机上的排放螺塞(1)。同样，拆下排放螺塞(2)。打开排放旋塞或拆下散热器上的排放螺塞。

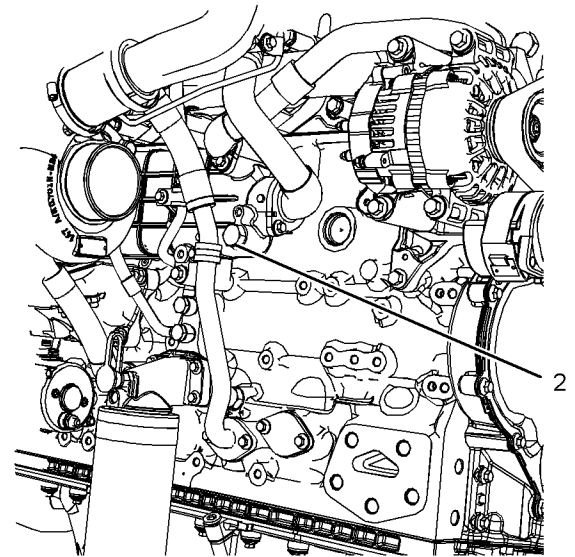
使冷却液放出。

注意

用过的发动机冷却液应妥善弃置或再循环。回收用过的冷却液使之再利用于发动机冷却系统的方法有多种。但珀金斯唯一接受的回收旧冷却液的方法是完全蒸馏法。

有关用过冷却液的处置和循环再利用的资料，请咨询您的 Perkins 代理商或您的 Perkins 分销商。

冲刷

1. 用清洁水冲刷冷却系统以便清除所有碎屑。
2. 关闭排放旋塞或将排放螺塞装到发动机上。关闭排放旋塞或安装散热器上的排放螺塞。

注意
加注冷却系统的速度不要超过每分钟 5 L (1.3 US gal)，以免出现气锁。

冷却系统气阻会损坏发动机。

3. 用清洁的水加注冷却系统。安装冷却系统加注口盖。
4. 启动并在低怠速运转发动机，直到温度达到 49 到 66 °C (120 到 150 °F)。
5. 发动机停机，使发动机冷却下来。缓慢地松开冷却系统加注口盖，以释放掉所有压力。拆下冷却系统加注口盖。打开排放旋塞或取下发动机上的排放螺塞。打开排放旋塞或拆下散热器上的排放螺塞。使水放出。用清洁的水冲洗冷却系统。

填方

1. 关闭排放旋塞或将排放螺塞装到发动机上。关闭排放旋塞或安装散热器上的排放螺塞。

注意
加注冷却系统的速度不要超过每分钟 5 L (1.3 US gal)，以免出现气锁。

冷却系统气阻会损坏发动机。

2. 用长效冷却液 (ELC) 加注冷却系统。有关冷却系统技术规范的更多资料，请参阅操作和保养手册，推荐用油液一章（保养部分）。尚不要安装冷却系统加注口盖。
3. 启动发动机并在低怠速下运转。提高发动机转速至高怠速。操作发动机以便打开发动机节温器。此步骤将允许排出系统中的任何空气。将发动机转速降低到低怠速。停止发动机。
4. 使冷却液的液位保持在您的应用对应的最大标记处。



图 55

g00103639

加注口盖

5. 清洁冷却系统加注口盖并检查垫片。如果垫片损坏，丢弃旧加注口盖，并安装新加注口盖。如果垫片未损坏，使用适当的加压泵对加注口盖进行压力测试。正确的压力值压印在加注口盖的表面。如果加注口盖无法保持正确的压力，安装新加注口盖。
6. 启动发动机。检查冷却系统是否泄漏以及工作温度是否正常。

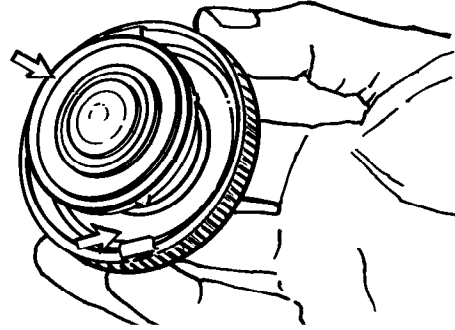
i04890703

冷却系统冷却液液位 - 检查

SMCS代码: 1395-082

配备冷却液回收箱的发动机

注:冷却系统可能不是 Perkins 提供的。下面的程序适用于典型冷却系统。请参阅 OEM 信息以了解正确的程序。

发动机停机并冷却后检查冷却液液位。

注意
对发动机冷却系统进行任何保养或修理后，必须在水平地面上对发动机执行此程序。这样允许您精确检查冷却液液位。这样也有助于避免冷却系统中出现气穴。

1. 观察冷却液回收箱中的冷却液液位。使冷却液回收箱中的冷却液液位保持在冷满 (“COLD FULL”) 标记处。

警告

加压的系统：热的冷却液能造成严重的烫伤。在发动机停机，等待冷却系统部件冷却下来后再打开冷却系统加注口盖。缓慢松开冷却系统加注口盖，以释放掉所有压力。

2. 慢慢松开加注口盖以释放压力。拆卸加注口盖。

3. 将正确的冷却液混合液倒入箱中。有关应使用的正确的冷却液混合液和冷却液类型的资料，请参阅操作和保养手册，加注容量和建议。有关冷却系统容量的资料，请参阅操作和保养手册，加注容量和建议。不要将冷却液回收箱加注到冷满 (“COLD FULL”) 标记以上。



图 56

g02590196

加注口盖

4. 清洁加注口盖和罐口。装回加注口盖，检查冷却系统有无渗漏。

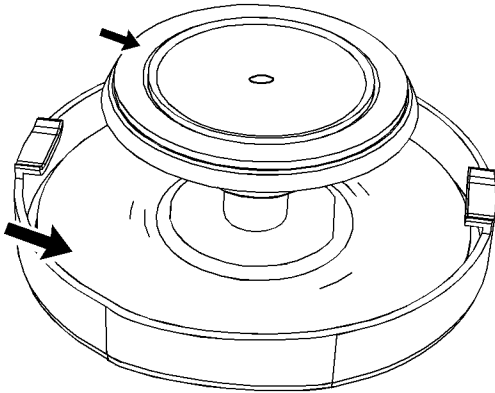
注:发动机正常运转期间，随着冷却液温度升高，冷却液将会膨胀。发动机运转期间，由于体积变大，部分冷却液将会进入冷却液回收箱。发动机停转并冷却后，回收箱中的冷却液将会回到发动机内。

未配备冷却液回收箱的发动机

发动机停机并冷却后检查冷却液液位。



图 57

g00285520

冷却系统加注口盖

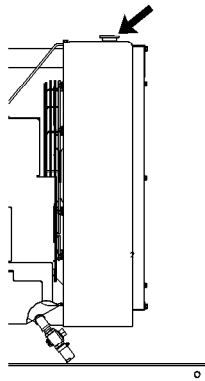

警告

加压的系统：热的冷却液能造成严重的烫伤。在发动机停机，等待冷却系统部件冷却下来后再打开冷却系统加注口盖。缓慢松开冷却系统加注口盖，以释放掉所有压力。

1. 慢慢拆下冷却系统加注口盖，以释放掉压力。
2. 使冷却液的液位保持在您的应用对应的最大标记处。如果发动机配备了观察窗，使冷却液的液位保持在观察窗中的正确位置。
3. 清洁冷却系统加注口盖并检查垫片。如果垫片损坏，丢弃旧加注口盖，并安装新加注口盖。如果垫片未损坏，使用适当的加压泵对加注口盖进行压力测试。正确的压力值压印在加注口盖的表面。如果加注口盖无法保持正确的压力，安装新加注口盖。
4. 检查冷却系统是否泄漏。

i03826054

冷却系统补充用冷却液添加剂 (SCA) - 测试/添加

SMCS代码: 1352-045; 1395-081



警告

冷却系统的冷却液添加剂含碱。要避免与皮肤和眼睛接触，以免造成人身伤害。不要饮用冷却液添加剂。

测量补充用冷却液添加剂 (SCA) 浓度

市售重载作业冷却液/防冻液和补充用冷却液添加剂 (SCA)

注意
不要超过推荐的6%的补充用冷却液添加剂的浓度。

使用冷却液调节剂测试套件来检查补充用冷却液添加剂 (SCA) 的浓度。

必要时可添加补充用冷却液添加剂 (SCA)

注意
不要超过补充用冷却液添加剂浓度的推荐量。补充用冷却液添加剂过浓会在冷却系统高温表面形成沉积物，降低发动机的传热特性。降低传热会引起气缸盖或其它高温零部件开裂。SCA浓度过高还会引起散热器管堵塞、过热和/或加速水泵密封磨损。切勿同时使用液态SCA和旋装式添加剂罐(如有配备)。同时使用这些添加剂可能导致补充的冷却液添加剂浓度超出建议最大值。

警告

加压的系统：热的冷却液能造成严重的烫伤。在发动机停机，等待冷却系统部件冷却下来后再打开冷却系统加注口盖。缓慢松开冷却系统加注口盖，以释放掉所有压力。

注意

在对发动机冷却系统进行任何维护或修理时，必须将发动机置于水平地面上执行相应的操作程序。这样可以精确地检查冷却液液位。同时还有助于避免将气锁引入冷却液系统的风险。

1. 缓慢地松开冷却系统加注口盖，以便释放压力。拆下冷却系统加注口盖。

注:务必根据当地法规弃置排放的液体。

2. 如果有必要，将一些冷却系统的冷却液放到合适的容器中，给额外增加的 SCA 留些空间。
3. 添加正常数量的补充用冷却液添加剂（SCA）。更多有关 SCA 要求的信息，请参阅操作和保养手册，加注容量和建议。
4. 清洁冷却系统加注口盖，检查垫片。如果垫片损坏，丢弃旧的加注口盖，安装新的加注口盖。如果垫片没有损害，使用适当的加压泵来加压测试加注口盖。正确压力压印在加注口盖的正面。如果加注口盖无法保持正确的压力，则安装新的加注口盖。

i07892831

曲轴减振器 - 检查

SMCS代码: 1205-040

黏性减振器

粘性减振器有一个置于充满液体的壳体内的惯性重块。惯性重块在壳体中移动，以便限制扭振。

目视检查曲轴减振器。确保曲轴减振器上的散热片(1)清洁无污垢。



图 58

g01950241

典型示例

因下列任一原因检查并更换减振器：

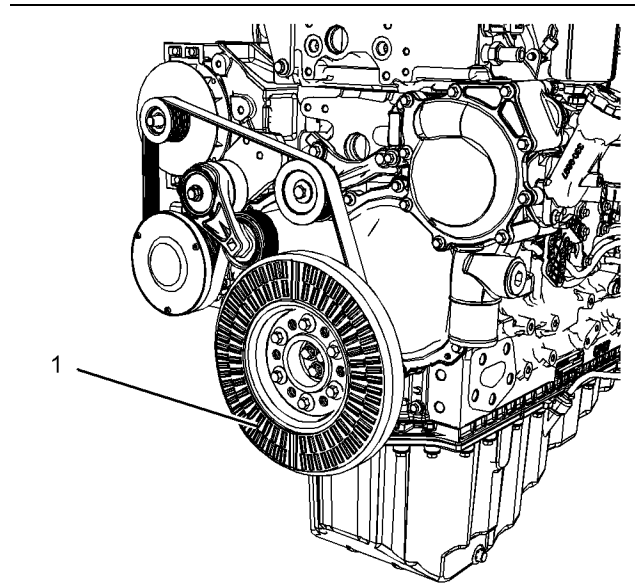
- 减振器有压痕、破裂或泄漏。

有关拆卸曲轴减振器的信息，请参阅拆解和装配，减振器和皮带轮 - 拆卸和安装。

i07892849

柴油微粒滤清器 - 清洁

SMCS代码: 108F-070; 1091-070

警告

在处理用过的柴油微粒滤清器或催化转化器消声器时，请配戴护目镜、手套、防护服以及经过职业安全与健康管理局（NIOSH）批准的 P95 或 N95 半面式防尘面罩。否则可能造成人身伤害。

警告

消声器、催化转化器/消声器及柴油微粒滤清器在发动机运转期间温度极高。高温消声器、催化转化器/消声器及柴油微粒滤清器会造成严重的灼伤。在消声器、催化转化器/消声器及柴油微粒滤清器上及其附近工作之前应留出足够的冷却时间。

i07941096



图 59 典型示例
g01949226

- DPF 柴油颗粒滤清器

请联系您的 Perkins 代理商或 Perkins 分销商。必须在 DPF 上安装新的 torca 卡箍 (1)。

有关拆卸 DPF 的信息，请参阅拆解和装配, DPF - 拆卸。另外，请参阅系统操作测试和调整, 柴油微粒滤清器 - 清洁。

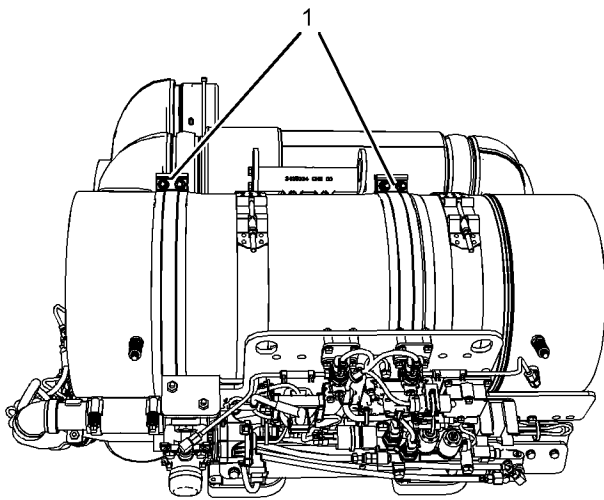
- 只有超低硫柴油可用于带后处理再生设备的应用。使用其他燃油会损坏发动机系统。
- 必须按照发动机机油的 CJ-4 规格操作发动机。

i04651989

从动设备 - 检查

SMCS代码: 3279-535

更多有关下列针对驱动设备的保养建议的资料，请参阅原始设备制造商 (OEM) 的技术参数。

- 检查
- 调整
- 润滑系统
- 其它保养建议

进行所有 OEM 建议进行的针对驱动设备的保养。

发动机 - 清洁

SMCS代码: 1000-070



高电压能造成人身伤害或死亡。

潮湿可能产生导电回路。

保证电气系统断电。锁定起动控制装置，并在控制装置上贴上“不准操作”的标签。

注意

积聚在发动机上的润滑脂和机油有失火危险。保持发动机清洁。只要有相当数量的碎屑和溅溢的液体积聚在发动机上，就要清除掉。

建议进行发动机定期清洁。蒸汽清洁发动机将去除积聚的机油和润滑脂。清洁的发动机有以下好处：

- 容易检查到油液渗漏的地方
- 最大的热传递特性
- 保养方便

注:清洁发动机时必须多加小心以便防止过多的水损坏电气部件。高压清洗机或蒸汽清洁器不得对准任何电气接头或接头后部连接电缆的接头处。避免洗及诸如交流发电机、起动马达和 ECM 等电气部件。使喷油泵远离用于清洗发动机的液体。

清洁发动机期间，务必要注意不要拆下安全标签、排放标签和所有其他信息标签。

后处理

发动机清洁过程中，确保水或清洁液无法进入后处理系统。如果清洁液进入后处理系统，可能出现损坏。

i03616509

发动机空气滤清器滤芯(双滤芯) - 清洁/更换

SMCS代码: 1054-510; 1054-037

注意

未安装空气滤清器滤芯切勿运转发动机。空气滤清器滤芯损坏时也决不能运转发动机。不要使用褶皱纸、垫圈或密封件损坏的滤芯。污物进入发动机会造成发动机零部件的早期磨损和损坏。空气滤清器滤芯有助于防止空气中的碎屑进入进气口。

注意

在发动机运转时切勿保养空气滤清器滤芯，因为这样会使污物进入发动机。

保养章节

发动机空气滤清器滤芯(双滤芯) - 清洁/更换

保养空气滤清器滤芯

注:空气滤清器系统可能不是珀金斯提供的。下列步骤适用于典型的空气滤清器系统。关于正确的步骤,请参阅 OEM 资料。

如果空气滤清器滤芯堵塞,空气就可能将空气滤清器滤芯材料裂开。未经过滤的空气将加剧发动机内部的磨损。关于适合您的机器的正确的空气滤清器滤芯,请参见 OEM 资料。

- 每天检查预滤器(如有配备)和灰尘杯有无污垢和碎屑堆积。需要时清除一切污垢和碎屑。
- 发动机在肮脏的环境下工作时,可能需要对空气滤清器滤芯进行更为频繁的保养。
- 空气滤清器滤芯每年至少应更换一次。无论清洁过多少次,都应进行更换。

用干净的空气滤清器滤芯更换脏的空气滤清器滤芯。安装前,应彻底检查空气滤清器滤芯的过滤材料是否有破裂和/或孔洞。检查空气滤清器滤芯的密封垫或密封件有无损坏。保持有适当数量的空气滤清器滤芯配件以供更换之用。

双滤芯空气滤清器

双滤芯空气滤清器包括空气粗滤器滤芯和空气细滤器滤芯。

如果经过适当清洁和检查,此空气粗滤器滤芯可以被清洁多达6次。粗滤器滤芯每年至少应更换一次。无论清洁过多少次,都应进行更换。

空气细滤器滤芯不能进行维护。参见 OEM 资料以获得更换空气细滤器滤芯的说明。

当发动机在多尘或肮脏的环境下运行时,空气滤清器滤芯可能需要更频繁的更换。



图 60

g00736431

- (1) 罩盖
- (2) 空气粗滤器滤芯
- (3) 空气细滤器滤芯
- (4) 进气口

1. 取下盖。拆下空气滤清器滤芯。
2. 每清洁三次空气粗滤器滤芯,就应取下并弃置空气细滤器滤芯。

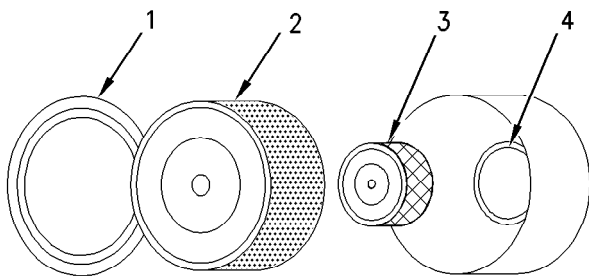
注:请参见“检查主空气粗滤器滤芯”。

3. 用胶带封盖涡轮增压器进气口以便遮挡污垢。
4. 用清洁干燥的布清洁空气滤清器盖和壳体内部。
5. 取下进气口的胶带。安装空气细滤器滤芯。安装新的或清洁过的空气粗滤器滤芯。
6. 安装空气滤清器盖。
7. 复位空气滤清器维护指示器。

检查主空气粗滤器滤芯

请参阅 OEM 资料以确定粗滤器滤芯的可清洁次数。粗滤器滤芯清洁后,检查过滤材料有无撕裂。粗滤器滤芯每年至少应更换一次。无论清洁过多少次,都应进行更换。

注意
不要敲打或撞击空气滤清器滤芯。

不要冲洗粗滤器滤芯。

使用低压(最高为 207 kPa; 30 psi)的压缩空气或真空清洁来清洁粗滤器滤芯。

要特别小心以免损坏空气滤清器滤芯。

不要使用褶皱、垫圈或密封损坏的空气滤清器滤芯。

请参阅 OEM 资料以确定粗滤器滤芯的可清洁次数。清洁粗滤器滤芯不要超过三次。粗滤器滤芯每年必须至少更换一次。

清洁空气滤清器滤芯不会延迟其使用寿命。

清洁前,目视检查空气粗滤器滤芯。检查空气滤清器滤芯的褶皱、密封、垫圈和外盖有无损坏。弃置任何损坏的空气滤清器滤芯。

可以用两种方法来清洁空气粗滤器滤芯:

- 压缩空气
- 真空清洁

压缩空气



空气压力会造成人身伤害。

不按下面的适当步骤进行操作会造成人身伤害。使用压缩空气时,戴防护面罩及穿防护服。

清洁用的喷嘴最高气压必须低于 **205 kPa (30 psi)**。

压缩空气可用于清洁尚未清洁三次以上的空气粗滤器滤芯。使用过滤的干燥空气,其最大压力为 207 kPa (30 psi)。压缩空气不能清除积碳和机油。



图 61

g00281692

注:清洁粗滤器滤芯时,一定要从干净的内侧开始,将污垢微粒冲向脏污的外侧。

对准空气软管的朝向,以使气流沿滤清器的长度方向流动。沿着褶纸的方向清洁,以防止损坏褶纸。不要将气流直接对准褶纸表面。

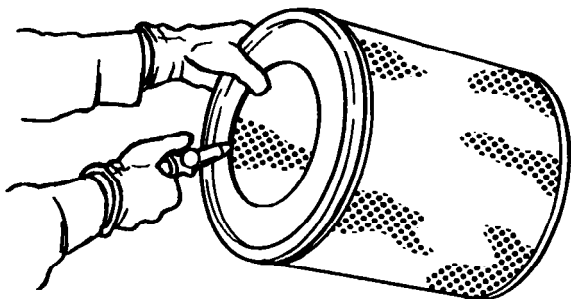
注:请参考“检查空气粗滤器滤芯”。

真空清洁

真空清洁是一种将堆积的污垢从脏污的空气粗滤器滤芯外侧清除的好方法。真空清洁在清洁那些在干燥多尘的环境下工作的需要天天清洁的空气粗滤器滤芯时尤其有用。

建议在对脏污的空气粗滤器滤芯外侧进行真空清洁前,先用压缩空气清洁干净的内侧。

注:请参考“检查空气粗滤器滤芯”。

检查空气粗滤器滤芯



图 62

g00281693

检查清洁、干燥的空气粗滤器滤芯。在暗室或类似设施中使用一个 60 瓦蓝光灯。将蓝光灯置于空气粗滤器滤芯中。转动空气粗滤器滤芯。检查空气粗滤器滤芯有无破裂和/或孔洞。检查有无灯光透过空气粗滤器滤芯的过滤材料。如有必要,把检查过的空气粗滤器滤芯与零件号相同的新滤芯进行比较,以便确认检查结果。

不要使用过滤材料上出现任何破裂和/或孔洞的空气粗滤器滤芯。不要使用褶纸、垫圈或密封已损坏的滤芯。弃置损坏的空气粗滤器滤芯。

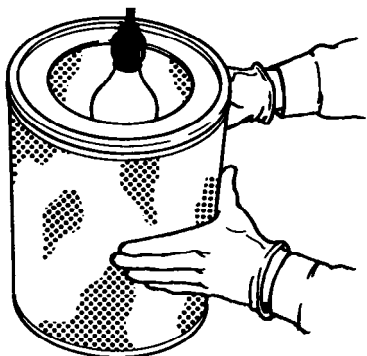
i03018735

发动机空气滤清器滤芯(双滤芯) - 清洁/更换

SMCS代码: 1054-510; 1054-040

请参阅操作和保养手册,发动机空气滤清器保养指示器 - 检查。

注意

未安装空气滤清器滤芯切勿运转发动机。空气滤清器滤芯损坏时也决不能运转发动机。不要使用褶纸、垫圈或密封件损坏的滤芯。污物进入发动机会造成发动机零部件的早期磨损和损坏。空气滤清器滤芯有助于防止空气中的碎屑进入进气口。

注意

在发动机运转时切勿保养空气滤清器滤芯,因为这样会使污物进入发动机。

有多种空气滤清器可以与本发动机一起使用。请向 OEM 咨询有关更换空气滤清器的正确步骤。

i03018717

发动机空气滤清器保养指示器 - 检查

SMCS代码: 7452-040

某些发动机可能装有与此不同的保养指示器。

某些发动机配备进气压力差压表。进气压力差压表显示在空气滤清器滤芯之前和之后测量的压力之差。空气滤清器滤芯变得肮脏时,压差上升。如果您的发动机配备了不同种类的保养指示器,遵循原始设备制造商(OEM)的建议,以便维护空气滤清器的保养指示器。

空气滤清器保养指示器可能装在空气滤清器上或在较远的地方。



图 63

典型保养指示器

g00103777

观察保养指示器。发生以下情况之一时，空气滤清器滤芯就应被清洁或更换：

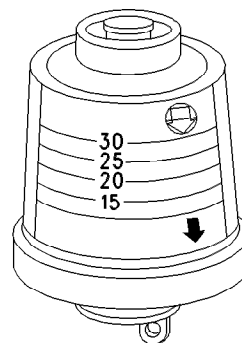
- 黄色膜片进入红色区域。
- 红色柱塞锁定在可见位置。

测试保养指示器

保养指示器是重要装置。

- 检查复位是否灵活。保养指示器应在少于 3 次按推的情况下复位。
- 发动机加速到发动机的额定转速时，检查黄芯的移动情况。黄色芯应在大致达到最大真空时锁住。

如果保养指示器不燃油复位或黄色芯无法锁定在最大真空位置，应更换保养指示器。如果新的保养指示器也不能复位，则保养指示器的安装孔可能有阻塞。

如有必要，在严重多尘的环境下，保养指示器可能需要频繁更换。

i06043746

发动机空气预滤器 - 检查/清洁 (如有配备)

SMCS代码: 1055-070; 1055-535



图 64

g00287039

典型示例

- (1) 翼形螺母
- (2) 盖
- (3) 车斗

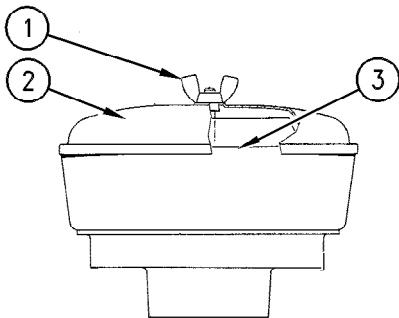
拆下蝶形螺母 (1) 和盖 (2)。检查主体 (3) 中积聚的灰尘和碎屑。必要时清洁主体。

清洁预滤器后，安装盖 (2) 和蝶形螺母 (1)。

注:当发动机工作在多尘应用环境下时，需要更为频繁的清洁。

i08509221

发动机曲轴箱呼吸器滤芯 - 更换 (1 型)

SMCS代码: 1317-510-FQ



热油和热的部件可能会导致人身伤害。不要让炽热的机油或部件接触皮肤。

注意

确保在进行任何维护和修理工作之前关闭发动机。

注意

在检验、保养、测试、调整及维修产品时，必须小心以确保收集好排放出的油液。在打开任何腔室或拆解任何储有液体的部件之前，要准备好用合适的容器收集液体。

按照本地法规和指令处置所有液体。

曲轴箱通气孔是一个非常重要的部件，可保持发动机排放合规。

- 必须按照规定的保养间隔保养曲轴箱呼吸器中的滤清器滤芯。
- 操作发动机前，必须安装正确的滤清器滤芯。
- 滤芯的安装非常重要。
- 安装的滤芯的质量非常重要。
- 滤清器滤芯保护发动机防止过量机油进入进气系统。滤清器滤芯还可保护发动机后处理系统。

注:过量机油进入发动机进气系统可能使发动机转速失控快速增高。

有关售后产品的信息，请参阅操作和保养手册、发动机说明。在该部分中，请参阅标题“售后产品和 Perkins 发动机”。

可以从顶部或底部位置维修呼吸器滤芯。

顶部维修



图 65

g03090965

1. 确保灰尘无法进入呼吸器组件。确保呼吸器组件的外体清洁，无损坏。在呼吸器组件下放置一个容器。
2. 将顶盖 (1) 逆时针旋转到解锁位置。从通气孔体 (3) 上拆下顶盖。

注:用手拧紧或松开盖 (1)。如果盖 (1) 难以拆卸,则使用适当的工具施加适当的力,以辅助拆卸盖 (1)。应小心操作,因为过大的力可能会损坏盖 (1)。

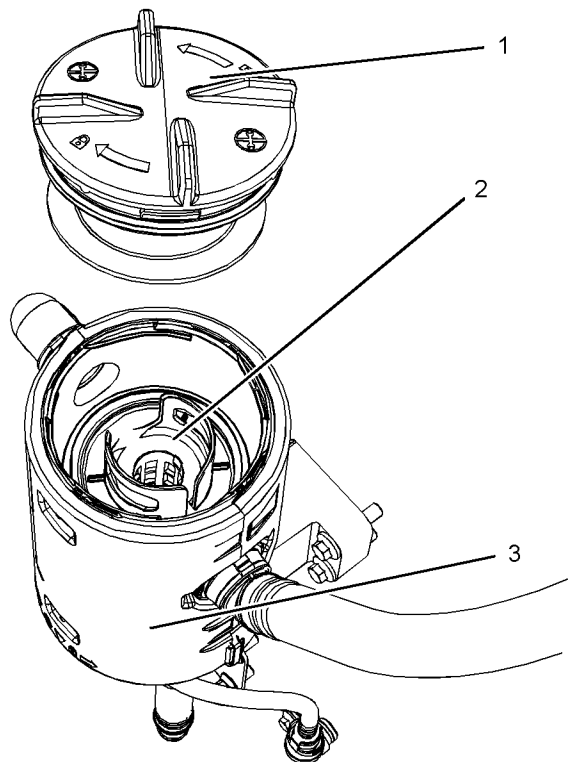
3. 注意滤清器滤芯 (2) 的方位。拆下滤清器滤芯。



图 66

g03090963

典型示例

4. 拆下旧密封件 (4), 然后安装新密封件。

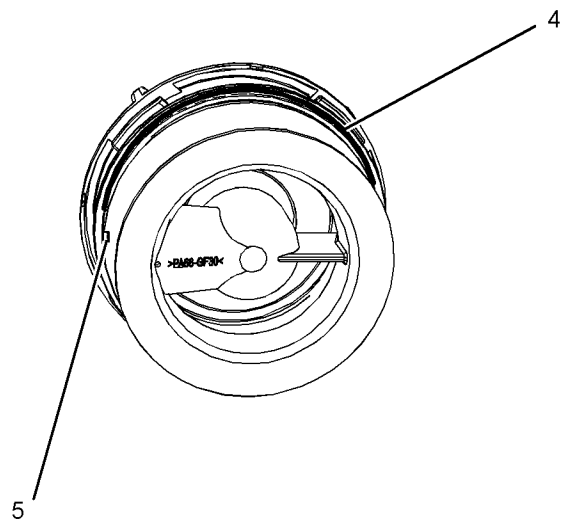
注:从顶盖部分 (5) 的切口可以接近密封。



图 67

g03090938

(A) 对准位置
(B) 对准位置

5. 将新的滤清器滤芯安装到呼吸器体 (3) 中。确保滤芯的位置正确，请参阅图 67。将顶盖上的位置 (A) 与滤清器滤芯上的位置 (B) 对准。

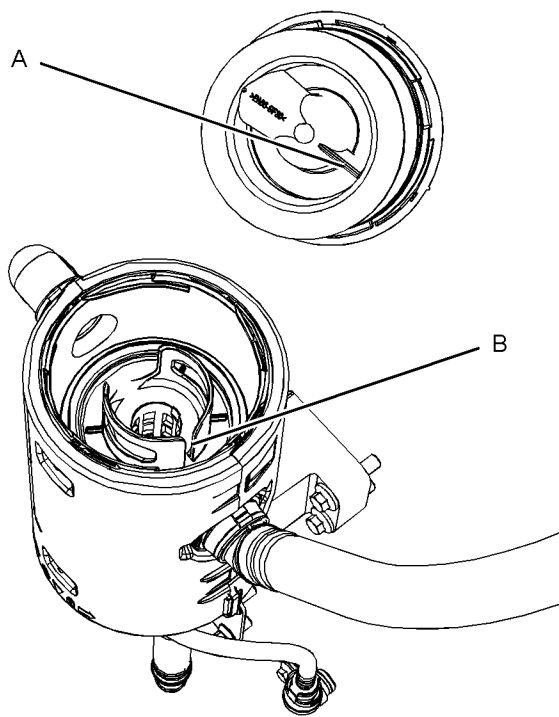

图 68
典型示例

g02346577

6. 安装顶盖 (1)。手动顺时针旋转顶盖，直到顶盖锁止在呼吸器体上的锁止位置 (C)。
7. 取走容器。

底部维修

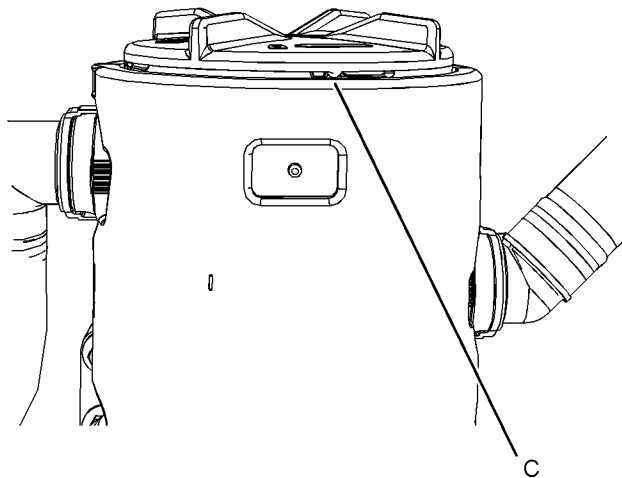
确保灰尘无法进入呼吸器组件。



图 69

g02346498

典型示例

(X) 对准标记
(Y) 对准标记

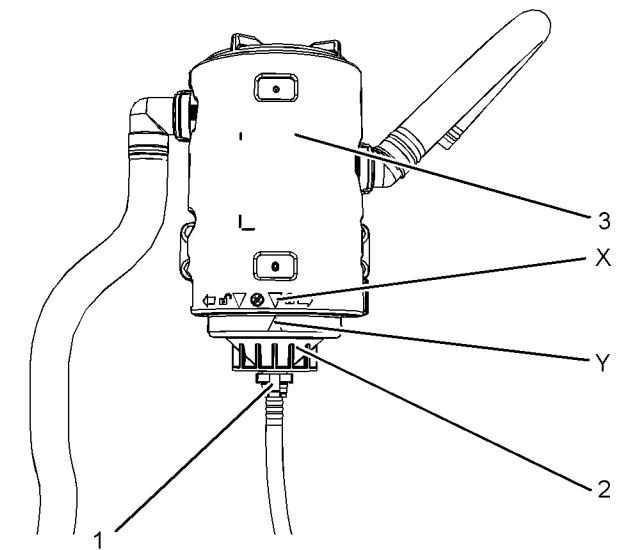
1. 确保呼吸器组件的外体清洁，无损坏。在通气孔下放置一个容器。
2. 拆下管连接 (1)。确保污垢不会进入管连接。注意对准标记 (X 和 Y) 的位置。逆时针旋转底盖 (2)，将盖和滤芯 (4) 从通气孔体 (3) 上松开。



图 70 g03090968

典型示例

(A) 对准位置
(B) 对准位置

- 注意滤清器滤芯的方位。从底盖 (2) 上拆下滤芯 (4)。拆下密封件 (5)。

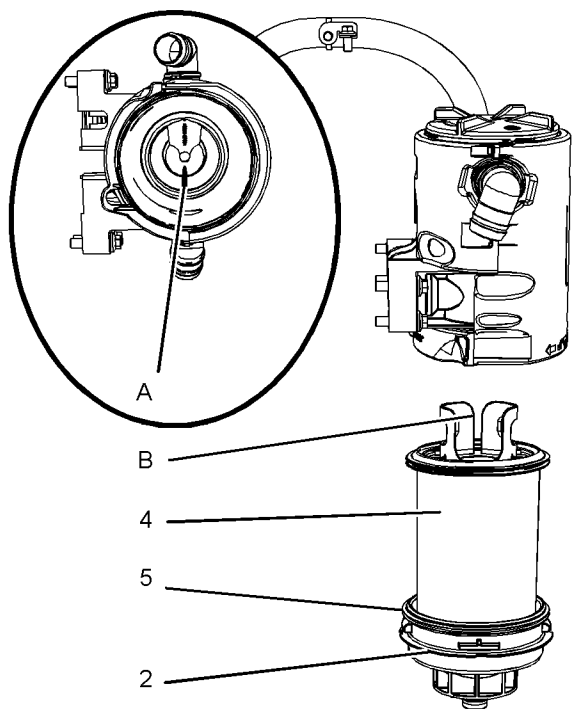
注:底盖有一个部分, 可用于接近并拆卸密封件。

- 安装新密封件 (5)。将新的滤清器滤芯安装到底盖 (2) 上。
- 将顶盖上的位置 (A) 与滤清器滤芯上的位置 (B) 对准。参考图 70。
- 安装滤芯组件和底盖 (2)。手动顺时针旋转底盖, 直到底盖锁止在通气孔体上的锁止位置。确保正确对准对准标记 (X 和 Y)。参考图 69。

- 安装管连接 (1)。确保管连接上的固定卡子正确接合。取走容器。

检查系统



图 71 g02346500

典型示例

检查通气孔管子 (1) 有无损坏。确保出口 (2) 洁净, 无任何堵塞。在不利的天气条件下, 冰可能会造成堵塞。

i08509220

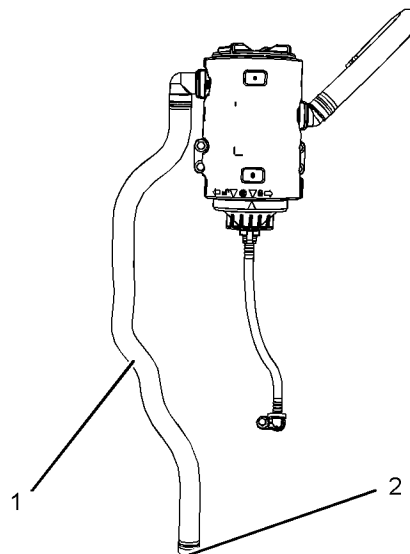
发动机曲轴箱呼吸器滤芯 - 更换
(2 型)

SMCS代码: 1317-510-FQ



热油和热的部件可能会导致人身伤害。不要让炽热的机油或部件接触皮肤。

注意

确保在进行任何维护和修理工作之前关闭发动机。

曲轴箱通气孔是用于保持发动机排放合规性的重要部件。

- 必须按照规定的保养间隔保养曲轴箱呼吸器中的滤清器滤芯。
- 操作发动机前, 必须安装正确的滤清器滤芯。
- 滤芯的安装非常重要。
- 安装的滤芯的质量非常重要。

保养章节
2 型

- 滤清器滤芯保护发动机防止过量机油进入进气系统。滤清器滤芯还可保护发动机后处理系统。

注:过量机油进入发动机进气系统可能使发动机转速失控快速增高。

有关售后产品的信息, 请参阅操作和保养手册, 发动机说明。在该部分中, 请参阅标题“售后产品和 Perkins 发动机”。



图 72 典型示例 g06623961

1. 确保灰尘无法进入呼吸器组件。确保呼吸器组件的外体清洁, 无损坏。在呼吸器组件下放置一个容器。
2. 将盖 (1) 逆时针旋转到解锁位置。从通气孔体 (3) 上拆下盖。

注:用手拧紧或松开盖 (1)。如果盖 (1) 难以拆卸, 则使用适当的工具施加适当的力, 以辅助拆卸盖 (1)。应小心操作, 因为过大的力可能会损坏盖 (1)。

3. 注意滤清器滤芯 (2) 的方位。拆下滤清器滤芯。

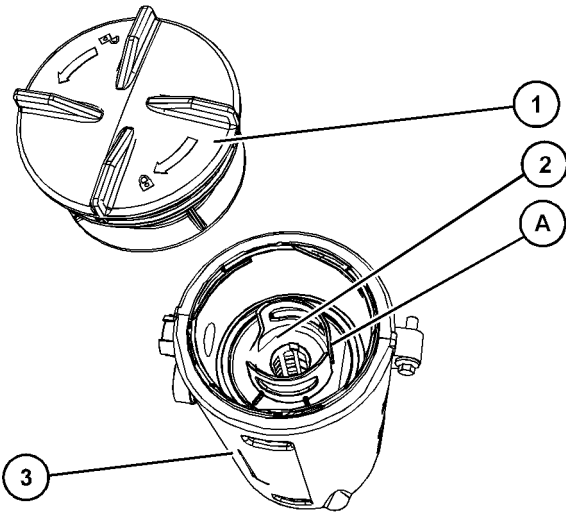

图 73 g01884135
(B) 对准位置

注:从远离盖的部分 (5) 的切口可以接近密封。

4. 拆下旧密封件 (4), 然后安装新密封件。
5. 将新滤清器滤芯安装到呼吸器体 (3) 内并调整滤清器滤芯以对准位置 (A)。参考图 72。将滤芯上的位置 (A) 与盖上的位置 (B) 对准。

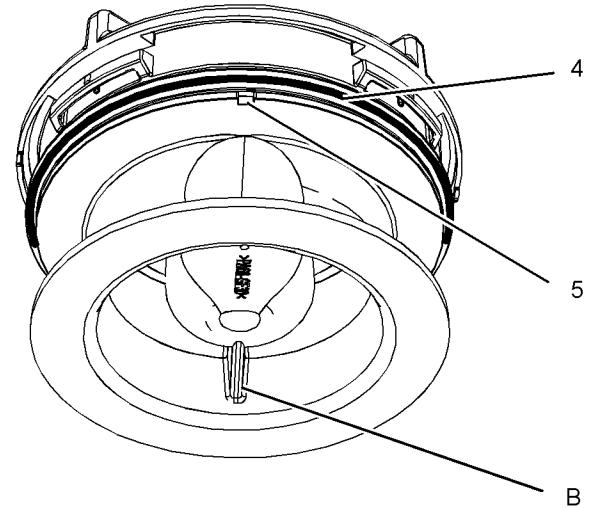

图 74 典型示例 g06623944

6. 安装盖 (1)。手动顺时针旋转盖, 直到盖锁止在通气孔体上的锁止位置 C。
7. 取走容器。

检查系统

i05304139

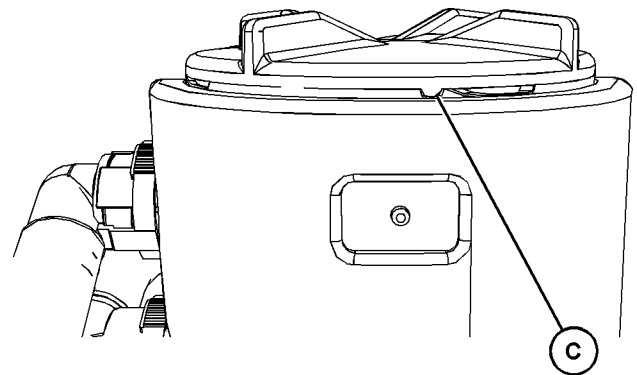

图 75

g02416001

- (1) 连接到发动机的呼吸器盖
- (2) 机油排放
- (3) 管组件到大气
- (4) 出口

检查系统有无损伤。更换任何损坏的部件。确保出口(4) 洁净，无堵塞。

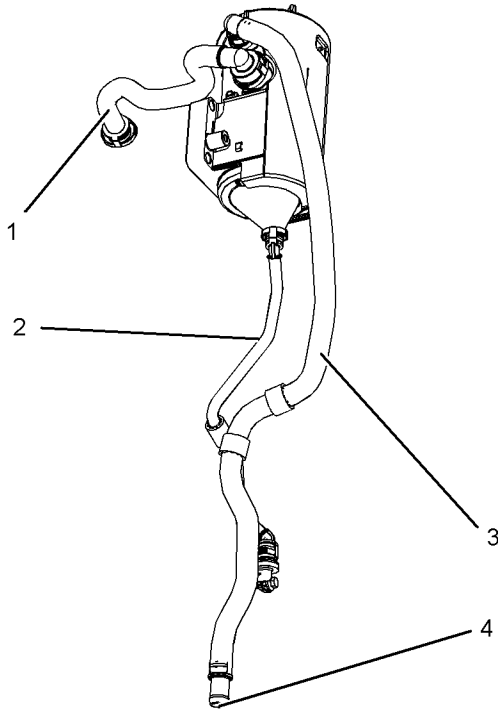
i07941098

发动机安装基座 - 检查

SMCS代码: 1152-040

注:Perkins 可能不提供发动机支架。有关发动机支架和正确的螺栓扭矩的更多详情, 请参阅原始设备制造商 (OEM) 信息。

检查发动机安装基座是否老化, 螺栓扭矩是否正确。发动机振动过大可能由以下情况引起:

- 发动机安装不当
- 发动机安装件老化
- 发动机支架松动

应更换有老化迹象的发动机安装件。有关推荐的扭矩, 请参阅 OEM 信息。

当发动机支架由 Perkins 提供时, 将在发动机的拆解和装配手册中提供保养步骤。

发动机机油油位 - 检查

SMCS代码: 1348-535-FLV

**警告**

热油和热的部件可能会导致人身伤害。不要让炽热的机油或部件接触皮肤。



图 76

g02173847

“L” 低

“H” 高

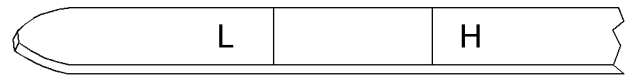
注意

在发动机停机时进行该保养。

注:确保发动机水平或处于正常操作地点, 以显示真实的液位。

注:发动机关闭后, 等待 10 分钟, 以便让发动机机油排入油底壳, 然后再检查机油油位。

1. 将机油油位保持在发动机机油油尺上的标记 (L) 和标记 (H) 之间。加注曲轴箱时不要高于标记 “H”。

注意

当机油油位高于 “H” 标记时, 操作发动机将会使曲轴浸入机油中。曲轴浸入机油所产生的空气泡会削弱机油的润滑特性并导致功率损失。

2. 如有必要, 取下机油加注口盖, 添加机油。清洁机油滤清器加注口盖。安装机油滤清器加注口盖。

如果注意到机油油位升高, 请参阅故障诊断与排除, 机油含有燃油。

i03616520

发动机机油油样 - 采样

SMCS代码: 1000-008; 1348-554-SM; 7542-554-SM; 7542-554-OC

作为一种预防性维护保养程序，应定期检查发动机润滑油的状况。珀金斯提供取样阀作为选装件。取样阀（如果配备）用于对发动机润滑油的常规采样。油液采样阀位于燃油滤清器盖上或位于缸体上。

珀金斯推荐使用取样阀来获取油样。使用取样阀时，油样质量和采样一致性较好。取样阀的位置决定可以取得发动机正常运转时有压流动的的油样。

获取采样与分析



热油和热的部件可能会导致人身伤害。不要让炽热的机油或部件接触皮肤。

为帮助获得最精准的分析，请在抽取油样之前记录以下信息：

- 取样日期
- 发动机型号
- 发动机编号
- 发动机的工时数
- 上次更换机油以来的累计工作小时数
- 上次更换机油以来的机油添加量

确保装油样的容器清洁干燥。还要确保装油样的容器贴有清晰标签。

为了确保油样能代表曲轴箱中的机油，要采集温热的、充分混合的机油油样。

为了避免油样被污染，用来采样的工具和用品必须干净。

可以检查油样以下几点：机油质量，机油中是否存在任何冷却液，机油中是否存在任何黑色金属颗粒和机油中是否存在任何有色金属颗粒。

i07892855

发动机机油和滤清器 - 更换

SMCS代码: 1318-510; 1348-044



热油和热的部件可能会导致人身伤害。不要让炽热的机油或部件接触皮肤。

注意

在检验、保养、测试、调整及维修产品时，务必留心，确保液体盛装在容器中。在打开任何腔室或拆解任何储有液体的部件之前，要准备好用合适的容器收集液体。

按照本地法规和指令处置所有液体。

注意

保持所有零件清洁无杂质。

杂质会造成快速磨损并缩短部件使用寿命。

不要在发动机处于冷态时排放发动机机油。由于机油较冷，悬浮废物微粒沉淀在油底壳的底部。废物颗粒不会随冷机油排出。在发动机停机后排空油底壳。在机油热的时候排空油底壳。这种放油方法可使悬浮在机油中的废物微粒正常排放。

未能遵守本推荐步骤进行操作会造成废物微粒随新机油在发动机润滑系统中再循环。

机油和滤清器更换间隔

发动机机油和滤清器的标准更换周期为 500 小时。有多个其他因素可以改变 500 小时的发动机机油和滤清器标准更换周期。

- 如果发动机采用发动机机油分析来确定机油和滤清器的更换周期。
- 发动机在恶劣使用环境/负载系数下运行。
- 不常运行发动机

请参考本操作和保养手册, 繁重作业应用, 了解有关缩短发动机机油和滤清器更换周期的更多信息。针对繁重作业应用, 推荐的机油和滤清器更换周期为 250 小时。

如果在恶劣的使用条件下运行发动机, Perkins 建议使用发动机油样。请参考本操作和保养手册, 发动机油样 - 获取, 了解更多信息。

如果发动机在 12 个月内使用的时间不足 500 小时, 则应每年执行一次发动机机油和滤清器更换。

排放发动机机油

注: 确保使用的容器足够大, 以便盛放废机油。

待发动机在正常工作温度下运转后, 使其停机。采用以下方法之一排放发动机油底壳:



图 77
典型示例

- 如果发动机配备了排放阀，逆时针转动排放阀旋钮以排放机油。机油放净之后，顺时针旋转排放阀旋钮以关闭排放阀。
- 如果发动机没有配备排放阀，拆下机油放油塞 (1) 以排放机油。如果发动机配有浅油底壳，取下油底壳两端的底部机油排放塞。

机油放净后，应清洁并安装机油排放塞。如有必要，更换 O 型密封圈。将排放塞拧紧至 34 N·m (25 lb ft)。

更换机油滤清器

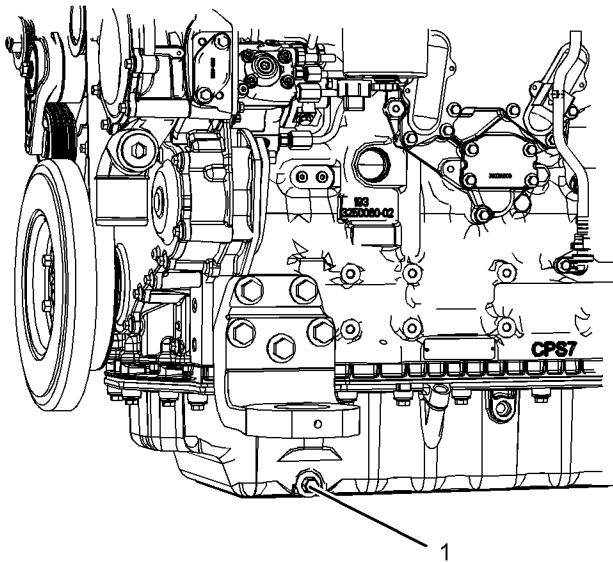
注意
珀金斯机油滤清器是按照珀金斯技术参数制造的。使用非 Perkins 建议的机油滤清器可能会导致发动机轴承和曲轴等严重损坏。这些严重的发动机损坏由未经过滤的机油携带进入发动机润滑系统的大的废物颗粒引起的。只能使用珀金斯推荐的机油滤清器。

1. 使用适当的工具拆下机油滤清器。

注:在预防性保养程序中，可以采取下列措施。

2. 使用适当的工具切开机油滤清器。展开褶纸，检查机油滤清器中是否有金属碎屑。机油滤清器中过量的金属碎屑可能说明早期磨损或故障即将发生。

用磁铁来分离机油滤清器滤芯内发现的黑色金属和有色金属。黑色金属说明发动机的钢或铸铁零件磨损。

有色金属说明发动机的铝、黄铜或青铜零件磨损。可能受影响的零件包括以下项目：主轴承、连杆轴承和涡轮增压器轴承。

在正常磨损期间，可能在机油滤清器中发现少量碎屑。



图 78
典型示例

3. 清洁密封面 (2)。
4. 在新机油滤清器的 O 型密封圈 (3) 上涂抹适量洁净的发动机机油。

注意
安装前不要用机油充满机油滤清器。这些机油将不过滤并可能受到污染。受到污染的机油会引起发动机部件加速磨损或造成发动机损坏。

5. 安装新机油滤清器。在新机油滤清器上旋转，直到 O 型密封圈接触密封面 (2)。然后，将机油滤清器旋转 $\frac{1}{4}$ 圈。

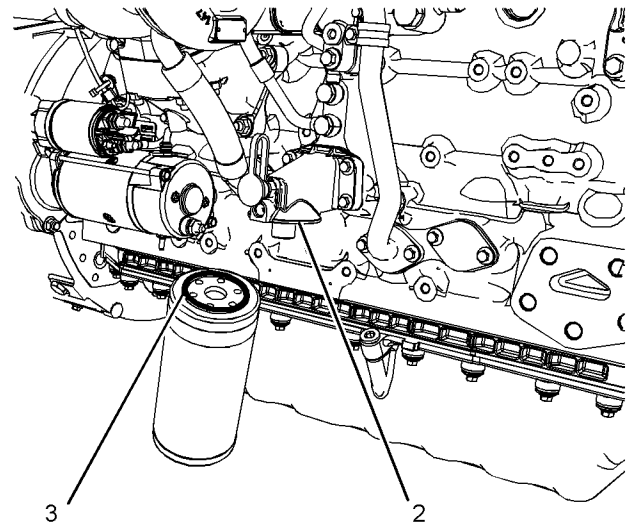
加注油底壳

1. 拆下机油加注口盖。有关合适机油的详细信息，请参阅操作和保养手册，油液推荐规程。在油底壳中加注适量的新发动机机油。有关加注容量的详细信息，请参阅操作和保养手册，加注容量。

注意
如果配备了辅助机油滤清器系统或远程滤清器系统，请遵循 OEM 或滤清器制造商的建议。曲轴箱机油加注过量或不足都有可能造成发动机损坏。

2. 起动发动机，然后以“低怠速”运转发动机 2 分钟。执行此步骤以确保润滑系统中有机油并且机油滤清器内充满机油。检查机油滤清器有无机油泄漏。
3. 关闭发动机并等待至少 10 分钟，以使机油流回油底壳。



图 79 g02173847

“L” 低

“H” 高

4. 取出机油尺，检查油位。使机油油位保持在发动机机油油尺上的“L”和“H”标记之间。加注曲轴箱时不要高于标记“H”。

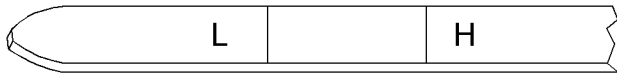
i07892874

风扇间隙 - 检查

SMCS代码: 1356; 1359; 1360

冷却系统分为不同的类型。请咨询 OEM 以了解风扇的间隙信息。

确保发动机停转。确保蓄电池断路器处于断开位置。确保冷却系统注满。风扇罩(1)和风扇(2)之间的间隙需要检查。通常必须在四个间距相等的位置对风扇罩边缘和风扇叶片末端之间的间距(A)进行检查。



图 80

g01348394

对风扇罩进行调整将会改变风扇罩和风扇叶片末端之间的间隙（间距）。确保风扇罩居中对准风扇。

间隙 (A) 必须为 11 ± 2 mm
(0.43307 ± 0.07874 inch)。

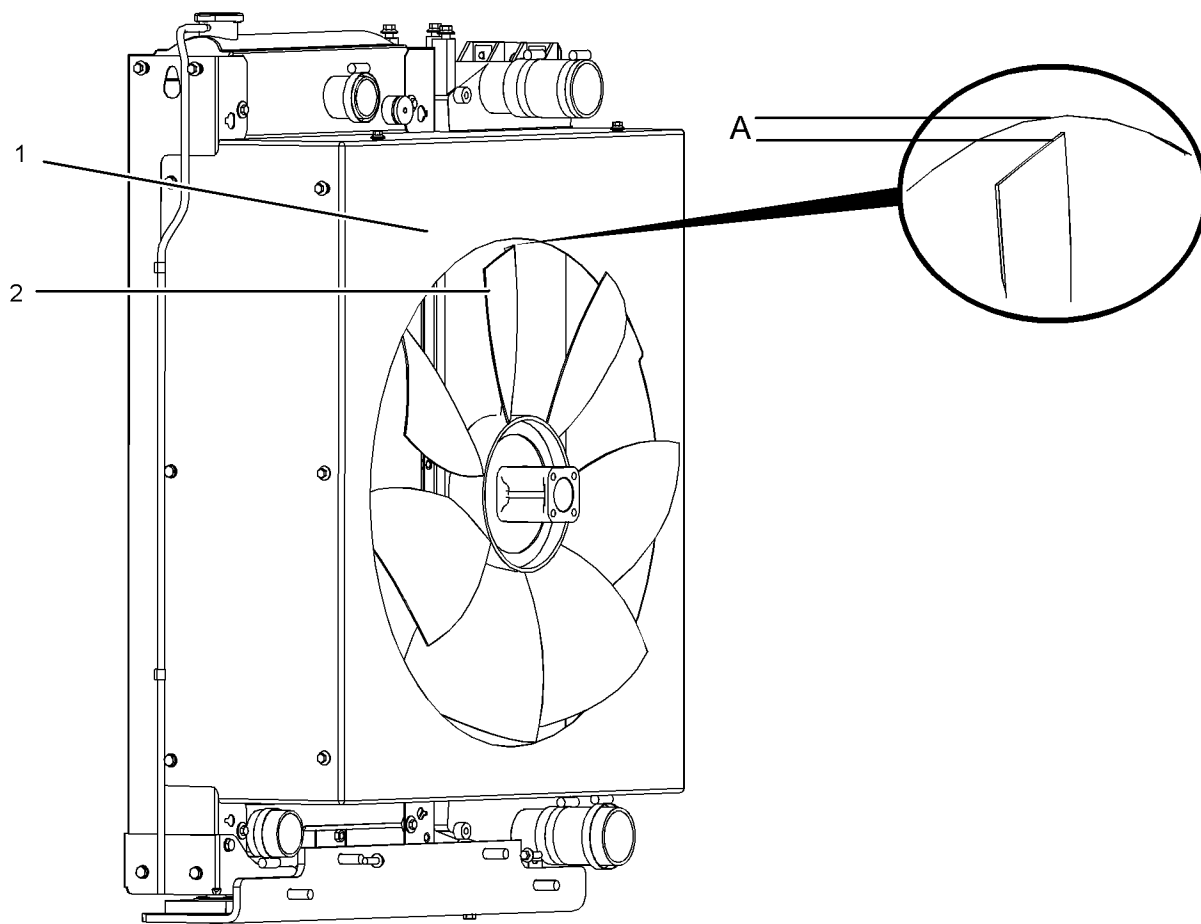
i07892858

燃油系统 - 充油

SMCS代码: 1258-548

注:有关在所有燃油系统工作期间必须遵循的清洁度标准的详细信息, 请参阅系统操作、测试和调整, 燃油系统部件清洁度。

确保所有的调整和修理由经过适当培训的授权人员来执行。

注意

持续盘车不要超过30秒。再次盘车前, 让起动马达先冷却2分钟。

如果空气进入燃油系统, 在起动发动机前, 必须排除燃油系统的空气。发生以下事件时, 空气可能会进入燃油系统:

- 燃油箱排空或燃油箱部分排放。
- 断开低压燃油管。
- 低压燃油系统存在泄漏。
- 更换燃油滤清器。

按照以下步骤排出燃油系统中的空气:

1. 确保燃油系统正常工作。检查处于“ON (接通)”位置的燃油供应阀 (如有配备)。
2. 将钥匙开关转到“RUN (运转)”位置。
3. 钥匙开关将允许电动充油泵操作。操作电动注油泵。2分钟后, ECM 将停止泵。
4. 把钥匙开关转到“断开”位置。此时, 燃油系统应开始注油, 发动机应能够起动。
5. 操作发动机起动马达并拖动发动机。在发动机起动后, 以低怠速运转发动机至少5分钟。确保燃油系统无泄漏。

保养章节

燃油系统粗滤器 (油水分离器) 滤芯 - 更换

注:发动机这段时间的运转将有助于确保燃油系统中没有空气。不要松开高压燃油管来排出燃油系统的空气。该步骤并不是必需的。

发动机停机后,在对发动机的燃油管进行任何维修或修理之前,必须等待 10 分钟以便释放高压燃油管中的燃油压力。等待 10 分钟也将使低压燃油系统的静态燃油耗散。如有必要,进行小的调整。修理低压燃油系统以及冷却、润滑或空气系统的任何泄漏。修理任何泄漏的高压燃油管。请参考拆解和组装手册,燃油喷油管 - 安装。

如果您检查正在运行的发动机,请始终使用正确的检查步骤以避免液体穿透危险。请参考操作和保养手册,一般危险信息。

如果发动机不启动,请参阅故障诊断与排除,发动机盘车但不启动。

i09773235

燃油系统粗滤器 (油水分离器) 滤芯 - 更换

SMCS代码: 1260-510-FQ; 1263-510-FQ



警告

燃油泄漏或溢出到灼热表面或电气部件可能会引起火灾。为防止可能的伤害,当更换燃油滤清器或油水分离器滤芯时,要将起动开关关断。立即清除所有溢出的燃油。

注:有关在所有燃油系统工作期间必须遵循的清洁度标准的详细信息,请参考系统操作、测试和调整,燃油系统部件清洁度。

注意

确保在进行任何维护和修理工作之前关闭发动机。

注意

在恶劣作业条件下运行的发动机需要更为频繁的保养周期,以便确保最大限度的可靠性。如果应用类型在海拔高于 3000 米的地方运行,或者使用的燃油不符合本操作和保养手册的油液建议(一般燃油信息)中详述的正确规格,则发动机性能可能会受到影响。在恶劣的工作条件下,建议每 250 个工作小时安装一次新的燃油滤清器。请咨询 Perkins 经销商,了解更多信息。

拆下滤芯。

1. 进行本保养之前应先将燃油供应阀(如有配备)转到断开位置。
2. 在油水分离器下面放置一个合适的容器,以便盛接所有可能溢出的燃油。清除所有溢出的燃油。清洁滤清器组件的外壳体。
3. 拆下组件前,在滤清器上做一个临时标记(A)。



图 81

g07565358

典型示例

4. 在排放口(3)上安装合适的管道。打开排放阀(2)。逆时针旋转排放阀。需要转动两整圈。松开通风螺钉(1)。

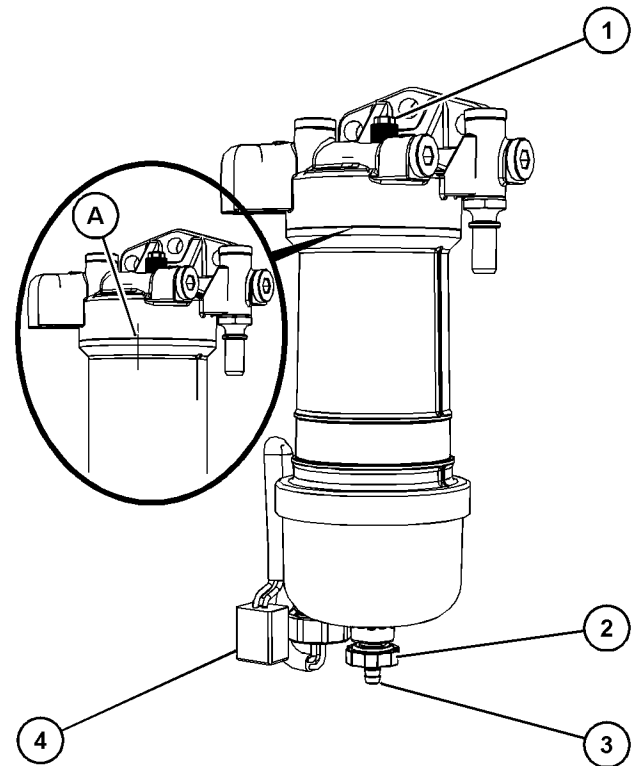
注:转动阀两整圈将从滤清器滤芯上松开阀。

5. 让燃油排放到容器内。拆下管并将阀安装到滤清器滤芯内。将阀的螺纹接合到滤清器滤芯内。不要固定阀。
6. 牢固拧紧通风螺钉(1)。从连接(4)上拆下配线线束。
7. 拆下滤清器油杯(6)。逆时针旋转滤清器组件,以便拆下滤清器组件。使用恰当的工具以便拆下滤清器组件。



图 82
典型示例

g07555800

8. 逆时针旋转滤清器滤芯，并拆下滤清器滤芯 (5)。清洁滤清器油杯。

安装滤芯

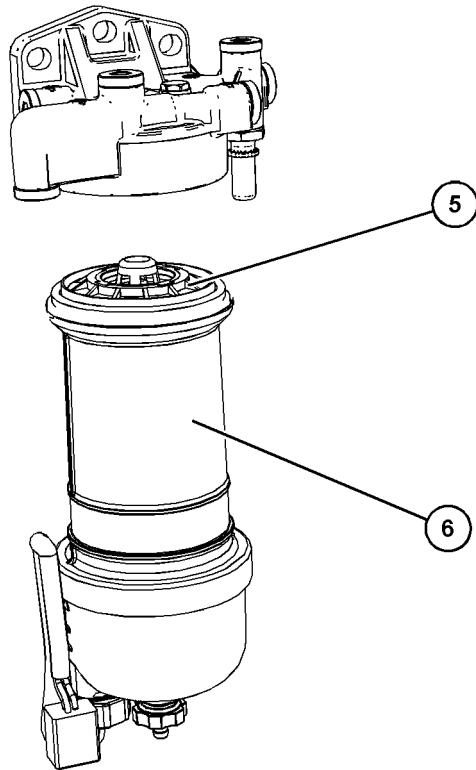

图 83

g07555815

典型示例

1. 将滤清器滤芯 (8) 中的螺纹定位到螺纹 (9) 上。旋转滤芯。不要拧紧。
2. 用清洁的柴油润滑 O 形密封圈 (7)。在安装组件之前，不要向油杯中加入燃油。
3. 不要使用工具来安装滤清器组件。用手紧固滤清器油杯 (6)。安装滤清器油杯 (6) 并对准临时标记 (A)。
4. 牢固拧紧阀 (2)。移开容器，在安全的位置处理燃油。

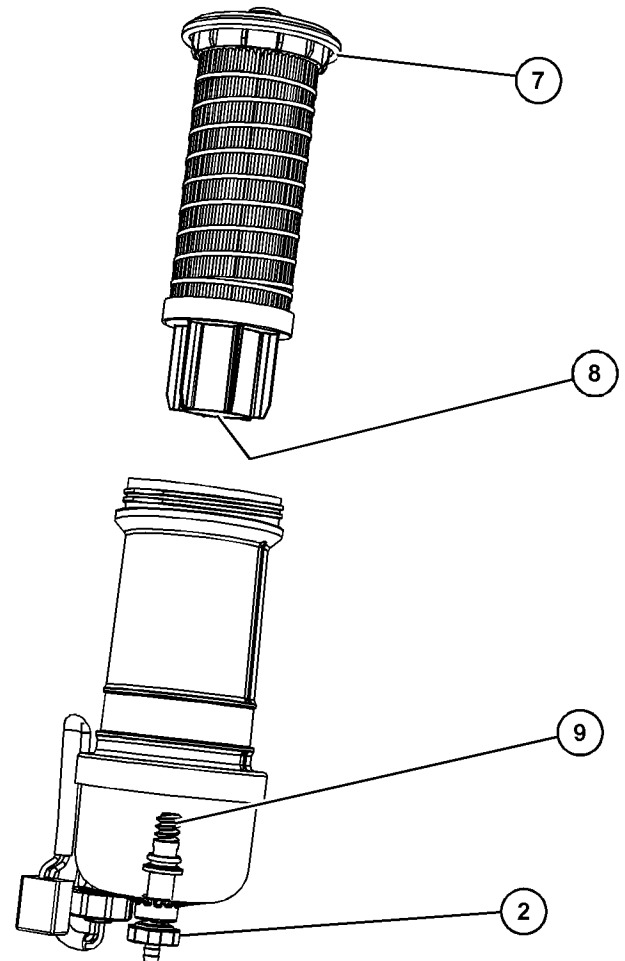
5. 细滤器滤芯必须与粗滤器滤芯同时更换。参阅操作和保养手册, 燃油系统滤清器 - 更换。

管路内滤网

燃油系统中的管路内滤网安装在电动充油泵前面。Perkins 建议在需要时更换管路内滤网。

管路内滤网的位置取决于应用。

i06146288

燃油系统粗滤器/油水分离器 - 放水

SMCS代码: 1260-543; 1263-543



警告

燃油泄漏或溢出到灼热表面或电气部件可能会引起火灾。为防止可能的伤害, 当更换燃油滤清器或油水分离器滤芯时, 要将起动开关关断。立即清除所有溢出的燃油。

注意

确保在进行任何维护和修理工作之前关闭发动机。

注意

发动机正常运转过程中, 油水分离器处于负压状态。确保排放阀被牢固拧紧以便防止空气空气进入燃油系统中。

1. 在油水分离器下面放置一个合适的容器, 以便盛接所有可能溢出的液体。清除任何溢出的液体。
2. 确保滤清器组件的外体清洁, 无脏污。



图 84

g02148370

典型示例

3. 在排放口 (3) 上安装合适的管道。打开排放阀 (2)。逆时针旋转排放阀。需要转动两整圈。松开通风螺钉 (1)。

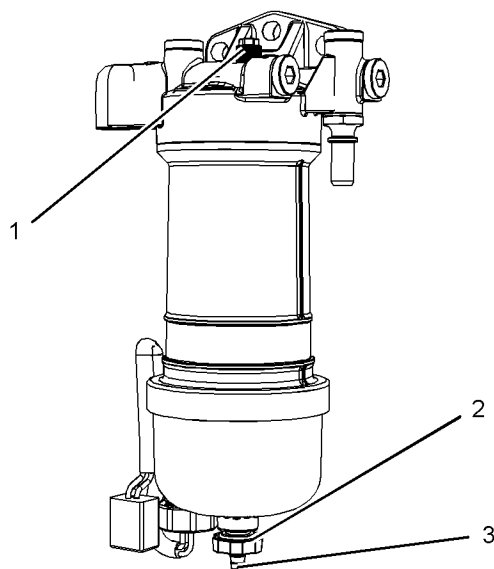
注: 转动阀两整圈将从滤清器滤芯上松开阀。

4. 让液体排放到容器内。
5. 将阀的螺纹接合到滤清器滤芯内, 并仅用手力拧紧排放阀。拆下管道并取走容器。
6. 牢固拧紧排气螺钉

i09773236

燃油系统细滤器 - 更换

SMCS代码: 1261-510-SE



警告

燃油泄漏或溢出到灼热表面或电气部件可能会引起火灾。为防止可能的伤害, 当更换燃油滤清器或油水分离器滤芯时, 要将起动开关关断。立即清除所有溢出的燃油。

注: 有关在所有燃油系统工作期间必须遵循的清洁度标准的详细信息, 请参考系统操作、测试和调整, 燃油系统部件清洁度。

注意

确保在进行任何维护和修理工作之前关闭发动机。

注意
在恶劣作业条件下运行的发动机需要更为频繁的保养周期，以便确保最大限度的可靠性。如果应用的类型不符合海拔高于3000米的地方运行，或者使用的燃油信息（一般燃油）和本操作和保养手册的油液建议（一般燃油）不一致，则发动机的性能可能会受到影响。在恶劣的工作条件下，建议每250个工作小时安装一个新的燃油滤清器。请咨询 Perkins 经销商，了解更多信息。

拆下滤芯。

1. 进行本保养之前应先将燃油供应阀（如有配备）转到断开位置。
2. 在燃油滤清器下面放置一个合适的容器，以便盛接所有可能溢出的燃油。清除所有溢出的燃油。清洁滤清器组件的外壳体。



图 85
典型示例 g07565442

3. 拆下组件前，在滤清器上做一个临时标记 (A)。在排放口 (4) 上安装合适的管道。打开排放阀 (3)。逆时针旋转排放阀。需要转动两整圈。松开通风螺钉 (1)。

注: 转动阀两整圈将从滤清器滤芯上松开阀。

4. 让燃油排放到容器内。拆下管并将阀安装到滤清器滤芯内。将阀的螺纹接合到滤清器滤芯内。不要固定阀。
5. 拧紧通风螺钉 (1) 至扭矩为 2.5 N·m (22 lb in)。
6. 拆下滤清器油杯 (2)。逆时针旋转滤清器组件，以便拆下组件。使用合适的工具拆卸滤清器油杯。

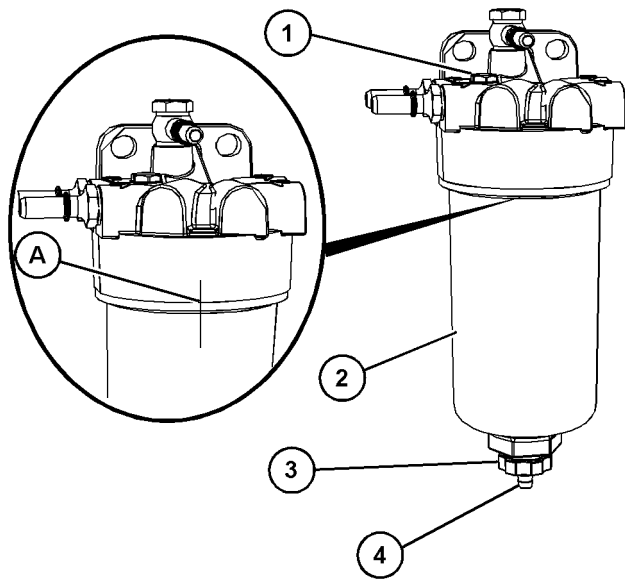

图 86
典型示例 g07555883

7. 逆时针旋转滤清器滤芯，并拆下滤清器滤芯 (5)。清洁滤清器油杯。

安装滤芯

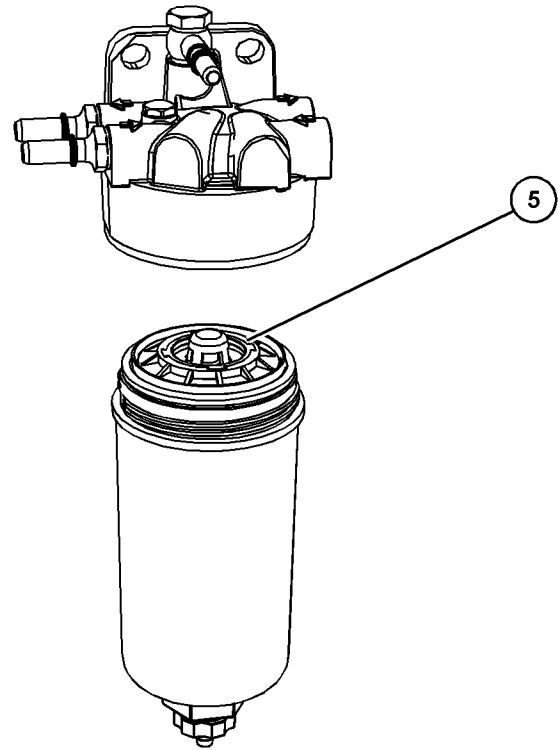

图 87
典型示例 g02148528

保养章节

燃油箱中的水和沉淀物 - 排放

1. 将滤清器滤芯 (7) 中的螺纹定位到螺纹 (8) 上。旋转滤芯。不要拧紧。
2. 用清洁的柴油润滑 O 形密封圈 (6)。安装滤清器组件前，不要向滤清器油杯 (2) 中加注燃油。
3. 不要使用工具来安装滤清器组件。手动拧紧组件。安装滤清器油杯 (2) 并对准临时标记。
4. 拧紧排放阀 (3)。将供油阀转到接通位置。
5. 粗滤器滤芯必须与细滤器滤芯同时更换。请参阅操作和保养手册，燃油系统粗滤器 (油水分离器) 滤芯 - 更换。
6. 充注燃油系统。有关更多信息，请参阅操作和保养手册，燃油系统 - 充注。

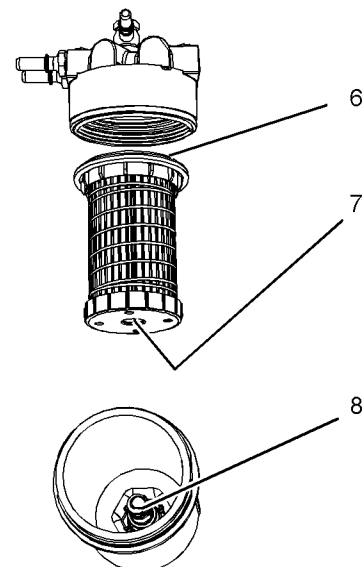
i03018710

燃油箱中的水和沉淀物 - 排放

SMCS代码: 1273-543-M&S

注意

在检查、保养、测试、调整 and 维修发动机时，务必留心，确保将溢出的液体盛装在容器中。在打开任何腔室或拆解任何储有液体的部件之前，要准备好用合适的容器收集液体。

按照本地法规和指令处置所有液体。

燃油箱

燃油质量对发动机的性能和使用寿命至关重要。燃油中的水分可能导致燃油系统的过度磨损。

燃油箱加注燃油时会带入水分。

燃油经加热和冷却后会发生水汽凝结。燃油流过燃油系统后回到燃油箱的过程中会发生水汽凝结。这会导致水在燃油箱中积聚。定期排放燃油箱和从可靠来源取得燃油有助于消除燃油中的水分。

排放水和沉渣

燃油箱应该具备从燃油箱底部放掉水和沉渣的装置。

打开燃油箱底部的排放阀以便放掉水和沉渣。关闭放油阀。

每天检查燃油。向燃油箱加油后等待五分钟，然后再放掉燃油箱中的水和沉淀物。

等发动机运行后再向燃油箱加油，以便驱除油箱中的潮湿空气。这样有助于防止凝结。向燃油箱加油时，不要加到顶。燃油变热后膨胀。油箱可能满溢。

有些油箱使用的供油管其管端在燃油箱中的位置高于水和沉渣的沉积层。有些燃油箱使用的供油管直接从燃油箱底部取油。如果发动机配备了这种系统，定期保养燃油系统滤清器相当重要。

燃油储油箱

按照以下周期放掉燃油储油箱中的水和沉渣。

- 每周
- 维修周期
- 加注燃油箱时

这样将有助于防止水和沉渣被从储油箱中泵吸进发动机燃油箱中。

如果大型储油箱刚被加过油或移动过，在向发动机加油之前，留出足够时间使储油箱中的沉淀物沉积下来。大储油箱的内部隔板也将有助于截留沉淀物。对从储油箱中泵出的燃油进行过滤有助于保证燃油质量。如有可能应使用油水分离器。

i03546293

软管和卡箍 - 检查/更换

SMCS代码: 7554-040; 7554-510



警告

接触高压燃油可能导致液体渗透和烧伤危险。高压燃油溢出可能会产生火灾。如果不遵循检查、保养和维修指南，可能会造成人身伤亡。

如果您检查正在运行的发动机，请始终使用正确的检查步骤以避免液体穿透危险。请参阅操作和保养手册，一般危险信息。

检查所有软管是否有由以下情况引起的渗漏：

- 破裂
 - 柔韧性
 - 夹箍松脱
- 更换破裂或软化的软管。拧紧任何松动的卡箍。
- 检查下列情况：
- 管端接头有损坏或渗漏
 - 外覆层有磨损或割伤
 - 金属丝加强筋暴露在外
 - 外覆层局部隆起鼓包
 - 软管的柔性部分扭结或挤压
 - 铠装护套嵌入外覆层

使用恒定扭矩软管卡箍代替任何标准软管卡箍。确保恒定扭矩软管夹箍与标准夹箍尺寸相同。

软管由于温度剧烈变化将会硬化。软管硬化将会引起软管卡箍变松。可能因此而导致泄漏。恒定扭矩软管卡箍将有助于防止软管卡箍松动。

每次安装使用可能有区别。不同之处取决于下面因素：

- 软管类型
- 接头材料的类型
- 软管的预期膨胀和收缩
- 接头的预期膨胀和收缩

更换软管和卡箍

更多有关拆卸和更换燃油软管（如果装备）的信息请参阅 OEM 资料。

冷却系统和冷却系统软管通常不由珀金斯提供。下文描述了一种更换冷却液软管的典型方法。更多有关冷却系统和冷却系统软管的信息请参阅 OEM 资料。



加压的系统：热的冷却液能造成严重的烫伤。在发动机停机，等待冷却系统部件冷却下来后再打开冷却系统加注口盖。缓慢松开冷却系统加注口盖，以释放掉所有压力。

1. 发动机停机。让发动机冷下来。
2. 缓慢地松开冷却系统加注口盖，以释放掉所有压力。拆下冷却系统加注口盖。

注：把冷却液排放到适当、清洁的容器中。此冷却液可以被再利用。

3. 从冷却系统中排放部分冷却液，使冷却液液位低于要更换的软管。
4. 拆去软管的卡箍。
5. 拆开旧软管。
6. 用新软管更换损坏的软管。
7. 用一把扭力扳手安装软管卡箍。

注：有关正确的冷却液，请参阅操作与保养手册，油液建议。

8. 重新给冷却系统注入冷却液。有关重新加注冷却系统的更多信息请参阅 OEM 资料。
9. 清洁冷却系统加注口盖。检查冷却系统加注口盖密封垫圈。如果密封圈损坏，更换冷却系统加注口盖。安装冷却系统加注口盖。

10. 起动机。检查冷却系统是否有泄漏。

i09773234

散热器 - 清洁

SMCS代码: 1353-070

Perkins 通常不提供散热器。下文记述了一个典型的散热器清洁步骤。更多有关清洁散热器的信息，请参阅 OEM 资料。

注：某些应用，会要求安装燃油冷却器。燃油冷却器是一种使用空气冷却燃油并且需要清洁的散热器。

注：根据作业环境影响的情况调整清洁工作的频率。

检查散热器上有没有以下情况：散热片损坏、腐蚀、脏污、润滑脂、虫渍、树叶、机油以及其他碎屑。必要时清洁散热器。



空气压力会造成人身伤害。

不按下面的适当步骤进行操作会造成人身伤害。使用压缩空气时，戴防护面罩及穿防护服。

清洁用的喷嘴最高气压必须低于 **205 kPa (30 psi)**。

增压空气是清除松动碎屑的优选方法。将空气对着风扇气流相反的方向吹。保持喷嘴离散热器散热片大约 6 mm (0.25 inch) 远。在与散热器管组件平行的方向缓慢移动空气喷嘴。增压空气可除去管道之间的碎屑。

高压水也可用于清洗。清洁用的最高水压必须低于 275 kPa (40 psi)。使用高压水软化泥浆。从前后清洗水箱芯。

用去油剂和蒸气来清除机油和润滑脂。清洗水箱芯的前后。用去污剂和热水冲洗水箱芯。用干净水彻底漂洗水箱芯。

如果散热器内部被堵塞，请参考 OEM 手册中关于冲洗冷却系统的信息。

清洁散热器后，起动机。让发动机以低怠速运转 3 到 5 分钟。发动机加速至高怠速。高怠速有助于清除碎屑和干燥芯。缓慢降低发动机速度至低怠速，然后停止发动机。在散热器芯后面放一个灯泡来检查芯是否清洁。必要时再次清洁。

检查散热片有无损坏。弯曲了的散热片可用一把“梳刀”梳开。检查这些项目状况是否良好：焊接、安装支架、空气管路、接头、卡箍和密封件。如有必要，进行维修。

i06146258

散热器压力盖 - 清洁/更换

SMCS代码: 1353-Z2



警告

加压的系统：热的冷却液能造成严重的烫伤。在发动机停机，等待冷却系统部件冷却下来后再打开冷却系统加注口盖。缓慢松开冷却系统加注口盖，以释放掉所有压力。

注意

对发动机冷却系统进行任何保养或修理后，必须在水平地面上对发动机执行此程序。这样允许您精确检查冷却液液位。这样也有助于避免冷却系统中出现气穴。

1. 发动机停机，使发动机冷却下来。缓慢地松开冷却系统加注口盖，以释放掉所有压力。拆下散热器压力盖。
2. 检查冷却液液位。参考操作和保养手册，冷却系统冷却液液位 - 检查。
3. 安装新散热器压力盖。

i03018732

恶劣条件作业 - 检查

SMCS代码: 1000-535

繁重作业是指发动机的应用超出这台发动机发布的现行标准。珀金斯 维护以下发动机参数的标准：

- 功率范围、转速范围和油耗等性能指标
- 燃油质量
- 工作海拔高度
- 保养周期
- 机油选择和保养
- 冷却液类型和保养
- 环境质量
- 安装
- 发动机内的油液温度

请参阅发动机的标准或咨询您的 珀金斯 代理商或您的 珀金斯 分销商，以便确定发动机是否在规定参数范围内运转。

繁重作业运行可能加速部件磨损。在繁重工作条件下运行的发动机可能需要更为频繁的保养周期，以便确保最大限度的可靠性和保持发动机的全额使用寿命。

由于单个发动机的应用不同，不可能把所有可能导致繁重作业运行的促成因数确定下来。请咨询您的珀金斯 代理商或您的珀金斯 分销商以获得有关发动机必要的专用保养。

工作环境、不适当的操作步骤和不正确的保养步骤可能都是导致繁重作业运行的促成因数。

环境因素

环境温度 - 发动机可能在极冷或极热环境下长时间运行。如果发动机在非常寒冷的温度下频繁启动和停机，气门部件可能因积碳而损坏。极热的进气会降低发动机性能。

空气质量 - 发动机可能在肮脏或多尘的环境下长时间运行，除非设备得到定期清洁。泥浆，脏物和灰尘可能封埋部件。保养可能非常困难。堆积物可能含有腐蚀性化学制品。

堆积物 - 复合物、元素、腐蚀性化学制品和盐可能对某些部件有损害。

海拔高度 - 发动机在超过为其应用而预先设定的海拔高度运行时可能会出现问題。应该进行必要的调整。

不正确的操作步骤

- 低怠速下长期运行
- 频繁(未经冷却)热机停机
- 过负荷运行
- 超速运行
- 在预定应用范围之外运行

不正确的保养步骤

- 延长保养周期
- 不使用推荐的燃油、润滑剂和冷却液/防冻液

i08083881

起动机 - 检查

SMCS代码: 1451-040; 1453-040

Perkins 建议定期检查起动机。如果起动机失效，发动机在紧急情况下就无法启动。

检查起动机是否正常工作。检查并清洁电气连接。请参阅系统操作、测试和调整手册，电起动系统 - 测试，以获得更多有关检查步骤和技术规格的信息，也可向您的 Perkins 代理商或 Perkins 分销商寻求帮助。

i07892854

涡轮增压器 - 检查 (高压和低压涡轮增压器)

SMCS代码: 1052-040; 1052



图 88

g02307134

典型示例

警告

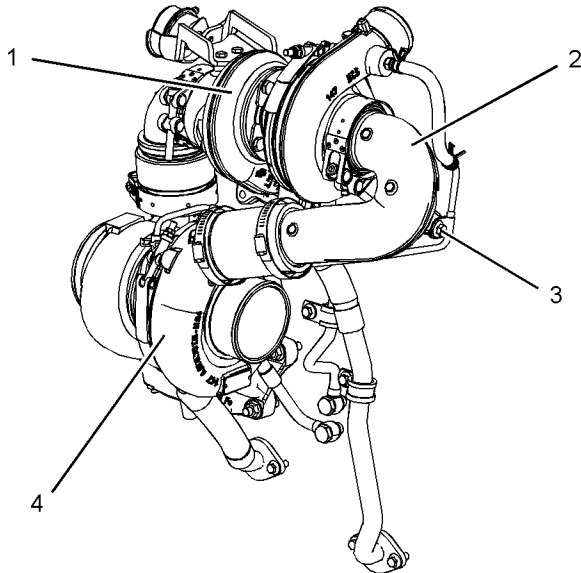
高温发动机部件可能导致灼伤。进行发动机保养之前让发动机和部件冷却下来。

发动机配备了高压涡轮增压器 (1) 和低压涡轮增压器 (4)。建议定期目视检查两个涡轮增压器。如果发动机运转时涡轮增压器损坏, 则会损坏涡轮增压器压气叶轮和/或发动机。涡轮增压器压缩机叶轮的损坏可能进一步导致活塞、气门和缸盖的损坏。

注意

注意: 涡轮增压器轴承损坏会造成大量机油进入进气及排气系统。发动机润滑剂缺失会造成发动机的严重损坏。

涡轮增压器在低怠速下运转时间过长时会出现微小渗漏, 只要涡轮增压器轴承不出现损坏, 这种微小渗漏应不会成为问题。

当涡轮增压器轴承损坏, 并伴有发动机明显的性能下降 (排气冒烟或发动机无负载时转速升高) 时, 在修好或更换涡轮增压器之前, 请不要继续运转发动机。

目视检查涡轮增压器能最大程度减少非计划的停机时间。目视检查增压器还可以降低对发动机的其它零件造成潜在损害的可能性。发动机工作时不要检查发动机。

拆卸和安装

有关更多信息, 请参阅拆解和装配手册, 涡轮增压器 - 拆卸和涡轮增压器 - 安装。

检查

注意

对压缩机进行检查、拆卸和清洁时, 不必将涡轮增压器的压缩机壳体从涡轮增压器上卸下。

1. 拆下部件进行检查前, 确认涡轮增压器清洁、无脏污。
2. 从高压涡轮增压器排气出口上拆下管并拆下至涡轮增压器的进气管。直观检查管道上是否有机油。清洁管路内部以便防止重新组装时污物进入。
3. 拆下螺栓 (3)。
4. 拆下空气管 (2) 并检查是否出现发动机机油。
5. 检查螺栓有无松动或丢失。检查供油管路和排油管路有无损坏。检查涡轮增压器壳体有无裂纹。确保压缩机叶轮可自由旋转。
6. 检查是否存在机油。如果压缩机叶轮的背面漏油, 有可能是涡轮增压器油封失效。
机油出现可能是发动机长期低怠速运转的结果。机油的出现还可能是进气管道的阻力 (空气滤清器堵塞), 从而导致涡轮增压器渗油引起的。
7. 如果在系统中发现发动机机油, 则可能是由发动机操作条件引起。
 - a. 确保空气管 (2) 清洁无污垢。安装空气管 (2)。安装螺栓 (3)。确保进气口没有堵塞。
 - b. 在中等高负荷条件下运转发动机 15 分钟。
 - c. 让发动机冷却。拆下空气管, 并检查是否出现发动机机油。如果清除了湿发动机机油的沉积物, 则可以安装空气管, 发动机将可以正常工作。有关更多信息, 请参阅系统操作、测试和调整, 涡轮增压器 - 检查。
8. 检查涡轮机出口壳体的孔径有无腐蚀。

9. 将进气管和排气出口管紧固在涡轮增压器壳体上。确保正确安装了所有卡箍且牢固地拧紧所有的卡箍。

i07892833

绕机检查

SMCS代码: 1000-040

检查曲轴箱通气孔的管子。



图 89

g02351425

典型示例

检查通气孔管子 (1) 有无损坏。确保出口 (2) 洁净，无任何堵塞。在不利的天气条件下，冰可能会造成堵塞。

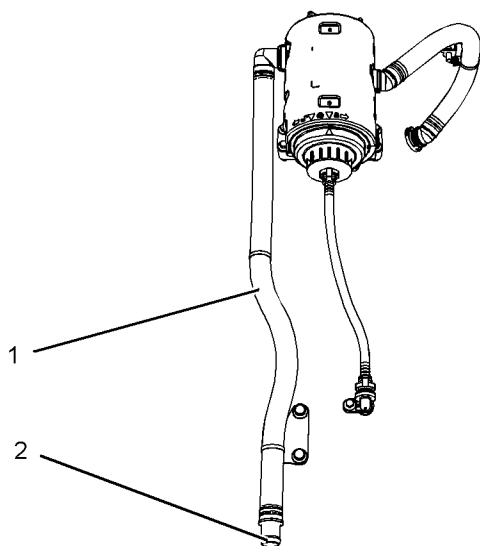
检查发动机是否渗漏，连接处是否松动

绕行检查只需花费几分钟。花费一点时间进行这些检查，可以避免昂贵的修理和事故。

为了使发动机获得最长的使用寿命，在启动发动机之前要对发动机室进行一次彻底检查。查看有无以下项目：机油泄漏或冷却液泄漏、螺栓松动、传动带磨损、连接松动和垃圾堆积。根据需要进行修理。

- 护罩必须安装到位。修理损坏的防护罩或更换丢失的防护罩。
- 维修发动机前先擦拭所有的罩盖和塞堵，以减少系统污染的机会。

注意

擦拭掉任何种类的渗漏液体(冷却液、润滑油或燃油)。如果观察到渗漏情况，要找出泄漏的原因并解决。如果怀疑有渗漏，应比推荐次数更为频繁地检查液位，直到找到或修好渗漏，或直到不再怀疑有渗漏。

注意

积聚在发动机上的润滑脂和/或机油有失火危险。清除积聚的润滑脂和机油。有关更多的资料，请参阅操作和保养手册，发动机 - 清洁。

- 确保冷却系统软管夹紧正确，连接紧密。检查有无泄漏。检查所有管路的状况。
- 检查水泵是否有冷却液泄漏。

注:水泵密封由冷却系统的冷却液进行润滑。当发动机降温而零件收缩时，有少量渗漏发生是正常的。

冷却液过量渗漏说明需要更换水泵。拆下水泵。请参阅拆解和组装，水泵 - 拆卸和安装。请与您的Perkins 代理商或 Perkins 分销商联系以获取更多信息。

- 检查润滑系统中是否在曲轴前油封、曲轴后油封、油底壳、机油滤清器和摇臂室盖处有渗漏。
- 检查进气系统的管道和弯头有无裂纹，卡箍是否松动。确保软管和管不与其它软管、管和线束等接触。
- 确保旋转零件的周围区域无障碍物。
- 检查交流发电机皮带和所有附件驱动皮带有无裂纹、断裂或其它损坏。
- 检查导线线束是否损坏。

多槽皮带轮的皮带必须成套更换。如果只更换一根皮带，则这根皮带就会比其它没更换的皮带承受更大的负荷。因为原来的皮带已被拉长。额外负载就会加到新皮带上，从而造成皮带断裂。

高压燃油管



警告

接触高压燃油可能导致液体渗透和烧伤危险。高压燃油溢出可能会产生火灾。如果不遵循检查、保养和维修指南，可能会造成人身伤亡。

发动机停机后，在对发动机的燃油管进行任何维修或修理之前，必须等待 10 分钟以便释放高压燃油管中的燃油压力。如有必要，进行小的调整。修理低压燃油系统以及冷却、润滑或空气系统的任何泄漏。修理任何泄漏的高压燃油管。请参考拆解和组装手册，燃油喷油管 - 安装。

如果您检查正在运行的发动机，请始终使用正确的检查步骤以避免液体穿透危险。请参考操作和保养手册，一般危险信息。

目视检查高压燃油管路有无损坏或者燃油泄漏迹象。更换所有受损的高压燃油管路或者出现泄漏的高压燃油管路。

确保高压燃油管路上的所有夹子就位并且夹子无松动。

- 检查剩余燃油系统是否泄漏。查找松动的燃油输油管卡箍。
- 每天都要放掉燃油箱中的水和沉渣，以确保只有清洁的燃油才能进入燃油系统。
- 检查线路和导线线束是否有连接处松动，导线是否磨损或擦伤。检查系带是否有松动或缺失。
- 检查接地母线连接和状况是否良好。
- 断开所有无法防护起动马达的吸耗电流的蓄电池充电装置。除非发动机装的是免维护蓄电池，否则要检查蓄电池的状况和电解液液位。
- 检查仪表的状况。更换破裂的仪表。更换所有不能被校准的仪表。

i06146235

水泵 - 检查

SMCS代码: 1361; 1361-040

失效的水泵可能引起严重的发动机过热问题，进而导致以下情况：

- 缸盖裂纹
- 活塞咬缸
- 其它对发动机的潜在损害



图 90

g01904773

(A) 溢流孔
(B) 排气孔

注:水泵密封由冷却系统中的冷却液进行润滑。出现少量泄漏属于正常情况。参阅图 90 了解溢流孔和排气孔的位置。

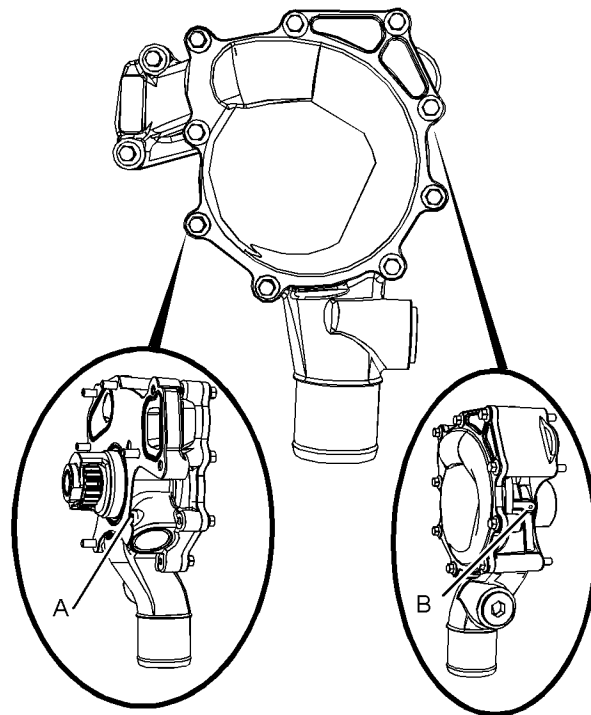
目视检查水泵是否泄漏。

注:如果发动机冷却液进入发动机润滑系统，必须更换润滑油和发动机机油滤清器。此操作将会清除任何由冷却液导致的污染并避免采集到任何异常油样。

水泵属于不可维修项目。要安装新的水泵，请参阅拆解和装配手册, 水泵 - 拆卸和安装。

保修部分

保修信息资料

i07892830

联邦排放控制保修

SMCS代码: 1000

废气排放保证

1206E-E70TTA 柴油发动机是一款非公路用压缩点火发动机。Perkins 发动机有限公司向 1206E-E70TTA 柴油发动机的初始用户和后续用户提供保修，前提是该发动机：

1. 经过设计、制造和装备后使发动机在销售时符合美国环保署 (EPA) 采用的所有适用法规。
2. 在以下期限内与排放有关的特定零件不会出现材料和工艺缺陷：
 - 保修期为 3000 小时或 5 年，以先到者为准，自交付给操作发动机的用户之日算起。

如果与排放有关的零件在保修期内出现故障，该零件将会得到修理或更换。保证任何维修或更换过的保修零件在其剩余的保修期内继续得到保修。

在本保修期内，Perkins 发动机有限公司将通过 Perkins 经销商或 Perkins 代理商或经其授权的其他机构向发动机用户提供所有保修零件的免费修理或更换。

在紧急情况下，可以在任何维修场所或由用户使用任何替换零件进行维修。建议更换与排放有关的零件时使用原装 Perkins 发动机有限公司零件。

Perkins 发动机有限公司将偿付用户的开支，包括此种紧急维修的诊断费用。这些开支不应超出 Perkins 发动机有限公司建议的所有更换的保修零件的零售价格和以 Perkins 发动机有限公司推荐使用的保修时间限额和与所在地区相宜的时薪为基础计算的人工费用。

作为偿付的条件，被更换的零件和签收发票必须呈送给 Perkins 经销商或 Perkins 代理商或经 Perkins 发动机有限公司授权的其他机构的某一营业地点

此保修承保以下与排放有关的零件和部件：

- 涡轮增压器系统
- 进气歧管
- 喷油系统
- 曲轴箱通风系统
- 电子发动机控制系统
- 发动机后处理系统
- NOx 还原系统
- 后处理再生装置

- 其他用于以上系统的阀、开关、软管、卡箍、接头、管和密封装置

限制和责任

本保修受以下条件的制约：

Perkins 发动机有限公司责任

在排放保修期内，如果发现与排放有关的零件或部件有材料或工艺缺陷，Perkins 发动机有限公司将提供以下：

- 解决缺陷所需的和按照 EPA 法规验收合格的新的、再制造的或维修过的零件和/或部件。
- 在正常工作时间内进行保修所需的合理的和常规的人工。这包括必要时进行发动机拆卸和安装所需的人工。

注：根据本保修更换下来的物品归 Perkins 发动机有限公司所有。

用户责任

在排放保修期内，用户对下列项目负责：

- 不是因为 Perkins 发动机有限公司的材料或 Perkins 发动机有限公司的工艺缺陷所致的问题产生的调查投诉的费用。
- 及时通知保修故障的发生和迅速让产品处于可供维修状态

局限

Perkins 发动机有限公司不负责与排放有关的零件作为结果而发生的连带损坏或由以下情况造成的部件损坏：

- 任何 Perkins 发动机有限公司认为不正确的应用或安装。
- 未经 Perkins 发动机有限公司销售或批准认可的附件、配件或零件。
- 发动机不适当的保养、维修或违章操作。
- 使用不正确的燃油、润滑剂或油液。
- 用户在接到产品可能存在问题的通知后，未能及时备妥产品以供修理。

此保修是 Perkins 发动机有限公司标准保修的补充，适用于相关的发动机产品。

此保修下的补救措施限定在此处规定的材料和保养。Perkins 发动机有限公司对附带或间接损失不承担责任，包括但不限于发动机的停机时间或使用损失。

i08395035

加利福尼亚州排放控制保修声明

SMCS代码: 1000

加利福尼亚州空气资源委员会和 Perkins 发动机有限公司乐于向您解释 2014 至 2016 年款发动机的排放控制系统保修内容。在加利福尼亚州，新非公路用发动机必须经设计、装备后满足该州严格的防烟雾标准。如果发动机没有误用、疏忽或不当保养，Perkins 必须在下面列出的时间内对发动机排放控制系统进行保修。

您的排放控制系统可能会包括燃油喷射系统和进气系统等零件。同时也可能包括软管、皮带、接头和其它与排放有关的总成。

存在可保修状况时，Perkins 将免费为您维修重型非公路发动机，包括诊断、零件和人工。

制造商的保修范围

2014 至 2016 年款重型非公路发动机的保修期如下文所述。如果您发动机上的任何排放相关零件存在缺陷，则由 Perkins 维修或更换零件。

用户保修责任

– 作为非公路发动机用户，您对用户手册中所需保养性能负责。Perkins 建议保留涉及您非公路发动机保养的所有收据，但 Perkins 不能因为缺少收据或您无法确保所有计划保养性能而单方面拒绝保修。

– 作为非公路发动机用户，您需要知道如果您的非公路发动机或零件由于误用、疏忽、保养不当或未经批准的改装而出现故障，Perkins 可拒绝为您提供保修服务。

– 您的发动机设计只允许使用柴油。使用任何其它燃油将会导致您的发动机不再符合加利福尼亚州的排放要求。

– 您负责启动保修流程。ARB 建议您在出现故障时将非公路发动机提交 Perkins 代理商。代理商应尽快完成保修性修理。

如果您对保修权利和责任有任何疑问，请拨打 001 309 578 7296 联系 Perkins。

加利福尼亚的排放控制保修

Perkins 对在加利福尼亚州运行和使用新型非公路柴油发动机（包括小于 37 kW 的 Tier 1 和 Tier 2 船用推进发动机以及小于 37 kW 的 Tier 1 至 Tier 4 船用辅助发动机，但不包括机车用和其他船用发动机）的最终采购方和每个后续采购方都重担保排放控制系统（“排放相关部件”）的所有零件：

1. 自销售之日起，其设计、建造和装备符合加利福尼亚州空气资源委员会（ARB）采用的所有适用法规。

2. 在保修期内，排放相关部件在材质和制造工艺方面不存在可能导致出现 Perkins 认证申请中所描述部件故障的缺陷。

保修期

保修期为下表规定的自交付最终采购方之日起的运行年限或工时数，以先到者为准。

表 20

如果发动机被认证为：	发动机最大功率为：	发动机额定转速为：	发动机保修期为（以先到者为准）：
可变转速或恒速	kW < 19	任何转速	1,500 小时或 2 年
恒定速度	19 < kW < 37	3,000 rpm 或更高	1,500 小时或 2 年
恒定速度	19 < kW < 37	任何转速	3,000 小时或 5 年
可变转速或恒速	kW > 37	任何转速	3,000 小时或 5 年

保证任何按照保养要求定期更换的保修零件在该零件的首个定期更换时间点之前继续得到保修。

保证任何维修或更换过的保修零件在其剩余的保修期内继续得到保修。

保修范围

该排放控制保修包含：

- 其故障可能增加发动机污染物排放的所有部件，包括：
- 燃料计量系统
- 燃油喷射系统
- 进气系统
- 可控热空气进气系统
- 进气歧管
- 涡轮增压器系统
- 增压空气冷却系统
- 废气再循环（EGR）系统
- EGR 阀体
- EGR 速率反馈和控制系统
- 催化器和热反应器系统
- 催化转化器
- 排气歧管
- 颗粒物控制

保修部分

加利福尼亚州排放控制保修声明

- 收集器、滤清器、滤尘器和任何其他用于捕集颗粒物排放的设备
- 再生器、氧化器、燃油添加剂设备和用于再生或辅助颗粒物控制设备再生的其他设备
- 控制设备附件和歧管装置
- 烟迹限制器
- 高级氮氧化物 (NO_x) 控制装置
- 选择性催化还原
- 还原剂 (尿素/燃油) 容器/分配系统
- 强制曲轴箱通风 (PCV) 系统
- PCV 阀
- 机油加注口盖
- 上述系统中使用的其他项目
- 真空、温度和时间敏感阀及开关
- 电子控制单元、传感器、电磁阀和线束
- 软管、皮带、接头、总成、卡箍、接头、管、密封垫或设备及安装紧固件
- 皮带轮、皮带和惰轮
- 排放控制信息标签
- 主要用于减少排放或故障期间在不降低发动机性能的情况下增加排放的其他零件
- 开发用于控制排放的任何其他系统中的部件
- 保修零件在保修期内由故障导致的其他发动机部件损坏。

其故障不会增加发动机污染物排放的部件不在本排放控制保修内。

Perkins 责任

在保修期内，如果发现材质和制造工艺方面存在可能导致排放相关部件出现 Perkins 认证申请中所描述部件故障的缺陷，Perkins 将通过 Perkins 代理商或 Perkins 认可的其他来源免费提供以下服务：

- 修复缺陷所需的新部件、再制造部件或维修部件 (由 Perkins 选择) 注：保修期内更换的排放相关部件是 Perkins 的财产
- 在正常工作时间内修复缺陷所需的合理或常规人工服务，包括在进行修理时所必需的拆卸和安装工作。

在紧急情况下，可以在任何维修场所或由用户进行维修。Perkins 将偿付用户的维修开支，包括这类紧急维修所产生的诊断费用。这些开支不应超过 Perkins 建议的所有更换的保修排放相关部件的零售价格和 Perkins 推荐使用的保修时间限额和与所在地区相宜的时薪为基础计算的人工费用。在 30 天内未提供排放相关部件或 30 天内未完成修理均可视为紧急情况。

用户责任

在保修期内，用户应负责以下项：

- 向最终购买者提供交付日期证明
- 超出常规部分的零件运费。
- 额外费用或加班人工费用。
- 地方税 (如果适用) 。
- 调查并非因 Perkins® 的材料或制造质量缺陷引起的投诉时发生的费用。
- 及时通知保修故障的发生。迅速让产品处于可供维修状态。应在不超过 30 天的合理时间内完成保修维修。
- 作为偿付的条件，向 Perkins 代理商的营业点或者 Perkins 认可的其他网点提交被更换的排放相关部件和有效发票。
- 物主自费进行发动机正确保养。发动机正确保养包括所有推荐的保养和定期油液更换，以及使用正确的燃油、机油、润滑油、冷却液和滤清器。Perkins 建议您保留关于发动机保养的所有收据和记录。Perkins 不能因为缺少收据和记录或您无法确保所有计划保养性能而单方面拒绝保修。

可由任何非公路发动机维修场所或使用认可非公路发动机零件的个体对排放控制装置和系统实施保养、更换或修理。用户应确保这类零件在设计和耐用性上与 Perkins® 原装零件等效。使用非 Perkins® 原装零件不会使保修失效。但是，Perkins 对非 Perkins® 原装零件不承担任何责任。

限制条款

除了此处的其他限制条款外，Perkins 对下列状况导致的排放相关部件故障不承担任何责任：

- Perkins 认定为不当使用或不当安装。
- 未经 Perkins® 销售或认可的附件、系统、配件、部件或零件
- 使用未经 ARB 批准的附加零件或改装零件。
- 误用、疏忽、恶意破坏或发动机保养或修理不当，其中包括将零件或装配部件安装在受污染的系统
- 火灾、意外事故、天灾或其他 Perkins 不可控事件
- 用户在接到产品可能存在问题的通知后，未能及时备妥产品以供修理。

- 未经授权的修理或调整和未经授权的燃油设定值改变。

Perkins 对非发动机上的零件、卡具、壳体、附件和配件（包括由其他制造商制造但由 Perkins 包装和销售的产品）的损坏不承担责任。

此排放控制保修是 Perkins 标准保修的补充，适用于相关的非公路柴油发动机产品。

对于 PERKINS 所售的由制造商直接向用户提供保修的任何物品，上述保修条款或 PERKINS 明示或暗示的任何其他保证均不适用。

本保修明确地代替了所有其他保修（明示或暗示），其中包括可销售性或某个特殊用途的适合性的任何保证。此保修下的补救措施限定在此处规定的材料和保养。PERKINS 对附带损害赔偿或间接损害赔偿不承担责任。

i07892871

排放保修信息

SMCS代码: 1000

只要遵守规定的保养要求，可预期后处理系统在发动机使用寿命（排放设备耐用期）内正常工作。

- EPA _____ 美国环保署
- CARB _____ 加州空气资源理事会

注：在世界上应用下列法规的地区使用的发动机适用于发动机保修：美国 EPA Tier 4 Interim、欧洲 Stage IIIB 或日本 MLIT Step 4。如果在世界上不应用这些法规的地区使用发动机，保修无效。请咨询您的 Perkins 代理商或 Perkins 经销商以了解更多信息。

保养建议

Perkins 发动机有限公司 发动机通过了 EPA 和 CARB 的认证，以便符合发动机制造时相关法律规定的废气排放标准和气体排放标准。

排放控制的效率和发动机性能依赖于遵守适当的操作和保养建议以及使用推荐的燃油和润滑油。依照建议，大的调整和维修应由您的经授权的 Perkins 经销商或 Perkins 代理商进行。

市场上随处可见各种各样的声称可以减少可见排烟的燃油化学添加剂。虽然通过使用添加剂已解决现场个别的冒烟问题，但不建议在通常情况下使用添加剂。按照联邦排烟法规，发动机应在无排烟抑制剂的情况下通过认证。

发现可能影响排放水平的磨损零件后，请立即采取正确步骤，以确保排放控制系统的适当操作。建议使用原装 Perkins 部件。如果用户使用非 Perkins 部件，则非 Perkins 部件不可对发动机的排放水平产生不利影响。

有关售后产品和 Perkins 发动机的使用信息，请参阅本操作和保养手册，发动机描述。

定期保养时有必要侧重以下项目以便在发动机的使用寿命内保持废气排放许可限度内。请参阅操作和保养手册，繁重作业应用 - 检查主题（保养部分）。如果发动机在恶劣工况下运行，请相应调整保养周期。约见您经过授权的 Perkins 经销商/代理商，以便帮助分析您的特殊应用、操作环境和保养周期的调整。

以下信息解释了与排放有关部件的保养项目。有关以下项目的特定周期，请参阅操作和保养手册，保养周期表（保养章节）。

发动机后处理系统 - 发动机后处理系统对使用的燃油和润滑剂的类型很敏感。发动机后处理系统对运行规程也很敏感。劣质燃油、润滑剂或油液可能引起排气背压增加或堵塞，进而导致功率损失。授权 Perkins 经销商/代理商可以确定是否需要维修发动机后处理系统。

NOx 还原系统 (NRS) - 监测 NRS。 授权 Perkins 经销商/代理商可以确定是否需要维修 NRS。

喷油器 - 燃油污染易于使喷油器尖端磨损。这种损坏可导致以下情况：油耗增加、黑烟、缺火和发动机运转不平稳。如有必要，应检查、测试和更换喷油器。喷油器可以由授权 Perkins 经销商/代理商进行测试。

涡轮增压器 - 有关涡轮增压器的检查信息，请参阅本操作和保养手册，涡轮增压器 - 检查。

电子发动机控制 (ECM) - ECM 是发动机的控制电脑。ECM 向电子设备提供电源。ECM 监控从发动机传感器输入的数据。ECM 作为调速器控制发动机转速和功率。ECM 将会调整喷油正时和燃油压力，以便实现最佳的发动机性能、燃油经济性和废气排放控制。

发动机工作异常可能指示需要对 ECM 进行维修。您的 Perkins 经销商/代理商配备了进行该维修所需的工具、人员和程序。

鼓励业主保存适当的保养记录。但是，不具备这些记录将不会使保修无效。请参阅操作和保养手册，保养日志（参考资料部分）。

业主可以进行保修范围以外的日常保养、维修和其它工作。这些工作可以在任何维修场所进行。这种工作不一定非要在保修指定的站点进行才能保持保修的有效性。

参考资料部分

参考资料

i05331382

发动机保护计划 (延期维修合同)

SMCS代码: 1000

延期维修合同 - 即刻购买, 多年保护

延期维修合同 (ESC) 让您不必再为意外的修理工作烦恼, 因为它已经涵盖了让您的发动机重新正常运转所需的费用。与其它延期保修不同, Perkins 白金 ESC 让您免受任何部件和零件故障困扰。

每日成本只需 £0.03 / \$0.05 / euro 0.04 即可高枕无忧, ESC 让您梦想成真。

为什么要购买延期维修合同?

1. 不要吃惊 - 对意外维修事件的总体解决 (零件、人工和旅费)。
2. 享有 Perkins 全球网络提供的长期产品支持。
3. 原装 Perkins 零件确保始终如一的发动机性能。
4. 所由维修工作都由受过严格培训的技师完成。
5. 如果出售机器, 还可转让保修服务。

灵活的保修可为您的 Perkins 发动机提供正确水平的保护。保修可以延长到 2 年/ 1,000 小时乃至 10 年/ 40,000 小时

您可以在标准保修期内随时购买 ESC - 即使是最后一天!

每家 Perkins 经销商都有经过严格培训且经验丰富的 Perkins 产品支持服务技师。全天候提供支持服务, 随时让您的发动机恢复正常工作, 确保停机时间最短。购买 ESC 就意味着这些服务费用全免。

购买延期服务合同, 快速便捷! 请立即联系本地 Perkins 经销商, 他们会即刻为您提供报价。您可以访问下面的网站以查找离您最近的 Perkins 经销商:

www.perkins.com

注意
与发动机类型和应用无关。

索引

A

ARD 火花塞 - 清洁/检查/更换 78

—

上、下设备 13

一般危险信息 7

盛装泄漏的液体 9

适当地处置废弃物 10

吸入 9

压缩空气和加压水 8

液体穿透 9

用超低硫柴油加注时会出现静电危害 9

+

产品识别信息资料 25

产品信息资料部分 18

交流发电机 - 检查 79

交流发电机和风扇皮带 - 更换 79

人

保修部分 110

保修信息资料 110

保养建议 75

保养章节 62

保养周期表 77

每 4500 个工作小时数 77

每 1000 工作小时 77

每 2000 工作小时 77

每 3000 个工作小时 77

每 3000 个工作小时或每 2 年 77

每 4000 工作小时 77

每 5000 工作小时 77

每 500 个工作小时的保养 77

每 500 个工作小时或 1 年 77

每 50 个工作小时或每周一次的保养 77

每 6000 个工作小时或 3 年 77

每隔 1500 工作小时的保养 77

每天的保养 77

每周 77

试运转 77

需要时即进行的保养 77

传感器和电气部件 35

传感器位置 35

可编程监测系统 (PMS) 39

传感器和电气部件 (后处理) 34

从动设备 - 检查 87

仪表和指示灯 32

后处理指示灯 32

指示灯 32

;

冷却系统补充用冷却液添加剂 (SCA) - 测试/添加 85

必要时可添加补充用冷却液添加剂 (SCA) 85

测量补充用冷却液添加剂 (SCA) 浓度 85

冷却系统冷却液 (市售重载) - 更换 81

冲刷 82

排放 81

填方 82

冷却系统冷却液[长效冷却液(ELC)] - 更换 83

冲刷 84

排放 83

填方 84

冷却系统冷却液液位 - 检查 84

配备冷却液回收箱的发动机 84

未配备冷却液回收箱的发动机 85

□

出现活动诊断编码的发动机的运行 46

出现间歇诊断编码的发动机的运行 47

刀

前言 4

安全 4

保养 4

保养周期 4

操作 4

大修 4

加利福尼亚州 65 号提案中的警告 4

文献资料 4

力

功能部件和控制装置 33

加利福尼亚州排放控制保修声明 111

保修期 111

加利福尼亚的排放控制保修 111

用户保修责任 111

制造商的保修范围 111

Perkins 责任 112

加注容量 62

冷却系统	62	警报器	40
润滑系统	62	切断装置	40
△		发动机停机后	58
参考号	26	发动机运行	54
供参考用的档案记录	26	发动机操作和主动再生	54
参考资料	114	微粒排放物的减少	54
参考资料部分	114	发动机诊断	41
又		□	
发动机 - 清洁	87	后冷器芯 - 检查	78
后处理	87	后冷器芯 - 清洁/测试 (空对空冷器)	78
发动机安装基座 - 检查	95	±	
发动机保护计划 (延期维修合同)	114	在配备电子控制装置的发动机上进行焊接	75
发动机电子装置	17	┌	
发动机机油和滤清器 - 更换	96	安全标志	5
更换机油滤清器	97	(1) 通用警告	5
机油和滤清器更换间隔	96	(2) 乙醚	6
加注油底壳	97	(3) 手 (高压)	7
排放发动机机油	96	安全部分	5
发动机机油油位 - 检查	95	寒冷天气操作	59
发动机机油油样 - 采样	96	发动机怠速运转	60
获取采样与分析	96	发动机润滑油粘度	59
发动机空气滤清器保养指示器 - 检查	89	寒冷天气操作建议	59
测试保养指示器	90	冷却液升温建议	60
发动机空气滤清器滤芯(双滤芯) - 清洁/更换 ...	87, 89	推荐使用的冷却液	59
保养空气滤清器滤芯	88	寒冷天气起动	51
检查主空气粗滤器滤芯	88	寒冷天气下与燃油有关的部件	61
发动机空气预滤器 - 检查/清洁 (如有配备)	90	燃油加热器	61
发动机描述	23	燃油滤清器	61
电控发动机特性	23	燃油箱	61
发动机规格	23	心	
发动机冷却与润滑	24	恶劣条件作业 - 检查	106
发动机使用寿命	24	不正确的保养步骤	106
发动机诊断	24	不正确的操作步骤	106
售后产品和 Perkins 发动机	24	环境因素	106
发动机起动	15, 51	手	
起动发动机	51	操作章节	28
发动机起动后	53	排放保修信息	113
发动机起动前	51	保养建议	113
发动机曲轴箱呼吸器滤芯 - 更换 (1 型)	90	排放认证贴膜	26
底部维修	92	符合排放要求的发动机标牌	26
顶部维修	91		
检查系统	93		
发动机曲轴箱呼吸器滤芯 - 更换 (2 型)	93		
检查系统	95		
发动机停机	15, 58		
发动机停机和发动机报警	40		
测试	40		

支

故障记录 46
散热器 - 清洁 105
散热器压力盖 - 清洁/更换 106

日

曲轴减振器 - 检查 86
黏性减振器 86

木

柴油微粒滤清器 - 清洁 86
柴油微粒滤清器再生 54
灯 54
烟灰级别监测和指示灯 55
再生 54
再生开关 55
再生模式 55
机型视图 18
发动机后处理系统 20
发动机视图 18
机型视图说明 18

水

水泵 - 检查 109
涡轮增压器 - 检查 (高压和低压涡轮增压器) .. 107
拆卸和安装 107
检查 107
油液建议 62, 66
发动机机油 : 66
通用润滑剂信息 66
一般冷却液信息 62
ELC 冷却系统保养 64
油液建议 (一般燃油资料) 67
柴油特性 70
柴油要求 68
一般信息 68
有关燃油的污染控制建议 73

火

燃油和寒冷天气的影响 60
燃油省油准则 56
燃油系统 - 充油 99
燃油系统粗滤器 (油水分离器) 滤芯 - 更换 .. 100
安装滤芯 101
拆下滤芯。 100
管路内滤网 102
燃油系统粗滤器/油水分离器 - 放水 102
燃油系统细滤器 - 更换 102

安装滤芯 103
拆下滤芯。 103
燃油箱中的水和沉淀物 - 排放 104
排放水和沉渣 104
燃油储油箱 104
燃油箱 104

用

用跨接起动电缆起动 (不要在存在爆燃性空
气的危险场所中使用本步骤) 52

田

电气系统 15
接地方法 16

皮

皮带 - 检查 80
皮带张紧装置 - 检查 81

皿

监测系统 (发动机) 33
可编程设置的选项和系统操作 33
仪表板和显示器 34

目

目录 3

系

紧急停机 58

纟

绕机检查 108
高压燃油管 108
检查发动机是否渗漏, 连接处是否松动 108
检查曲轴箱通气孔的管子。 108

耳

联邦排放控制保修 110
废气排放保证 110

自

自诊断 41

++

蓄电池 - 更换 79
蓄电池电解液液位 - 检查 79
蓄电池或蓄电池电缆 - 断开 80

i

设备起吊 30
设备起吊 (发动机)..... 28
设备起吊 (清洁排放模块)..... 28
设备贮存 (发动机和后处理)..... 31
 存放条件 31
诊断灯 41
诊断闪烁代码的检索 41

走

超速(OVERSPEED) 40
起吊和贮存 28
起动发动机前 14
起动马达 - 检查 106

车

软管和卡箍 - 检查/更换 104
 更换软管和卡箍 105

酉

配置参数 47
 客户指定参数 48
 系统配置参数 47

采

释放系统压力 75
 发动机机油 75
 冷却液系统 75
 燃油系统 75

里

重要安全信息 2

𠄎

铭牌位置和膜片位置 25
 序列号标牌 (1) 25
铭牌位置和膜片位置 (发动机后处理系统) 25

β

防火与防爆 11

管路、管道和软管 13
灭火器 13
乙醚 13
防止烫伤 10
 机油 11
 进气系统 11
 冷却液 11
 蓄电池 11
防止压伤和割伤 13

风

风扇间隙 - 检查 98

高

高压燃油管 13

产品和代理商资料

注: 关于产品识别标牌位置, 请参阅 《操作与保养手册》 的“产品识别信息资料” 部分。

交货日期: _____

产品资料

型号: _____

产品识别号: _____

发动机序列号: _____

发电机序列号: _____

附件序列号: _____

附件资料: _____

用户设备编号: _____

代理商设备编号: _____

代理商资料

名称: _____ 分公司: _____

地址: _____

代理商联系人

电话号码

办公时间

销售: _____

零件: _____

服务: _____

SCBU8601
©2023 Perkins Engines Company Limited
保留所有权利