

Solar® Turbines PGM50: IMPULSADO POR CENTAUR® 50

A Caterpillar Company

Módulo de generación de energía

Impulsamos el futuro a través de soluciones energéticas sostenibles e innovadoras

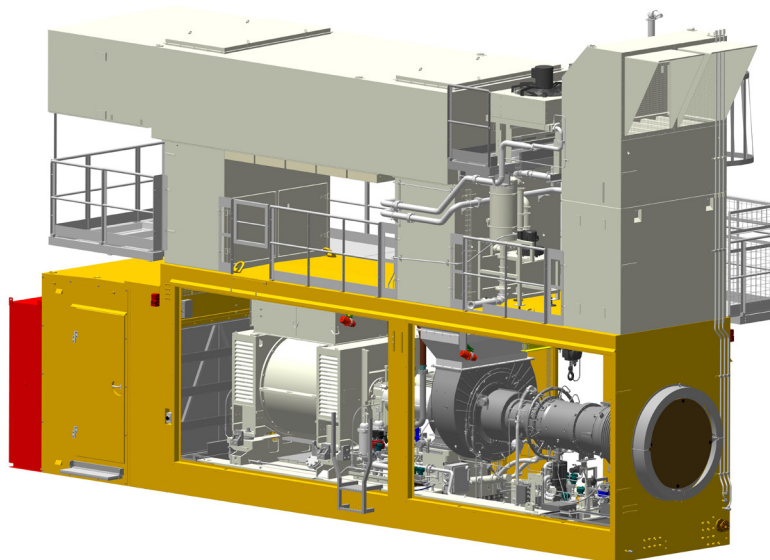

CARACTERÍSTICAS DEL DISEÑO DE LA TURBINA

Centaur® 50 es uno de los productos principales de Solar que ha satisfecho las expectativas en relación con la potencia, la eficiencia y la durabilidad durante más de tres décadas. Esta turbina de gas incluye una mayor flexibilidad del combustible y, actualmente, Centaur 50 ofrece la mejor capacidad de generación de emisiones bajas debido a nuestra tecnología de combustión SoLoNOx™. El diseño industrial de la turbina de gas ofrece alta confiabilidad con un costo bajo del ciclo de vida.



INTEGRACIÓN DIGITAL

InSight Platform™, la base de la tecnología digital patentada por Solar, está integrada en todo este producto y lista para su conexión en el campo. InSight Platform proporciona un ecosistema completo de herramientas y capacidades que ofrecen diagnóstico y análisis en tiempo real de la red de Servicio al cliente de Solar, y métricas de rendimiento a los propietarios y operadores de los equipos.



CARACTERÍSTICAS DEL DISEÑO DEL CONJUNTO

El conjunto del módulo de generación de energía (PGM, power generation module) está compuesto por módulos ensamblados con anterioridad, completamente probados antes de salir de la fábrica. El PGM reduce los costos de instalación y el tiempo de puesta en marcha. Todos los componentes tienen un diseño estándar pensado para lograr una alta eficiencia, operación flexible y facilidad de mantenimiento. Solar puede incluir solo el grupo electrógeno de la turbina o la isla completa de potencia.



SERVICIO AL CLIENTE

El objetivo de la organización de servicio mundial de Solar es que usted tenga éxito. Nuestra cultura de servicio al cliente es la base de nuestro compromiso con la experiencia del cliente de máxima calidad. Con más de 60 ubicaciones de servicio distribuidas por el mundo, estamos comprometidos con garantizar un rendimiento confiable y eficiente que se acomode a sus requisitos.

Impulsamos el futuro a través de soluciones energéticas sostenibles e innovadoras

Rendimiento

| | |
|--------------------|---|
| Potencia de salida | 4.600 kW _e |
| Régimen térmico | 12.265 kJ/kW _e -h (11.630 Btu/kW _e -h) |
| Flujo de escape | 68.680 kg/h (151.410 lb/h) |
| Temp. del escape | 510 °C (950 °F) |

Clasificación nominal según ISO a 15 °C (59 °F), nivel del mar, humedad relativa 60 %

Sin pérdidas de admisión/escape, sin pérdidas por los accesorios

Combustible de gas natural con un LHV (Low Heat Value, valor de calentamiento bajo) = 35 MJ/Nm³ (940 Btu/pie cúbico estándar)

Eficiencia del motor: 29,3 % (medido en los terminales del generador)

Capacidad del 20 % del contenido de combustible de hidrógeno

Capacidad de emisiones: 15 ppm NO_x

Condiciones de operación del ambiente: -20 °C a 40 °C

Producción de vapor (saturado, desde una base no encendida): 52,8 ton/h

Las calificaciones anteriores son típicas para equipos nuevos. Comuníquese con el equipo de Ventas de Solar Turbines para obtener información específica sobre el proyecto.

Dimensiones del conjunto

Longitud: 12,4 m (40' 6")

Ancho: 2,5 m (8' 2")

Altura del recinto de la turbina: 3,4 m (11' 2")

Altura mínima con filtro: 7,6 m (25')

Peso del conjunto, aprox.: 50.500 kg (111.230 lb)

Pesos y dimensiones para la configuración de filtro compacto, peso en seco

Potencia disponible

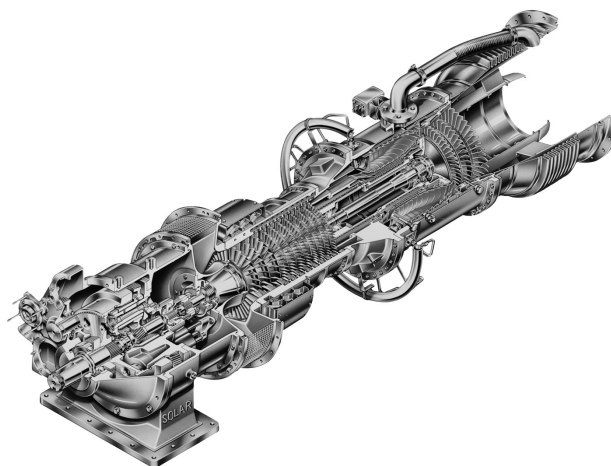
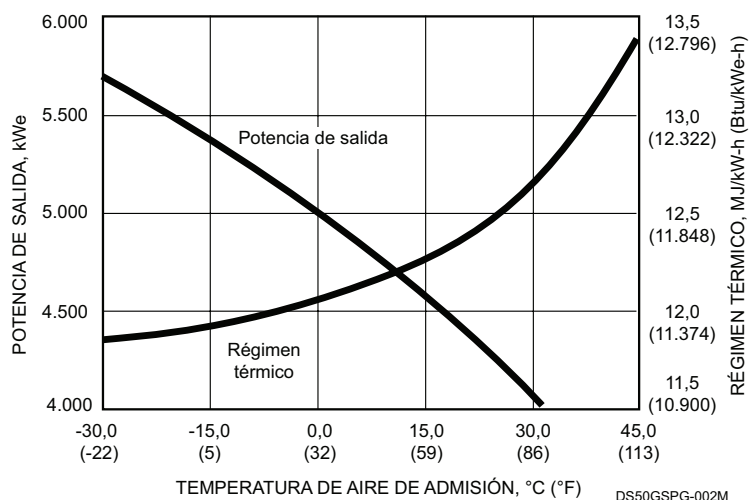

Solar Turbines Incorporated
P.O. Box 85376
San Diego, CA 92186-5376

Caterpillar es una marca registrada de Caterpillar Inc. Solar, Centaur, SoLoNOx e InSight Platform son marcas registradas de Solar Turbines Incorporated. Las especificaciones están sujetas a cambios sin previo aviso.
© 2021 Solar Turbines Incorporated. Todos los derechos reservados.
DSPGM50-ES/0221/EO

MÁS INFORMACIÓN

Teléfono: (+1) 619-544-5352

Correo electrónico: infocorp@solarturbines.com

Sitio web: www.solarturbines.com

