



982 XE

Pala gommata

Caratteristiche tecniche

Non tutte le attrezzature sono disponibili in tutte le aree. Rivolgetevi al vostro dealer Cat® per le configurazioni specifiche disponibili nella vostra regione.

Sommario

Caratteristiche tecniche	2
Motore	2
Benne	2
Peso	2
Specifiche operative	2
Trasmissione	2
Impianto idraulico	3
Freni	3
Assali	3
Capacità di rifornimento di servizio	3
Cabina	3
Prestazioni acustiche	3
Impianto di climatizzazione	3
Dimensioni	4
Opzioni pneumatici	5
Guida di selezione e fattori di riempimento della benna	6
Specifiche operative - Benne	9
Caratteristiche tecniche della forza	38
Attrezzatura standard e a richiesta	47
Dichiarazione ambientale per il modello 982 XE	49
982 XE Macchina per la silvicoltura	50
Caratteristiche e vantaggi chiave	50
Opzioni pneumatici	52
Specifiche operative - Benne	53

Caratteristiche tecniche della pala gommata 982 XE

Motore

Modello motore	Cat® C13	
Potenza del motore a 1.700 giri/min ISO 14396:2002	322 kW	432 hp
ISO 14396:2002 (DIN)	438 hp (metrica)	
Potenza lorda a 1.700 giri/min SAE J1995:2014	325 kW	436 hp
SAE J1995:2014 (DIN)	442 hp (metrica)	
Potenza netta a 1.700 giri/min ISO 9249:2007, SAE J1349:2011	301 kW	404 hp
ISO 9249:2007, SAE J1349:2011 (DIN)	409 hp (metrica)	
Coppia del motore (1.200 giri/min) ISO 14396:2002	2.197 N·m	1.620 lbf-ft
Coppia lorda (1.200 giri/min) SAE J1995:2014	2.218 N·m	1.636 lbf-ft
Coppia netta (1.100 giri/min) ISO 9249:2007, SAE J1349:2011	2.054 N·m	1.515 lbf-ft
Foro	130 mm	5,12"
Corsa	157 mm	6,18"
Cilindrata	12,5 L	763 pollici ³

- Il motore Cat è conforme agli standard sulle emissioni U.S. EPA Tier 4 Final, EU Stage V, Corea Stage V e Giappone 2014.
- La potenza netta indicata è quella disponibile al volante con motore dotato di ventola, alternatore, filtro dell'aria e post-trattamento.
- I motori diesel Cat devono essere alimentati a ULSD (combustibile diesel a bassissimo tenore di zolfo con al massimo 15 ppm di zolfo) o ULSD miscelato con i seguenti combustibili a intensità di carbonio inferiore fino a:
 - Biodiesel fino al 20% (FAME, fatty acid methyl ester)*
 - Combustibili 100% rinnovabili diesel, HVO (hydrotreated vegetable oil, olio vegetale idrotrattato) e GTL (gas-liquido)
 Fare riferimento alle linee guida per una corretta applicazione. Per i dettagli, rivolgersi al dealer Cat o fare riferimento a "Raccomandazioni sui fluidi per le macchine Caterpillar" (SLBU6250).
- * I motori senza dispositivi post-trattamento possono usare miscele superiori, fino a biodiesel al 100%.

Benne

Capacità benna	4,8-17,2 m ³	6,25-22,5 yd ³
----------------	-------------------------	---------------------------

Peso

Peso operativo	35.510 kg	78.264 lb
----------------	-----------	-----------

- Peso basato su una configurazione della macchina con pneumatici radiali Bridgestone 875/65R29 VLTS L4, serbatoi pieni, operatore, contrappeso standard, controllo dell'assetto, avviamento a freddo, parafranghi basculanti, Product Link™, assali con differenziale aperto, sterzo secondario, insonorizzazione e una benna per uso generale da 6,1 m³ (8,0 yd³) con BOCE.

Specifiche operative

Carico statico di ribaltamento - rotazione completa di 40°		
Con flessione dello pneumatico	21.110 kg	46.526 lb
Senza flessione dello pneumatico	22.418 kg	49.410 lb
Forza di strappo	262 kN	59.060 lbf

- Per una configurazione della macchina come definita alla voce "Peso".
- Piena conformità allo standard ISO 14397-1:2007, sezioni da 1 a 6, che richiede una verifica del 2% tra i calcoli e le prove.

Trasmissione

Marcia avanti 1	6,2 km/h	3,9 mph
Marcia avanti 2	11,8 km/h	7,3 mph
Marcia avanti 3	20,9 km/h	13,0 mph
Marcia avanti 4	39,5 km/h	24,5 mph
Retromarcia 1	7,1 km/h	4,4 mph
Retromarcia 2	13,5 km/h	8,4 mph
Retromarcia 3	28 km/h	17,4 mph
Retromarcia 4	N/D	N/D

- Massima velocità di marcia su veicoli standard con benna vuotax pneumatici standard L4 con raggio di rotolamento di 914 mm (36").

Caratteristiche tecniche della pala gommata 982 XE

Impianto idraulico

Tipo di pompa dell'attrezzatura	A pistoni a cilindrata variabile, elettroidraulica	
Sistema attrezzo		
Resa massima della pompa (1.400 giri/min)	457 L/min	121 gal/min
Pressione di funzionamento massima	34.300 kPa	4.975 psi
Portata massima 3 ^a funzione a richiesta	240 L/min	63 gal/min
Pressione massima della 3 ^a funzione opzionale all'attrezzatura	20.684 kPa	3.000 psi
Tempo di ciclo idraulico con carico utile nominale:		
Sollevamento dalla posizione di trasporto	5,3 sec	
Scarico, al massimo sollevamento	1,7 sec	
Abbassamento, vuoto, abbassamento flottante	3,1 sec	
Totale	10,1 sec	

Freni

Freni	I freni sono conformi allo standard ISO 3450:2011
-------	---

Assali

Pale frontali	Differenziale aperto, fisso
Posteriore	Differenziale aperto, oscillante

Capacità di rifornimento di servizio

Serbatoio del combustibile	426 L	112,5 gal
Serbatoio del DEF	21 L	5,5 gal
Sistema di raffreddamento	52 L	13,7 gal
Basamento	37 L	9,8 gal
Trasmissione	77 L	20,3 gal
Differenziali e riduttori finali - Anteriori	92 L	24,3 gal
Differenziali e riduttori finali - Posteriori	92 L	24,3 gal
Serbatoio idraulico	153 L	40,4 gal

Cabina

Struttura ROPS/FOPS	Le strutture ROPS/FOPS sono conformi agli standard ISO 3471:2008 e ISO 3449:2005 livello II
---------------------	---

Prestazioni acustiche

Livello della pressione sonora sull'operatore (ISO 6396:2008)	70 dB(A)
Livello di potenza sonora esterna (ISO 6395:2008)	110 dB(A)
Livello della pressione sonora sull'operatore (ISO 6396:2008)*	70 dB(A)
Livello di potenza sonora esterna (ISO 6395:2008)**	107 dB(A)

*Inclusi i paesi che adottano le direttive UE e UK

**Direttiva dell'UE 2000/14/EC e UK Noise Regulation 2001 N. 1701

Impianto di climatizzazione

- L'impianto di climatizzazione su questa macchina contiene gas refrigerante fluorurato a effetto serra R134a (potenziale di riscaldamento globale = 1.430). L'impianto contiene 1,6 kg (3,5 lb) di refrigerante che ha un contenuto di CO₂ equivalente a 2,288 tonnellate metriche (2,522 tonnellate).

Caratteristiche tecniche della pala gommata 982 XE

Dimensioni

Tutte le dimensioni sono indicative.

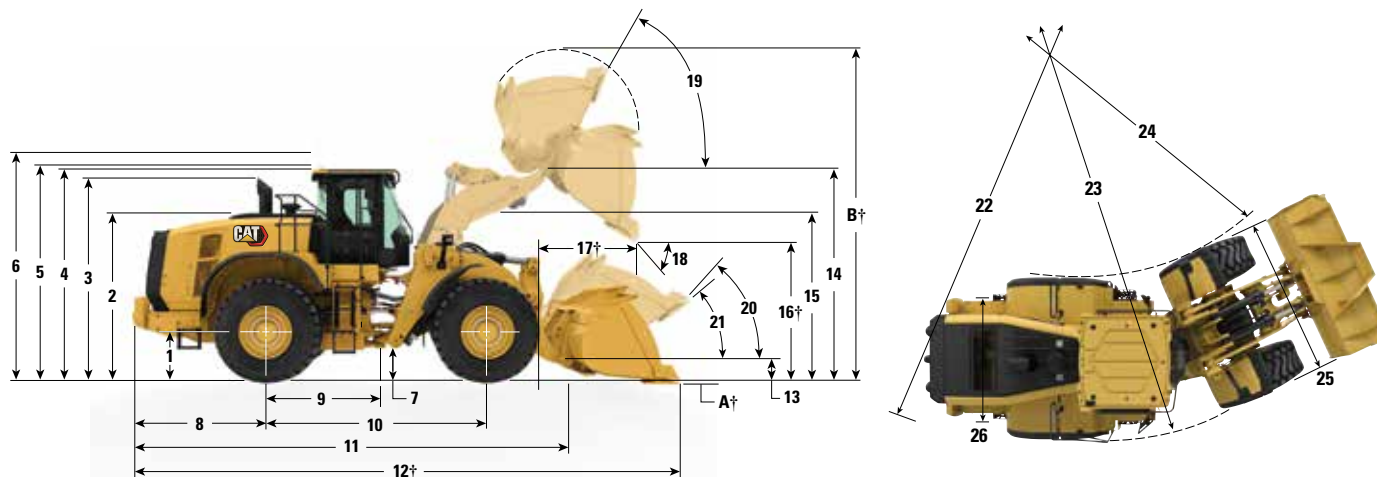

	Braccio normale		Braccio lungo	
1 Altezza al centro dell'assale	871 mm	2'10"	871 mm	2'10"
2 Altezza al vertice del cofano	3.036 mm	10'0"	3.036 mm	10'0"
3 Altezza alla sommità del tubo di scarico	3.736 mm	12'4"	3.736 mm	12'4"
4 Altezza alla sommità della struttura ROPS	3.801 mm	12'6"	3.801 mm	12'6"
5 Altezza alla sommità dell'antenna del Product Link	3.807 mm	12'6"	3.807 mm	12'6"
6 Altezza alla sommità del faro rotante	4.080 mm	13'5"	4.080 mm	13'5"
7 Distanza libera da terra	428 mm	1'4"	428 mm	1'4"
8 Distanza dal centro dell'assale posteriore al contrappeso	2.729 mm	9'0"	2.843 mm	9'4"
9 Distanza dal centro ruota posteriore all'attacco	1.900 mm	6'3"	1.900 mm	6'3"
10 Passo	3.800 mm	12'6"	3.800 mm	12'6"
11 Lunghezza totale (senza benna)	8.597 mm	28'3"	9.104 mm	29'11"
12 Lunghezza di spedizione (con benna abbassata a terra)*†	10.184 mm	33'5"	10.692 mm	35'1"
13 Altezza perno d'incernieramento all'altezza di trasporto	791 mm	2'7"	896 mm	2'11"
14 Altezza perno d'incernieramento alla massima altezza di sollevamento	4.741 mm	15'6"	5.150 mm	16'10"
15 Gioco del braccio di sollevamento alla massima altezza di sollevamento	3.902 mm	12'9"	4.069 mm	13'4"
16 Gioco di scarico alla massima altezza di sollevamento e scarico a 45°*†	3.362 mm	11'0"	3.771 mm	12'4"
17 Sbraccio alla massima altezza di sollevamento e scarico a 45°*†	1.569 mm	5'1"	1.631 mm	5'4"
18 Angolo di scarico alla massima altezza di sollevamento e scarico (in arresto)*	50 gradi		50 gradi	
19 Angolo di richiamo alla massima altezza di sollevamento*	57 gradi		56 gradi	
20 Angolo di richiamo all'altezza di trasporto*	48 gradi		49 gradi	
21 Angolo di richiamo al suolo*	39 gradi		40 gradi	
22 Diametro di sterzata sul contrappeso	13.938 mm	45'9"	13.976 mm	45'11"
23 Diametro di sterzata sulla parte esterna degli pneumatici	13.911 mm	45'8"	13.911 mm	45'8"
24 Diametro di sterzata sulla parte interna degli pneumatici	6.970 mm	22'11"	6.970 mm	22'11"
25 Larghezza agli pneumatici (a vuoto)	3.456 mm	11'5"	3.456 mm	11'5"
Larghezza agli pneumatici (a pieno carico)	3.471 mm	11'5"	3.471 mm	11'5"
26 Carreggiata	2.540 mm	8'4"	2.540 mm	8'4"

†Le dimensioni sono elencate nelle tabelle delle specifiche operative.

Tutte le altezze e le dimensioni connesse agli pneumatici sono indicate prendendo come riferimento pneumatici radiali Bridgestone 875/65R29 VLTS L4 (vedere la tabella degli pneumatici opzionali per altri pneumatici). Le dimensioni di "Larghezza agli pneumatici" si intendono oltre la flessione dello pneumatico e comprendono l'espansione.

• Tutte le dimensioni sono indicative e si basano sulla macchina dotata di benna con attacco imperniato per uso generale da 6,1 m³ (8,0 yd³) con BOCE e pneumatici radiali Bridgestone 875/65R29 VLTS L4 (consultate le specifiche operative per altre benne).

Caratteristiche tecniche della pala gommata 982 XE

Opzioni pneumatici

Marca pneumatici	Bridgestone	Bridgestone	Michelin	Bridgestone	Maxam
Dimensione pneumatici	875/65R29	875/65R29	875/65R29	33/65R29	875/65R29
Tipo di battistrada	L-4	L-3	L-3	L-5	L-4
Profilo del battistrada	VLTS	VTS	XHA2	VSDL	MS405DX
Larghezza agli pneumatici - Massima (a vuoto)*	3.456 mm 11'5"	3.455 mm 11'5"	3.496 mm 11'6"	3.440 mm 11'4"	3.474 mm 11'5"
Larghezza agli pneumatici - Massima (carico)*	3.471 mm 11'5"	3.464 mm 11'5"	3.491 mm 11'6"	3.457 mm 11'5"	3.486 mm 11'6"
Variazione nelle dimensioni verticali (media del lato anteriore e posteriore)		-3 mm -0,1"	-13 mm -0,5"	37 mm 1,5"	-19 mm -0,7"
Variazione nello sbraccio orizzontale		2 mm 0,1"	-1 mm 0"	-30 mm -1,2"	0 mm 0"
Variazione nel diametro di sterzata sulla parte esterna degli pneumatici		-7 mm -0,3"	20 mm 0,8"	-13 mm -0,5"	16 mm 0,6"
Variazione nel diametro di sterzata sulla parte interna degli pneumatici		7 mm 0,3"	-20 mm -0,8"	13 mm 0,5"	-16 mm -0,6"
Variazione nel peso operativo (senza zavorra)		-76 kg -168 lb	-356 kg -785 lb	1.240 kg 2.734 lb	60 kg 132 lb
Variazione del carico statico di ribaltamento - Telaio in linea		-50 kg -111 lb	-236 kg -520 lb	822 kg 1.811 lb	40 kg 88 lb
Variazione del carico statico di ribaltamento - Telaio articolato		-44 kg -97 lb	-206 kg -454 lb	718 kg 1.583 lb	35 kg 77 lb
Angolo di oscillazione assale posteriore	±13 gradi	±13 gradi	±13 gradi	±13 gradi	±13 gradi
Escursione massima ruota singola	571 mm 1'10"	571 mm 1'10"	571 mm 1'10"	571 mm 1'10"	571 mm 1'10"

*Larghezza oltre la flessione dello pneumatico, espansione compresa.

Caratteristiche tecniche della pala gommata 982 XE

Guida di selezione e fattori di riempimento della benna

La benna deve essere selezionata in base alla densità del materiale e al fattore di riempimento previsto. Le benne Cat serie Performance con pianale più lungo, apertura più ampia, angolo di richiamo maggiore, profili laterali curvi e protezione antivernamento integrata, mostrano fattori di riempimento notevolmente maggiori rispetto alle benne della generazione precedente o a benne non Cat. Pertanto, il volume effettivo gestito dalla macchina è spesso più elevato rispetto alla capacità nominale.

Materiale sfuso		Fattore di riempimento (%)*	Densità del materiale
Terra/argilla		115	1,5-1,7
Sabbia e ghiaia		115	1,5-1,7
Inerti:	25-76 mm (1-3")	110	1,6 - 1,7
	19 mm (0,75") e inferiore	105	1,8
Roccia:	76 mm (3") e superiore	100	1,6

*Quale % della capacità nominale ISO 7546:1983.

Nota: i rendimenti volumetrici variano in caso di materiali lavati.

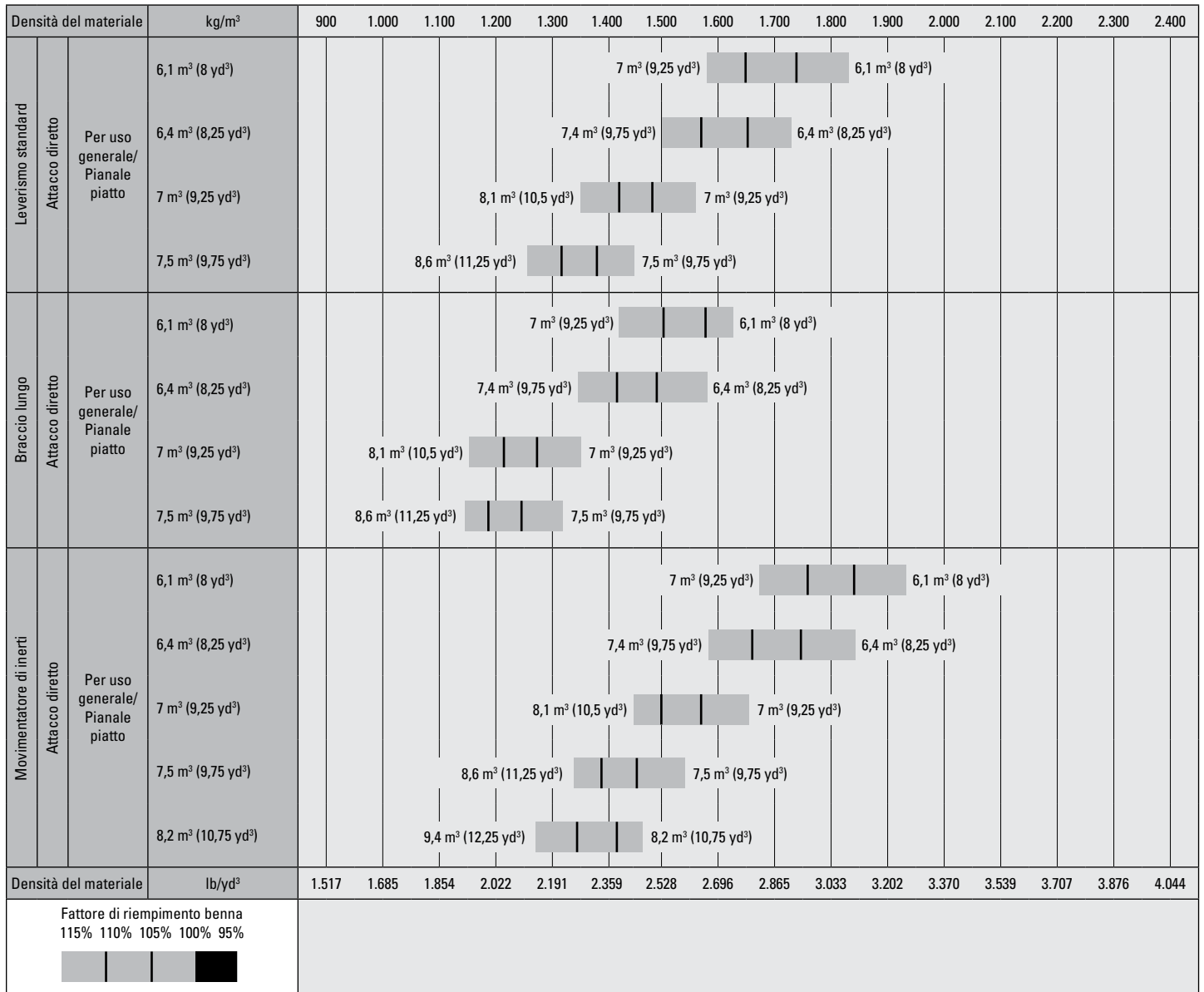

Nota: tutte le benne presentano taglienti imbullonati.

Caratteristiche tecniche della pala gommata 982 XE

Guida di selezione e fattori di riempimento della benna

La benna deve essere selezionata in base alla densità del materiale e al fattore di riempimento previsto. Le benne Cat serie Performance con pianale più lungo, apertura più ampia, angolo di richiamo maggiore, profili laterali curvi e protezione antivernamento integrata, mostrano fattori di riempimento notevolmente maggiori rispetto alle benne della generazione precedente o a benne non Cat. Pertanto, il volume effettivo gestito dalla macchina è spesso più elevato rispetto alla capacità nominale.

Materiale sfuso		Fattore di riempimento (%)*	Densità del materiale
Terra/argilla		115	1,5-1,7
Sabbia e ghiaia		115	1,5-1,7
Inerti:	25-76 mm (1-3")	110	1,6 - 1,7
	19 mm (0,75") e inferiore	105	1,8
Roccia:	76 mm (3") e superiore	100	1,6

*Quale % della capacità nominale ISO 7546:1983.

Nota: i rendimenti volumetrici variano in caso di materiali lavati.

Densità del materiale		kg/m³	300	400	500	600	700	800	900	1.000	1.100	1.200	1.300	1.400	1.500	1.600	1.700	1.800	1.900	2.000	2.100				
Leverismo standard	Da roccia, lanceolato	5,1 m³ (6,75 yd³)																							
		5,6 m³ (7,25 yd³)																							
	Carbone	8,8 m³ (11,5 yd³)																							
		10,2 m³ (13,25 yd³)																							
	Trucioli	12 m³ (15,75 yd³)																							
		17,2 m³ (22,5 yd³)																							
Braccio lungo	Attacco diretto	Roccia	5,4 m³ (7 yd³)																						
		Carbone	8,8 m³ (11,5 yd³)																						
		Rifiuti	10 m³ (13,25 yd³)																						
Movimentatore di inerti	Attacco diretto	Carbone	8,8 m³ (11,5 yd³)																						
		Rifiuti	10,2 m³ (13,25 yd³)																						
		Trucioli	12 m³ (15,75 yd³)																						
Densità del materiale		lb/yd³	506	674	843	1.011	1.180	1.348	1.517	1.685	1.854	2.022	2.191	2.359	2.528	2.696	2.865	3.033	3.202	3.370	3.539				
Fattore di riempimento benna																									
115% 110% 105% 100% 95%																									
																									

Nota: tutte le benne presentano taglianti imbullonati.

Caratteristiche tecniche della pala gommata 982 XE

Guida di selezione e fattori di riempimento della benna

La benna deve essere selezionata in base alla densità del materiale e al fattore di riempimento previsto. Le benne Cat serie Performance con pianale più lungo, apertura più ampia, angolo di richiamo maggiore, profili laterali curvi e protezione antivernamento integrata, mostrano fattori di riempimento notevolmente maggiori rispetto alle benne della generazione precedente o a benne non Cat. Pertanto, il volume effettivo gestito dalla macchina è spesso più elevato rispetto alla capacità nominale.

Materiale sfuso		Fattore di riempimento (%)*	Densità del materiale
Terra/argilla		115	1,5-1,7
Sabbia e ghiaia		115	1,5-1,7
Inerti:	25-76 mm (1-3")	110	1,6 - 1,7
	19 mm (0,75") e inferiore	105	1,8
Roccia:	76 mm (3") e superiore	100	1,6

*Quale % della capacità nominale ISO 7546:1983.

Nota: i rendimenti volumetrici variano in caso di materiali lavati.

Densità del materiale	kg/m ³	300	400	500	600	700	800	900	1.000	1.100	1.200	1.300	1.400	1.500	1.600	1.700	1.800	1.900	2.000	2.100		
Leverismo standard	Gancio	Per uso generale/ Pianale piatto	6 m ³ (7,75 yd ³)											6,9 m ³ (9 yd ³)						6 m ³ (7,75 yd ³)		
			6,7 m ³ (8,75 yd ³)										7,7 m ³ (10 yd ³)									6,7 m ³ (8,75 yd ³)
Braccio lungo	Gancio	Per uso generale/ Pianale piatto	6 m ³ (7,75 yd ³)											6,9 m ³ (9 yd ³)						6 m ³ (7,75 yd ³)		
			6,7 m ³ (8,75 yd ³)										7,7 m ³ (10 yd ³)									6,7 m ³ (8,75 yd ³)
Movimentatore di inerti	Gancio	Trucioli	6 m ³ (7,75 yd ³)											6,9 m ³ (9 yd ³)						6 m ³ (7,75 yd ³)		
			6,7 m ³ (8,75 yd ³)													7,7 m ³ (10 yd ³)						6,7 m ³ (8,75 yd ³)
Leverismo standard	Gancio	Da roccia, lanceolato	4,9 m ³ (6,5 yd ³)											5,6 m ³ (7,25 yd ³)						4,7 m ³ (6 yd ³)		
			16,7 m ³ (21,75 yd ³)	19,2 m ³ (25 yd ³)																		
Braccio lungo	Gancio	Da roccia, lanceolato	4,9 m ³ (6,5 yd ³)											5,6 m ³ (7,25 yd ³)						4,7 m ³ (6 yd ³)		
			16,7 m ³ (21,75 yd ³)	19,2 m ³ (25 yd ³)																		
Movimentatore di inerti	Gancio	Trucioli	16,7 m ³ (21,75 yd ³)	19,2 m ³ (25 yd ³)																	16,7 m ³ (21,75 yd ³)	
Densità del materiale	lb/yd ³	506	674	843	1.011	1.180	1.348	1.517	1.685	1.854	2.022	2.191	2.359	2.528	2.696	2.865	3.033	3.202	3.370	3.539		
Fattore di riempimento benna																						
115% 110% 105% 100% 95%																						

Nota: tutte le benne presentano taglianti imbullonati.

Caratteristiche tecniche della pala gommata 982 XE

Caratteristiche tecniche - Benne

Leverismo		Leverismo standard								
Tipo di benna		Per uso generale - Attacco imperniato - Abrasione								
Tipo di tagliente		Taglienti			Denti e			Denti e		
		imbullonati	segmenti	Estremità	imbullonati	segmenti	Estremità	imbullonati	segmenti	Estremità
Capacità - Nominale	m ³	6,10	6,10	5,70	6,40	6,40	6,10	7,00	7,00	6,70
	yd ³	8,00	8,00	7,50	8,25	8,25	8,00	9,25	9,25	8,75
Capacità - Nominale con fattore di riempimento del 110%	m ³	6,70	6,70	6,30	7,00	7,00	6,70	7,70	7,70	7,40
	yd ³	8,75	8,75	8,25	9,25	9,25	8,75	10,00	10,00	9,75
Larghezza	mm	3.602	3.665	3.665	3.602	3.665	3.665	3.602	3.665	3.665
	ft/"	11'9"	12'0"	12'0"	11'9"	12'0"	12'0"	11'9"	12'0"	12'0"
16† Luce di scarico alla massima altezza di sollevamento e scarico a 45°	mm	3.362	3.194	3.194	3.325	3.156	3.156	3.275	3.106	3.106
	ft/"	11'0"	10'5"	10'5"	10'10"	10'4"	10'4"	10'8"	10'2"	10'2"
17† Sbraccio alla massima altezza di sollevamento e scarico a 45°	mm	1.569	1.703	1.703	1.602	1.735	1.735	1.644	1.776	1.776
	ft/"	5'1"	5'7"	5'7"	5'3"	5'8"	5'8"	5'4"	5'9"	5'9"
Sbraccio con braccio di sollevamento orizzontale e benna a terra	mm	3.257	3.468	3.468	3.307	3.518	3.518	3.374	3.585	3.585
	ft/"	10'8"	11'4"	11'4"	10'10"	11'6"	11'6"	11'0"	11'9"	11'9"
A† Profondità di scavo	mm	119	119	84	119	119	84	119	119	84
	"	4,6"	4,6"	3,3"	4,6"	4,6"	3,3"	4,6"	4,6"	3,3"
12† Lunghezza totale	mm	10.184	10.419	10.419	10.234	10.469	10.469	10.301	10.536	10.536
	ft/"	33'5"	34'3"	34'3"	33'7"	34'5"	34'5"	33'10"	34'7"	34'7"
B† Altezza totale con benna alla massima altezza di sollevamento	mm	6.590	6.590	6.590	6.639	6.639	6.639	6.706	6.706	6.706
	ft/"	21'8"	21'8"	21'8"	21'10"	21'10"	21'10"	22'0"	22'0"	22'0"
Raggio di sterzata della pala con benna in posizione di trasporto	mm	7.885	7.993	7.993	7.900	8.009	8.009	7.921	8.030	8.030
	ft/"	25'11"	26'3"	26'3"	26'0"	26'4"	26'4"	26'0"	26'5"	26'5"
Carico statico di ribaltamento, con telaio in linea (ISO)*	kg	24.782	24.683	25.102	24.573	24.474	24.904	24.339	24.239	24.655
	lb	54.619	54.401	55.326	54.160	53.941	54.889	53.643	53.422	54.341
Carico statico di ribaltamento, con telaio in linea (pneumatico rigido)*	kg	26.088	25.989	26.426	25.888	25.788	26.234	25.661	25.560	25.993
	lb	57.500	57.280	58.244	57.058	56.837	57.821	56.559	56.336	57.288
Carico statico di ribaltamento, con telaio articolato (ISO)*	kg	21.110	21.011	21.400	20.910	20.810	21.209	20.685	20.585	20.972
	lb	46.526	46.308	47.165	46.086	45.867	46.744	45.590	45.370	46.222
Carico statico di ribaltamento, con telaio articolato (pneumatico rigido)*	kg	22.418	22.318	22.724	22.226	22.126	22.540	22.009	21.908	22.310
	lb	49.410	49.191	50.085	48.987	48.766	49.678	48.509	48.286	49.171
Forza di strappo (§)	kN	262	262	281	253	253	271	242	242	258
	lbf	59.060	58.913	63.246	57.055	56.907	60.981	54.561	54.413	58.177
Peso operativo*	kg	35.510	35.582	35.422	35.641	35.713	35.553	35.782	35.854	35.694
	lb	78.264	78.423	78.070	78.552	78.712	78.359	78.863	79.023	78.670

* I carichi statici di ribaltamento e i pesi operativi indicati fanno riferimento a una macchina configurata con pneumatici radiali Bridgestone 875/65R29 VLTS L4, con serbatoi pieni, operatore, contrappeso standard, controllo dell'assetto, avviamento a freddo, parafanghi basculanti, Product Link, differenziali a slittamento limitato, protezione trasmissione, impianto dello sterzo secondario e insonorizzazione.

† Figura mostrata nelle tabelle delle dimensioni.

***Le caratteristiche tecniche della benna da roccia vengono fornite sulla base di pneumatici radiali Bridgestone 33/65R29 VSDL L5.

(§) Misurata a 102 mm (4") posteriormente rispetto al tagliente con il perno di articolazione della benna quale punto di incernieramento in conformità allo standard SAE J732C.

(§) Le caratteristiche tecniche e i valori nominali sono conformi a tutti gli standard applicabili raccomandati dalla Society of Automotive Engineers, inclusi i valori nominali della pala regolamentati dallo standard SAE J732C.

(ISO) Piena conformità alle Sezioni da 1 a 6 dello standard ISO 14397-1:2007, che richiede una verifica del 2% tra i calcoli e le prove.

(Pneumatico rigido) Conformità allo standard ISO 14397-1:2007, Sezioni da 1 a 5.

La disponibilità di altre benne e le offerte variano in funzione della zona. Rivolgetevi al vostro dealer Cat per ulteriori dettagli.

Caratteristiche tecniche della pala gommata 982 XE

Caratteristiche tecniche - Benne (continua)

Leverismo			Leverismo standard											
Tipo di benna			Per uso generale - Attacco imperniato - Abrasione						Uso generale - Attacco imperniato - HD					
Tipo di tagliente			Taglienti imbullonati			Denti e segmenti Estremità			Taglienti imbullonati			Denti e segmenti Estremità		
Capacità - Nominale	m ³		7,50	7,50	7,20	8,20	8,20	7,90	7,50	7,50	7,00			
	yd ³		9,75	9,75	9,50	10,75	10,75	10,25	9,75	9,75	9,25			
Capacità - Nominale con fattore di riempimento del 110%	m ³		8,30	8,30	7,90	9,00	9,00	8,70	8,30	8,30	7,70			
	yd ³		10,75	10,75	10,25	11,75	11,75	11,50	10,75	10,75	10,00			
Larghezza	mm		3.602	3.665	3.665	3.602	3.665	3.665	3.602	3.665	3.665			
	ft/"		11'9"	12'0"	12'0"	11'9"	12'0"	12'0"	11'9"	12'0"	12'0"			
16 † Luce di scarico alla massima altezza di sollevamento e scarico a 45°	mm		3.224	3.055	3.055	3.151	2.981	2.981	3.234	3.064	3.064			
	ft/"		10'6"	10'0"	10'0"	10'4"	9'9"	9'9"	10'7"	10'0"	10'0"			
17 † Sbraccio alla massima altezza di sollevamento e scarico a 45°	mm		1.689	1.820	1.820	1.755	1.885	1.885	1.697	1.828	1.828			
	ft/"		5'6"	5'11"	5'11"	5'9"	6'2"	6'2"	5'6"	6'0"	6'0"			
Sbraccio con braccio di sollevamento orizzontale e benna a terra	mm		3.442	3.653	3.653	3.542	3.753	3.753	3.442	3.653	3.653			
	ft/"		11'3"	11'11"	11'11"	11'7"	12'3"	12'3"	11'3"	11'11"	11'11"			
A † Profondità di scavo	mm		119	119	84	119	119	84	107	107	72			
	"		4,6"	4,6"	3,3"	4,6"	4,6"	3,3"	4,2"	4,2"	2,8"			
12 † Lunghezza totale	mm		10.369	10.604	10.604	10.469	10.704	10.704	10.362	10.597	10.597			
	ft/"		34'1"	34'10"	34'10"	34'5"	35'2"	35'2"	34'0"	34'10"	34'10"			
B † Altezza totale con benna alla massima altezza di sollevamento	mm		6.773	6.773	6.773	6.868	6.868	6.868	6.777	6.777	6.777			
	ft/"		22'3"	22'3"	22'3"	22'7"	22'7"	22'7"	22'3"	22'3"	22'3"			
Raggio di sterzata della pala con benna in posizione di trasporto	mm		7.943	8.052	8.052	7.974	8.085	8.085	7.938	8.048	8.048			
	ft/"		26'1"	26'5"	26'5"	26'2"	26'7"	26'7"	26'1"	26'5"	26'5"			
Carico statico di ribaltamento, con telaio in linea (ISO)*	kg		24.134	24.033	24.449	23.806	23.705	24.107	23.444	23.343	21.902			
	lb		53.192	52.970	53.887	52.470	52.245	53.133	51.670	51.448	48.273			
Carico statico di ribaltamento, con telaio in linea (pneumatico rigido)*	kg		25.465	25.363	25.794	25.148	25.045	25.462	24.770	24.669	22.980			
	lb		56.124	55.900	56.851	55.426	55.199	56.119	54.594	54.370	50.649			
Carico statico di ribaltamento, con telaio articolato (ISO)*	kg		20.491	20.390	20.776	20.178	20.076	20.451	19.795	19.694	18.520			
	lb		45.163	44.940	45.791	44.473	44.249	45.075	43.629	43.407	40.818			
Carico statico di ribaltamento, con telaio articolato (pneumatico rigido)*	kg		21.823	21.721	22.122	21.520	21.417	21.807	21.123	21.021	19.612			
	lb		48.097	47.873	48.757	47.432	47.205	48.062	46.555	46.331	43.225			
Forza di strappo (§)	kN		232	231	247	218	217	231	229	229	244			
	lbf		52.243	52.094	55.582	49.093	48.944	52.078	51.650	51.508	54.960			
Peso operativo*	kg		35.888	35.960	35.800	36.073	36.145	35.985	36.564	36.636	36.476			
	lb		79.097	79.256	78.903	79.505	79.664	79.311	80.587	80.746	80.393			

* I carichi statici di ribaltamento e i pesi operativi indicati fanno riferimento a una macchina configurata con pneumatici radiali Bridgestone 875/65R29 VLTS L4, con serbatoi pieni, operatore, contrappeso standard, controllo dell'assetto, avviamento a freddo, parafanghi basculanti, Product Link, differenziali a slittamento limitato, protezione trasmissione, impianto dello sterzo secondario e insonorizzazione.

† Figura mostrata nelle tabelle delle dimensioni.

***Le caratteristiche tecniche della benna da roccia vengono fornite sulla base di pneumatici radiali Bridgestone 33/65R29 VSDL L5.

(§) Misurata a 102 mm (4") posteriormente rispetto al tagliente con il perno di articolazione della benna quale punto di incernieramento in conformità allo standard SAE J732C.

(§) Le caratteristiche tecniche e i valori nominali sono conformi a tutti gli standard applicabili raccomandati dalla Society of Automotive Engineers, inclusi i valori nominali della pala regolamentati dallo standard SAE J732C.

(ISO) Piena conformità alle Sezioni da 1 a 6 dello standard ISO 14397-1:2007, che richiede una verifica del 2% tra i calcoli e le prove.

(Pneumatico rigido) Conformità allo standard ISO 14397-1:2007, Sezioni da 1 a 5.

La disponibilità di altre benne e le offerte variano in funzione della zona. Rivolgetevi al vostro dealer Cat per ulteriori dettagli.

Caratteristiche tecniche della pala gommata 982 XE

Caratteristiche tecniche - Benne (continua)

Leverismo		Leverismo standard									
Tipo di benna		Uso generale - Attacco imperniato - HD			Per uso generale - Attacco imperniato - Abrasione						
Tipo di tagliente		Taglienti imbullonati	Denti e segmenti	Estremità	Taglienti imbullonati	Denti e segmenti	Estremità	Taglienti imbullonati	Denti e segmenti	Estremità	
Capacità - Nominale	m ³	6,40	6,40	6,10	7,00	7,00	6,60	6,10	6,10	5,80	
	yd ³	8,25	8,25	8,00	9,25	9,25	8,75	8,00	8,00	7,50	
Capacità - Nominale con fattore di riempimento del 110%	m ³	7,00	7,00	6,70	7,70	7,70	7,30	6,70	6,70	6,40	
	yd ³	9,25	9,25	8,75	10,00	10,00	9,50	8,75	8,75	8,25	
Larghezza	mm	3.602	3.665	3.665	3.646	3.709	3.709	3.602	3.665	3.665	
	ft/"	11'9"	12'0"	12'0"	11'11"	12'2"	12'2"	11'9"	12'0"	12'0"	
16† Luce di scarico alla massima altezza di sollevamento e scarico a 45°	mm	3.334	3.166	3.166	3.282	3.113	3.113	3.362	3.194	3.194	
	ft/"	10'11"	10'4"	10'4"	10'9"	10'2"	10'2"	11'0"	10'5"	10'5"	
17† Sbraccio alla massima altezza di sollevamento e scarico a 45°	mm	1.610	1.743	1.743	1.652	1.785	1.785	1.569	1.703	1.703	
	ft/"	5'3"	5'8"	5'8"	5'5"	5'10"	5'10"	5'1"	5'7"	5'7"	
Sbraccio con braccio di sollevamento orizzontale e benna a terra	mm	3.307	3.518	3.518	3.375	3.586	3.586	3.257	3.468	3.468	
	ft/"	10'10"	11'6"	11'6"	11'0"	11'9"	11'9"	10'8"	11'4"	11'4"	
A† Profondità di scavo	mm	107	107	72	109	109	74	119	119	84	
	"	4,2"	4,2"	2,8"	4,2"	4,2"	2,9"	4,6"	4,6"	3,3"	
12† Lunghezza totale	mm	10.227	10.462	10.462	10.296	10.531	10.531	10.184	10.419	10.419	
	ft/"	33'7"	34'4"	34'4"	33'10"	34'7"	34'7"	33'5"	34'3"	34'3"	
B† Altezza totale con benna alla massima altezza di sollevamento	mm	6.621	6.621	6.621	6.706	6.706	6.706	6.572	6.572	6.572	
	ft/"	21'9"	21'9"	21'9"	22'0"	22'0"	22'0"	21'7"	21'7"	21'7"	
Raggio di sterzata della pala con benna in posizione di trasporto	mm	7.896	8.005	8.005	7.937	8.046	8.046	7.885	7.993	7.993	
	ft/"	25'11"	26'4"	26'4"	26'1"	26'5"	26'5"	25'11"	26'3"	26'3"	
Carico statico di ribaltamento, con telaio in linea (ISO)*	kg	23.902	23.803	24.084	24.453	24.353	24.755	24.684	24.586	25.072	
	lb	52.681	52.462	53.082	53.896	53.675	54.561	54.404	54.187	55.259	
Carico statico di ribaltamento, con telaio in linea (pneumatico rigido)*	kg	25.210	25.110	25.400	25.777	25.676	26.091	25.999	25.899	26.396	
	lb	55.563	55.342	55.983	56.812	56.590	57.504	57.302	57.083	58.176	
Carico statico di ribaltamento, con telaio articolato (ISO)*	kg	20.238	20.139	20.410	20.795	20.695	21.069	21.021	20.922	21.369	
	lb	44.606	44.387	44.984	45.833	45.612	46.438	46.331	46.113	47.098	
Carico statico di ribaltamento, con telaio articolato (pneumatico rigido)*	kg	21.548	21.448	21.727	22.119	22.018	22.405	22.337	22.237	22.694	
	lb	47.492	47.271	47.887	48.751	48.529	49.382	49.231	49.012	50.018	
Forza di strappo (§)	kN	251	250	268	243	242	259	262	262	281	
	lbf	56.526	56.385	60.425	54.616	54.473	58.238	59.039	58.891	63.223	
Peso operativo*	kg	36.279	36.351	36.191	35.634	35.706	35.546	35.543	35.615	35.455	
	lb	79.959	80.118	79.765	78.537	78.696	78.343	78.336	78.496	78.143	

* I carichi statici di ribaltamento e i pesi operativi indicati fanno riferimento a una macchina configurata con pneumatici radiali Bridgestone 875/65R29 VLTS L4, con serbatoi pieni, operatore, contrappeso standard, controllo dell'assetto, avviamento a freddo, parafanghi basculanti, Product Link, differenziali a slittamento limitato, protezione trasmissione, impianto dello sterzo secondario e insonorizzazione.

† Figura mostrata nelle tabelle delle dimensioni.

***Le caratteristiche tecniche della benna da roccia vengono fornite sulla base di pneumatici radiali Bridgestone 33/65R29 VSDL L5.

(§) Misurata a 102 mm (4") posteriormente rispetto al tagliente con il perno di articolazione della benna quale punto di incernieramento in conformità allo standard SAE J732C.

(§) Le caratteristiche tecniche e i valori nominali sono conformi a tutti gli standard applicabili raccomandati dalla Society of Automotive Engineers, inclusi i valori nominali della pala regolamentati dallo standard SAE J732C.

(ISO) Piena conformità alle Sezioni da 1 a 6 dello standard ISO 14397-1:2007, che richiede una verifica del 2% tra i calcoli e le prove.

(Pneumatico rigido) Conformità allo standard ISO 14397-1:2007, Sezioni da 1 a 5.

La disponibilità di altre benne e le offerte variano in funzione della zona. Rivolgetevi al vostro dealer Cat per ulteriori dettagli.

Caratteristiche tecniche della pala gommata 982 XE

Caratteristiche tecniche - Benne (continua)

Leverismo		Leverismo standard					
Tipo di benna		Per uso generale - Con gancio - Fusion™			Per uso generale - Con gancio - Fusion - Abrasion		
Tipo di tagliente		Taglienti imbullonati	Denti e segmenti	Estremità	Taglienti imbullonati	Denti e segmenti	Estremità
Capacità - Nominale	m ³	6,00	6,00	5,70	6,70	6,70	6,50
	yd ³	7,75	7,75	7,50	8,75	8,75	8,50
Capacità - Nominale con fattore di riempimento del 110%	m ³	6,60	6,60	6,30	7,40	7,40	7,20
	yd ³	8,75	8,75	8,25	9,75	9,75	9,50
Larghezza	mm	3.602	3.698	3.698	3.602	3.698	3.698
	ft/"	11'9"	12'1"	12'1"	11'9"	12'1"	12'1"
16 † Luce di scarico alla massima altezza di sollevamento e scarico a 45°	mm	3.247	3.059	3.059	3.168	2.979	2.979
	ft/"	10'7"	10'0"	10'0"	10'4"	9'9"	9'9"
17 † Sbraccio alla massima altezza di sollevamento e scarico a 45°	mm	1.695	1.853	1.853	1.760	1.916	1.916
	ft/"	5'6"	6'0"	6'0"	5'9"	6'3"	6'3"
Sbraccio con braccio di sollevamento orizzontale e benna a terra	mm	3.426	3.668	3.668	3.530	3.772	3.772
	ft/"	11'2"	12'0"	12'0"	11'6"	12'4"	12'4"
A † Profondità di scavo	mm	129	129	84	129	129	84
	"	5,1"	5,1"	3,3"	5,1"	5,1"	3,3"
12 † Lunghezza totale	mm	10.360	10.626	10.626	10.464	10.730	10.730
	ft/"	34'0"	34'11"	34'11"	34'4"	35'3"	35'3"
B † Altezza totale con benna alla massima altezza di sollevamento	mm	6.658	6.658	6.658	6.756	6.756	6.756
	ft/"	21'11"	21'11"	21'11"	22'2"	22'2"	22'2"
Raggio di sterzata della pala con benna in posizione di trasporto	mm	7.937	8.074	8.074	7.971	8.109	8.109
	ft/"	26'1"	26'6"	26'6"	26'2"	26'8"	26'8"
Carico statico di ribaltamento, con telaio in linea (ISO)*	kg	22.637	22.547	22.958	22.277	22.188	22.591
	lb	49.893	49.693	50.600	49.099	48.903	49.791
Carico statico di ribaltamento, con telaio in linea (pneumatico rigido)*	kg	23.884	23.793	24.220	23.533	23.444	23.863
	lb	52.641	52.439	53.382	51.868	51.670	52.594
Carico statico di ribaltamento, con telaio articolato (ISO)*	kg	19.116	19.025	19.406	18.770	18.681	19.055
	lb	42.133	41.932	42.772	41.370	41.173	41.997
Carico statico di ribaltamento, con telaio articolato (pneumatico rigido)*	kg	20.368	20.277	20.673	20.031	19.942	20.330
	lb	44.892	44.690	45.564	44.150	43.952	44.809
Forza di strappo (§)	kN	232	232	247	218	217	231
	lbf	52.324	52.164	55.690	48.982	48.825	51.973
Peso operativo*	kg	36.606	36.671	36.510	36.834	36.896	36.738
	lb	80.678	80.821	80.467	81.181	81.317	80.969

* I carichi statici di ribaltamento e i pesi operativi indicati fanno riferimento a una macchina configurata con pneumatici radiali Bridgestone 875/65R29 VLTS L4, con serbatoi pieni, operatore, contrappeso standard, controllo dell'assetto, avviamento a freddo, parafanghi basculanti, Product Link, differenziali a slittamento limitato, protezione trasmissione, impianto dello sterzo secondario e insonorizzazione.

† Figura mostrata nelle tabelle delle dimensioni.

***Le caratteristiche tecniche della benna da roccia vengono fornite sulla base di pneumatici radiali Bridgestone 33/65R29 VSDL L5.

(§) Misurata a 102 mm (4") posteriormente rispetto al tagliente con il perno di articolazione della benna quale punto di incernieramento in conformità allo standard SAE J732C.

(§) Le caratteristiche tecniche e i valori nominali sono conformi a tutti gli standard applicabili raccomandati dalla Society of Automotive Engineers, inclusi i valori nominali della pala regolamentati dallo standard SAE J732C.

(ISO) Piena conformità alle Sezioni da 1 a 6 dello standard ISO 14397-1:2007, che richiede una verifica del 2% tra i calcoli e le prove.

(Pneumatico rigido) Conformità allo standard ISO 14397-1:2007, Sezioni da 1 a 5.

La disponibilità di altre benne e le offerte variano in funzione della zona. Rivolgetevi al vostro dealer Cat per ulteriori dettagli.

Caratteristiche tecniche della pala gommata 982 XE

Caratteristiche tecniche - Benne (continua)

Leverismo		Leverismo standard		
Tipo di benna		Per uso generale - Con gancio - Fusion - HD		
Tipo di tagliente		Taglienti imbullonati	Denti e segmenti	Estremità
Capacità - Nominale	m ³	6,70	6,70	6,40
	yd ³	8,75	8,75	8,25
Capacità - Nominale con fattore di riempimento del 110%	m ³	7,30	7,30	7,00
	yd ³	9,50	9,50	9,25
Larghezza	mm	3.633	3.698	3.698
	ft/"	11'11"	12'1"	12'1"
16† Luce di scarico alla massima altezza di sollevamento e scarico a 45°	mm	3.186	2.993	2.993
	ft/"	10'5"	9'9"	9'9"
17† Sbraccio alla massima altezza di sollevamento e scarico a 45°	mm	1.752	1.906	1.906
	ft/"	5'8"	6'3"	6'3"
Sbraccio con braccio di sollevamento orizzontale e benna a terra	mm	3.511	3.755	3.755
	ft/"	11'6"	12'3"	12'3"
A† Profondità di scavo	mm	124	124	84
	"	4,9"	4,9"	3,3"
12† Lunghezza totale	mm	10.442	10.713	10.713
	ft/"	34'4"	35'2"	35'2"
B† Altezza totale con benna alla massima altezza di sollevamento	mm	6.769	6.769	6.769
	ft/"	22'3"	22'3"	22'3"
Raggio di sterzata della pala con benna in posizione di trasporto	mm	7.977	8.103	8.103
	ft/"	26'3"	26'7"	26'7"
Carico statico di ribaltamento, con telaio in linea (ISO)*	kg	21.583	21.470	21.865
	lb	47.570	47.321	48.190
Carico statico di ribaltamento, con telaio in linea (pneumatico rigido)*	kg	22.835	22.721	23.131
	lb	50.328	50.077	50.982
Carico statico di ribaltamento, con telaio articolato (ISO)*	kg	18.069	17.956	18.322
	lb	39.825	39.577	40.381
Carico statico di ribaltamento, con telaio articolato (pneumatico rigido)*	kg	19.326	19.212	19.593
	lb	42.595	42.344	43.183
Forza di strappo (§)	kN	217	216	230
	lbf	48.803	48.621	51.736
Peso operativo*	kg	37.534	37.612	37.452
	lb	82.723	82.895	82.543

* I carichi statici di ribaltamento e i pesi operativi indicati fanno riferimento a una macchina configurata con pneumatici radiali Bridgestone 875/65R29 VLTS L4, con serbatoi pieni, operatore, contrappeso standard, controllo dell'assetto, avviamento a freddo, parafanghi basculanti, Product Link, differenziali a slittamento limitato, protezione trasmissione, impianto dello sterzo secondario e insonorizzazione.

† Figura mostrata nelle tabelle delle dimensioni.

***Le caratteristiche tecniche della benna da roccia vengono fornite sulla base di pneumatici radiali Bridgestone 33/65R29 VSDL L5.

(§) Misurata a 102 mm (4") posteriormente rispetto al tagliente con il perno di articolazione della benna quale punto di incernieramento in conformità allo standard SAE J732C.

(§) Le caratteristiche tecniche e i valori nominali sono conformi a tutti gli standard applicabili raccomandati dalla Society of Automotive Engineers, inclusi i valori nominali della pala regolamentati dallo standard SAE J732C.

(ISO) Piena conformità alle Sezioni da 1 a 6 dello standard ISO 14397-1:2007, che richiede una verifica del 2% tra i calcoli e le prove.

(Pneumatico rigido) Conformità allo standard ISO 14397-1:2007, Sezioni da 1 a 5.

La disponibilità di altre benne e le offerte variano in funzione della zona. Rivolgetevi al vostro dealer Cat per ulteriori dettagli.

Caratteristiche tecniche della pala gommata 982 XE

Caratteristiche tecniche - Benne (continua)

Leverismo		Leverismo standard					
Tipo di benna		Attacco imperniato - Pianale piatto			Attacco imperniato - Pianale piatto - HD		
Tipo di tagliente		Taglienti imbullonati	Denti e segmenti	Estremità	Taglienti imbullonati	Denti e segmenti	Estremità
Capacità - Nominale	m ³	6,40	6,40	6,10	7,00	7,00	6,70
	yd ³	8,25	8,25	8,00	9,25	9,25	8,75
Capacità - Nominale con fattore di riempimento del 110%	m ³	7,00	7,00	6,70	7,70	7,70	7,40
	yd ³	9,25	9,25	8,75	10,00	10,00	9,75
Larghezza	mm	3.602	3.665	3.665	3.602	3.665	3.665
	ft/"	11'9"	12'0"	12'0"	11'9"	12'0"	12'0"
16† Luce di scarico alla massima altezza di sollevamento e scarico a 45°	mm	3.246	3.069	3.069	3.198	3.021	3.021
	ft/"	10'7"	10'0"	10'0"	10'5"	9'10"	9'10"
17† Sbraccio alla massima altezza di sollevamento e scarico a 45°	mm	1.516	1.638	1.638	1.581	1.703	1.703
	ft/"	4'11"	5'4"	5'4"	5'2"	5'7"	5'7"
Sbraccio con braccio di sollevamento orizzontale e benna a terra	mm	3.321	3.532	3.532	3.401	3.612	3.612
	ft/"	10'10"	11'7"	11'7"	11'1"	11'10"	11'10"
A† Profondità di scavo	mm	119	119	84	107	107	72
	"	4,6"	4,6"	3,3"	4,2"	4,2"	2,8"
12† Lunghezza totale	mm	10.248	10.483	10.483	10.321	10.556	10.556
	ft/"	33'8"	34'5"	34'5"	33'11"	34'8"	34'8"
B† Altezza totale con benna alla massima altezza di sollevamento	mm	6.623	6.623	6.623	6.707	6.707	6.707
	ft/"	21'9"	21'9"	21'9"	22'1"	22'1"	22'1"
Raggio di sterzata della pala con benna in posizione di trasporto	mm	7.905	8.014	8.014	7.925	8.035	8.035
	ft/"	25'12"	26'4"	26'4"	25'12"	26'5"	26'5"
Carico statico di ribaltamento, con telaio in linea (ISO)*	kg	24.184	24.086	24.506	23.067	22.968	23.367
	lb	53.303	53.086	54.011	50.839	50.621	51.502
Carico statico di ribaltamento, con telaio in linea (pneumatico rigido)*	kg	25.459	25.360	25.794	24.346	24.246	24.660
	lb	56.112	55.894	56.851	53.660	53.440	54.351
Carico statico di ribaltamento, con telaio articolato (ISO)*	kg	20.574	20.476	20.865	19.461	19.362	19.733
	lb	45.346	45.129	45.986	42.892	42.674	43.492
Carico statico di ribaltamento, con telaio articolato (pneumatico rigido)*	kg	21.852	21.753	22.156	20.744	20.644	21.028
	lb	48.163	47.945	48.833	45.720	45.500	46.347
Forza di strappo (§)	kN	251	250	268	235	234	250
	lbf	56.505	56.357	60.362	52.804	52.662	56.262
Peso operativo*	kg	35.669	35.741	35.581	36.654	36.726	36.566
	lb	78.614	78.773	78.421	80.785	80.944	80.592

* I carichi statici di ribaltamento e i pesi operativi indicati fanno riferimento a una macchina configurata con pneumatici radiali Bridgestone 875/65R29 VLTS L4, con serbatoi pieni, operatore, contrappeso standard, controllo dell'assetto, avviamento a freddo, parafanghi basculanti, Product Link, differenziali a slittamento limitato, protezione trasmissione, impianto dello sterzo secondario e insonorizzazione.

† Figura mostrata nelle tabelle delle dimensioni.

***Le caratteristiche tecniche della benna da roccia vengono fornite sulla base di pneumatici radiali Bridgestone 33/65R29 VSDL L5.

(§) Misurata a 102 mm (4") posteriormente rispetto al tagliente con il perno di articolazione della benna quale punto di incernieramento in conformità allo standard SAE J732C.

(§) Le caratteristiche tecniche e i valori nominali sono conformi a tutti gli standard applicabili raccomandati dalla Society of Automotive Engineers, inclusi i valori nominali della pala regolamentati dallo standard SAE J732C.

(ISO) Piena conformità alle Sezioni da 1 a 6 dello standard ISO 14397-1:2007, che richiede una verifica del 2% tra i calcoli e le prove.

(Pneumatico rigido) Conformità allo standard ISO 14397-1:2007, Sezioni da 1 a 5.

La disponibilità di altre benne e le offerte variano in funzione della zona. Rivolgetevi al vostro dealer Cat per ulteriori dettagli.

Caratteristiche tecniche della pala gommata 982 XE

Caratteristiche tecniche - Benne (continua)

Leverismo		Leverismo standard		
Tipo di benna		Con gancio - Fusion - Pianale piatto - Abrasion		
Tipo di tagliente		Taglienti imbullonati	Denti e segmenti	Estremità
Capacità - Nominale	m ³	6,00	6,00	5,70
	yd ³	7,75	7,75	7,50
Capacità - Nominale con fattore di riempimento del 110%	m ³	6,60	6,60	6,30
	yd ³	8,75	8,75	8,25
Larghezza	mm	3.602	3.698	3.698
	ft/"	11'9"	12'1"	12'1"
16 † Luce di scarico alla massima altezza di sollevamento e scarico a 45°	mm	3.145	2.946	2.946
	ft/"	10'3"	9'8"	9'8"
17 † Sbraccio alla massima altezza di sollevamento e scarico a 45°	mm	1.602	1.745	1.745
	ft/"	5'3"	5'8"	5'8"
Sbraccio con braccio di sollevamento orizzontale e benna a terra	mm	3.453	3.695	3.695
	ft/"	11'3"	12'1"	12'1"
A † Profondità di scavo	mm	129	129	84
	"	5,1"	5,1"	3,3"
12 † Lunghezza totale	mm	10.387	10.653	10.653
	ft/"	34'1"	35'0"	35'0"
B † Altezza totale con benna alla massima altezza di sollevamento	mm	6.659	6.659	6.659
	ft/"	21'11"	21'11"	21'11"
Raggio di sterzata della pala con benna in posizione di trasporto	mm	7.946	8.083	8.083
	ft/"	26'1"	26'7"	26'7"
Carico statico di ribaltamento, con telaio in linea (ISO)*	kg	22.229	22.139	22.524
	lb	48.993	48.795	49.644
Carico statico di ribaltamento, con telaio in linea (pneumatico rigido)*	kg	23.442	23.351	23.749
	lb	51.667	51.467	52.344
Carico statico di ribaltamento, con telaio articolato (ISO)*	kg	18.756	18.666	19.024
	lb	41.339	41.140	41.930
Carico statico di ribaltamento, con telaio articolato (pneumatico rigido)*	kg	19.976	19.886	20.256
	lb	44.028	43.828	44.645
Forza di strappo (§)	kN	228	227	243
	lbf	51.375	51.214	54.634
Peso operativo*	kg	36.690	36.755	36.594
	lb	80.863	81.007	80.652

* I carichi statici di ribaltamento e i pesi operativi indicati fanno riferimento a una macchina configurata con pneumatici radiali Bridgestone 875/65R29 VLTS L4, con serbatoi pieni, operatore, contrappeso standard, controllo dell'assetto, avviamento a freddo, parafanghi basculanti, Product Link, differenziali a slittamento limitato, protezione trasmissione, impianto dello sterzo secondario e insonorizzazione.

† Figura mostrata nelle tabelle delle dimensioni.

***Le caratteristiche tecniche della benna da roccia vengono fornite sulla base di pneumatici radiali Bridgestone 33/65R29 VSDL L5.

(§) Misurata a 102 mm (4") posteriormente rispetto al tagliente con il perno di articolazione della benna quale punto di incernieramento in conformità allo standard SAE J732C.

(§) Le caratteristiche tecniche e i valori nominali sono conformi a tutti gli standard applicabili raccomandati dalla Society of Automotive Engineers, inclusi i valori nominali della pala regolamentati dallo standard SAE J732C.

(ISO) Piena conformità alle Sezioni da 1 a 6 dello standard ISO 14397-1:2007, che richiede una verifica del 2% tra i calcoli e le prove.

(Pneumatico rigido) Conformità allo standard ISO 14397-1:2007, Sezioni da 1 a 5.

La disponibilità di altre benne e le offerte variano in funzione della zona. Rivolgetevi al vostro dealer Cat per ulteriori dettagli.

Caratteristiche tecniche della pala gommata 982 XE

Caratteristiche tecniche - Benne (continua)

Leverismo		Leverismo standard					
		Attacco imperniato - Trucoli		Attacco imperniato - Rifiuti	Attacco imperniato - Carbone	Attacco imperniato - Da roccia, lanceolato***	
Tipo di benna		Taglienti imbullonati	Taglienti imbullonati	Taglienti imbullonati	Taglienti imbullonati	Denti e segmenti	Estremità
Capacità - Nominale	m ³	12,00	17,20	10,20	8,80	5,40	5,10
	yd ³	15,75	22,50	13,25	11,50	7,00	6,75
Capacità - Nominale con fattore di riempimento del 110%	m ³	13,20	18,90	11,20	9,70	5,90	5,60
	yd ³	17,25	24,75	14,75	12,75	7,75	7,25
Larghezza	mm	4.174	4.434	3.882	3.639	3.644	3.644
	ft/"	13'8"	14'6"	12'8"	11'11"	11'11"	11'11"
16† Luce di scarico alla massima altezza di sollevamento e scarico a 45°	mm	3.019	2.737	3.051	3.015	3.150	3.150
	ft/"	9'10"	8'11"	10'0"	9'10"	10'4"	10'4"
17† Sbraccio alla massima altezza di sollevamento e scarico a 45°	mm	1.738	2.027	1.704	1.743	1.874	1.874
	ft/"	5'8"	6'7"	5'7"	5'8"	6'1"	6'1"
Sbraccio con braccio di sollevamento orizzontale e benna a terra	mm	3.638	4.042	3.592	3.645	3.637	3.637
	ft/"	11'11"	13'3"	11'9"	11'11"	11'11"	11'11"
A† Profondità di scavo	mm	122	117	124	122	79	44
	"	4,8"	4,6"	4,8"	4,8"	3,1"	1,7"
12† Lunghezza totale	mm	10.567	10.968	10.522	10.574	10.582	10.582
	ft/"	34'9"	36'0"	34'7"	34'9"	34'9"	34'9"
B† Altezza totale con benna alla massima altezza di sollevamento	mm	7.056	7.471	7.421	6.960	6.587	6.587
	ft/"	23'2"	24'7"	24'5"	22'10"	21'8"	21'8"
Raggio di sterzata della pala con benna in posizione di trasporto	mm	8.258	8.501	8.116	8.025	8.040	8.040
	ft/"	27'2"	27'11"	26'8"	26'4"	26'5"	26'5"
Carico statico di ribaltamento, con telaio in linea (ISO)*	kg	23.463	21.978	24.419	23.220	25.141	25.649
	lb	51.713	48.440	53.819	51.177	55.412	56.531
Carico statico di ribaltamento, con telaio in linea (pneumatico rigido)*	kg	24.868	23.401	25.940	24.533	26.508	27.031
	lb	54.810	51.577	57.173	54.071	58.424	59.577
Carico statico di ribaltamento, con telaio articolato (ISO)*	kg	19.813	18.407	20.702	19.658	21.336	21.823
	lb	43.669	40.570	45.629	43.327	47.026	48.099
Carico statico di ribaltamento, con telaio articolato (pneumatico rigido)*	kg	21.216	19.827	22.217	20.974	22.705	23.207
	lb	46.761	43.700	48.967	46.226	50.043	51.148
Forza di strappo (§)	kN	205	163	213	205	233	251
	lbf	46.081	36.832	47.896	46.188	52.561	56.424
Peso operativo*	kg	36.459	37.229	36.225	36.180	37.331	37.057
	lb	80.354	82.051	79.838	79.739	82.276	81.672

* I carichi statici di ribaltamento e i pesi operativi indicati fanno riferimento a una macchina configurata con pneumatici radiali Bridgestone 875/65R29 VLTS L4, con serbatoi pieni, operatore, contrappeso standard, controllo dell'assetto, avviamento a freddo, parafanghi basculanti, Product Link, differenziali a slittamento limitato, protezione trasmissione, impianto dello sterzo secondario e insonorizzazione.

† Figura mostrata nelle tabelle delle dimensioni.

***Le caratteristiche tecniche della benna da roccia vengono fornite sulla base di pneumatici radiali Bridgestone 33/65R29 VSDL L5.

(§) Misurata a 102 mm (4") posteriormente rispetto al tagliente con il perno di articolazione della benna quale punto di incernieramento in conformità allo standard SAE J732C.

(§) Le caratteristiche tecniche e i valori nominali sono conformi a tutti gli standard applicabili raccomandati dalla Society of Automotive Engineers, inclusi i valori nominali della pala regolamentati dallo standard SAE J732C.

(ISO) Piena conformità alle Sezioni da 1 a 6 dello standard ISO 14397-1:2007, che richiede una verifica del 2% tra i calcoli e le prove.

(Pneumatico rigido) Conformità allo standard ISO 14397-1:2007, Sezioni da 1 a 5.

La disponibilità di altre benne e le offerte variano in funzione della zona. Rivolgetevi al vostro dealer Cat per ulteriori dettagli.

Caratteristiche tecniche della pala gommata 982 XE

Caratteristiche tecniche - Benne (continua)

Leverismo		Leverismo standard			
Tipo di benna		Attacco imperniato - Da roccia, lanceolato***		Attacco imperniato - Da roccia, lanceolata - HD***	
Tipo di tagliante		Estremità	Denti e segmenti	Estremità	Denti e segmenti
Capacità - Nominale	m ³	5,10	5,40	5,60	5,80
	yd ³	6,75	7,00	7,25	7,50
Capacità - Nominale con fattore di riempimento del 110%	m ³	5,60	5,90	6,20	6,40
	yd ³	7,25	7,75	8,00	8,25
Larghezza	mm	3.663	3.663	3.663	3.663
	ft/"	12'0"	12'0"	12'0"	12'0"
16† Luce di scarico alla massima altezza di sollevamento e scarico a 45°	mm	3.183	3.183	3.139	3.139
	ft/"	10'5"	10'5"	10'3"	10'3"
17† Sbraccio alla massima altezza di sollevamento e scarico a 45°	mm	1.884	1.884	1.908	1.908
	ft/"	6'2"	6'2"	6'3"	6'3"
Sbraccio con braccio di sollevamento orizzontale e benna a terra	mm	3.620	3.620	3.670	3.670
	ft/"	11'10"	11'10"	12'0"	12'0"
A† Profondità di scavo	mm	35	70	35	70
	"	1,3"	2,7"	1,3"	2,7"
12† Lunghezza totale	mm	10.557	10.557	10.607	10.607
	ft/"	34'8"	34'8"	34'10"	34'10"
B† Altezza totale con benna alla massima altezza di sollevamento	mm	6.577	6.577	6.622	6.622
	ft/"	21'7"	21'7"	21'9"	21'9"
Raggio di sterzata della pala con benna in posizione di trasporto	mm	8.038	8.038	8.054	8.054
	ft/"	26'5"	26'5"	26'6"	26'6"
Carico statico di ribaltamento, con telaio in linea (ISO)*	kg	25.283	24.752	25.101	24.562
	lb	55.724	54.554	55.323	54.136
Carico statico di ribaltamento, con telaio in linea (pneumatico rigido)*	kg	26.660	26.118	26.488	25.933
	lb	58.760	57.564	58.379	57.157
Carico statico di ribaltamento, con telaio articolato (ISO)*	kg	21.452	20.940	21.277	20.758
	lb	47.282	46.153	46.894	45.751
Carico statico di ribaltamento, con telaio articolato (pneumatico rigido)*	kg	22.832	22.308	22.665	22.131
	lb	50.322	49.168	49.953	48.777
Forza di strappo (§)	kN	252	234	244	227
	lbf	56.738	52.777	54.856	51.096
Peso operativo*	kg	37.454	37.756	37.568	37.869
	lb	82.548	83.213	82.799	83.464

* I carichi statici di ribaltamento e i pesi operativi indicati fanno riferimento a una macchina configurata con pneumatici radiali Bridgestone 875/65R29 VLTS L4, con serbatoi pieni, operatore, contrappeso standard, controllo dell'assetto, avviamento a freddo, parafanghi basculanti, Product Link, differenziali a slittamento limitato, protezione trasmissione, impianto dello sterzo secondario e insonorizzazione.

† Figura mostrata nelle tabelle delle dimensioni.

***Le caratteristiche tecniche della benna da roccia vengono fornite sulla base di pneumatici radiali Bridgestone 33/65R29 VSDL L5.

(§) Misurata a 102 mm (4") posteriormente rispetto al tagliante con il perno di articolazione della benna quale punto di incernieramento in conformità allo standard SAE J732C.

(§) Le caratteristiche tecniche e i valori nominali sono conformi a tutti gli standard applicabili raccomandati dalla Society of Automotive Engineers, inclusi i valori nominali della pala regolamentati dallo standard SAE J732C.

(ISO) Piena conformità alle Sezioni da 1 a 6 dello standard ISO 14397-1:2007, che richiede una verifica del 2% tra i calcoli e le prove.

(Pneumatico rigido) Conformità allo standard ISO 14397-1:2007, Sezioni da 1 a 5.

La disponibilità di altre benne e le offerte variano in funzione della zona. Rivolgetevi al vostro dealer Cat per ulteriori dettagli.

Caratteristiche tecniche della pala gommata 982 XE

Caratteristiche tecniche - Benne (continua)

Leverismo			Leverismo standard	
Tipo di benna		Con gancio - Fusion - Trucioli	Con gancio - Fusion - Da roccia, lanceolata - HD***	
Tipo di tagliente		Taglienti imbullonati	Denti e segmenti	Estremità
Capacità - Nominale	m ³	16,70	4,90	4,80
	yd ³	21,75	6,50	6,25
Capacità - Nominale con fattore di riempimento del 110%	m ³	18,40	5,40	5,30
	yd ³	24,00	7,00	7,00
Larghezza	mm	4.433	3.663	3.663
	ft/"	14'6"	12'0"	12'0"
16† Luce di scarico alla massima altezza di sollevamento e scarico a 45°	mm	2.618	3.089	3.089
	ft/"	8'7"	10'1"	10'1"
17† Sbraccio alla massima altezza di sollevamento e scarico a 45°	mm	2.150	2.024	2.024
	ft/"	7'0"	6'7"	6'7"
Sbraccio con braccio di sollevamento orizzontale e benna a terra	mm	4.213	3.783	3.783
	ft/"	13'9"	12'4"	12'4"
A† Profondità di scavo	mm	114	89	44
	"	4,5"	3,5"	1,7"
12† Lunghezza totale	mm	11.137	10.733	10.733
	ft/"	36'7"	35'3"	35'3"
B† Altezza totale con benna alla massima altezza di sollevamento	mm	7.513	6.606	6.606
	ft/"	24'8"	21'9"	21'9"
Raggio di sterzata della pala con benna in posizione di trasporto	mm	8.559	8.098	8.098
	ft/"	28'1"	26'7"	26'7"
Carico statico di ribaltamento, con telaio in linea (ISO)*	kg	19.819	22.642	23.205
	lb	43.682	49.903	51.144
Carico statico di ribaltamento, con telaio in linea (pneumatico rigido)*	kg	21.165	23.933	24.504
	lb	46.648	52.748	54.008
Carico statico di ribaltamento, con telaio articolato (ISO)*	kg	16.381	18.989	19.541
	lb	36.104	41.852	43.069
Carico statico di ribaltamento, con telaio articolato (pneumatico rigido)*	kg	17.727	20.286	20.847
	lb	39.071	44.712	45.946
Forza di strappo (§)	kN	147	212	228
	lbf	33.163	47.830	51.431
Peso operativo*	kg	38.542	38.746	38.375
	lb	84.945	85.395	84.577

* I carichi statici di ribaltamento e i pesi operativi indicati fanno riferimento a una macchina configurata con pneumatici radiali Bridgestone 875/65R29 VLTS L4, con serbatoi pieni, operatore, contrappeso standard, controllo dell'assetto, avviamento a freddo, parafanghi basculanti, Product Link, differenziali a slittamento limitato, protezione trasmissione, impianto dello sterzo secondario e insonorizzazione.

† Figura mostrata nelle tabelle delle dimensioni.

***Le caratteristiche tecniche della benna da roccia vengono fornite sulla base di pneumatici radiali Bridgestone 33/65R29 VSDL L5.

(§) Misurata a 102 mm (4") posteriormente rispetto al tagliente con il perno di articolazione della benna quale punto di incernieramento in conformità allo standard SAE J732C.

(§) Le caratteristiche tecniche e i valori nominali sono conformi a tutti gli standard applicabili raccomandati dalla Society of Automotive Engineers, inclusi i valori nominali della pala regolamentati dallo standard SAE J732C.

(ISO) Piena conformità alle Sezioni da 1 a 6 dello standard ISO 14397-1:2007, che richiede una verifica del 2% tra i calcoli e le prove.

(Pneumatico rigido) Conformità allo standard ISO 14397-1:2007, Sezioni da 1 a 5.

La disponibilità di altre benne e le offerte variano in funzione della zona. Rivolgetevi al vostro dealer Cat per ulteriori dettagli.

Caratteristiche tecniche della pala gommata 982 XE

Caratteristiche tecniche - Benne (continua)

Leverismo		Braccio lungo (High Lift)								
Tipo di benna		Attacco imperniato - Abrasion								
Tipo di tagliente		Taglienti			Denti e			Denti e		
		imbullonati	segmenti	Estremità	imbullonati	segmenti	Estremità	imbullonati	segmenti	Estremità
Capacità - Nominale	m ³	6,40	6,40	6,10	7,00	7,00	6,70	7,50	7,50	7,20
	yd ³	8,25	8,25	8,00	9,25	9,25	8,75	9,75	9,75	9,50
Capacità - Nominale con fattore di riempimento del 110%	m ³	7,00	7,00	6,70	7,70	7,70	7,40	8,30	8,30	7,90
	yd ³	9,25	9,25	8,75	10,00	10,00	9,75	10,75	10,75	10,25
Larghezza	mm	3.602	3.665	3.665	3.602	3.665	3.665	3.602	3.665	3.665
	ft/"	11'9"	12'0"	12'0"	11'9"	12'0"	12'0"	11'9"	12'0"	12'0"
16† Luce di scarico alla massima altezza di sollevamento e scarico a 45°	mm	3.734	3.565	3.565	3.684	3.515	3.515	3.633	3.464	3.464
	ft/"	12'3"	11'8"	11'8"	12'1"	11'6"	11'6"	11'11"	11'4"	11'4"
17† Sbraccio alla massima altezza di sollevamento e scarico a 45°	mm	1.663	1.796	1.796	1.706	1.838	1.838	1.750	1.881	1.881
	ft/"	5'5"	5'10"	5'10"	5'7"	6'0"	6'0"	5'8"	6'2"	6'2"
Sbraccio con braccio di sollevamento orizzontale e benna a terra	mm	3.647	3.859	3.859	3.714	3.926	3.926	3.782	3.994	3.994
	ft/"	11'11"	12'7"	12'7"	12'2"	12'10"	12'10"	12'4"	13'1"	13'1"
A† Profondità di scavo	mm	119	119	84	119	119	84	119	119	84
	"	4,6"	4,6"	3,3"	4,6"	4,6"	3,3"	4,6"	4,6"	3,3"
12† Lunghezza totale	mm	10.742	10.974	10.974	10.809	11.041	11.041	10.877	11.109	11.109
	ft/"	35'3"	36'1"	36'1"	35'6"	36'3"	36'3"	35'9"	36'6"	36'6"
B† Altezza totale con benna alla massima altezza di sollevamento	mm	7.048	7.048	7.048	7.115	7.115	7.115	7.182	7.182	7.182
	ft/"	23'2"	23'2"	23'2"	23'5"	23'5"	23'5"	23'7"	23'7"	23'7"
Raggio di sterzata della pala con benna in posizione di trasporto	mm	8.082	8.198	8.198	8.104	8.220	8.220	8.127	8.243	8.243
	ft/"	26'7"	26'11"	26'11"	26'8"	27'0"	27'0"	26'8"	27'1"	27'1"
Carico statico di ribaltamento, con telaio in linea (ISO)*	kg	22.386	22.289	22.674	22.165	22.068	22.442	21.975	21.878	22.251
	lb	49.339	49.126	49.974	48.853	48.638	49.462	48.434	48.219	49.042
Carico statico di ribaltamento, con telaio in linea (pneumatico rigido)*	kg	23.473	23.376	23.772	23.259	23.162	23.546	23.076	22.978	23.362
	lb	51.735	51.521	52.394	51.264	51.049	51.896	50.861	50.644	51.491
Carico statico di ribaltamento, con telaio articolato (ISO)*	kg	18.906	18.809	19.167	18.694	18.597	18.945	18.513	18.415	18.764
	lb	41.670	41.456	42.245	41.202	40.988	41.756	40.804	40.588	41.356
Carico statico di ribaltamento, con telaio articolato (pneumatico rigido)*	kg	20.014	19.917	20.285	19.809	19.711	20.069	19.634	19.536	19.894
	lb	44.111	43.897	44.709	43.659	43.443	44.234	43.275	43.058	43.848
Forza di strappo (§)	kN	244	243	261	233	233	249	223	223	238
	lbf	54.909	54.788	58.724	52.499	52.377	56.013	50.259	50.135	53.505
Peso operativo*	kg	36.731	36.803	36.643	36.872	36.944	36.784	36.978	37.050	36.890
	lb	80.954	81.113	80.760	81.265	81.424	81.071	81.498	81.658	81.305

* I carichi statici di ribaltamento e i pesi operativi indicati fanno riferimento a una macchina configurata con pneumatici radiali Bridgestone 875/65R29 VLTS L4, con serbatoi pieni, operatore, contrappeso standard, controllo dell'assetto, avviamento a freddo, parafanghi basculanti, Product Link, differenziali a slittamento limitato, protezione trasmissione, impianto dello sterzo secondario e insonorizzazione.

† Figura mostrata nelle tabelle delle dimensioni.

***Le caratteristiche tecniche della benna da roccia vengono fornite sulla base di pneumatici radiali Bridgestone 33/65R29 VSDL L5.

(§) Misurata a 102 mm (4") posteriormente rispetto al tagliente con il perno di articolazione della benna quale punto di incernieramento in conformità allo standard SAE J732C.

(§) Le caratteristiche tecniche e i valori nominali sono conformi a tutti gli standard applicabili raccomandati dalla Society of Automotive Engineers, inclusi i valori nominali della pala regolamentati dallo standard SAE J732C.

(ISO) Piena conformità alle Sezioni da 1 a 6 dello standard ISO 14397-1:2007, che richiede una verifica del 2% tra i calcoli e le prove.

(Pneumatico rigido) Conformità allo standard ISO 14397-1:2007, Sezioni da 1 a 5.

La disponibilità di altre benne e le offerte variano in funzione della zona. Rivolgetevi al vostro dealer Cat per ulteriori dettagli.

Caratteristiche tecniche della pala gommata 982 XE

Caratteristiche tecniche - Benne (continua)

Leverismo		Braccio lungo (High Lift)								
Tipo di benna		Attacco imperniato - Abrasion			Attacco imperniato - HD					
Tipo di tagliente		Taglienti imbullonati	Denti e segmenti	Estremità	Taglienti imbullonati	Denti e segmenti	Estremità	Taglienti imbullonati	Denti e segmenti	Estremità
Capacità - Nominale	m ³	8,20	8,20	7,90	7,50	7,50	7,00	6,40	6,40	6,10
	yd ³	10,75	10,75	10,25	9,75	9,75	9,25	8,25	8,25	8,00
Capacità - Nominale con fattore di riempimento del 110%	m ³	9,00	9,00	8,70	8,30	8,30	7,70	7,00	7,00	6,70
	yd ³	11,75	11,75	11,50	10,75	10,75	10,00	9,25	9,25	8,75
Larghezza	mm	3.602	3.665	3.665	3.602	3.665	3.665	3.602	3.665	3.665
	ft/"	11'9"	12'0"	12'0"	11'9"	12'0"	12'0"	11'9"	12'0"	12'0"
16† Luce di scarico alla massima altezza di sollevamento e scarico a 45°	mm	3.560	3.390	3.390	3.643	3.473	3.473	3.743	3.575	3.575
	ft/"	11'8"	11'1"	11'1"	11'11"	11'4"	11'4"	12'3"	11'8"	11'8"
17† Sbraccio alla massima altezza di sollevamento e scarico a 45°	mm	1.816	1.946	1.946	1.758	1.890	1.890	1.671	1.805	1.805
	ft/"	5'11"	6'4"	6'4"	5'9"	6'2"	6'2"	5'5"	5'11"	5'11"
Sbraccio con braccio di sollevamento orizzontale e benna a terra	mm	3.882	4.094	4.094	3.782	3.994	3.994	3.647	3.859	3.859
	ft/"	12'8"	13'5"	13'5"	12'4"	13'1"	13'1"	11'11"	12'7"	12'7"
A† Profondità di scavo	mm	119	119	84	107	107	72	107	107	72
	"	4,6"	4,6"	3,3"	4,2"	4,2"	2,8"	4,2"	4,2"	2,8"
12† Lunghezza totale	mm	10.977	11.209	11.209	10.870	11.103	11.103	10.735	10.968	10.968
	ft/"	36'1"	36'10"	36'10"	35'8"	36'6"	36'6"	35'3"	36'0"	36'0"
B† Altezza totale con benna alla massima altezza di sollevamento	mm	7.277	7.277	7.277	7.186	7.186	7.186	7.030	7.030	7.030
	ft/"	23'11"	23'11"	23'11"	23'7"	23'7"	23'7"	23'1"	23'1"	23'1"
Raggio di sterzata della pala con benna in posizione di trasporto	mm	8.160	8.277	8.277	8.121	8.237	8.237	8.077	8.192	8.192
	ft/"	26'10"	27'2"	27'2"	26'8"	27'1"	27'1"	26'6"	26'11"	26'11"
Carico statico di ribaltamento, con telaio in linea (ISO)*	kg	21.669	21.570	21.933	21.284	21.187	20.053	21.719	21.622	21.885
	lb	47.759	47.542	48.341	46.911	46.696	44.196	47.868	47.656	48.235
Carico statico di ribaltamento, con telaio in linea (pneumatico rigido)*	kg	22.779	22.680	23.053	22.382	22.283	20.965	22.800	22.703	22.972
	lb	50.206	49.987	50.809	49.330	49.113	46.207	50.252	50.038	50.632
Carico statico di ribaltamento, con telaio articolato (ISO)*	kg	18.220	18.121	18.461	17.818	17.720	16.813	18.239	18.142	18.396
	lb	40.158	39.939	40.688	39.271	39.055	37.055	40.199	39.986	40.545
Carico statico di ribaltamento, con telaio articolato (pneumatico rigido)*	kg	19.350	19.251	19.600	18.935	18.837	17.753	19.341	19.244	19.504
	lb	42.649	42.430	43.199	41.734	41.517	39.127	42.628	42.414	42.987
Forza di strappo (§)	kN	210	209	223	221	220	235	242	241	258
	lbf	47.214	47.088	50.116	49.660	49.540	52.874	54.374	54.257	58.158
Peso operativo*	kg	37.163	37.235	37.075	37.654	37.726	37.566	37.369	37.441	37.281
	lb	81.906	82.065	81.712	82.988	83.148	82.795	82.360	82.519	82.167

* I carichi statici di ribaltamento e i pesi operativi indicati fanno riferimento a una macchina configurata con pneumatici radiali Bridgestone 875/65R29 VLTS L4, con serbatoi pieni, operatore, contrappeso standard, controllo dell'assetto, avviamento a freddo, parafanghi basculanti, Product Link, differenziali a slittamento limitato, protezione trasmissione, impianto dello sterzo secondario e insonorizzazione.

† Figura mostrata nelle tabelle delle dimensioni.

***Le caratteristiche tecniche della benna da roccia vengono fornite sulla base di pneumatici radiali Bridgestone 33/65R29 VSDL L5.

(§) Misurata a 102 mm (4") posteriormente rispetto al tagliente con il perno di articolazione della benna quale punto di incernieramento in conformità allo standard SAE J732C.

(§) Le caratteristiche tecniche e i valori nominali sono conformi a tutti gli standard applicabili raccomandati dalla Society of Automotive Engineers, inclusi i valori nominali della pala regolamentati dallo standard SAE J732C.

(ISO) Piena conformità alle Sezioni da 1 a 6 dello standard ISO 14397-1:2007, che richiede una verifica del 2% tra i calcoli e le prove.

(Pneumatico rigido) Conformità allo standard ISO 14397-1:2007, Sezioni da 1 a 5.

La disponibilità di altre benne e le offerte variano in funzione della zona. Rivolgetevi al vostro dealer Cat per ulteriori dettagli.

Caratteristiche tecniche della pala gommata 982 XE

Caratteristiche tecniche - Benne (continua)

Leverismo		Braccio lungo (High Lift)		
Tipo di benna		Attacco imperniato - Abrasion		
Tipo di tagliente		Taglienti imbullonati	Denti e segmenti	Estremità
Capacità - Nominale	m ³	6,10	6,10	5,80
	yd ³	8,00	8,00	7,50
Capacità - Nominale con fattore di riempimento del 110%	m ³	6,70	6,70	6,40
	yd ³	8,75	8,75	8,25
Larghezza	mm	3.602	3.665	3.665
	ft/"	11'9"	12'0"	12'0"
16 † Luce di scarico alla massima altezza di sollevamento e scarico a 45°	mm	3.771	3.603	3.603
	ft/"	12'4"	11'9"	11'9"
17 † Sbraccio alla massima altezza di sollevamento e scarico a 45°	mm	1.631	1.764	1.764
	ft/"	5'4"	5'9"	5'9"
Sbraccio con braccio di sollevamento orizzontale e benna a terra	mm	3.597	3.809	3.809
	ft/"	11'9"	12'5"	12'5"
A † Profondità di scavo	mm	119	119	84
	"	4,6"	4,6"	3,3"
12 † Lunghezza totale	mm	10.692	10.924	10.924
	ft/"	35'1"	35'11"	35'11"
B † Altezza totale con benna alla massima altezza di sollevamento	mm	6.981	6.981	6.981
	ft/"	22'11"	22'11"	22'11"
Raggio di sterzata della pala con benna in posizione di trasporto	mm	8.066	8.181	8.181
	ft/"	26'6"	26'11"	26'11"
Carico statico di ribaltamento, con telaio in linea (ISO)*	kg	22.495	22.399	22.831
	lb	49.580	49.369	50.320
Carico statico di ribaltamento, con telaio in linea (pneumatico rigido)*	kg	23.582	23.486	23.923
	lb	51.976	51.764	52.728
Carico statico di ribaltamento, con telaio articolato (ISO)*	kg	19.016	18.920	19.318
	lb	41.912	41.700	42.578
Carico statico di ribaltamento, con telaio articolato (pneumatico rigido)*	kg	20.123	20.027	20.431
	lb	44.352	44.140	45.030
Forza di strappo (§)	kN	252	252	271
	lbf	56.827	56.707	60.891
Peso operativo*	kg	36.633	36.705	36.545
	lb	80.738	80.897	80.544

* I carichi statici di ribaltamento e i pesi operativi indicati fanno riferimento a una macchina configurata con pneumatici radiali Bridgestone 875/65R29 VLTS L4, con serbatoi pieni, operatore, contrappeso standard, controllo dell'assetto, avviamento a freddo, parafanghi basculanti, Product Link, differenziali a slittamento limitato, protezione trasmissione, impianto dello sterzo secondario e insonorizzazione.

† Figura mostrata nelle tabelle delle dimensioni.

***Le caratteristiche tecniche della benna da roccia vengono fornite sulla base di pneumatici radiali Bridgestone 33/65R29 VSDL L5.

(§) Misurata a 102 mm (4") posteriormente rispetto al tagliente con il perno di articolazione della benna quale punto di incernieramento in conformità allo standard SAE J732C.

(§) Le caratteristiche tecniche e i valori nominali sono conformi a tutti gli standard applicabili raccomandati dalla Society of Automotive Engineers, inclusi i valori nominali della pala regolamentati dallo standard SAE J732C.

(ISO) Piena conformità alle Sezioni da 1 a 6 dello standard ISO 14397-1:2007, che richiede una verifica del 2% tra i calcoli e le prove.

(Pneumatico rigido) Conformità allo standard ISO 14397-1:2007, Sezioni da 1 a 5.

La disponibilità di altre benne e le offerte variano in funzione della zona. Rivolgetevi al vostro dealer Cat per ulteriori dettagli.

Caratteristiche tecniche della pala gommata 982 XE

Caratteristiche tecniche - Benne (continua)

Leverismo		Braccio lungo (High Lift)					
Tipo di benna		Per uso generale - Con gancio - Fusion			Per uso generale - Con gancio - Fusion - Abrasion		
Tipo di tagliente		Taglienti imbullonati	Denti e segmenti	Estremità	Taglienti imbullonati	Denti e segmenti	Estremità
Capacità - Nominale	m ³	6,00	6,00	5,70	6,70	6,70	6,50
	yd ³	7,75	7,75	7,50	8,75	8,75	8,50
Capacità - Nominale con fattore di riempimento del 110%	m ³	6,60	6,60	6,30	7,40	7,40	7,20
	yd ³	8,75	8,75	8,25	9,75	9,75	9,50
Larghezza	mm	3.602	3.698	3.698	3.602	3.698	3.698
	ft/"	11'9"	12'1"	12'1"	11'9"	12'1"	12'1"
16 † Luce di scarico alla massima altezza di sollevamento e scarico a 45°	mm	3.656	3.468	3.468	3.577	3.388	3.388
	ft/"	11'11"	11'4"	11'4"	11'8"	11'1"	11'1"
17 † Sbraccio alla massima altezza di sollevamento e scarico a 45°	mm	1.756	1.914	1.914	1.821	1.977	1.977
	ft/"	5'9"	6'3"	6'3"	5'11"	6'5"	6'5"
Sbraccio con braccio di sollevamento orizzontale e benna a terra	mm	3.766	4.009	4.009	3.870	4.113	4.112
	ft/"	12'4"	13'1"	13'1"	12'8"	13'5"	13'5"
A † Profondità di scavo	mm	130	130	85	130	130	85
	"	5,1"	5,1"	3,3"	5,1"	5,1"	3,3"
12 † Lunghezza totale	mm	10.867	11.130	11.130	10.971	11.234	11.234
	ft/"	35'8"	36'7"	36'7"	36'0"	36'11"	36'11"
B † Altezza totale con benna alla massima altezza di sollevamento	mm	7.067	7.067	7.067	7.165	7.165	7.165
	ft/"	23'3"	23'3"	23'3"	23'7"	23'7"	23'7"
Raggio di sterzata della pala con benna in posizione di trasporto	mm	8.121	8.261	8.261	8.157	8.297	8.297
	ft/"	26'8"	27'2"	27'2"	26'10"	27'3"	27'3"
Carico statico di ribaltamento, con telaio in linea (ISO)*	kg	20.624	20.536	20.906	20.283	20.197	20.560
	lb	45.456	45.262	46.078	44.704	44.514	45.315
Carico statico di ribaltamento, con telaio in linea (pneumatico rigido)*	kg	21.665	21.576	21.957	21.332	21.245	21.619
	lb	47.749	47.554	48.395	47.016	46.825	47.650
Carico statico di ribaltamento, con telaio articolato (ISO)*	kg	17.266	17.178	17.522	16.938	16.851	17.189
	lb	38.055	37.861	38.619	37.331	37.141	37.885
Carico statico di ribaltamento, con telaio articolato (pneumatico rigido)*	kg	18.329	18.240	18.595	18.008	17.922	18.270
	lb	40.397	40.202	40.984	39.691	39.500	40.268
Forza di strappo (§)	kN	224	223	238	209	209	222
	lbf	50.330	50.196	53.603	47.097	46.966	50.008
Peso operativo*	kg	37.695	37.760	37.599	37.923	37.985	37.827
	lb	83.080	83.223	82.868	83.582	83.719	83.371

* I carichi statici di ribaltamento e i pesi operativi indicati fanno riferimento a una macchina configurata con pneumatici radiali Bridgestone 875/65R29 VLTS L4, con serbatoi pieni, operatore, contrappeso standard, controllo dell'assetto, avviamento a freddo, parafanghi basculanti, Product Link, differenziali a slittamento limitato, protezione trasmissione, impianto dello sterzo secondario e insonorizzazione.

† Figura mostrata nelle tabelle delle dimensioni.

***Le caratteristiche tecniche della benna da roccia vengono fornite sulla base di pneumatici radiali Bridgestone 33/65R29 VSDL L5.

(§) Misurata a 102 mm (4") posteriormente rispetto al tagliente con il perno di articolazione della benna quale punto di incernieramento in conformità allo standard SAE J732C.

(§) Le caratteristiche tecniche e i valori nominali sono conformi a tutti gli standard applicabili raccomandati dalla Society of Automotive Engineers, inclusi i valori nominali della pala regolamentati dallo standard SAE J732C.

(ISO) Piena conformità alle Sezioni da 1 a 6 dello standard ISO 14397-1:2007, che richiede una verifica del 2% tra i calcoli e le prove.

(Pneumatico rigido) Conformità allo standard ISO 14397-1:2007, Sezioni da 1 a 5.

La disponibilità di altre benne e le offerte variano in funzione della zona. Rivolgetevi al vostro dealer Cat per ulteriori dettagli.

Caratteristiche tecniche della pala gommata 982 XE

Caratteristiche tecniche - Benne (continua)

Leverismo		Braccio lungo (High Lift)		
Tipo di benna		Per uso generale - Con gancio - Fusion - HD		
Tipo di tagliente		Taglienti imbullonati	Denti e segmenti	Estremità
Capacità - Nominale	m ³	6,70	6,70	6,40
	yd ³	8,75	8,75	8,25
Capacità - Nominale con fattore di riempimento del 110%	m ³	7,30	7,30	7,00
	yd ³	9,50	9,50	9,25
Larghezza	mm	3.633	3.698	3.698
	ft/"	11'11"	12'1"	12'1"
16 † Luce di scarico alla massima altezza di sollevamento e scarico a 45°	mm	3.595	3.402	3.402
	ft/"	11'9"	11'1"	11'1"
17 † Sbraccio alla massima altezza di sollevamento e scarico a 45°	mm	1.813	1.968	1.968
	ft/"	5'11"	6'5"	6'5"
Sbraccio con braccio di sollevamento orizzontale e benna a terra	mm	3.852	4.096	4.096
	ft/"	12'7"	13'5"	13'5"
A † Profondità di scavo	mm	125	125	85
	"	4,9"	4,9"	3,3"
12 † Lunghezza totale	mm	10.949	11.217	11.217
	ft/"	36'0"	36'10"	36'10"
B † Altezza totale con benna alla massima altezza di sollevamento	mm	7.178	7.178	7.178
	ft/"	23'7"	23'7"	23'7"
Raggio di sterzata della pala con benna in posizione di trasporto	mm	8.162	8.291	8.291
	ft/"	26'10"	27'3"	27'3"
Carico statico di ribaltamento, con telaio in linea (ISO)*	kg	19.586	19.477	19.832
	lb	43.168	42.928	43.711
Carico statico di ribaltamento, con telaio in linea (pneumatico rigido)*	kg	20.630	20.520	20.887
	lb	45.470	45.227	46.036
Carico statico di ribaltamento, con telaio articolato (ISO)*	kg	16.234	16.125	16.456
	lb	35.781	35.540	36.269
Carico statico di ribaltamento, con telaio articolato (pneumatico rigido)*	kg	17.301	17.191	17.533
	lb	38.132	37.890	38.643
Forza di strappo (§)	kN	208	208	221
	lbf	46.897	46.743	49.752
Peso operativo*	kg	38.623	38.701	38.541
	lb	85.125	85.297	84.944

* I carichi statici di ribaltamento e i pesi operativi indicati fanno riferimento a una macchina configurata con pneumatici radiali Bridgestone 875/65R29 VLTS L4, con serbatoi pieni, operatore, contrappeso standard, controllo dell'assetto, avviamento a freddo, parafanghi basculanti, Product Link, differenziali a slittamento limitato, protezione trasmissione, impianto dello sterzo secondario e insonorizzazione.

† Figura mostrata nelle tabelle delle dimensioni.

***Le caratteristiche tecniche della benna da roccia vengono fornite sulla base di pneumatici radiali Bridgestone 33/65R29 VSDL L5.

(§) Misurata a 102 mm (4") posteriormente rispetto al tagliente con il perno di articolazione della benna quale punto di incernieramento in conformità allo standard SAE J732C.

(§) Le caratteristiche tecniche e i valori nominali sono conformi a tutti gli standard applicabili raccomandati dalla Society of Automotive Engineers, inclusi i valori nominali della pala regolamentati dallo standard SAE J732C.

(ISO) Piena conformità alle Sezioni da 1 a 6 dello standard ISO 14397-1:2007, che richiede una verifica del 2% tra i calcoli e le prove.

(Pneumatico rigido) Conformità allo standard ISO 14397-1:2007, Sezioni da 1 a 5.

La disponibilità di altre benne e le offerte variano in funzione della zona. Rivolgetevi al vostro dealer Cat per ulteriori dettagli.

Caratteristiche tecniche della pala gommata 982 XE

Caratteristiche tecniche - Benne (continua)

Leverismo		Braccio lungo (High Lift)						
Tipo di benna		Attacco imperniato - Pianale piatto			Attacco imperniato - HD			Attacco imperniato - Carbone
Tipo di tagliente		Taglienti imbullonati	Denti e segmenti	Estremità	Taglienti imbullonati	Denti e segmenti	Estremità	Taglienti imbullonati
Capacità - Nominale	m ³	6,40	6,40	6,10	7,00	7,00	6,70	8,80
	yd ³	8,25	8,25	8,00	9,25	9,25	8,75	11,50
Capacità - Nominale con fattore di riempimento del 110%	m ³	7,00	7,00	6,70	7,70	7,70	7,40	9,70
	yd ³	9,25	9,25	8,75	10,00	10,00	9,75	12,75
Larghezza	mm	3.602	3.665	3.665	3.602	3.665	3.665	3.639
	ft/"	11'9"	12'0"	12'0"	11'9"	12'0"	12'0"	11'11"
16† Luce di scarico alla massima altezza di sollevamento e scarico a 45°	mm	3.655	3.478	3.478	3.607	3.430	3.430	3.424
	ft/"	11'11"	11'4"	11'4"	11'10"	11'3"	11'3"	11'2"
17† Sbraccio alla massima altezza di sollevamento e scarico a 45°	mm	1.577	1.699	1.699	1.642	1.764	1.764	1.804
	ft/"	5'2"	5'6"	5'6"	5'4"	5'9"	5'9"	5'11"
Sbraccio con braccio di sollevamento orizzontale e benna a terra	mm	3.661	3.873	3.873	3.741	3.953	3.953	3.986
	ft/"	12'0"	12'8"	12'8"	12'3"	12'11"	12'11"	13'0"
A† Profondità di scavo	mm	119	119	84	107	107	72	122
	"	4,6"	4,6"	3,3"	4,2"	4,2"	2,8"	4,8"
12† Lunghezza totale	mm	10.756	10.988	10.988	10.829	11.062	11.062	11.082
	ft/"	35'4"	36'1"	36'1"	35'7"	36'4"	36'4"	36'5"
B† Altezza totale con benna alla massima altezza di sollevamento	mm	7.032	7.032	7.032	7.116	7.116	7.116	7.369
	ft/"	23'1"	23'1"	23'1"	23'5"	23'5"	23'5"	24'3"
Raggio di sterzata della pala con benna in posizione di trasporto	mm	8.087	8.202	8.202	8.108	8.223	8.223	8.212
	ft/"	26'7"	26'11"	26'11"	26'8"	27'0"	27'0"	27'0"
Carico statico di ribaltamento, con telaio in linea (ISO)*	kg	22.063	21.968	22.344	20.961	20.865	21.225	21.166
	lb	48.628	48.418	49.247	46.200	45.988	46.781	46.650
Carico statico di ribaltamento, con telaio in linea (pneumatico rigido)*	kg	23.122	23.026	23.412	22.024	21.927	22.296	22.257
	lb	50.961	50.749	51.601	48.541	48.328	49.142	49.056
Carico statico di ribaltamento, con telaio articolato (ISO)*	kg	18.629	18.533	18.884	17.531	17.435	17.770	17.773
	lb	41.059	40.848	41.620	38.639	38.426	39.166	39.173
Carico statico di ribaltamento, con telaio articolato (pneumatico rigido)*	kg	19.709	19.613	19.973	18.615	18.518	18.863	18.886
	lb	43.439	43.227	44.021	41.028	40.815	41.574	41.626
Forza di strappo (§)	kN	242	241	258	225	225	240	197
	lbf	54.378	54.256	58.126	50.767	50.648	54.125	44.407
Peso operativo*	kg	36.759	36.831	36.671	37.744	37.816	37.656	37.269
	lb	81.016	81.175	80.822	83.187	83.346	82.993	82.141

* I carichi statici di ribaltamento e i pesi operativi indicati fanno riferimento a una macchina configurata con pneumatici radiali Bridgestone 875/65R29 VLTS L4, con serbatoi pieni, operatore, contrappeso standard, controllo dell'assetto, avviamento a freddo, parafanghi basculanti, Product Link, differenziali a slittamento limitato, protezione trasmissione, impianto dello sterzo secondario e insonorizzazione.

† Figura mostrata nelle tabelle delle dimensioni.

***Le caratteristiche tecniche della benna da roccia vengono fornite sulla base di pneumatici radiali Bridgestone 33/65R29 VSDL L5.

(§) Misurata a 102 mm (4") posteriormente rispetto al tagliente con il perno di articolazione della benna quale punto di incernieramento in conformità allo standard SAE J732C.

(§) Le caratteristiche tecniche e i valori nominali sono conformi a tutti gli standard applicabili raccomandati dalla Society of Automotive Engineers, inclusi i valori nominali della pala regolamentati dallo standard SAE J732C.

(ISO) Piena conformità alle Sezioni da 1 a 6 dello standard ISO 14397-1:2007, che richiede una verifica del 2% tra i calcoli e le prove.

(Pneumatico rigido) Conformità allo standard ISO 14397-1:2007, Sezioni da 1 a 5.

La disponibilità di altre benne e le offerte variano in funzione della zona. Rivolgetevi al vostro dealer Cat per ulteriori dettagli.

Caratteristiche tecniche della pala gommata 982 XE

Caratteristiche tecniche - Benne (continua)

Leverismo		Braccio lungo (High Lift)		
Tipo di benna		Con gancio - Fusion - Pianale piatto - Abrasion		
Tipo di tagliente		Taglienti imbullonati	Denti e segmenti	Estremità
Capacità - Nominale	m ³	6,00	6,00	5,70
	yd ³	7,75	7,75	7,50
Capacità - Nominale con fattore di riempimento del 110%	m ³	6,60	6,60	6,30
	yd ³	8,75	8,75	8,25
Larghezza	mm	3.602	3.698	3.698
	ft/"	11'9"	12'1"	12'1"
16† Luce di scarico alla massima altezza di sollevamento e scarico a 45°	mm	3.554	3.355	3.355
	ft/"	11'7"	11'0"	11'0"
17† Sbraccio alla massima altezza di sollevamento e scarico a 45°	mm	1.663	1.807	1.807
	ft/"	5'5"	5'11"	5'11"
Sbraccio con braccio di sollevamento orizzontale e benna a terra	mm	3.793	4.036	4.036
	ft/"	12'5"	13'2"	13'2"
A† Profondità di scavo	mm	130	130	85
	"	5,1"	5,1"	3,3"
12† Lunghezza totale	mm	10.894	11.157	11.157
	ft/"	35'9"	36'8"	36'8"
B† Altezza totale con benna alla massima altezza di sollevamento	mm	7.068	7.068	7.068
	ft/"	23'3"	23'3"	23'3"
Raggio di sterzata della pala con benna in posizione di trasporto	mm	8.130	8.270	8.270
	ft/"	26'9"	27'2"	27'2"
Carico statico di ribaltamento, con telaio in linea (ISO)*	kg	20.274	20.186	20.535
	lb	44.684	44.491	45.260
Carico statico di ribaltamento, con telaio in linea (pneumatico rigido)*	kg	21.290	21.202	21.560
	lb	46.923	46.729	47.518
Carico statico di ribaltamento, con telaio articolato (ISO)*	kg	16.957	16.869	17.196
	lb	37.374	37.181	37.900
Carico statico di ribaltamento, con telaio articolato (pneumatico rigido)*	kg	17.996	17.908	18.243
	lb	39.665	39.471	40.209
Forza di strappo (§)	kN	219	219	234
	lbf	49.410	49.276	52.580
Peso operativo*	kg	37.779	37.844	37.683
	lb	83.265	83.408	83.053

* I carichi statici di ribaltamento e i pesi operativi indicati fanno riferimento a una macchina configurata con pneumatici radiali Bridgestone 875/65R29 VLTS L4, con serbatoi pieni, operatore, contrappeso standard, controllo dell'assetto, avviamento a freddo, parafanghi basculanti, Product Link, differenziali a slittamento limitato, protezione trasmissione, impianto dello sterzo secondario e insonorizzazione.

† Figura mostrata nelle tabelle delle dimensioni.

***Le caratteristiche tecniche della benna da roccia vengono fornite sulla base di pneumatici radiali Bridgestone 33/65R29 VSDL L5.

(§) Misurata a 102 mm (4") posteriormente rispetto al tagliente con il perno di articolazione della benna quale punto di incernieramento in conformità allo standard SAE J732C.

(§) Le caratteristiche tecniche e i valori nominali sono conformi a tutti gli standard applicabili raccomandati dalla Society of Automotive Engineers, inclusi i valori nominali della pala regolamentati dallo standard SAE J732C.

(ISO) Piena conformità alle Sezioni da 1 a 6 dello standard ISO 14397-1:2007, che richiede una verifica del 2% tra i calcoli e le prove.

(Pneumatico rigido) Conformità allo standard ISO 14397-1:2007, Sezioni da 1 a 5.

La disponibilità di altre benne e le offerte variano in funzione della zona. Rivolgetevi al vostro dealer Cat per ulteriori dettagli.

Caratteristiche tecniche della pala gommata 982 XE

Caratteristiche tecniche - Benne (continua)

Leverismo		Braccio lungo (High Lift)			
Tipo di benna	Attacco imperniato - Da roccia, lanceolato***			Attacco imperniato - Da roccia, lanceolata - HD***	
Tipo di tagliante	Denti e segmenti		Estremità	Estremità	Denti e segmenti
Capacità - Nominale	m ³	5,40	5,10	5,10	5,40
	yd ³	7,00	6,75	6,75	7,00
Capacità - Nominale con fattore di riempimento del 110%	m ³	5,90	5,60	5,60	5,90
	yd ³	7,75	7,25	7,25	7,75
Larghezza	mm	3.644	3.644	3.663	3.663
	ft/"	11'11"	11'11"	12'0"	12'0"
16† Luce di scarico alla massima altezza di sollevamento e scarico a 45°	mm	3.559	3.559	3.592	3.592
	ft/"	11'8"	11'8"	11'9"	11'9"
17† Sbraccio alla massima altezza di sollevamento e scarico a 45°	mm	1.935	1.935	1.945	1.945
	ft/"	6'4"	6'4"	6'4"	6'4"
Sbraccio con braccio di sollevamento orizzontale e benna a terra	mm	3.978	3.978	3.961	3.961
	ft/"	13'0"	13'0"	12'11"	12'11"
A† Profondità di scavo	mm	79	44	35	70
	"	3,1"	1,7"	1,3"	2,7"
12† Lunghezza totale	mm	11.091	11.091	11.067	11.067
	ft/"	36'5"	36'5"	36'4"	36'4"
B† Altezza totale con benna alla massima altezza di sollevamento	mm	6.996	6.996	6.986	6.986
	ft/"	23'0"	23'0"	23'0"	23'0"
Raggio di sterzata della pala con benna in posizione di trasporto	mm	8.226	8.226	8.223	8.223
	ft/"	27'0"	27'0"	27'0"	27'0"
Carico statico di ribaltamento, con telaio in linea (ISO)*	kg	22.827	23.298	22.927	22.431
	lb	50.311	51.350	50.531	49.438
Carico statico di ribaltamento, con telaio in linea (pneumatico rigido)*	kg	23.954	24.436	24.061	23.556
	lb	52.794	53.857	53.030	51.919
Carico statico di ribaltamento, con telaio articolato (ISO)*	kg	19.222	19.676	19.300	18.820
	lb	42.365	43.367	42.539	41.480
Carico statico di ribaltamento, con telaio articolato (pneumatico rigido)*	kg	20.371	20.835	20.456	19.968
	lb	44.898	45.921	45.086	44.010
Forza di strappo (§)	kN	225	241	242	225
	lbf	50.552	54.289	54.576	50.745
Peso operativo*	kg	38.420	38.146	38.544	38.845
	lb	84.678	84.074	84.950	85.615

* I carichi statici di ribaltamento e i pesi operativi indicati fanno riferimento a una macchina configurata con pneumatici radiali Bridgestone 875/65R29 VLTS L4, con serbatoi pieni, operatore, contrappeso standard, controllo dell'assetto, avviamento a freddo, parafranghi basculanti, Product Link, differenziali a slittamento limitato, protezione trasmissione, impianto dello sterzo secondario e insonorizzazione.

† Figura mostrata nelle tabelle delle dimensioni.

***Le caratteristiche tecniche della benna da roccia vengono fornite sulla base di pneumatici radiali Bridgestone 33/65R29 VSDL L5.

(§) Misurata a 102 mm (4") posteriormente rispetto al tagliante con il perno di articolazione della benna quale punto di incernieramento in conformità allo standard SAE J732C.

(§) Le caratteristiche tecniche e i valori nominali sono conformi a tutti gli standard applicabili raccomandati dalla Society of Automotive Engineers, inclusi i valori nominali della pala regolamentati dallo standard SAE J732C.

(ISO) Piena conformità alle Sezioni da 1 a 6 dello standard ISO 14397-1:2007, che richiede una verifica del 2% tra i calcoli e le prove.

(Pneumatico rigido) Conformità allo standard ISO 14397-1:2007, Sezioni da 1 a 5.

La disponibilità di altre benne e le offerte variano in funzione della zona. Rivolgetevi al vostro dealer Cat per ulteriori dettagli.

Caratteristiche tecniche della pala gommata 982 XE

Caratteristiche tecniche - Benne (continua)

Leverismo		Braccio lungo (High Lift)				
Tipo di benna	Tipo di tagliente	Attacco imperniato - Da roccia, lanceolata - HD***		Attacco imperniato - Rifiuti	Attacco imperniato - Trucioli	
		Estremità	Denti e segmenti	Taglienti imbullonati	Taglienti imbullonati	Taglienti imbullonati
Capacità - Nominale	m ³	5,60	5,80	10,20	12	17,20
	yd ³	7,25	7,50	13,25	15,75	22,50
Capacità - Nominale con fattore di riempimento del 110%	m ³	6,20	6,40	11,20	13,20	18,90
	yd ³	8,00	8,25	14,75	17,25	24,75
Larghezza	mm	3.663	3.663	3.882	4.174	4.434
	ft/"	12'0"	12'0"	12'8"	13'8"	14'6"
16 † Luce di scarico alla massima altezza di sollevamento e scarico a 45°	mm	3.548	3.548	3.460	3.428	3.146
	ft/"	11'7"	11'7"	11'4"	11'2"	10'3"
17 † Sbraccio alla massima altezza di sollevamento e scarico a 45°	mm	1.970	1.970	1.766	1.800	2.089
	ft/"	6'5"	6'5"	5'9"	5'10"	6'10"
Sbraccio con braccio di sollevamento orizzontale e benna a terra	mm	4.011	4.011	3.933	3.979	4.383
	ft/"	13'1"	13'1"	12'10"	13'0"	14'4"
A † Profondità di scavo	mm	35	70	124	122	117
	"	1,3"	2,7"	4,8"	4,8"	4,6"
12 † Lunghezza totale	mm	11.117	11.117	11.030	11.075	11.476
	ft/"	36'6"	36'6"	36'3"	36'4"	37'8"
B † Altezza totale con benna alla massima altezza di sollevamento	mm	7.031	7.031	7.830	7.465	7.880
	ft/"	23'1"	23'1"	25'9"	24'6"	25'11"
Raggio di sterzata della pala con benna in posizione di trasporto	mm	8.240	8.240	8.300	8.440	8.685
	ft/"	27'1"	27'1"	27'3"	27'9"	28'6"
Carico statico di ribaltamento, con telaio in linea (ISO)*	kg	22.755	22.252	22.145	21.306	19.931
	lb	50.152	49.045	48.809	46.960	43.929
Carico statico di ribaltamento, con telaio in linea (pneumatico rigido)*	kg	23.896	23.382	23.392	22.466	21.109
	lb	52.667	51.536	51.557	49.515	46.525
Carico statico di ribaltamento, con telaio articolato (ISO)*	kg	19.133	18.648	18.623	17.840	16.532
	lb	42.171	41.101	41.045	39.319	36.438
Carico statico di ribaltamento, con telaio articolato (pneumatico rigido)*	kg	20.296	19.800	19.885	19.017	17.728
	lb	44.734	43.641	43.827	41.914	39.073
Forza di strappo (§)	kN	234	218	205	197	157
	lbf	52.758	49.120	46.068	44.294	35.345
Peso operativo*	kg	38.657	38.959	37.314	37.548	38.318
	lb	85.200	85.865	82.240	82.756	84.453

* I carichi statici di ribaltamento e i pesi operativi indicati fanno riferimento a una macchina configurata con pneumatici radiali Bridgestone 875/65R29 VLTS L4, con serbatoi pieni, operatore, contrappeso standard, controllo dell'assetto, avviamento a freddo, parafanghi basculanti, Product Link, differenziali a slittamento limitato, protezione trasmissione, impianto dello sterzo secondario e insonorizzazione.

† Figura mostrata nelle tabelle delle dimensioni.

***Le caratteristiche tecniche della benna da roccia vengono fornite sulla base di pneumatici radiali Bridgestone 33/65R29 VSDL L5.

(§) Misurata a 102 mm (4") posteriormente rispetto al tagliente con il perno di articolazione della benna quale punto di incernieramento in conformità allo standard SAE J732C.

(§) Le caratteristiche tecniche e i valori nominali sono conformi a tutti gli standard applicabili raccomandati dalla Society of Automotive Engineers, inclusi i valori nominali della pala regolamentati dallo standard SAE J732C.

(ISO) Piena conformità alle Sezioni da 1 a 6 dello standard ISO 14397-1:2007, che richiede una verifica del 2% tra i calcoli e le prove.

(Pneumatico rigido) Conformità allo standard ISO 14397-1:2007, Sezioni da 1 a 5.

La disponibilità di altre benne e le offerte variano in funzione della zona. Rivolgetevi al vostro dealer Cat per ulteriori dettagli.

Caratteristiche tecniche della pala gommata 982 XE

Caratteristiche tecniche - Benne (continua)

Leverismo		Braccio lungo (High Lift)		
Tipo di benna		Con gancio - Fusion - Trucioli	Con gancio - Fusion - Da roccia, lanceolata - HD***	
Tipo di tagliente		Taglienti imbullonati	Denti e segmenti	Estremità
Capacità - Nominale	m ³	16,70	4,90	4,80
	yd ³	21,75	6,50	6,25
Capacità - Nominale con fattore di riempimento del 110%	m ³	18,40	5,40	5,30
	yd ³	24,00	7,00	7,00
Larghezza	mm	4.433	3.663	3.663
	ft/''	14'6"	12'0"	12'0"
16 † Luce di scarico alla massima altezza di sollevamento e scarico a 45°	mm	3.027	3.498	3.498
	ft/''	9'11"	11'5"	11'5"
17 † Sbraccio alla massima altezza di sollevamento e scarico a 45°	mm	2.211	2.085	2.085
	ft/''	7'3"	6'10"	6'10"
Sbraccio con braccio di sollevamento orizzontale e benna a terra	mm	4.553	4.123	4.123
	ft/''	14'11"	13'6"	13'6"
A † Profondità di scavo	mm	115	90	45
	"	4,5"	3,5"	1,7"
12 † Lunghezza totale	mm	11.646	11.241	11.241
	ft/''	38'3"	36'11"	36'11"
B † Altezza totale con benna alla massima altezza di sollevamento	mm	7.922	7.015	7.015
	ft/''	26'0"	23'1"	23'1"
Raggio di sterzata della pala con benna in posizione di trasporto	mm	8.745	8.288	8.288
	ft/''	28'9"	27'3"	27'3"
Carico statico di ribaltamento, con telaio in linea (ISO)*	kg	17.925	20.521	21.059
	lb	39.507	45.229	46.414
Carico statico di ribaltamento, con telaio in linea (pneumatico rigido)*	kg	19.047	21.596	22.139
	lb	41.981	47.597	48.795
Carico statico di ribaltamento, con telaio articolato (ISO)*	kg	14.640	17.046	17.574
	lb	32.267	37.569	38.733
Carico statico di ribaltamento, con telaio articolato (pneumatico rigido)*	kg	15.782	18.145	18.679
	lb	34.784	39.992	41.168
Forza di strappo (§)	kN	141	204	220
	lbf	31.774	45.956	49.444
Peso operativo*	kg	39.631	39.835	39.464
	lb	87.347	87.796	86.979

* I carichi statici di ribaltamento e i pesi operativi indicati fanno riferimento a una macchina configurata con pneumatici radiali Bridgestone 875/65R29 VLTS L4, con serbatoi pieni, operatore, contrappeso standard, controllo dell'assetto, avviamento a freddo, parafanghi basculanti, Product Link, differenziali a slittamento limitato, protezione trasmissione, impianto dello sterzo secondario e insonorizzazione.

† Figura mostrata nelle tabelle delle dimensioni.

***Le caratteristiche tecniche della benna da roccia vengono fornite sulla base di pneumatici radiali Bridgestone 33/65R29 VSDL L5.

(§) Misurata a 102 mm (4") posteriormente rispetto al tagliente con il perno di articolazione della benna quale punto di incernieramento in conformità allo standard SAE J732C.

(§) Le caratteristiche tecniche e i valori nominali sono conformi a tutti gli standard applicabili raccomandati dalla Society of Automotive Engineers, inclusi i valori nominali della pala regolamentati dallo standard SAE J732C.

(ISO) Piena conformità alle Sezioni da 1 a 6 dello standard ISO 14397-1:2007, che richiede una verifica del 2% tra i calcoli e le prove.

(Pneumatico rigido) Conformità allo standard ISO 14397-1:2007, Sezioni da 1 a 5.

La disponibilità di altre benne e le offerte variano in funzione della zona. Rivolgetevi al vostro dealer Cat per ulteriori dettagli.

Caratteristiche tecniche della pala gommata 982 XE

Caratteristiche tecniche - Benne (continua)

Leverismo		Leverismo del movimentatore di inerti					
Tipo di benna		Per uso generale - Attacco imperniato - Abrasione					
Tipo di tagliente		Taglienti imbullonati	Denti e segmenti	Estremità	Taglienti imbullonati	Denti e segmenti	Estremità
Capacità - Nominale	m ³	6,40	6,40	6,10	7,00	7,00	6,70
	yd ³	8,25	8,25	8,00	9,25	9,25	8,75
Capacità - Nominale con fattore di riempimento del 110%	m ³	7,00	7,00	6,70	7,70	7,70	7,40
	yd ³	9,25	9,25	8,75	10,00	10,00	9,75
Larghezza	mm	3.602	3.665	3.665	3.602	3.665	3.665
	ft/"	11'9"	12'0"	12'0"	11'9"	12'0"	12'0"
16† Luce di scarico alla massima altezza di sollevamento e scarico a 45°	mm	3.325	3.156	3.156	3.275	3.106	3.106
	ft/"	10'10"	10'4"	10'4"	10'8"	10'2"	10'2"
17† Sbraccio alla massima altezza di sollevamento e scarico a 45°	mm	1.602	1.735	1.735	1.644	1.776	1.776
	ft/"	5'3"	5'8"	5'8"	5'4"	5'9"	5'9"
Sbraccio con braccio di sollevamento orizzontale e benna a terra	mm	3.307	3.518	3.518	3.374	3.585	3.585
	ft/"	10'10"	11'6"	11'6"	11'0"	11'9"	11'9"
A† Profondità di scavo	mm	119	119	84	119	119	84
	"	4,6"	4,6"	3,3"	4,6"	4,6"	3,3"
12† Lunghezza totale	mm	10.348	10.583	10.583	10.415	10.650	10.650
	ft/"	34'0"	34'9"	34'9"	34'3"	35'0"	35'0"
B† Altezza totale con benna alla massima altezza di sollevamento	mm	6.639	6.639	6.639	6.706	6.706	6.706
	ft/"	21'10"	21'10"	21'10"	22'0"	22'0"	22'0"
Raggio di sterzata della pala con benna in posizione di trasporto	mm	7.900	8.009	8.009	7.921	8.030	8.030
	ft/"	26'0"	26'4"	26'4"	26'0"	26'5"	26'5"
Carico statico di ribaltamento, con telaio in linea (ISO)*	kg	25.977	25.878	26.320	25.738	25.638	26.066
	lb	57.254	57.035	58.010	56.726	56.506	57.450
Carico statico di ribaltamento, con telaio in linea (pneumatico rigido)*	kg	27.388	27.288	27.748	27.158	27.057	27.502
	lb	60.365	60.144	61.157	59.857	59.634	60.614
Carico statico di ribaltamento, con telaio articolato (ISO)*	kg	22.063	21.964	22.372	21.834	21.734	22.131
	lb	48.628	48.409	49.309	48.124	47.903	48.777
Carico statico di ribaltamento, con telaio articolato (pneumatico rigido)*	kg	23.482	23.381	23.807	23.261	23.160	23.572
	lb	51.754	51.533	52.470	51.269	51.046	51.954
Forza di strappo (§)	kN	253	253	271	242	242	258
	lbf	57.055	56.907	60.981	54.561	54.413	58.177
Peso operativo*	kg	36.284	36.356	36.196	36.425	36.497	36.337
	lb	79.970	80.129	79.776	80.280	80.440	80.087

* I carichi statici di ribaltamento e i pesi operativi indicati fanno riferimento a una macchina configurata con pneumatici radiali Bridgestone 875/65R29 VLTS L4, con serbatoi pieni, operatore, contrappeso standard, controllo dell'assetto, avviamento a freddo, parafanghi basculanti, Product Link, differenziali a slittamento limitato, protezione trasmissione, impianto dello sterzo secondario e insonorizzazione.

† Figura mostrata nelle tabelle delle dimensioni.

(§) Misurata a 102 mm (4") posteriormente rispetto al tagliente con il perno di articolazione della benna quale punto di incernieramento in conformità allo standard SAE J732C.

(§) Le caratteristiche tecniche e i valori nominali sono conformi a tutti gli standard applicabili raccomandati dalla Society of Automotive Engineers, inclusi i valori nominali della pala regolamentati dallo standard SAE J732C.

(ISO) Piena conformità alle Sezioni da 1 a 6 dello standard ISO 14397-1:2007, che richiede una verifica del 2% tra i calcoli e le prove.

(Pneumatico rigido) Conformità allo standard ISO 14397-1:2007, Sezioni da 1 a 5.

La disponibilità di altre benne e le offerte variano in funzione della zona. Rivolgetevi al vostro dealer Cat per ulteriori dettagli.

Caratteristiche tecniche della pala gommata 982 XE

Caratteristiche tecniche - Benne (continua)

Leverismo		Leverismo del movimentatore di inerti								
Tipo di benna		Per uso generale - Attacco imperniato - Abrasione								
Tipo di tagliente		Taglienti imbullonati	Denti e segmenti	Estremità	Taglienti imbullonati	Denti e segmenti	Estremità	Taglienti imbullonati	Denti e segmenti	Estremità
Capacità - Nominale	m ³	7,50	7,50	7,20	8,20	8,20	7,90	6,10	6,10	5,80
	yd ³	9,75	9,75	9,50	10,75	10,75	10,25	8,00	8,00	7,50
Capacità - Nominale con fattore di riempimento del 110%	m ³	8,30	8,30	7,90	9,00	9,00	8,70	6,70	6,70	6,40
	yd ³	10,75	10,75	10,25	11,75	11,75	11,50	8,75	8,75	8,25
Larghezza	mm	3.602	3.665	3.665	3.602	3.665	3.665	3.602	3.665	3.665
	ft/"	11'9"	12'0"	12'0"	11'9"	12'0"	12'0"	11'9"	12'0"	12'0"
16† Luce di scarico alla massima altezza di sollevamento e scarico a 45°	mm	3.224	3.055	3.055	3.151	2.981	2.981	3.362	3.194	3.194
	ft/"	10'6"	10'0"	10'0"	10'4"	9'9"	9'9"	11'0"	10'5"	10'5"
17† Sbraccio alla massima altezza di sollevamento e scarico a 45°	mm	1.689	1.820	1.820	1.755	1.885	1.885	1.569	1.703	1.703
	ft/"	5'6"	5'11"	5'11"	5'9"	6'2"	6'2"	5'1"	5'7"	5'7"
Sbraccio con braccio di sollevamento orizzontale e benna a terra	mm	3.442	3.653	3.653	3.542	3.753	3.753	3.257	3.468	3.468
	ft/"	11'3"	11'11"	11'11"	11'7"	12'3"	12'3"	10'8"	11'4"	11'4"
A† Profondità di scavo	mm	119	119	84	119	119	84	119	119	84
	"	4,6"	4,6"	3,3"	4,6"	4,6"	3,3"	4,6"	4,6"	3,3"
12† Lunghezza totale	mm	10.483	10.718	10.718	10.583	10.818	10.818	10.298	10.533	10.533
	ft/"	34'5"	35'2"	35'2"	34'9"	35'6"	35'6"	33'10"	34'7"	34'7"
B† Altezza totale con benna alla massima altezza di sollevamento	mm	6.773	6.773	6.773	6.868	6.868	6.868	6.572	6.572	6.572
	ft/"	22'3"	22'3"	22'3"	22'7"	22'7"	22'7"	21'7"	21'7"	21'7"
Raggio di sterzata della pala con benna in posizione di trasporto	mm	7.943	8.052	8.052	7.974	8.085	8.085	7.885	7.993	7.993
	ft/"	26'1"	26'5"	26'5"	26'2"	26'7"	26'7"	25'11"	26'3"	26'3"
Carico statico di ribaltamento, con telaio in linea (ISO)*	kg	25.528	25.427	25.855	25.193	25.091	25.505	26.088	25.989	26.491
	lb	56.264	56.042	56.984	55.526	55.302	56.213	57.498	57.281	58.388
Carico statico di ribaltamento, con telaio in linea (pneumatico rigido)*	kg	26.957	26.855	27.299	26.634	26.531	26.960	27.499	27.400	27.912
	lb	59.413	59.189	60.168	58.701	58.475	59.420	60.609	60.389	61.519
Carico statico di ribaltamento, con telaio articolato (ISO)*	kg	21.636	21.535	21.931	21.317	21.215	21.599	22.175	22.076	22.536
	lb	47.686	47.464	48.336	46.983	46.759	47.605	48.873	48.656	49.670
Carico statico di ribaltamento, con telaio articolato (pneumatico rigido)*	kg	23.071	22.969	23.381	22.764	22.661	23.060	23.592	23.493	23.963
	lb	50.850	50.625	51.532	50.173	49.946	50.825	51.998	51.779	52.815
Forza di strappo (§)	kN	232	231	247	218	217	231	262	262	281
	lbf	52.243	52.094	55.582	49.093	48.944	52.078	59.039	58.891	63.223
Peso operativo*	kg	36.531	36.603	36.443	36.716	36.788	36.628	36.186	36.258	36.098
	lb	80.514	80.673	80.320	80.922	81.081	80.728	79.754	79.913	79.560

* I carichi statici di ribaltamento e i pesi operativi indicati fanno riferimento a una macchina configurata con pneumatici radiali Bridgestone 875/65R29 VLTS L4, con serbatoi pieni, operatore, contrappeso standard, controllo dell'assetto, avviamento a freddo, parafanghi basculanti, Product Link, differenziali a slittamento limitato, protezione trasmissione, impianto dello sterzo secondario e insonorizzazione.

† Figura mostrata nelle tabelle delle dimensioni.

(§) Misurata a 102 mm (4") posteriormente rispetto al tagliente con il perno di articolazione della benna quale punto di incernieramento in conformità allo standard SAE J732C.

(§) Le caratteristiche tecniche e i valori nominali sono conformi a tutti gli standard applicabili raccomandati dalla Society of Automotive Engineers, inclusi i valori nominali della pala regolamentati dallo standard SAE J732C.

(ISO) Piena conformità alle Sezioni da 1 a 6 dello standard ISO 14397-1:2007, che richiede una verifica del 2% tra i calcoli e le prove.

(Pneumatico rigido) Conformità allo standard ISO 14397-1:2007, Sezioni da 1 a 5.

La disponibilità di altre benne e le offerte variano in funzione della zona. Rivolgetevi al vostro dealer Cat per ulteriori dettagli.

Caratteristiche tecniche della pala gommata 982 XE

Caratteristiche tecniche - Benne (continua)

Leverismo		Leverismo del movimentatore di inerti					
Tipo di benne		Uso generale - Attacco imperniato - HD					
Tipo di tagliente		Taglienti imbullonati	Denti e segmenti	Estremità	Taglienti imbullonati	Denti e segmenti	Estremità
Capacità - Nominale	m ³	7,50	7,50	7,00	6,40	6,40	6,10
	yd ³	9,75	9,75	9,25	8,25	8,25	8,00
Capacità - Nominale con fattore di riempimento del 110%	m ³	8,30	8,30	7,70	7,00	7,00	6,70
	yd ³	10,75	10,75	10,00	9,25	9,25	8,75
Larghezza	mm	3.602	3.665	3.665	3.602	3.665	3.665
	ft/"	11'9"	12'0"	12'0"	11'9"	12'0"	12'0"
16† Luce di scarico alla massima altezza di sollevamento e scarico a 45°	mm	3.234	3.064	3.064	3.334	3.166	3.166
	ft/"	10'7"	10'0"	10'0"	10'11"	10'4"	10'4"
17† Sbraccio alla massima altezza di sollevamento e scarico a 45°	mm	1.697	1.828	1.828	1.610	1.743	1.743
	ft/"	5'6"	6'0"	6'0"	5'3"	5'8"	5'8"
Sbraccio con braccio di sollevamento orizzontale e benne a terra	mm	3.442	3.653	3.653	3.307	3.518	3.518
	ft/"	11'3"	11'11"	11'11"	10'10"	11'6"	11'6"
A† Profondità di scavo	mm	107	107	72	107	107	72
	"	4,2"	4,2"	2,8"	4,2"	4,2"	2,8"
12† Lunghezza totale	mm	10.475	10.710	10.710	10.340	10.575	10.575
	ft/"	34'5"	35'2"	35'2"	34'0"	34'9"	34'9"
B† Altezza totale con benne alla massima altezza di sollevamento	mm	6.777	6.777	6.777	6.621	6.621	6.621
	ft/"	22'3"	22'3"	22'3"	21'9"	21'9"	21'9"
Raggio di sterzata della pala con benne in posizione di trasporto	mm	7.938	8.048	8.048	7.896	8.005	8.005
	ft/"	26'1"	26'5"	26'5"	25'11"	26'4"	26'4"
Carico statico di ribaltamento, con telaio in linea (ISO)*	kg	24.839	24.739	23.204	25.306	25.207	25.492
	lb	54.747	54.525	51.143	55.774	55.556	56.185
Carico statico di ribaltamento, con telaio in linea (pneumatico rigido)*	kg	26.265	26.163	24.360	26.710	26.610	26.905
	lb	57.888	57.664	53.690	58.869	58.649	59.299
Carico statico di ribaltamento, con telaio articolato (ISO)*	kg	20.942	20.841	19.591	21.392	21.293	21.567
	lb	46.156	45.934	43.180	47.148	46.930	47.533
Carico statico di ribaltamento, con telaio articolato (pneumatico rigido)*	kg	22.373	22.272	20.767	22.803	22.703	22.986
	lb	49.311	49.087	45.770	50.259	50.039	50.663
Forza di strappo (§)	kN	229	229	244	251	250	268
	lbf	51.650	51.508	54.960	56.526	56.385	60.425
Peso operativo*	kg	37.207	37.279	37.119	36.922	36.994	36.834
	lb	82.004	82.163	81.810	81.376	81.535	81.182

* I carichi statici di ribaltamento e i pesi operativi indicati fanno riferimento a una macchina configurata con pneumatici radiali Bridgestone 875/65R29 VLTS L4, con serbatoi pieni, operatore, contrappeso standard, controllo dell'assetto, avviamento a freddo, parafanghi basculanti, Product Link, differenziali a slittamento limitato, protezione trasmissione, impianto dello sterzo secondario e insonorizzazione.

† Figura mostrata nelle tabelle delle dimensioni.

(§) Misurata a 102 mm (4") posteriormente rispetto al tagliente con il perno di articolazione della benne quale punto di incernieramento in conformità allo standard SAE J732C.

(§) Le caratteristiche tecniche e i valori nominali sono conformi a tutti gli standard applicabili raccomandati dalla Society of Automotive Engineers, inclusi i valori nominali della pala regolamentati dallo standard SAE J732C.

(ISO) Piena conformità alle Sezioni da 1 a 6 dello standard ISO 14397-1:2007, che richiede una verifica del 2% tra i calcoli e le prove.

(Pneumatico rigido) Conformità allo standard ISO 14397-1:2007, Sezioni da 1 a 5.

La disponibilità di altre benne e le offerte variano in funzione della zona. Rivolgetevi al vostro dealer Cat per ulteriori dettagli.

Caratteristiche tecniche della pala gommata 982 XE

Caratteristiche tecniche - Benne (continua)

Leverismo		Leverismo del movimentatore di inerti					
Tipo di benna		Per uso generale - Con gancio - Fusion			Per uso generale - Con gancio - Fusion - Abrasion		
Tipo di tagliente		Taglienti imbullonati	Denti e segmenti	Estremità	Taglienti imbullonati	Denti e segmenti	Estremità
Capacità - Nominale	m ³	6,00	6,00	5,70	6,70	6,70	6,50
	yd ³	7,75	7,75	7,50	8,75	8,75	8,50
Capacità - Nominale con fattore di riempimento del 110%	m ³	6,60	6,60	6,30	7,40	7,40	7,20
	yd ³	8,75	8,75	8,25	9,75	9,75	9,50
Larghezza	mm	3.602	3.698	3.698	3.602	3.698	3.698
	ft/"	11'9"	12'1"	12'1"	11'9"	12'1"	12'1"
16 † Luce di scarico alla massima altezza di sollevamento e scarico a 45°	mm	3.247	3.059	3.059	3.168	2.979	2.979
	ft/"	10'7"	10'0"	10'0"	10'4"	9'9"	9'9"
17 † Sbraccio alla massima altezza di sollevamento e scarico a 45°	mm	1.695	1.853	1.853	1.760	1.916	1.916
	ft/"	5'6"	6'0"	6'0"	5'9"	6'3"	6'3"
Sbraccio con braccio di sollevamento orizzontale e benna a terra	mm	3.426	3.668	3.668	3.530	3.772	3.772
	ft/"	11'2"	12'0"	12'0"	11'6"	12'4"	12'4"
A † Profondità di scavo	mm	129	129	84	129	129	84
	"	5,1"	5,1"	3,3"	5,1"	5,1"	3,3"
12 † Lunghezza totale	mm	10.473	10.739	10.739	10.577	10.843	10.843
	ft/"	34'5"	35'3"	35'3"	34'9"	35'7"	35'7"
B † Altezza totale con benna alla massima altezza di sollevamento	mm	6.658	6.658	6.658	6.756	6.756	6.756
	ft/"	21'11"	21'11"	21'11"	22'2"	22'2"	22'2"
Raggio di sterzata della pala con benna in posizione di trasporto	mm	7.937	8.074	8.074	7.971	8.109	8.109
	ft/"	26'1"	26'6"	26'6"	26'2"	26'8"	26'8"
Carico statico di ribaltamento, con telaio in linea (ISO)*	kg	23.986	23.895	24.318	23.618	23.529	23.944
	lb	52.865	52.665	53.598	52.055	51.859	52.773
Carico statico di ribaltamento, con telaio in linea (pneumatico rigido)*	kg	25.325	25.233	25.674	24.968	24.878	25.310
	lb	55.816	55.615	56.585	55.030	54.833	55.784
Carico statico di ribaltamento, con telaio articolato (ISO)*	kg	20.224	20.133	20.524	19.872	19.783	20.166
	lb	44.574	44.374	45.235	43.798	43.602	44.446
Carico statico di ribaltamento, con telaio articolato (pneumatico rigido)*	kg	21.574	21.482	21.889	21.232	21.142	21.542
	lb	47.549	47.347	48.244	46.796	46.598	47.478
Forza di strappo (§)	kN	232	232	247	218	217	231
	lbf	52.324	52.164	55.690	48.982	48.825	51.973
Peso operativo*	kg	37.249	37.314	37.153	37.477	37.539	37.381
	lb	82.095	82.239	81.884	82.598	82.735	82.386

* I carichi statici di ribaltamento e i pesi operativi indicati fanno riferimento a una macchina configurata con pneumatici radiali Bridgestone 875/65R29 VLTS L4, con serbatoi pieni, operatore, contrappeso standard, controllo dell'assetto, avviamento a freddo, parafanghi basculanti, Product Link, differenziali a slittamento limitato, protezione trasmissione, impianto dello sterzo secondario e insonorizzazione.

† Figura mostrata nelle tabelle delle dimensioni.

***Le caratteristiche tecniche della benna da roccia vengono fornite sulla base di pneumatici radiali Bridgestone 33/65R29 VSDL L5.

(§) Misurata a 102 mm (4") posteriormente rispetto al tagliente con il perno di articolazione della benna quale punto di incernieramento in conformità allo standard SAE J732C.

(§) Le caratteristiche tecniche e i valori nominali sono conformi a tutti gli standard applicabili raccomandati dalla Society of Automotive Engineers, inclusi i valori nominali della pala regolamentati dallo standard SAE J732C.

(ISO) Piena conformità alle Sezioni da 1 a 6 dello standard ISO 14397-1:2007, che richiede una verifica del 2% tra i calcoli e le prove.

(Pneumatico rigido) Conformità allo standard ISO 14397-1:2007, Sezioni da 1 a 5.

La disponibilità di altre benne e le offerte variano in funzione della zona. Rivolgetevi al vostro dealer Cat per ulteriori dettagli.

Caratteristiche tecniche della pala gommata 982 XE

Caratteristiche tecniche - Benne (continua)

Leverismo		Leverismo del movimentatore di inerti		
Tipo di benna		Per uso generale - Con gancio - Fusion - HD		
Tipo di tagliente		Taglienti imbullonati	Denti e segmenti	Estremità
Capacità - Nominale	m ³	6,70	6,70	6,40
	yd ³	8,75	8,75	8,25
Capacità - Nominale con fattore di riempimento del 110%	m ³	7,30	7,30	7,00
	yd ³	9,50	9,50	9,25
Larghezza	mm	3.633	3.698	3.698
	ft/"	11'11"	12'1"	12'1"
16† Luce di scarico alla massima altezza di sollevamento e scarico a 45°	mm	3.186	2.993	2.993
	ft/"	10'5"	9'9"	9'9"
17† Sbraccio alla massima altezza di sollevamento e scarico a 45°	mm	1.752	1.906	1.906
	ft/"	5'8"	6'3"	6'3"
Sbraccio con braccio di sollevamento orizzontale e benna a terra	mm	3.511	3.755	3.755
	ft/"	11'6"	12'3"	12'3"
A† Profondità di scavo	mm	124	124	84
	"	4,9"	4,9"	3,3"
12† Lunghezza totale	mm	10.555	10.826	10.826
	ft/"	34'8"	35'7"	35'7"
B† Altezza totale con benna alla massima altezza di sollevamento	mm	6.769	6.769	6.769
	ft/"	22'3"	22'3"	22'3"
Raggio di sterzata della pala con benna in posizione di trasporto	mm	7.977	8.103	8.103
	ft/"	26'3"	26'7"	26'7"
Carico statico di ribaltamento, con telaio in linea (ISO)*	kg	22.927	22.815	23.220
	lb	50.532	50.284	51.177
Carico statico di ribaltamento, con telaio in linea (pneumatico rigido)*	kg	24.272	24.158	24.581
	lb	53.497	53.246	54.177
Carico statico di ribaltamento, con telaio articolato (ISO)*	kg	19.173	19.061	19.435
	lb	42.259	42.010	42.835
Carico statico di ribaltamento, con telaio articolato (pneumatico rigido)*	kg	20.529	20.415	20.806
	lb	45.246	44.995	45.857
Forza di strappo (§)	kN	217	216	230
	lbf	48.803	48.621	51.736
Peso operativo*	kg	38.177	38.255	38.095
	lb	84.141	84.313	83.960

* I carichi statici di ribaltamento e i pesi operativi indicati fanno riferimento a una macchina configurata con pneumatici radiali Bridgestone 875/65R29 VLTS L4, con serbatoi pieni, operatore, contrappeso standard, controllo dell'assetto, avviamento a freddo, parafanghi basculanti, Product Link, differenziali a slittamento limitato, protezione trasmissione, impianto dello sterzo secondario e insonorizzazione.

† Figura mostrata nelle tabelle delle dimensioni.

***Le caratteristiche tecniche della benna da roccia vengono fornite sulla base di pneumatici radiali Bridgestone 33/65R29 VSDL L5.

(§) Misurata a 102 mm (4") posteriormente rispetto al tagliente con il perno di articolazione della benna quale punto di incernieramento in conformità allo standard SAE J732C.

(§) Le caratteristiche tecniche e i valori nominali sono conformi a tutti gli standard applicabili raccomandati dalla Society of Automotive Engineers, inclusi i valori nominali della pala regolamentati dallo standard SAE J732C.

(ISO) Piena conformità alle Sezioni da 1 a 6 dello standard ISO 14397-1:2007, che richiede una verifica del 2% tra i calcoli e le prove.

(Pneumatico rigido) Conformità allo standard ISO 14397-1:2007, Sezioni da 1 a 5.

La disponibilità di altre benne e le offerte variano in funzione della zona. Rivolgetevi al vostro dealer Cat per ulteriori dettagli.

Caratteristiche tecniche della pala gommata 982 XE

Caratteristiche tecniche - Benne (continua)

Leverismo		Leverismo del movimentatore di inerti					
Tipo di benna		Attacco imperniato - Pianale piatto			Attacco imperniato - Pianale piatto - HD		
Tipo di tagliente		Taglienti imbullonati	Denti e segmenti	Estremità	Taglienti imbullonati	Denti e segmenti	Estremità
Capacità - Nominale	m ³	6,40	6,40	6,10	7,00	7,00	6,70
	yd ³	8,25	8,25	8,00	9,25	9,25	8,75
Capacità - Nominale con fattore di riempimento del 110%	m ³	7,00	7,00	6,70	7,70	7,70	7,40
	yd ³	9,25	9,25	8,75	10,00	10,00	9,75
Larghezza	mm	3.602	3.665	3.665	3.602	3.665	3.665
	ft/"	11'9"	12'0"	12'0"	11'9"	12'0"	12'0"
16† Luce di scarico alla massima altezza di sollevamento e scarico a 45°	mm	3.246	3.069	3.069	3.198	3.021	3.021
	ft/"	10'7"	10'0"	10'0"	10'5"	9'10"	9'10"
17† Sbraccio alla massima altezza di sollevamento e scarico a 45°	mm	1.516	1.638	1.638	1.581	1.703	1.703
	ft/"	4'11"	5'4"	5'4"	5'2"	5'7"	5'7"
Sbraccio con braccio di sollevamento orizzontale e benna a terra	mm	3.321	3.532	3.532	3.401	3.612	3.612
	ft/"	10'10"	11'7"	11'7"	11'1"	11'10"	11'10"
A† Profondità di scavo	mm	119	119	84	107	107	72
	"	4,6"	4,6"	3,3"	4,2"	4,2"	2,8"
12† Lunghezza totale	mm	10.362	10.597	10.597	10.434	10.669	10.669
	ft/"	34'0"	34'10"	34'10"	34'3"	35'1"	35'1"
B† Altezza totale con benna alla massima altezza di sollevamento	mm	6.623	6.623	6.623	6.707	6.707	6.707
	ft/"	21'9"	21'9"	21'9"	22'1"	22'1"	22'1"
Raggio di sterzata della pala con benna in posizione di trasporto	mm	7.905	8.014	8.014	7.925	8.035	8.035
	ft/"	26'0"	26'4"	26'4"	26'0"	26'5"	26'5"
Carico statico di ribaltamento, con telaio in linea (ISO)*	kg	25.569	25.470	25.902	24.448	24.349	24.760
	lb	56.354	56.137	57.088	53.884	53.665	54.571
Carico statico di ribaltamento, con telaio in linea (pneumatico rigido)*	kg	26.937	26.838	27.285	25.822	25.722	26.148
	lb	59.369	59.151	60.136	56.913	56.693	57.631
Carico statico di ribaltamento, con telaio articolato (ISO)*	kg	21.712	21.613	22.012	20.596	20.497	20.877
	lb	47.853	47.637	48.516	45.394	45.175	46.013
Carico statico di ribaltamento, con telaio articolato (pneumatico rigido)*	kg	23.089	22.990	23.404	21.979	21.879	22.273
	lb	50.888	50.670	51.582	48.442	48.222	49.091
Forza di strappo (§)	kN	251	250	268	235	234	250
	lbf	56.505	56.357	60.362	52.804	52.662	56.262
Peso operativo*	kg	36.312	36.384	36.224	37.297	37.369	37.209
	lb	80.031	80.191	79.838	82.202	82.362	82.009

* I carichi statici di ribaltamento e i pesi operativi indicati fanno riferimento a una macchina configurata con pneumatici radiali Bridgestone 875/65R29 VLTS L4, con serbatoi pieni, operatore, contrappeso standard, controllo dell'assetto, avviamento a freddo, parafanghi basculanti, Product Link, differenziali a slittamento limitato, protezione trasmissione, impianto dello sterzo secondario e insonorizzazione.

† Figura mostrata nelle tabelle delle dimensioni.

(§) Misurata a 102 mm (4") posteriormente rispetto al tagliente con il perno di articolazione della benna quale punto di incernieramento in conformità allo standard SAE J732C.

(§) Le caratteristiche tecniche e i valori nominali sono conformi a tutti gli standard applicabili raccomandati dalla Society of Automotive Engineers, inclusi i valori nominali della pala regolamentati dallo standard SAE J732C.

(ISO) Piena conformità alle Sezioni da 1 a 6 dello standard ISO 14397-1:2007, che richiede una verifica del 2% tra i calcoli e le prove.

(Pneumatico rigido) Conformità allo standard ISO 14397-1:2007, Sezioni da 1 a 5.

La disponibilità di altre benne e le offerte variano in funzione della zona. Rivolgetevi al vostro dealer Cat per ulteriori dettagli.

Caratteristiche tecniche della pala gommata 982 XE

Caratteristiche tecniche - Benne (continua)

Leverismo		Leverismo del movimentatore di inerti		
Tipo di benna		Con gancio - Fusion - Pianale piatto - Abrasion		
Tipo di tagliente		Taglienti imbullonati	Denti e segmenti	Estremità
Capacità - Nominale	m ³	6,00	6,00	5,70
	yd ³	7,75	7,75	7,50
Capacità - Nominale con fattore di riempimento del 110%	m ³	6,60	6,60	6,30
	yd ³	8,75	8,75	8,25
Larghezza	mm	3.602	3.698	3.698
	ft/"	11'9"	12'1"	12'1"
16† Luce di scarico alla massima altezza di sollevamento e scarico a 45°	mm	3.145	2.946	2.946
	ft/"	10'3"	9'8"	9'8"
17† Sbraccio alla massima altezza di sollevamento e scarico a 45°	mm	1.602	1.745	1.745
	ft/"	5'3"	5'8"	5'8"
Sbraccio con braccio di sollevamento orizzontale e benna a terra	mm	3.453	3.695	3.695
	ft/"	11'3"	12'1"	12'1"
A† Profondità di scavo	mm	129	129	84
	"	5,1"	5,1"	3,3"
12† Lunghezza totale	mm	10.500	10.766	10.766
	ft/"	34'6"	35'4"	35'4"
B† Altezza totale con benna alla massima altezza di sollevamento	mm	6.659	6.659	6.659
	ft/"	21'11"	21'11"	21'11"
Raggio di sterzata della pala con benna in posizione di trasporto	mm	7.946	8.083	8.083
	ft/"	26'1"	26'7"	26'7"
Carico statico di ribaltamento, con telaio in linea (ISO)*	kg	23.559	23.469	23.865
	lb	51.925	51.727	52.599
Carico statico di ribaltamento, con telaio in linea (pneumatico rigido)*	kg	24.862	24.771	25.181
	lb	54.796	54.597	55.499
Carico statico di ribaltamento, con telaio articolato (ISO)*	kg	19.849	19.759	20.126
	lb	43.749	43.550	44.359
Carico statico di ribaltamento, con telaio articolato (pneumatico rigido)*	kg	21.165	21.074	21.454
	lb	46.647	46.447	47.285
Forza di strappo (§)	kN	228	227	243
	lbf	51.375	51.214	54.634
Peso operativo*	kg	37.333	37.398	37.237
	lb	82.280	82.424	82.069

* I carichi statici di ribaltamento e i pesi operativi indicati fanno riferimento a una macchina configurata con pneumatici radiali Bridgestone 875/65R29 VLTS L4, con serbatoi pieni, operatore, contrappeso standard, controllo dell'assetto, avviamento a freddo, parafanghi basculanti, Product Link, differenziali a slittamento limitato, protezione trasmissione, impianto dello sterzo secondario e insonorizzazione.

† Figura mostrata nelle tabelle delle dimensioni.

***Le caratteristiche tecniche della benna da roccia vengono fornite sulla base di pneumatici radiali Bridgestone 33/65R29 VSDL L5.

(§) Misurata a 102 mm (4") posteriormente rispetto al tagliente con il perno di articolazione della benna quale punto di incernieramento in conformità allo standard SAE J732C.

(§) Le caratteristiche tecniche e i valori nominali sono conformi a tutti gli standard applicabili raccomandati dalla Society of Automotive Engineers, inclusi i valori nominali della pala regolamentati dallo standard SAE J732C.

(ISO) Piena conformità alle Sezioni da 1 a 6 dello standard ISO 14397-1:2007, che richiede una verifica del 2% tra i calcoli e le prove.

(Pneumatico rigido) Conformità allo standard ISO 14397-1:2007, Sezioni da 1 a 5.

La disponibilità di altre benne e le offerte variano in funzione della zona. Rivolgetevi al vostro dealer Cat per ulteriori dettagli.

Caratteristiche tecniche della pala gommata 982 XE

Caratteristiche tecniche - Benne (continua)

Leverismo		Leverismo del movimentatore di inerti			
Tipo di benna	Tipo di tagliante	Attacco imperniato - Carbone	Attacco imperniato - Rifiuti	Attacco imperniato - Truciolli	
		Taglienti imbullonati	Taglienti imbullonati	Taglienti imbullonati	Taglienti imbullonati
Capacità - Nominale	m ³	8,80	10,20	12,00	17,20
	yd ³	11,50	13,25	15,75	22,50
Capacità - Nominale con fattore di riempimento del 110%	m ³	9,70	11,20	13,20	18,90
	yd ³	12,75	14,75	17,25	24,75
Larghezza	mm	3.639	3.882	4.174	4.434
	ft/"	11'11"	12'8"	13'8"	14'6"
16 † Luce di scarico alla massima altezza di sollevamento e scarico a 45°	mm	3.015	3.051	3.019	2.737
	ft/"	9'10"	10'0"	9'10"	8'11"
17 † Sbraccio alla massima altezza di sollevamento e scarico a 45°	mm	1.743	1.704	1.738	2.027
	ft/"	5'8"	5'7"	5'8"	6'7"
Sbraccio con braccio di sollevamento orizzontale e benna a terra	mm	3.645	3.592	3.638	4.042
	ft/"	11'11"	11'9"	11'11"	13'3"
A † Profondità di scavo	mm	122	124	122	117
	"	4,8"	4,8"	4,8"	4,6"
12 † Lunghezza totale	mm	10.687	10.636	10.680	11.081
	ft/"	35'1"	34'11"	35'1"	36'5"
B † Altezza totale con benna alla massima altezza di sollevamento	mm	6.960	7.421	7.056	7.471
	ft/"	22'10"	24'5"	23'2"	24'7"
Raggio di sterzata della pala con benna in posizione di trasporto	mm	8.025	8.116	8.258	8.501
	ft/"	26'4"	26'8"	27'2"	27'11"
Carico statico di ribaltamento, con telaio in linea (ISO)*	kg	24.581	25.830	24.854	23.334
	lb	54.177	56.930	54.779	51.429
Carico statico di ribaltamento, con telaio in linea (pneumatico rigido)*	kg	25.991	27.466	26.365	24.865
	lb	57.284	60.536	58.108	54.804
Carico statico di ribaltamento, con telaio articolato (ISO)*	kg	20.775	21.860	20.955	19.518
	lb	45.790	48.180	46.185	43.019
Carico statico di ribaltamento, con telaio articolato (pneumatico rigido)*	kg	22.194	23.494	22.468	21.053
	lb	48.916	51.781	49.521	46.401
Forza di strappo (§)	kN	205	213	205	163
	lbf	46.188	47.896	46.081	36.832
Peso operativo*	kg	36.823	36.868	37.102	37.872
	lb	81.156	81.256	81.771	83.468

* I carichi statici di ribaltamento e i pesi operativi indicati fanno riferimento a una macchina configurata con pneumatici radiali Bridgestone 875/65R29 VLTS L4, con serbatoi pieni, operatore, contrappeso standard, controllo dell'assetto, avviamento a freddo, parafanghi basculanti, Product Link, differenziali a slittamento limitato, protezione trasmissione, impianto dello sterzo secondario e insonorizzazione.

† Figura mostrata nelle tabelle delle dimensioni.

(§) Misurata a 102 mm (4") posteriormente rispetto al tagliante con il perno di articolazione della benna quale punto di incernieramento in conformità allo standard SAE J732C.

(§) Le caratteristiche tecniche e i valori nominali sono conformi a tutti gli standard applicabili raccomandati dalla Society of Automotive Engineers, inclusi i valori nominali della pala regolamentati dallo standard SAE J732C.

(ISO) Piena conformità alle Sezioni da 1 a 6 dello standard ISO 14397-1:2007, che richiede una verifica del 2% tra i calcoli e le prove.

(Pneumatico rigido) Conformità allo standard ISO 14397-1:2007, Sezioni da 1 a 5.

La disponibilità di altre benne e le offerte variano in funzione della zona. Rivolgetevi al vostro dealer Cat per ulteriori dettagli.

Caratteristiche tecniche della pala gommata 982 XE

Caratteristiche tecniche - Benne (continua)

Leverismo		Leverismo del movimentatore di inerti	
Tipo di benna		Con gancio - Fusion - Trucioli	
Tipo di tagliente		Taglienti imbullonati	
Capacità - Nominale	m ³	16,70	
	yd ³	21,75	
Capacità - Nominale con fattore di riempimento del 110%	m ³	18,40	
	yd ³	24,00	
Larghezza	mm	4.433	
	ft/"	14'6"	
16† Luce di scarico alla massima altezza di sollevamento e scarico a 45°	mm	2.618	
	ft/"	8'7"	
17† Sbraccio alla massima altezza di sollevamento e scarico a 45°	mm	2.150	
	ft/"	7'0"	
Sbraccio con braccio di sollevamento orizzontale e benna a terra	mm	4.213	
	ft/"	13'9"	
A† Profondità di scavo	mm	114	
	"	4,5"	
12† Lunghezza totale	mm	11.251	
	ft/"	36'11"	
B† Altezza totale con benna alla massima altezza di sollevamento	mm	7.513	
	ft/"	24'8"	
Raggio di sterzata della pala con benna in posizione di trasporto	mm	8.559	
	ft/"	28'1"	
Carico statico di ribaltamento, con telaio in linea (ISO)*	kg	21.124	
	lb	46.559	
Carico statico di ribaltamento, con telaio in linea (pneumatico rigido)*	kg	22.573	
	lb	49.753	
Carico statico di ribaltamento, con telaio articolato (ISO)*	kg	17.450	
	lb	38.461	
Carico statico di ribaltamento, con telaio articolato (pneumatico rigido)*	kg	18.906	
	lb	41.669	
Forza di strappo (§)	kN	147	
	lbf	33.163	
Peso operativo*	kg	39.185	
	lb	86.362	

* I carichi statici di ribaltamento e i pesi operativi indicati fanno riferimento a una macchina configurata con pneumatici radiali Bridgestone 875/65R29 VLTS L4, con serbatoi pieni, operatore, contrappeso standard, controllo dell'assetto, avviamento a freddo, parafanghi basculanti, Product Link, differenziali a slittamento limitato, protezione trasmissione, impianto dello sterzo secondario e insonorizzazione.

† Figura mostrata nelle tabelle delle dimensioni.

***Le caratteristiche tecniche della benna da roccia vengono fornite sulla base di pneumatici radiali Bridgestone 33/65R29 VSDL L5.

(§) Misurata a 102 mm (4") posteriormente rispetto al tagliente con il perno di articolazione della benna quale punto di incernieramento in conformità allo standard SAE J732C.

(§) Le caratteristiche tecniche e i valori nominali sono conformi a tutti gli standard applicabili raccomandati dalla Society of Automotive Engineers, inclusi i valori nominali della pala regolamentati dallo standard SAE J732C.

(ISO) Piena conformità alle Sezioni da 1 a 6 dello standard ISO 14397-1:2007, che richiede una verifica del 2% tra i calcoli e le prove.

(Pneumatico rigido) Conformità allo standard ISO 14397-1:2007, Sezioni da 1 a 5.

La disponibilità di altre benne e le offerte variano in funzione della zona. Rivolgetevi al vostro dealer Cat per ulteriori dettagli.

Caratteristiche tecniche della pala gommata 982 XE

Caratteristiche tecniche della forca

Caratteristiche tecniche della forca

1	Lunghezza della forca	mm	1.829
		"	72,0
2	Centro del carico	mm	914
		"	36,0
	Carico statico di ribaltamento - Telaio in linea (forca parallela al terreno)	kg	17.989
		lb	39.648
	Carico statico di ribaltamento - Telaio articolato (forca parallela al terreno)	kg	15.437
		lb	34.023
	Carico nominale (SAE J1197 - 50% del carico massimo di ribaltamento alla massima sterzata)	kg	7.719
		lb	17.012
	Carico nominale (CEN EN 474-3 terreno accidentato - 60% del carico massimo di ribaltamento alla massima sterzata)	kg	9.262
		lb	20.414
	Carico nominale (CEN EN 474-3 terreno solido e pianeggiante - 80% del carico massimo di ribaltamento alla massima sterzata)	kg	12.350
		lb	27.219
3	Lunghezza massima totale	mm	10.883
		"	428,5
4	Sbraccio con forche a terra	mm	1.591
		"	62,6
5	*Distanza da terra della parte inferiore del rebbio alla minima altezza e con forca parallela al terreno	mm	-126
		"	-4,9
6	Sbraccio con bracci orizzontali e forca parallela al terreno	mm	2.073
		"	81,6
7	Sbraccio con forca alla massima altezza	mm	1.028
		"	40,5
8	Distanza da terra della forca con bracci orizzontali e forca parallela al terreno	mm	1.959
		"	77,1
9	Distanza da terra della forca alla massima altezza e con forca parallela al terreno	mm	4.479
		"	176,4
10	Altezza totale forca al massimo sollevamento (altezza piastra portaforca dal terreno)	mm	5.523
		"	217,4
11	Gioco alla massima altezza di sollevamento e scarico	mm	2.678
		"	105,4
12	Angolo di scarico max dalla posizione orizzontale	gradi	52
13	Larghezza totale del portaforca	mm	2.821
		"	111,1
14	Altezza totale del portaforca	mm	1.129
		"	44,4
15	Larghezza esterna rebbi (massimo distanziamento)	mm	2.627
		"	103,4
16	Larghezza esterna rebbi (minimo distanziamento)	mm	747
		"	29,4
	Larghezza forca (rebbio singolo)	mm	250,0
		"	9,8
	Spessore forca	mm	85,0
		"	3,3
	Portata forche	kg	18.700
		lb	41.215
	Peso operativo	kg	34.496
		lb	76.029

*Valori negativi indicano al di sotto del piano di scavo

982 STD
 Forca per edilizia, per impieghi gravosi, FUSION
 Carro da 108" Rebbi da 72"
 523-4199 523-4200

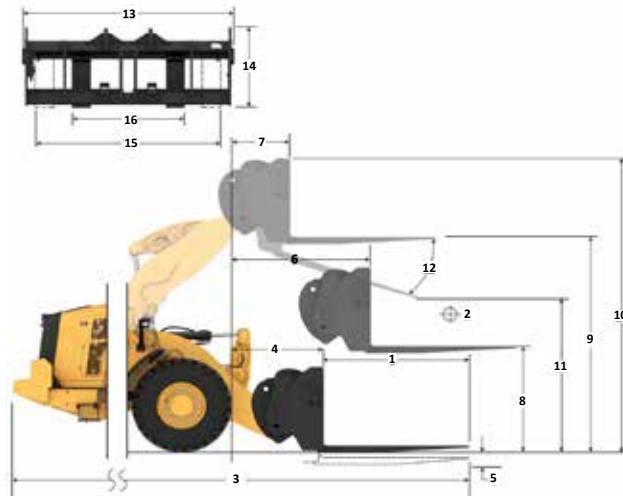

Capacità (kg)
 (Carico calcolato al punto CG)

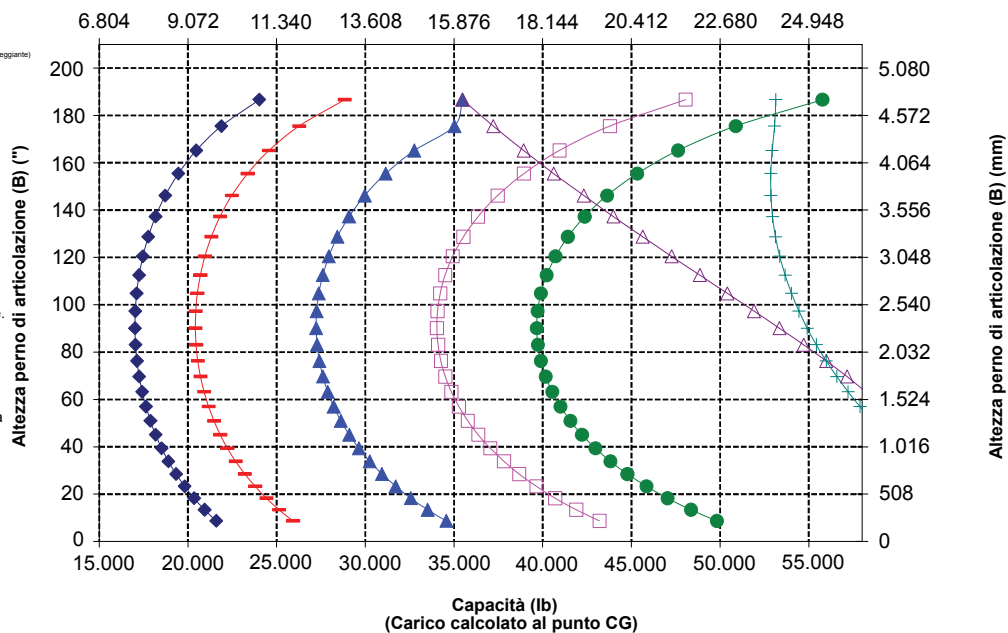

NOTA: i carichi statici di ribaltamento e i pesi operativi fanno riferimento a una pala configurata con pneumatici Bridgestone® VLTS L4, climatizzatore, controllo dell'assetto, protezione trasmissione, serbatoi dei liquidi e del combustibile pieni, liquido di raffreddamento, lubrificanti e operatore.

Le caratteristiche tecniche e i valori nominali sono conformi ai seguenti standard: SAE® J1197, ISO 14397-1, CEN** EN 474-3.

Il carico operativo nominale di una pala dotata di forca per pallet è determinato da:

SAE J1197: 50% del carico massimo di ribaltamento alla massima sterzata o limite idraulico.
 CEN EN 474-3: 60% del carico massimo di ribaltamento alla massima sterzata su terreno accidentato o limite idraulico.
 CEN EN 474-3: 80% del carico massimo di ribaltamento alla massima sterzata su terreno solido e pianeggiante o limite idraulico

*SAE - Society of Automotive Engineers
 **CEN - European Committee for Standardization



AVVERTENZA: non superare la capacità di carico dei rebbi. La capacità del singolo rebbio è stampigliata su ciascun lato.

Caratteristiche tecniche della pala gommata 982 XE

Caratteristiche tecniche della forca

Caratteristiche tecniche della forca

1	Lunghezza della forca	mm	2.134
	"	"	84,0
2	Centro del carico	mm	1.067
	"	"	42,0
	Carico statico di ribaltamento - Telaio in linea (forca parallela al terreno)	kg	17.217
		lb	37.947
	Carico statico di ribaltamento - Telaio articolato (forca parallela al terreno)	kg	14.759
		lb	32.530
	Carico nominale (SAE J1197 - 50% del carico massimo di ribaltamento alla massima sterzata)	kg	7.380
		lb	16.265
	Carico nominale (CEN EN 474-3 terreno accidentato - 60% del carico massimo di ribaltamento alla massima sterzata)	kg	8.856
		lb	19.518
	Carico nominale (CEN EN 474-3 terreno solido e pianeggiante - 80% del carico massimo di ribaltamento alla massima sterzata)	kg	11.808
		lb	26.024
3	Lunghezza massima totale	mm	11.191
	"	"	440,6
4	Sbraccio con forche a terra	mm	1.594
	"	"	62,7
5	*Distanza da terra della parte inferiore del rebbio alla minima altezza e con forca parallela al terreno	mm	-126
	"	"	-4,9
6	Sbraccio con bracci orizzontali e forca parallela al terreno	mm	2.073
	"	"	81,6
7	Sbraccio con forca alla massima altezza	mm	1.028
	"	"	40,5
8	Distanza da terra della forca con bracci orizzontali e forca parallela al terreno	mm	1.964
	"	"	77,3
9	Distanza da terra della forca alla massima altezza e con forca parallela al terreno	mm	4.484
	"	"	176,6
10	Altezza totale forca al massimo sollevamento (altezza piastra portaforche dal terreno)	mm	5.523
	"	"	217,4
11	Gioco alla massima altezza di sollevamento e scarico	mm	2.438
	"	"	96,0
12	Angolo di scarico max dalla posizione orizzontale	gradi	52
13	Larghezza totale del portaforche	mm	2.821
	"	"	111,1
14	Altezza totale del portaforche	mm	1.129
	"	"	44,4
15	Larghezza esterna rebbi (massimo distanziamento)	mm	2.627
	"	"	103,4
16	Larghezza esterna rebbi (minimo distanziamento)	mm	747
	"	"	29,4
	Larghezza forca (rebbio singolo)	mm	250,0
	"	"	9,8
	Spessore forca	mm	90,0
	"	"	3,5
	Portata forche	kg	17.729
		lb	39.075
	Peso operativo	kg	34.598
		lb	76.254

*Valori negativi indicano al di sotto del piano di scavo

982 STD
Forca per edilizia, per impieghi gravosi, FUSION

Carro da 108" Rebbi da 84"
523-4199 523-4201

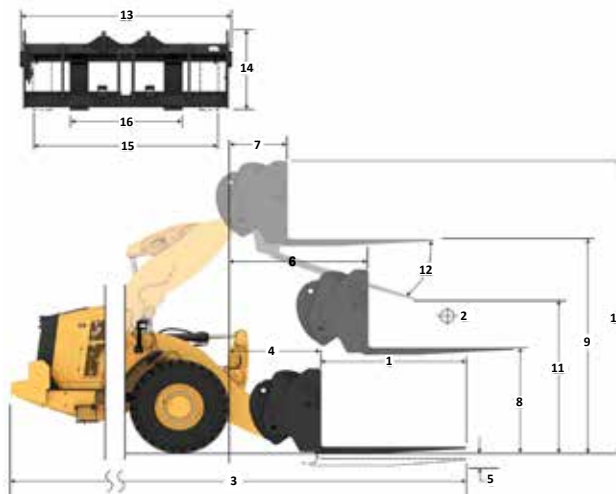

Capacità (kg)
(Carico calcolato al punto CG)

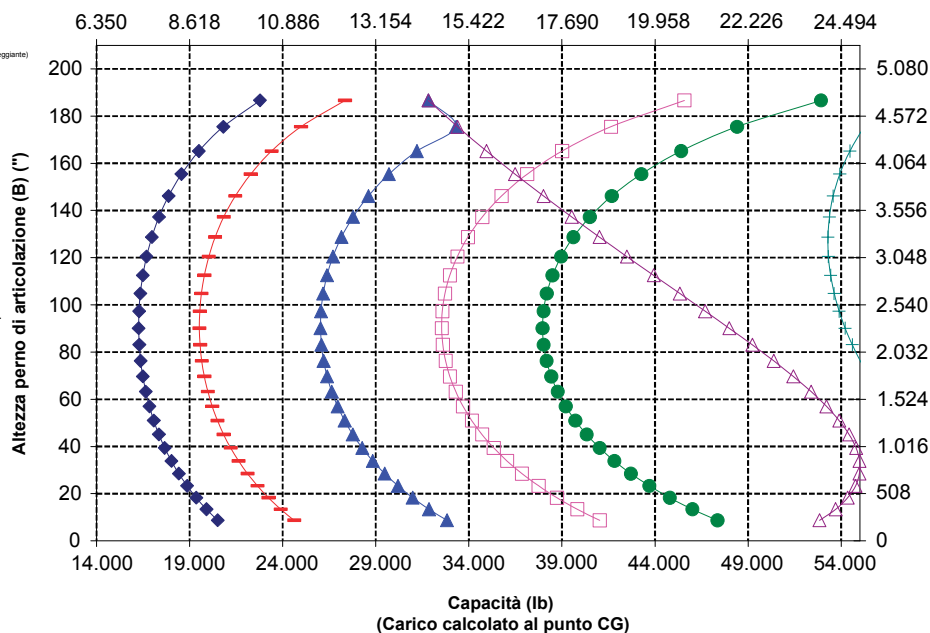

NOTA: i carichi statici di ribaltamento e i pesi operativi fanno riferimento a una pala configurata con pneumatici Bridgestone * VLTS L4, climatizzatore, controllo dell'assetto, protezione trasmissione, serbatoi dei liquidi e del combustibile pieni, liquido di raffreddamento, lubrificanti e operatore.

Le caratteristiche tecniche e i valori nominali sono conformi ai seguenti standard: SAE* J1197, ISO 14397-1, CEN** EN 474-3.

Il carico operativo nominale di una pala dotata di forca per pallet è determinato da:

SAE J1197: 50% del carico massimo di ribaltamento alla massima sterzata o limite idraulico.

CEN EN 474-3: 60% del carico massimo di ribaltamento alla massima sterzata su terreno accidentato o limite idraulico.

CEN EN 474-3: 80% del carico massimo di ribaltamento alla massima sterzata su terreno solido e pianeggiante o limite idraulico

*SAE - Society of Automotive Engineers
**CEN - European Committee for Standardization



AVVERTENZA: non superare la capacità di carico dei rebbi. La capacità del singolo rebbio è stampigliata su ciascun lato.

Caratteristiche tecniche della pala gommata 982 XE

Caratteristiche tecniche della forca

Caratteristiche tecniche della forca

1	Lunghezza della forca	mm	2.438
	"	"	96,0
2	Centro del carico	mm	1.219
	"	"	48,0
	Carico statico di ribaltamento - Telaio in linea (forca parallela al terreno)	kg	16.439
		lb	36.232
	Carico statico di ribaltamento - Telaio articolato (forca parallela al terreno)	kg	14.070
		lb	31.011
	Carico nominale (SAE J1197 - 50% del carico massimo di ribaltamento alla massima sterzata)	kg	7.035
		lb	15.506
	Carico nominale (CEN EN 474-3 terreno accidentato - 60% del carico massimo di ribaltamento alla massima sterzata)	kg	8.442
		lb	18.607
	Carico nominale (CEN EN 474-3 terreno solido e pianeggiante - 80% del carico massimo di ribaltamento alla massima sterzata)	kg	11.256
		lb	24.809
3	Lunghezza massima totale	mm	11500
	"	"	452,7
4	Sbraccio con forche a terra	mm	1.598
	"	"	62,9
5	*Distanza da terra della parte inferiore del rebbio alla minima altezza e con forca parallela al terreno	mm	-124
	"	"	-4,9
6	Sbraccio con bracci orizzontali e forca parallela al terreno	mm	2.078
	"	"	81,8
7	Sbraccio con forca alla massima altezza	mm	1.033
	"	"	40,7
8	Distanza da terra della forca con bracci orizzontali e forca parallela al terreno	mm	1.966
	"	"	77,4
9	Distanza da terra della forca alla massima altezza e con forca parallela al terreno	mm	4.486
	"	"	176,6
10	Altezza totale forca al massimo sollevamento (altezza piastra portaforche dal terreno)	mm	5.523
	"	"	217,4
11	Gioco alla massima altezza di sollevamento e scarico	mm	2.196
	"	"	86,5
12	Angolo di scarico max dalla posizione orizzontale	gradi	52
13	Larghezza totale del portaforche	mm	2.821
	"	"	111,1
14	Altezza totale del portaforche	mm	1.127
	"	"	44,4
15	Larghezza esterna rebbi (massimo distanziamento)	mm	2.629
	"	"	103,5
16	Larghezza esterna rebbi (minimo distanziamento)	mm	747
	"	"	29,4
	Larghezza forca (rebbio singolo)	mm	250,0
	"	"	9,8
	Spessore forca	mm	90,0
	"	"	3,5
	Portata forche	kg	15.750
		lb	34.713
	Peso operativo	kg	34.749
		lb	76.587

*Valori negativi indicano al di sotto del piano di scavo

982 STD
Forca per edilizia, per impieghi gravosi, FUSION
Carro da 108" Rebbi da 96"
523-4199 523-4202

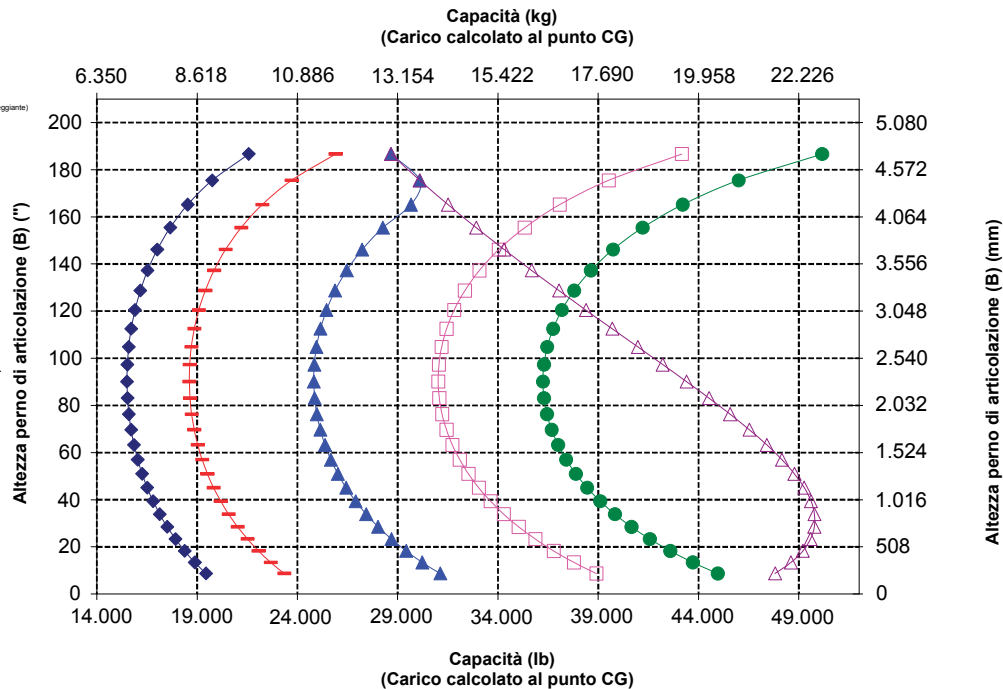
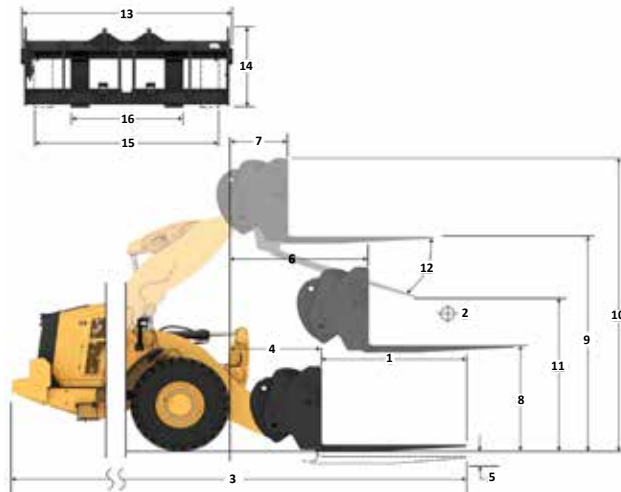

NOTA: i carichi statici di ribaltamento e i pesi operativi fanno riferimento a una pala configurata con pneumatici Bridgestone * VLTS L4, climatizzatore, controllo dell'assetto, protezione trasmissione, serbatoi dei liquidi e del combustibile pieni, liquido di raffreddamento, lubrificanti e operatore.

Le caratteristiche tecniche e i valori nominali sono conformi ai seguenti standard: SAE* J1197, ISO 14397-1, CEN** EN 474-3.

Il carico operativo nominale di una pala dotata di forca per pallet è determinato da:

SAE J1197: 50% del carico massimo di ribaltamento alla massima sterzata o limite idraulico.
 CEN EN 474-3: 60% del carico massimo di ribaltamento alla massima sterzata su terreno accidentato o limite idraulico.
 CEN EN 474-3: 80% del carico massimo di ribaltamento alla massima sterzata su terreno solido e pianeggiante o limite idraulico

*SAE - Society of Automotive Engineers
 **CEN - European Committee for Standardization



AVVERTENZA: non superare la capacità di carico dei rebbi. La capacità del singolo rebbio è stampigliata su ciascun lato.

Caratteristiche tecniche della pala gommata 982 XE

Caratteristiche tecniche della forca

Caratteristiche tecniche della forca

1	Lunghezza della forca	mm	1.829
		"	72,0
2	Centro del carico	mm	914
		"	36,0
	Carico statico di ribaltamento - Telaio in linea (forca parallela al terreno)	kg	17.040
		lb	37.557
	Carico statico di ribaltamento - Telaio articolato (forca parallela al terreno)	kg	14.529
		lb	32.021
	Carico nominale (SAE J1197 - 50% del carico massimo di ribaltamento alla massima sterzata)	kg	7.264
		lb	16.011
	Carico nominale (CEN EN 474-3 terreno accidentato - 60% del carico massimo di ribaltamento alla massima sterzata)	kg	8.717
		lb	19.213
	Carico nominale (CEN EN 474-3 terreno solido e pianeggiante - 80% del carico massimo di ribaltamento alla massima sterzata)	kg	11.623
		lb	25.617
3	Lunghezza massima totale	mm	11.385
		"	448,2
4	Sbraccio con forche a terra	mm	1.979
		"	77,9
5	*Distanza da terra della parte inferiore del rebbio alla minima altezza e con forca parallela al terreno	mm	-126
		"	-5,0
6	Sbraccio con bracci orizzontali e forca parallela al terreno	mm	2.413
		"	95,0
7	Sbraccio con forca alla massima altezza	mm	1.089
		"	42,9
8	Distanza da terra della forca con bracci orizzontali e forca parallela al terreno	mm	1.959
		"	77,1
9	Distanza da terra della forca alla massima altezza e con forca parallela al terreno	mm	4.888
		"	192,5
10	Altezza totale forca al massimo sollevamento (altezza piastra portaforche dal terreno)	mm	5.932
		"	233,5
11	Gioco alla massima altezza di sollevamento e scarico	mm	3.087
		"	121,5
12	Angolo di scarico max dalla posizione orizzontale	gradi	52
13	Larghezza totale del portaforche	mm	2.821
		"	111,1
14	Altezza totale del portaforche	mm	1.129
		"	44,4
15	Larghezza esterna rebbi (massimo distanziamento)	mm	2.627
		"	103,4
16	Larghezza esterna rebbi (minimo distanziamento)	mm	173,4
		"	29,4
	Larghezza forca (rebbio singolo)	mm	250,0
		"	9,8
	Spessore forca	mm	85,0
		"	3,3
	Portata forche	kg	18.700
		lb	41.215
	Peso operativo	kg	35.586
		lb	78.431

*Valori negativi indicano al di sotto del piano di scavo

982 HL
Forca per edilizia, per impieghi gravosi, FUSION
Carro da 108" Rebbi da 72"
523-4199 523-4200

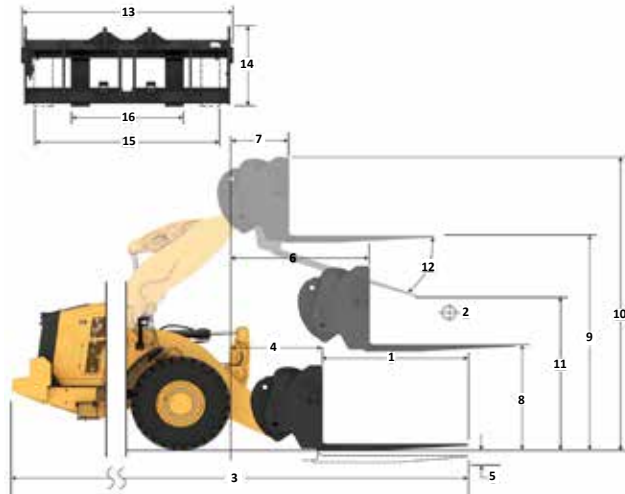

Capacità (kg)
(Carico calcolato al punto CG)

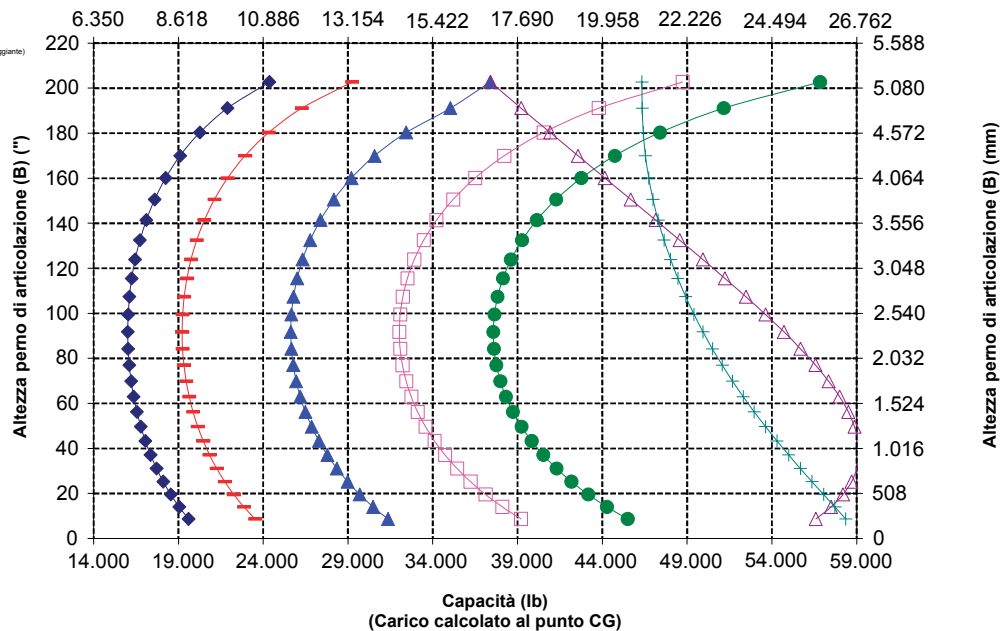

NOTA: i carichi statici di ribaltamento e i pesi operativi fanno riferimento a una pala configurata con pneumatici Bridgestone * VLTS L4, climatizzatore, controllo dell'assetto, protezione trasmissione, serbatoi dei liquidi e del combustibile pieni, liquido di raffreddamento, lubrificanti e operatore.

Le caratteristiche tecniche e i valori nominali sono conformi ai seguenti standard: SAE* J1197, ISO 14397-1, CEN** EN 474-3.

Il carico operativo nominale di una pala dotata di forca per pallet è determinato da:

SAE J1197: 50% del carico massimo di ribaltamento alla massima sterzata o limite idraulico.
 CEN EN 474-3: 60% del carico massimo di ribaltamento alla massima sterzata su terreno accidentato o limite idraulico.
 CEN EN 474-3: 80% del carico massimo di ribaltamento alla massima sterzata su terreno solido e pianeggiante o limite idraulico

*SAE - Society of Automotive Engineers
 **CEN - European Committee for Standardization



AVVERTENZA: non superare la capacità di carico dei rebbi. La capacità del singolo rebbio è stampigliata su ciascun lato.

Caratteristiche tecniche della pala gommata 982 XE

Caratteristiche tecniche della forca

Caratteristiche tecniche della forca

1	Lunghezza della forca	mm	2.134
	"	"	84,0
2	Centro del carico	mm	1.067
	"	"	42,0
	Carico statico di ribaltamento - Telaio in linea (forca parallela al terreno)	kg	16.351
		lb	36.038
	Carico statico di ribaltamento - Telaio articolato (forca parallela al terreno)	kg	13.926
		lb	30.692
	Carico nominale (SAE J1197 - 50% del carico massimo di ribaltamento alla massima sterzata)	kg	6.963
		lb	15.346
	Carico nominale (CEN EN 474-3 terreno accidentato - 60% del carico massimo di ribaltamento alla massima sterzata)	kg	8.355
		lb	18.415
	Carico nominale (CEN EN 474-3 terreno solido e pianeggiante - 80% del carico massimo di ribaltamento alla massima sterzata)	kg	11.141
		lb	24.554
3	Lunghezza massima totale	mm	11.692
	"	"	460,3
4	Sbraccio con forche a terra	mm	1.982
	"	"	78,0
5	*Distanza da terra della parte inferiore del rebbio alla minima altezza e con forca parallela al terreno	mm	-126
	"	"	-5,0
6	Sbraccio con bracci orizzontali e forca parallela al terreno	mm	2.413
	"	"	95,0
7	Sbraccio con forca alla massima altezza	mm	1.089
	"	"	42,9
8	Distanza da terra della forca con bracci orizzontali e forca parallela al terreno	mm	1.964
	"	"	77,3
9	Distanza da terra della forca alla massima altezza e con forca parallela al terreno	mm	4.893
	"	"	192,7
10	Altezza totale forca al massimo sollevamento (altezza piastra portaforche dal terreno)	mm	5.932
	"	"	233,5
11	Gioco alla massima altezza di sollevamento e scarico	mm	2.848
	"	"	112,1
12	Angolo di scarico max dalla posizione orizzontale	gradi	52
13	Larghezza totale del portaforche	mm	2.821
	"	pollici	111,1
14	Altezza totale del portaforche	mm	1.129
	"	"	44,4
15	Larghezza esterna rebbi (massimo distanziamento)	mm	2.627
	"	"	103,4
16	Larghezza esterna rebbi (minimo distanziamento)	mm	747
	"	"	29,4
	Larghezza forca (rebbio singolo)	mm	250,0
	"	"	9,8
	Spessore forca	mm	90,0
	"	"	3,5
	Portata forche	kg	17.729
		lb	39.075
	Peso operativo	kg	35.688
		lb	78.656

*Valori negativi indicano al di sotto del piano di scavo

982 HL
 Forca per edilizia, per impieghi gravosi, FUSION
 Carro da 108" Rebbi da 84"
 523-4199 523-4201

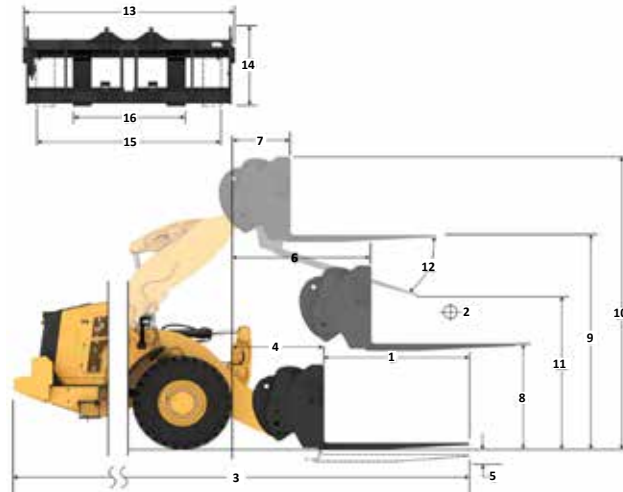

Capacità (kg)
(Carico calcolato al punto CG)

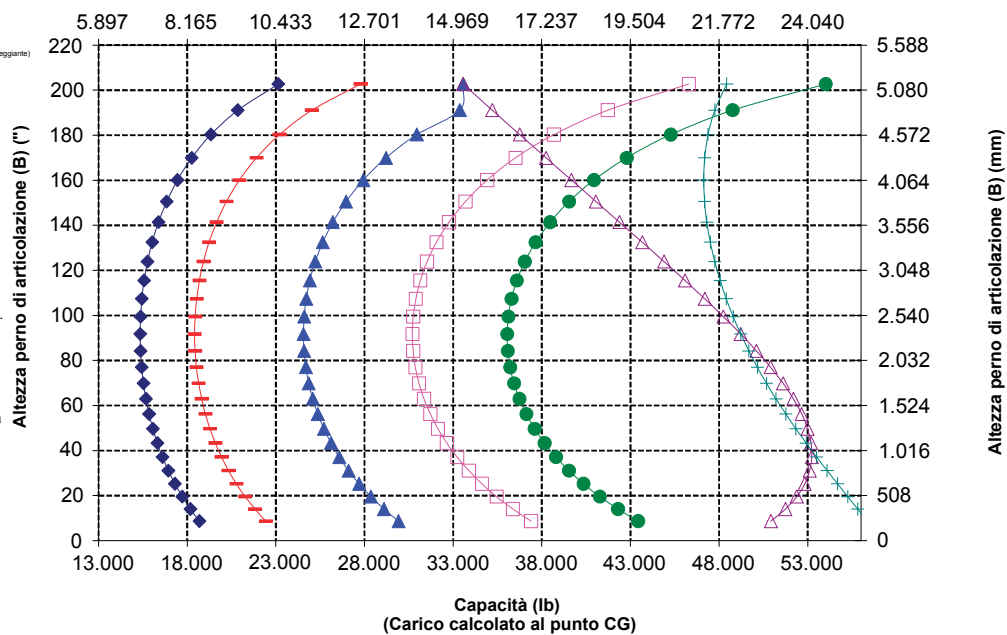

NOTA: i carichi statici di ribaltamento e i pesi operativi fanno riferimento a una pala configurata con pneumatici Bridgestone * VLTS L4, climatizzatore, controllo dell'assetto, protezione trasmissione, serbatoi dei liquidi e del combustibile pieni, liquido di raffreddamento, lubrificanti e operatore.

Le caratteristiche tecniche e i valori nominali sono conformi ai seguenti standard: SAE* J1197, ISO 14397-1, CEN** EN 474-3.

Il carico operativo nominale di una pala dotata di forca per pallet è determinato da:

SAE J1197: 50% del carico massimo di ribaltamento alla massima sterzata o limite idraulico.

CEN EN 474-3: 60% del carico massimo di ribaltamento alla massima sterzata su terreno accidentato o limite idraulico.

CEN EN 474-3: 80% del carico massimo di ribaltamento alla massima sterzata su terreno solido e pianeggiante o limite idraulico

*SAE - Society of Automotive Engineers
 **CEN - European Committee for Standardization



AVVERTENZA: non superare la capacità di carico dei rebbi. La capacità del singolo rebbio è stampigliata su ciascun lato.

Caratteristiche tecniche della pala gommata 982 XE

Caratteristiche tecniche della forca

Caratteristiche tecniche della forca

1	Lunghezza della forca	mm	2.438
		"	96,0
2	Centro del carico	mm	1.219
		"	48,0
	Carico statico di ribaltamento - Telaio in linea (forca parallela al terreno)	kg	15.648
		lb	34.488
	Carico statico di ribaltamento - Telaio articolato (forca parallela al terreno)	kg	13.304
		lb	29.322
	Carico nominale (SAE J1197 - 50% del carico massimo di ribaltamento alla massima sterzata)	kg	6.652
		lb	14.661
	Carico nominale (CEN EN 474-3 terreno accidentato - 60% del carico massimo di ribaltamento alla massima sterzata)	kg	7.982
		lb	17.593
	Carico nominale (CEN EN 474-3 terreno solido e pianeggiante - 80% del carico massimo di ribaltamento alla massima sterzata)	kg	10.643
		lb	23.457
3	Lunghezza massima totale	mm	12.001
		"	472,5
4	Sbraccio con forche a terra	mm	1.986
		"	78,2
5	*Distanza da terra della parte inferiore del rebbio alla minima altezza e con forca parallela al terreno	mm	-124
		"	-4,9
6	Sbraccio con bracci orizzontali e forca parallela al terreno	mm	2.418
		"	95,2
7	Sbraccio con forca alla massima altezza	mm	1.094
		"	43,1
8	Distanza da terra della forca con bracci orizzontali e forca parallela al terreno	mm	1.966
		"	77,4
9	Distanza da terra della forca alla massima altezza e con forca parallela al terreno	mm	4.895
		"	192,7
10	Altezza totale forca al massimo sollevamento (altezza piastra portaforche dal terreno)	mm	5.932
		"	233,5
11	Gioco alla massima altezza di sollevamento e scarico	mm	2.605
		"	102,6
12	Angolo di scarico max dalla posizione orizzontale	gradi	52
13	Larghezza totale del portaforche	mm	2.821
		"	111,1
14	Altezza totale del portaforche	mm	1.127
		"	44,4
15	Larghezza esterna rebbi (massimo distanziamento)	mm	2.629
		"	103,5
16	Larghezza esterna rebbi (minimo distanziamento)	mm	747
		"	29,4
	Larghezza forca (rebbio singolo)	mm	250,0
		"	9,8
	Spessore forca	mm	90,0
		"	3,5
	Portata forche	kg	15.750
		lb	34.713
	Peso operativo	kg	35.839
		lb	78.989

*Valori negativi indicano al di sotto del piano di scavo

982 HL
Forca per edilizia, per impieghi gravosi, FUSION
Carro da 108" Rebbi da 96"
523-4199 523-4202

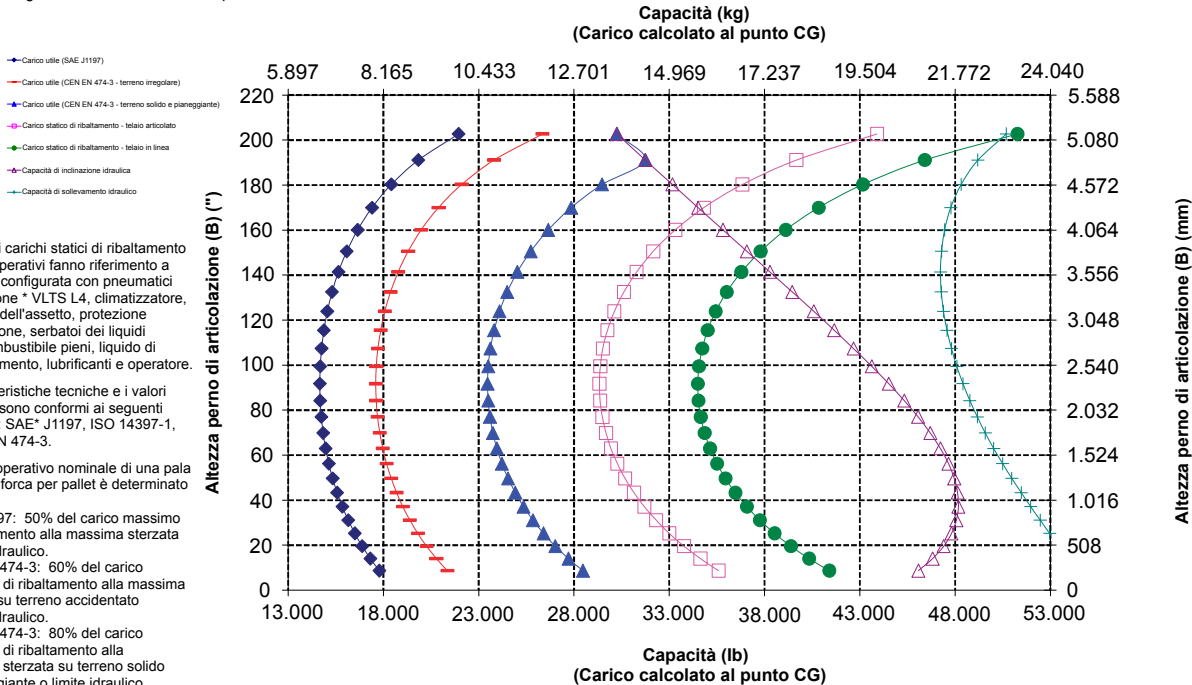
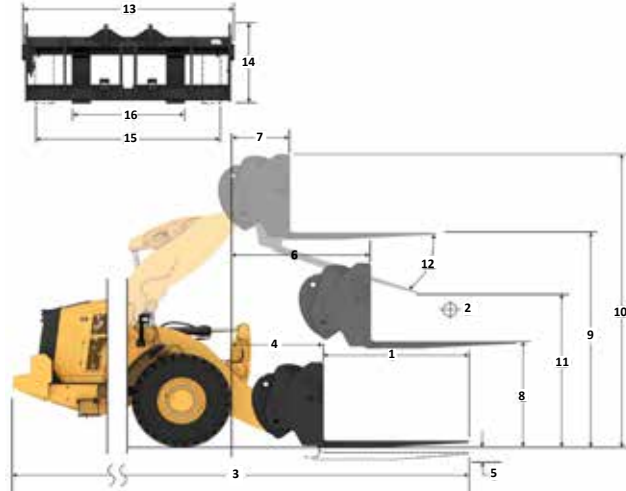

NOTA: i carichi statici di ribaltamento e i pesi operativi fanno riferimento a una pala configurata con pneumatici Bridgestone * VLTS L4, climatizzatore, controllo dell'assetto, protezione trasmissione, serbatoi dei liquidi e del combustibile pieni, liquido di raffreddamento, lubrificanti e operatore.

Le caratteristiche tecniche e i valori nominali sono conformi ai seguenti standard: SAE* J1197, ISO 14397-1, CEN** EN 474-3.

Il carico operativo nominale di una pala dotata di forca per pallet è determinato da:

SAE J1197: 50% del carico massimo di ribaltamento alla massima sterzata o limite idraulico.

CEN EN 474-3: 60% del carico massimo di ribaltamento alla massima sterzata su terreno accidentato o limite idraulico.

CEN EN 474-3: 80% del carico massimo di ribaltamento alla massima sterzata su terreno solido e pianeggiante o limite idraulico

*SAE - Society of Automotive Engineers
 **CEN - European Committee for Standardization



AVVERTENZA: non superare la capacità di carico dei rebbi. La capacità del singolo rebbio è stampigliata su ciascun lato.

Caratteristiche tecniche della pala gommata 982 XE

Caratteristiche tecniche della forca

Caratteristiche tecniche della forca

1	Lunghezza della forca	mm	1.829
	"	"	72,0
2	Centro del carico	mm	914
	"	"	36,0
	Carico statico di ribaltamento - Telaio in linea (forca parallela al terreno)	kg	18.988
		lb	41.849
	Carico statico di ribaltamento - Telaio articolato (forca parallela al terreno)	kg	16.261
		lb	35.840
	Carico nominale (SAE J1197 - 50% del carico massimo di ribaltamento alla massima sterzata)	kg	8.131
		lb	17.920
	Carico nominale (CEN EN 474-3 terreno accidentato - 60% del carico massimo di ribaltamento alla massima sterzata)	kg	9.757
		lb	21.504
	Carico nominale (CEN EN 474-3 terreno solido e pianeggiante - 80% del carico massimo di ribaltamento alla massima sterzata)	kg	13.009
		lb	28.672
3	Lunghezza massima totale	mm	10.996
	"	"	432,9
4	Sbraccio con forche a terra	mm	1.591
	"	"	62,6
5	*Distanza da terra della parte inferiore del rebbio alla minima altezza e con forca parallela al terreno	mm	-126
	"	"	-4,9
6	Sbraccio con bracci orizzontali e forca parallela al terreno	mm	2.073
	"	"	81,6
7	Sbraccio con forca alla massima altezza	mm	1.028
	"	"	40,5
8	Distanza da terra della forca con bracci orizzontali e forca parallela al terreno	mm	1.959
	"	"	77,1
9	Distanza da terra della forca alla massima altezza e con forca parallela al terreno	mm	4.479
	"	"	176,4
10	Altezza totale forca al massimo sollevamento (altezza piastra portaforche dal terreno)	mm	5.523
	"	"	217,4
11	Gioco alla massima altezza di sollevamento e scarico	mm	2.678
	"	"	105,4
12	Angolo di scarico max dalla posizione orizzontale	gradi	52
13	Larghezza totale del portaforche	mm	2.821
	"	"	111,1
14	Altezza totale del portaforche	mm	1.129
	"	"	44,4
15	Larghezza esterna rebbi (massimo distanziamento)	mm	2.627
	"	"	103,4
16	Larghezza esterna rebbi (minimo distanziamento)	mm	747
	"	"	29,4
	Larghezza forca (rebbio singolo)	mm	250,0
	"	"	9,8
	Spessore forca	mm	85,0
	"	"	3,3
	Portata forche	kg	18.700
		lb	41.215
	Peso operativo	kg	35.139
		lb	77.447

*Valori negativi indicano al di sotto del piano di scavo

982 AGG
Forca per edilizia, per impieghi gravosi, FUSION
Carro da 108" Rebbi da 72"
523-4199 523-4200

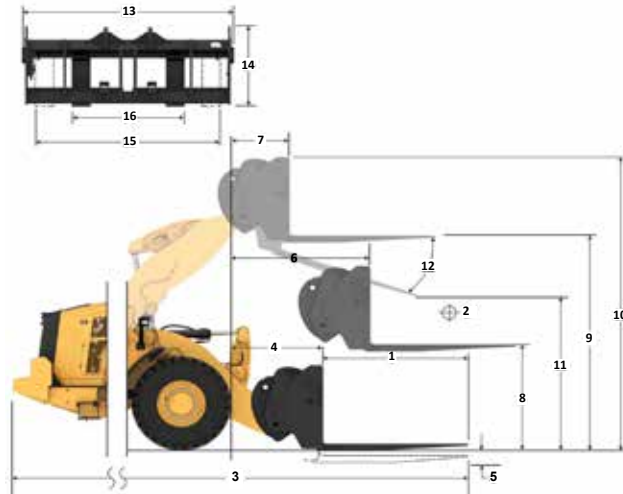

Capacità (kg)
(Carico calcolato al punto CG)

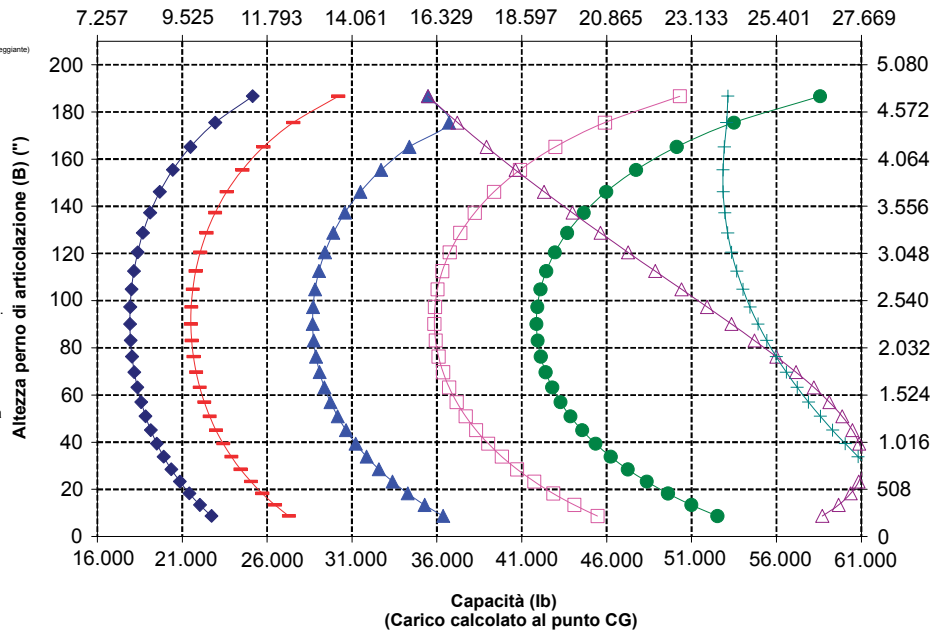

NOTA: i carichi statici di ribaltamento e i pesi operativi fanno riferimento a una pala configurata con pneumatici Bridgestone® VLTS L4, climatizzatore, controllo dell'assetto, protezione trasmissione, serbatoi dei liquidi e del combustibile pieni, liquido di raffreddamento, lubrificanti e operatore.

Le caratteristiche tecniche e i valori nominali sono conformi ai seguenti standard: SAE® J1197, ISO 14397-1, CEN** EN 474-3.

Il carico operativo nominale di una pala dotata di forca per pallet è determinato da:

SAE J1197: 50% del carico massimo di ribaltamento alla massima sterzata o limite idraulico.

CEN EN 474-3: 60% del carico massimo di ribaltamento alla massima sterzata su terreno accidentato o limite idraulico.

CEN EN 474-3: 80% del carico massimo di ribaltamento alla massima sterzata su terreno solido e pianeggiante o limite idraulico

*SAE - Society of Automotive Engineers
 **CEN - European Committee for Standardization



AVVERTENZA: non superare la capacità di carico dei rebbi. La capacità del singolo rebbio è stampigliata su ciascun lato.

Caratteristiche tecniche della pala gommata 982 XE

Caratteristiche tecniche della forca

Caratteristiche tecniche della forca

1	Lunghezza della forca	mm	2.134
	"	"	84,0
2	Centro del carico	mm	1.067
	"	"	42,0
	Carico statico di ribaltamento - Telaio in linea (forca parallela al terreno)	kg	18.180
	"	lb	40.068
	Carico statico di ribaltamento - Telaio articolato (forca parallela al terreno)	kg	15.554
	"	lb	34.281
	Carico nominale (SAE J1197 - 50% del carico massimo di ribaltamento alla massima sterzata)	kg	7.777
	"	lb	17.141
	Carico nominale (CEN EN 474-3 terreno accidentato - 60% del carico massimo di ribaltamento alla massima sterzata)	kg	9.332
	"	lb	20.569
	Carico nominale (CEN EN 474-3 terreno solido e pianeggiante - 80% del carico massimo di ribaltamento alla massima sterzata)	kg	12.443
	"	lb	27.425
3	Lunghezza massima totale	mm	11.304
	"	"	445,0
4	Sbraccio con forche a terra	mm	1.594
	"	"	62,7
5	*Distanza da terra della parte inferiore del rebbio alla minima altezza e con forca parallela al terreno	mm	-126
	"	"	-4,9
6	Sbraccio con bracci orizzontali e forca parallela al terreno	mm	2.073
	"	"	81,6
7	Sbraccio con forca alla massima altezza	mm	1.028
	"	"	40,5
8	Distanza da terra della forca con bracci orizzontali e forca parallela al terreno	mm	1.964
	"	"	77,3
9	Distanza da terra della forca alla massima altezza e con forca parallela al terreno	mm	4.484
	"	"	176,6
10	Altezza totale forca al massimo sollevamento (altezza piastra portaforche dal terreno)	mm	5.523
	"	"	217,4
11	Gioco alla massima altezza di sollevamento e scarico	mm	2.438
	"	"	96,0
12	Angolo di scarico max dalla posizione orizzontale	gradi	52
13	Larghezza totale del portaforche	mm	2.821
	"	"	111,1
14	Altezza totale del portaforche	mm	1.129
	"	"	44,4
15	Larghezza esterna rebbi (massimo distanziamento)	mm	2.627
	"	"	103,4
16	Larghezza esterna rebbi (minimo distanziamento)	mm	747
	"	"	29,4
	Larghezza forca (rebbio singolo)	mm	250,0
	"	"	9,8
	Spessore forca	mm	90,0
	"	"	3,5
	Portata forche	kg	17.729
	"	lb	39.075
	Peso operativo	kg	35.241
	"	lb	77.671

*Valori negativi indicano al di sotto del piano di scavo

982 AGG
Forca per edilizia, per impieghi gravosi, FUSION

Carro da 108"
523-4199

Rebbi da 84"
523-4201

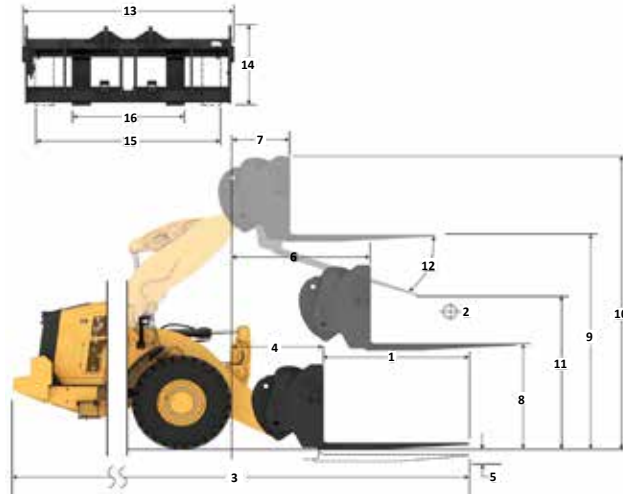

Capacità (kg)
(Carico calcolato al punto CG)

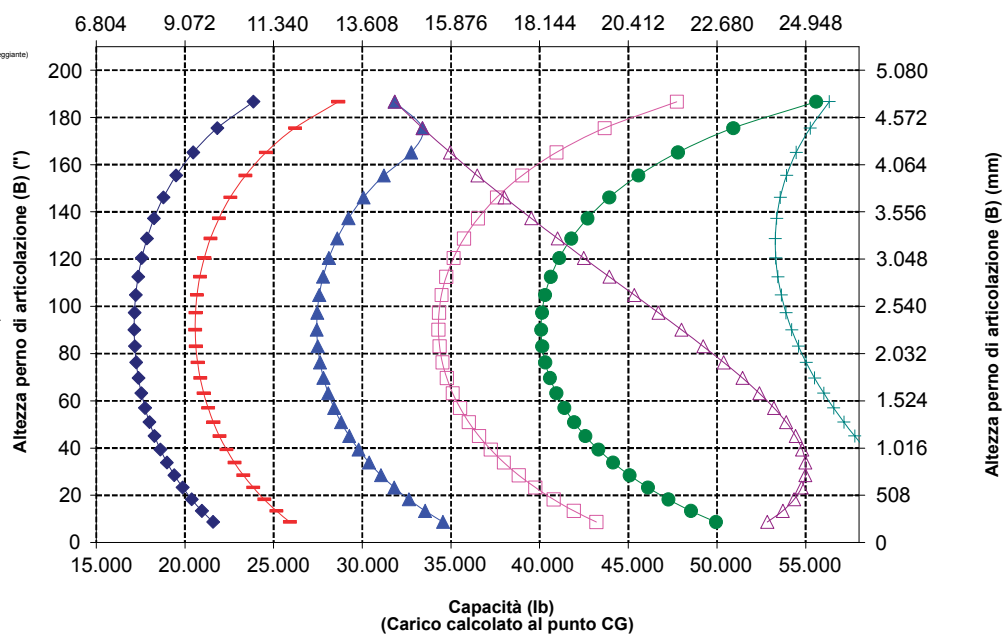

NOTA: i carichi statici di ribaltamento e i pesi operativi fanno riferimento a una pala configurata con pneumatici Bridgestone * VLTS L4, climatizzatore, controllo dell'assetto, protezione trasmissione, serbatoi dei liquidi e del combustibile pieni, liquido di raffreddamento, lubrificanti e operatore.

Le caratteristiche tecniche e i valori nominali sono conformi ai seguenti standard: SAE* J1197, ISO 14397-1, CEN** EN 474-3.

Il carico operativo nominale di una pala dotata di forca per pallet è determinato da:

SAE J1197: 50% del carico massimo di ribaltamento alla massima sterzata o limite idraulico.

CEN EN 474-3: 60% del carico massimo di ribaltamento alla massima sterzata su terreno accidentato o limite idraulico.

CEN EN 474-3: 80% del carico massimo di ribaltamento alla massima sterzata su terreno solido e pianeggiante o limite idraulico

*SAE - Society of Automotive Engineers
**CEN - European Committee for Standardization



AVVERTENZA: non superare la capacità di carico dei rebbi. La capacità del singolo rebbio è stampigliata su ciascun lato.

Caratteristiche tecniche della pala gommata 982 XE

Caratteristiche tecniche della forca

Caratteristiche tecniche della forca

1	Lunghezza della forca	mm	2.438
		"	96,0
2	Centro del carico	mm	1.219
		"	48,0
	Carico statico di ribaltamento - Telaio in linea (forca parallela al terreno)	kg	17.367
		lb	38.277
	Carico statico di ribaltamento - Telaio articolato (forca parallela al terreno)	kg	14837
		lb	32.701
	Carico nominale (SAE J1197 - 50% del carico massimo di ribaltamento alla massima sterzata)	kg	7.418
		lb	16.350
	Carico nominale (CEN EN 474-3 terreno accidentato - 60% del carico massimo di ribaltamento alla massima sterzata)	kg	8.902
		lb	19.620
	Carico nominale (CEN EN 474-3 terreno solido e pianeggiante - 80% del carico massimo di ribaltamento alla massima sterzata)	kg	11.870
		lb	26.160
3	Lunghezza massima totale	mm	11.613
		"	457,2
4	Sbraccio con forche a terra	mm	1.598
		"	62,9
5	*Distanza da terra della parte inferiore del rebbio alla minima altezza e con forca parallela al terreno	mm	-124
		"	-4,9
6	Sbraccio con bracci orizzontali e forca parallela al terreno	mm	2.078
		"	81,8
7	Sbraccio con forca alla massima altezza	mm	1.033
		"	40,7
8	Distanza da terra della forca con bracci orizzontali e forca parallela al terreno	mm	1.966
		"	77,4
9	Distanza da terra della forca alla massima altezza e con forca parallela al terreno	mm	4.486
		"	176,6
10	Altezza totale forca al massimo sollevamento (altezza piastra portaforche dal terreno)	mm	5.523
		"	217,4
11	Gioco alla massima altezza di sollevamento e scarico	mm	2.196
		"	86,5
12	Angolo di scarico max dalla posizione orizzontale	gradi	52
13	Larghezza totale del portaforche	mm	2.821
		"	111,1
14	Altezza totale del portaforche	mm	1.127
		"	44,4
15	Larghezza esterna rebbi (massimo distanziamento)	mm	2.629
		"	103,5
16	Larghezza esterna rebbi (minimo distanziamento)	mm	747
		"	29,4
	Larghezza forca (rebbio singolo)	mm	250,0
		"	9,8
	Spessore forca	mm	90,0
		"	3,5
	Portata forche	kg	15.750
		lb	34.713
	Peso operativo	kg	35.392
		lb	78.004

*Valori negativi indicano al di sotto del piano di scavo

982 AGG

Forca per edilizia, per impieghi gravosi, FUSION

Carro da 108" Rebbi da 96"
523-4199 523-4202

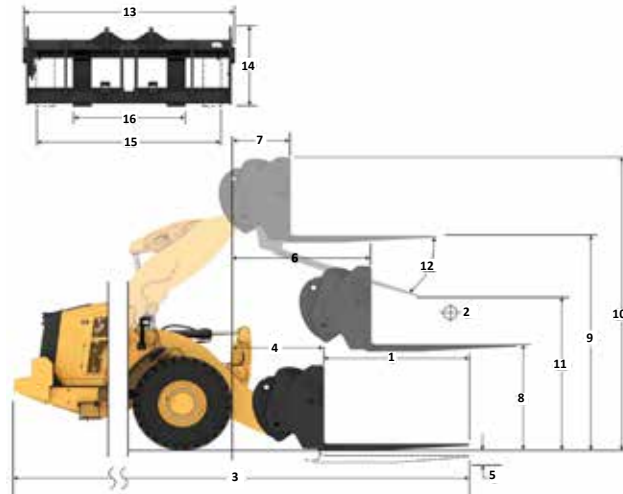

Capacità (kg) (Carico calcolato al punto CG)

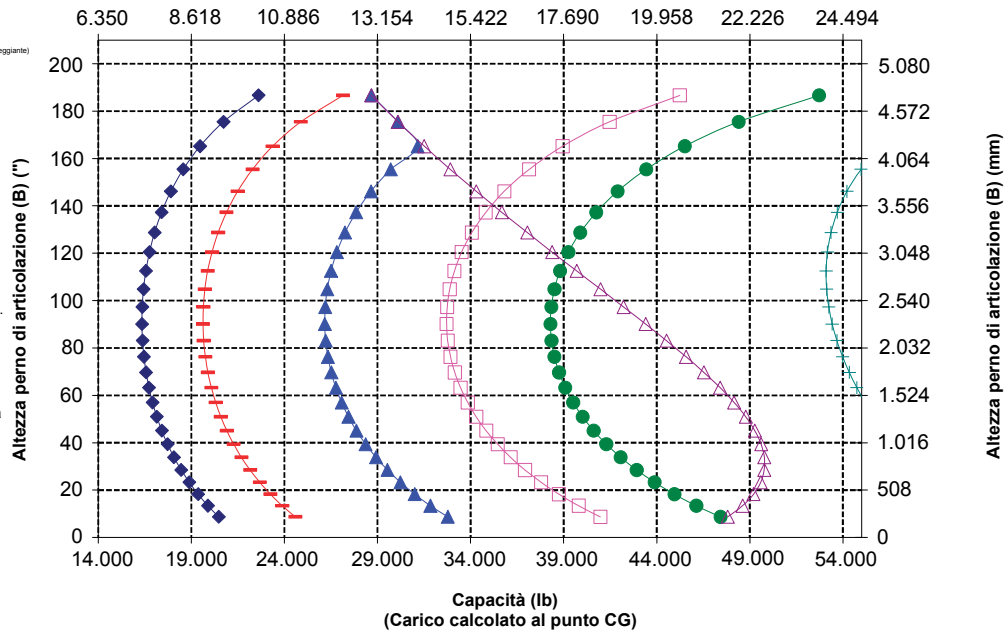

NOTA: i carichi statici di ribaltamento e i pesi operativi fanno riferimento a una pala configurata con pneumatici Bridgestone * VLTS L4, climatizzatore, controllo dell'assetto, protezione trasmissione, serbatoi dei liquidi e del combustibile pieni, liquido di raffreddamento, lubrificanti e operatore.

Le caratteristiche tecniche e i valori nominali sono conformi ai seguenti standard: SAE* J1197, ISO 14397-1, CEN** EN 474-3.

Il carico operativo nominale di una pala dotata di forca per pallet è determinato da:

SAE J1197: 50% del carico massimo di ribaltamento alla massima sterzata o limite idraulico.

CEN EN 474-3: 60% del carico massimo di ribaltamento alla massima sterzata su terreno accidentato o limite idraulico.

CEN EN 474-3: 80% del carico massimo di ribaltamento alla massima sterzata su terreno solido e pianeggiante o limite idraulico

*SAE - Society of Automotive Engineers
**CEN - European Committee for Standardization



AVVERTENZA: non superare la capacità di carico dei rebbi. La capacità del singolo rebbio è stampigliata su ciascun lato.

Caratteristiche tecniche della pala gommata 982 XE

Attrezzatura standard e a richiesta

L'attrezzatura standard e a richiesta può variare. Per ulteriori informazioni, rivolgetevi al vostro dealer Cat.

	Standard	A richiesta		Standard	A richiesta
CABINA			TRASMISSIONE		
Cabina pressurizzata e insonorizzata	✓		Motore Cat C13	✓	
Portiera con sistema di apertura a distanza	✓		Pompa elettrica di adescamento del combustibile	✓	
Comandi delle attrezzature elettroidrauliche, freno di stazionamento	✓		Separatore acqua/combustibile e filtro del combustibile secondario	✓	
Sterzo, joystick	✓		Motore, prefiltro dell'aria	✓	
Cintura di sicurezza monitorata	✓		Prefiltro dell'aria della turbina	✓	
Cintura di sicurezza a 4 punti	✓		Radiatore, elevati volumi di detriti	✓	
Montaggio radio (FM, AM, USB, BT)	✓		Ventola di raffreddamento, reversibile	✓	
Montaggio radio (DAB+)	✓		Assali, differenziali aperti	✓	
Predisposizione radio CB	✓		Assali, differenziali a slittamento limitato	✓	
Sedile, in camoscio/tessuto, a sospensione pneumatica, riscaldato	✓		Assali con scarichi ecologici, predisposizione AOC	✓	
Sedile, in pelle/tessuto, a sospensione pneumatica, riscaldato/raffreddato	✓		Assali, tenute per temperature estreme	✓	
Display touchscreen	✓		Scambiatore di calore dell'olio negli assali	✓	
Visibilità: specchietti, telecamera posteriore	✓		Trasmissione, a variazione continua	✓	
Sistema di visione multiview (360°)	✓		Controllo spinta a terra	✓	
Sistema radar posteriore Cat Detect	✓		Modalità di blocco dell'acceleratore	✓	
Apposito schermo per le immagini della telecamera retrovisiva	✓		Mantenimento della posizione e della velocità su pendenze	✓	
Specchietti, riscaldati	✓		IMPIANTO ELETTRICO		
Condizionatore d'aria, riscaldatore, sbrinatori (temperatura e ventilazione automatiche)	✓		Sistema di avviamento e carica, 24 V	✓	
Parasole, anteriore, retrattile	✓		Dispositivo di avviamento, elettrico, per impieghi gravosi	✓	
Parasole, posteriore, retrattile	✓		Avviamento a freddo, 120 V o 240 V	✓	
Piattaforma per la pulizia dei finestrini, anteriore	✓		Luci: alogene, 4 luci di lavoro, 2 luci per il campo visivo posteriore	✓	
Finestrini, anteriori, vetro smussato laminato di sicurezza	✓		Luci: circolazione su strada con indicatori di direzione	✓	
Finestrini, anteriori, per impieghi gravosi o con protezioni complete	✓		Luci: LED	✓	
TECNOLOGIE DI BORDO			Faro monitoraggio cintura di sicurezza	✓	
Bilancia Cat Payload	✓		Faro rotante	✓	
Sistema di scavo automatico con impostazione automatica degli pneumatici	✓		Luci stroboscopiche di retromarcia***	✓	
ID operatore e sicurezza della macchina	✓		SISTEMA DI MONITORAGGIO		
Profili di applicazione	✓		Cruscotto anteriore con indicatori analogici, display LCD e spie di avvertenza	✓	
Ausili al lavoro	✓		Monitor touchscreen primario (Cat Payload, schermate a quadranti, impostazioni e messaggi della macchina)	✓	
Guida comandi e Manuale di funzionamento e manutenzione elettronico*	✓		LEVERISMO		
Cat Advanced Payload	✓		Sollevamento standard con barra a Z	✓	
Stampante Cat Payload	✓		Sollevamento elevato con barra a Z	✓	
IDRAULICA			Disinnesti automatici: sollevamento e inclinazione	✓	
Impianto dell'attrezzatura, elettroidraulica con pompa a pistoni a cilindrata variabile	✓		<i>(continua alla pagina seguente)</i>		
Impianto dello sterzo, impianto load sensing con apposita pompa a pistoni a cilindrata variabile	✓		* Non disponibile in tutte le lingue		
Controllo dell'assetto, accumulatori doppi	✓		** Standard laddove obbligatorio		
3ª funzione ausiliaria con controllo dell'assetto	✓		*** Non compatibile con le configurazioni di circolazione su strada		
Valvole per il prelievo dell'olio, tubi flessibili Cat XT™	✓				
Comando dell'attacco rapido	✓				

Caratteristiche tecniche della pala gommata 982 XE

Attrezzatura standard e a richiesta (continua)

L'attrezzatura standard e a richiesta può variare. Per ulteriori informazioni, rivolgetevi al vostro dealer Cat

	Standard	A richiesta		Standard	A richiesta
ATTREZZATURA AGGIUNTIVA			CONFIGURAZIONI SPECIALI		
Sistema di autolubrificazione Cat		✓	Movimentatore di inerti		✓
Parafanghi basculanti		✓	Rifiuti e materiali di scarto		✓
Protezioni: trasmissione, basamento, cabina, cilindri, posteriori		✓	Silvicoltura		✓
Olio idraulico biodegradabile		✓			
Sistema di cambio rapido dell'olio		✓			
Serbatoio del combustibile con sistema di rifornimento rapido		✓			
Scatola attrezzi		✓			
Cunei di fermo ruota		✓			
Impianto dello sterzo secondario, elettrico**		✓			

* Non disponibile in tutte le lingue

** Standard laddove obbligatorio

*** Non compatibile con le configurazioni di circolazione su strada

Dichiarazione ambientale per il modello 982 XE

Le seguenti informazioni si applicano alla macchina al momento della produzione finale configurata per la vendita nelle regioni coperte nel presente documento. Il contenuto della presente dichiarazione è valido dalla data di emissione; tuttavia, i contenuti relativi alle funzionalità e alle caratteristiche tecniche della macchina sono soggetti a modifiche senza preavviso. Per ulteriori informazioni, consultate il Manuale di funzionamento e manutenzione della macchina.

Per maggiori informazioni sulla sostenibilità in corso e sul nostro progresso, visitate il sito <https://www.caterpillar.com/en/company/sustainability.html>.

Motore

- Il motore Cat® C13 è conforme agli standard sulle emissioni U.S. EPA Tier 4 Final, EU Stage V, Corea Stage V e Giappone 2014.
- I motori diesel Cat devono essere alimentati a ULSD (combustibile diesel a bassissimo tenore di zolfo con al massimo 15 ppm di zolfo) o ULSD miscelato con i seguenti combustibili a intensità di carbonio inferiore fino a:
 - ✓ Biodiesel fino al 20% (FAME, fatty acid methyl ester)*
 - ✓ Combustibili 100% rinnovabili diesel, HVO (hydrotreated vegetable oil, olio vegetale idrotreatato) e GTL (gas-liquido)

Per un'applicazione corretta, fate riferimento alle linee guida. Per dettagli consultate il dealer Cat o le "Raccomandazioni Caterpillar sui liquidi della macchina" (SLBU6250).

**I motori senza dispositivi post-trattamento possono usare miscele superiori, fino a biodiesel al 100%.*

Impianto di climatizzazione

L'impianto di climatizzazione su questa macchina contiene gas refrigerante fluorurato a effetto serra R134a (potenziale di riscaldamento globale = 1.430). L'impianto contiene 1,6 kg (3,5 lb) di refrigerante che ha un contenuto di CO₂ equivalente a 2,288 tonnellate metriche (2,522 tonnellate).

Vernice

- In base alle migliori conoscenze disponibili, la concentrazione massima consentita, misurata in ppm, dei seguenti metalli pesanti presenti nella vernice, è:
 - Bario < 0,01%
 - Cadmio < 0,01%
 - Cromo < 0,01%
 - Piombo < 0,01%

Prestazioni acustiche

Livello della pressione sonora sull'operatore (ISO 6396:2008)	70 dB(A)
Livello di potenza sonora esterna (ISO 6395:2008)	110 dB(A)
Livello della pressione sonora sull'operatore (ISO 6396:2008)*	70 dB(A)
Livello di potenza sonora esterna (ISO 6395:2008)**	107 dB(A)

*Inclusi i paesi che adottano le direttive UE e UK

**Direttiva dell'UE 2000/14/EC e UK Noise Regulation 2001 N. 1701

Oli e liquidi

- L'industria Caterpillar è piena di liquidi di raffreddamento a base di glicole etilenico. L'antigelo/liquido di raffreddamento motore diesel (DEAC) Cat e il liquido di raffreddamento a lunga durata Cat (ELC) possono essere riciclati. Per ulteriori informazioni, rivolgetevi al vostro dealer Cat.
- Cat Bio HYDO™ Advanced è un olio idraulico biodegradabile approvato da EU Ecolabel.
- È probabile che siano presenti liquidi aggiuntivi, consultate il Manuale di funzionamento e manutenzione o la Guida all'applicazione e all'installazione per consigli completi sui liquidi e intervalli di manutenzione.

Caratteristiche e tecnologia

- Le seguenti caratteristiche e tecnologie possono contribuire al risparmio di combustibile e/o alla riduzione del carbonio. Le caratteristiche potrebbero variare. Per ulteriori informazioni, rivolgersi al dealer Cat di zona.
 - La profonda integrazione della trasmissione a variazione continua, del motore, dell'impianto idraulico e del sistema di raffreddamento aumenta le prestazioni e l'efficienza dei consumi.
 - Riduzione dei tempi di inattività grazie al sistema di arresto automatico del motore al minimo
 - Sistema di rigenerazione Cat automatico, modulo emissioni pulite Cat (CEM, Clean Emissions Module) con filtro antiparticolato diesel (DPF, Diesel Particulate Filter) e serbatoio e pompa DEF (Diesel Exhaust Fluid)
 - Alti fattori di riempimento della benna grazie al sistema di scavo automatico con impostazione automatica degli pneumatici
 - Gli intervalli di manutenzione estesi riducono il consumo di fluidi e del filtro

Riciclaggio

- I materiali inclusi nelle macchine sono categorizzati come segue con una percentuale di peso approssimativa. A causa delle variazioni delle configurazioni del prodotto, i seguenti valori nella tabella potrebbero subire delle variazioni.

Tipo di materiale	Percentuale in peso
Acciaio	64,79%
Ferro	19,18%
Metallo non ferroso	1,87%
Metallo misto	0,01%
Metallo misto e non-metallo	0,45%
Plastica	0,82%
Gomma	7,34%
Misto non metallico	0,34%
Liquido	1,85%
Altro	3,27%
Non categorizzato	0%
Totale	100%

- Una macchina con un tasso di riciclabilità più elevato garantirà un uso più efficiente di risorse naturali preziose e migliorerà il valore di fine vita del prodotto. Secondo la norma ISO 16714 (Macchine movimento terra - Riciclabilità e recuperabilità - Terminologia e metodo di calcolo), il tasso di riciclabilità è definito come percentuale in massa (frazione di massa in percentuale) della nuova macchina potenzialmente riciclabile, riutilizzabile o entrambi.

Tutte le parti nella distinta materiali vengono prima valutate in base al tipo di componente in base a un elenco di componenti definito dagli standard ISO 16714 e Japan CEMA (Construction Equipment Manufacturers Association). Le parti rimanenti vengono ulteriormente valutate per la riciclabilità in base al tipo di materiale.

A causa delle variazioni delle configurazioni del prodotto, il seguente valore nella tabella potrebbe subire delle variazioni.

Riciclabilità - 99%



982 XE

Macchina per la silvicoltura

Le applicazioni in segheria richiedono le prestazioni, produttività e sicurezza aggiuntive che le pale gommate per la silvicoltura Cat forniscono.

Efficienza dei consumi superiore

- Efficienza dei consumi migliorata fino al 35% rispetto al modello Cat precedente.
- La profonda integrazione della trasmissione a variazione continua Cat, del motore, dell'impianto idraulico e del sistema di raffreddamento aumenta notevolmente le prestazioni e l'efficienza dei consumi.
- L'eliminazione del convertitore di coppia consente di controllare il regime del motore e la velocità della macchina in modo indipendente, con conseguente efficienza di scavo, controllo di precisione e semplicità di funzionamento.
- Il regime nominale inferiore del motore riduce l'usura dei componenti e la rumorosità di funzionamento.
- Il motore ad alta densità di potenza consuma meno combustibile fornendo la potenza e la coppia quando occorre.

Produttività migliorata

- La macchina per silvicoltura include contrappeso aggiuntivo, telaio posteriore realizzato appositamente e cilindri di inclinazione più grandi per un maggiore controllo del carico rispetto al modello base.
- La ventola a passo variabile a richiesta e i refrigeratori privi di detriti riducono al minimo il potenziale di surriscaldamento e riducono i tempi di fermo per la pulizia del radiatore nelle applicazioni con volumi di detriti elevati.
- Impianto idraulico ausiliario a richiesta 3a valvola per controllare le attrezzature che richiedono la funzione aggiuntiva.
- La trasmissione a variazione continua assicura innesti fluidi, accelerazione rapida e velocità su terreni in pendenza.
- Le manovre in pendenza risultano più semplici grazie alle funzioni di mantenimento della velocità e anti indietro.
- La trasmissione a variazione continua integrata offre potenza costante e massima alle velocità ottimali.
- Il regime nominale inferiore del motore riduce l'usura dei componenti e la rumorosità di funzionamento.
- Il motore ad alta densità di potenza consuma meno combustibile fornendo la potenza e la coppia quando occorre.

Affidabilità comprovata

- Il motore Cat C13 offre un'elevata densità di potenza con una combinazione collaudata di sistemi elettronici, pneumatici e di alimentazione.
- Utilizzando una progettazione dei componenti e processi di collaudo delle macchine meticolosi, è possibile garantire affidabilità e tempi di attività senza eguali.

Durata

- Telai appositamente realizzati per impieghi gravosi, trasmissione, assali e riduttori finali garantiscono una lunga durata.
- Il sistema di filtraggio idraulico dell'intero flusso, con filtrazione fuori linea aggiuntiva, migliora la robustezza dell'impianto idraulico e la durata dei componenti.

Caratteristiche di sicurezza

- La telecamera posteriore migliora la visibilità sul retro della macchina, permettendo di lavorare in modo pratico e sicuro.
- Il sistema di visione multiview (360°) a richiesta consente all'operatore di monitorare costantemente l'ambiente intorno alla macchina.
- La tecnologia radar Cat Detect a richiesta migliora la consapevolezza monitorando l'ambiente di lavoro e avvisa gli operatori in caso di pericolo.
- L'accesso alla cabina con ampio sportello, l'apertura sportello a distanza a richiesta e i gradini simili a quelli di una scala garantiscono stabilità.
- Il parabrezza dal pavimento al tetto, i grandi specchi con specchietti orientabili integrati e la telecamera posteriore offrono una visibilità in tutte le direzioni leader del settore.
- La luce di accesso a richiesta e il sistema di luci di servizio sotto il cofano illuminano l'accesso alla macchina e consentono di eseguire controlli giornalieri anche al buio.

Costi e tempi di manutenzione ridotti

- Gli intervalli di sostituzione prolungati di filtri e liquidi riducono i costi di manutenzione fino al 25%.
- La risoluzione dei problemi da remoto può collegare la macchina al reparto di assistenza del dealer per diagnosticare rapidamente i problemi e poter tornare al lavoro.
- L'aggiornamento a distanza assicura che il software della macchina sia sempre aggiornato per fornire prestazioni ottimali senza influire sul programma di lavoro.
- L'app Cat aiuta a gestire la posizione, le ore e i programmi di manutenzione delle macchine. Inoltre, segnala la manutenzione necessaria e consente di richiedere assistenza presso il dealer Cat di zona.
- La lubrificazione automatica integrata estende la durata dei componenti e la vita utile.
- Cofano inclinabile monopezzo per accedere al vano motore in modo rapido e agevole.

Lavorate comodamente nella nuova cabina

- Sedile e sospensioni facilmente regolabili di nuova generazione per un maggiore comfort dell'operatore. È disponibile in tre assetti e può essere dotato di cintura di sicurezza a 4 punti.
- Il nuovo cruscotto in cabina e i display tattili ad alta risoluzione sono intuitivi, pratici e facili da usare.
- L'insonorizzazione, le guarnizioni e i supporti viscosi della cabina riducono rumori e vibrazioni per un ambiente di lavoro silenzioso.

Caratteristiche tecniche della macchina per la silvicoltura 982 XE

Caratteristiche tecniche della macchina per la silvicoltura 982 XE

1. Cilindri di inclinazione più grandi rispetto al pacchetto standard per un maggiore controllo del carico nelle applicazioni con forche
2. Il contrappeso aggiuntivo rispetto al pacchetto per inerti offre maggiori carichi di ribaltamento nelle applicazioni delle segherie
3. Telaio posteriore rinforzato costruito appositamente e progettato per una lunga durata
4. Protezione del finestrino a richiesta per assicurare la resistenza del vetro in caso di urto
5. L'idraulica con 3a funzione a richiesta offre un comando idraulico ausiliario per le attrezzature come le forche per tronchi e segherie

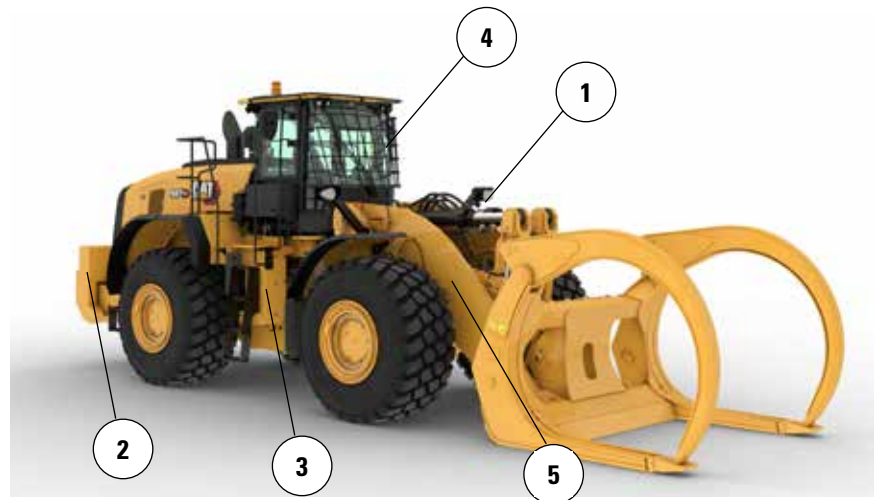

6. La ventola a passo variabile a richiesta aiuta a mantenere la griglia posteriore e le masse radianti di raffreddamento pulite nelle applicazioni con volumi elevati di detriti
7. Le masse radianti a richiesta per elevati volumi di detriti/ampia distanza tra le alette sono meno soggette all'intasamento
8. Lo scambiatore di calore dell'olio dell'assale a richiesta offre temperature dell'olio dell'assale più basse nelle applicazioni a frenature elevate
9. Prefiltri del motore e della cabina a richiesta per l'utilizzo in applicazioni a volume elevato di detriti

Caratteristiche tecniche della macchina per la silvicoltura 982 XE

Opzioni pneumatici

Marca pneumatici	Maxam	Goodyear
Dimensione pneumatici	875/65R29	875/65R29
Tipo di battistrada	L-4	L-4
Profilo del battistrada	MS405DX	GP-4D
Larghezza agli pneumatici - Massima (a vuoto)*	3.474 mm 11'5"	3.484 mm 11'6"
Larghezza agli pneumatici - Massima (carico)*	3.486 mm 11'6"	3.499 mm 11'6"
Variazione nelle dimensioni verticali (media del lato anteriore e posteriore)		27 mm 1,6"
Variazione nello sbraccio orizzontale		-6 mm -0,2"
Variazione nel diametro di sterzata sulla parte esterna degli pneumatici		13 mm 0,5"
Variazione nel diametro di sterzata sulla parte interna degli pneumatici		-13 mm -0,5"
Variazione nel peso operativo (senza zavorra)		552 kg 1.217 lb
Variazione del carico statico di ribaltamento - Telaio in linea		366 kg 806 lb
Variazione del carico statico di ribaltamento - Telaio articolato		320 kg 705 lb
Angolo di oscillazione assale posteriore	±13 gradi	±13 gradi
Escursione massima ruota singola	571 mm 1'10"	571 mm 1'10"

*Larghezza oltre la flessione dello pneumatico, espansione compresa.

Caratteristiche tecniche della macchina per la silvicoltura 982 XE

Caratteristiche tecniche - Benne

Leverismo		Leverismo standard	
Tipo di benna		Truciolì	
Tipo di tagliente		Taglienti imbullonati	Taglienti imbullonati
Capacità - Nominale	m ³	12,00	17,20
	yd ³	15,75	22,50
Capacità - Nominale con fattore di riempimento del 110%	m ³	13,20	18,90
	yd ³	17,25	24,75
Larghezza	mm	4.174	4.434
	ft/"	13'8"	14'6"
16† Luce di scarico alla massima altezza di sollevamento e scarico a 45°	mm	3.002	2.720
	ft/"	9'10"	8'11"
17† Sbraccio alla massima altezza di sollevamento e scarico a 45°	mm	1.738	2.027
	ft/"	5'8"	6'7"
Sbraccio con braccio di sollevamento orizzontale e benna a terra	mm	3.638	4.042
	ft/"	11'11"	13'3"
A† Profondità di scavo	mm	139	134
	"	5.4"	5.2"
12† Lunghezza totale	mm	10.588	10.989
	ft/"	34'9"	36'1"
B† Altezza totale con benna alla massima altezza di sollevamento	mm	7.038	7.454
	ft/"	23'2"	24'6"
Raggio di sterzata della pala con benna in posizione di trasporto	mm	8.258	8.500
	ft/"	27'2"	27'11"
Carico statico di ribaltamento, con telaio in linea (con flessione dello pneumatico)	kg	29.939	28.289
	lb	65.986	62.349
Carico statico di ribaltamento, con telaio in linea (senza flessione dello pneumatico)	kg	31.840	30.224
	lb	70.177	66.614
Carico statico di ribaltamento, con telaio articolato (con flessione dello pneumatico)	kg	25.133	23.584
	lb	55.393	51.981
Carico statico di ribaltamento, con telaio articolato (senza flessione dello pneumatico)	kg	27.064	25.550
	lb	59.650	56.313
Forza di strappo (§)	kN	279	226
	lbf	62.876	50.794
Peso operativo*	kg	39.620	40.390
	lb	87.322	89.019

* I carichi statici di ribaltamento e i pesi operativi indicati sono basati su una configurazione della macchina con pneumatici radiali Maxam 875/65R29 MS405 *** L4, serbatoi pieni, operatore, contrappeso per impiego forestale, leverismo per impiego forestale, controllo dell'assetto, avviamento a freddo, parafanghi basculanti, Product Link, differenziali aperti/aperti, protezione trasmissione, impianto secondario dello sterzo e insonorizzazione.

† Figura mostrata nelle tabelle delle dimensioni.

(§) Misurazione effettuata a 100 mm (4") dietro il tagliente con il perno di articolazione della benna quale punto di incernieramento in conformità allo standard ISO 14397-2:2007.

(Con flessione dello pneumatico) Piena conformità allo standard ISO 14397-1:2007, sezioni da 1 a 6, che richiede una verifica del 2% tra i calcoli e le prove.

(Senza flessione dello pneumatico) Conformità allo standard ISO 14397-1:2007, sezioni da 1 a 5.

La disponibilità di altre benne e le offerte variano in funzione della zona. Rivolgersi al dealer Cat per ulteriori dettagli.

Per informazioni complete sui prodotti Cat, i servizi dei dealer e le soluzioni per il settore, visitate il sito Web all'indirizzo www.cat.com.

Materiali e caratteristiche tecniche sono soggetti a variazione senza obbligo di preavviso. Le macchine illustrate nelle foto possono comprendere attrezzature aggiuntive. Per informazioni sulle opzioni disponibili, rivolgetevi al vostro dealer Cat.

© 2023 Caterpillar. Tutti i diritti riservati. CAT, CATERPILLAR, LET'S DO THE WORK, i rispettivi loghi, Product Link, XT, "Caterpillar Corporate Yellow", i marchi "Power Edge" e Cat "Modern Hex" nonché le identità dei prodotti qui usati sono marchi di fabbrica di Caterpillar e non possono essere usati senza permesso.

VisionLink è un marchio di Caterpillar Inc., registrato negli Stati Uniti e in altri paesi.

ALXQ3166-02 (1-2023)
Numero di fabbricazione: 14A
(N Am, Europe)

