



# 980 XE

Pala Gommata

## Caratteristiche tecniche

Non tutte le attrezzature sono disponibili in tutte le aree. Rivolgetevi al vostro dealer Cat® per le configurazioni specifiche disponibili nella vostra regione.

### Sommario

<b>Caratteristiche tecniche</b> .....	<b>2</b>
Motore .....	2
Benne .....	2
Peso .....	2
Specifiche operative .....	2
Trasmissione .....	2
Impianto idraulico .....	3
Freni .....	3
Assali .....	3
Capacità di rifornimento di servizio .....	3
Cabina .....	3
Prestazioni acustiche .....	3
Impianto di climatizzazione .....	3
Dimensioni .....	4
Opzioni pneumatici .....	5
Guida di selezione e fattori di riempimento della benna .....	7
Specifiche operative - Benne .....	9
Caratteristiche tecniche della forza .....	27
Attrezzatura standard e a richiesta .....	67
<b>Dichiarazione ambientale per il modello 980 XE</b> .....	<b>69</b>
<b>Configurazione del movimentatore di scarti e rifiuti 980 XE</b> .....	<b>70</b>
Caratteristiche e vantaggi chiave .....	70
Opzioni pneumatici .....	72
Specifiche operative - Benne .....	74
Caratteristiche tecniche della forza .....	84
<b>Configurazione della macchina per la silvicoltura 980 XE</b> .....	<b>98</b>
Caratteristiche e vantaggi chiave .....	98
Opzioni pneumatici .....	100
Caratteristiche tecniche della forza .....	101

# Caratteristiche tecniche della pala gommata 980 XE

## Motore - (U.S. EPA Tier 4 Final/EU Stage V)

Modello motore	Cat C13	
Potenza del motore a 1.700 giri/min ISO 14396:2002	313 kW	420 hp
ISO 14396:2002 (DIN)	426 hp (metrica)	
Potenza lorda a 1.700 giri/min SAE J1995:2014	317 kW	425 hp
SAE J1995:2014 (DIN)	431 hp (metrica)	
Potenza netta a 1.700 giri/min ISO 9249:2007, SAE J1349:2011	293 kW	393 hp
ISO 9249:2007, SAE J1349:2011 (DIN)	398 hp (metrica)	
Coppia del motore (1.200 giri/min) ISO 14396:2002	2.185 N·m	1.612 lbf-ft
Coppia lorda (1.200 giri/min) SAE J1995:2014	2.206 N·m	1.627 lbf-ft
Coppia netta (1.100 giri/min) ISO 9249:2007, SAE J1349:2011	2.086 N·m	1.539 lbf-ft
Foro	130 mm	5,12"
Corsa	157 mm	6,18"
Cilindrata	12,5 L	763 in <sup>3</sup>

- Il motore Cat è conforme agli standard sulle emissioni U.S. EPA Tier 4 Final, EU Stage V, Corea Stage V e Giappone 2014.
- La potenza netta indicata è quella disponibile al volante con motore dotato di ventola, alternatore, filtro dell'aria e post-trattamento.
- I motori diesel Cat devono essere alimentati a ULSD (combustibile diesel a bassissimo tenore di zolfo con al massimo 15 ppm di zolfo) o ULSD miscelato con i seguenti combustibili a intensità di carbonio inferiore fino a:
  - Biodiesel fino al 20% (FAME, fatty acid methyl ester)\*
  - Combustibili 100% rinnovabili diesel, HVO (hydrotreated vegetable oil, olio vegetale idrotrattato) e GTL (gas-liquido)
 Fare riferimento alle linee guida per una corretta applicazione. Per i dettagli, rivolgersi al dealer Cat o fare riferimento a "Raccomandazioni sui fluidi per le macchine Caterpillar" (SLBU6250).
- \* I motori senza dispositivi post-trattamento possono usare miscele superiori, fino a biodiesel al 100%.

## Benne

Capacità benna	4,0 - 14,5 m <sup>3</sup>	5,25 - 19,0 yd <sup>3</sup>
----------------	---------------------------	-----------------------------

## Peso

Peso operativo	30.344 kg	66.877 lb
----------------	-----------	-----------

- Peso basato su una configurazione della macchina con pneumatici radiali Bridgestone 29.5R25 VSNT L4, serbatoi pieni, operatore, contrappeso standard, controllo dell'assetto, avviamento a freddo, parafranghi basculanti, Product Link™, assali con differenziale aperto, sterzo secondario, insonorizzazione e una benna per uso generale da 5,4 m<sup>3</sup> (7,1 yd<sup>3</sup>) con BOCE.

## Specifiche operative

Carico statico di ribaltamento - rotazione completa di 40°		
Con flessione dello pneumatico	19.706 kg	43.432 lb
Senza flessione dello pneumatico	20.965 kg	46.208 lb
Forza di strappo	227 kN	51.008 lbf

- Per una configurazione della macchina come definita alla voce "Peso".
- Piena conformità allo standard ISO 14397-1:2007, sezioni da 1 a 6, che richiede una verifica del 2% tra i calcoli e le prove.

## Trasmissione

Marcia avanti 1	7,0 km/h	4,4 mph
Marcia avanti 2	13,6 km/h	8,4 mph
Marcia avanti 3	24,0 km/h	14,9 mph
Marcia avanti 4	39,5 km/h	24,5 mph
Retromarcia 1	8,1 km/h	5,0 mph
Retromarcia 2	15,5 km/h	9,6 mph
Retromarcia 3	29,5 km/h	18,3 mph
Retromarcia 4	n/d	n/d

- Massima velocità di marcia su veicoli standard con benna vuota e pneumatici standard L4 con raggio di rotolamento di 935 mm (37").

# Caratteristiche tecniche della pala gommata 980 XE

## Impianto idraulico

Tipo di pompa dell'attrezzatura	A pistoni a cilindrata variabile, elettroidraulica	
Sistema attrezzo:		
Resa massima della pompa (1.400 giri/min)	457 L/min	121 gal/min
Pressione di funzionamento massima	34.300 kPa	4.975 psi
Portata massima 3ª funzione a richiesta	240 L/min	63 gal/min
Pressione massima della 3ª funzione opzionale all'attrezzatura	20.684 kPa	3.000 psi
Tempo di ciclo idraulico con carico utile nominale:		
Sollevamento dalla posizione di trasporto	5,3 sec	
Scarico, al massimo sollevamento	1,7 sec	
Abbassamento, vuoto, abbassamento flottante	3,1 sec	
Totale	10,1 sec	

## Freni

Freni	I freni sono conformi allo standard ISO 3450:2011
-------	---

## Assali

Pale frontali	Differenziale aperto, fisso
Posteriore	Differenziale aperto, oscillante

## Capacità di rifornimento di servizio

Serbatoio del combustibile	426 L	112,5 gal
Serbatoio del DEF	21 L	5,5 gal
Sistema di raffreddamento	52 L	13,7 gal
Basamento	37 L	9,8 gal
Trasmissione	77 L	20,3 gal
Differenziali e riduttori finali - Anteriori	84 L	22,2 gal
Differenziali e riduttori finali - Posteriori	84 L	22,2 gal
Serbatoio idraulico	153 L	40,4 gal

## Cabina

Struttura ROPS/FOPS	Le strutture ROPS/FOPS sono conformi agli standard ISO 3471:2008 e ISO 3449:2005 livello II
---------------------	---

## Prestazioni acustiche

Livello della pressione sonora sull'operatore (ISO 6396:2008)	70 dB(A)
Livello di potenza sonora esterna (ISO 6395:2008)	110 dB(A)
Livello della pressione sonora sull'operatore (ISO 6396:2008)*	70 dB(A)
Livello di potenza sonora esterna (ISO 6395:2008)**	107 dB(A)

\*Inclusi i paesi che adottano le direttive UE e UK

\*\*Direttiva dell'UE 2000/14/EC e UK Noise Regulation 2001 N. 1701

## Impianto di climatizzazione

- L'impianto di climatizzazione su questa macchina contiene gas refrigerante fluorurato a effetto serra R134a (potenziale di riscaldamento globale = 1.430). L'impianto contiene 1,6 kg (3,52 lb) di refrigerante che ha un contenuto di CO<sub>2</sub>equivalente a 2,288 tonnellate metriche (2,522 tonnellate US).

# Caratteristiche tecniche della pala gommata 980 XE

## Dimensioni

Tutte le dimensioni sono indicative.

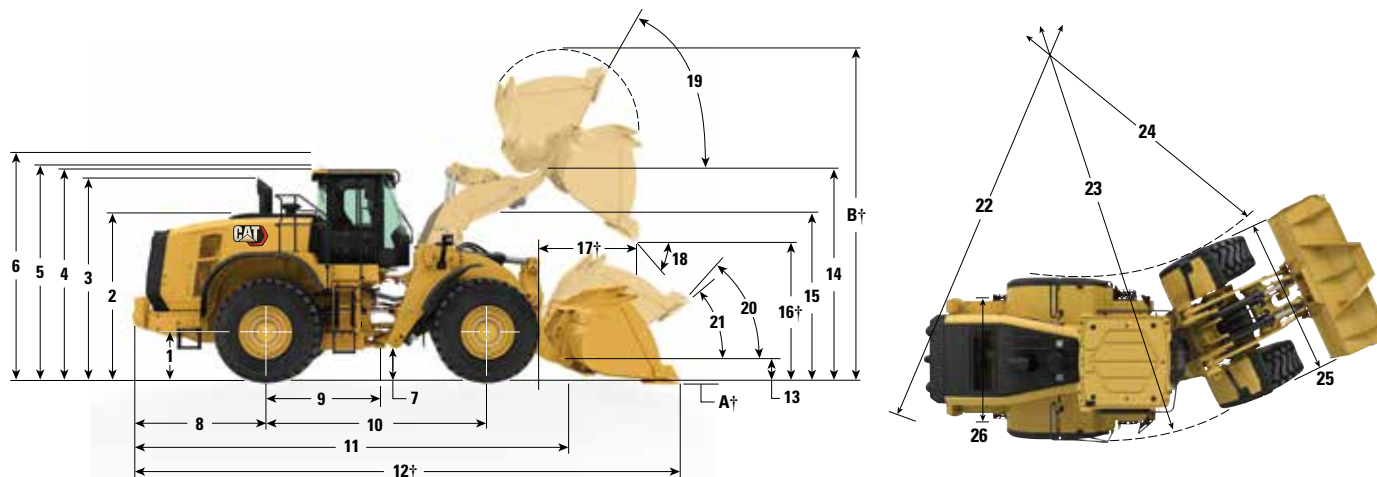

	Braccio normale		Braccio lungo	
1 Altezza al centro dell'assale	899 mm	2'11"	899 mm	2'11"
2 Altezza al vertice del cofano	3.064 mm	10'1"	3.064 mm	10'1"
3 Altezza alla sommità del tubo di scarico	3.764 mm	12'5"	3.764 mm	12'5"
4 Altezza alla sommità della struttura ROPS	3.829 mm	12'7"	3.829 mm	12'7"
5 Altezza alla sommità dell'antenna del Product Link	3.835 mm	12'7"	3.835 mm	12'7"
6 Altezza alla sommità del faro rotante	4.108 mm	13'6"	4.108 mm	13'6"
7 Distanza libera da terra	456 mm	1'5"	456 mm	1'5"
8 Distanza dal centro dell'assale posteriore al contrappeso	2.661 mm	8'9"	2.661 mm	8'9"
9 Distanza dal centro ruota posteriore all'attacco	1.900 mm	6'3"	1.900 mm	6'3"
10 Passo	3.800 mm	12'6"	3.800 mm	12'6"
11 Lunghezza totale (senza benna)	8.155 mm	26'10"	8.355 mm	27'5"
12 Lunghezza di spedizione (con benna abbassata a terra)*†	9.673 mm	31'9"	9.875 mm	32'5"
13 Altezza perno d'incernieramento all'altezza di trasporto	632 mm	2'0"	682 mm	2'2"
14 Altezza perno d'incernieramento alla massima altezza di sollevamento	4.554 mm	14'11"	4.775 mm	15'7"
15 Gioco del braccio di sollevamento alla massima altezza di sollevamento	3.881 mm	12'8"	4.125 mm	13'6"
16 Gioco di scarico alla massima altezza di sollevamento e scarico a 45°*†	3.287 mm	10'9"	3.508 mm	11'6"
17 Sbraccio alla massima altezza di sollevamento e scarico a 45°*†	1.481 mm	4'10"	1.484 mm	4'10"
18 Angolo di scarico alla massima altezza di sollevamento e scarico (in arresto)*	52 gradi		55 gradi	
19 Angolo di richiamo alla massima altezza di sollevamento*	61 gradi		61 gradi	
20 Angolo di richiamo all'altezza di trasporto*	48 gradi		50 gradi	
21 Angolo di richiamo al suolo*	40 gradi		40 gradi	
22 Diametro di sterzata sul contrappeso	13.692 mm	45'0"	13.692 mm	45'0"
23 Diametro di sterzata sulla parte esterna degli pneumatici	13.700 mm	45'0"	13.700 mm	45'0"
24 Diametro di sterzata sulla parte interna degli pneumatici	7.180 mm	23'7"	7.180 mm	23'7"
25 Larghezza agli pneumatici (a vuoto)	3.240 mm	10'8"	3.240 mm	10'8"
Larghezza agli pneumatici (a pieno carico)	3.260 mm	10'9"	3.260 mm	10'9"
26 Carreggiata	2.440 mm	8'0"	2.440 mm	8'0"

†Le dimensioni sono elencate nelle tabelle delle specifiche operative.

Tutte le altezze e le dimensioni connesse agli pneumatici sono indicate prendendo come riferimento pneumatici radiali Bridgestone 29.5R25 VSNT L4 (vedere la tabella degli pneumatici opzionali per altri pneumatici). Le dimensioni di "Larghezza agli pneumatici" si intendono oltre la flessione dello pneumatico e comprendono l'espansione.

• Tutte le dimensioni sono indicative e si basano sulla macchina dotata di benna con attacco impernato per uso generale da 5,4 m<sup>3</sup> (7,1 yd<sup>3</sup>) con BOCE e pneumatici radiali Bridgestone 29.5R25 VSNT L4. (consultare le specifiche operative per altre benne)

# Caratteristiche tecniche della pala gommata 980 XE

## Opzioni pneumatici

Marca pneumatici	Bridgestone	Michelin	Michelin	Michelin	Bridgestone	Michelin
Dimensione pneumatici	29.5R25	29.5R25	29.5R25	29.5R25	29.5R25	29.5R25
Tipo di battistrada	L-4	L-4	L-5	L-5	L-3	L-3
Profilo del battistrada	VSNT	XLDD1	XLDD2	XMINED2	VJT	XHA2
Larghezza agli pneumatici - Massima (a vuoto)*	3.240 mm 10'8"	3.258 mm 10'9"	3.256 mm 10'9"	3.275 mm 10'9"	3.263 mm 10'9"	3.270 mm 10'9"
Larghezza agli pneumatici - Massima (carico)*	3.260 mm 10'9"	3.302 mm 10'10"	3.296 mm 10'10"	3.294 mm 10'10"	3.289 mm 10'10"	3.296 mm 10'10"
Variazione nelle dimensioni verticali (media del lato anteriore e posteriore)		-7 mm -0,3"	-6 mm -0,2"	5 mm 0,2"	-23 mm -0,9"	-40 mm -1,6"
Variazione nello sbraccio orizzontale		-1 mm 0"	3 mm 0,1"	3 mm 0,1"	20 mm 0,8"	23 mm 0,9"
Variazione nel diametro di sterzata sulla parte esterna degli pneumatici		42 mm 1,7"	36 mm 1,4"	34 mm 1,3"	29 mm 1,1"	36 mm 1,4"
Variazione nel diametro di sterzata sulla parte interna degli pneumatici		-42 mm -1,7"	-36 mm -1,4"	-34 mm -1,3"	-29 mm -1,1"	-36 mm -1,4"
Variazione nel peso operativo (senza zavorra)		-156 kg -344 libbre	208 kg 459 libbre	532 kg 1.173 libbre	-684 kg -1.508 libbre	-700 kg -1.544 libbre
Variazione del carico statico di ribaltamento - Telaio in linea		-119 kg -262 libbre	158 kg 349 libbre	405 kg 892 libbre	-520 kg -1.147 libbre	-532 kg -1.174 libbre
Variazione del carico statico di ribaltamento - Telaio articolato		-103 kg -228 libbre	138 kg 304 libbre	352 kg 777 libbre	-453 kg -998 libbre	-463 kg -1.022 libbre
Angolo di oscillazione assale posteriore	±13 gradi	±13 gradi	±13 gradi	±13 gradi	±13 gradi	±13 gradi
Escursione massima ruota singola	549 mm 1'10"	549 mm 1'10"	549 mm 1'10"	549 mm 1'10"	549 mm 1'10"	549 mm 1'10"

\*Larghezza oltre la flessione dello pneumatico, espansione compresa.

Marca pneumatici	Bridgestone	Bridgestone	Maxam	Maxam	Maxam	Brawler
Dimensione pneumatici	29.5R25	29.5R25	29.5R25	29.5R25	29.5R25	29.5-25
Tipo di battistrada	L-5	L-5	L-3	L-4	L-5	Fisso
Profilo del battistrada	VSOT	VSDL	MS302	MS405DX	MS503	Trazione/Liscio
Larghezza agli pneumatici - Massima (a vuoto)*	3.272 mm 10'9"	3.250 mm 10'8"	3.270 mm 10'9"	3.256 mm 10'9"	3.268 mm 10'9"	3.227 mm 10'8"
Larghezza agli pneumatici - Massima (carico)*	3.301 mm 10'10"	3.275 mm 10'9"	3.290 mm 10'10"	3.282 mm 10'10"	3.304 mm 10'11"	3.230 mm 10'8"
Variazione nelle dimensioni verticali (media del lato anteriore e posteriore)	4 mm 0,1"	20 mm 0,8"	-19 mm -0,8"	-33 mm -1,3"	-6 mm -0,2"	9 mm 0,4"
Variazione nello sbraccio orizzontale	0 mm 0"	-10 mm -0,4"	6 mm 0,2"	19 mm 0,7"	-3 mm -0,1"	30 mm 1,2"
Variazione nel diametro di sterzata sulla parte esterna degli pneumatici	41 mm 1,6"	15 mm 0,6"	30 mm 1,2"	22 mm 0,9"	44 mm 1,7"	-30 mm -1,2"
Variazione nel diametro di sterzata sulla parte interna degli pneumatici	-41 mm -1,6"	-15 mm -0,6"	-30 mm -1,2"	-22 mm -0,9"	-44 mm -1,7"	30 mm 1,2"
Variazione nel peso operativo (senza zavorra)	500 kg 1.103 libbre	708 kg 1.561 libbre	-528 kg -1.164 libbre	-388 kg -856 libbre	252 kg 556 libbre	5.772 kg 12.727 libbre
Variazione del carico statico di ribaltamento - Telaio in linea	380 kg 838 libbre	538 kg 1.187 libbre	-402 kg -885 libbre	-295 kg -651 libbre	192 kg 423 libbre	4.390 kg 9.679 libbre
Variazione del carico statico di ribaltamento - Telaio articolato	331 kg 730 libbre	469 kg 1.033 libbre	-350 kg -771 libbre	-257 kg -566 libbre	167 kg 368 libbre	3.821 kg 8.425 libbre
Angolo di oscillazione assale posteriore	±13 gradi	±13 gradi	±13 gradi	±13 gradi	±13 gradi	±8 gradi
Escursione massima ruota singola	549 mm 1'10"	549 mm 1'10"	549 mm 1'10"	549 mm 1'10"	549 mm 1'10"	340 mm 1'1"

\*Larghezza oltre la flessione dello pneumatico, espansione compresa.

# Caratteristiche tecniche della pala gommata 980 XE

## Opzioni pneumatici

Marca pneumatici	Michelin	Bridgestone	Bridgestone	Maxam
<b>Dimensione pneumatici</b>	<b>875/65R29</b>	<b>875/65R29</b>	<b>875/65R29</b>	<b>875/65R29</b>
<b>Tipo di battistrada</b>	<b>L-3</b>	<b>L-3</b>	<b>L-4</b>	<b>L-4</b>
<b>Profilo del battistrada</b>	<b>XHA2</b>	<b>VTS</b>	<b>VLTS</b>	<b>MS405DX</b>
Larghezza agli pneumatici - Massima (a vuoto)*	3.373 mm 11'1"	3.341 mm 11'0"	3.344 mm 11'0"	3.357 mm 11'1"
Larghezza agli pneumatici - Massima (carico)*	3.384 mm 11'2"	3.359 mm 11'1"	3.366 mm 11'1"	3.382 mm 11'2"
Variazione nelle dimensioni verticali (media del lato anteriore e posteriore)	-25 mm -1"	-19 mm -0,8"	-16 mm -0,6"	-34 mm -1,3"
Variazione nello sbraccio orizzontale	18 mm 0,7"	20 mm 0,8"	19 mm 0,7"	19 mm 0,7"
Variazione nel diametro di sterzata sulla parte esterna degli pneumatici	124 mm 4,9"	99 mm 3,9"	106 mm 4,2"	122 mm 4,8"
Variazione nel diametro di sterzata sulla parte interna degli pneumatici	-124 mm -4,9"	-99 mm -3,9"	-106 mm -4,2"	-122 mm -4,8"
Variazione nel peso operativo (senza zavorra)	-40 kg -88 libbre	240 kg 529 libbre	316 kg 697 libbre	308 kg 679 libbre
Variazione del carico statico di ribaltamento - Telaio in linea	-30 kg -67 libbre	183 kg 402 libbre	240 kg 530 libbre	234 kg 516 libbre
Variazione del carico statico di ribaltamento - Telaio articolato	-26 kg -58 libbre	159 kg 350 libbre	209 kg 461 libbre	204 kg 450 libbre
Angolo di oscillazione assale posteriore	±8 gradi	±8 gradi	±8 gradi	±8 gradi
Escursione massima ruota singola	340 mm 1'1"	340 mm 1'1"	340 mm 1'1"	340 mm 1'1"

\*Larghezza oltre la flessione dello pneumatico, espansione compresa.



# Caratteristiche tecniche della pala gommata 980 XE

## Guida di selezione e fattori di riempimento della benna

La benna deve essere selezionata in base alla densità del materiale e al fattore di riempimento previsto. Le benne Cat serie Performance con pianale più lungo, apertura più ampia, angolo di richiamo maggiore, profili laterali curvi e protezione antiversamento integrata, mostrano fattori di riempimento notevolmente maggiori rispetto alle benne della generazione precedente o a benne non Cat. Pertanto, il volume effettivo gestito dalla macchina è spesso più elevato rispetto alla capacità nominale.

Materiale sfuso		Fattore di riempimento (%)*	Densità del materiale
Terra/argilla		115	1,5-1,7
Sabbia e ghiaia		115	1,5-1,7
Inerti:	25-76 mm (1-3 in)	110	1,6-1,7
	19 mm (0,75 in) e inferiore	105	1,8
Roccia:	76 mm (3") e superiore	100	1,6

\*Quale % della capacità nominale ISO 7546:1983.

**Nota:** i rendimenti volumetrici variano in caso di materiali lavati.

Densità del materiale	kg/m <sup>3</sup>	300	400	500	600	700	800	900	1.000	1.100	1.200	1.300	1.400	1.500	1.600	1.700	1.800	1.900	2.000	2.100	2.200	2.300			
Leverismo standard	Da roccia, lanceolato	4,2 m <sup>3</sup> (5,5 yd <sup>3</sup> )																							
		4,5 m <sup>3</sup> (6 yd <sup>3</sup> )																							
	Carbone	8,2 m <sup>3</sup> (10,75 yd <sup>3</sup> )																							
	Rifiuti	10,7 m <sup>3</sup> (14 yd <sup>3</sup> )																							
	Trucioli	14,5 m <sup>3</sup> (19 yd <sup>3</sup> )																							
		14,3 m <sup>3</sup> (18,75 yd <sup>3</sup> )																							
Braccio lungo	Da roccia, lanceolato	4 m <sup>3</sup> (5,25 yd <sup>3</sup> )																							
		4,2 m <sup>3</sup> (5,5 yd <sup>3</sup> )																							
	Carbone	8,2 m <sup>3</sup> (10,75 yd <sup>3</sup> )																							
	Rifiuti	10,7 m <sup>3</sup> (14 yd <sup>3</sup> )																							
	Trucioli	14,5 m <sup>3</sup> (19 yd <sup>3</sup> )																							
		14,3 m <sup>3</sup> (18,75 yd <sup>3</sup> )																							
Configurazione per la movimentazione degli inerti	Attacco imperniato	Carbone	8,2 m <sup>3</sup> (10,75 yd <sup>3</sup> )																						
		Rifiuti	10,7 m <sup>3</sup> (14 yd <sup>3</sup> )																						
		Trucioli	14,5 m <sup>3</sup> (19 yd <sup>3</sup> )																						
Densità del materiale	lb/yd <sup>3</sup>	506	674	843	1.011	1.180	1.348	1.517	1.685	1.854	2.022	2.191	2.359	2.528	2.696	2.865	3.033	3.202	3.370	3.539	3.707	3.876			
Fattore di riempimento benna																									
115% 110% 105% 100% 95%																									
																									

**Nota:** tutte le benne presentano taglianti imbullonati.



# Caratteristiche tecniche della pala gommata 980 XE

## Specifiche operative - Benne

Leverismo		Leverismo standard					
Tipo di benna		Uso generale - Attacco imperniato					
Tipo di tagliente		Taglienti imbullonati	Denti e segmenti	Estremità	Taglienti imbullonati	Denti e segmenti	Estremità
Capacità - Nominale	m <sup>3</sup>	5,40	5,40	5,00	5,70	5,70	5,30
	yd <sup>3</sup>	7,00	7,00	6,50	7,50	7,50	7,00
Capacità - Nominale con fattore di riempimento del 110%	m <sup>3</sup>	5,90	5,90	5,50	6,30	6,30	5,80
	yd <sup>3</sup>	7,75	7,75	7,25	8,25	8,25	7,50
Larghezza	mm	3.447	3.535	3.535	3.447	3.535	3.535
	ft/"	11'3"	11'7"	11'7"	11'3"	11'7"	11'7"
<b>16†</b> Luce di scarico alla massima altezza di sollevamento e scarico a 45°	mm	3.287	3.121	3.121	3.219	3.051	3.051
	ft/"	10'9"	10'2"	10'2"	10'6"	10'0"	10'0"
<b>17†</b> Sbraccio alla massima altezza di sollevamento e scarico a 45°	mm	1.481	1.618	1.618	1.529	1.664	1.664
	ft/"	4'10"	5'3"	5'3"	5'0"	5'5"	5'5"
Sbraccio con braccio di sollevamento orizzontale e benna a terra	mm	2.966	3.177	3.177	3.050	3.261	3.261
	ft/"	9'8"	10'5"	10'5"	10'0"	10'8"	10'8"
<b>A†</b> Profondità di scavo	mm	88	88	53	88	88	53
	in	3,4"	3,4"	2,1"	3,4"	3,4"	2,1"
<b>12†</b> Lunghezza totale	mm	9.673	9.915	9.915	9.757	9.999	9.999
	ft/"	31'9"	32'7"	32'7"	32'1"	32'10"	32'10"
<b>B†</b> Altezza totale con benna alla massima altezza di sollevamento	mm	6.435	6.435	6.435	6.258	6.258	6.258
	ft/"	21'2"	21'2"	21'2"	20'7"	20'7"	20'7"
Raggio di sterzata della pala con benna in posizione di trasporto	mm	7.612	7.725	7.725	7.635	7.749	7.749
	ft/"	25'0"	25'5"	25'5"	25'1"	25'6"	25'6"
Carico statico di ribaltamento, con telaio in linea (ISO)*	kg	22.809	22.623	23.066	22.564	22.377	22.817
	lb	50.271	49.861	50.839	49.732	49.321	50.288
Carico statico di ribaltamento, con telaio in linea (pneumatico rigido)*	kg	24.219	24.032	24.493	23.977	23.788	24.245
	lb	53.380	52.967	53.984	52.845	52.429	53.436
Carico statico di ribaltamento, con telaio articolato (ISO)*	kg	19.706	19.520	19.936	19.478	19.291	19.703
	lb	43.432	43.022	43.939	42.931	42.518	43.427
Carico statico di ribaltamento, con telaio articolato (pneumatico rigido)*	kg	20.965	20.777	21.209	20.740	20.552	20.979
	lb	46.208	45.794	46.745	45.713	45.296	46.239
Forza di strappo (§)	kN	227	224	242	214	211	227
	lbf	51.008	50.477	54.405	48.132	47.613	51.158
Peso operativo*	kg	30.344	30.482	30.307	30.427	30.565	30.390
	lb	66.877	67.182	66.795	67.060	67.365	66.978

\* I carichi statici di ribaltamento e i pesi operativi indicati sono basati su una configurazione della macchina con pneumatici radiali Bridgestone 29.5R25 VSNT L4, serbatoi pieni, operatore, contrappeso standard, controllo dell'assetto, avviamento a freddo, parafanghi basculanti, Product Link, bloccaggio manuale del differenziale/assali con differenziale aperto (anteriore e posteriore), protezione trasmissione, impianto secondario dello sterzo e insonorizzazione.

† Figura mostrata nelle tabelle delle dimensioni.

\*\*\* Le caratteristiche tecniche della benna da roccia vengono fornite sulla base di pneumatici radiali Bridgestone 29.5R25 VSDT L5.

(§) Misurata a 102 mm (4") posteriormente rispetto al tagliente con il perno di articolazione della benna quale punto di incernieramento in conformità allo standard SAE J732C.

(§) Le caratteristiche tecniche e i valori nominali sono conformi a tutti gli standard applicabili raccomandati dalla Society of Automotive Engineers, inclusi i valori nominali della pala regolamentati dallo standard SAE J732C.

(ISO) Piena conformità alle Sezioni da 1 a 6 dello standard ISO 14397-1:2007, che richiede una verifica del 2% tra i calcoli e le prove.

(Pneumatico rigido) Conformità allo Standard ISO14397-1:2007, Sezioni da 1 a 5.

La disponibilità di altre benne e le offerte variano in funzione della zona. Rivolgersi al dealer Cat per ulteriori dettagli.

# Caratteristiche tecniche della pala gommata 980 XE

## Specifiche operative - Benne (continua)

Leverismo		Leverismo standard					
Tipo di benna		Uso generale - Attacco imperniato					
Tipo di tagliente		Taglienti imbullonati	Denti e segmenti	Estremità	Taglienti imbullonati	Denti e segmenti	Estremità
Capacità - Nominale	m <sup>3</sup>	6,00	6,00	5,80	6,40	6,40	6,10
	yd <sup>3</sup>	7,75	7,75	7,50	8,25	8,25	8,00
Capacità - Nominale con fattore di riempimento del 110%	m <sup>3</sup>	6,60	6,60	6,40	7,00	7,00	6,70
	yd <sup>3</sup>	8,75	8,75	8,25	9,25	9,25	8,75
Larghezza	mm	3.447	3.535	3.535	3.447	3.535	3.535
	ft/"	11'3"	11'7"	11'7"	11'3"	11'7"	11'7"
<b>16</b> † Luce di scarico alla massima altezza di sollevamento e scarico a 45°	mm	3.201	3.034	3.034	3.145	2.977	2.977
	ft/"	10'6"	9'11"	9'11"	10'3"	9'9"	9'9"
<b>17</b> † Sbraccio alla massima altezza di sollevamento e scarico a 45°	mm	1.551	1.686	1.686	1.603	1.737	1.737
	ft/"	5'1"	5'6"	5'6"	5'3"	5'8"	5'8"
Sbraccio con braccio di sollevamento orizzontale e benna a terra	mm	3.078	3.289	3.289	3.155	3.366	3.366
	ft/"	10'1"	10'9"	10'9"	10'4"	11'0"	11'0"
<b>A</b> † Profondità di scavo	mm	88	88	53	88	88	53
	in	3,4"	3,4"	2,1"	3,4"	3,4"	2,1"
<b>12</b> † Lunghezza totale	mm	9.785	10.027	10.027	9.862	10.104	10.104
	ft/"	32'2"	32'11"	32'11"	32'5"	33'2"	33'2"
<b>B</b> † Altezza totale con benna alla massima altezza di sollevamento	mm	6.284	6.284	6.284	6.604	6.604	6.604
	ft/"	20'8"	20'8"	20'8"	21'8"	21'8"	21'8"
Raggio di sterzata della pala con benna in posizione di trasporto	mm	7.643	7.757	7.757	7.664	7.779	7.779
	ft/"	25'1"	25'6"	25'6"	25'2"	25'7"	25'7"
Carico statico di ribaltamento, con telaio in linea (ISO)*	kg	22.424	22.237	22.672	22.253	22.064	22.530
	lb	49.423	49.011	49.970	49.046	48.631	49.657
Carico statico di ribaltamento, con telaio in linea (pneumatico rigido)*	kg	23.839	23.649	24.103	23.676	23.485	23.969
	lb	52.541	52.124	53.123	52.182	51.762	52.829
Carico statico di ribaltamento, con telaio articolato (ISO)*	kg	19.343	19.155	19.564	19.183	18.994	19.429
	lb	42.632	42.219	43.119	42.280	41.864	42.822
Carico statico di ribaltamento, con telaio articolato (pneumatico rigido)*	kg	20.608	20.418	20.843	20.457	20.266	20.717
	lb	45.420	45.002	45.938	45.087	44.667	45.661
Forza di strappo (§)	kN	210	207	222	199	197	211
	lbf	47.182	46.666	50.092	44.880	44.374	47.515
Peso operativo*	kg	30.523	30.661	30.486	30.585	30.723	30.548
	lb	67.272	67.577	67.190	67.408	67.713	67.326

\* I carichi statici di ribaltamento e i pesi operativi indicati sono basati su una configurazione della macchina con pneumatici radiali Bridgestone 29.5R25 VSNT L4, serbatoi pieni, operatore, contrappeso standard, controllo dell'assetto, avviamento a freddo, parafanghi basculanti, Product Link, bloccaggio manuale del differenziale/assali con differenziale aperto (anteriore e posteriore), protezione trasmissione, impianto secondario dello sterzo e insonorizzazione.

† Figura mostrata nelle tabelle delle dimensioni.

\*\*\*Le caratteristiche tecniche della benna da roccia vengono fornite sulla base di pneumatici radiali Bridgestone 29.5R25 VSDT L5.

(§) Misurata a 102 mm (4") posteriormente rispetto al tagliente con il perno di articolazione della benna quale punto di incernieramento in conformità allo standard SAE J732C.

(§) Le caratteristiche tecniche e i valori nominali sono conformi a tutti gli standard applicabili raccomandati dalla Society of Automotive Engineers, inclusi i valori nominali della pala regolamentati dallo standard SAE J732C.

(ISO) Piena conformità alle Sezioni da 1 a 6 dello standard ISO 14397-1:2007, che richiede una verifica del 2% tra i calcoli e le prove.

(Pneumatico rigido) Conformità allo Standard ISO14397-1:2007, Sezioni da 1 a 5.

La disponibilità di altre benne e le offerte variano in funzione della zona. Rivolgersi al dealer Cat per ulteriori dettagli.

# Caratteristiche tecniche della pala gommata 980 XE

## Specifiche operative - Benne (continua)

Leverismo		Leverismo standard				
Tipo di benna	Tipo di tagliente	Attacco imperniato - Carbone	Attacco imperniato - Trucioli	Attacco imperniato - Rifiuti		Attacco imperniato - Rifiuti, per spianatura
		Taglienti imbullonati	Taglienti imbullonati	Taglienti imbullonati	Tagliente in gomma	Taglienti imbullonati
Capacità - Nominale	m <sup>3</sup>	8,20	14,50	10,70	10,70	9,90
	yd <sup>3</sup>	10,75	19,00	14,00	14,00	13,00
Capacità - Nominale con fattore di riempimento del 110%	m <sup>3</sup>	9,00	16,00	11,80	11,80	10,90
	yd <sup>3</sup>	11,75	21,00	15,50	15,50	14,25
Larghezza	mm	3.638	4.434	3.882	3.882	3.882
	ft/"	11'11"	14'6"	12'8"	12'8"	12'8"
<b>16†</b> Luce di scarico alla massima altezza di sollevamento e scarico a 45°	mm	2.931	2.739	2.834	2.755	3.067
	ft/"	9'7"	8'11"	9'3"	9'0"	10'0"
<b>17†</b> Sbraccio alla massima altezza di sollevamento e scarico a 45°	mm	1.625	1.802	1.693	1.620	1.460
	ft/"	5'4"	5'10"	5'6"	5'3"	4'9"
Sbraccio con braccio di sollevamento orizzontale e benna a terra	mm	3.336	3.597	3.453	3.457	3.123
	ft/"	10'11"	11'9"	11'3"	11'4"	10'2"
<b>A†</b> Profondità di scavo	mm	93	104	74	74	114
	in	3,6"	4,1"	2,9"	2,9"	4,5"
<b>12†</b> Lunghezza totale	mm	10.047	10.317	10.181	10.265	9.851
	ft/"	33'0"	33'11"	33'5"	33'9"	32'4"
<b>B†</b> Altezza totale con benna alla massima altezza di sollevamento	mm	6.551	7.047	6.958	6.958	7.130
	ft/"	21'6"	23'2"	22'10"	22'10"	23'5"
Raggio di sterzata della pala con benna in posizione di trasporto	mm	7.805	8.243	7.956	7.995	7.863
	ft/"	25'8"	27'1"	26'2"	26'3"	25'10"
Carico statico di ribaltamento, con telaio in linea (ISO)*	kg	21.810	21.013	20.785	20.918	23.001
	lb	48.069	46.314	45.810	46.103	50.695
Carico statico di ribaltamento, con telaio in linea (pneumatico rigido)*	kg	23.281	22.640	22.296	22.432	24.756
	lb	51.313	49.898	49.141	49.441	54.563
Carico statico di ribaltamento, con telaio articolato (ISO)*	kg	18.738	17.862	17.728	17.861	19.707
	lb	41.300	39.368	39.072	39.366	43.436
Carico statico di ribaltamento, con telaio articolato (pneumatico rigido)*	kg	20.060	19.328	19.089	19.225	21.287
	lb	44.213	42.600	42.073	42.373	46.917
Forza di strappo (§)	kN	177	151	172	170	204
	lbf	39.906	33.932	38.687	38.377	45.993
Peso operativo*	kg	30.931	32.192	31.817	31.733	31.581
	lb	68.171	70.951	70.124	69.939	69.605

\* I carichi statici di ribaltamento e i pesi operativi indicati sono basati su una configurazione della macchina con pneumatici radiali Bridgestone 29.5R25 VSNT L4, serbatoi pieni, operatore, contrappeso standard, controllo dell'assetto, avviamento a freddo, parafanghi basculanti, Product Link, bloccaggio manuale del differenziale/assali con differenziale aperto (anteriore e posteriore), protezione trasmissione, impianto secondario dello sterzo e insonorizzazione.

† Figura mostrata nelle tabelle delle dimensioni.

\*\*\* Le caratteristiche tecniche della benna da roccia vengono fornite sulla base di pneumatici radiali Bridgestone 29.5R25 VSDT L5.

(§) Misurata a 102 mm (4") posteriormente rispetto al tagliente con il perno di articolazione della benna quale punto di incernieramento in conformità allo standard SAE J732C.

(§) Le caratteristiche tecniche e i valori nominali sono conformi a tutti gli standard applicabili raccomandati dalla Society of Automotive Engineers, inclusi i valori nominali della pala regolamentati dallo standard SAE J732C.

(ISO) Piena conformità alle Sezioni da 1 a 6 dello standard ISO 14397-1:2007, che richiede una verifica del 2% tra i calcoli e le prove.

(Pneumatico rigido) Conformità allo Standard ISO14397-1:2007, Sezioni da 1 a 5.

La disponibilità di altre benne e le offerte variano in funzione della zona. Rivolgersi al dealer Cat per ulteriori dettagli.

# Caratteristiche tecniche della pala gommata 980 XE

## Specifiche operative - Benne (continua)

Leverismo		Leverismo standard									
Tipo di benna		Fondo piatto - Attacco imperniato			Fondo piatto - Attacco imperniato HD BGE	Fondo piatto - Attacco imperniato - BGE	Fondo piatto - Attacco imperniato - Materiale leggero				
		Taglienti imbullonati	Denti e segmenti	Estremità	Punte saldate a filo	Punte saldate a filo	Taglienti imbullonati (acciaio)	Taglienti imbullonati (gomma)	Taglienti imbullonati (acciaio)	Taglienti imbullonati (gomma)	
Capacità - Nominale	m <sup>3</sup>	5,70	5,70	5,50	5,60	5,70	9,90	9,90	10,70	10,70	
	yd <sup>3</sup>	7,50	7,50	7,25	7,25	7,50	13	13	14,00	14,00	
Capacità - Nominale con fattore di riempimento del 110%	m <sup>3</sup>	6,30	6,30	6,10	6,20	6,30	10,90	10,90	11,80	11,80	
	yd <sup>3</sup>	8,25	8,25	8,00	8,00	8,25	14,25	14,25	15,50	15,50	
Larghezza	mm	3.447	3.535	3.535	3.580	3.580	3.882	3.882	3.882	3.882	
	ft/"	11'3"	11'7"	11'7"	11'8"	11'8"	12'8"	12'8"	12'8"	12'8"	
<b>16</b> † Luce di scarico alla massima altezza di sollevamento e scarico a 45°	mm	3.120	2.943	2.943	3.216	2.976	3.067	2.989	2.834	2.755	
	ft/"	10'2"	9'7"	9'7"	10'6"	9'9"	10'0"	9'9"	9'3"	9'0"	
<b>17</b> † Sbraccio alla massima altezza di sollevamento e scarico a 45°	mm	1.444	1.566	1.566	1.389	1.627	1.460	1.387	1.693	1.620	
	ft/"	4'8"	5'1"	5'1"	4'6"	5'4"	4'9"	4'6"	5'6"	5'3"	
Sbraccio con braccio di sollevamento orizzontale e benna a terra	mm	3.075	3.286	3.286	2.968	3.306	3.123	3.127	3.453	3.457	
	ft/"	10'1"	10'9"	10'9"	9'8"	10'10"	10'2"	10'3"	11'3"	11'4"	
<b>A</b> † Profondità di scavo	mm	88	88	53	59	59	74	74	74	74	
	in	3,4"	3,4"	2,1"	2,3"	2,3"	2,9"	2,9"	2,9"	2,9"	
<b>12</b> † Lunghezza totale	mm	9.782	10.024	10.024	9.652	9.991	9.851	9.935	10.181	10.265	
	ft/"	32'2"	32'11"	32'11"	31'8"	32'10"	32'4"	32'8"	33'5"	33'9"	
<b>B</b> † Altezza totale con benna alla massima altezza di sollevamento	mm	6.257	6.257	6.257	6.500	6.493	7.169	7.169	6.946	6.946	
	ft/"	20'7"	20'7"	20'7"	21'4"	21'4"	23'7"	23'7"	22'10"	22'10"	
Raggio di sterzata della pala con benna in posizione di trasporto	mm	7.642	7.756	7.756	7.662	7.757	7.863	7.904	7.956	7.995	
	ft/"	25'1"	25'6"	25'6"	25'2"	25'6"	25'10"	25'12"	26'2"	26'3"	
Carico statico di ribaltamento, con telaio in linea (ISO)*	kg	22.062	21.878	22.298	21.379	21.422	23.032	23.164	20.900	21.030	
	lb	48.626	48.220	49.146	47.120	47.215	50.762	51.054	46.065	46.350	
Carico statico di ribaltamento, con telaio in linea (pneumatico rigido)*	kg	23.432	23.246	23.682	22.749	22.792	24.808	24.944	22.413	22.545	
	lb	51.644	51.234	52.195	50.139	50.234	54.677	54.978	49.398	49.689	
Carico statico di ribaltamento, con telaio articolato (ISO)*	kg	19.030	18.846	19.241	18.321	18.365	19.728	19.860	17.843	17.972	
	lb	41.943	41.536	42.407	40.380	40.476	43.481	43.773	39.327	39.612	
Carico statico di ribaltamento, con telaio articolato (pneumatico rigido)*	kg	20.254	20.068	20.477	19.543	19.586	21.330	21.466	19.206	19.338	
	lb	44.640	44.230	45.132	43.074	43.169	47.011	47.312	42.330	42.622	
Forza di strappo (§)	kN	210	208	223	222	222	213	211	172	171	
	lbf	47.288	46.772	50.212	50.021	50.063	47.906	47.479	38.805	38.491	
Peso operativo*	kg	30.552	30.690	30.515	31.363	31.311	31.478	31.396	31.706	31.623	
	lb	67.336	67.641	67.254	69.123	69.010	69.377	69.196	69.879	69.696	

\* I carichi statici di ribaltamento e i pesi operativi indicati sono basati su una configurazione della macchina con pneumatici radiali Bridgestone 29.5R25 VSNT L4, serbatoi pieni, operatore, contrappeso standard, controllo dell'assetto, avviamento a freddo, parafanghi basculanti, Product Link, bloccaggio manuale del differenziale/assali con differenziale aperto (anteriore e posteriore), protezione trasmissione, impianto secondario dello sterzo e insonorizzazione.

† Figura mostrata nelle tabelle delle dimensioni.

\*\*\*Le caratteristiche tecniche della benna da roccia vengono fornite sulla base di pneumatici radiali Bridgestone 29.5R25 VSDT L5.

(§) Misurata a 102 mm (4") posteriormente rispetto al tagliente con il perno di articolazione della benna quale punto di incernieramento in conformità allo standard SAE J732C.

(§) Le caratteristiche tecniche e i valori nominali sono conformi a tutti gli standard applicabili raccomandati dalla Society of Automotive Engineers, inclusi i valori nominali della pala regolamentati dallo standard SAE J732C.

(ISO) Piena conformità alle Sezioni da 1 a 6 dello standard ISO 14397-1:2007, che richiede una verifica del 2% tra i calcoli e le prove.

(Pneumatico rigido) Conformità allo Standard ISO14397-1:2007, Sezioni da 1 a 5.

La disponibilità di altre benne e le offerte variano in funzione della zona. Rivolgersi al dealer Cat per ulteriori dettagli.

# Caratteristiche tecniche della pala gommata 980 XE

## Specifiche operative - Benne (continua)

Leverismo		Leverismo standard					
Tipo di benna		Da roccia, lanceolato*** - Attacco imperniato				Da roccia, lanceolato HD*** - Attacco imperniato	
Tipo di tagliente		Estremità	Denti e segmenti	Estremità	Denti e segmenti	Estremità	Denti e segmenti
Capacità - Nominale	m <sup>3</sup>	4,20	4,40	4,50	4,70	4,20	4,30
	yd <sup>3</sup>	5,50	5,75	6,00	6,25	5,50	5,50
Capacità - Nominale con fattore di riempimento del 110%	m <sup>3</sup>	4,60	4,80	5,00	5,20	4,60	4,70
	yd <sup>3</sup>	6,00	6,25	6,50	6,75	6,00	6,25
Larghezza	mm	3.524	3.524	3.524	3.524	3.546	3.546
	ft/''	11'6"	11'6"	11'6"	11'6"	11'7"	11'7"
<b>16</b> † Luce di scarico alla massima altezza di sollevamento e scarico a 45°	mm	3.132	3.132	3.133	3.133	3.223	3.223
	ft/''	10'3"	10'3"	10'3"	10'3"	10'6"	10'6"
<b>17</b> † Sbraccio alla massima altezza di sollevamento e scarico a 45°	mm	1.768	1.768	1.767	1.767	1.724	1.724
	ft/''	5'9"	5'9"	5'9"	5'9"	5'7"	5'7"
Sbraccio con braccio di sollevamento orizzontale e benna a terra	mm	3.279	3.279	3.278	3.278	3.184	3.184
	ft/''	10'9"	10'9"	10'9"	10'9"	10'5"	10'5"
<b>A</b> † Profondità di scavo	mm	48	83	48	83	40	75
	in	1,9"	3,2"	1,9"	3,2"	1,5"	2,9"
<b>12</b> † Lunghezza totale	mm	9.992	9.992	9.991	9.991	9.894	9.894
	ft/''	32'10"	32'10"	32'10"	32'10"	32'6"	32'6"
<b>B</b> † Altezza totale con benna alla massima altezza di sollevamento	mm	6.202	6.202	6.193	6.193	6.415	6.415
	ft/''	20'5"	20'5"	20'4"	20'4"	21'1"	21'1"
Raggio di sterzata della pala con benna in posizione di trasporto	mm	7.740	7.740	7.739	7.739	7.721	7.721
	ft/''	25'5"	25'5"	25'5"	25'5"	25'4"	25'4"
Carico statico di ribaltamento, con telaio in linea (ISO)*	kg	23.913	23.435	23.543	23.050	23.696	23.246
	lb	52.705	51.651	51.890	50.804	52.226	51.235
Carico statico di ribaltamento, con telaio in linea (pneumatico rigido)*	kg	25.353	24.871	24.986	24.489	25.210	24.750
	lb	55.879	54.817	55.070	53.974	55.564	54.550
Carico statico di ribaltamento, con telaio articolato (ISO)*	kg	20.702	20.232	20.347	19.866	20.430	19.986
	lb	45.628	44.593	44.846	43.784	45.027	44.050
Carico statico di ribaltamento, con telaio articolato (pneumatico rigido)*	kg	21.985	21.513	21.635	21.149	21.781	21.328
	lb	48.456	47.415	47.683	46.613	48.006	47.007
Forza di strappo (§)	kN	230	213	229	212	248	228
	lbf	51.746	47.885	51.543	47.693	55.815	51.417
Peso operativo*	kg	30.729	31.030	31.025	31.327	31.266	31.567
	lb	67.725	68.390	68.378	69.043	68.909	69.574

\* I carichi statici di ribaltamento e i pesi operativi indicati sono basati su una configurazione della macchina con pneumatici radiali Bridgestone 29.5R25 VSNT L4, serbatoi pieni, operatore, contrappeso standard, controllo dell'assetto, avviamento a freddo, parafanghi basculanti, Product Link, bloccaggio manuale del differenziale/assali con differenziale aperto (anteriore e posteriore), protezione trasmissione, impianto secondario dello sterzo e insonorizzazione.

† Figura mostrata nelle tabelle delle dimensioni.

\*\*\* Le caratteristiche tecniche della benna da roccia vengono fornite sulla base di pneumatici radiali Bridgestone 29.5R25 VSDT L5.

(§) Misurata a 102 mm (4") posteriormente rispetto al tagliente con il perno di articolazione della benna quale punto di incernieramento in conformità allo standard SAE J732C.

(§) Le caratteristiche tecniche e i valori nominali sono conformi a tutti gli standard applicabili raccomandati dalla Society of Automotive Engineers, inclusi i valori nominali della pala regolamentati dallo standard SAE J732C.

(ISO) Piena conformità alle Sezioni da 1 a 6 dello standard ISO 14397-1:2007, che richiede una verifica del 2% tra i calcoli e le prove.

(Pneumatico rigido) Conformità allo Standard ISO14397-1:2007, Sezioni da 1 a 5.

La disponibilità di altre benne e le offerte variano in funzione della zona. Rivolgersi al dealer Cat per ulteriori dettagli.

# Caratteristiche tecniche della pala gommata 980 XE

## Specifiche operative - Benne (continua)

Leverismo		Leverismo standard							Gancio - Fusion - Truciolì
Tipo di benna		Gancio - Fusion™ - Uso generale							
Tipo di tagliente		Taglienti imbullonati	Denti e segmenti	Estremità	Taglienti imbullonati	Denti e segmenti	Estremità	Taglienti imbullonati	
Capacità - Nominale	m <sup>3</sup>	5,40	5,40	5,00	5,70	5,70	5,30	14,50	
	yd <sup>3</sup>	7,00	7,00	6,50	7,50	7,50	7,00	19,00	
Capacità - Nominale con fattore di riempimento del 110%	m <sup>3</sup>	5,90	5,90	5,50	6,30	6,30	5,80	16,00	
	yd <sup>3</sup>	7,75	7,75	7,25	8,25	8,25	7,50	21,00	
Larghezza	mm	3.447	3.535	3.535	3.447	3.535	3.535	4.433,4	
	ft/"	11'3"	11'7"	11'7"	11'3"	11'7"	11'7"	14'6"	
16† Luce di scarico alla massima altezza di sollevamento e scarico a 45°	mm	3.183	3.017	3.017	3.117	2.950	2.950	2.668	
	ft/"	10'5"	9'10"	9'10"	10'2"	9'8"	9'8"	8'9"	
17† Sbraccio alla massima altezza di sollevamento e scarico a 45°	mm	1.588	1.724	1.724	1.640	1.775	1.775	1.915	
	ft/"	5'2"	5'7"	5'7"	5'4"	5'9"	5'9"	6'3"	
Sbraccio con braccio di sollevamento orizzontale e benna a terra	mm	3.116	3.327	3.327	3.200	3.411	3.411	3.727	
	ft/"	10'2"	10'11"	10'11"	10'6"	11'2"	11'2"	12'2"	
A† Profondità di scavo	mm	93	93	58	93	93	58	75	
	in	3,6"	3,6"	2,3"	3,6"	3,6"	2,3"	2,9"	
12† Lunghezza totale	mm	9.827	10.069	10.069	9.911	10.153	10.153	10.423	
	ft/"	32'3"	33'1"	33'1"	32'7"	33'4"	33'4"	34'3"	
B† Altezza totale con benna alla massima altezza di sollevamento	mm	6.532	6.532	6.532	6.599	6.599	6.599	7.172	
	ft/"	21'6"	21'6"	21'6"	21'8"	21'8"	21'8"	23'7"	
Raggio di sterzata della pala con benna in posizione di trasporto	mm	7.694	7.817	7.817	7.721	7.845	7.845	8.395	
	ft/"	25'3"	25'8"	25'8"	25'4"	25'9"	25'9"	27'7"	
Carico statico di ribaltamento, con telaio in linea (ISO)*	kg	21.361	21.177	21.611	21.136	20.950	21.367	18.903	
	lb	47.080	46.674	47.631	46.584	46.175	47.094	41.662	
Carico statico di ribaltamento, con telaio in linea (pneumatico rigido)*	kg	22.728	22.542	22.996	22.511	22.324	22.757	20.315	
	lb	50.092	49.682	50.685	49.615	49.202	50.157	44.774	
Carico statico di ribaltamento, con telaio articolato (ISO)*	kg	18.354	18.169	18.575	18.140	17.954	18.346	15.989	
	lb	40.452	40.046	40.941	39.981	39.572	40.436	35.240	
Carico statico di ribaltamento, con telaio articolato (pneumatico rigido)*	kg	19.576	19.390	19.815	19.372	19.185	19.591	17.262	
	lb	43.147	42.737	43.673	42.697	42.284	43.179	38.046	
Forza di strappo (§)	kN	203	201	216	193	190	204	141	
	lbf	45.829	45.315	48.584	43.399	42.894	45.873	31.880	
Peso operativo*	kg	31.086	31.224	31.049	31.196	31.334	31.159	32.572	
	lb	68.513	68.817	68.431	68.755	69.060	68.673	71.789	

\* I carichi statici di ribaltamento e i pesi operativi indicati sono basati su una configurazione della macchina con pneumatici radiali Bridgestone 29.5R25 VSNT L4, serbatoi pieni, operatore, contrappeso standard, controllo dell'assetto, avviamento a freddo, parafanghi basculanti, Product Link, bloccaggio manuale del differenziale/assali con differenziale aperto (anteriore e posteriore), protezione trasmissione, impianto secondario dello sterzo e insonorizzazione.

† Figura mostrata nelle tabelle delle dimensioni.

\*\*\* Le caratteristiche tecniche della benna da roccia vengono fornite sulla base di pneumatici radiali Bridgestone 29.5R25 VSDT L5.

(§) Misurata a 102 mm (4") posteriormente rispetto al tagliente con il perno di articolazione della benna quale punto di incernieramento in conformità allo standard SAE J732C.

(§) Le caratteristiche tecniche e i valori nominali sono conformi a tutti gli standard applicabili raccomandati dalla Society of Automotive Engineers, inclusi i valori nominali della pala regolamentati dallo standard SAE J732C.

(ISO) Piena conformità alle Sezioni da 1 a 6 dello standard ISO 14397-1:2007, che richiede una verifica del 2% tra i calcoli e le prove.

(Pneumatico rigido) Conformità allo Standard ISO14397-1:2007, Sezioni da 1 a 5.

La disponibilità di altre benne e le offerte variano in funzione della zona. Rivolgersi al dealer Cat per ulteriori dettagli.

# Caratteristiche tecniche della pala gommata 980 XE

## Specifiche operative - Benne (continua)

Leverismo		Braccio lungo (High Lift)					
Tipo di benna		Uso generale - Attacco imperniato					
Tipo di tagliente		Taglienti imbullonati	Denti e segmenti	Estremità	Taglienti imbullonati	Denti e segmenti	Estremità
Capacità - Nominale	m <sup>3</sup>	5,40	5,40	5,00	5,70	5,70	5,30
	yd <sup>3</sup>	7,00	7,00	6,50	7,50	7,50	7,00
Capacità - Nominale con fattore di riempimento del 110%	m <sup>3</sup>	5,90	5,90	5,50	6,30	6,30	5,80
	yd <sup>3</sup>	7,75	7,75	7,25	8,25	8,25	7,50
Larghezza	mm	3.447	3.535	3.535	3.447	3.535	3.535
	ft/"	11'3"	11'7"	11'7"	11'3"	11'7"	11'7"
16† Luce di scarico alla massima altezza di sollevamento e scarico a 45°	mm	3.508	3.342	3.342	3.439	3.272	3.272
	ft/"	11'6"	10'11"	10'11"	11'3"	10'8"	10'8"
17† Sbraccio alla massima altezza di sollevamento e scarico a 45°	mm	1.484	1.621	1.621	1.532	1.667	1.667
	ft/"	4'10"	5'3"	5'3"	5'0"	5'5"	5'5"
Sbraccio con braccio di sollevamento orizzontale e benna a terra	mm	3.126	3.337	3.337	3.210	3.421	3.421
	ft/"	10'3"	10'11"	10'11"	10'6"	11'2"	11'2"
A† Profondità di scavo	mm	86	86	51	86	86	51
	in	3,4"	3,4"	2"	3,4"	3,4"	2"
12† Lunghezza totale	mm	9.875	10.114	10.114	9.959	10.198	10.198
	ft/"	32'5"	33'3"	33'3"	32'9"	33'6"	33'6"
B† Altezza totale con benna alla massima altezza di sollevamento	mm	6.656	6.656	6.656	6.478	6.478	6.478
	ft/"	21'11"	21'11"	21'11"	21'4"	21'4"	21'4"
Raggio di sterzata della pala con benna in posizione di trasporto	mm	8.114	8.226	8.226	8.137	8.250	8.250
	ft/"	26'8"	27'0"	27'0"	26'9"	27'1"	27'1"
Carico statico di ribaltamento, con telaio in linea (ISO)*	kg	20.833	20.650	21.063	20.603	20.419	20.828
	lb	45.917	45.513	46.424	45.410	45.004	45.906
Carico statico di ribaltamento, con telaio in linea (pneumatico rigido)*	kg	22.033	21.849	22.276	21.805	21.619	22.043
	lb	48.562	48.156	49.098	48.058	47.649	48.583
Carico statico di ribaltamento, con telaio articolato (ISO)*	kg	18.354	18.171	18.563	18.137	17.953	18.342
	lb	40.453	40.049	40.914	39.975	39.569	40.426
Carico statico di ribaltamento, con telaio articolato (pneumatico rigido)*	kg	19.430	19.245	19.650	19.215	19.029	19.431
	lb	42.823	42.416	43.309	42.351	41.941	42.826
Forza di strappo (§)	kN	230	228	245	217	215	231
	lbf	51.775	51.273	55.258	48.860	48.369	51.964
Peso operativo*	kg	30.477	30.616	30.440	30.560	30.699	30.523
	lb	67.171	67.476	67.089	67.354	67.659	67.272

\* I carichi statici di ribaltamento e i pesi operativi indicati sono basati su una configurazione della macchina con pneumatici radiali Bridgestone 29.5R25 VSNT L4, serbatoi pieni, operatore, contrappeso standard, controllo dell'assetto, avviamento a freddo, parafanghi basculanti, Product Link, bloccaggio manuale del differenziale/assali con differenziale aperto (anteriore e posteriore), protezione trasmissione, impianto secondario dello sterzo e insonorizzazione.

† Figura mostrata nelle tabelle delle dimensioni.

\*\*\*Le caratteristiche tecniche della benna da roccia vengono fornite sulla base di pneumatici radiali Bridgestone 29.5R25 VSDT L5.

(§) Misurata a 102 mm (4") posteriormente rispetto al tagliente con il perno di articolazione della benna quale punto di incernieramento in conformità allo standard SAE J732C.

(§) Le caratteristiche tecniche e i valori nominali sono conformi a tutti gli standard applicabili raccomandati dalla Society of Automotive Engineers, inclusi i valori nominali della pala regolamentati dallo standard SAE J732C.

(ISO) Piena conformità alle Sezioni da 1 a 6 dello standard ISO 14397-1:2007, che richiede una verifica del 2% tra i calcoli e le prove.

(Pneumatico rigido) Conformità allo Standard ISO14397-1:2007, Sezioni da 1 a 5.

La disponibilità di altre benne e le offerte variano in funzione della zona. Rivolgersi al dealer Cat per ulteriori dettagli.

# Caratteristiche tecniche della pala gommata 980 XE

## Specifiche operative - Benne (continua)

Leverismo		Braccio lungo (High Lift)					
Tipo di benna		Uso generale - Attacco imperniato					
Tipo di tagliente		Taglienti imbullonati	Denti e segmenti	Estremità	Taglienti imbullonati	Denti e segmenti	Estremità
Capacità - Nominale	m <sup>3</sup>	6,00	6,00	5,80	6,40	6,40	6,10
	yd <sup>3</sup>	7,75	7,75	7,50	8,25	8,25	8,00
Capacità - Nominale con fattore di riempimento del 110%	m <sup>3</sup>	6,60	6,60	6,40	7,00	7,00	6,70
	yd <sup>3</sup>	8,75	8,75	8,25	9,25	9,25	8,75
Larghezza	mm	3.447	3.535	3.535	3.447	3.535	3.535
	ft/"	11'3"	11'7"	11'7"	11'3"	11'7"	11'7"
<b>16†</b> Luce di scarico alla massima altezza di sollevamento e scarico a 45°	mm	3.421	3.254	3.254	3.366	3.198	3.198
	ft/"	11'2"	10'8"	10'8"	11'0"	10'5"	10'5"
<b>17†</b> Sbraccio alla massima altezza di sollevamento e scarico a 45°	mm	1.554	1.688	1.688	1.606	1.740	1.740
	ft/"	5'1"	5'6"	5'6"	5'3"	5'8"	5'8"
Sbraccio con braccio di sollevamento orizzontale e benna a terra	mm	3.238	3.449	3.449	3.315	3.526	3.526
	ft/"	10'7"	11'3"	11'3"	10'10"	11'6"	11'6"
<b>A†</b> Profondità di scavo	mm	86	86	51	86	86	51
	in	3,4"	3,4"	2"	3,4"	3,4"	2"
<b>12†</b> Lunghezza totale	mm	9.987	10.226	10.226	10.064	10.303	10.303
	ft/"	32'10"	33'7"	33'7"	33'1"	33'10"	33'10"
<b>B†</b> Altezza totale con benna alla massima altezza di sollevamento	mm	6.504	6.504	6.504	6.824	6.824	6.824
	ft/"	21'5"	21'5"	21'5"	22'5"	22'5"	22'5"
Raggio di sterzata della pala con benna in posizione di trasporto	mm	8.144	8.258	8.258	8.166	8.279	8.279
	ft/"	26'9"	27'2"	27'2"	26'10"	27'2"	27'2"
Carico statico di ribaltamento, con telaio in linea (ISO)*	kg	20.466	20.282	20.688	20.302	20.117	20.550
	lb	45.108	44.702	45.596	44.747	44.338	45.293
Carico statico di ribaltamento, con telaio in linea (pneumatico rigido)*	kg	21.669	21.483	21.904	21.512	21.324	21.773
	lb	47.760	47.350	48.276	47.413	47.000	47.988
Carico statico di ribaltamento, con telaio articolato (ISO)*	kg	18.004	17.820	18.205	17.850	17.664	18.074
	lb	39.682	39.275	40.125	39.342	38.932	39.835
Carico statico di ribaltamento, con telaio articolato (pneumatico rigido)*	kg	19.084	18.898	19.296	18.937	18.749	19.172
	lb	42.062	41.651	42.530	41.737	41.323	42.255
Forza di strappo (§)	kN	213	211	226	202	200	214
	lbf	47.897	47.409	50.884	45.564	45.084	48.270
Peso operativo*	kg	30.656	30.795	30.619	30.718	30.857	30.681
	lb	67.566	67.871	67.484	67.703	68.007	67.621

\* I carichi statici di ribaltamento e i pesi operativi indicati sono basati su una configurazione della macchina con pneumatici radiali Bridgestone 29.5R25 VSNT L4, serbatoi pieni, operatore, contrappeso standard, controllo dell'assetto, avviamento a freddo, parafanghi basculanti, Product Link, bloccaggio manuale del differenziale/assali con differenziale aperto (anteriore e posteriore), protezione trasmissione, impianto secondario dello sterzo e insonorizzazione.

† Figura mostrata nelle tabelle delle dimensioni.

\*\*\* Le caratteristiche tecniche della benna da roccia vengono fornite sulla base di pneumatici radiali Bridgestone 29.5R25 VSDT L5.

(§) Misurata a 102 mm (4") posteriormente rispetto al tagliente con il perno di articolazione della benna quale punto di incernieramento in conformità allo standard SAE J732C.

(§) Le caratteristiche tecniche e i valori nominali sono conformi a tutti gli standard applicabili raccomandati dalla Society of Automotive Engineers, inclusi i valori nominali della pala regolamentati dallo standard SAE J732C.

(ISO) Piena conformità alle Sezioni da 1 a 6 dello standard ISO 14397-1:2007, che richiede una verifica del 2% tra i calcoli e le prove.

(Pneumatico rigido) Conformità allo Standard ISO14397-1:2007, Sezioni da 1 a 5.

La disponibilità di altre benne e le offerte variano in funzione della zona. Rivolgersi al dealer Cat per ulteriori dettagli.



# Caratteristiche tecniche della pala gommata 980 XE

## Specifiche operative - Benne (continua)

Leverismo		Braccio lungo (High Lift)		
Tipo di benna		Per uso generale - Attacco imperniato - Abrasione		
Tipo di tagliente		Taglienti imbullonati	Denti e segmenti	Estremità
Capacità - Nominale	m <sup>3</sup>	6,00	6,00	5,70
	yd <sup>3</sup>	7,75	7,75	7,50
Capacità - Nominale con fattore di riempimento del 110%	m <sup>3</sup>	6,60	6,60	6,30
	yd <sup>3</sup>	8,75	8,75	8,25
Larghezza	mm	3.447	3.546	3.546
	ft/"	11'3"	11'7"	11'7"
16† Luce di scarico alla massima altezza di sollevamento e scarico a 45°	mm	3.422	3.258	3.258
	ft/"	11'2"	10'8"	10'8"
17† Sbraccio alla massima altezza di sollevamento e scarico a 45°	mm	1.553	1.688	1.688
	ft/"	5'1"	5'6"	5'6"
Sbraccio con braccio di sollevamento orizzontale e benna a terra	mm	3.237	3.446	3.446
	ft/"	10'7"	11'3"	11'3"
A† Profondità di scavo	mm	86	86	51
	in	3,4"	3,4"	2"
12† Lunghezza totale	mm	9.986	10.221	10.221
	ft/"	32'10"	33'7"	33'7"
B† Altezza totale con benna alla massima altezza di sollevamento	mm	6.744	6.744	6.744
	ft/"	22'2"	22'2"	22'2"
Raggio di sterzata della pala con benna in posizione di trasporto	mm	8.144	8.261	8.261
	ft/"	26'9"	27' 2"	27'2"
Carico statico di ribaltamento, con telaio in linea (ISO)*	kg	20.403	20.245	20.663
	lb	44.968	44.621	45.541
Carico statico di ribaltamento, con telaio in linea (pneumatico rigido)*	kg	21.598	21.439	21.872
	lb	47.604	47.253	48.206
Carico statico di ribaltamento, con telaio articolato (ISO)*	kg	17.949	17.791	18.187
	lb	39.560	39.212	40.086
Carico statico di ribaltamento, con telaio articolato (pneumatico rigido)*	kg	19.022	18.862	19.272
	lb	41.924	41.573	42.476
Forza di strappo (§)	kN	213	211	226
	lbf	47.914	47.479	50.911
Peso operativo*	kg	30.655	30.773	30.593
	lb	67.563	67.822	67.427

\* I carichi statici di ribaltamento e i pesi operativi indicati sono basati su una configurazione della macchina con pneumatici radiali Bridgestone 29.5R25 VSNT L4, serbatoi pieni, operatore, contrappeso standard, controllo dell'assetto, avviamento a freddo, parafanghi basculanti, Product Link, bloccaggio manuale del differenziale/assali con differenziale aperto (anteriore e posteriore), protezione trasmissione, impianto secondario dello sterzo e insonorizzazione.

† Figura mostrata nelle tabelle delle dimensioni.

\*\*\*Le caratteristiche tecniche della benna da roccia vengono fornite sulla base di pneumatici radiali Bridgestone 29.5R25 VSDT L5.

(§) Misurata a 102 mm (4") posteriormente rispetto al tagliente con il perno di articolazione della benna quale punto di incernieramento in conformità allo standard SAE J732C.

(§) Le caratteristiche tecniche e i valori nominali sono conformi a tutti gli standard applicabili raccomandati dalla Society of Automotive Engineers, inclusi i valori nominali della pala regolamentati dallo standard SAE J732C.

(ISO) Piena conformità alle Sezioni da 1 a 6 dello standard ISO 14397-1:2007, che richiede una verifica del 2% tra i calcoli e le prove.

(Pneumatico rigido) Conformità allo Standard ISO14397-1:2007, Sezioni da 1 a 5.

La disponibilità di altre benne e le offerte variano in funzione della zona. Rivolgersi al dealer Cat per ulteriori dettagli.

# Caratteristiche tecniche della pala gommata 980 XE

## Specifiche operative - Benne (continua)

Leverismo		Braccio lungo (High Lift)									
Tipo di benna		Attacco imperniato - Pianale piatto			Attacco imperniato - Fondo piatto	Attacco imperniato - Fondo piatto	Attacco imperniato - Pianale piatto				
		Taglienti imbullonati	Denti e segmenti	Estremità	HD BGE	BGE	Taglienti imbullonati (acciaio)	Taglienti imbullonati (gomma)	Taglienti imbullonati (acciaio)	Taglienti imbullonati (gomma)	
Tipo di tagliente					Punte saldate a filo	Punte saldate a filo					
Capacità - Nominale	m <sup>3</sup>	5,70	5,70	5,50	5,60	5,70	9,94	9,94	10,70	10,70	
	yd <sup>3</sup>	7,50	7,50	7,25	7,25	7,50	13,00	13,00	14,00	14,00	
Capacità - Nominale con fattore di riempimento del 110%	m <sup>3</sup>	6,30	6,30	6,10	6,20	6,30	10,90	10,90	11,80	11,80	
	yd <sup>3</sup>	8,25	8,25	8,00	8,00	8,25	14,25	14,25	15,50	15,50	
Larghezza	mm	3.447	3.535	3.535	3.580	3.580	3.882	3.882	3.882	3.882	
	ft/"	11'3"	11'7"	11'7"	11'8"	11'8"	12'8"	12'8"	12'8"	12'8"	
16† Luce di scarico alla massima altezza di sollevamento e scarico a 45°	mm	3.340	3.163	3.163	3.436	3.196	3.288	3.209	3.054	2.976	
	ft/"	10'11"	10'4"	10'4"	11'3"	10'5"	10'9"	10'6"	10'0"	9'9"	
17† Sbraccio alla massima altezza di sollevamento e scarico a 45°	mm	1.447	1.569	1.569	1.392	1.630	1.463	1.390	1.696	1.623	
	ft/"	4'8"	5'1"	5'1"	4'6"	5'4"	4'9"	4'6"	5'6"	5'3"	
Sbraccio con braccio di sollevamento orizzontale e benna a terra	mm	3.235	3.446	3.446	3.128	3.466	3.283	3.287	3.613	3.617	
	ft/"	10'7"	11'3"	11'3"	10'3"	11'4"	10'9"	10'9"	11'10"	11'10"	
A† Profondità di scavo	mm	86	86	51	57	57	72	72	72	72	
	in	3,4"	3,4"	2"	2,2"	2,2"	2,8"	2,8"	2,8"	2,8"	
12† Lunghezza totale	mm	9.984	10.223	10.223	9.855	10.194	10.051	10.129	10.381	10.459	
	ft/"	32'10"	33'7"	33'7"	32'4"	33'6"	33'0"	33'3"	34'1"	34'4"	
B† Altezza totale con benna alla massima altezza di sollevamento	mm	6.477	6.477	6.477	6.721	6.714	7.389	7.389	7.167	7.167	
	ft/"	21'3"	21'3"	21'3"	22'1"	22'1"	24'3"	24'3"	23'7"	23'7"	
Raggio di sterzata della pala con benna in posizione di trasporto	mm	8.143	8.257	8.257	8.164	8.259	8.364	8.404	8.456	8.494	
	ft/"	26'9"	27'2"	27'2"	26'10"	27'2"	27'6"	27'7"	27'9"	27'11"	
Carico statico di ribaltamento, con telaio in linea (ISO)*	kg	20.155	19.973	20.366	19.456	19.500	20.794	20.923	18.938	19.065	
	lb	44.423	44.022	44.888	42.882	42.979	45.831	46.114	41.741	42.020	
Carico statico di ribaltamento, con telaio in linea (pneumatico rigido)*	kg	21.323	21.140	21.546	20.623	20.666	22.274	22.406	20.216	20.345	
	lb	46.996	46.592	47.487	45.453	45.549	49.093	49.384	44.556	44.840	
Carico statico di ribaltamento, con telaio articolato (ISO)*	kg	17.730	17.548	17.922	17.011	17.055	18.173	18.302	16.501	16.627	
	lb	39.077	38.677	39.501	37.494	37.590	40.055	40.338	36.368	36.647	
Carico statico di ribaltamento, con telaio articolato (pneumatico rigido)*	kg	18.777	18.594	18.979	18.056	18.099	19.514	19.646	17.656	17.784	
	lb	41.386	40.982	41.831	39.796	39.891	43.009	43.301	38.914	39.198	
Forza di strappo (§)	kN	213	211	227	225	226	216	215	175	174	
	lbf	48.005	47.516	51.005	50.767	50.810	48.670	48.327	39.438	39.194	
Peso operativo*	kg	30.685	30.824	30.648	31.496	31.445	31.611	31.529	31.839	31.756	
	lb	67.630	67.935	67.548	69.418	69.304	69.671	69.490	70.174	69.991	

\* I carichi statici di ribaltamento e i pesi operativi indicati sono basati su una configurazione della macchina con pneumatici radiali Bridgestone 29.5R25 VSNT L4, serbatoi pieni, operatore, contrappeso standard, controllo dell'assetto, avviamento a freddo, parafranghi basculanti, Product Link, bloccaggio manuale del differenziale/assali con differenziale aperto (anteriore e posteriore), protezione trasmissione, impianto secondario dello sterzo e insonorizzazione.

† Figura mostrata nelle tabelle delle dimensioni.

\*\*\*Le caratteristiche tecniche della benna da roccia vengono fornite sulla base di pneumatici radiali Bridgestone 29.5R25 VSDT L5.

(§) Misurata a 102 mm (4") posteriormente rispetto al tagliente con il perno di articolazione della benna quale punto di incernieramento in conformità allo standard SAE J732C.

(§) Le caratteristiche tecniche e i valori nominali sono conformi a tutti gli standard applicabili raccomandati dalla Society of Automotive Engineers, inclusi i valori nominali della pala regolamentati dallo standard SAE J732C.

(ISO) Piena conformità alle Sezioni da 1 a 6 dello standard ISO 14397-1:2007, che richiede una verifica del 2% tra i calcoli e le prove.

(Pneumatico rigido) Conformità allo Standard ISO14397-1:2007, Sezioni da 1 a 5.

La disponibilità di altre benne e le offerte variano in funzione della zona. Rivolgersi al dealer Cat per ulteriori dettagli.

# Caratteristiche tecniche della pala gommata 980 XE

## Specifiche operative - Benne (continua)

Leverismo		Braccio lungo (High Lift)					
Tipo di benna		Attacco	Attacco	Attacco		Attacco	Attacco
		imperniato - Carbone	imperniato - Truciolì	imperniato - Rifiuti		imperniato - Rifiuti, per spianatura	imperniato - Da roccia HD***
Tipo di tagliente		Taglienti imbullonati	Taglienti imbullonati	Taglienti imbullonati	Tagliente in gomma	Taglienti imbullonati	Taglienti imbullonati
Capacità - Nominale	m <sup>3</sup>	8,20	14,50	10,70	10,70	9,90	4,00
	yd <sup>3</sup>	10,75	19,00	14,00	14,00	13	5,25
Capacità - Nominale con fattore di riempimento del 110%	m <sup>3</sup>	9,00	16,00	11,80	11,80	10,90	4,40
	yd <sup>3</sup>	11,75	21,00	15,50	15,50	14,25	5,75
Larghezza	mm	3.638	4.434	3.882	3.882	3.882	3.405
	ft/"	11'11"	14'6"	12'8"	12'8"	12'8"	11'2"
16† Luce di scarico alla massima altezza di sollevamento e scarico a 45°	mm	3.152	2.960	3.054	2.976	3.288	3.710
	ft/"	10'4"	9'8"	10'0"	9'9"	10'9"	12'2"
17† Sbraccio alla massima altezza di sollevamento e scarico a 45°	mm	1.628	1.805	1.696	1.623	1.463	1.224
	ft/"	5'4"	5'11"	5'6"	5'3"	4'9"	4'0"
Sbraccio con braccio di sollevamento orizzontale e benna a terra	mm	3.496	3.757	3.613	3.617	3.283	2.798
	ft/"	11'5"	12'3"	11'10"	11'10"	10'9"	9'2"
A† Profondità di scavo	mm	91	102	72	72	112	107
	in	3,6"	4"	2,8"	2,8"	4,4"	4,2"
12† Lunghezza totale	mm	10.248	10.517	10.381	10.459	10.051	9.562
	ft/"	33'8"	34'7"	34'1"	34'4"	33'0"	31'5"
B† Altezza totale con benna alla massima altezza di sollevamento	mm	6.771	7.267	7.179	7.179	7.351	6.156
	ft/"	22'3"	23'11"	23'7"	23'7"	24'2"	20'3"
Raggio di sterzata della pala con benna in posizione di trasporto	mm	8.305	8.742	8.456	8.494	8.364	8.018
	ft/"	27'3"	28'9"	27'9"	27'11"	27'6"	26'4"
Carico statico di ribaltamento, con telaio in linea (ISO)*	kg	19.848	18.950	18.824	18.954	20.772	21.333
	lb	43.745	41.766	41.488	41.774	45.782	47.019
Carico statico di ribaltamento, con telaio in linea (pneumatico rigido)*	kg	21.095	20.313	20.100	20.232	22.234	22.514
	lb	46.494	44.770	44.301	44.593	49.005	49.622
Carico statico di ribaltamento, con telaio articolato (ISO)*	kg	17.397	16.443	16.386	16.516	18.159	18.799
	lb	38.343	36.242	36.116	36.402	40.022	41.433
Carico statico di ribaltamento, con telaio articolato (pneumatico rigido)*	kg	18.521	17.677	17.540	17.672	19.481	19.852
	lb	40.820	38.961	38.658	38.950	42.936	43.755
Forza di strappo (§)	kN	180	153	175	173	207	295
	lbf	40.529	34.486	39.320	39.080	46.707	66.366
Peso operativo*	kg	31.064	32.325	31.950	31.866	31.715	31.130
	lb	68.465	71.245	70.418	70.233	69.899	68.610

\* I carichi statici di ribaltamento e i pesi operativi indicati sono basati su una configurazione della macchina con pneumatici radiali Bridgestone 29.5R25 VSNT L4, serbatoi pieni, operatore, contrappeso standard, controllo dell'assetto, avviamento a freddo, parafanghi basculanti, Product Link, bloccaggio manuale del differenziale/assali con differenziale aperto (anteriore e posteriore), protezione trasmissione, impianto secondario dello sterzo e insonorizzazione.

† Figura mostrata nelle tabelle delle dimensioni.

\*\*\* Le caratteristiche tecniche della benna da roccia vengono fornite sulla base di pneumatici radiali Bridgestone 29.5R25 VSNT L5.

(§) Misurata a 102 mm (4") posteriormente rispetto al tagliente con il perno di articolazione della benna quale punto di incernieramento in conformità allo standard SAE J732C.

(§) Le caratteristiche tecniche e i valori nominali sono conformi a tutti gli standard applicabili raccomandati dalla Society of Automotive Engineers, inclusi i valori nominali della pala regolamentati dallo standard SAE J732C.

(ISO) Piena conformità alle Sezioni da 1 a 6 dello standard ISO 14397-1:2007, che richiede una verifica del 2% tra i calcoli e le prove.

(Pneumatico rigido) Conformità allo Standard ISO14397-1:2007, Sezioni da 1 a 5.

La disponibilità di altre benne e le offerte variano in funzione della zona. Rivolgersi al dealer Cat per ulteriori dettagli.

# Caratteristiche tecniche della pala gommata 980 XE

## Specifiche operative - Benne (continua)

Leverismo		Braccio lungo (High Lift)							
Tipo di benna		Attacco imperniato - Da roccia, lanceolato***				Attacco imperniato - Da roccia, lanceolato HD***			
Tipo di tagliente		Estremità		Denti e segmenti		Estremità		Denti e segmenti	
Capacità - Nominale	m <sup>3</sup>	4,20	4,40	4,50	4,70	4,20	4,30		
	yd <sup>3</sup>	5,50	5,75	6,00	6,25	5,50	5,50		
Capacità - Nominale con fattore di riempimento del 110%	m <sup>3</sup>	4,60	4,80	5,00	5,20	4,60	4,70		
	yd <sup>3</sup>	6,00	6,25	6,50	6,75	6,00	6,25		
Larghezza	mm	3.524	3.524	3.524	3.524	3.546	3.546		
	ft/"	11'6"	11'6"	11'6"	11'6"	11'7"	11'7"		
<b>16</b> † Luce di scarico alla massima altezza di sollevamento e scarico a 45°	mm	3.353	3.353	3.354	3.354	3.443	3.443		
	ft/"	11'0"	11'0"	11'0"	11'0"	11'3"	11'3"		
<b>17</b> † Sbraccio alla massima altezza di sollevamento e scarico a 45°	mm	1.770	1.770	1.770	1.770	1.727	1.727		
	ft/"	5'9"	5'9"	5'9"	5'9"	5'8"	5'8"		
Sbraccio con braccio di sollevamento orizzontale e benna a terra	mm	3.439	3.439	3.438	3.438	3.344	3.344		
	ft/"	11'3"	11'3"	11'3"	11'3"	10'11"	10'11"		
<b>A</b> † Profondità di scavo	mm	46	81	46	81	38	73		
	in	1,8	3,2"	1,8	3,2"	1,5"	2,8"		
<b>12</b> † Lunghezza totale	mm	10.194	10.194	10.192	10.192	10.095	10.095		
	ft/"	33'6"	33'6"	33'6"	33'6"	33'2"	33'2"		
<b>B</b> † Altezza totale con benna alla massima altezza di sollevamento	mm	6.422	6.422	6.414	6.414	6.636	6.636		
	ft/"	21'1"	21'1"	21'1"	21'1"	21'10"	21'10"		
Raggio di sterzata della pala con benna in posizione di trasporto	mm	8.240	8.240	8.240	8.240	8.222	8.222		
	ft/"	27'1"	27'1"	27'1"	27'1"	27'0"	27'0"		
Carico statico di ribaltamento, con telaio in linea (ISO)*	kg	21.867	21.403	21.507	21.030	21.589	21.153		
	lb	48.196	47.172	47.402	46.351	47.582	46.621		
Carico statico di ribaltamento, con telaio in linea (pneumatico rigido)*	kg	23.094	22.626	22.736	22.254	22.872	22.427		
	lb	50.899	49.867	50.110	49.049	50.410	49.429		
Carico statico di ribaltamento, con telaio articolato (ISO)*	kg	19.302	18.844	18.953	18.485	18.984	18.552		
	lb	42.542	41.533	41.774	40.741	41.840	40.890		
Carico statico di ribaltamento, con telaio articolato (pneumatico rigido)*	kg	20.399	19.938	20.053	19.581	20.133	19.693		
	lb	44.959	43.944	44.198	43.158	44.374	43.404		
Forza di strappo (§)	kN	233	216	232	215	252	232		
	lbf	52.526	48.615	52.323	48.423	56.658	52.202		
Peso operativo*	kg	30.862	31.164	31.158	31.460	31.399	31.701		
	lb	68.020	68.685	68.673	69.337	69.203	69.868		

\* I carichi statici di ribaltamento e i pesi operativi indicati sono basati su una configurazione della macchina con pneumatici radiali Bridgestone 29.5R25 VSNT L4, serbatoi pieni, operatore, contrappeso standard, controllo dell'assetto, avviamento a freddo, parafanghi basculanti, Product Link, bloccaggio manuale del differenziale/assali con differenziale aperto (anteriore e posteriore), protezione trasmissione, impianto secondario dello sterzo e insonorizzazione.

† Figura mostrata nelle tabelle delle dimensioni.

\*\*\* Le caratteristiche tecniche della benna da roccia vengono fornite sulla base di pneumatici radiali Bridgestone 29.5R25 VSDT L5.

(§) Misurata a 102 mm (4") posteriormente rispetto al tagliente con il perno di articolazione della benna quale punto di incernieramento in conformità allo standard SAE J732C.

(§) Le caratteristiche tecniche e i valori nominali sono conformi a tutti gli standard applicabili raccomandati dalla Society of Automotive Engineers, inclusi i valori nominali della pala regolamentati dallo standard SAE J732C.

(ISO) Piena conformità alle Sezioni da 1 a 6 dello standard ISO 14397-1:2007, che richiede una verifica del 2% tra i calcoli e le prove.

(Pneumatico rigido) Conformità allo Standard ISO14397-1:2007, Sezioni da 1 a 5.

La disponibilità di altre benne e le offerte variano in funzione della zona. Rivolgersi al dealer Cat per ulteriori dettagli.

# Caratteristiche tecniche della pala gommata 980 XE

## Specifiche operative - Benne (continua)

Leverismo		Leverismo del movimentatore di inerti					
Tipo di benna		Uso generale - Attacco imperniato					
Tipo di tagliente		Taglienti imbullonati	Denti e segmenti	Estremità	Taglienti imbullonati	Denti e segmenti	Estremità
Capacità - Nominale	m <sup>3</sup>	5,40	5,40	5,00	5,70	5,70	5,30
	yd <sup>3</sup>	7,00	7,00	6,50	7,50	7,50	7,00
Capacità - Nominale con fattore di riempimento del 110%	m <sup>3</sup>	5,90	5,90	5,50	6,30	6,30	5,80
	yd <sup>3</sup>	7,75	7,75	7,25	8,25	8,25	7,50
Larghezza	mm	3.447	3.535	3.535	3.447	3.535	3.535
	ft/"	11'3"	11'7"	11'7"	11'3"	11'7"	11'7"
<b>16†</b> Luce di scarico alla massima altezza di sollevamento e scarico a 45°	mm	3.287	3.121	3.121	3.219	3.051	3.051
	ft/"	10'9"	10'2"	10'2"	10'6"	10'0"	10'0"
<b>17†</b> Sbraccio alla massima altezza di sollevamento e scarico a 45°	mm	1.481	1.618	1.618	1.529	1.664	1.664
	ft/"	4'10"	5'3"	5'3"	5'0"	5'5"	5'5"
Sbraccio con braccio di sollevamento orizzontale e benna a terra	mm	2.966	3.177	3.177	3.050	3.261	3.261
	ft/"	9'8"	10'5"	10'5"	10'0"	10'8"	10'8"
<b>A†</b> Profondità di scavo	mm	88	88	53	88	88	53
	in	3,4"	3,4"	2,1"	3,4"	3,4"	2,1"
<b>12†</b> Lunghezza totale	mm	9.677	9.919	9.919	9.761	10.003	10.003
	ft/"	31'9"	32'7"	32'7"	32'1"	32'10"	32'10"
<b>B†</b> Altezza totale con benna alla massima altezza di sollevamento	mm	6.435	6.435	6.435	6.258	6.258	6.258
	ft/"	21'2"	21'2"	21'2"	20'7"	20'7"	20'7"
Raggio di sterzata della pala con benna in posizione di trasporto	mm	7.612	7.725	7.725	7.635	7.749	7.749
	ft/"	25'0"	25'5"	25'5"	25'1"	25'6"	25'6"
Carico statico di ribaltamento, con telaio in linea (ISO)*	kg	24.404	24.218	24.676	24.149	23.963	24.416
	lb	53.786	53.377	54.386	53.226	52.814	53.812
Carico statico di ribaltamento, con telaio in linea (pneumatico rigido)*	kg	25.939	25.752	26.229	25.687	25.498	25.971
	lb	57.171	56.758	57.809	56.615	56.199	57.240
Carico statico di ribaltamento, con telaio articolato (ISO)*	kg	21.012	20.826	21.254	20.776	20.589	21.013
	lb	46.312	45.902	46.845	45.792	45.380	46.313
Carico statico di ribaltamento, con telaio articolato (pneumatico rigido)*	kg	22.406	22.218	22.663	22.173	21.984	22.425
	lb	49.383	48.969	49.949	48.870	48.454	49.425
Forza di strappo (§)	kN	227	224	242	214	211	227
	lbf	51.008	50.477	54.405	48.132	47.613	51.158
Peso operativo*	kg	30.985	31.123	30.948	31.068	31.206	31.031
	lb	68.290	68.595	68.208	68.473	68.778	68.391

\* I carichi statici di ribaltamento e i pesi operativi indicati sono basati su una configurazione della macchina con pneumatici radiali Bridgestone 29.5R25 VSNT L4, serbatoi pieni, operatore, contrappeso per inerti, controllo dell'assetto, avviamento a freddo, parafanghi basculanti, Product Link, bloccaggio manuale del differenziale/assali con differenziale aperto (anteriore e posteriore), protezione trasmissione, impianto secondario dello sterzo e insonorizzazione.

\*\* La configurazione del movimentatore di inerti non è compatibile con benne da roccia e sollevamento elevato.

† Figura mostrata nelle tabelle delle dimensioni.

(§) Misurata a 102 mm (4") posteriormente rispetto al tagliente con il perno di articolazione della benna quale punto di incernieramento in conformità allo standard SAE J732C.

(§) Le caratteristiche tecniche e i valori nominali sono conformi a tutti gli standard applicabili raccomandati dalla Society of Automotive Engineers, inclusi i valori nominali della pala regolamentati dallo standard SAE J732C.

(ISO) Piena conformità alle Sezioni da 1 a 6 dello standard ISO 14397-1:2007, che richiede una verifica del 2% tra i calcoli e le prove.

(Pneumatico rigido) Conformità allo standard ISO 14397-1:2007, Sezioni da 1 a 5.

La disponibilità di altre benne e le offerte variano in funzione della zona. Rivolgersi al dealer Cat per ulteriori dettagli.

# Caratteristiche tecniche della pala gommata 980 XE

## Specifiche operative - Benne (continua)

Leverismo		Leverismo del movimentatore di inerti					
Tipo di benna		Uso generale - Attacco imperniato					
Tipo di tagliente		Taglienti imbullonati	Denti e segmenti	Estremità	Taglienti imbullonati	Denti e segmenti	Estremità
Capacità - Nominale	m <sup>3</sup>	6,00	6,00	5,80	6,40	6,40	6,10
	yd <sup>3</sup>	7,75	7,75	7,50	8,25	8,25	8,00
Capacità - Nominale con fattore di riempimento del 110%	m <sup>3</sup>	6,60	6,60	6,40	7,00	7,00	6,70
	yd <sup>3</sup>	8,75	8,75	8,25	9,25	9,25	8,75
Larghezza	mm	3.447	3.535	3.535	3.447	3.535	3.535
	ft/"	11'3"	11'7"	11'7"	11'3"	11'7"	11'7"
<b>16†</b> Luce di scarico alla massima altezza di sollevamento e scarico a 45°	mm	3.201	3.034	3.034	3.145	2.977	2.977
	ft/"	10'6"	9'11"	9'11"	10'3"	9'9"	9'9"
<b>17†</b> Sbraccio alla massima altezza di sollevamento e scarico a 45°	mm	1.551	1.686	1.686	1.603	1.737	1.737
	ft/"	5'1"	5'6"	5'6"	5'3"	5'8"	5'8"
Sbraccio con braccio di sollevamento orizzontale e benna a terra	mm	3.078	3.289	3.289	3.155	3.366	3.366
	ft/"	10'1"	10'9"	10'9"	10'4"	11'0"	11'0"
<b>A†</b> Profondità di scavo	mm	88	88	53	88	88	53
	in	3,4"	3,4"	2,1"	3,4"	3,4"	2,1"
<b>12†</b> Lunghezza totale	mm	9.789	10.031	10.031	9.866	10.108	10.108
	ft/"	32'2"	32'11"	32'11"	32'5"	33'2"	33'2"
<b>B†</b> Altezza totale con benna alla massima altezza di sollevamento	mm	6.284	6.284	6.284	6.604	6.604	6.604
	ft/"	20'8"	20'8"	20'8"	21'8"	21'8"	21'8"
Raggio di sterzata della pala con benna in posizione di trasporto	mm	7.643	7.757	7.757	7.664	7.779	7.779
	ft/"	25'1"	25'6"	25'6"	25'2"	25'7"	25'7"
Carico statico di ribaltamento, con telaio in linea (ISO)*	kg	24.006	23.819	24.268	23.828	23.639	24.121
	lb	52.910	52.498	53.487	52.517	52.102	53.163
Carico statico di ribaltamento, con telaio in linea (pneumatico rigido)*	kg	25.547	25.357	25.826	25.377	25.186	25.688
	lb	56.305	55.888	56.920	55.932	55.512	56.618
Carico statico di ribaltamento, con telaio articolato (ISO)*	kg	20.638	20.451	20.871	20.472	20.283	20.732
	lb	45.488	45.074	46.000	45.121	44.705	45.693
Carico statico di ribaltamento, con telaio articolato (pneumatico rigido)*	kg	22.038	21.849	22.286	21.882	21.691	22.157
	lb	48.572	48.155	49.118	48.228	47.807	48.834
Forza di strappo (§)	kN	210	207	222	199	197	211
	lbf	47.182	46.666	50.092	44.880	44.374	47.515
Peso operativo*	kg	31.164	31.302	31.127	31.226	31.364	31.189
	lb	68.685	68.990	68.603	68.822	69.126	68.740

\* I carichi statici di ribaltamento e i pesi operativi indicati sono basati su una configurazione della macchina con pneumatici radiali Bridgestone 29.5R25 VSNT L4, serbatoi pieni, operatore, contrappeso per inerti, controllo dell'assetto, avviamento a freddo, parafanghi basculanti, Product Link, bloccaggio manuale del differenziale/assali con differenziale aperto (anteriore e posteriore), protezione trasmissione, impianto secondario dello sterzo e insonorizzazione.

\*\* La configurazione del movimentatore di inerti non è compatibile con benne da roccia e sollevamento elevato.

† Figura mostrata nelle tabelle delle dimensioni.

(§) Misurata a 102 mm (4") posteriormente rispetto al tagliente con il perno di articolazione della benna quale punto di incernieramento in conformità allo standard SAE J732C.

(§) Le caratteristiche tecniche e i valori nominali sono conformi a tutti gli standard applicabili raccomandati dalla Society of Automotive Engineers, inclusi i valori nominali della pala regolamentati dallo standard SAE J732C.

(ISO) Piena conformità alle Sezioni da 1 a 6 dello standard ISO 14397-1:2007, che richiede una verifica del 2% tra i calcoli e le prove.

(Pneumatico rigido) Conformità allo standard ISO 14397-1:2007, Sezioni da 1 a 5.

La disponibilità di altre benne e le offerte variano in funzione della zona. Rivolgersi al dealer Cat per ulteriori dettagli.

# Caratteristiche tecniche della pala gommata 980 XE

## Specifiche operative - Benne (continua)

Leverismo		Leverismo del movimentatore di inerti									
Tipo di benna		Attacco imperniato - Pianale piatto			Attacco imperniato - Fondo piatto HD BGE	Attacco imperniato - Fondo piatto BGE	Attacco imperniato - Pianale piatto				
		Taglienti imbullonati	Denti e segmenti	Estremità	Punte saldate a filo	Punte saldate a filo	Taglienti imbullonati (acciaio)	Taglienti imbullonati (gomma)	Taglienti imbullonati (acciaio)	Taglienti imbullonati (gomma)	
Capacità - Nominale	m <sup>3</sup>	5,70	5,70	5,50	5,60	5,70	9,90	9,90	10,70	10,70	
	yd <sup>3</sup>	7,50	7,50	7,25	7,25	7,50	13,00	13,00	14,00	14,00	
Capacità - Nominale con fattore di riempimento del 110%	m <sup>3</sup>	6,30	6,30	6,10	6,20	6,30	10,90	10,90	11,80	11,80	
	yd <sup>3</sup>	8,25	8,25	8,00	8,00	8,25	14,25	14,25	15,50	15,50	
Larghezza	mm	3.447	3.535	3.535	3.580	3.580	3.882	3.882	3.882	3.882	
	ft/"	11'3"	11'7"	11'7"	11'8"	11'8"	12'8"	12'8"	12'8"	12'8"	
<b>16†</b> Luce di scarico alla massima altezza di sollevamento e scarico a 45°	mm	3.120	2.943	2.943	3.216	2.976	3.067	2.989	2.834	2.755	
	ft/"	10'2"	9'7"	9'7"	10'6"	9'9"	10'0"	9'9"	9'3"	9'0"	
<b>17†</b> Sbraccio alla massima altezza di sollevamento e scarico a 45°	mm	1.444	1.566	1.566	1.389	1.627	1.460	1.387	1.693	1.620	
	ft/"	4'8"	5'1"	5'1"	4'6"	5'4"	4'9"	4'6"	5'6"	5'3"	
Sbraccio con braccio di sollevamento orizzontale e benna a terra	mm	3.075	3.286	3.286	2.968	3.306	3.123	3.127	3.453	3.457	
	ft/"	10'1"	10'9"	10'9"	9'8"	10'10"	10'2"	10'3"	11'3"	11'4"	
<b>A†</b> Profondità di scavo	mm	88	88	53	59	59	74	74	74	74	
	in	3,4"	3,4"	2,1"	2,3"	2,3"	2,9"	2,9"	2,9"	2,9"	
<b>12†</b> Lunghezza totale	mm	9.786	10.028	10.028	9.656	9.995	9.854	9.939	10.184	10.269	
	ft/"	32'2"	32'11"	32'11"	31'9"	32'10"	32'4"	32'8"	33'5"	33'9"	
<b>B†</b> Altezza totale con benna alla massima altezza di sollevamento	mm	6.257	6.257	6.257	6.500	6.493	7.169	7.169	6.946	6.946	
	ft/"	20'7"	20'7"	20'7"	21'4"	21'4"	23'7"	23'7"	22'10"	22'10"	
Raggio di sterzata della pala con benna in posizione di trasporto	mm	7.642	7.756	7.756	7.662	7.757	7.863	7.904	7.956	7.995	
	ft/"	25'1"	25'6"	25'6"	25'2"	25'6"	25'10"	26'0"	26'2"	26'3"	
Carico statico di ribaltamento, con telaio in linea (ISO)*	kg	23.621	23.437	23.870	22.951	22.995	24.706	24.839	22.458	22.587	
	lb	52.061	51.655	52.609	50.585	50.681	54.453	54.745	49.498	49.782	
Carico statico di ribaltamento, con telaio in linea (pneumatico rigido)*	kg	25.111	24.925	25.376	24.443	24.486	26.646	26.783	24.108	24.240	
	lb	55.346	54.936	55.928	53.874	53.968	58.729	59.030	53.134	53.425	
Carico statico di ribaltamento, con telaio articolato (ISO)*	kg	20.307	20.122	20.528	19.609	19.653	21.095	21.227	19.116	19.245	
	lb	44.757	44.350	45.244	43.219	43.315	46.493	46.785	42.132	42.417	
Carico statico di ribaltamento, con telaio articolato (pneumatico rigido)*	kg	21.661	21.475	21.896	20.962	21.005	22.869	23.006	20.625	20.758	
	lb	47.741	47.330	48.259	46.202	46.296	50.405	50.705	45.459	45.750	
Forza di strappo (§)	kN	210	208	223	222	222	213	211	172	171	
	lbf	47.288	46.772	50.212	50.021	50.063	47.906	47.479	38.805	38.491	
Peso operativo*	kg	31.193	31.331	31.156	32.004	31.953	32.119	32.037	32.347	32.264	
	lb	68.749	69.054	68.667	70.537	70.423	70.790	70.609	71.293	71.110	

\* I carichi statici di ribaltamento e i pesi operativi indicati sono basati su una configurazione della macchina con pneumatici radiali Bridgestone 29.5R25 VSNT L4, serbatoi pieni, operatore, contrappeso per inerti, controllo dell'assetto, avviamento a freddo, parafanghi basculanti, Product Link, bloccaggio manuale del differenziale/assali con differenziale aperto (anteriore e posteriore), protezione trasmissione, impianto secondario dello sterzo e insonorizzazione.

\*\* La configurazione del movimentatore di inerti non è compatibile con benne da roccia e sollevamento elevato.

† Figura mostrata nelle tabelle delle dimensioni.

(§) Misurata a 102 mm (4") posteriormente rispetto al tagliente con il perno di articolazione della benna quale punto di incernieramento in conformità allo standard SAE J732C.

(§) Le caratteristiche tecniche e i valori nominali sono conformi a tutti gli standard applicabili raccomandati dalla Society of Automotive Engineers, inclusi i valori nominali della pala regolamentati dallo standard SAE J732C.

(ISO) Piena conformità alle Sezioni da 1 a 6 dello standard ISO 14397-1:2007, che richiede una verifica del 2% tra i calcoli e le prove.

(Pneumatico rigido) Conformità allo standard ISO 14397-1:2007, Sezioni da 1 a 5.

La disponibilità di altre benne e le offerte variano in funzione della zona. Rivolgersi al dealer Cat per ulteriori dettagli.

# Caratteristiche tecniche della pala gommata 980 XE

## Specifiche operative - Benne (continua)

Leverismo		Leverismo del movimentatore di inerti				
Tipo di benna		Attacco	Attacco	Attacco		Attacco
		imperniato - Carbone	imperniato - Trucioli	imperniato - Rifiuti		imperniato - Rifiuti, per spianatura
Tipo di tagliente		Taglienti imbullonati	Taglienti imbullonati	Taglienti imbullonati	Taglienti in gomma	Taglienti imbullonati
Capacità - Nominale	m <sup>3</sup>	8,20	14,50	10,70	10,70	9,90
	yd <sup>3</sup>	10,75	19,00	14,00	14,00	13
Capacità - Nominale con fattore di riempimento del 110%	m <sup>3</sup>	9,00	16,00	11,80	11,80	10,90
	yd <sup>3</sup>	11,75	21,00	15,50	15,50	14,25
Larghezza	mm	3.638	4.434	3.882	3.882	3.882
	ft/"	11'11"	14'6"	12'8"	12'8"	12'8"
<b>16</b> † Luce di scarico alla massima altezza di sollevamento e scarico a 45°	mm	2.931	2.739	2.834	2.755	3.067
	ft/"	9'7"	8'11"	9'3"	9'0"	10'0"
<b>17</b> † Sbraccio alla massima altezza di sollevamento e scarico a 45°	mm	1.625	1.802	1.693	1.620	1.460
	ft/"	5'4"	5'10"	5'6"	5'3"	4'9"
Sbraccio con braccio di sollevamento orizzontale e benna a terra	mm	3.336	3.597	3.453	3.457	3.123
	ft/"	10'11"	11'9"	11'3"	11'4"	10'2"
<b>A</b> † Profondità di scavo	mm	93	104	74	74	114
	in	3,6"	4,1"	2,9"	2,9"	4,5"
<b>12</b> † Lunghezza totale	mm	10.051	10.321	10.184	10.269	9.854
	ft/"	33'0"	33'11"	33'5"	33'9"	32'4"
<b>B</b> † Altezza totale con benna alla massima altezza di sollevamento	mm	6.551	7.047	6.958	6.958	7.130
	ft/"	21'6"	23'2"	22'10"	22'10"	23'5"
Raggio di sterzata della pala con benna in posizione di trasporto	mm	7.805	8.243	7.956	7.995	7.863
	ft/"	25'8"	27'1"	26'2"	26'3"	25'10"
Carico statico di ribaltamento, con telaio in linea (ISO)*	kg	23.380	22.613	22.342	22.475	24.672
	lb	51.530	49.840	49.243	49.536	54.378
Carico statico di ribaltamento, con telaio in linea (pneumatico rigido)*	kg	24.984	24.390	23.991	24.127	26.590
	lb	55.065	53.756	52.876	53.176	58.604
Carico statico di ribaltamento, con telaio articolato (ISO)*	kg	20.023	19.168	19.000	19.133	21.072
	lb	44.131	42.248	41.878	42.171	46.443
Carico statico di ribaltamento, con telaio articolato (pneumatico rigido)*	kg	21.486	20.794	20.509	20.645	22.823
	lb	47.356	45.831	45.202	45.502	50.302
Forza di strappo (§)	kN	177	151	172	170	204
	lbf	39.906	33.932	38.687	38.377	45.993
Peso operativo*	kg	31.572	32.833	32.458	32.374	32.223
	lb	69.584	72.364	71.537	71.352	71.018

\* I carichi statici di ribaltamento e i pesi operativi indicati sono basati su una configurazione della macchina con pneumatici radiali Bridgestone 29.5R25 VSNT L4, serbatoi pieni, operatore, contrappeso per inerti, controllo dell'assetto, avviamento a freddo, parafanghi basculanti, Product Link, bloccaggio manuale del differenziale/assali con differenziale aperto (anteriore e posteriore), protezione trasmissione, impianto secondario dello sterzo e insonorizzazione.

\*\* La configurazione del movimentatore di inerti non è compatibile con benne da roccia e sollevamento elevato.

† Figura mostrata nelle tabelle delle dimensioni.

(§) Misurata a 102 mm (4") posteriormente rispetto al tagliente con il perno di articolazione della benna quale punto di incernieramento in conformità allo standard SAE J732C.

(§) Le caratteristiche tecniche e i valori nominali sono conformi a tutti gli standard applicabili raccomandati dalla Society of Automotive Engineers, inclusi i valori nominali della pala regolamentati dallo standard SAE J732C.

(ISO) Piena conformità alle Sezioni da 1 a 6 dello standard ISO 14397-1:2007, che richiede una verifica del 2% tra i calcoli e le prove.

(Pneumatico rigido) Conformità allo standard ISO 14397-1:2007, Sezioni da 1 a 5.

La disponibilità di altre benne e le offerte variano in funzione della zona. Rivolgersi al dealer Cat per ulteriori dettagli.



# Caratteristiche tecniche della pala gommata 980 XE

## Specifiche operative - Benne (continua)

Leverismo		Leverismo del movimentatore di inerti					
Tipo di benna		Gancio - Fusion - Uso generale					
Tipo di tagliente		Taglienti imbullonati	Denti e segmenti	Estremità	Taglienti imbullonati	Denti e segmenti	Estremità
Capacità - Nominale	m <sup>3</sup>	5,40	5,40	5,00	5,70	5,70	5,30
	yd <sup>3</sup>	7,00	7,00	6,50	7,50	7,50	7,00
Capacità - Nominale con fattore di riempimento del 110%	m <sup>3</sup>	5,90	5,90	5,50	6,30	6,30	5,80
	yd <sup>3</sup>	7,75	7,75	7,25	8,25	8,25	7,50
Larghezza	mm	3.447	3.535	3.535	3.447	3.535	3.535
	ft/"	11'3"	11'7"	11'7"	11'3"	11'7"	11'7"
<b>16†</b> Luce di scarico alla massima altezza di sollevamento e scarico a 45°	mm	3.183	3.017	3.017	3.117	2.950	2.950
	ft/"	10'5"	9'10"	9'10"	10'2"	9'8"	9'8"
<b>17†</b> Sbraccio alla massima altezza di sollevamento e scarico a 45°	mm	1.588	1.724	1.724	1.640	1.775	1.775
	ft/"	5'2"	5'7"	5'7"	5'4"	5'9"	5'9"
Sbraccio con braccio di sollevamento orizzontale e benna a terra	mm	3.116	3.327	3.327	3.200	3.411	3.411
	ft/"	10'2"	10'11"	10'11"	10'6"	11'2"	11'2"
<b>A†</b> Profondità di scavo	mm	93	93	58	93	93	58
	in	3,6"	3,6"	2,3"	3,6"	3,6"	2,3"
<b>12†</b> Lunghezza totale	mm	9.831	10.072	10.072	9.915	10.156	10.156
	ft/"	32'4"	33'1"	33'1"	32'7"	33'4"	33'4"
<b>B†</b> Altezza totale con benna alla massima altezza di sollevamento	mm	6.532	6.532	6.532	6.599	6.599	6.599
	ft/"	21'6"	21'6"	21'6"	21'8"	21'8"	21'8"
Raggio di sterzata della pala con benna in posizione di trasporto	mm	7.694	7.817	7.817	7.721	7.845	7.845
	ft/"	25'3"	25'8"	25'8"	25'4"	25'9"	25'9"
Carico statico di ribaltamento, con telaio in linea (ISO)*	kg	22.905	22.721	23.169	22.672	22.487	22.917
	lb	50.483	50.078	51.065	49.970	49.561	50.509
Carico statico di ribaltamento, con telaio in linea (pneumatico rigido)*	kg	24.393	24.207	24.678	24.170	23.983	24.431
	lb	53.763	53.353	54.391	53.271	52.858	53.845
Carico statico di ribaltamento, con telaio articolato (ISO)*	kg	19.618	19.434	19.851	19.398	19.212	19.615
	lb	43.239	42.833	43.753	42.753	42.344	43.232
Carico statico di ribaltamento, con telaio articolato (pneumatico rigido)*	kg	20.971	20.785	21.223	20.762	20.574	20.993
	lb	46.221	45.812	46.777	45.759	45.346	46.268
Forza di strappo (§)	kN	203	201	216	193	190	204
	lbf	45.829	45.315	48.584	43.399	42.894	45.873
Peso operativo*	kg	31.727	31.865	31.690	31.837	31.975	31.800
	lb	69.926	70.231	69.844	70.168	70.473	70.086

\* I carichi statici di ribaltamento e i pesi operativi indicati sono basati su una configurazione della macchina con pneumatici radiali Bridgestone 29.5R25 VSNT L4, serbatoi pieni, operatore, contrappeso per inerti, controllo dell'assetto, avviamento a freddo, parafanghi basculanti, Product Link, bloccaggio manuale del differenziale/assali con differenziale aperto (anteriore e posteriore), protezione trasmissione, impianto secondario dello sterzo e insonorizzazione.

\*\* La configurazione del movimentatore di inerti non è compatibile con benne da roccia e sollevamento elevato.

† Figura mostrata nelle tabelle delle dimensioni.

(§) Misurata a 102 mm (4") posteriormente rispetto al tagliente con il perno di articolazione della benna quale punto di incernieramento in conformità allo standard SAE J732C.

(§) Le caratteristiche tecniche e i valori nominali sono conformi a tutti gli standard applicabili raccomandati dalla Society of Automotive Engineers, inclusi i valori nominali della pala regolamentati dallo standard SAE J732C.

(ISO) Piena conformità alle Sezioni da 1 a 6 dello standard ISO 14397-1:2007, che richiede una verifica del 2% tra i calcoli e le prove.

(Pneumatico rigido) Conformità allo standard ISO 14397-1:2007, Sezioni da 1 a 5.

La disponibilità di altre benne e le offerte variano in funzione della zona. Rivolgersi al dealer Cat per ulteriori dettagli.

# Caratteristiche tecniche della pala gommata 980 XE

## Specifiche operative - Benne (continua)

Leverismo		Leverismo del movimentatore di inerti	
Tipo di benna		Gancio - Fusion - Trucioli	
Tipo di tagliente		Taglienti imbullonati	
Capacità - Nominale	m <sup>3</sup>	14,50	
	yd <sup>3</sup>	19,00	
Capacità - Nominale con fattore di riempimento del 110%	m <sup>3</sup>	16,00	
	yd <sup>3</sup>	21,00	
Larghezza	mm	4.433	
	ft/''	14'6"	
16† Luce di scarico alla massima altezza di sollevamento e scarico a 45°	mm	2.668	
	ft/''	8'9"	
17† Sbraccio alla massima altezza di sollevamento e scarico a 45°	mm	1.915	
	ft/''	6'3"	
Sbraccio con braccio di sollevamento orizzontale e benna a terra	mm	3.727	
	ft/''	12'2"	
A† Profondità di scavo	mm	75	
	in	2,9"	
12† Lunghezza totale	mm	10.427	
	ft/''	34'3"	
B† Altezza totale con benna alla massima altezza di sollevamento	mm	7.172	
	ft/''	23'7"	
Raggio di sterzata della pala con benna in posizione di trasporto	mm	8.395	
	ft/''	27'7"	
Carico statico di ribaltamento, con telaio in linea (ISO)*	kg	20.387	
	lb	44.935	
Carico statico di ribaltamento, con telaio in linea (pneumatico rigido)*	kg	21.928	
	lb	48.331	
Carico statico di ribaltamento, con telaio articolato (ISO)*	kg	17.202	
	lb	37.913	
Carico statico di ribaltamento, con telaio articolato (pneumatico rigido)*	kg	18.613	
	lb	41.024	
Forza di strappo (§)	kN	141	
	lbf	31.880	
Peso operativo*	kg	33.214	
	lb	73.202	

\* I carichi statici di ribaltamento e i pesi operativi indicati sono basati su una configurazione della macchina con pneumatici radiali Bridgestone 29.5R25 VSNT L4, serbatoi pieni, operatore, contrappeso per inerti, controllo dell'assetto, avviamento a freddo, parafanghi basculanti, Product Link, bloccaggio manuale del differenziale/assali con differenziale aperto (anteriore e posteriore), protezione trasmissione, impianto secondario dello sterzo e insonorizzazione.

\*\* La configurazione del movimentatore di inerti non è compatibile con benne da roccia e sollevamento elevato.

† Figura mostrata nelle tabelle delle dimensioni.

(§) Misurata a 102 mm (4") posteriormente rispetto al tagliente con il perno di articolazione della benna quale punto di incernieramento in conformità allo standard SAE J732C.

(§) Le caratteristiche tecniche e i valori nominali sono conformi a tutti gli standard applicabili raccomandati dalla Society of Automotive Engineers, inclusi i valori nominali della pala regolamentati dallo standard SAE J732C.

(ISO) Piena conformità alle Sezioni da 1 a 6 dello standard ISO 14397-1:2007, che richiede una verifica del 2% tra i calcoli e le prove.

(Pneumatico rigido) Conformità allo standard ISO 14397-1:2007, Sezioni da 1 a 5.

La disponibilità di altre benne e le offerte variano in funzione della zona. Rivolgersi al dealer Cat per ulteriori dettagli.

# Caratteristiche tecniche della pala gommata 980 XE

## Caratteristiche tecniche della forca

### Caratteristiche tecniche della forca

1	Lunghezza della forca	mm	1.524
		in	60,0
2	Centro del carico	mm	762
		in	30,0
	Carico statico di ribaltamento - Telaio in linea (forca parallela al terreno)	kg	16.284
		lb	35.891
	Carico statico di ribaltamento - Telaio articolato (forca parallela al terreno)	kg	14.214
		lb	31.329
	Carico nominale (SAE J1197 - 50% del carico massimo di ribaltamento alla massima sterzata)	kg	7.107
		lb	15.664
	Carico nominale (CEN EN 474-3 terreno irregolare - 60% del carico massimo di ribaltamento alla massima sterzata)	kg	8.529
		lb	18.797
	Carico nominale (CEN EN 474-3 terreno solido e pianeggiante - 80% del carico massimo di ribaltamento alla massima sterzata)	kg	9.398
		lb	20.714
3	Lunghezza massima totale	mm	10.136
		in	399,0
4	Sbraccio con forche a terra	mm	1.199
		in	47,2
5	*Distanza da terra della parte inferiore del rebbio alla minima altezza e con forca parallela al terreno	mm	-151
		in	-5,9
6	Sbraccio con bracci orizzontali e forca parallela al terreno	mm	1.809
		in	71,2
7	Sbraccio con forca alla massima altezza	mm	883
		in	34,7
8	Distanza da terra della forca con bracci orizzontali e forca parallela al terreno	mm	2.024
		in	79,7
9	Distanza da terra della forca alla massima altezza e con forca parallela al terreno	mm	4.292
		in	169,0
10	Altezza totale forca al massimo sollevamento (altezza piastra portaforche dal terreno)	mm	5.067
		in	199,5
11	Gioco alla massima altezza di sollevamento e scarico	mm	2.893
		in	113,9
12	Angolo di scarico max dalla posizione orizzontale	gradi	45
13	Larghezza totale del portaforche	mm	2.217
		in	87,3
14	Altezza totale del portaforche	mm	840
		in	33,1
15	Larghezza esterna rebbi (massimo distanziamento)	mm	2.070
		in	81,5
16	Larghezza esterna rebbi (minimo distanziamento)	mm	470
		in	18,5
	Larghezza forca (rebbio singolo)	mm	150,0
		in	5,9
	Spessore forca	mm	65,0
		in	2,6
	Portata forche	kg	6.300
		lb	13.885
	Peso operativo	kg	29.034
		lb	63.990

\*Valori negativi indicano al di sotto del piano di scavo

- Carico utile (SAE J1197)
- Carico utile (CEN EN 474-3 - terreno irregolare)
- Carico utile (CEN EN 474-3 - terreno solido e pianeggiante)
- Carico statico di ribaltamento - telaio articolato
- Carico statico di ribaltamento - telaio in linea
- Capacità di inclinazione idraulica
- Capacità di sollevamento idraulico

**NOTA:** i carichi statici di ribaltamento e i pesi operativi fanno riferimento a una pala configurata con pneumatici Bridgestone \* VSNT L4, climatizzatore, controllo dell'assetto, protezione trasmissione, serbatoi dei liquidi e del combustibile pieni, liquido di raffreddamento, lubrificanti e operatore.

Le caratteristiche tecniche e i valori nominali sono conformi ai seguenti standard: SAE\* J1197, ISO 14397-1, CEN\*\* EN 474-3.

Il carico operativo nominale di una pala dotata di forca per pallet è determinato da: SAE J1197: 50% del carico massimo di ribaltamento alla massima sterzata o limite idraulico. CEN EN 474-3: 60% del carico massimo di ribaltamento alla massima sterzata su terreno irregolare o limite idraulico. CEN EN 474-3: 80% del carico massimo di ribaltamento alla massima sterzata su terreno solido e pianeggiante o limite idraulico

\*SAE - Society of Automotive Engineers  
\*\*CEN - European Committee for Standardization

### 980 STD Forca per pallet, FUSION

Carro da 87" Rebbi da 60"  
530-1861 548-3265

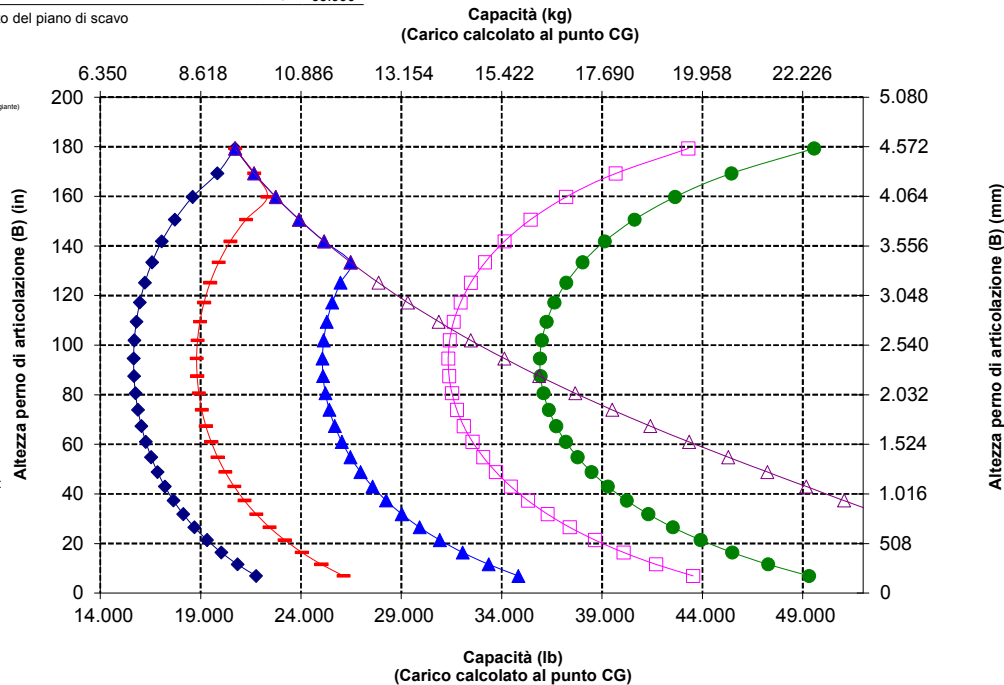
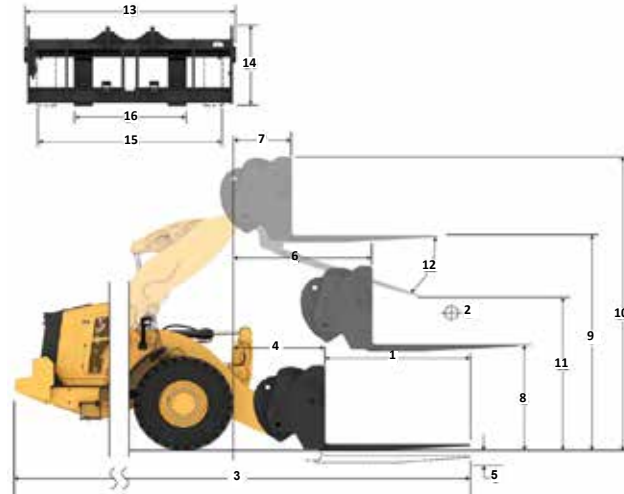

**AVVERTENZA:** non superare la capacità di carico dei rebbi. La capacità del singolo rebbio è stampigliata su ciascun lato.

# Caratteristiche tecniche della pala gommata 980 XE

## Caratteristiche tecniche della forca

### Caratteristiche tecniche della forca

1	Lunghezza della forca	mm	1.830
		in	72,0
2	Centro del carico	mm	915
		in	36,0
	Carico statico di ribaltamento - Telaio in linea (forca parallela al terreno)	kg	15.570
		lb	34.316
	Carico statico di ribaltamento - Telaio articolato (forca parallela al terreno)	kg	13.586
		lb	29.943
	Carico nominale (SAE J1197 - 50% del carico massimo di ribaltamento alla massima sterzata)	kg	6.793
		lb	14.971
	Carico nominale (CEN EN 474-3 terreno irregolare - 60% del carico massimo di ribaltamento alla massima sterzata)	kg	8.151
		lb	17.966
	Carico nominale (CEN EN 474-3 terreno solido e pianeggiante - 80% del carico massimo di ribaltamento alla massima sterzata)	kg	8.327
		lb	18.352
3	Lunghezza massima totale	mm	10.442
		in	411,1
4	Sbraccio con forche a terra	mm	1.199
		in	47,2
5	*Distanza da terra della parte inferiore del rebbio alla minima altezza e con forca parallela al terreno	mm	-151
		in	-5,9
6	Sbraccio con bracci orizzontali e forca parallela al terreno	mm	1.809
		in	71,2
7	Sbraccio con forca alla massima altezza	mm	883
		in	34,7
8	Distanza da terra della forca con bracci orizzontali e forca parallela al terreno	mm	2.024
		in	79,7
9	Distanza da terra della forca alla massima altezza e con forca parallela al terreno	mm	4.292
		in	169,0
10	Altezza totale forca al massimo sollevamento (altezza piastra portaforche dal terreno)	mm	5.067
		in	199,5
11	Gioco alla massima altezza di sollevamento e scarico	mm	2.676
		in	105,4
12	Angolo di scarico max dalla posizione orizzontale	gradi	45
13	Larghezza totale del portaforche	mm	2.217
		in	87,3
14	Altezza totale del portaforche	mm	840
		in	33,1
15	Larghezza esterna rebbi (massimo distanziamento)	mm	2.070
		in	81,5
16	Larghezza esterna rebbi (minimo distanziamento)	mm	470
		in	18,5
	Larghezza forca (rebbio singolo)	mm	150,0
		in	5,9
	Spessore forca	mm	65,0
		in	2,6
	Portata forche	kg	5.246
		lb	11.562
	Peso operativo	kg	29.081
		lb	64.093

\*Valori negativi indicano al di sotto del piano di scavo

### 980 STD Carro da 87" Rebbi da 72" Forca per pallet, FUSION 530-1861 530-1869

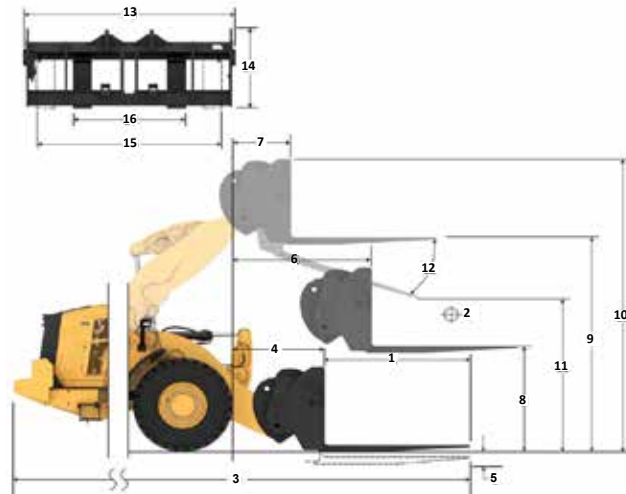

- ◆ Carico utile (SAE J1197)
- ◆ Carico utile (CEN EN 474-3 - terreno irregolare)
- ◆ Carico utile (CEN EN 474-3 - terreno solido e pianeggiante)
- ◆ Carico statico di ribaltamento - telaio articolato
- ◆ Carico statico di ribaltamento - telaio in linea
- ◆ Capacità di inclinazione idraulica
- ◆ Capacità di sollevamento idraulico

**NOTA:** I carichi statici di ribaltamento e i pesi operativi fanno riferimento a una pala configurata con pneumatici Bridgestone \* VSNT L4, climatizzatore, controllo dell'assetto, protezione trasmissione, serbatoi dei liquidi e del combustibile pieni, liquido di raffreddamento, lubrificanti e operatore.

Le caratteristiche tecniche e i valori nominali sono conformi ai seguenti standard: SAE\* J1197, ISO 14397-1, CEN\*\* EN 474-3.

Il carico operativo nominale di una pala dotata di forca per pallet è determinato da: SAE J1197: 50% del carico massimo di ribaltamento alla massima sterzata o limite idraulico. CEN EN 474-3: 60% del carico massimo di ribaltamento alla massima sterzata su terreno irregolare o limite idraulico. CEN EN 474-3: 80% del carico massimo di ribaltamento alla massima sterzata su terreno solido e pianeggiante o limite idraulico.

\*SAE - Society of Automotive Engineers  
\*\*CEN - European Committee for Standardization

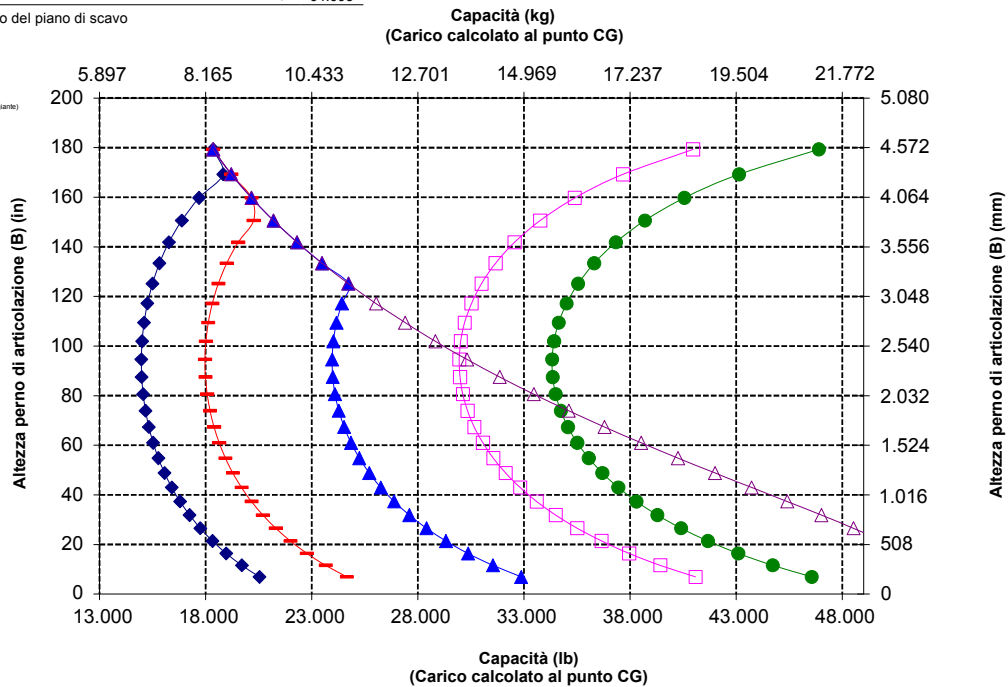

**AVVERTENZA:** non superare la capacità di carico dei rebbi. La capacità del singolo rebbio è stampigliata su ciascun lato.

# Caratteristiche tecniche della pala gommata 980 XE

## Caratteristiche tecniche della forca

### Caratteristiche tecniche della forca

1	Lunghezza della forca	mm	1.219
		in	48,0
2	Centro del carico	mm	610
		in	24,0
	Carico statico di ribaltamento - Telaio in linea (forca parallela al terreno)	kg	16.793
		lb	37.011
	Carico statico di ribaltamento - Telaio articolato (forca parallela al terreno)	kg	14.622
		lb	32.226
	Carico nominale (SAE J1197 - 50% del carico massimo di ribaltamento alla massima sterzata)	kg	7.311
		lb	16.113
	Carico nominale (CEN EN 474-3 terreno irregolare - 60% del carico massimo di ribaltamento alla massima sterzata)	kg	8.773
		lb	19.335
	Carico nominale (CEN EN 474-3 terreno solido e pianeggiante - 80% del carico massimo di ribaltamento alla massima sterzata)	kg	11.289
		lb	24.881
3	Lunghezza massima totale	mm	9.773
		in	384,8
4	Sbraccio con forche a terra	mm	1.141
		in	44,9
5	*Distanza da terra della parte inferiore del rebbio alla minima altezza e con forca parallela al terreno	mm	-65
		in	-2,5
6	Sbraccio con bracci orizzontali e forca parallela al terreno	mm	1.797
		in	70,7
7	Sbraccio con forca alla massima altezza	mm	870
		in	34,2
8	Distanza da terra della forca con bracci orizzontali e forca parallela al terreno	mm	2.135
		in	84,0
9	Distanza da terra della forca alla massima altezza e con forca parallela al terreno	mm	4.403
		in	173,4
10	Altezza totale forca al massimo sollevamento (altezza piastra portaforche dal terreno)	mm	5.443
		in	214,3
11	Gioco alla massima altezza di sollevamento e scarico	mm	3.074
		in	121,0
12	Angolo di scarico max dalla posizione orizzontale	gradi	51
13	Larghezza totale del portaforche	mm	2.833
		in	111,5
14	Altezza totale del portaforche	mm	1.130
		in	44,5
15	Larghezza esterna rebbi (massimo distanziamento)	mm	2.493
		in	98,1
16	Larghezza esterna rebbi (minimo distanziamento)	mm	590
		in	23,2
	Larghezza forca (rebbio singolo)	mm	180,0
		in	7,1
	Spessore forca	mm	90,0
		in	3,5
	Portata forche	kg	22.200
		lb	48.929
	Peso operativo	kg	29.396
		lb	64.788

\*Valori negativi indicano al di sotto del piano di scavo

## 980 STD

Carro da 108" Rebbi da 48"

Forca per edilizia, FUSION

520-7968

520-7985

\*Fabbricazione 14A  
\*Leverismo con barra a Z in parallelo  
\*Configurazione con braccio standard

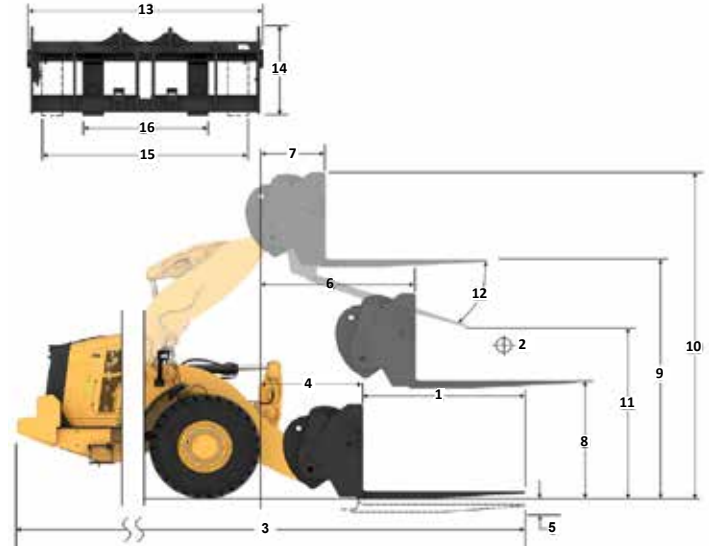

### Capacità (kg) (Carico calcolato al punto CG)

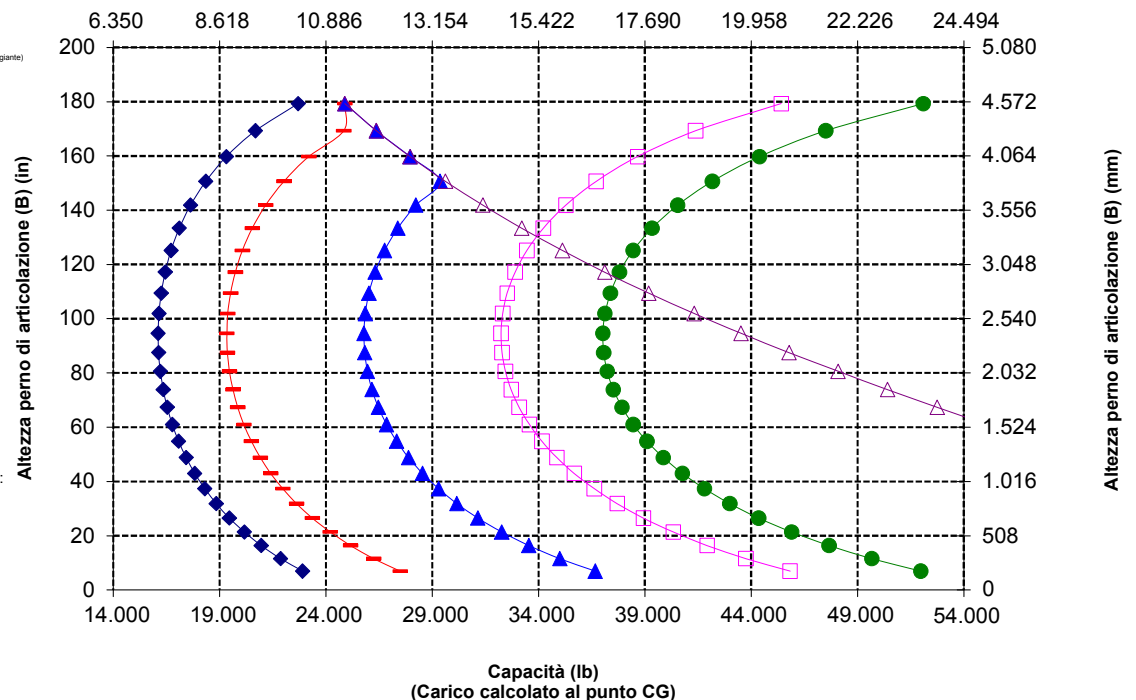

**NOTA:** i carichi statici di ribaltamento e i pesi operativi fanno riferimento a una pala configurata con pneumatici Bridgestone \* VSNT L4, climatizzatore, controllo dell'assetto, protezione trasmissione, serbatoi dei liquidi e del combustibile pieni, liquido di raffreddamento, lubrificanti e operatore.

Le caratteristiche tecniche e i valori nominali sono conformi ai seguenti standard: SAE\* J1197, ISO 14397-1, CEN\*\* EN 474-3.

Il carico operativo nominale di una pala dotata di forca per pallet è determinato da: SAE J1197: 50% del carico massimo di ribaltamento alla massima sterzata o limite idraulico. CEN EN 474-3: 60% del carico massimo di ribaltamento alla massima sterzata su terreno irregolare o limite idraulico.

CEN EN 474-3: 80% del carico massimo di ribaltamento alla massima sterzata su terreno solido e pianeggiante o limite idraulico.

\*SAE - Society of Automotive Engineers  
\*\*CEN - European Committee for Standardization

# Caratteristiche tecniche della pala gommata 980 XE

## Caratteristiche tecniche della forza

### Caratteristiche tecniche della forza

1	Lunghezza della forza	mm	1.524
		in	60,0
2	Centro del carico	mm	762
		in	30,0
	Carico statico di ribaltamento - Telaio in linea (forca parallela al terreno)	kg	16.014
		lb	35.295
	Carico statico di ribaltamento - Telaio articolato (forca parallela al terreno)	kg	13.936
		lb	30.714
	Carico nominale (SAE J1197 - 50% del carico massimo di ribaltamento alla massima sterzata)	kg	6.968
		lb	15.357
	Carico nominale (CEN EN 474-3 terreno irregolare - 60% del carico massimo di ribaltamento alla massima sterzata)	kg	8.361
		lb	18.429
	Carico nominale (CEN EN 474-3 terreno solido e pianeggiante - 80% del carico massimo di ribaltamento alla massima sterzata)	kg	9.839
		lb	21.685
3	Lunghezza massima totale	mm	10.078
		in	396,8
4	Sbraccio con forche a terra	mm	1.141
		in	44,9
5	*Distanza da terra della parte inferiore del rebbio alla minima altezza e con forca parallela al terreno	mm	-65
		in	-2,5
6	Sbraccio con bracci orizzontali e forca parallela al terreno	mm	1.797
		in	70,7
7	Sbraccio con forca alla massima altezza	mm	670
		in	34,2
8	Distanza da terra della forca con bracci orizzontali e forca parallela al terreno	mm	2.135
		in	84,0
9	Distanza da terra della forca alla massima altezza e con forca parallela al terreno	mm	4.403
		in	173,4
10	Altezza totale forca al massimo sollevamento (altezza piastra portaforche dal terreno)	mm	5.443
		in	214,3
11	Gioco alla massima altezza di sollevamento e scarico	mm	2.835
		in	111,6
12	Angolo di scarico max dalla posizione orizzontale	gradi	51
13	Larghezza totale del portaforche	mm	2.833
		in	111,5
14	Altezza totale del portaforche	mm	1.130
		in	44,5
15	Larghezza esterna rebbi (massimo distanziamento)	mm	2.483
		in	97,8
16	Larghezza esterna rebbi (minimo distanziamento)	mm	590
		in	23,2
	Larghezza forca (rebbio singolo)	mm	180,0
		in	7,1
	Spessore forca	mm	90,0
		in	3,5
	Portata forche	kg	17.800
		lb	39.231
	Peso operativo	kg	29.458
		lb	64.924

\*Valori negativi indicano al di sotto del piano di scavo

## 980 STD

Carro da 108" Rebbi da 60"

Forca per edilizia, FUSION

520-7968

520-7980

\*Fabbricazione 14A  
\*Leverismo con barra a Z in parallelo  
\*Configurazione con braccio standard

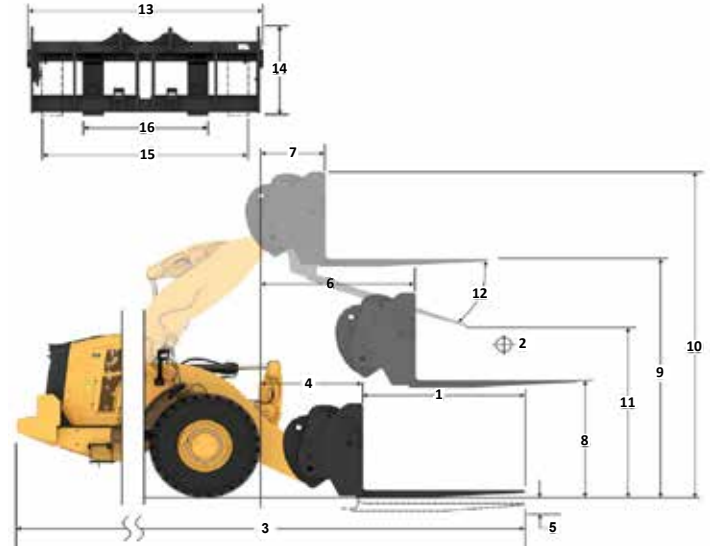

### Capacità (kg) (Carico calcolato al punto CG)

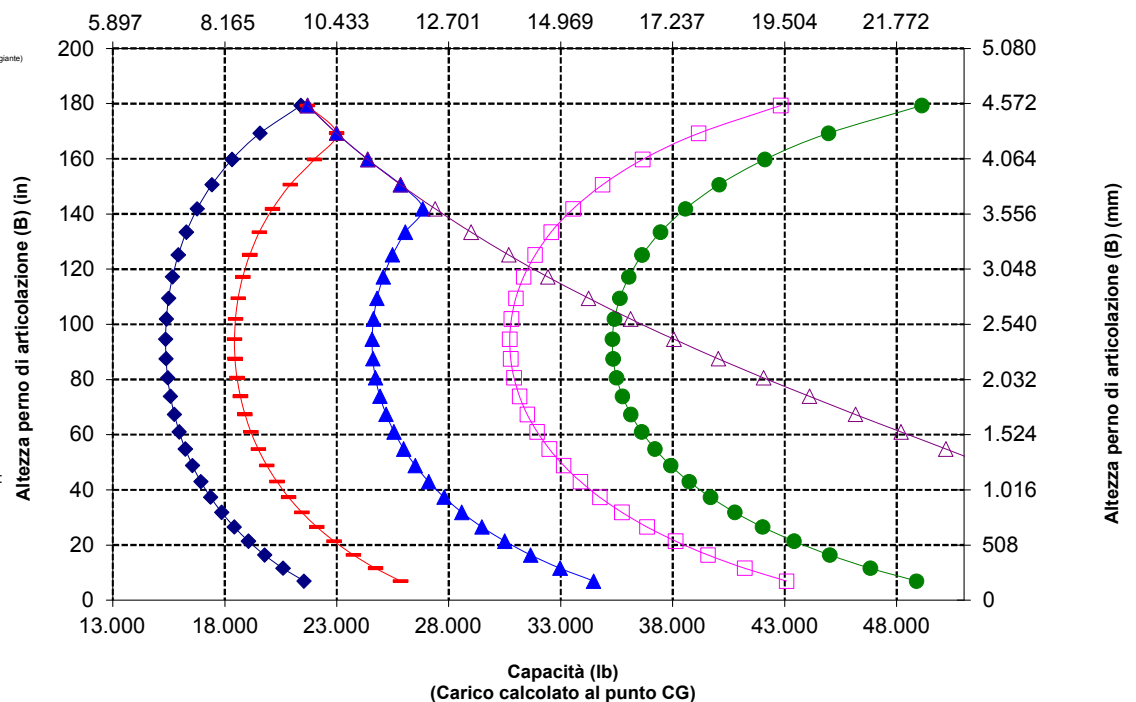

NOTA: i carichi statici di ribaltamento e i pesi operativi fanno riferimento a una pala configurata con pneumatici Bridgestone \* VSNT L4, climatizzatore, controllo dell'assetto, protezione trasmissione, serbatoi dei liquidi e del combustibile pieni, liquido di raffreddamento, lubrificanti e operatore.

Le caratteristiche tecniche e i valori nominali sono conformi ai seguenti standard: SAE\* J1197, ISO 14397-1, CEN\*\* EN 474-3.

Il carico operativo nominale di una pala dotata di forca per pallet è determinato da: SAE J1197: 50% del carico massimo di ribaltamento alla massima sterzata o limite idraulico. CEN EN 474-3: 60% del carico massimo di ribaltamento alla massima sterzata su terreno irregolare o limite idraulico. CEN EN 474-3: 80% del carico massimo di ribaltamento alla massima sterzata su terreno solido e pianeggiante o limite idraulico.

\*SAE - Society of Automotive Engineers  
\*\*CEN - European Committee for Standardization

# Caratteristiche tecniche della pala gommata 980 XE

## Caratteristiche tecniche della forca

### Caratteristiche tecniche della forca

1	Lunghezza della forca	mm	1.829
		in	72,0
2	Centro del carico	mm	915
		in	36,0
	Carico statico di ribaltamento - Telaio in linea (forca parallela al terreno)	kg	15.292
		lb	33.703
	Carico statico di ribaltamento - Telaio articolato (forca parallela al terreno)	kg	13.299
		lb	29.312
	Carico nominale (SAE J1197 - 50% del carico massimo di ribaltamento alla massima sterzata)	kg	6.650
		lb	14.656
	Carico nominale (CEN EN 474-3 terreno irregolare - 60% del carico massimo di ribaltamento alla massima sterzata)	kg	7.980
		lb	17.587
	Carico nominale (CEN EN 474-3 terreno solido e pianeggiante - 80% del carico massimo di ribaltamento alla massima sterzata)	kg	8.691
		lb	19.155
3	Lunghezza massima totale	mm	10.388
		in	408,8
4	Sbraccio con forche a terra	mm	1.141
		in	44,9
5	*Distanza da terra della parte inferiore del rebbio alla minima altezza e con forca parallela al terreno	mm	-65
		in	-2,5
6	Sbraccio con bracci orizzontali e forca parallela al terreno	mm	1.797
		in	70,7
7	Sbraccio con forca alla massima altezza	mm	870
		in	34,2
8	Distanza da terra della forca con bracci orizzontali e forca parallela al terreno	mm	2.135
		in	84,0
9	Distanza da terra della forca alla massima altezza e con forca parallela al terreno	mm	4.403
		in	173,4
10	Altezza totale forca al massimo sollevamento (altezza piastra portaforche dal terreno)	mm	5.443
		in	214,3
11	Gioco alla massima altezza di sollevamento e scarico	mm	2.597
		in	102,3
12	Angolo di scarico max dalla posizione orizzontale	gradi	51
13	Larghezza totale del portaforche	mm	2.833
		in	111,5
14	Altezza totale del portaforche	mm	1.130
		in	44,5
15	Larghezza esterna rebbi (massimo distanziamento)	mm	2.483
		in	97,8
16	Larghezza esterna rebbi (minimo distanziamento)	mm	590
		in	23,2
	Larghezza forca (rebbio singolo)	mm	180,0
		in	7,1
	Spessore forca	mm	90,0
		in	3,5
	Portata forche	kg	14.800
		lb	32.619
	Peso operativo	kg	29.520
		lb	65.061

\*Valori negativi indicano al di sotto del piano di scavo

## 980 STD

Carro da 108" Rebbi da 72"

Forca per edilizia, FUSION

520-7968

520-7979

\*Fabbricazione 14A  
\*Leverismo con barra a Z in parallelo  
\*Configurazione con braccio standard

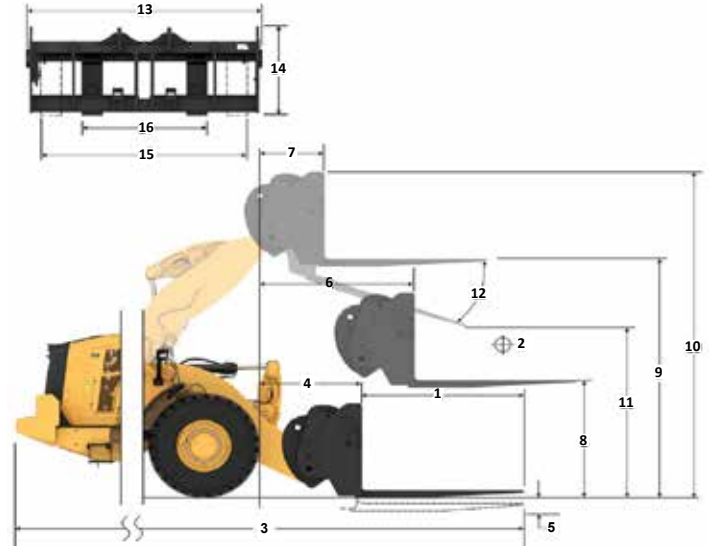

### Capacità (kg) (Carico calcolato al punto CG)

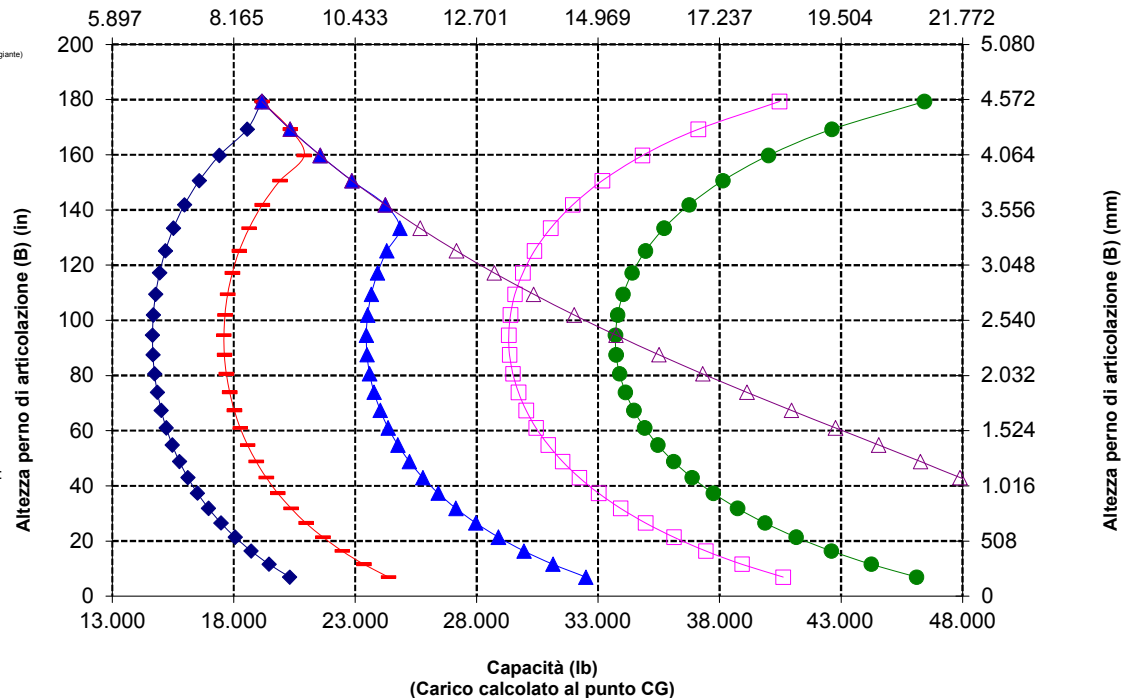

NOTA: i carichi statici di ribaltamento e i pesi operativi fanno riferimento a una pala configurata con pneumatici Bridgestone \* VSNT L4, climatizzatore, controllo dell'assetto, protezione trasmissione, serbatoi dei liquidi e del combustibile pieni, liquido di raffreddamento, lubrificanti e operatore.

Le caratteristiche tecniche e i valori nominali sono conformi ai seguenti standard: SAE\* J1197, ISO 14397-1, CEN\*\* EN 474-3.

Il carico operativo nominale di una pala dotata di forca per pallet è determinato da: SAE J1197: 50% del carico massimo di ribaltamento alla massima sterzata o limite idraulico. CEN EN 474-3: 60% del carico massimo di ribaltamento alla massima sterzata su terreno irregolare o limite idraulico. CEN EN 474-3: 80% del carico massimo di ribaltamento alla massima sterzata su terreno solido e pianeggiante o limite idraulico.

\*SAE - Society of Automotive Engineers  
\*\*CEN - European Committee for Standardization

# Caratteristiche tecniche della pala gommata 980 XE

## Caratteristiche tecniche della forca

### Caratteristiche tecniche della forca

1	Lunghezza della forca	mm	2.134
		in	84,0
2	Centro del carico	mm	1.067
		in	42,0
	Carico statico di ribaltamento - Telaio in linea (forca parallela al terreno)	kg	14.622
		lb	32.227
	Carico statico di ribaltamento - Telaio articolato (forca parallela al terreno)	kg	12.709
		lb	28.010
	Carico nominale (SAE J1197 - 50% del carico massimo di ribaltamento alla massima sterzata)	kg	6.354
		lb	14.005
	Carico nominale (CEN EN 474-3 terreno irregolare - 60% del carico massimo di ribaltamento alla massima sterzata)	kg	7.625
		lb	16.806
	Carico nominale (CEN EN 474-3 terreno solido e pianeggiante - 80% del carico massimo di ribaltamento alla massima sterzata)	kg	7.759
		lb	17.102
3	Lunghezza massima totale	mm	10.688
		in	420,8
4	Sbraccio con forche a terra	mm	1.141
		in	44,9
5	*Distanza da terra della parte inferiore del rebbio alla minima altezza e con forca parallela al terreno	mm	-65
		in	-2,5
6	Sbraccio con bracci orizzontali e forca parallela al terreno	mm	1.797
		in	70,7
7	Sbraccio con forca alla massima altezza	mm	870
		in	34,2
8	Distanza da terra della forca con bracci orizzontali e forca parallela al terreno	mm	2.135
		in	84,0
9	Distanza da terra della forca alla massima altezza e con forca parallela al terreno	mm	4.403
		in	173,4
10	Altezza totale forca al massimo sollevamento (altezza piastra portaforche dal terreno)	mm	5.443
		in	214,3
11	Gioco alla massima altezza di sollevamento e scarico	mm	2.359
		in	92,9
12	Angolo di scarico max dalla posizione orizzontale	gradi	51
13	Larghezza totale del portaforche	mm	2.833
		in	111,5
14	Altezza totale del portaforche	mm	1.130
		in	44,5
15	Larghezza esterna rebbi (massimo distanziamento)	mm	2.483
		in	97,8
16	Larghezza esterna rebbi (minimo distanziamento)	mm	590
		in	23,2
	Larghezza forca (rebbio singolo)	mm	180,0
		in	7,1
	Spessore forca	mm	90,0
		in	3,5
	Portata forche	kg	12.700
		lb	27.991
	Peso operativo	kg	29.582
		lb	65.198

\*Valori negativi indicano al di sotto del piano di scavo

## 980 STD

Carro da 108" Rebbi da 84"

Forca per edilizia, FUSION

520-7968

520-7986

\*Fabbricazione 14A  
\*Leverismo con barra a Z in parallelo  
\*Configurazione con braccio standard

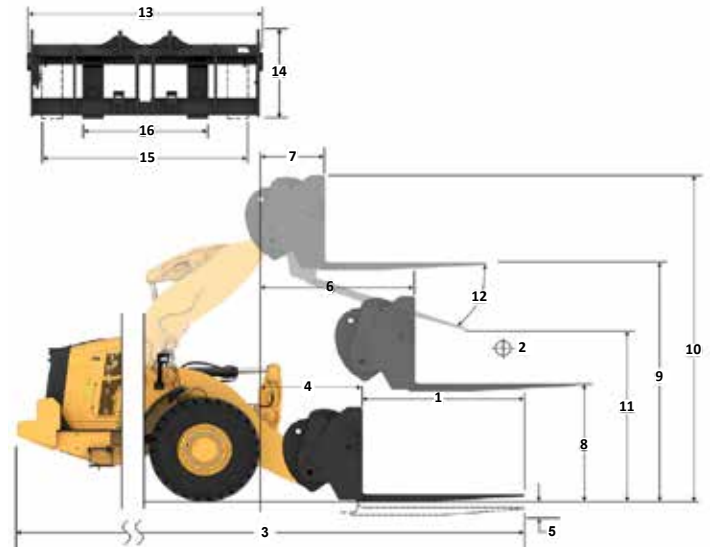

### Capacità (kg) (Carico calcolato al punto CG)

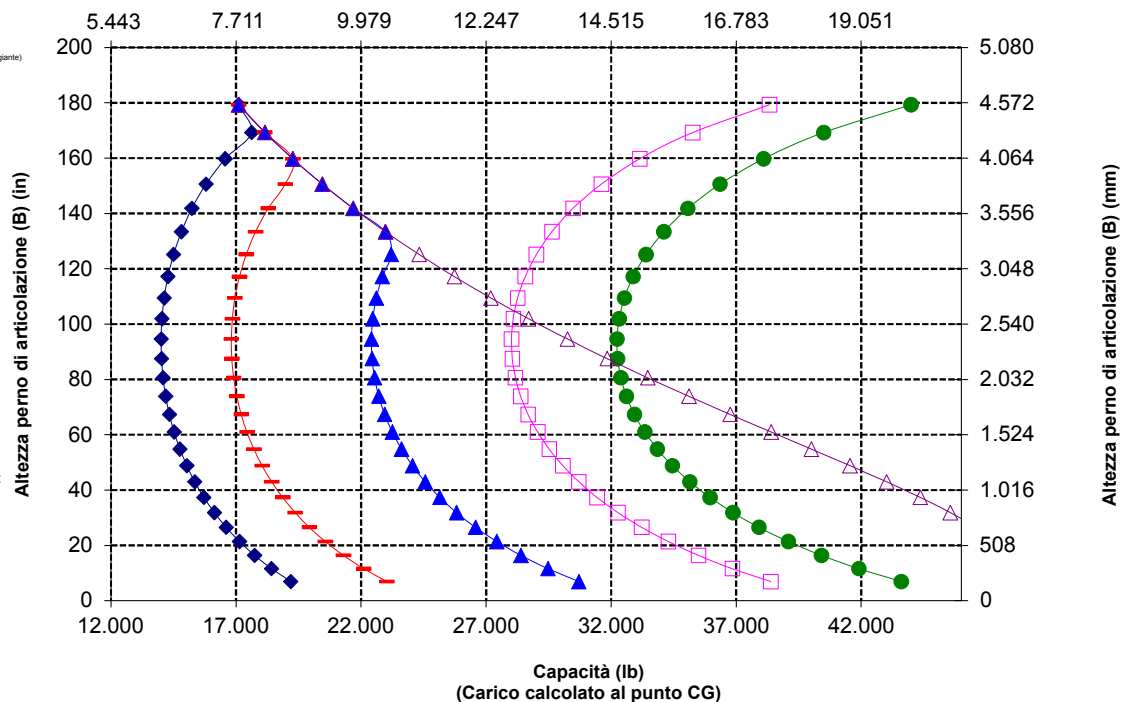

NOTA: i carichi statici di ribaltamento e i pesi operativi fanno riferimento a una pala configurata con pneumatici Bridgestone \* VSNT L4, climatizzatore, controllo dell'assetto, protezione trasmissione, serbatoi dei liquidi e del combustibile pieni, liquido di raffreddamento, lubrificanti e operatore.

Le caratteristiche tecniche e i valori nominali sono conformi ai seguenti standard: SAE\* J1197, ISO 14397-1, CEN\*\* EN 474-3.

Il carico operativo nominale di una pala dotata di forca per pallet è determinato da: SAE J1197: 50% del carico massimo di ribaltamento alla massima sterzata o limite idraulico. CEN EN 474-3: 60% del carico massimo di ribaltamento alla massima sterzata su terreno irregolare o limite idraulico. CEN EN 474-3: 80% del carico massimo di ribaltamento alla massima sterzata su terreno solido e pianeggiante o limite idraulico.

\*SAE - Society of Automotive Engineers  
\*\*CEN - European Committee for Standardization



# Caratteristiche tecniche della pala gommata 980 XE

## Caratteristiche tecniche della forza

### Caratteristiche tecniche della forza

1	Lunghezza della forza	mm	2.438
		in	96,0
2	Centro del carico	mm	1.219
		in	48,0
	Carico statico di ribaltamento - Telaio in linea (forca parallela al terreno)	kg	13.999
		lb	30.855
	Carico statico di ribaltamento - Telaio articolato (forca parallela al terreno)	kg	12.159
		lb	26.799
	Carico nominale (SAE J1197 - 50% del carico massimo di ribaltamento alla massima sterzata)	kg	6.080
		lb	13.399
	Carico nominale (CEN EN 474-3 terreno irregolare - 60% del carico massimo di ribaltamento alla massima sterzata)	kg	6.988
		lb	15.401
	Carico nominale (CEN EN 474-3 terreno solido e pianeggiante - 80% del carico massimo di ribaltamento alla massima sterzata)	kg	6.988
		lb	15.401
3	Lunghezza massima totale	mm	10.992
		in	432,8
4	Sbraccio con forche a terra	mm	1.141
		in	44,9
5	*Distanza da terra della parte inferiore del rebbio alla minima altezza e con forca parallela al terreno	mm	-65
		in	-2,5
6	Sbraccio con bracci orizzontali e forca parallela al terreno	mm	1.797
		in	70,7
7	Sbraccio con forca alla massima altezza	mm	870
		in	34,2
8	Distanza da terra della forca con bracci orizzontali e forca parallela al terreno	mm	2.135
		in	84,0
9	Distanza da terra della forca alla massima altezza e con forca parallela al terreno	mm	4.403
		in	173,4
10	Altezza totale forca al massimo sollevamento (altezza piastra portaforche dal terreno)	mm	5.443
		in	214,3
11	Gioco alla massima altezza di sollevamento e scarico	mm	2.122
		in	83,5
12	Angolo di scarico max dalla posizione orizzontale	gradi	51
13	Larghezza totale del portaforche	mm	2.833
		in	111,5
14	Altezza totale del portaforche	mm	1.130
		in	44,5
15	Larghezza esterna rebbi (massimo distanziamento)	mm	2.483
		in	97,8
16	Larghezza esterna rebbi (minimo distanziamento)	mm	590
		in	23,2
	Larghezza forca (rebbio singolo)	mm	180,0
		in	7,1
	Spessore forca	mm	90,0
		in	3,5
	Portata forche	kg	11.300
		lb	24.905
	Peso operativo	kg	29.645
		lb	65.336

\*Valori negativi indicano al di sotto del piano di scavo

## 980 STD

Carro da 108" Rebbi da 96"

Forca per edilizia, FUSION

520-7968

520-7981

\*Fabbricazione 14A  
\*Leverismo con barra a Z in parallelo  
\*Configurazione con braccio standard

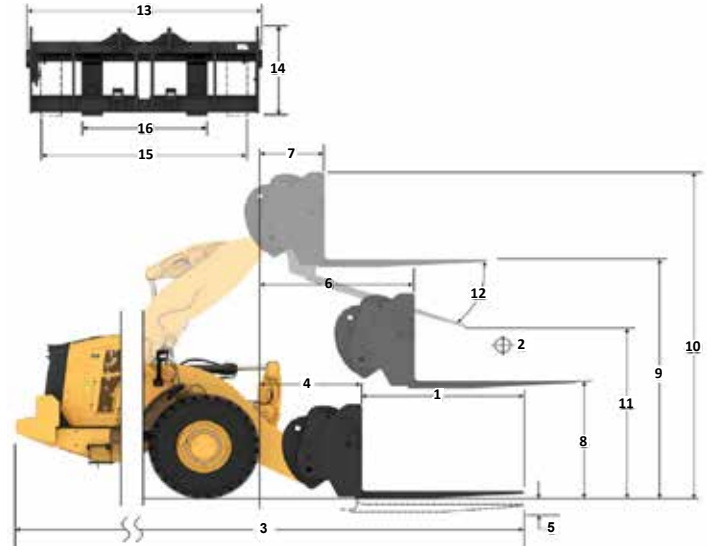

Capacità (kg)  
(Carico calcolato al punto CG)

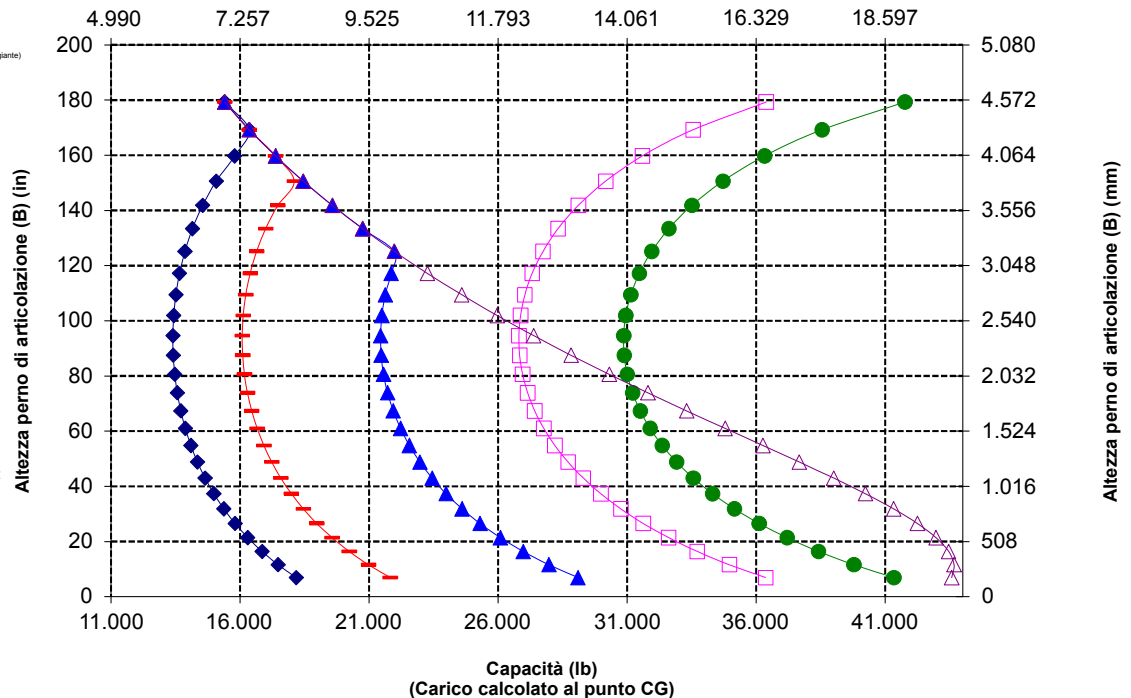

NOTA: i carichi statici di ribaltamento e i pesi operativi fanno riferimento a una pala configurata con pneumatici Bridgestone \* VSNT L4, climatizzatore, controllo dell'assetto, protezione trasmissione, serbatoi dei liquidi e del combustibile pieni, liquido di raffreddamento, lubrificanti e operatore.

Le caratteristiche tecniche e i valori nominali sono conformi ai seguenti standard: SAE\* J1197, ISO 14397-1, CEN\*\* EN 474-3.

Il carico operativo nominale di una pala dotata di forca per pallet è determinato da: SAE J1197: 50% del carico massimo di ribaltamento alla massima sterzata o limite idraulico. CEN EN 474-3: 60% del carico massimo di ribaltamento alla massima sterzata su terreno irregolare o limite idraulico.

CEN EN 474-3:80% del carico massimo di ribaltamento alla massima sterzata su terreno solido e pianeggiante o limite idraulico.

\*SAE - Society of Automotive Engineers  
\*\*CEN - European Committee for Standardization

# Caratteristiche tecniche della pala gommata 980 XE

## Caratteristiche tecniche della forca

### Caratteristiche tecniche della forca

1	Lunghezza della forca	mm	1.829
		in	72,0
2	Centro del carico	mm	914
		in	36,0
	Carico statico di ribaltamento - Telaio in linea (forca parallela al terreno)	kg	14.965
		lb	32.984
	Carico statico di ribaltamento - Telaio articolato (forca parallela al terreno)	kg	12.974
		lb	28.595
	Carico nominale (SAE J1197 - 50% del carico massimo di ribaltamento alla massima sterzata)	kg	6.487
		lb	14.298
	Carico nominale (CEN EN 474-3 terreno irregolare - 60% del carico massimo di ribaltamento alla massima sterzata)	kg	7.785
		lb	17.157
	Carico nominale (CEN EN 474-3 terreno solido e pianeggiante - 80% del carico massimo di ribaltamento alla massima sterzata)	kg	8.905
		lb	19.627
3	Lunghezza massima totale	mm	10.404
		in	409,6
4	Sbraccio con forche a terra	mm	1.162
		in	45,8
5	*Distanza da terra della parte inferiore del rebbio alla minima altezza e con forca parallela al terreno	mm	-99
		in	-3,9
6	Sbraccio con bracci orizzontali e forca parallela al terreno	mm	1.796
		in	70,7
7	Sbraccio con forca alla massima altezza	mm	869
		in	34,2
8	Distanza da terra della forca con bracci orizzontali e forca parallela al terreno	mm	2.095
		in	82,5
9	Distanza da terra della forca alla massima altezza e con forca parallela al terreno	mm	4.364
		in	171,8
10	Altezza totale forca al massimo sollevamento (altezza piastra portaforche dal terreno)	mm	5.407
		in	212,9
11	Gioco alla massima altezza di sollevamento e scarico	mm	2.498
		in	98,3
12	Angolo di scarico max dalla posizione orizzontale	gradi	55
13	Larghezza totale del portaforche	mm	2.821
		in	111,1
14	Altezza totale del portaforche	mm	1.129
		in	44,4
15	Larghezza esterna rebbi (massimo distanziamento)	mm	2.627
		in	103,4
16	Larghezza esterna rebbi (minimo distanziamento)	mm	747
		in	29,4
	Larghezza forca (rebbio singolo)	mm	250,0
		in	9,8
	Spessore forca	mm	85,0
		in	3,3
	Portata forche	kg	18.700
		lb	41.215
	Peso operativo	kg	29.958
		lb	66.026

\*Valori negativi indicano al di sotto del piano di scavo

**980 STD**  
**Carro da 108" Rebbi da 72"**  
**Forca per edilizia, HD, FUSION**  
**523-4199 523-4200**

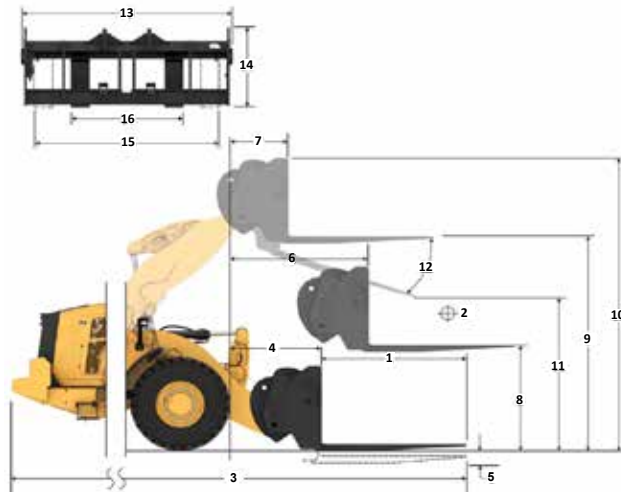

Capacità (kg)  
(Carico calcolato al punto CG)

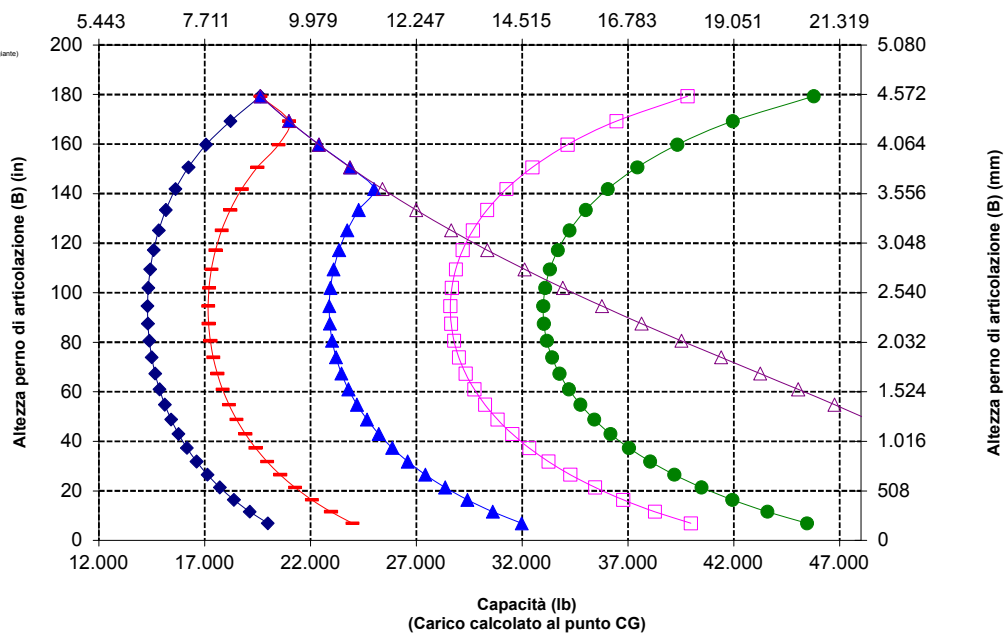

**NOTA:** i carichi statici di ribaltamento e i pesi operativi fanno riferimento a una pala configurata con pneumatici Bridgestone® VSNT L4, climatizzatore, controllo dell'assetto, protezione trasmissione, serbatoi dei liquidi e dei combustibili pieni, liquido di raffreddamento, lubrificanti e operatore.

Le caratteristiche tecniche e i valori nominali sono conformi ai seguenti standard: SAE\* J1197, ISO 14397-1, CEN\*\* EN 474-3.

Il carico operativo nominale di una pala dotata di forca per pallet è determinato da: SAE J1197: 50% del carico massimo di ribaltamento alla massima sterzata o limite idraulico. CEN EN 474-3: 60% del carico massimo di ribaltamento alla massima sterzata su terreno irregolare o limite idraulico. CEN EN 474-3:80% del carico massimo di ribaltamento alla massima sterzata su terreno solido e pianeggiante o limite idraulico.

\*SAE - Society of Automotive Engineers  
 \*\*CEN - European Committee for Standardization



**AVVERTENZA:** non superare la capacità di carico dei rebbi. La capacità del singolo rebbio è stampigliata su ciascun lato.

# Caratteristiche tecniche della pala gommata 980 XE

## Caratteristiche tecniche della forca

### Caratteristiche tecniche della forca

1	Lunghezza della forca	mm	2.134
		in	84,0
2	Centro del carico	mm	1.067
		in	42,0
	Carico statico di ribaltamento - Telaio in linea (forca parallela al terreno)	kg	14.267
		lb	31.445
	Carico statico di ribaltamento - Telaio articolato (forca parallela al terreno)	kg	12.355
		lb	27.231
	Carico nominale (SAE J1197 - 50% del carico massimo di ribaltamento alla massima sterzata)	kg	6.178
		lb	13.615
	Carico nominale (CEN EN 474-3 terreno irregolare - 60% del carico massimo di ribaltamento alla massima sterzata)	kg	7.413
		lb	16.338
	Carico nominale (CEN EN 474-3 terreno solido e pianeggiante - 80% del carico massimo di ribaltamento alla massima sterzata)	kg	7.914
		lb	17.442
3	Lunghezza massima totale	mm	10.713
		in	421,8
4	Sbraccio con forche a terra	mm	1.166
		in	45,9
5	*Distanza da terra della parte inferiore del rebbio alla minima altezza e con forca parallela al terreno	mm	-99
		in	-3,9
6	Sbraccio con bracci orizzontali e forca parallela al terreno	mm	1.796
		in	70,7
7	Sbraccio con forca alla massima altezza	mm	869
		in	34,2
8	Distanza da terra della forca con bracci orizzontali e forca parallela al terreno	mm	2.100
		in	82,7
9	Distanza da terra della forca alla massima altezza e con forca parallela al terreno	mm	4.369
		in	172,0
10	Altezza totale forca al massimo sollevamento (altezza piastra portaforche dal terreno)	mm	5.407
		in	212,9
11	Gioco alla massima altezza di sollevamento e scarico	mm	2.247
		in	88,5
12	Angolo di scarico max dalla posizione orizzontale	gradi	55
13	Larghezza totale del portaforche	mm	2.821
		in	111,1
14	Altezza totale del portaforche	mm	1.129
		in	44,4
15	Larghezza esterna rebbi (massimo distanziamento)	mm	2.627
		in	103,4
16	Larghezza esterna rebbi (minimo distanziamento)	mm	747
		in	29,4
	Larghezza forca (rebbio singolo)	mm	250,0
		in	9,8
	Spessore forca	mm	90,0
		in	3,5
	Portata forche	kg	17.729
		lb	39.075
	Peso operativo	kg	30.060
		lb	66.251

\*Valori negativi indicano al di sotto del piano di scavo

**980 STD**  
**Forca per edilizia, HD, FUSION**  
**Carro da 108" Rebbi da 84"**  
**523-4199 523-4201**

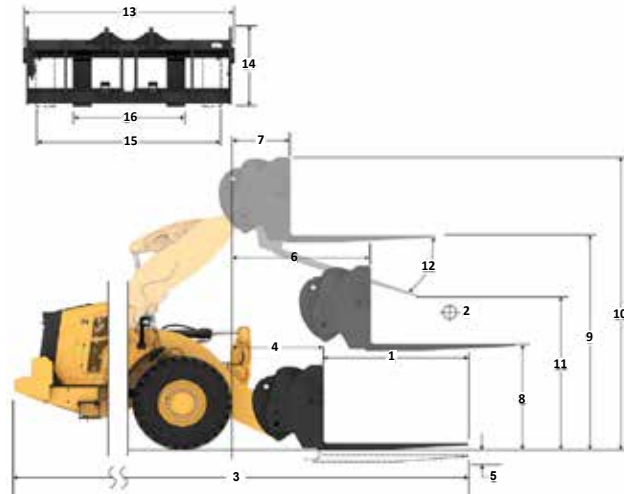

**Capacità (kg)**  
(Carico calcolato al punto CG)

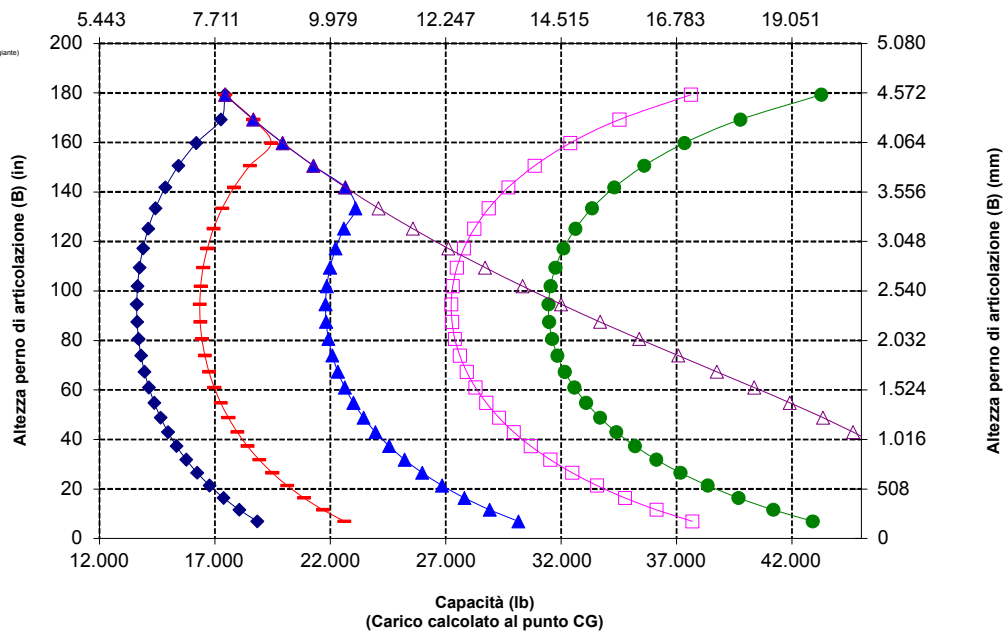

**NOTA:** I carichi statici di ribaltamento e i pesi operativi fanno riferimento a una pala configurata con pneumatici Bridgestone \* VSNT L4, climatizzatore, controllo dell'assetto, protezione trasmissione, serbatoi dei liquidi e del combustibile pieni, liquido di raffreddamento, lubrificanti e operatore.

Le caratteristiche tecniche e i valori nominali sono conformi ai seguenti standard: SAE\* J1197, ISO 14397-1, CEN\*\* EN 474-3.

Il carico operativo nominale di una pala dotata di forca per pallet è determinato da: SAE J1197: 50% del carico massimo di ribaltamento alla massima sterzata o limite idraulico. CEN EN 474-3: 60% del carico massimo di ribaltamento alla massima sterzata su terreno irregolare o limite idraulico. CEN EN 474-3: 80% del carico massimo di ribaltamento alla massima sterzata su terreno solido e pianeggiante o limite idraulico.

\*SAE - Society of Automotive Engineers  
 \*\*CEN - European Committee for Standardization



**AVVERTENZA:** non superare la capacità di carico dei rebbi. La capacità del singolo rebbio è stampigliata su ciascun lato.

# Caratteristiche tecniche della pala gommata 980 XE

## Caratteristiche tecniche della forca

### Caratteristiche tecniche della forca

1	Lunghezza della forca	mm	2.438
		in	96,0
2	Centro del carico	mm	1.219
		in	48,0
	Carico statico di ribaltamento - Telaio in linea (forca parallela al terreno)	kg	13.562
		lb	29.890
	Carico statico di ribaltamento - Telaio articolato (forca parallela al terreno)	kg	11.724
		lb	25.839
	Carico nominale (SAE J1197 - 50% del carico massimo di ribaltamento alla massima sterzata)	kg	5.862
		lb	12.920
	Carico nominale (CEN EN 474-3 terreno irregolare - 60% del carico massimo di ribaltamento alla massima sterzata)	kg	7.034
		lb	15.504
	Carico nominale (CEN EN 474-3 terreno solido e pianeggiante - 80% del carico massimo di ribaltamento alla massima sterzata)	kg	7.041
		lb	15.518
3	Lunghezza massima totale	mm	11.021
		in	433,9
4	Sbraccio con forche a terra	mm	1.170
		in	46,1
5	*Distanza da terra della parte inferiore del rebbio alla minima altezza e con forca parallela al terreno	mm	-98
		in	-3,8
6	Sbraccio con bracci orizzontali e forca parallela al terreno	mm	1.801
		in	70,9
7	Sbraccio con forca alla massima altezza	mm	874
		in	34,4
8	Distanza da terra della forca con bracci orizzontali e forca parallela al terreno	mm	2.102
		in	82,7
9	Distanza da terra della forca alla massima altezza e con forca parallela al terreno	mm	4.370
		in	172,1
10	Altezza totale forca al massimo sollevamento (altezza piastra portaforche dal terreno)	mm	5.407
		in	212,9
11	Gioco alla massima altezza di sollevamento e scarico	mm	1.994
		in	78,5
12	Angolo di scarico max dalla posizione orizzontale	gradi	55
13	Larghezza totale del portaforche	mm	2.821
		in	111,1
14	Altezza totale del portaforche	mm	1.127
		in	44,4
15	Larghezza esterna rebbi (massimo distanziamento)	mm	2.629
		in	103,5
16	Larghezza esterna rebbi (minimo distanziamento)	mm	747
		in	29,4
	Larghezza forca (rebbio singolo)	mm	250,0
		in	9,8
	Spessore forca	mm	90,0
		in	3,5
	Portata forche	kg	15.750
		lb	34.713
	Peso operativo	kg	30.211
		lb	66.584

\*Valori negativi indicano al di sotto del piano di scavo

## 980 STD

Carro da 108" Rebbi da 96"  
Forca per edilizia, HD, FUSION 523-4199 523-4202

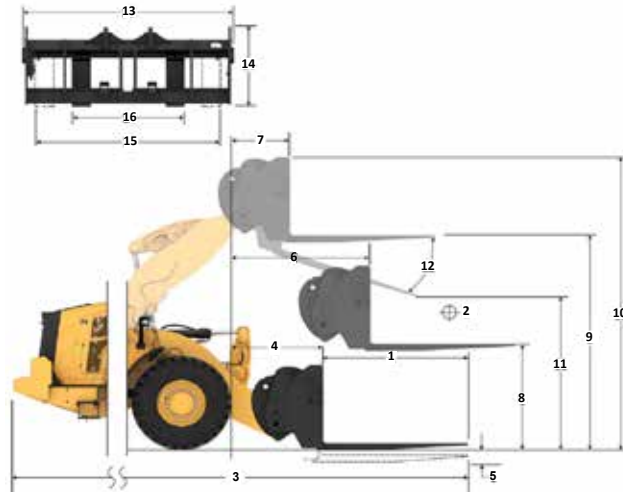

### Capacità (kg) (Carico calcolato al punto CG)

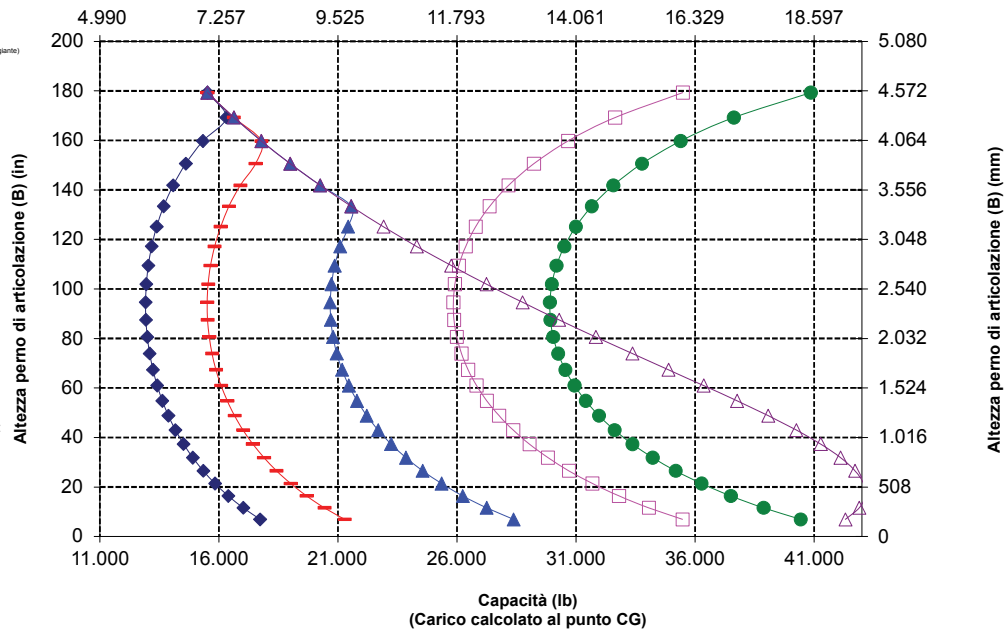

**NOTA:** I carichi statici di ribaltamento e i pesi operativi fanno riferimento a una pala configurata con pneumatici Bridgestone® VSNT L4, climatizzatore, controllo dell'assetto, protezione trasmissione, serbatoi dei liquidi e del combustibile pieni, liquido di raffreddamento, lubrificanti e operatore.

Le caratteristiche tecniche e i valori nominali sono conformi ai seguenti standard: SAE® J1197, ISO 14397-1, CEN\*\* EN 474-3.

Il carico operativo nominale di una pala dotata di forca per pallet è determinato da: SAE J1197: 50% del carico massimo di ribaltamento alla massima sterzata o limite idraulico. CEN EN 474-3: 60% del carico massimo di ribaltamento alla massima sterzata su terreno irregolare o limite idraulico. CEN EN 474-3: 80% del carico massimo di ribaltamento alla massima sterzata su terreno solido e pianeggiante o limite idraulico.

\*SAE - Society of Automotive Engineers  
\*\*CEN - European Committee for Standardization



**AVVERTENZA:** non superare la capacità di carico dei rebbi. La capacità del singolo rebbio è stampigliata su ciascun lato.

# Caratteristiche tecniche della pala gommata 980 XE

## Caratteristiche tecniche della forza

### Caratteristiche tecniche della forza

1	Lunghezza della forca	mm	1.524
		in	60,0
2	Centro del carico	mm	762
		in	30,0
	Carico statico di ribaltamento - Telaio in linea (forca parallela al terreno)	kg	15.314
		lb	33.752
	Carico statico di ribaltamento - Telaio articolato (forca parallela al terreno)	kg	13.619
		lb	30.017
	Carico nominale (SAE J1197 - 50% del carico massimo di ribaltamento alla massima sterzata)	kg	6.810
		lb	15.008
	Carico nominale (CEN EN 474-3 terreno irregolare - 60% del carico massimo di ribaltamento alla massima sterzata)	kg	8.172
		lb	18.010
	Carico nominale (CEN EN 474-3 terreno solido e pianeggiante - 80% del carico massimo di ribaltamento alla massima sterzata)	kg	8.989
		lb	19.811
3	Lunghezza massima totale	mm	10.344
		in	407,2
4	Sbraccio con forche a terra	mm	1.407
		in	55,4
5	*Distanza da terra della parte inferiore del rebbio alla minima altezza e con forca parallela al terreno	mm	-149
		in	-5,9
6	Sbraccio con bracci orizzontali e forca parallela al terreno	mm	1.982
		in	78,0
7	Sbraccio con forca alla massima altezza	mm	898
		in	35,4
8	Distanza da terra della forca con bracci orizzontali e forca parallela al terreno	mm	2.023
		in	79,6
9	Distanza da terra della forca alla massima altezza e con forca parallela al terreno	mm	4.512
		in	177,7
10	Altezza totale forca al massimo sollevamento (altezza piastra portaforche dal terreno)	mm	5.287
		in	208,2
11	Gioco alla massima altezza di sollevamento e scarico	mm	3.066
		in	120,7
12	Angolo di scarico max dalla posizione orizzontale	gradi	47
13	Larghezza totale del portaforche	mm	2.217
		in	87,3
14	Altezza totale del portaforche	mm	840
		in	33,1
15	Larghezza esterna rebbi (massimo distanziamento)	mm	2.070
		in	81,5
16	Larghezza esterna rebbi (minimo distanziamento)	mm	470
		in	18,5
	Larghezza forca (rebbio singolo)	mm	150,0
		in	5,9
	Spessore forca	mm	65,0
		in	2,6
	Portata forche	kg	6.300
		lb	13.885
	Peso operativo	kg	29.171
		lb	64.293

\*Valori negativi indicano al di sotto del piano di scavo

**980 HL**  
**Forca per pallet, FUSION**  
**Carro da 87"      Rebbi da 60"**  
**530-1861      548-3.265**

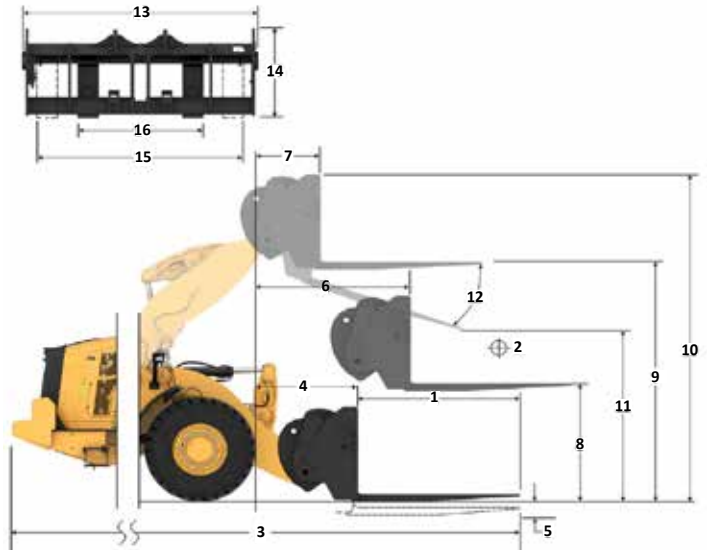

Capacità (kg)  
(Carico calcolato al punto CG)

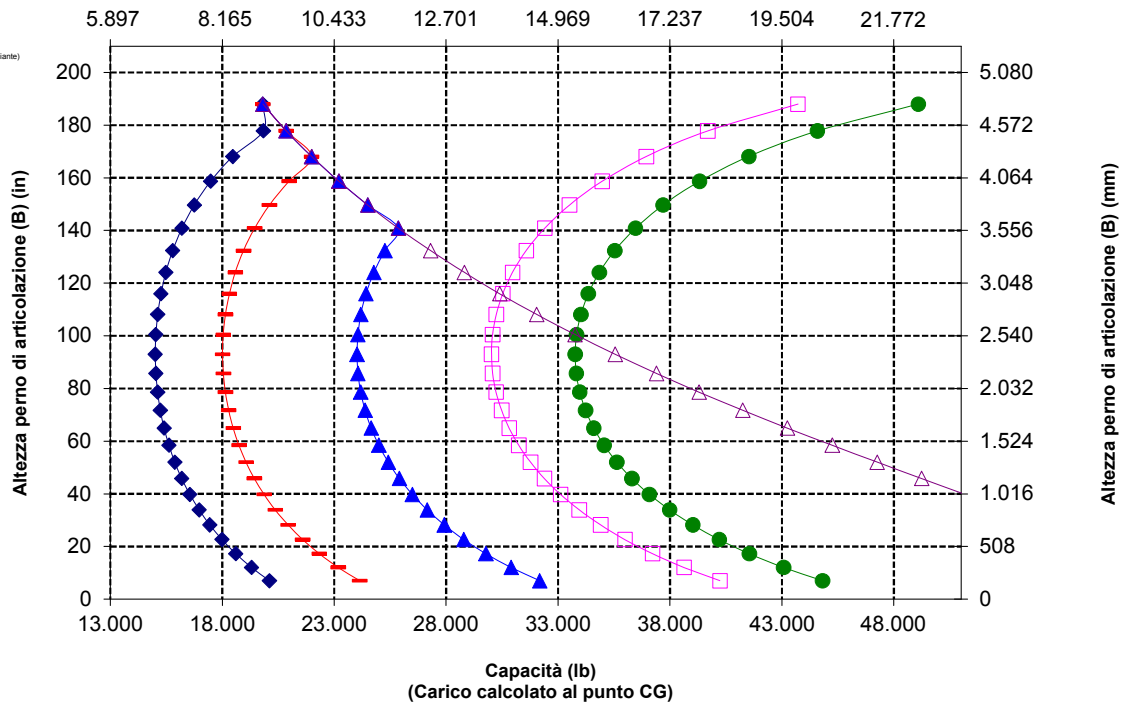

**NOTA:** i carichi statici di ribaltamento e i pesi operativi fanno riferimento a una pala configurata con pneumatici Bridgestone \* VSNT L4, climatizzatore, controllo dell'assetto, protezione trasmissione, serbatoi dei liquidi e del combustibile pieni, liquido di raffreddamento, lubrificanti e operatore.

Le caratteristiche tecniche e i valori nominali sono conformi ai seguenti standard: SAE\* J1197, ISO 14397-1, CEN\*\* EN 474-3.

Il carico operativo nominale di una pala dotata di forca per pallet è determinato da: SAE J1197: 50% del carico massimo di ribaltamento alla massima sterzata o limite idraulico. CEN EN 474-3: 60% del carico massimo di ribaltamento alla massima sterzata su terreno irregolare o limite idraulico. CEN EN 474-3: 80% del carico massimo di ribaltamento alla massima sterzata su terreno solido e pianeggiante o limite idraulico.

\*SAE - Society of Automotive Engineers  
 \*\*CEN - European Committee for Standardization

# Caratteristiche tecniche della pala gommata 980 XE

## Caratteristiche tecniche della forca

### Caratteristiche tecniche della forca

1	Lunghezza della forca	mm	1.830
		in	72,0
2	Centro del carico	mm	915
		in	36,0
	Carico statico di ribaltamento - Telaio in linea (forca parallela al terreno)	kg	14.666
		lb	32.325
	Carico statico di ribaltamento - Telaio articolato (forca parallela al terreno)	kg	13.039
		lb	28.737
	Carico nominale (SAE J1197 - 50% del carico massimo di ribaltamento alla massima sterzata)	kg	6.519
		lb	14.369
	Carico nominale (CEN EN 474-3 terreno irregolare - 60% del carico massimo di ribaltamento alla massima sterzata)	kg	7.823
		lb	17.242
	Carico nominale (CEN EN 474-3 terreno solido e pianeggiante - 80% del carico massimo di ribaltamento alla massima sterzata)	kg	7.970
		lb	17.566
3	Lunghezza massima totale	mm	10.650
		in	419,3
4	Sbraccio con forche a terra	mm	1.407
		in	55,4
5	*Distanza da terra della parte inferiore del rebbio alla minima altezza e con forca parallela al terreno	mm	-149
		in	-5,9
6	Sbraccio con bracci orizzontali e forca parallela al terreno	mm	1.982
		in	78,0
7	Sbraccio con forca alla massima altezza	mm	898
		in	35,4
8	Distanza da terra della forca con bracci orizzontali e forca parallela al terreno	mm	2.023
		in	79,6
9	Distanza da terra della forca alla massima altezza e con forca parallela al terreno	mm	4.512
		in	177,7
10	Altezza totale forca al massimo sollevamento (altezza piastra portaforche dal terreno)	mm	5.287
		in	208,2
11	Gioco alla massima altezza di sollevamento e scarico	mm	2.842
		in	111,9
12	Angolo di scarico max dalla posizione orizzontale	gradi	47
13	Larghezza totale del portaforche	mm	2.217
		in	87,3
14	Altezza totale del portaforche	mm	840
		in	33,1
15	Larghezza esterna rebbi (massimo distanziamento)	mm	2.070
		in	81,5
16	Larghezza esterna rebbi (minimo distanziamento)	mm	470
		in	18,5
	Larghezza forca (rebbio singolo)	mm	150,0
		in	5,9
	Spessore forca	mm	65,0
		in	2,6
	Portata forche	kg	5.246
		lb	11.562
	Peso operativo	kg	29.218
		lb	64.396

\*Valori negativi indicano al di sotto del piano di scavo

**980 HL**  
**Forca per pallet, FUSION**  
**Carro da 87"    Rebbi da 72"**  
**530-1861      530-1869**

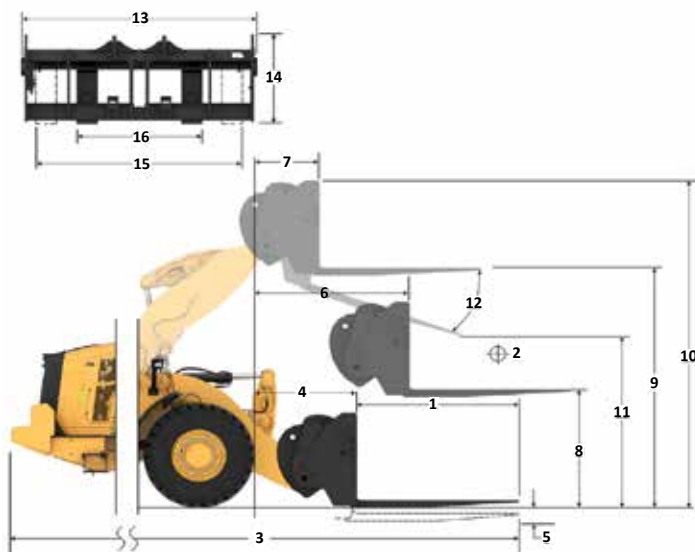

**Capacità (kg)**  
(Carico calcolato al punto CG)

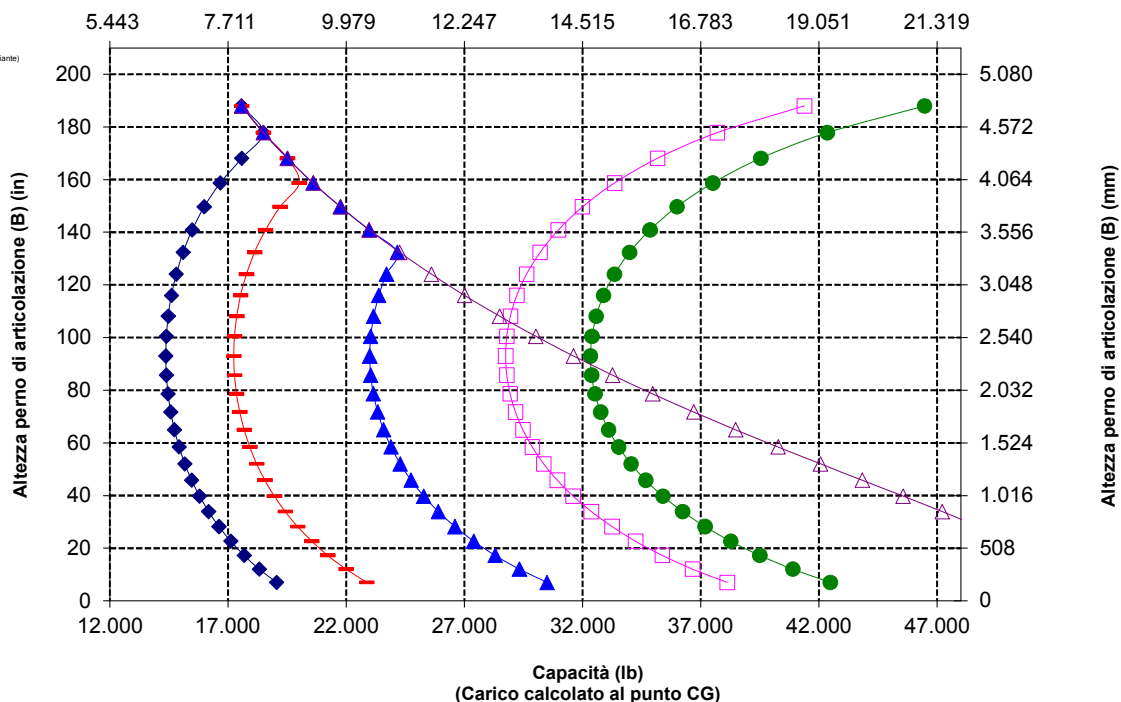

**NOTA:** i carichi statici di ribaltamento e i pesi operativi fanno riferimento a una pala configurata con pneumatici Bridgestone \* VSNT L4, climatizzatore, controllo dell'assetto, protezione trasmissione, serbatoi dei liquidi e del combustibile pieni, liquido di raffreddamento, lubrificanti e operatore.

Le caratteristiche tecniche e i valori nominali sono conformi ai seguenti standard: SAE\* J1197, ISO 14397-1, CEN\*\* EN 474-3.

Il carico operativo nominale di una pala dotata di forca per pallet è determinato da: SAE J1197: 50% del carico massimo di ribaltamento alla massima sterzata o limite idraulico. CEN EN 474-3: 60% del carico massimo di ribaltamento alla massima sterzata su terreno irregolare o limite idraulico. CEN EN 474-3: 80% del carico massimo di ribaltamento alla massima sterzata su terreno solido e pianeggiante o limite idraulico.

\*SAE - Society of Automotive Engineers  
 \*\*CEN - European Committee for Standardization

# Caratteristiche tecniche della pala gommata 980 XE

## Caratteristiche tecniche della forca

### Caratteristiche tecniche della forca

1	Lunghezza della forca	mm	1.219
		in	48,0
2	Centro del carico	mm	610
		in	24,0
	Carico statico di ribaltamento - Telaio in linea (forca parallela al terreno)	kg	15.737
		lb	34.684
	Carico statico di ribaltamento - Telaio articolato (forca parallela al terreno)	kg	13.963
		lb	30.775
	Carico nominale (SAE J1197 - 50% del carico massimo di ribaltamento alla massima sterzata)	kg	6.982
		lb	15.388
	Carico nominale (CEN EN 474-3 terreno irregolare - 60% del carico massimo di ribaltamento alla massima sterzata)	kg	8.378
		lb	18.465
	Carico nominale (CEN EN 474-3 terreno solido e pianeggiante - 80% del carico massimo di ribaltamento alla massima sterzata)	kg	10.837
		lb	23.884
3	Lunghezza massima totale	mm	9.983
		in	393,0
4	Sbraccio con forche a terra	mm	1.351
		in	53,2
5	*Distanza da terra della parte inferiore del rebbio alla minima altezza e con forca parallela al terreno	mm	-62
		in	-2,4
6	Sbraccio con bracci orizzontali e forca parallela al terreno	mm	1.970
		in	77,5
7	Sbraccio con forca alla massima altezza	mm	885
		in	34,9
8	Distanza da terra della forca con bracci orizzontali e forca parallela al terreno	mm	2.135
		in	84,1
9	Distanza da terra della forca alla massima altezza e con forca parallela al terreno	mm	4.625
		in	182,1
10	Altezza totale forca al massimo sollevamento (altezza piastra portaforche dal terreno)	mm	5.665
		in	223,0
11	Gioco alla massima altezza di sollevamento e scarico	mm	3.256
		in	128,2
12	Angolo di scarico max dalla posizione orizzontale	gradi	53
13	Larghezza totale del portaforche	mm	2.833
		in	111,5
14	Altezza totale del portaforche	mm	1.130
		in	44,5
15	Larghezza esterna rebbi (massimo distanziamento)	mm	2.493
		in	98,1
16	Larghezza esterna rebbi (minimo distanziamento)	mm	590
		in	23,2
	Larghezza forca (rebbio singolo)	mm	180,0
		in	7,1
	Spessore forca	mm	90,0
		in	3,5
	Portata forche	kg	22.200
		lb	48.929
	Peso operativo	kg	29.533
		lb	65.091

\*Valori negativi indicano al di sotto del piano di scavo

### 980 HL Forca per edilizia, FUSION

Carro da 108"  
520-7968

Rebbi da 48"  
520-7985

\*Fabbricazione 14A  
\*Leverismo con barra a Z in parallelo  
\*Configurazione con braccio lungo

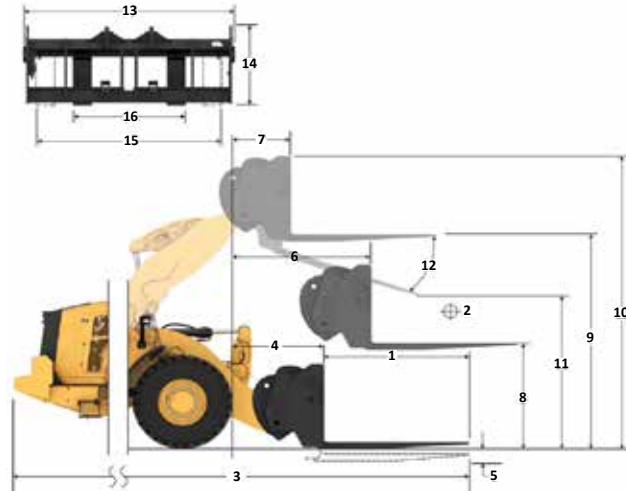

### Capacità (kg) (Carico calcolato al punto CG)

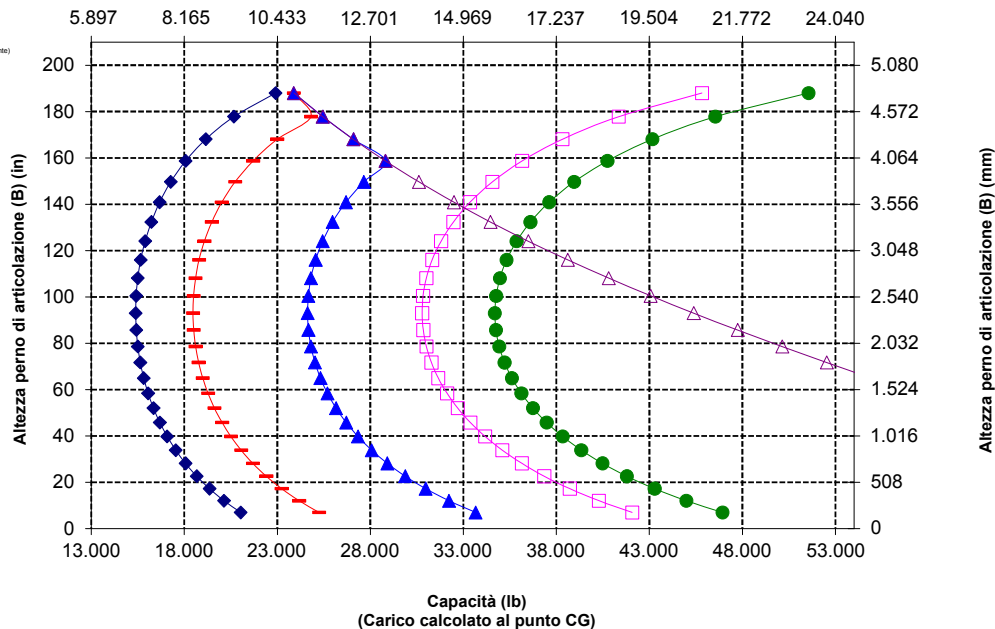

**NOTA:** i carichi statici di ribaltamento e i pesi operativi fanno riferimento a una pala configurata con pneumatici Bridgestone® VSNT L4, climatizzatore, controllo dell'assetto, protezione trasmissione, serbatoi dei liquidi e del combustibile pieni, liquido di raffreddamento, lubrificanti e operatore.

Le caratteristiche tecniche e i valori nominali sono conformi ai seguenti standard: SAE® J1197, ISO 14397-1, CEN\*\* EN 474-3.

Il carico operativo nominale di una pala dotata di forca per pallet è determinato da: SAE J1197: 50% del carico massimo di ribaltamento alla massima sterzata o limite idraulico. CEN EN 474-3: 60% del carico massimo di ribaltamento alla massima sterzata su terreno irregolare o limite idraulico. CEN EN 474-3: 80% del carico massimo di ribaltamento alla massima sterzata su terreno solido e pianeggiante o limite idraulico.

\*SAE - Society of Automotive Engineers  
\*\*CEN - European Committee for Standardization



**AVVERTENZA:** non superare la capacità di carico dei rebbi. La capacità del singolo rebbio è stampigliata su ciascun lato.

# Caratteristiche tecniche della pala gommata 980 XE

## Caratteristiche tecniche della forca

### Caratteristiche tecniche della forca

1	Lunghezza della forca	mm	1.524
		in	60,0
2	Centro del carico	mm	762
		in	30,0
	Carico statico di ribaltamento - Telaio in linea (forca parallela al terreno)	kg	15.033
		lb	33.133
	Carico statico di ribaltamento - Telaio articolato (forca parallela al terreno)	kg	13.332
		lb	29.384
	Carico nominale (SAE J1197 - 50% del carico massimo di ribaltamento alla massima sterzata)	kg	6.666
		lb	14.692
	Carico nominale (CEN EN 474-3 terreno irregolare - 60% del carico massimo di ribaltamento alla massima sterzata)	kg	7.999
		lb	17.630
	Carico nominale (CEN EN 474-3 terreno solido e pianeggiante - 80% del carico massimo di ribaltamento alla massima sterzata)	kg	9.455
		lb	20.840
3	Lunghezza massima totale	mm	10.288
		in	405,0
4	Sbraccio con forche a terra	mm	1.351
		in	53,2
5	*Distanza da terra della parte inferiore del rebbio alla minima altezza e con forca parallela al terreno	mm	-62
		in	-2,4
6	Sbraccio con bracci orizzontali e forca parallela al terreno	mm	1.970
		in	77,5
7	Sbraccio con forca alla massima altezza	mm	885
		in	34,9
8	Distanza da terra della forca con bracci orizzontali e forca parallela al terreno	mm	2.135
		in	84,1
9	Distanza da terra della forca alla massima altezza e con forca parallela al terreno	mm	4.625
		in	182,1
10	Altezza totale forca al massimo sollevamento (altezza piastra portaforche dal terreno)	mm	5.665
		in	223,0
11	Gioco alla massima altezza di sollevamento e scarico	mm	3.012
		in	118,6
12	Angolo di scarico max dalla posizione orizzontale	gradi	53
13	Larghezza totale del portaforche	mm	2.833
		in	111,5
14	Altezza totale del portaforche	mm	1.130
		in	44,5
15	Larghezza esterna rebbi (massimo distanziamento)	mm	2.483
		in	97,8
16	Larghezza esterna rebbi (minimo distanziamento)	mm	590
		in	23,2
	Larghezza forca (rebbio singolo)	mm	180,0
		in	7,1
	Spessore forca	mm	90,0
		in	3,5
	Portata forche	kg	17.800
		lb	39.231
	Peso operativo	kg	29.595
		lb	65.227

\*Valori negativi indicano al di sotto del piano di scavo

## 980 HL Carro da 108" Rebbi da 60"

### Forca per edilizia, FUSION 520-7968 520-7980

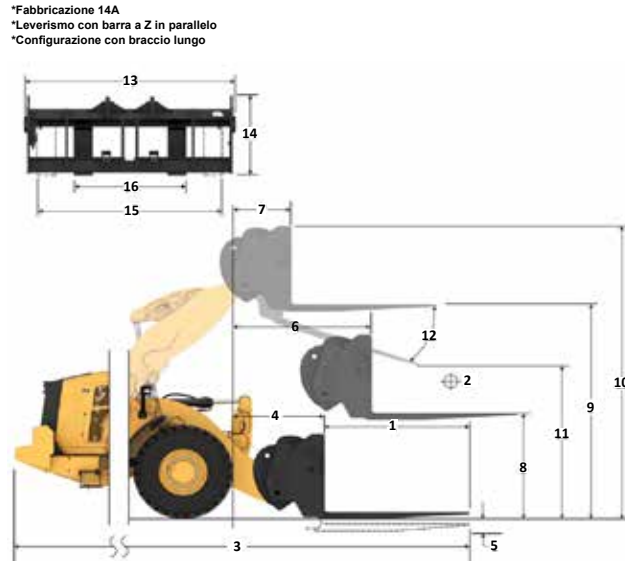

\*Fabbricazione 14A  
\*Leverismo con barra a Z in parallelo  
\*Configurazione con braccio lungo

### Capacità (kg) (Carico calcolato al punto CG)

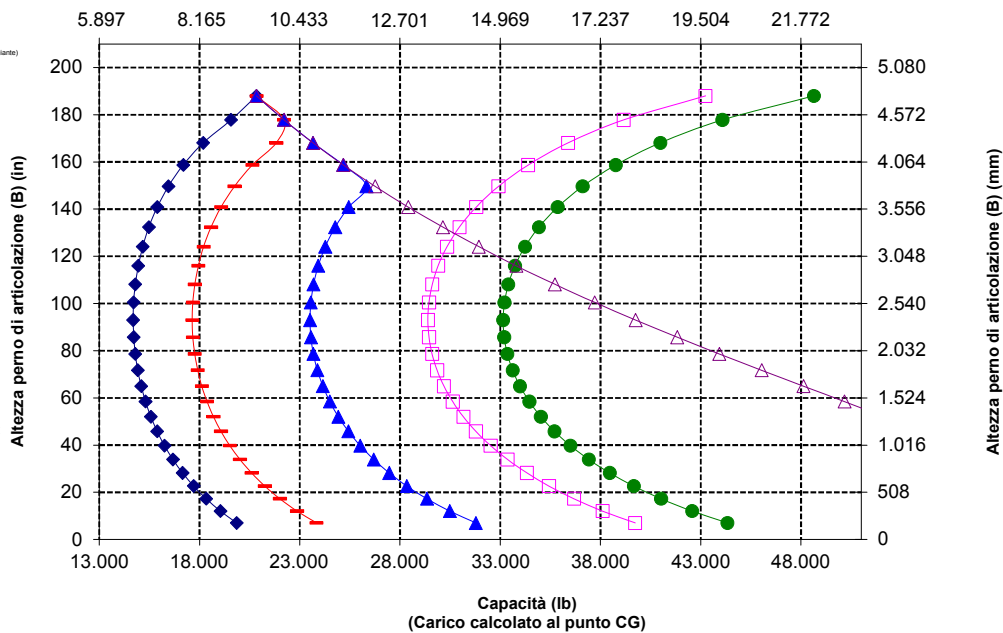

**NOTA:** I carichi statici di ribaltamento e i pesi operativi fanno riferimento a una pala configurata con pneumatici Bridgestone \* VSNT L4, climatizzatore, controllo dell'assetto, protezione trasmissione, serbatoi dei liquidi e del combustibile pieni, liquido di raffreddamento, lubrificanti e operatore.

Le caratteristiche tecniche e i valori nominali sono conformi ai seguenti standard: SAE\* J1197, ISO 14397-1, CEN\*\* EN 474-3.

Il carico operativo nominale di una pala dotata di forca per pallet è determinato da: SAE J1197: 50% del carico massimo di ribaltamento alla massima sterzata o limite idraulico. CEN EN 474-3: 60% del carico massimo di ribaltamento alla massima sterzata su terreno irregolare o limite idraulico. CEN EN 474-3: 80% del carico massimo di ribaltamento alla massima sterzata su terreno solido e pianeggiante o limite idraulico.

\*SAE - Society of Automotive Engineers  
\*\*CEN - European Committee for Standardization



**AVVERTENZA:** non superare la capacità di carico dei rebbi. La capacità del singolo rebbio è stampigliata su ciascun lato.



# Caratteristiche tecniche della pala gommata 980 XE

## Caratteristiche tecniche della forca

### Caratteristiche tecniche della forca

1	Lunghezza della forca	mm	1.829
		in	72,0
2	Centro del carico	mm	915
		in	36,0
	Carico statico di ribaltamento - Telaio in linea (forca parallela al terreno)	kg	14.378
		lb	31.689
	Carico statico di ribaltamento - Telaio articolato (forca parallela al terreno)	kg	12.744
		lb	28.088
	Carico nominale (SAE J1197 - 50% del carico massimo di ribaltamento alla massima sterzata)	kg	6.372
		lb	14.044
	Carico nominale (CEN EN 474-3 terreno irregolare - 60% del carico massimo di ribaltamento alla massima sterzata)	kg	7.646
		lb	16.853
	Carico nominale (CEN EN 474-3 terreno solido e pianeggiante - 80% del carico massimo di ribaltamento alla massima sterzata)	kg	8.359
		lb	18.422
3	Lunghezza massima totale	mm	10.593
		in	417,1
4	Sbraccio con forche a terra	mm	1.351
		in	53,2
5	*Distanza da terra della parte inferiore del rebbio alla minima altezza e con forca parallela al terreno	mm	-62
		in	-2,4
6	Sbraccio con bracci orizzontali e forca parallela al terreno	mm	1.970
		in	77,5
7	Sbraccio con forca alla massima altezza	mm	886
		in	34,9
8	Distanza da terra della forca con bracci orizzontali e forca parallela al terreno	mm	2.135
		in	84,1
9	Distanza da terra della forca alla massima altezza e con forca parallela al terreno	mm	4.625
		in	182,1
10	Altezza totale forca al massimo sollevamento (altezza piastra portaforche dal terreno)	mm	5.665
		in	223,0
11	Gioco alla massima altezza di sollevamento e scarico	mm	2.768
		in	109,0
12	Angolo di scarico max dalla posizione orizzontale	gradi	53
13	Larghezza totale del portaforche	mm	2.833
		in	111,5
14	Altezza totale del portaforche	mm	1.130
		in	44,5
15	Larghezza esterna rebbi (massimo distanziamento)	mm	2.483
		in	97,8
16	Larghezza esterna rebbi (minimo distanziamento)	mm	590
		in	23,2
	Larghezza forca (rebbio singolo)	mm	180,0
		in	7,1
	Spessore forca	mm	90,0
		in	3,5
	Portata forche	kg	14.800
		lb	32.619
	Peso operativo	kg	29.657
		lb	65.364

\*Valori negativi indicano al di sotto del piano di scavo

- ◆ Carico utile (SAE J1197)
- ◆ Carico utile (CEN EN 474-3 - terreno irregolare)
- ◆ Carico utile (CEN EN 474-3 - terreno solido e pianeggiante)
- ◆ Carico statico di ribaltamento - telaio articolato
- ◆ Carico statico di ribaltamento - telaio in linea
- ◆ Capacità di inclinazione idraulica
- ◆ Capacità di sollevamento idraulico

**NOTA:** i carichi statici di ribaltamento e i pesi operativi fanno riferimento a una pala configurata con pneumatici Bridgestone \* VSNT L4, climatizzatore, controllo dell'assetto, protezione trasmissione, serbatoi dei liquidi e del combustibile pieni, liquido di raffreddamento, lubrificanti e operatore.

Le caratteristiche tecniche e i valori nominali sono conformi ai seguenti standard: SAE\* J1197, ISO 14397-1, CEN\*\* EN 474-3.

Il carico operativo nominale di una pala dotata di forca per pallet è determinato da: SAE J1197: 50% del carico massimo di ribaltamento alla massima sterzata o limite idraulico. CEN EN 474-3: 60% del carico massimo di ribaltamento alla massima sterzata su terreno irregolare o limite idraulico. CEN EN 474-3: 80% del carico massimo di ribaltamento alla massima sterzata su terreno solido e pianeggiante o limite idraulico.

\*SAE - Society of Automotive Engineers  
\*\*CEN - European Committee for Standardization

## 980 HL Carro da 108" Rebbi da 72"

### Forca per edilizia, FUSION 520-7968 520-7979

\*Fabbricazione 14A  
\*Leverismo con barra a Z in parallelo  
\*Configurazione con braccio lungo

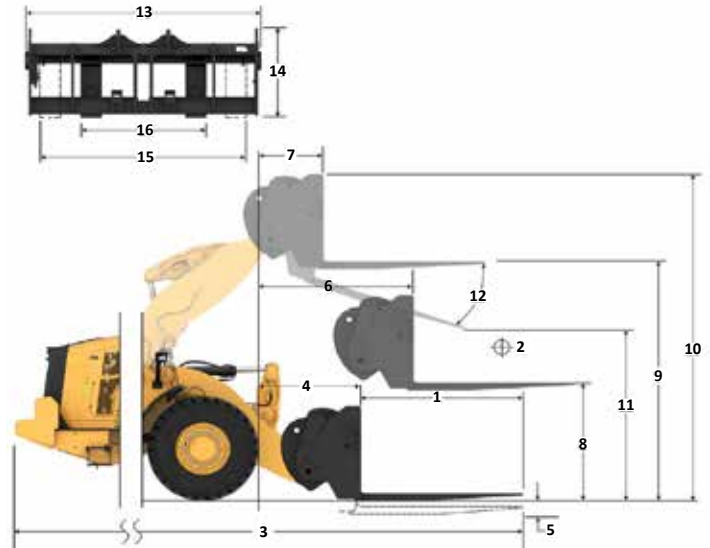

### Capacità (kg) (Carico calcolato al punto CG)

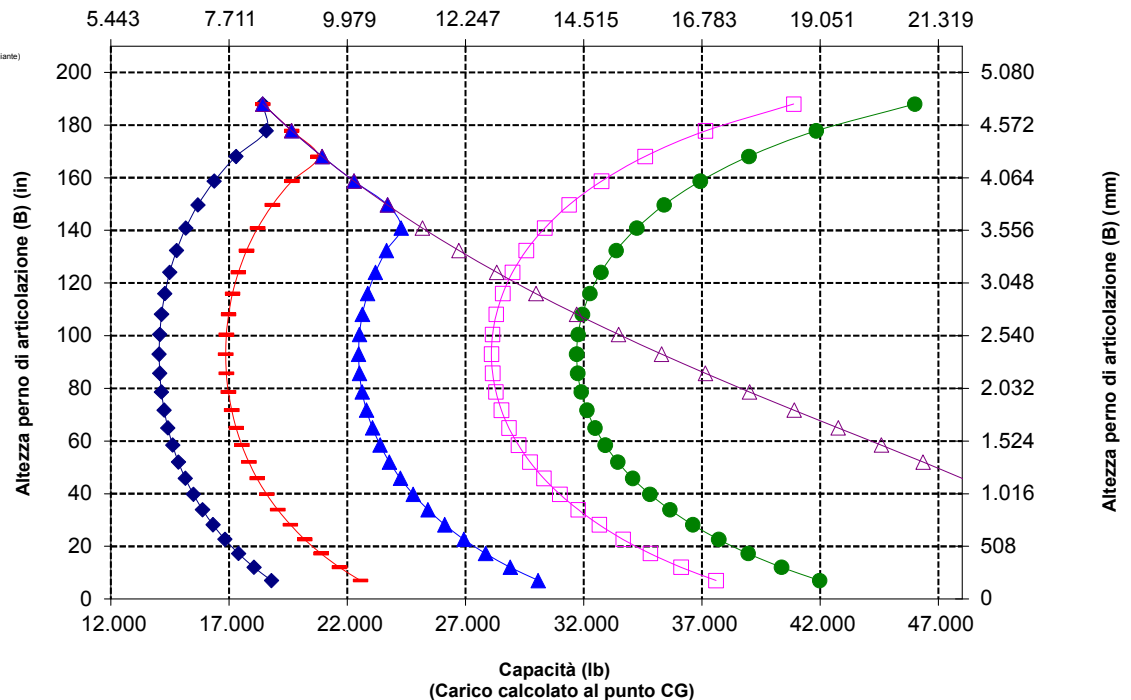

# Caratteristiche tecniche della pala gommata 980 XE

## Caratteristiche tecniche della forca

### Caratteristiche tecniche della forca

1	Lunghezza della forca	mm	2.134
		in	84,0
2	Centro del carico	mm	1.067
		in	42,0
	Carico statico di ribaltamento - Telaio in linea (forca parallela al terreno)	kg	13.768
		lb	30.345
	Carico statico di ribaltamento - Telaio articolato (forca parallela al terreno)	kg	12.196
		lb	26.880
	Carico nominale (SAE J1197 - 50% del carico massimo di ribaltamento alla massima sterzata)	kg	6.098
		lb	13.440
	Carico nominale (CEN EN 474-3 terreno irregolare - 60% del carico massimo di ribaltamento alla massima sterzata)	kg	7.318
		lb	16.128
	Carico nominale (CEN EN 474-3 terreno solido e pianeggiante - 80% del carico massimo di ribaltamento alla massima sterzata)	kg	7.467
		lb	16.457
3	Lunghezza massima totale	mm	10.898
		in	429,1
4	Sbraccio con forche a terra	mm	1.351
		in	53,2
5	*Distanza da terra della parte inferiore del rebbio alla minima altezza e con forca parallela al terreno	mm	-62
		in	-2,4
6	Sbraccio con bracci orizzontali e forca parallela al terreno	mm	1.970
		in	77,5
7	Sbraccio con forca alla massima altezza	mm	886
		in	34,9
8	Distanza da terra della forca con bracci orizzontali e forca parallela al terreno	mm	2.135
		in	84,1
9	Distanza da terra della forca alla massima altezza e con forca parallela al terreno	mm	4.625
		in	182,1
10	Altezza totale forca al massimo sollevamento (altezza piastra portaforche dal terreno)	mm	5.665
		in	223,0
11	Gioco alla massima altezza di sollevamento e scarico	mm	2.524
		in	99,4
12	Angolo di scarico max dalla posizione orizzontale	gradi	53
13	Larghezza totale del portaforche	mm	2.833
		in	111,5
14	Altezza totale del portaforche	mm	1.130
		in	44,5
15	Larghezza esterna rebbi (massimo distanziamento)	mm	2.483
		in	97,8
16	Larghezza esterna rebbi (minimo distanziamento)	mm	590
		in	23,2
	Larghezza forca (rebbio singolo)	mm	180,0
		in	7,1
	Spessore forca	mm	90,0
		in	3,5
	Portata forche	kg	12.700
		lb	27.991
	Peso operativo	kg	29.719
		lb	65.501

\*Valori negativi indicano al di sotto del piano di scavo

## 980 HL

Carro da 108" Rebbi da 84"

Forca per edilizia, FUSION

520-7968

520-7986

\*Fabbricazione 14A  
\*Leverismo con barra a Z in parallelo  
\*Configurazione con braccio lungo

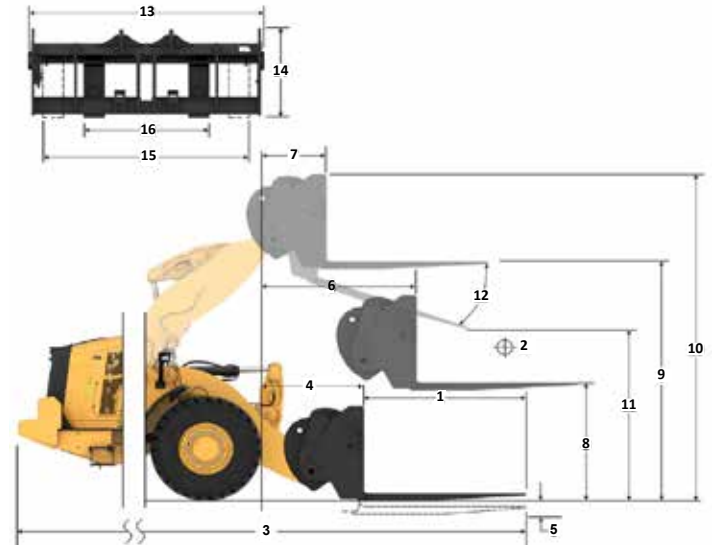

Capacità (kg)  
(Carico calcolato al punto CG)

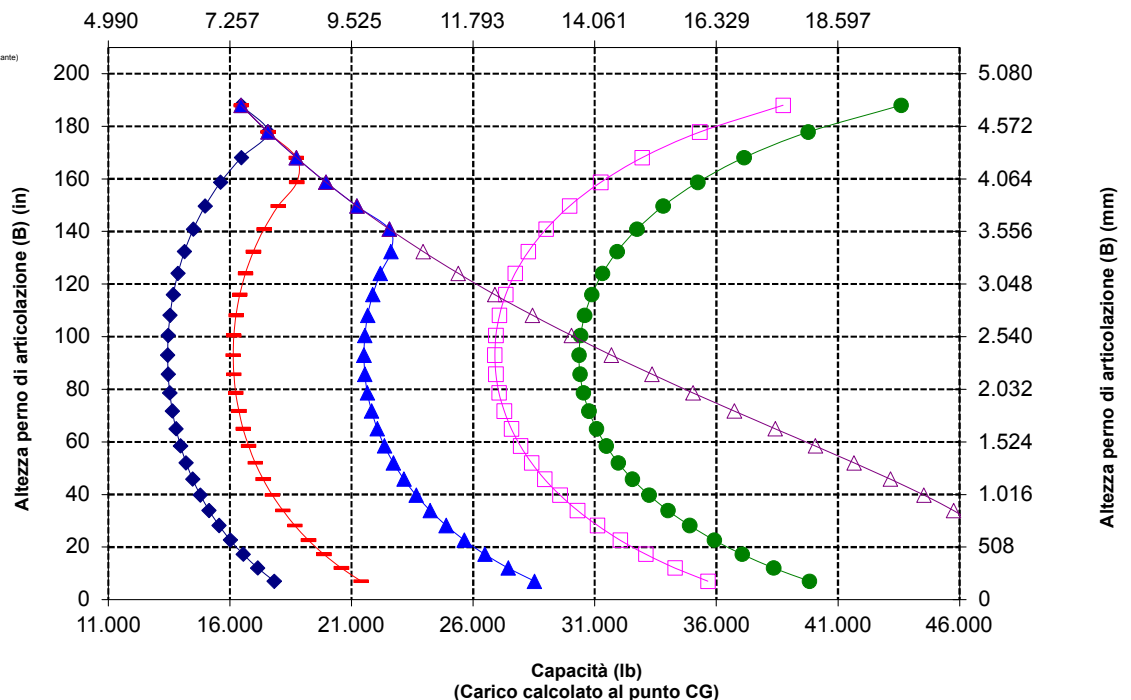

NOTA: i carichi statici di ribaltamento e i pesi operativi fanno riferimento a una pala configurata con pneumatici Bridgestone \* VSNT L4, climatizzatore, controllo dell'assetto, protezione trasmissione, serbatoi dei liquidi e del combustibile pieni, liquido di raffreddamento, lubrificanti e operatore.

Le caratteristiche tecniche e i valori nominali sono conformi ai seguenti standard: SAE\* J1197, ISO 14397-1, CEN\*\* EN 474-3.

Il carico operativo nominale di una pala dotata di forca per pallet è determinato da: SAE J1197: 50% del carico massimo di ribaltamento alla massima sterzata o limite idraulico. CEN EN 474-3: 60% del carico massimo di ribaltamento alla massima sterzata su terreno irregolare o limite idraulico. CEN EN 474-3: 80% del carico massimo di ribaltamento alla massima sterzata su terreno solido e pianeggiante o limite idraulico.

\*SAE - Society of Automotive Engineers  
\*\*CEN - European Committee for Standardization

# Caratteristiche tecniche della pala gommata 980 XE

## Caratteristiche tecniche della forca

### Caratteristiche tecniche della forca

1	Lunghezza della forca	mm	2.438
		in	96,0
2	Centro del carico	mm	1.219
		in	48,0
	Carico statico di ribaltamento - Telaio in linea (forca parallela al terreno)	kg	13.199
		lb	29.091
	Carico statico di ribaltamento - Telaio articolato (forca parallela al terreno)	kg	11.685
		lb	25.753
	Carico nominale (SAE J1197 - 50% del carico massimo di ribaltamento alla massima sterzata)	kg	5.842
		lb	12.876
	Carico nominale (CEN EN 474-3 terreno irregolare - 60% del carico massimo di ribaltamento alla massima sterzata)	kg	6.727
		lb	14.826
	Carico nominale (CEN EN 474-3 terreno solido e pianeggiante - 80% del carico massimo di ribaltamento alla massima sterzata)	kg	6.727
		lb	14.826
3	Lunghezza massima totale	mm	11.202
		in	441,0
4	Sbraccio con forche a terra	mm	1.351
		in	53,2
5	*Distanza da terra della parte inferiore del rebbio alla minima altezza e con forca parallela al terreno	mm	-62
		in	-2,4
6	Sbraccio con bracci orizzontali e forca parallela al terreno	mm	1.970
		in	77,5
7	Sbraccio con forca alla massima altezza	mm	886
		in	34,9
8	Distanza da terra della forca con bracci orizzontali e forca parallela al terreno	mm	2.135
		in	84,1
9	Distanza da terra della forca alla massima altezza e con forca parallela al terreno	mm	4.625
		in	182,1
10	Altezza totale forca al massimo sollevamento (altezza piastra portaforche dal terreno)	mm	5.665
		in	223,0
11	Gioco alla massima altezza di sollevamento e scarico	mm	2.280
		in	89,8
12	Angolo di scarico max dalla posizione orizzontale	gradi	53
13	Larghezza totale del portaforche	mm	2.833
		in	111,5
14	Altezza totale del portaforche	mm	1.130
		in	44,5
15	Larghezza esterna rebbi (massimo distanziamento)	mm	2.483
		in	97,8
16	Larghezza esterna rebbi (minimo distanziamento)	mm	590
		in	23,2
	Larghezza forca (rebbio singolo)	mm	180,0
		in	7,1
	Spessore forca	mm	90,0
		in	3,5
	Portata forche	kg	11.300
		lb	24.905
	Peso operativo	kg	29.782
		lb	65.640

\*Valori negativi indicano al di sotto del piano di scavo

## 980 HL Forca per edilizia, FUSION Carro da 108" Rebbi da 96"

520-7968 520-7981

\*Fabbricazione 14A  
\*Leverismo con barra a Z in parallelo  
\*Configurazione con braccio lungo

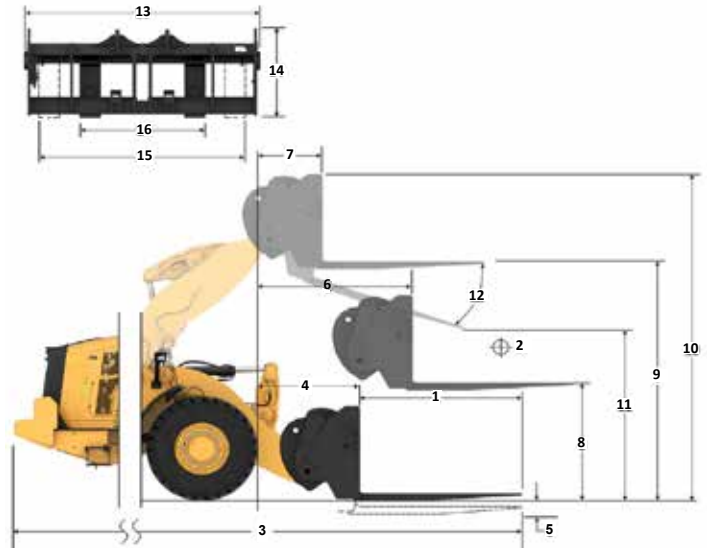

### Capacità (kg) (Carico calcolato al punto CG)

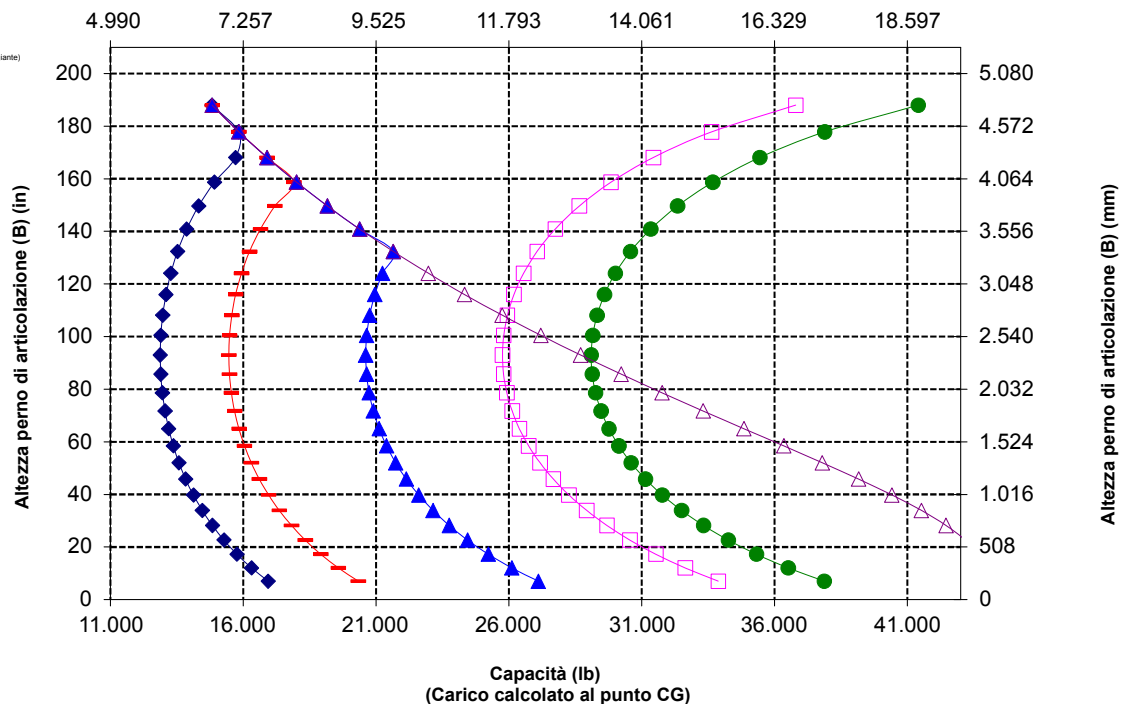

NOTA: i carichi statici di ribaltamento e i pesi operativi fanno riferimento a una pala configurata con pneumatici Bridgestone \* VSNT L4, climatizzatore, controllo dell'assetto, protezione trasmissione, serbatoi dei liquidi e del combustibile pieni, liquido di raffreddamento, lubrificanti e operatore.

Le caratteristiche tecniche e i valori nominali sono conformi ai seguenti standard: SAE\* J1197, ISO 14397-1, CEN\*\* EN 474-3.

Il carico operativo nominale di una pala dotata di forca per pallet è determinato da: SAE J1197: 50% del carico massimo di ribaltamento alla massima sterzata o limite idraulico. CEN EN 474-3: 60% del carico massimo di ribaltamento alla massima sterzata su terreno irregolare o limite idraulico.

CEN EN 474-3:80% del carico massimo di ribaltamento alla massima sterzata su terreno solido e pianeggiante o limite idraulico.

\*SAE - Society of Automotive Engineers  
\*\*CEN - European Committee for Standardization

# Caratteristiche tecniche della pala gommata 980 XE

## Caratteristiche tecniche della forza

### Caratteristiche tecniche della forza

1	Lunghezza della forca	mm	1.829
		in	72,0
2	Centro del carico	mm	914
		in	36,0
	Carico statico di ribaltamento - Telaio in linea (forca parallela al terreno)	kg	14.048
		lb	30.961
	Carico statico di ribaltamento - Telaio articolato (forca parallela al terreno)	kg	12.414
		lb	27.362
	Carico nominale (SAE J1197 - 50% del carico massimo di ribaltamento alla massima sterzata)	kg	6.207
		lb	13.681
	Carico nominale (CEN EN 474-3 terreno irregolare - 60% del carico massimo di ribaltamento alla massima sterzata)	kg	7.449
		lb	16.417
	Carico nominale (CEN EN 474-3 terreno solido e pianeggiante - 80% del carico massimo di ribaltamento alla massima sterzata)	kg	8.586
		lb	18.924
3	Lunghezza massima totale	mm	10.612
		in	417,8
4	Sbraccio con forche a terra	mm	1.371
		in	54,0
5	*Distanza da terra della parte inferiore del rebbio alla minima altezza e con forca parallela al terreno	mm	-96
		in	-3,8
6	Sbraccio con bracci orizzontali e forca parallela al terreno	mm	1.969
		in	77,5
7	Sbraccio con forca alla massima altezza	mm	885
		in	34,8
8	Distanza da terra della forca con bracci orizzontali e forca parallela al terreno	mm	2.097
		in	82,5
9	Distanza da terra della forca alla massima altezza e con forca parallela al terreno	mm	4.586
		in	180,5
10	Altezza totale forca al massimo sollevamento (altezza piastra portaforche dal terreno)	mm	5.630
		in	221,6
11	Gioco alla massima altezza di sollevamento e scarico	mm	2.674
		in	105,3
12	Angolo di scarico max dalla posizione orizzontale	gradi	57
13	Larghezza totale del portaforche	mm	2.821
		in	111,1
14	Altezza totale del portaforche	mm	1.129
		in	44,4
15	Larghezza esterna rebbi (massimo distanziamento)	mm	2.627
		in	103,4
16	Larghezza esterna rebbi (minimo distanziamento)	mm	747
		in	29,4
	Larghezza forca (rebbio singolo)	mm	250,0
		in	9,8
	Spessore forca	mm	85,0
		in	3,3
	Portata forche	kg	18.700
		lb	41.215
	Peso operativo	kg	30.095
		lb	66.329

\*Valori negativi indicano al di sotto del piano di scavo

**980 HL** Carro da 108" Rebbi da 72"  
**Forca per edilizia, HD, FUSION** 523-4199 523-4200

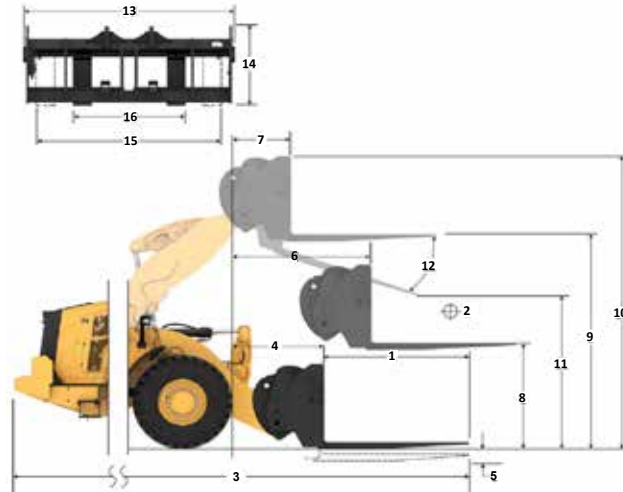

Capacità (kg)  
(Carico calcolato al punto CG)

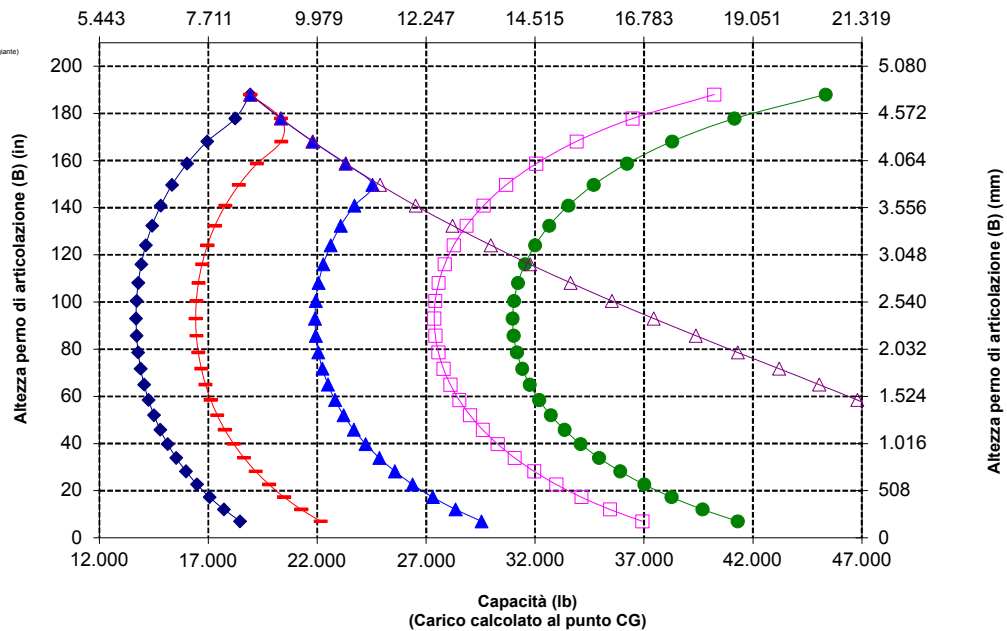

**NOTA:** i carichi statici di ribaltamento e i pesi operativi fanno riferimento a una pala configurata con pneumatici Bridgestone \* V-SNT L4, climatizzatore, controllo dell'assetto, protezione trasmissione, serbatoi dei liquidi e del combustibile pieni, liquido di raffreddamento, lubrificanti e operatore.

Le caratteristiche tecniche e i valori nominali sono conformi ai seguenti standard: SAE\* J1197, ISO 14397-1, CEN\*\* EN 474-3.

Il carico operativo nominale di una pala dotata di forca per pallet è determinato da: SAE J1197: 50% del carico massimo di ribaltamento alla massima sterzata o limite idraulico. CEN EN 474-3: 60% del carico massimo di ribaltamento alla massima sterzata su terreno irregolare o limite idraulico. CEN EN 474-3: 80% del carico massimo di ribaltamento alla massima sterzata su terreno solido e pianeggiante o limite idraulico.

\*SAE - Society of Automotive Engineers  
 \*\*CEN - European Committee for Standardization



**AVVERTENZA:** non superare la capacità di carico dei rebbi. La capacità del singolo rebbio è stampigliata su ciascun lato.

# Caratteristiche tecniche della pala gommata 980 XE

## Caratteristiche tecniche della forca

### Caratteristiche tecniche della forca

1	Lunghezza della forca	mm	2.134
		in	84,0
2	Centro del carico	mm	1.067
		in	42,0
	Carico statico di ribaltamento - Telaio in linea (forca parallela al terreno)	kg	13.409
		lb	29.553
	Carico statico di ribaltamento - Telaio articolato (forca parallela al terreno)	kg	11.838
		lb	26.090
	Carico nominale (SAE J1197 - 50% del carico massimo di ribaltamento alla massima sterzata)	kg	5.919
		lb	13.045
	Carico nominale (CEN EN 474-3 terreno irregolare - 60% del carico massimo di ribaltamento alla massima sterzata)	kg	7.103
		lb	15.654
	Carico nominale (CEN EN 474-3 terreno solido e pianeggiante - 80% del carico massimo di ribaltamento alla massima sterzata)	kg	7.633
		lb	16.824
3	Lunghezza massima totale	mm	10.921
		in	429,9
4	Sbraccio con forche a terra	mm	1.374
		in	54,1
5	*Distanza da terra della parte inferiore del rebbio alla minima altezza e con forca parallela al terreno	mm	-96
		in	-3,8
6	Sbraccio con bracci orizzontali e forca parallela al terreno	mm	1.969
		in	77,5
7	Sbraccio con forca alla massima altezza	mm	895
		in	34,8
8	Distanza da terra della forca con bracci orizzontali e forca parallela al terreno	mm	2.102
		in	82,7
9	Distanza da terra della forca alla massima altezza e con forca parallela al terreno	mm	4.591
		in	180,7
10	Altezza totale forca al massimo sollevamento (altezza piastra portaforche dal terreno)	mm	5.630
		in	221,6
11	Gioco alla massima altezza di sollevamento e scarico	mm	2.418
		in	95,2
12	Angolo di scarico max dalla posizione orizzontale	gradi	57
13	Larghezza totale del portaforche	mm	2.821
		in	111,1
14	Altezza totale del portaforche	mm	1.129
		in	44,4
15	Larghezza esterna rebbi (massimo distanziamento)	mm	2.627
		in	103,4
16	Larghezza esterna rebbi (minimo distanziamento)	mm	747
		in	29,4
	Larghezza forca (rebbio singolo)	mm	250,0
		in	9,8
	Spessore forca	mm	90,0
		in	3,5
	Portata forche	kg	17.729
		lb	39.075
	Peso operativo	kg	30.197
		lb	66.554

\*Valori negativi indicano al di sotto del piano di scavo

**980 HL**  
**Carro da 108" Rebbi da 84"**  
**Forca per edilizia, HD, FUSION**  
**523-4199 523-4201**

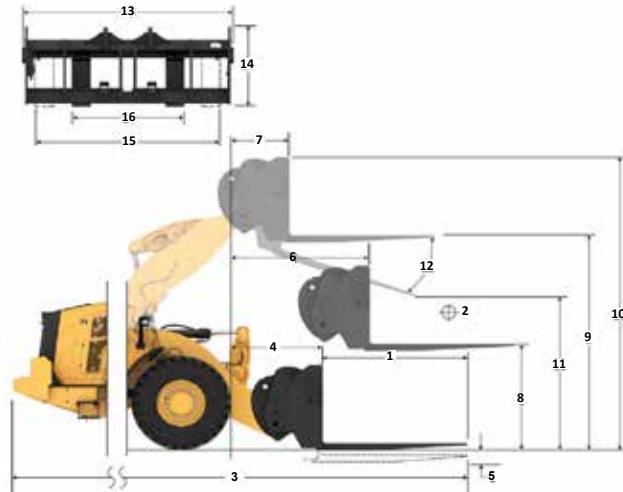

- Carico utile (SAE J1197)
- Carico utile (CEN EN 474-3 - terreno irregolare)
- Carico utile (CEN EN 474-3 - terreno solido e pianeggiante)
- Carico statico di ribaltamento - telaio articolato
- Carico statico di ribaltamento - telaio in linea
- Capacità di inclinazione idraulica
- Capacità di sollevamento idraulico

**NOTA:** i carichi statici di ribaltamento e i pesi operativi fanno riferimento a una pala configurata con pneumatici Bridgestone \* VSNT L4, climatizzatore, controllo dell'assetto, protezione trasmissione, serbatoi dei liquidi e del combustibile pieni, liquido di raffreddamento, lubrificanti e operatore.

Le caratteristiche tecniche e i valori nominali sono conformi ai seguenti standard: SAE\* J1197, ISO 14397-1, CEN\*\* EN 474-3.

Il carico operativo nominale di una pala dotata di forca per pallet è determinato da: SAE J1197: 50% del carico massimo di ribaltamento alla massima sterzata o limite idraulico. CEN EN 474-3: 60% del carico massimo di ribaltamento alla massima sterzata su terreno irregolare o limite idraulico. CEN EN 474-3: 80% del carico massimo di ribaltamento alla massima sterzata su terreno solido e pianeggiante o limite idraulico.

\*SAE - Society of Automotive Engineers  
 \*\*CEN - European Committee for Standardization

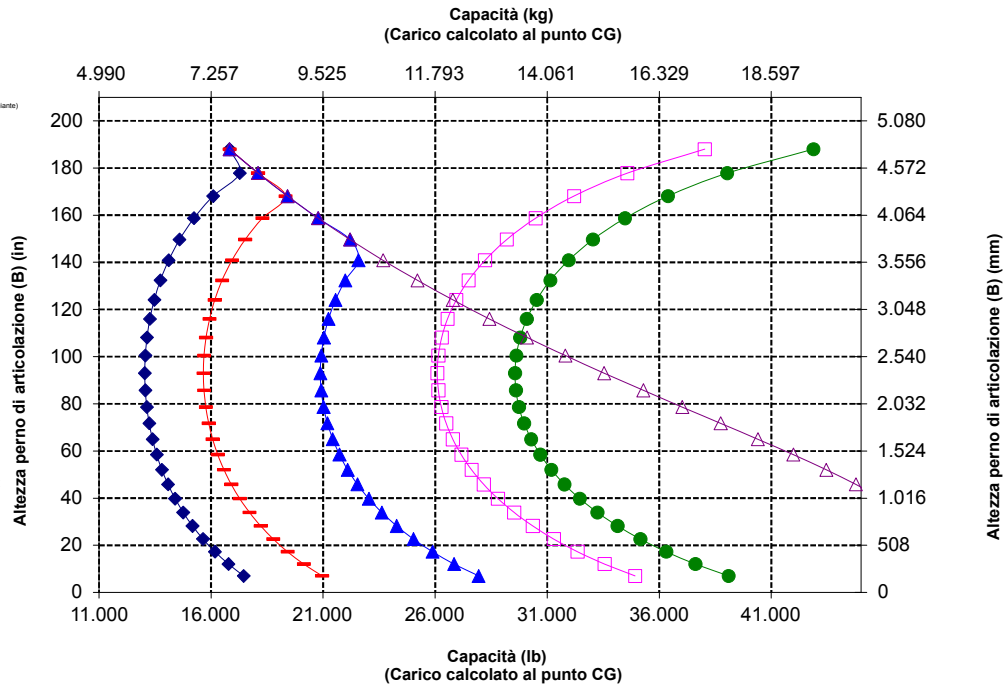

**AVVERTENZA:** non superare la capacità di carico dei rebbi. La capacità del singolo rebbio è stampigliata su ciascun lato.

# Caratteristiche tecniche della pala gommata 980 XE

## Caratteristiche tecniche della forca

### Caratteristiche tecniche della forca

1	Lunghezza della forca	mm	2.438
		in	96,0
2	Centro del carico	mm	1.219
		in	48,0
	Carico statico di ribaltamento - Telaio in linea (forca parallela al terreno)	kg	12.757
		lb	28.117
	Carico statico di ribaltamento - Telaio articolato (forca parallela al terreno)	kg	11.245
		lb	24.763
	Carico nominale (SAE J1197 - 50% del carico massimo di ribaltamento alla massima sterzata)	kg	5.622
		lb	12.392
	Carico nominale (CEN EN 474-3 terreno irregolare - 60% del carico massimo di ribaltamento alla massima sterzata)	kg	6.747
		lb	14.870
	Carico nominale (CEN EN 474-3 terreno solido e pianeggiante - 80% del carico massimo di ribaltamento alla massima sterzata)	kg	6.791
		lb	14.967
3	Lunghezza massima totale	mm	11.229
		in	442,1
4	Sbraccio con forche a terra	mm	1.378
		in	54,2
5	*Distanza da terra della parte inferiore del rebbio alla minima altezza e con forca parallela al terreno	mm	-94
		in	-3,7
6	Sbraccio con bracci orizzontali e forca parallela al terreno	mm	1.974
		in	77,7
7	Sbraccio con forca alla massima altezza	mm	890
		in	35,0
8	Distanza da terra della forca con bracci orizzontali e forca parallela al terreno	mm	2.103
		in	82,8
9	Distanza da terra della forca alla massima altezza e con forca parallela al terreno	mm	4.593
		in	180,8
10	Altezza totale forca al massimo sollevamento (altezza piastra portaforche dal terreno)	mm	5.630
		in	221,6
11	Gioco alla massima altezza di sollevamento e scarico	mm	2.159
		in	85,0
12	Angolo di scarico max dalla posizione orizzontale	gradi	57
13	Larghezza totale del portaforche	mm	2.821
		in	111,1
14	Altezza totale del portaforche	mm	1.127
		in	44,4
15	Larghezza esterna rebbi (massimo distanziamento)	mm	2.629
		in	103,5
16	Larghezza esterna rebbi (minimo distanziamento)	mm	747
		in	29,4
	Larghezza forca (rebbio singolo)	mm	250,0
		in	9,8
	Spessore forca	mm	90,0
		in	3,5
	Portata forche	kg	15.750
		lb	34.713
	Peso operativo	kg	30.348
		lb	66.887

\*Valori negativi indicano al di sotto del piano di scavo

**980 HL** Carro da 108" Rebbi da 96"  
**Forca per edilizia, HD, FUSION** 523-4199 523-4202

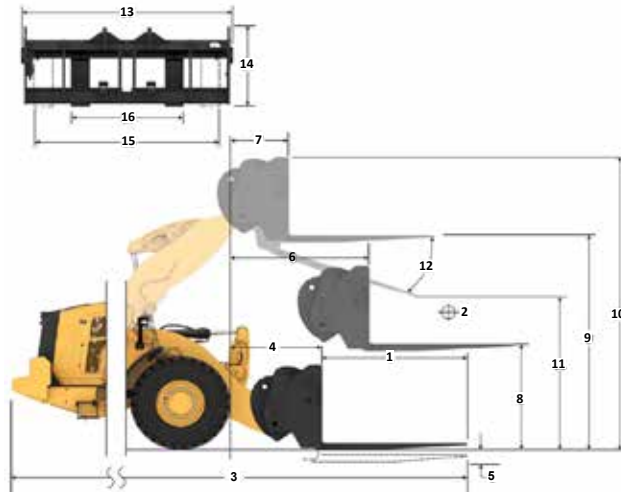

Capacità (kg)  
(Carico calcolato al punto CG)

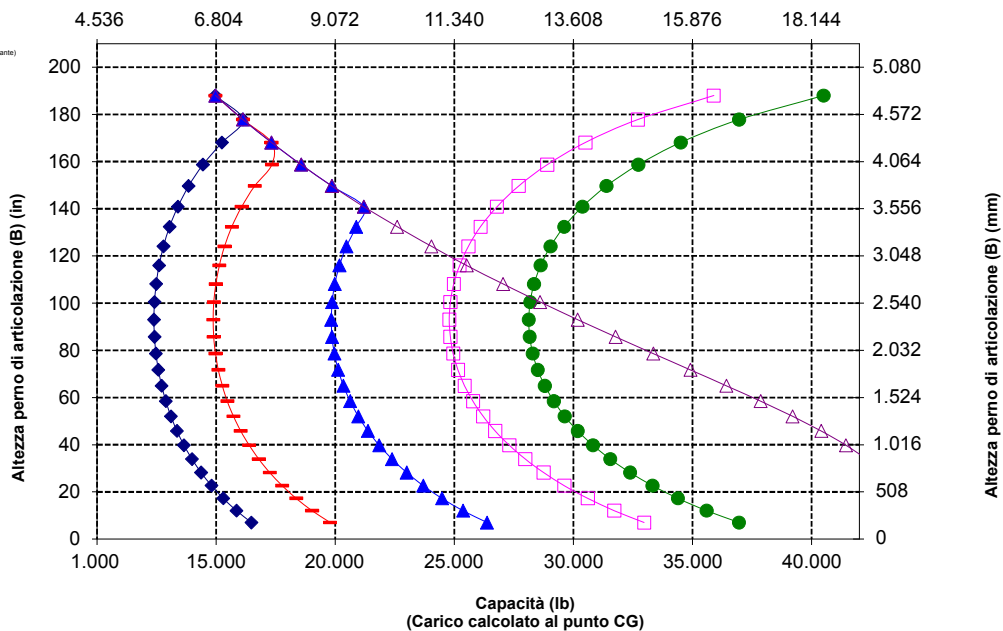

**NOTA:** I carichi statici di ribaltamento e i pesi operativi fanno riferimento a una pala configurata con pneumatici Bridgestone® VSNT L4, climatizzatore, controllo dell'assetto, protezione trasmissione, serbatoi dei liquidi e del combustibile pieni, liquido di raffreddamento, lubrificanti e operatore.

Le caratteristiche tecniche e i valori nominali sono conformi ai seguenti standard: SAE® J1197, ISO 14397-1, CEN\*\* EN 474-3.

Il carico operativo nominale di una pala dotata di forca per pallet è determinato da: SAE J1197: 50% del carico massimo di ribaltamento alla massima sterzata o limite idraulico. CEN EN 474-3: 60% del carico massimo di ribaltamento alla massima sterzata su terreno irregolare o limite idraulico. CEN EN 474-3: 80% del carico massimo di ribaltamento alla massima sterzata su terreno solido e pianeggiante o limite idraulico.

\*SAE - Society of Automotive Engineers  
 \*\*CEN - European Committee for Standardization



**AVVERTENZA:** non superare la capacità di carico dei rebbi. La capacità del singolo rebbio è stampigliata su ciascun lato.

# Caratteristiche tecniche della pala gommata 980 XE

## Caratteristiche tecniche della forza

### Caratteristiche tecniche della forza

1	Lunghezza della forca	mm	1.524
		in	60,0
2	Centro del carico	mm	762
		in	30,0
	Carico statico di ribaltamento - Telaio in linea (forca parallela al terreno)	kg	17.381
		lb	38.307
	Carico statico di ribaltamento - Telaio articolato (forca parallela al terreno)	kg	15.118
		lb	33.321
	Carico nominale (SAE J1197 - 50% del carico massimo di ribaltamento alla massima sterzata)	kg	7.559
		lb	16.660
	Carico nominale (CEN EN 474-3 terreno irregolare - 60% del carico massimo di ribaltamento alla massima sterzata)	kg	9.071
		lb	19.992
	Carico nominale (CEN EN 474-3 terreno solido e pianeggiante - 80% del carico massimo di ribaltamento alla massima sterzata)	kg	9.398
		lb	20.714
3	Lunghezza massima totale	mm	10.139
		in	399,2
4	Sbraccio con forche a terra	mm	1.199
		in	47,2
5	*Distanza da terra della parte inferiore del rebbio alla minima altezza e con forca parallela al terreno	mm	-151
		in	-5,9
6	Sbraccio con bracci orizzontali e forca parallela al terreno	mm	1.809
		in	71,2
7	Sbraccio con forca alla massima altezza	mm	883
		in	34,7
8	Distanza da terra della forca con bracci orizzontali e forca parallela al terreno	mm	2.024
		in	79,7
9	Distanza da terra della forca alla massima altezza e con forca parallela al terreno	mm	4.292
		in	169,0
10	Altezza totale forca al massimo sollevamento (altezza piastra portaforche dal terreno)	mm	5.067
		in	199,5
11	Gioco alla massima altezza di sollevamento e scarico	mm	2.893
		in	113,9
12	Angolo di scarico max dalla posizione orizzontale	gradi	45
13	Larghezza totale del portaforche	mm	2.217
		in	87,3
14	Altezza totale del portaforche	mm	840
		in	33,1
15	Larghezza esterna rebbi (massimo distanziamento)	mm	2.070
		in	81,5
16	Larghezza esterna rebbi (minimo distanziamento)	mm	470
		in	18,5
	Larghezza forca (rebbio singolo)	mm	150,0
		in	5,9
	Spessore forca	mm	65,0
		in	2,6
	Portata forche	kg	6.300
		lb	13.885
	Peso operativo	kg	29.675
		lb	65.403

\*Valori negativi indicano al di sotto del piano di scavo

## 980 AGG

2x cilindro DI INCLINAZIONE HE DA 130 mm

Carro da 87" Rebbi da 60"

Forca per pallet, FUSION

530-1861

548-3.265

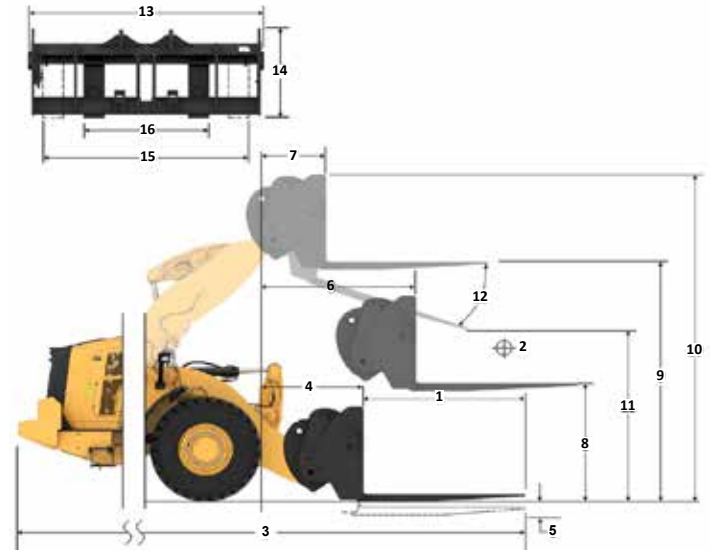

Capacità (kg)  
(Carico calcolato al punto CG)

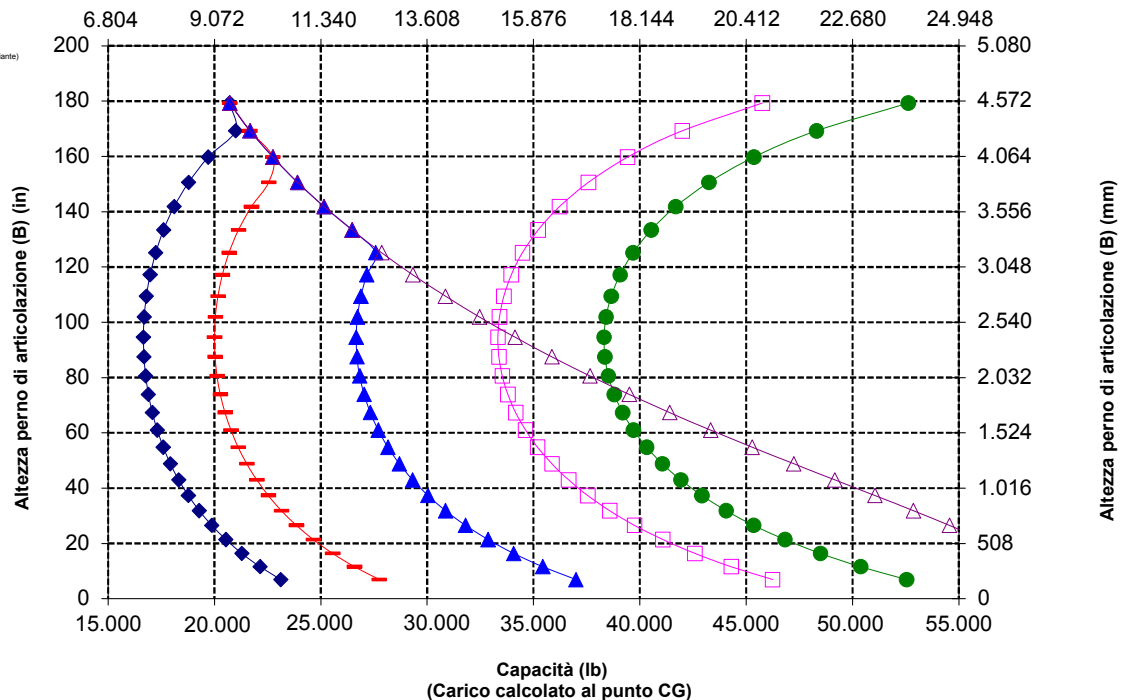

NOTA: i carichi statici di ribaltamento e i pesi operativi fanno riferimento a una pala configurata con pneumatici Bridgestone \* VSNT L4, climatizzatore, controllo dell'assetto, protezione trasmissione, serbatoi dei liquidi e del combustibile pieni, liquido di raffreddamento, lubrificanti e operatore.

Le caratteristiche tecniche e i valori nominali sono conformi ai seguenti standard: SAE\* J1197, ISO 14397-1, CEN\*\* EN 474-3.

Il carico operativo nominale di una pala dotata di forca per pallet è determinato da: SAE J1197: 50% del carico massimo di ribaltamento alla massima sterzata o limite idraulico. CEN EN 474-3: 60% del carico massimo di ribaltamento alla massima sterzata su terreno irregolare o limite idraulico. CEN EN 474-3: 80% del carico massimo di ribaltamento alla massima sterzata su terreno solido e pianeggiante o limite idraulico.

\*SAE - Society of Automotive Engineers  
\*\*CEN - European Committee for Standardization

# Caratteristiche tecniche della pala gommata 980 XE

## Caratteristiche tecniche della forca

### Caratteristiche tecniche della forca

1	Lunghezza della forca	mm	1.830
		in	72,0
2	Centro del carico	mm	915
		in	36,0
	Carico statico di ribaltamento - Telaio in linea (forca parallela al terreno)	kg	16.622
		lb	36.635
	Carico statico di ribaltamento - Telaio articolato (forca parallela al terreno)	kg	14.453
		lb	31.855
	Carico nominale (SAE J1197 - 50% del carico massimo di ribaltamento alla massima sterzata)	kg	7.227
		lb	15.928
	Carico nominale (CEN EN 474-3 terreno irregolare - 60% del carico massimo di ribaltamento alla massima sterzata)	kg	8.327
		lb	18.352
	Carico nominale (CEN EN 474-3 terreno solido e pianeggiante - 80% del carico massimo di ribaltamento alla massima sterzata)	kg	8.327
		lb	18.352
3	Lunghezza massima totale	mm	10.445
		in	411,2
4	Sbraccio con forche a terra	mm	1.199
		in	47,2
5	*Distanza da terra della parte inferiore del rebbio alla minima altezza e con forca parallela al terreno	mm	-151
		in	-5,9
6	Sbraccio con bracci orizzontali e forca parallela al terreno	mm	1.809
		in	71,2
7	Sbraccio con forca alla massima altezza	mm	883
		in	34,7
8	Distanza da terra della forca con bracci orizzontali e forca parallela al terreno	mm	2.024
		in	79,7
9	Distanza da terra della forca alla massima altezza e con forca parallela al terreno	mm	4.292
		in	169,0
10	Altezza totale forca al massimo sollevamento (altezza piastra portaforche dal terreno)	mm	5.067
		in	199,5
11	Gioco alla massima altezza di sollevamento e scarico	mm	2.676
		in	105,4
12	Angolo di scarico max dalla posizione orizzontale	gradi	45
13	Larghezza totale del portaforche	mm	2.217
		in	87,3
14	Altezza totale del portaforche	mm	840
		in	33,1
15	Larghezza esterna rebbi (massimo distanziamento)	mm	2.070
		in	81,5
16	Larghezza esterna rebbi (minimo distanziamento)	mm	470
		in	18,5
	Larghezza forca (rebbio singolo)	mm	150,0
		in	5,9
	Spessore forca	mm	65,0
		in	2,6
	Portata forche	kg	5.246
		lb	11.562
	Peso operativo	kg	29.722
		lb	65.507

\*Valori negativi indicano al di sotto del piano di scavo

**980 AGG** 2x cilindro DI INCLINAZIONE HE DA 130 mm  
**Carro da 87" Rebbi da 72"**  
**Forca per pallet, FUSION** **530-1861** **530-1869**

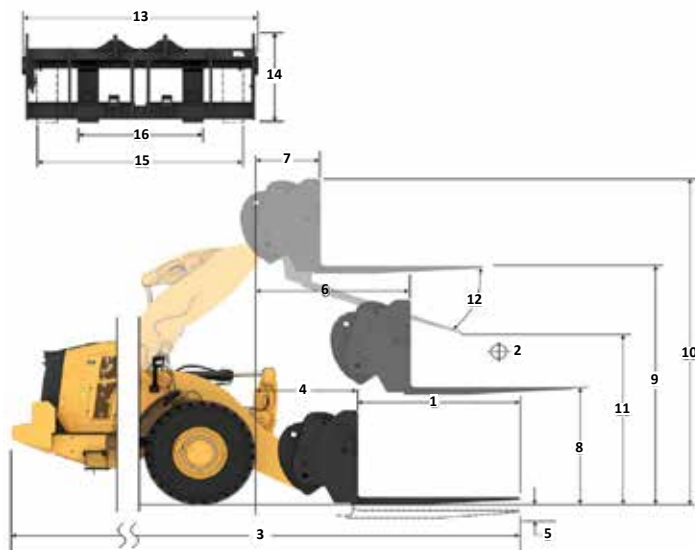

Capacità (kg)  
(Carico calcolato al punto CG)

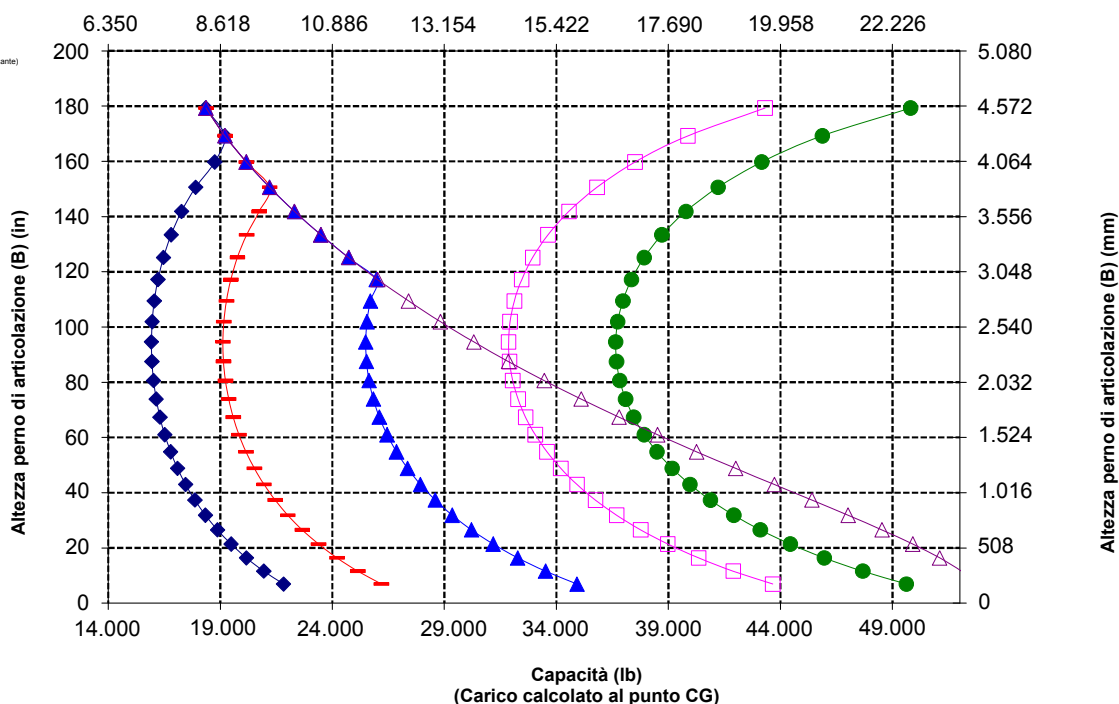

**NOTA:** i carichi statici di ribaltamento e i pesi operativi fanno riferimento a una pala configurata con pneumatici Bridgestone \* VSNT L4, climatizzatore, controllo dell'assetto, protezione trasmissione, serbatoi dei liquidi e dei combustibili pieni, liquido di raffreddamento, lubrificanti e operatore.

Le caratteristiche tecniche e i valori nominali sono conformi ai seguenti standard: SAE\* J1197, ISO 14397-1, CEN\*\* EN 474-3.

Il carico operativo nominale di una pala dotata di forca per pallet è determinato da: SAE J1197: 50% del carico massimo di ribaltamento alla massima sterzata o limite idraulico. CEN EN 474-3: 60% del carico massimo di ribaltamento alla massima sterzata su terreno irregolare o limite idraulico. CEN EN 474-3: 80% del carico massimo di ribaltamento alla massima sterzata su terreno solido e pianeggiante o limite idraulico.

\*SAE - Society of Automotive Engineers  
 \*\*CEN - European Committee for Standardization



# Caratteristiche tecniche della pala gommata 980 XE

## Caratteristiche tecniche della forza

### Caratteristiche tecniche della forza

1	Lunghezza della forza	mm	1.219
		in	48,0
2	Centro del carico	mm	610
		in	24,0
	Carico statico di ribaltamento - Telaio in linea (forca parallela al terreno)	kg	17.940
		lb	39.541
	Carico statico di ribaltamento - Telaio articolato (forca parallela al terreno)	kg	15.567
		lb	34.311
	Carico nominale (SAE J1197 - 50% del carico massimo di ribaltamento alla massima sterzata)	kg	7.784
		lb	17.155
	Carico nominale (CEN EN 474-3 terreno irregolare - 60% del carico massimo di ribaltamento alla massima sterzata)	kg	9.340
		lb	20.586
	Carico nominale (CEN EN 474-3 terreno solido e pianeggiante - 80% del carico massimo di ribaltamento alla massima sterzata)	kg	11.289
		lb	24.881
3	Lunghezza massima totale	mm	9.777
		in	384,9
4	Sbraccio con forche a terra	mm	1.141
		in	44,9
5	*Distanza da terra della parte inferiore del rebbio alla minima altezza e con forca parallela al terreno	mm	-65
		in	-2,5
6	Sbraccio con bracci orizzontali e forca parallela al terreno	mm	1.797
		in	70,7
7	Sbraccio con forca alla massima altezza	mm	870
		in	34,2
8	Distanza da terra della forca con bracci orizzontali e forca parallela al terreno	mm	2.135
		in	84,0
9	Distanza da terra della forca alla massima altezza e con forca parallela al terreno	mm	4.403
		in	173,4
10	Altezza totale forca al massimo sollevamento (altezza piastra portaforche dal terreno)	mm	5.443
		in	214,3
11	Gioco alla massima altezza di sollevamento e scarico	mm	3.074
		in	121,0
12	Angolo di scarico max dalla posizione orizzontale	gradi	51
13	Larghezza totale del portaforche	mm	2.833
		in	111,5
14	Altezza totale del portaforche	mm	1.130
		in	44,5
15	Larghezza esterna rebbi (massimo distanziamento)	mm	2.493
		in	98,1
16	Larghezza esterna rebbi (minimo distanziamento)	mm	590
		in	23,2
	Larghezza forca (rebbio singolo)	mm	180,0
		in	7,1
	Spessore forca	mm	90,0
		in	3,5
	Portata forche	kg	22.200
		lb	48.929
	Peso operativo	kg	30.037
		lb	66.201

\*Valori negativi indicano al di sotto del piano di scavo

## 980 AGG

Carro da 108" Rebbi da 48"

Forca per edilizia, FUSION

520-7968

520-7985

\*Fabbricazione 14A  
\*Leverismo con barra a Z in parallelo  
\*Configurazione di movimentazione materiali inerti

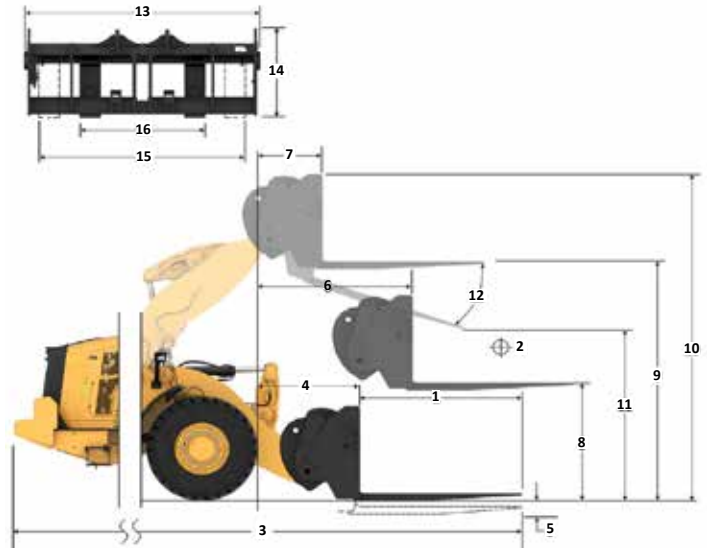

Capacità (kg)  
(Carico calcolato al punto CG)

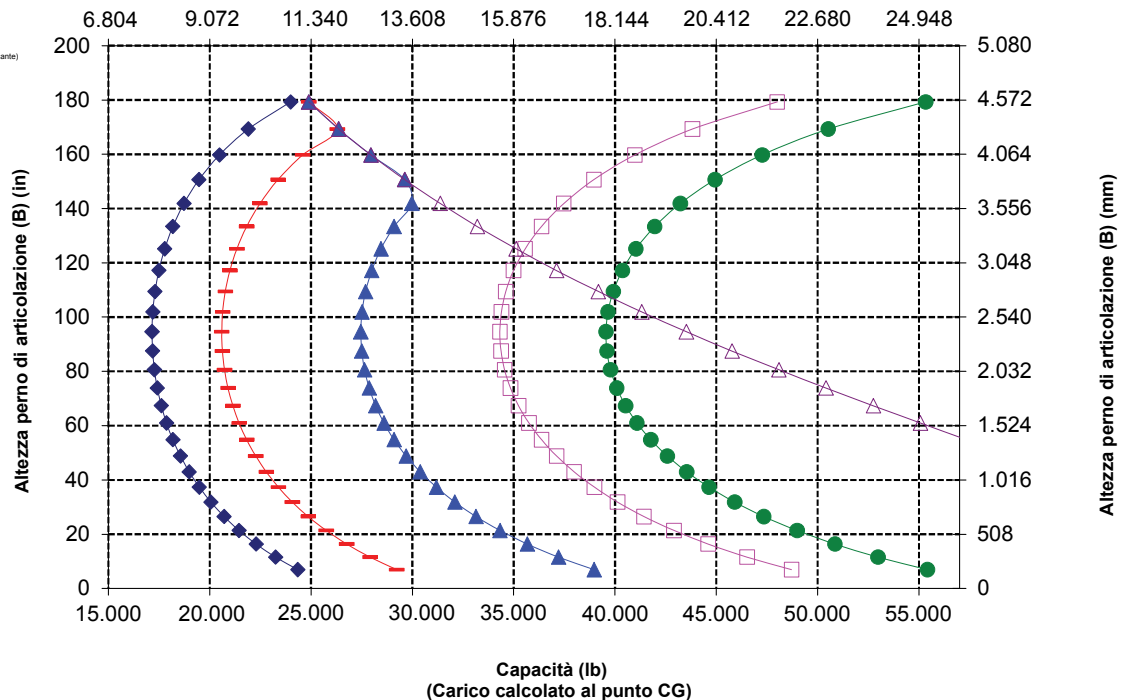

NOTA: i carichi statici di ribaltamento e i pesi operativi fanno riferimento a una pala configurata con pneumatici Bridgestone \* VSNT L4, climatizzatore, controllo dell'assetto, protezione trasmissione, serbatoi dei liquidi e del combustibile pieni, liquido di raffreddamento, lubrificanti e operatore.

Le caratteristiche tecniche e i valori nominali sono conformi ai seguenti standard: SAE\* J1197, ISO 14397-1, CEN\*\* EN 474-3.

Il carico operativo nominale di una pala dotata di forca per pallet è determinato da: SAE J1197: 50% del carico massimo di ribaltamento alla massima sterzata o limite idraulico. CEN EN 474-3: 60% del carico massimo di ribaltamento alla massima sterzata su terreno irregolare o limite idraulico. CEN EN 474-3: 80% del carico massimo di ribaltamento alla massima sterzata su terreno solido e pianeggiante o limite idraulico.

\*SAE - Society of Automotive Engineers  
\*\*CEN - European Committee for Standardization

# Caratteristiche tecniche della pala gommata 980 XE

## Caratteristiche tecniche della forca

### Caratteristiche tecniche della forca

1	Lunghezza della forca	mm	1.524
		in	60,0
2	Centro del carico	mm	762
		in	30,0
	Carico statico di ribaltamento - Telaio in linea (forca parallela al terreno)	kg	17.114
		lb	37.718
	Carico statico di ribaltamento - Telaio articolato (forca parallela al terreno)	kg	14.842
		lb	32.713
	Carico nominale (SAE J1197 - 50% del carico massimo di ribaltamento alla massima sterzata)	kg	7.421
		lb	16.356
	Carico nominale (CEN EN 474-3 terreno irregolare - 60% del carico massimo di ribaltamento alla massima sterzata)	kg	8.905
		lb	19.628
	Carico nominale (CEN EN 474-3 terreno solido e pianeggiante - 80% del carico massimo di ribaltamento alla massima sterzata)	kg	9.839
		lb	21.685
3	Lunghezza massima totale	mm	10.082
		in	396,9
4	Sbraccio con forche a terra	mm	1.141
		in	44,9
5	*Distanza da terra della parte inferiore del rebbio alla minima altezza e con forca parallela al terreno	mm	-65
		in	-2,5
6	Sbraccio con bracci orizzontali e forca parallela al terreno	mm	1.797
		in	70,7
7	Sbraccio con forca alla massima altezza	mm	870
		in	34,2
8	Distanza da terra della forca con bracci orizzontali e forca parallela al terreno	mm	2.135
		in	84,0
9	Distanza da terra della forca alla massima altezza e con forca parallela al terreno	mm	4.403
		in	173,4
10	Altezza totale forca al massimo sollevamento (altezza piastra portaforche dal terreno)	mm	5.443
		in	214,3
11	Gioco alla massima altezza di sollevamento e scarico	mm	2.835
		in	111,6
12	Angolo di scarico max dalla posizione orizzontale	gradi	51
13	Larghezza totale del portaforche	mm	2.833
		in	111,5
14	Altezza totale del portaforche	mm	1.130
		in	44,5
15	Larghezza esterna rebbi (massimo distanziamento)	mm	2.483
		in	97,8
16	Larghezza esterna rebbi (minimo distanziamento)	mm	590
		in	23,2
	Larghezza forca (rebbio singolo)	mm	180,0
		in	7,1
	Spessore forca	mm	90,0
		in	3,5
	Portata forche	kg	17.800
		lb	39.231
	Peso operativo	kg	30.099
		lb	66.338

\*Valori negativi indicano al di sotto del piano di scavo

## 980 AGG

Carro da 108" Rebbi da 60"  
Forca per edilizia, FUSION 520-7968 520-7980

\*Fabbricazione 14A  
\*Leverismo con barra a Z in parallelo  
\*Configurazione di movimentazione materiali inerti

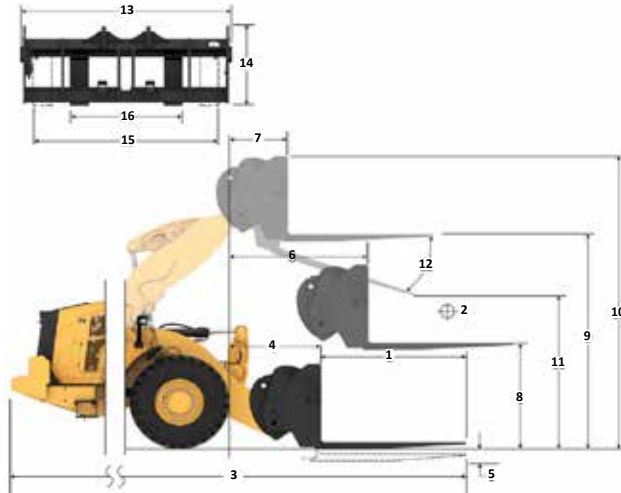

- ◆ Carico utile (SAE J1197)
- ◆ Carico utile (CEN EN 474-3 - terreno irregolare)
- ◆ Carico utile (CEN EN 474-3 - terreno solido e pianeggiante)
- ◆ Carico statico di ribaltamento - telaio articolato
- ◆ Carico statico di ribaltamento - telaio in linea
- ◆ Capacità di inclinazione idraulica
- ◆ Capacità di sollevamento idraulico

**NOTA:** I carichi statici di ribaltamento e i pesi operativi fanno riferimento a una pala configurata con pneumatici Bridgestone® VSNT L4, climatizzatore, controllo dell'assetto, protezione trasmissione, serbatoi dei liquidi e del combustibile pieni, liquido di raffreddamento, lubrificanti e operatore.

Le caratteristiche tecniche e i valori nominali sono conformi ai seguenti standard: SAE® J1197, ISO 14397-1, CEN\*\* EN 474-3.

Il carico operativo nominale di una pala dotata di forca per pallet è determinato da: SAE J1197: 50% del carico massimo di ribaltamento alla massima sterzata o limite idraulico. CEN EN 474-3: 60% del carico massimo di ribaltamento alla massima sterzata su terreno irregolare o limite idraulico. CEN EN 474-3: 80% del carico massimo di ribaltamento alla massima sterzata su terreno solido e pianeggiante o limite idraulico.

\*SAE - Society of Automotive Engineers  
\*\*CEN - European Committee for Standardization

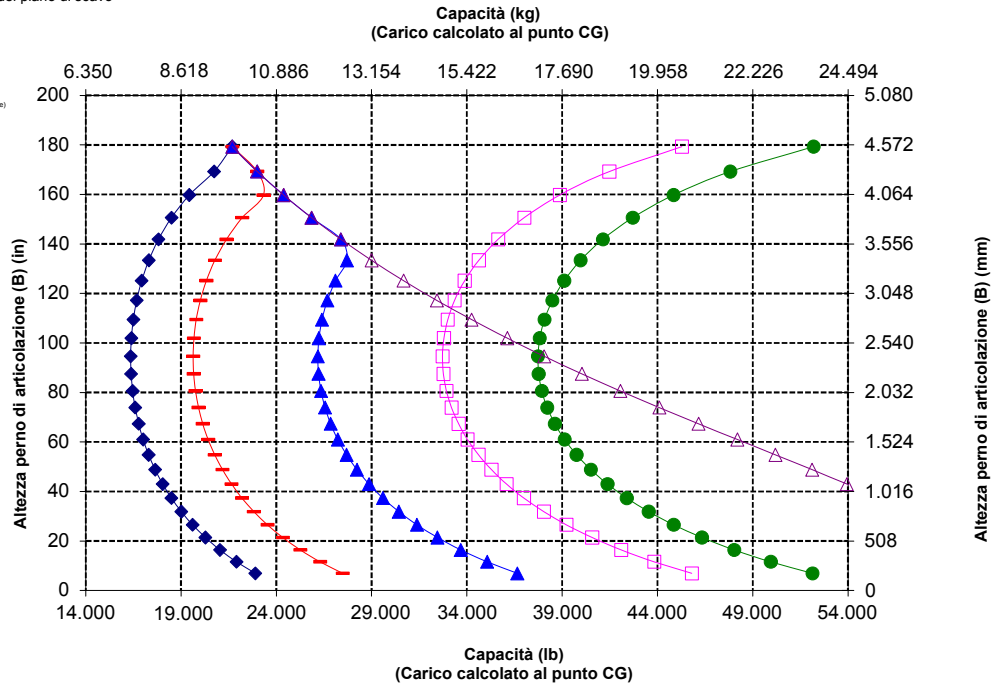

**AVVERTENZA:** non superare la capacità di carico dei rebbi. La capacità del singolo rebbio è stampigliata su ciascun lato.

# Caratteristiche tecniche della pala gommata 980 XE

## Caratteristiche tecniche della forca

### Caratteristiche tecniche della forca

1	Lunghezza della forca	mm	1.829
		in	72,0
2	Centro del carico	mm	915
		in	36,0
	Carico statico di ribaltamento - Telaio in linea (forca parallela al terreno)	kg	16.347
		lb	36.029
	Carico statico di ribaltamento - Telaio articolato (forca parallela al terreno)	kg	14.170
		lb	31.231
	Carico nominale (SAE J1197 - 50% del carico massimo di ribaltamento alla massima sterzata)	kg	7.085
		lb	15.615
	Carico nominale (CEN EN 474-3 terreno irregolare - 60% del carico massimo di ribaltamento alla massima sterzata)	kg	8.502
		lb	18.738
	Carico nominale (CEN EN 474-3 terreno solido e pianeggiante - 80% del carico massimo di ribaltamento alla massima sterzata)	kg	8.691
		lb	19.155
3	Lunghezza massima totale	mm	10.387
		in	408,9
4	Sbraccio con forche a terra	mm	1.141
		in	44,9
5	*Distanza da terra della parte inferiore del rebbio alla minima altezza e con forca parallela al terreno	mm	-65
		in	-2,5
6	Sbraccio con bracci orizzontali e forca parallela al terreno	mm	1.797
		in	70,7
7	Sbraccio con forca alla massima altezza	mm	870
		in	34,2
8	Distanza da terra della forca con bracci orizzontali e forca parallela al terreno	mm	2.135
		in	84,0
9	Distanza da terra della forca alla massima altezza e con forca parallela al terreno	mm	4.403
		in	173,4
10	Altezza totale forca al massimo sollevamento (altezza piastra portaforche dal terreno)	mm	5.443
		in	214,3
11	Gioco alla massima altezza di sollevamento e scarico	mm	2.597
		in	102,3
12	Angolo di scarico max dalla posizione orizzontale	gradi	51
13	Larghezza totale del portaforche	mm	2.833
		in	111,5
14	Altezza totale del portaforche	mm	1.130
		in	44,5
15	Larghezza esterna rebbi (massimo distanziamento)	mm	2.483
		in	97,8
16	Larghezza esterna rebbi (minimo distanziamento)	mm	590
		in	23,2
	Larghezza forca (rebbio singolo)	mm	180,0
		in	7,1
	Spessore forca	mm	90,0
		in	3,5
	Portata forche	kg	14.800
		lb	32.619
	Peso operativo	kg	30.161
		lb	66.474

\*Valori negativi indicano al di sotto del piano di scavo

- Carico utile (SAE J1197)
- Carico utile (CEN EN 474-3 - terreno irregolare)
- Carico utile (CEN EN 474-3 - terreno solido e pianeggiante)
- Carico statico di ribaltamento- telaio articolato
- Carico statico di ribaltamento- telaio in linea
- Capacità di inclinazione idraulica
- Capacità di sollevamento idraulico

**NOTA:** I carichi statici di ribaltamento e i pesi operativi fanno riferimento a una pala configurata con pneumatici Bridgestone® VSNT L4, climatizzatore, controllo dell'assetto, protezione trasmissione, serbatoi dei liquidi e del combustibile pieni, liquido di raffreddamento, lubrificanti e operatore.

Le caratteristiche tecniche e i valori nominali sono conformi ai seguenti standard: SAE® J1197, ISO 14397-1, CEN\*\* EN 474-3.

Il carico operativo nominale di una pala dotata di forca per pallet è determinato da: SAE J1197: 50% del carico massimo di ribaltamento alla massima sterzata o limite idraulico. CEN EN 474-3: 60% del carico massimo di ribaltamento alla massima sterzata su terreno irregolare o limite idraulico. CEN EN 474-3:80% del carico massimo di ribaltamento alla massima sterzata su terreno solido e pianeggiante o limite idraulico.

\*SAE - Society of Automotive Engineers  
\*\*CEN - European Committee for Standardization

## 980 AGG Carro da 108" Rebbi da 72"

### Forca per edilizia, FUSION 520-7968 520-7979

\*Fabbricazione 14A  
\*Leverismo con barra a Z in parallelo  
\*Configurazione di movimentazione materiali inerti

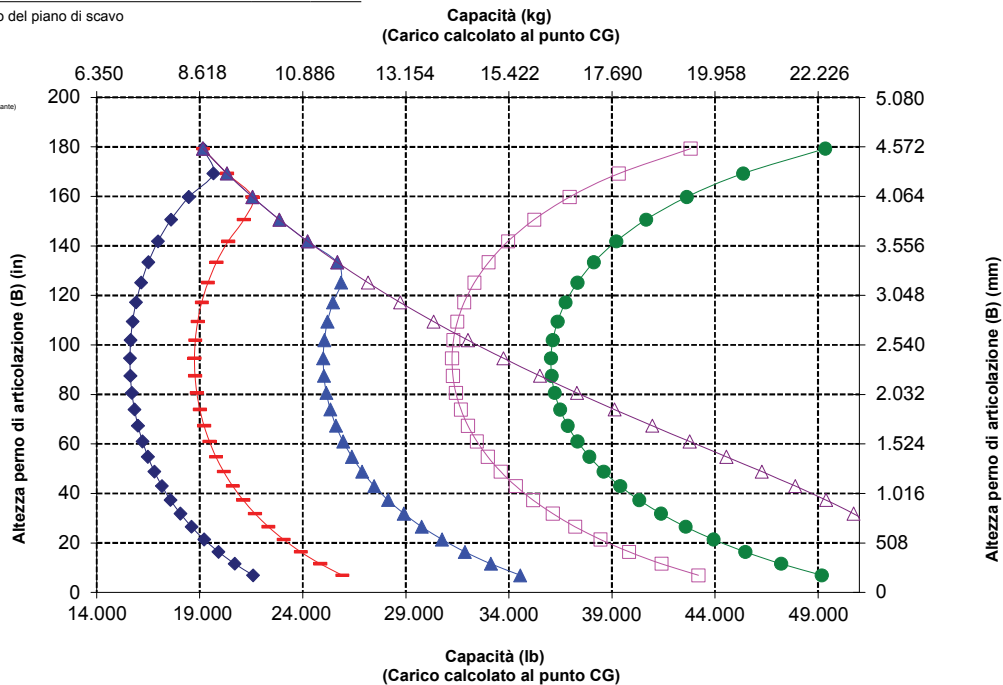
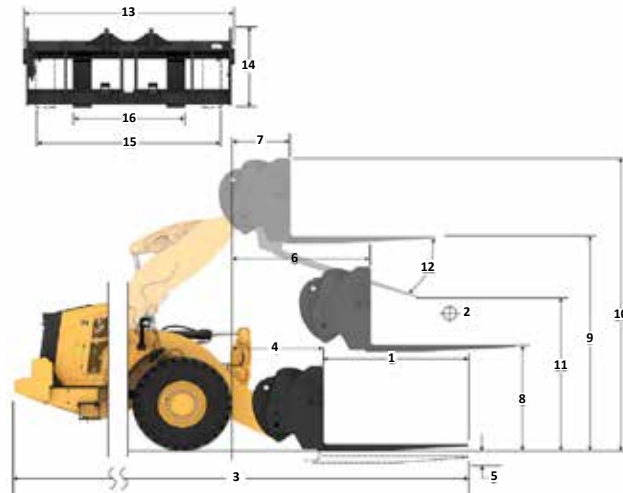

**AVVERTENZA:** non superare la capacità di carico dei rebbi. La capacità del singolo rebbio è stampigliata su ciascun lato.

# Caratteristiche tecniche della pala gommata 980 XE

## Caratteristiche tecniche della forca

### Caratteristiche tecniche della forca

1	Lunghezza della forca	mm	2.134
		in	84,0
2	Centro del carico	mm	1.067
		in	42,0
	Carico statico di ribaltamento - Telaio in linea (forca parallela al terreno)	kg	15.637
		lb	34.463
	Carico statico di ribaltamento - Telaio articolato (forca parallela al terreno)	kg	13.546
		lb	29.855
	Carico nominale (SAE J1197 - 50% del carico massimo di ribaltamento alla massima sterzata)	kg	6.773
		lb	14.927
	Carico nominale (CEN EN 474-3 terreno irregolare - 60% del carico massimo di ribaltamento alla massima sterzata)	kg	7.759
		lb	17.102
	Carico nominale (CEN EN 474-3 terreno solido e pianeggiante - 80% del carico massimo di ribaltamento alla massima sterzata)	kg	7.759
		lb	17.102
3	Lunghezza massima totale	mm	10.692
		in	420,9
4	Sbraccio con forche a terra	mm	1.141
		in	44,9
5	*Distanza da terra della parte inferiore del rebbio alla minima altezza e con forca parallela al terreno	mm	-65
		in	-2,5
6	Sbraccio con bracci orizzontali e forca parallela al terreno	mm	1.797
		in	70,7
7	Sbraccio con forca alla massima altezza	mm	870
		in	34,2
8	Distanza da terra della forca con bracci orizzontali e forca parallela al terreno	mm	2.135
		in	84,0
9	Distanza da terra della forca alla massima altezza e con forca parallela al terreno	mm	4.403
		in	173,4
10	Altezza totale forca al massimo sollevamento (altezza piastra portaforche dal terreno)	mm	5.443
		in	214,3
11	Gioco alla massima altezza di sollevamento e scarico	mm	2.359
		in	92,9
12	Angolo di scarico max dalla posizione orizzontale	gradi	51
13	Larghezza totale del portaforche	mm	2.833
		in	111,5
14	Altezza totale del portaforche	mm	1.130
		in	44,5
15	Larghezza esterna rebbi (massimo distanziamento)	mm	2.483
		in	97,8
16	Larghezza esterna rebbi (minimo distanziamento)	mm	590
		in	23,2
	Larghezza forca (rebbio singolo)	mm	180,0
		in	7,1
	Spessore forca	mm	90,0
		in	3,5
	Portata forche	kg	12.700
		lb	27.991
	Peso operativo	kg	30.223
		lb	66.611

\*Valori negativi indicano al di sotto del piano di scavo

## 980 AGG

Carro da 108'' Rebbi da 84''

Forca per edilizia, FUSION

520-7968

520-7986

\*Fabbricazione 14A  
\*Leverismo con barra a Z in parallelo  
\*Configurazione di movimentazione materiali inerti

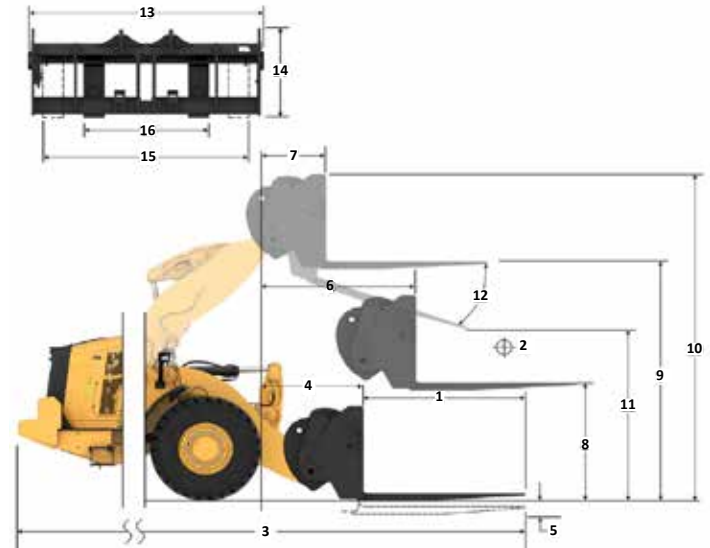

### Capacità (kg) (Carico calcolato al punto CG)

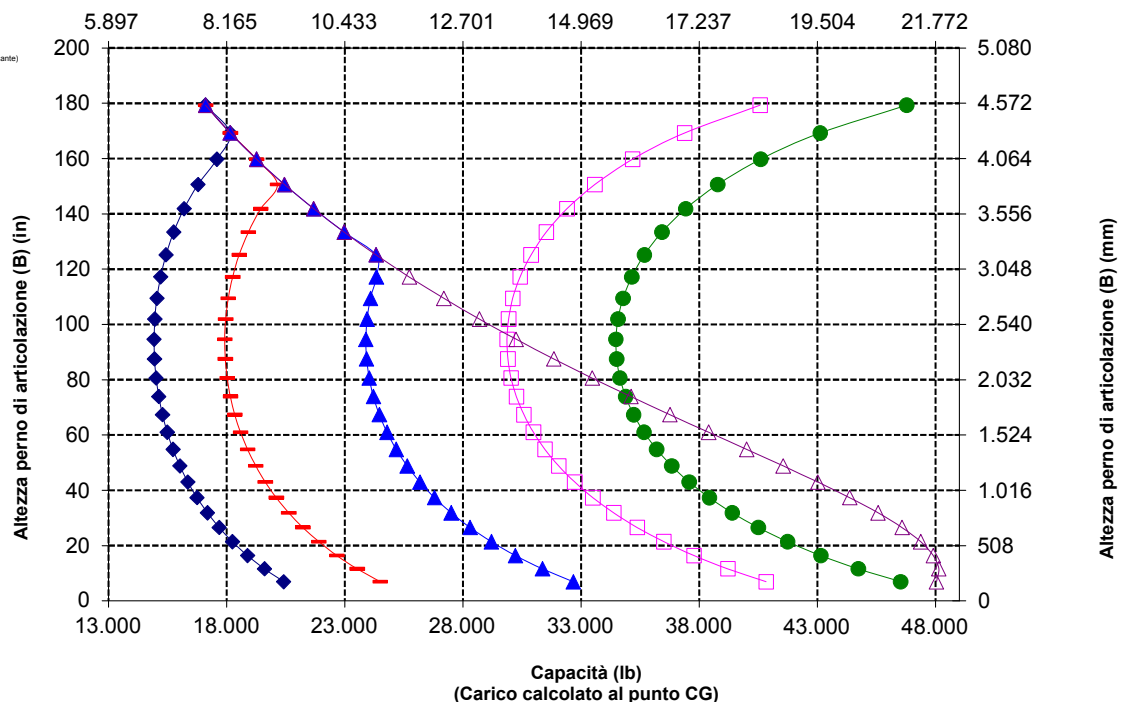

# Caratteristiche tecniche della pala gommata 980 XE

## Caratteristiche tecniche della forza

### Caratteristiche tecniche della forza

1	Lunghezza della forza	mm	2.438
		in.	96,0
2	Centro del carico	mm	1.219
		in.	48,0
	Carico statico di ribaltamento - Telaio in linea (forca parallela al terreno)	kg	14.976
		lb	33.008
	Carico statico di ribaltamento - Telaio articolato (forca parallela al terreno)	kg	12.965
		lb	28.575
	Carico nominale (SAE J1197 - 50% del carico massimo di ribaltamento alla massima sterzata)	kg	6.483
		lb	14.288
	Carico nominale (CEN EN 474-3 terreno irregolare - 60% del carico massimo di ribaltamento alla massima sterzata)	kg	6.988
		lb	15.401
	Carico nominale (CEN EN 474-3 terreno solido e pianeggiante - 80% del carico massimo di ribaltamento alla massima sterzata)	kg	6.988
		lb	15.401
3	Lunghezza massima totale	mm	10.996
		in.	432,9
4	Sbraccio con forche a terra	mm	1.141
		in.	44,9
5	*Distanza da terra della parte inferiore del rebbio alla minima altezza e con forca parallela al terreno	mm	-65
		in.	-2,5
6	Sbraccio con bracci orizzontali e forca parallela al terreno	mm	1.797
		in.	70,7
7	Sbraccio con forca alla massima altezza	mm	870
		in.	34,2
8	Distanza da terra della forca con bracci orizzontali e forca parallela al terreno	mm	2.135
		in.	84,0
9	Distanza da terra della forca alla massima altezza e con forca parallela al terreno	mm	4.403
		in.	173,4
10	Altezza totale forca al massimo sollevamento (altezza piastra portaforche dal terreno)	mm	5.443
		in.	214,3
11	Gioco alla massima altezza di sollevamento e scarico	mm	2.122
		in.	83,5
12	Angolo di scarico max dalla posizione orizzontale	gradi	51
13	Larghezza totale del portaforche	mm	2.833
		in.	111,5
14	Altezza totale del portaforche	mm	1.130
		in.	44,5
15	Larghezza esterna rebbi (massimo distanziamento)	mm	2.483
		in.	97,8
16	Larghezza esterna rebbi (minimo distanziamento)	mm	590
		in.	23,2
	Larghezza forca (rebbio singolo)	mm	180,0
		in.	7,1
	Spessore forca	mm	90,0
		in.	3,5
	Portata forche	kg	11.300
		lb	24.905
	Peso operativo	kg	30.286
		lb	66.750

\*Valori negativi indicano al di sotto del piano di scavo

## 980 AGG

Carro da 108" Rebbi da 96"

Forca per edilizia, FUSION

520-7968

520-7981

\*Fabbricazione 14A  
\*Leverismo con barra a Z in parallelo  
\*Configurazione di movimentazione materiali inerti

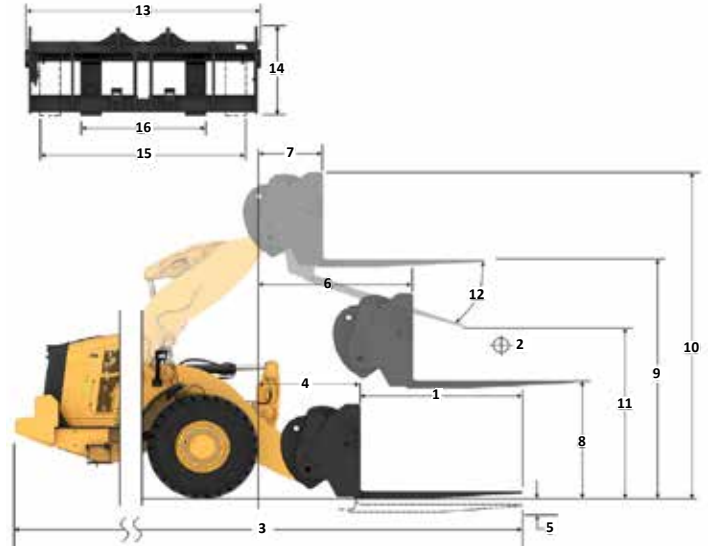

### Capacità (kg) (Carico calcolato al punto CG)

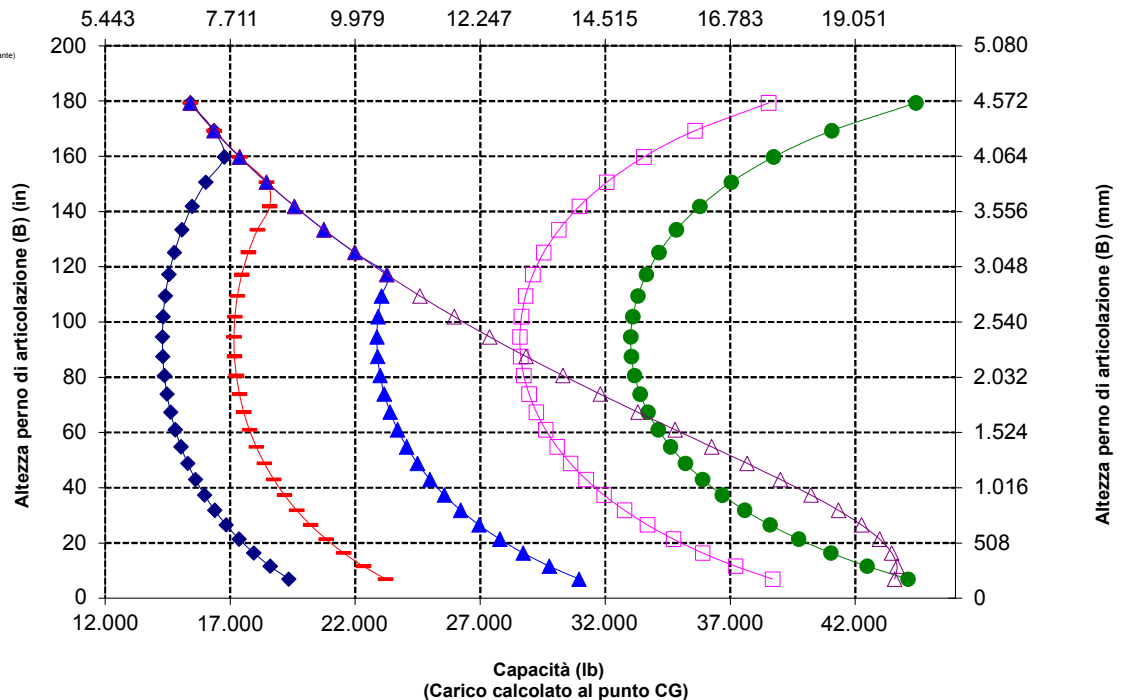

**NOTA:** i carichi statici di ribaltamento e i pesi operativi fanno riferimento a una pala configurata con pneumatici Bridgestone \* VSNT L4, climatizzatore, controllo dell'assetto, protezione trasmissione, serbatoi dei liquidi e del combustibile pieni, liquido di raffreddamento, lubrificanti e operatore.

Le caratteristiche tecniche e i valori nominali sono conformi ai seguenti standard: SAE\* J1197, ISO 14397-1, CEN\*\* EN 474-3.

Il carico operativo nominale di una pala dotata di forca per pallet è determinato da: SAE J1197: 50% del carico massimo di ribaltamento alla massima sterzata o limite idraulico. CEN EN 474-3: 60% del carico massimo di ribaltamento alla massima sterzata su terreno irregolare o limite idraulico. CEN EN 474-3: 80% del carico massimo di ribaltamento alla massima sterzata su terreno solido e pianeggiante o limite idraulico.

\*SAE - Society of Automotive Engineers  
\*\*CEN - European Committee for Standardization

# Caratteristiche tecniche della pala gommata 980 XE

## Caratteristiche tecniche della forca

### Caratteristiche tecniche della forca

1	Lunghezza della forca	mm	1.829
		in	72,0
2	Centro del carico	mm	914
		in	36,0
	Carico statico di ribaltamento - Telaio in linea (forca parallela al terreno)	kg	16.020
		lb	35.309
	Carico statico di ribaltamento - Telaio articolato (forca parallela al terreno)	kg	13.844
		lb	30.513
	Carico nominale (SAE J1197 - 50% del carico massimo di ribaltamento alla massima sterzata)	kg	6.922
		lb	15.256
	Carico nominale (CEN EN 474-3 terreno irregolare - 60% del carico massimo di ribaltamento alla massima sterzata)	kg	8.307
		lb	18.308
	Carico nominale (CEN EN 474-3 terreno solido e pianeggiante - 80% del carico massimo di ribaltamento alla massima sterzata)	kg	8.905
		lb	19.627
3	Lunghezza massima totale	mm	10.408
		in	409,8
4	Sbraccio con forche a terra	mm	1.162
		in	45,8
5	*Distanza da terra della parte inferiore del rebbio alla minima altezza e con forca parallela al terreno	mm	-99
		in	-3,9
6	Sbraccio con bracci orizzontali e forca parallela al terreno	mm	1.796
		in	70,7
7	Sbraccio con forca alla massima altezza	mm	869
		in	34,2
8	Distanza da terra della forca con bracci orizzontali e forca parallela al terreno	mm	2.095
		in	82,5
9	Distanza da terra della forca alla massima altezza e con forca parallela al terreno	mm	4.364
		in	171,8
10	Altezza totale forca al massimo sollevamento (altezza piastra portaforche dal terreno)	mm	5.407
		in	212,9
11	Gioco alla massima altezza di sollevamento e scarico	mm	2.498
		in	98,3
12	Angolo di scarico max dalla posizione orizzontale	gradi	55
13	Larghezza totale del portaforche	mm	2.821
		in	111,1
14	Altezza totale del portaforche	mm	1.129
		in	44,4
15	Larghezza esterna rebbi (massimo distanziamento)	mm	2.627
		in	103,4
16	Larghezza esterna rebbi (minimo distanziamento)	mm	747
		in	29,4
	Larghezza forca (rebbio singolo)	mm	250,0
		in	9,8
	Spessore forca	mm	85,0
		in	3,3
	Portata forche	kg	18.700
		lb	41.215
	Peso operativo	kg	30.599
		lb	67.440

\*Valori negativi indicano al di sotto del piano di scavo

**980 AGG** 2x cilindro di inclinazione HE da 130 mm  
**Carro da 108'' Rebbi da 72''**  
**Forca per edilizia, HD, FUSION** 523-4199 523-4200

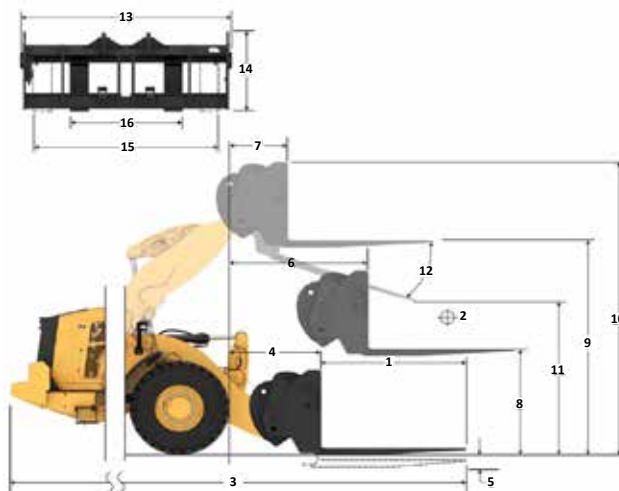

Capacità (kg)  
(Carico calcolato al punto CG)

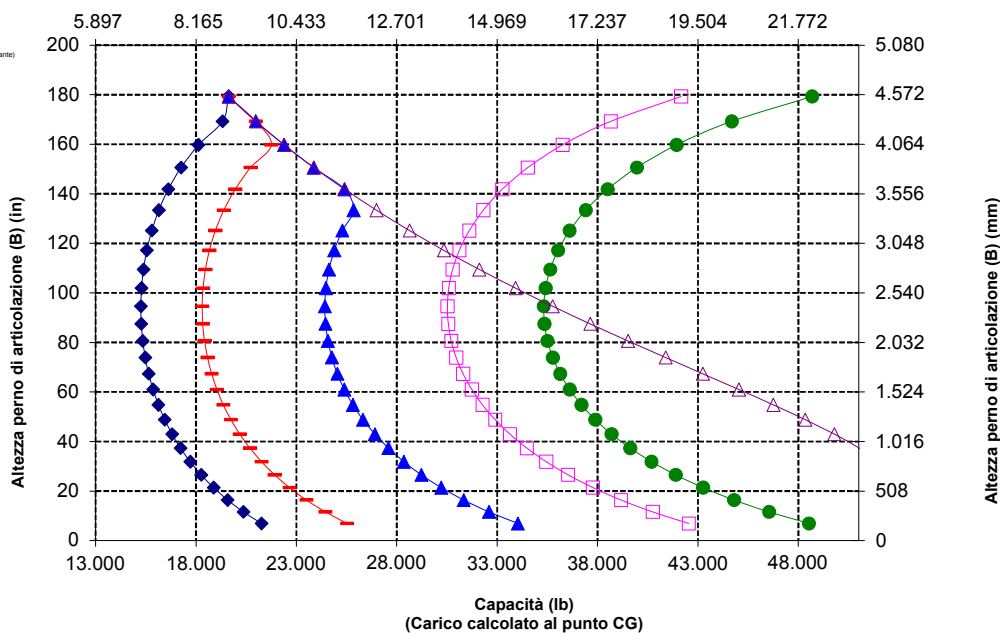

**NOTA:** i carichi statici di ribaltamento e i pesi operativi fanno riferimento a una pala configurata con pneumatici Bridgestone \* VSNT L4, climatizzatore, controllo dell'assetto, protezione trasmissione, serbatoi dei liquidi e del combustibile pieni, liquido di raffreddamento, lubrificanti e operatore.

Le caratteristiche tecniche e i valori nominali sono conformi ai seguenti standard: SAE\* J1197, ISO 14397-1, CEN\*\* EN 474-3.

Il carico operativo nominale di una pala dotata di forca per pallet è determinato da: SAE J1197: 50% del carico massimo di ribaltamento alla massima sterzata o limite idraulico. CEN EN 474-3: 60% del carico massimo di ribaltamento alla massima sterzata su terreno irregolare o limite idraulico. CEN EN 474-3:80% del carico massimo di ribaltamento alla massima sterzata su terreno solido e pianeggiante o limite idraulico.

\*SAE - Society of Automotive Engineers  
 \*\*CEN - European Committee for Standardization



**AVVERTENZA:** non superare la capacità di carico dei rebbi. La capacità del singolo rebbio è stampigliata su ciascun lato.

# Caratteristiche tecniche della pala gommata 980 XE

## Caratteristiche tecniche della forca

### Caratteristiche tecniche della forca

1	Lunghezza della forca	mm	2.134
		in	84,0
2	Centro del carico	mm	1.067
		in	42,0
	Carico statico di ribaltamento - Telaio in linea (forca parallela al terreno)	kg	15.281
		lb	33.680
	Carico statico di ribaltamento - Telaio articolato (forca parallela al terreno)	kg	13.192
		lb	29.075
	Carico nominale (SAE J1197 - 50% del carico massimo di ribaltamento alla massima sterzata)	kg	6.596
		lb	14.537
	Carico nominale (CEN EN 474-3 terreno irregolare - 60% del carico massimo di ribaltamento alla massima sterzata)	kg	7.914
		lb	17.442
	Carico nominale (CEN EN 474-3 terreno solido e pianeggiante - 80% del carico massimo di ribaltamento alla massima sterzata)	kg	7.914
		lb	17.442
3	Lunghezza massima totale	mm	10.717
		in	421,9
4	Sbraccio con forche a terra	mm	1.166
		in	45,9
5	*Distanza da terra della parte inferiore del rebbio alla minima altezza e con forca parallela al terreno	mm	-99
		in	-3,9
6	Sbraccio con bracci orizzontali e forca parallela al terreno	mm	1.796
		in	70,7
7	Sbraccio con forca alla massima altezza	mm	869
		in	34,2
8	Distanza da terra della forca con bracci orizzontali e forca parallela al terreno	mm	2.100
		in	82,7
9	Distanza da terra della forca alla massima altezza e con forca parallela al terreno	mm	4.369
		in	172,0
10	Altezza totale forca al massimo sollevamento (altezza piastra portaforche dal terreno)	mm	5.407
		in	212,9
11	Gioco alla massima altezza di sollevamento e scarico	mm	2.247
		in	88,5
12	Angolo di scarico max dalla posizione orizzontale	gradi	55
13	Larghezza totale del portaforche	mm	2.821
		in	111,1
14	Altezza totale del portaforche	mm	1.129
		in	44,4
15	Larghezza esterna rebbi (massimo distanziamento)	mm	2.627
		in	103,4
16	Larghezza esterna rebbi (minimo distanziamento)	mm	747
		in	29,4
	Larghezza forca (rebbio singolo)	mm	250,0
		in	9,8
	Spessore forca	mm	90,0
		in	3,5
	Portata forche	kg	17.729
		lb	39.075
	Peso operativo	kg	30.701
		lb	67.664

\*Valori negativi indicano al di sotto del piano di scavo

**980 AGG** 2x cilindro di inclinazione HE da 130 mm  
**Carro da 108" Rebbi da 84"**  
**Forca per edilizia, HD, FUSION 523-4199 523-4201**

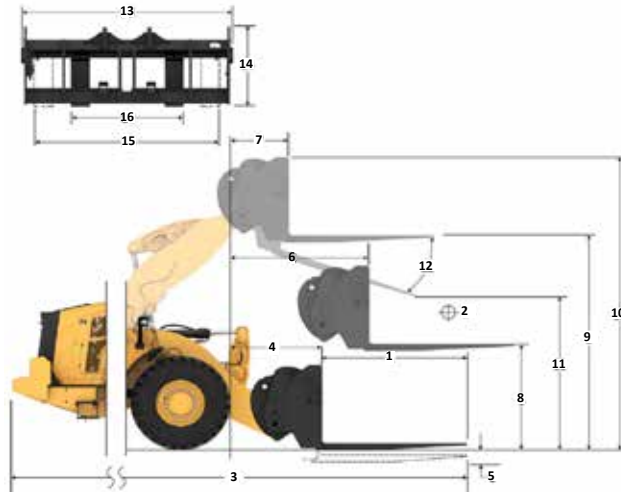

- ◆ Carico utile (SAE J1197)
- ◆ Carico utile (CEN EN 474-3 - terreno irregolare)
- ◆ Carico utile (CEN EN 474-3 - terreno solido e pianeggiante)
- ◆ Carico statico di ribaltamento - telaio articolato
- ◆ Carico statico di ribaltamento - telaio in linea
- ◆ Capacità di inclinazione idraulica
- ◆ Capacità di sollevamento idraulico

**NOTA:** I carichi statici di ribaltamento e i pesi operativi fanno riferimento a una pala configurata con pneumatici Bridgestone \* VSNT L4, climatizzatore, controllo dell'assetto, protezione trasmissione, serbatoi dei liquidi e del combustibile pieni, liquido di raffreddamento, lubrificanti e operatore.

Le caratteristiche tecniche e i valori nominali sono conformi ai seguenti standard: SAE\* J1197, ISO 14397-1, CEN\*\* EN 474-3.

Il carico operativo nominale di una pala dotata di forca per pallet è determinato da:

SAE J1197: 50% del carico massimo di ribaltamento alla massima sterzata o limite idraulico. CEN EN 474-3: 60% del carico massimo di ribaltamento alla massima sterzata su terreno irregolare o limite idraulico.

CEN EN 474-3: 80% del carico massimo di ribaltamento alla massima sterzata su terreno solido e pianeggiante o limite idraulico.

\*SAE - Society of Automotive Engineers  
 \*\*CEN - European Committee for Standardization

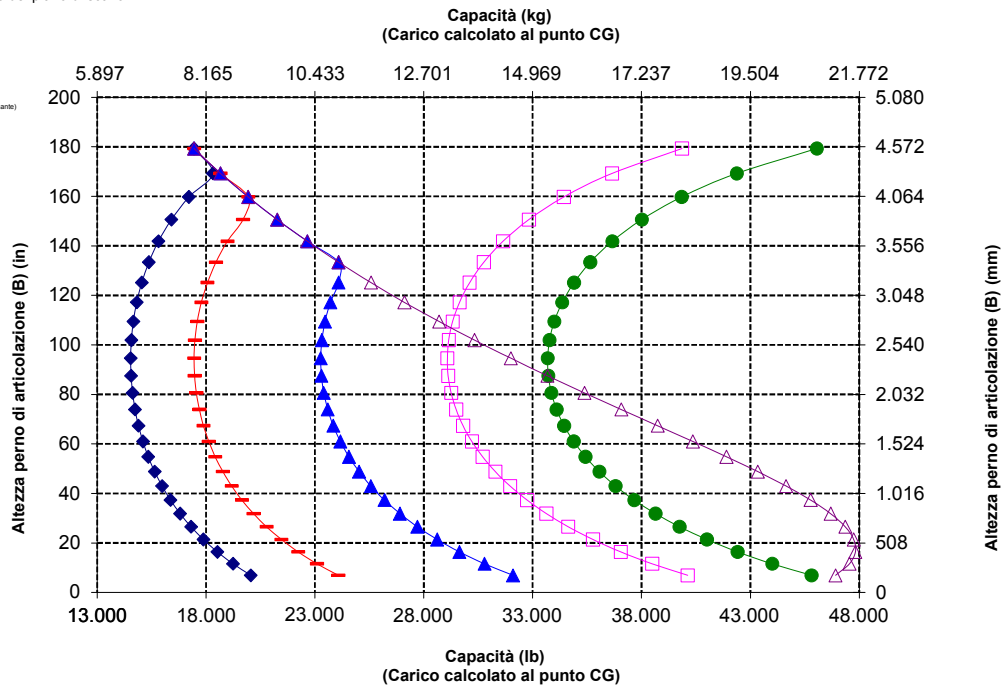

**AVVERTENZA:** non superare la capacità di carico dei rebbi. La capacità del singolo rebbio è stampigliata su ciascun lato.

# Caratteristiche tecniche della pala gommata 980 XE

## Caratteristiche tecniche della forca

### Caratteristiche tecniche della forca

1	Lunghezza della forca	mm	2.438
		in	96,0
2	Centro del carico	mm	1.219
		in	48,0
	Carico statico di ribaltamento - Telaio in linea (forca parallela al terreno)	kg	14.537
		lb	32.041
	Carico statico di ribaltamento - Telaio articolato (forca parallela al terreno)	kg	12.529
		lb	27.614
	Carico nominale (SAE J1197 - 50% del carico massimo di ribaltamento alla massima sterzata)	kg	6.265
		lb	13.807
	Carico nominale (CEN EN 474-3 terreno irregolare - 60% del carico massimo di ribaltamento alla massima sterzata)	kg	7.041
		lb	15.518
	Carico nominale (CEN EN 474-3 terreno solido e pianeggiante - 80% del carico massimo di ribaltamento alla massima sterzata)	kg	7.041
		lb	15.518
3	Lunghezza massima totale	mm	11.025
		in	434,1
4	Sbraccio con forche a terra	mm	1.170
		in	46,1
5	*Distanza da terra della parte inferiore del rebbio alla minima altezza e con forca parallela al terreno	mm	-98
		in	-3,8
6	Sbraccio con bracci orizzontali e forca parallela al terreno	mm	1.801
		in	70,9
7	Sbraccio con forca alla massima altezza	mm	874
		in	34,4
8	Distanza da terra della forca con bracci orizzontali e forca parallela al terreno	mm	2.102
		in	82,7
9	Distanza da terra della forca alla massima altezza e con forca parallela al terreno	mm	4.370
		in	172,1
10	Altezza totale forca al massimo sollevamento (altezza piastra portaforche dal terreno)	mm	5.407
		in	212,9
11	Gioco alla massima altezza di sollevamento e scarico	mm	1.994
		in	78,5
12	Angolo di scarico max dalla posizione orizzontale	gradi	55
13	Larghezza totale del portaforche	mm	2.821
		in	111,1
14	Altezza totale del portaforche	mm	1.127
		in	44,4
15	Larghezza esterna rebbi (massimo distanziamento)	mm	2.629
		in	103,5
16	Larghezza esterna rebbi (minimo distanziamento)	mm	747
		in	29,4
	Larghezza forca (rebbio singolo)	mm	250,0
		in	9,8
	Spessore forca	mm	90,0
		in	3,5
	Portata forche	kg	15.750
		lb	34.713
	Peso operativo	kg	30.852
		lb	67.997

\*Valori negativi indicano al di sotto del piano di scavo

**980 AGG** 2x cilindro di inclinazione HE da 130 mm  
 Carro da 108" ' Rebbi da 96"  
 Forca per edilizia, HD, FUSION 523-4199 523-4202

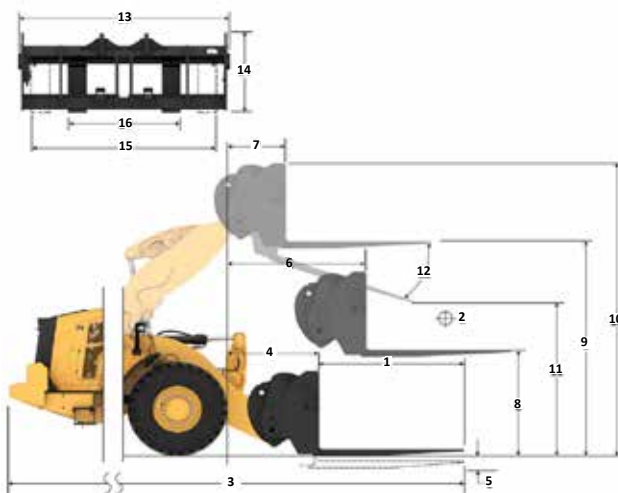

**NOTA:** I carichi statici di ribaltamento e i pesi operativi fanno riferimento a una pala configurata con pneumatici Bridgestone® VSNT L4, climatizzatore, controllo dell'assetto, protezione trasmissione, serbatoi dei liquidi e dei combustibili pieni, liquido di raffreddamento, lubrificanti e operatore.

Le caratteristiche tecniche e i valori nominali sono conformi ai seguenti standard: SAE® J1197, ISO 14397-1, CEN\*\* EN 474-3.

Il carico operativo nominale di una pala dotata di forca per pallet è determinato da:

SAE J1197: 50% del carico massimo di ribaltamento alla massima sterzata o limite idraulico. CEN EN 474-3: 60% del carico massimo di ribaltamento alla massima sterzata su terreno irregolare o limite idraulico. CEN EN 474-3: 80% del carico massimo di ribaltamento alla massima sterzata su terreno solido e pianeggiante o limite idraulico.

\*SAE - Society of Automotive Engineers  
 \*\*CEN - European Committee for Standardization

Capacità (kg)  
 (Carico calcolato al punto CG)

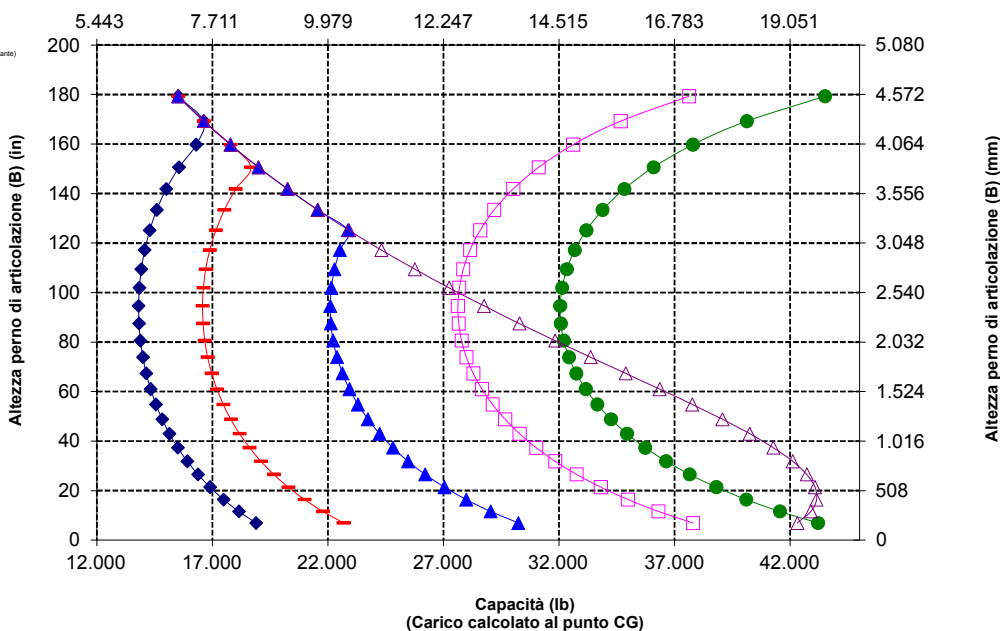

**AVVERTENZA:** non superare la capacità di carico dei rebbi. La capacità del singolo rebbio è stampigliata su ciascun lato.



# Caratteristiche tecniche della pala gommata 980 XE

## Caratteristiche tecniche della forca

### Caratteristiche tecniche della forca

1	Lunghezza della forca	mm	1.524
		in	60,0
2	Centro del carico	mm	762
		in	30,0
	Carico statico di ribaltamento - Telaio in linea (forca parallela al terreno)	kg	17.380
		lb	38.305
	Carico statico di ribaltamento - Telaio articolato (forca parallela al terreno)	kg	15.117
		lb	33.319
	Carico nominale (SAE J1197 - 50% del carico massimo di ribaltamento alla massima sterzata)	kg	7.559
		lb	16.659
	Carico nominale (CEN EN 474-3 terreno irregolare - 60% del carico massimo di ribaltamento alla massima sterzata)	kg	9.070
		lb	19.991
	Carico nominale (CEN EN 474-3 terreno solido e pianeggiante - 80% del carico massimo di ribaltamento alla massima sterzata)	kg	12.094
		lb	26.655
3	Lunghezza massima totale	mm	10.139
		in	399,2
4	Sbraccio con forche a terra	mm	1.199
		in	47,2
5	*Distanza da terra della parte inferiore del rebbio alla minima altezza e con forca parallela al terreno	mm	-151
		in	-5,9
6	Sbraccio con bracci orizzontali e forca parallela al terreno	mm	1.809
		in	71,2
7	Sbraccio con forca alla massima altezza	mm	883
		in	34,7
8	Distanza da terra della forca con bracci orizzontali e forca parallela al terreno	mm	2.024
		in	79,7
9	Distanza da terra della forca alla massima altezza e con forca parallela al terreno	mm	4.292
		in	169,0
10	Altezza totale forca al massimo sollevamento (altezza piastra portaforche dal terreno)	mm	5.067
		in	199,5
11	Gioco alla massima altezza di sollevamento e scarico	mm	2.893
		in	113,9
12	Angolo di scarico max dalla posizione orizzontale	gradi	45
13	Larghezza totale dei portaforche	mm	2.217
		in	87,3
14	Altezza totale dei portaforche	mm	840
		in	33,1
15	Larghezza esterna rebbi (massimo distanziamento)	mm	2.070
		in	81,5
16	Larghezza esterna rebbi (minimo distanziamento)	mm	470
		in	18,5
	Larghezza forca (rebbio singolo)	mm	150,0
		in	5,9
	Spessore forca	mm	65,0
		in	2,6
	Portata forche	kg	6.300
		lb	13.885
	Peso operativo	kg	29.725
		lb	65.514

\*Valori negativi indicano al di sotto del piano di scavo

### 980 AGG QC

Forca per pallet, FUSION

2x cilindro di inclinazione HE da 150 mm

Carro da 87"

Rebbi da 60"

530-1861

548-3.265

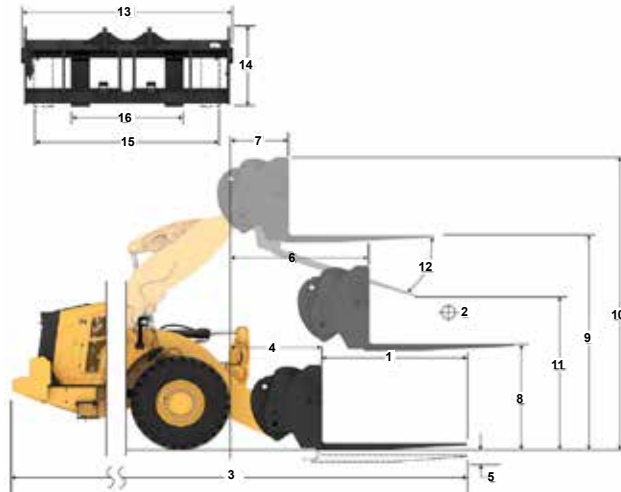

Capacità (kg)  
(Carico calcolato al punto CG)

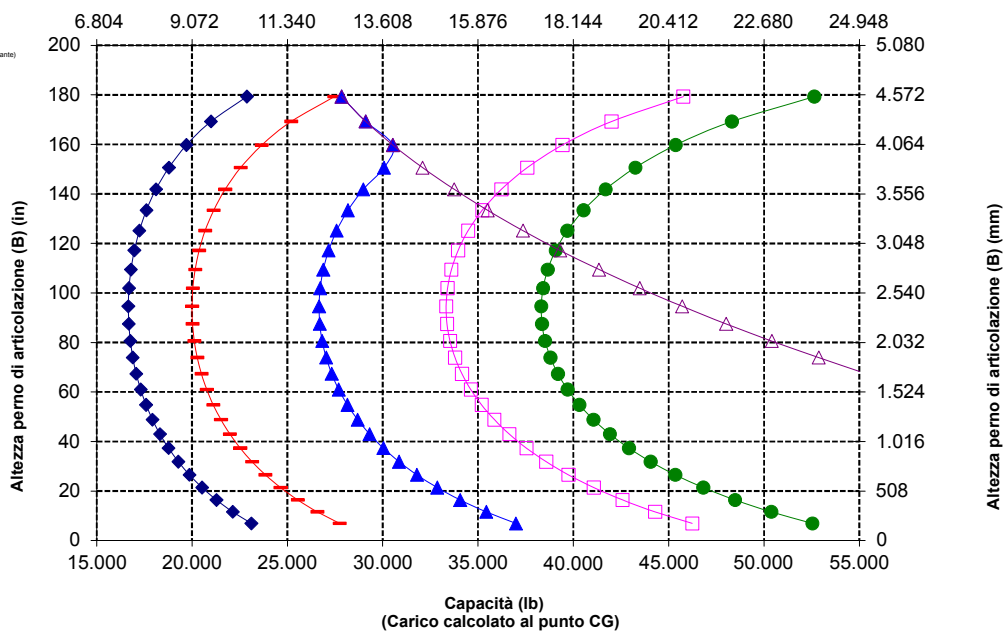

**NOTA:** i carichi statici di ribaltamento e i pesi operativi fanno riferimento a una pala configurata con pneumatici Bridgestone® VSNT L4, climatizzatore, controllo dell'assetto, protezione trasmissione, serbatoi dei liquidi e del combustibile pieni, liquido di raffreddamento, lubrificanti e operatore.

Le caratteristiche tecniche e i valori nominali sono conformi ai seguenti standard: SAE® J1197, ISO 14397-1, CEN\*\* EN 474-3.

Il carico operativo nominale di una pala dotata di forca per pallet è determinato da: SAE J1197: 50% del carico massimo di ribaltamento alla massima sterzata o limite idraulico. CEN EN 474-3: 60% del carico massimo di ribaltamento alla massima sterzata su terreno irregolare o limite idraulico. CEN EN 474-3: 80% del carico massimo di ribaltamento alla massima sterzata su terreno solido e pianeggiante o limite idraulico.

\*SAE - Society of Automotive Engineers  
\*\*CEN - European Committee for Standardization



**AVVERTENZA:** non superare la capacità di carico dei rebbi. La capacità del singolo rebbio è stampigliata su ciascun lato.

# Caratteristiche tecniche della pala gommata 980 XE

## Caratteristiche tecniche della forca

### Caratteristiche tecniche della forca

1	Lunghezza della forca	mm	1.830
		in	72,0
2	Centro del carico	mm	915
		in	36,0
	Carico statico di ribaltamento - Telaio in linea (forca parallela al terreno)	kg	16.621
		lb	36.633
	Carico statico di ribaltamento - Telaio articolato (forca parallela al terreno)	kg	14.453
		lb	31.854
	Carico nominale (SAE J1197 - 50% del carico massimo di ribaltamento alla massima sterzata)	kg	7.226
		lb	15.927
	Carico nominale (CEN EN 474-3 terreno irregolare - 60% del carico massimo di ribaltamento alla massima sterzata)	kg	8.672
		lb	19.112
	Carico nominale (CEN EN 474-3 terreno solido e pianeggiante - 80% del carico massimo di ribaltamento alla massima sterzata)	kg	11.207
		lb	24.701
3	Lunghezza massima totale	mm	10.445
		in	411,2
4	Sbraccio con forche a terra	mm	1.199
		in	47,2
5	*Distanza da terra della parte inferiore del rebbio alla minima altezza e con forca parallela al terreno	mm	-151
		in	-5,9
6	Sbraccio con bracci orizzontali e forca parallela al terreno	mm	1.809
		in	71,2
7	Sbraccio con forca alla massima altezza	mm	883
		in	34,7
8	Distanza da terra della forca con bracci orizzontali e forca parallela al terreno	mm	2.024
		in	79,7
9	Distanza da terra della forca alla massima altezza e con forca parallela al terreno	mm	4.292
		in	169,0
10	Altezza totale forca al massimo sollevamento (altezza piastra portaforche dal terreno)	mm	5.067
		in	199,5
11	Gioco alla massima altezza di sollevamento e scarico	mm	2.676
		in	105,4
12	Angolo di scarico max dalla posizione orizzontale	gradi	45
13	Larghezza totale del portaforche	mm	2.217
		in	87,3
14	Altezza totale del portaforche	mm	840
		in	33,1
15	Larghezza esterna rebbi (massimo distanziamento)	mm	2.070
		in	81,5
16	Larghezza esterna rebbi (minimo distanziamento)	mm	470
		in	18,5
	Larghezza forca (rebbio singolo)	mm	150,0
		in	5,9
	Spessore forca	mm	65,0
		in	2,6
	Portata forche	kg	5.246
		lb	11.562
	Peso operativo	kg	29.725
		lb	65.617

\*Valori negativi indicano al di sotto del piano di scavo

## 980 AGG QC

Forca per pallet, FUSION

2x cilindro di inclinazione HE da 150 mm

Carro da 87"

Rebbi da 72"

530-1861

530-1869

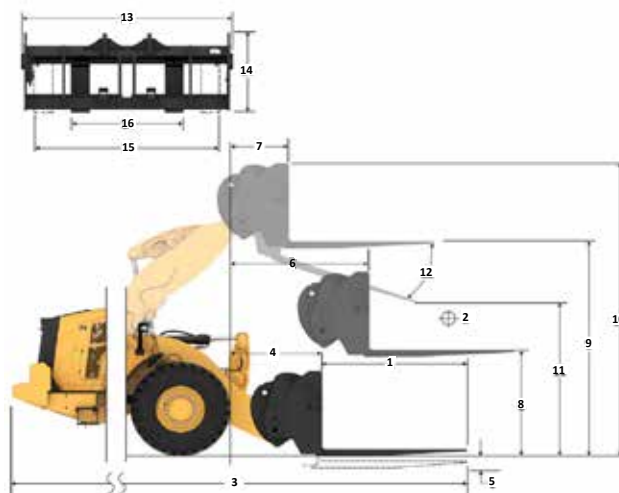

Capacità (kg)  
(Carico calcolato al punto CG)

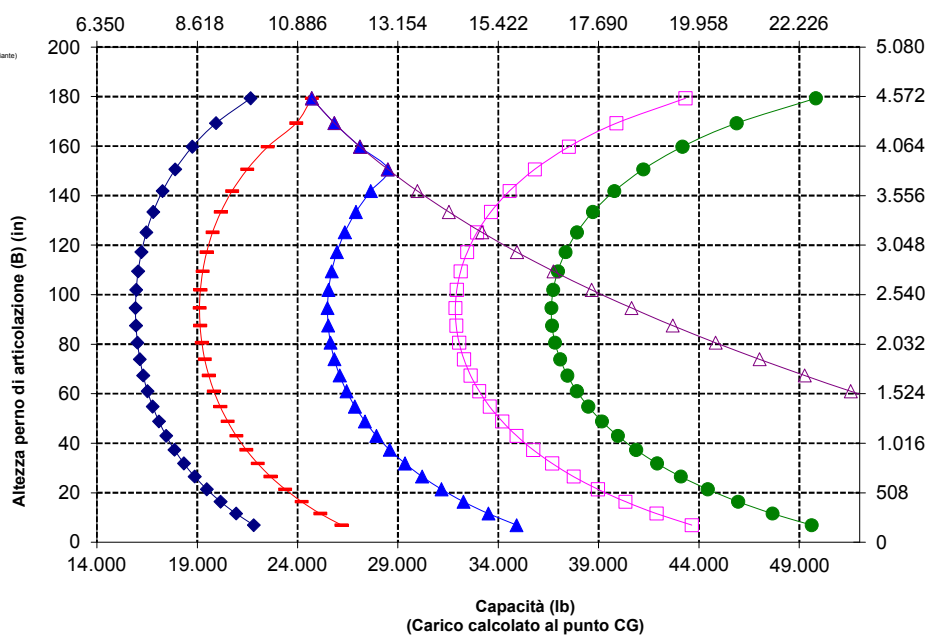

NOTA: i carichi statici di ribaltamento e i pesi operativi fanno riferimento a una pala configurata con pneumatici Bridgestone® VSNLT L4, climatizzatore, controllo dell'assetto, protezione trasmissione, serbatoi dei liquidi e del combustibile pieni, liquido di raffreddamento, lubrificanti e operatore.

Le caratteristiche tecniche e i valori nominali sono conformi ai seguenti standard: SAE® J1197, ISO 14397-1, CEN\*\* EN 474-3.

Il carico operativo nominale di una pala dotata di forca per pallet è determinato da: SAE J1197: 50% del carico massimo di ribaltamento alla massima sterzata o limite idraulico. CEN EN 474-3: 60% del carico massimo di ribaltamento alla massima sterzata su terreno irregolare o limite idraulico. CEN EN 474-3: 80% del carico massimo di ribaltamento alla massima sterzata su terreno solido e pianeggiante o limite idraulico.

\*SAE - Society of Automotive Engineers  
\*\*CEN - European Committee for Standardization



**AVVERTENZA:** non superare la capacità di carico dei rebbi. La capacità del singolo rebbio è stampigliata su ciascun lato.

# Caratteristiche tecniche della pala gommata 980 XE

## Caratteristiche tecniche della forca

### Caratteristiche tecniche della forca

1	Lunghezza della forca	mm	1.219
		in	48,0
2	Centro del carico	mm	610
		in	24,0
	Carico statico di ribaltamento - Telaio in linea (forca parallela al terreno)	kg	17.940
		lb	39.539
	Carico statico di ribaltamento - Telaio articolato (forca parallela al terreno)	kg	15.566
		lb	34.308
	Carico nominale (SAE J1197 - 50% del carico massimo di ribaltamento alla massima sterzata)	kg	7.783
		lb	17.154
	Carico nominale (CEN EN 474-3 terreno irregolare - 60% del carico massimo di ribaltamento alla massima sterzata)	kg	9.340
		lb	20.585
	Carico nominale (CEN EN 474-3 terreno solido e pianeggiante - 80% del carico massimo di ribaltamento alla massima sterzata)	kg	12.453
		lb	27.447
3	Lunghezza massima totale	mm	9.777
		in	384,9
4	Sbraccio con forche a terra	mm	1.141
		in	44,9
5	*Distanza da terra della parte inferiore del rebbio alla minima altezza e con forca parallela al terreno	mm	-65
		in	-2,5
6	Sbraccio con bracci orizzontali e forca parallela al terreno	mm	1.797
		in	70,7
7	Sbraccio con forca alla massima altezza	mm	870
		in	34,2
8	Distanza da terra della forca con bracci orizzontali e forca parallela al terreno	mm	2.135
		in	84,0
9	Distanza da terra della forca alla massima altezza e con forca parallela al terreno	mm	4.403
		in	173,4
10	Altezza totale forca al massimo sollevamento (altezza piastra portaforche dal terreno)	mm	5.443
		in	214,3
11	Gioco alla massima altezza di sollevamento e scarico	mm	3.074
		in	121,0
12	Angolo di scarico max dalla posizione orizzontale	gradi	51
13	Larghezza totale del portaforche	mm	2.833
		in	111,5
14	Altezza totale del portaforche	mm	1.130
		in	44,5
15	Larghezza esterna rebbi (massimo distanziamento)	mm	2.493
		in	98,1
16	Larghezza esterna rebbi (minimo distanziamento)	mm	590
		in	23,2
	Larghezza forca (rebbio singolo)	mm	180,0
		in	7,1
	Spessore forca	mm	90,0
		in	3,5
	Portata forche	kg	22.200
		lb	48.929
	Peso operativo	kg	30.087
		lb	66.312

\*Valori negativi indicano al di sotto del piano di scavo

### 980 AGG QC

Carro da 108" Rebbi da 48"

Forca per edilizia, FUSION

520-7968 520-7985

\*Fabbricazione 14A  
\*Leverismo con barra a Z in parallelo  
\*Cilindri di inclinazione HE da 150 mm, per l'uso solo con FUSION

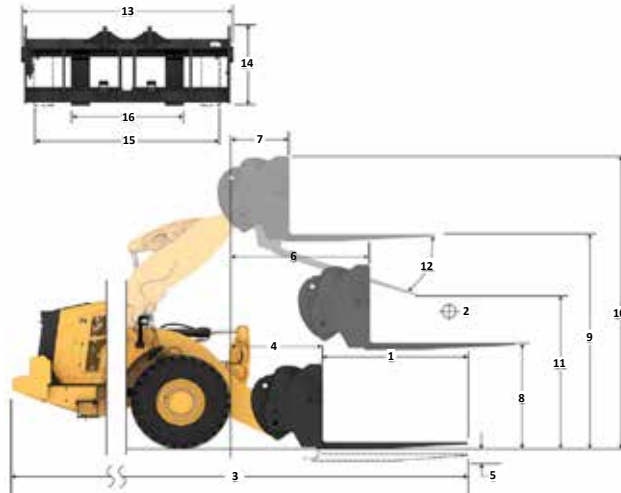

Capacità (kg)  
(Carico calcolato al punto CG)

- ◆ Carico utile (SAE J1197)
- ◆ Carico utile (CEN EN 474-3 - terreno irregolare)
- ◆ Carico utile (CEN EN 474-3 - terreno solido e pianeggiante)
- ◆ Carico statico di ribaltamento - telaio articolato
- ◆ Carico statico di ribaltamento - telaio in linea
- ◆ Capacità di inclinazione idraulica
- ◆ Capacità di sollevamento idraulico

**NOTA:** I carichi statici di ribaltamento e i pesi operativi fanno riferimento a una pala configurata con pneumatici Bridgestone \* VNST L4, climatizzatore, controllo dell'assetto, protezione trasmissione, serbatoi dei liquidi e del combustibile pieni, liquido di raffreddamento, lubrificanti e operatore.

Le caratteristiche tecniche e i valori nominali sono conformi ai seguenti standard: SAE\* J1197, ISO 14397-1, CEN\*\* EN 474-3.

Il carico operativo nominale di una pala dotata di forca per pallet è determinato da: SAE J1197: 50% del carico massimo di ribaltamento alla massima sterzata o limite idraulico. CEN EN 474-3: 60% del carico massimo di ribaltamento alla massima sterzata su terreno irregolare o limite idraulico. CEN EN 474-3: 80% del carico massimo di ribaltamento alla massima sterzata su terreno solido e pianeggiante o limite idraulico.

\*SAE - Society of Automotive Engineers  
\*\*CEN - European Committee for Standardization

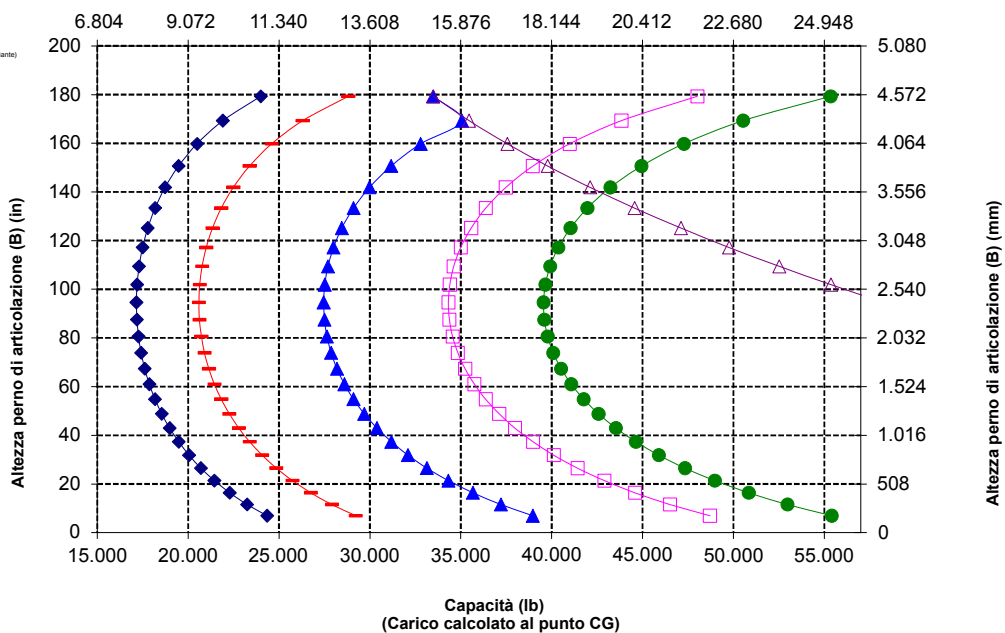

**AVVERTENZA:** non superare la capacità di carico dei rebbi. La capacità del singolo rebbio è stampigliata su ciascun lato.

# Caratteristiche tecniche della pala gommata 980 XE

## Caratteristiche tecniche della forca

### Caratteristiche tecniche della forca

1	Lunghezza della forca	mm	1.524
		in	60,0
2	Centro del carico	mm	762
		in	30,0
	Carico statico di ribaltamento - Telaio in linea (forca parallela al terreno)	kg	17.113
		lb	37.717
	Carico statico di ribaltamento - Telaio articolato (forca parallela al terreno)	kg	14.842
		lb	32.711
	Carico nominale (SAE J1197 - 50% del carico massimo di ribaltamento alla massima sterzata)	kg	7.421
		lb	16.355
	Carico nominale (CEN EN 474-3 terreno irregolare - 60% del carico massimo di ribaltamento alla massima sterzata)	kg	8.905
		lb	19.626
	Carico nominale (CEN EN 474-3 terreno solido e pianeggiante - 80% del carico massimo di ribaltamento alla massima sterzata)	kg	11.873
		lb	26.169
3	Lunghezza massima totale	mm	10.082
		in	396,9
4	Sbraccio con forche a terra	mm	1.141
		in	44,9
5	*Distanza da terra della parte inferiore del rebbio alla minima altezza e con forca parallela al terreno	mm	-65
		in	-2,5
6	Sbraccio con bracci orizzontali e forca parallela al terreno	mm	1.797
		in	70,7
7	Sbraccio con forca alla massima altezza	mm	870
		in	34,2
8	Distanza da terra della forca con bracci orizzontali e forca parallela al terreno	mm	2.135
		in	84,0
9	Distanza da terra della forca alla massima altezza e con forca parallela al terreno	mm	4.403
		in	173,4
10	Altezza totale forca al massimo sollevamento (altezza piastra portaforche dal terreno)	mm	5.443
		in	214,3
11	Gioco alla massima altezza di sollevamento e scarico	mm	2.835
		in	111,6
12	Angolo di scarico max dalla posizione orizzontale	gradi	51
13	Larghezza totale del portaforche	mm	2.833
		in	111,5
14	Altezza totale del portaforche	mm	1.130
		in	44,5
15	Larghezza esterna rebbi (massimo distanziamento)	mm	2.483
		in	97,8
16	Larghezza esterna rebbi (minimo distanziamento)	mm	590
		in	23,2
	Larghezza forca (rebbio singolo)	mm	180,0
		in	7,1
	Spessore forca	mm	90,0
		in	3,5
	Portata forche	kg	17.800
		lb	39.231
	Peso operativo	kg	30.149
		lb	66.448

\*Valori negativi indicano al di sotto del piano di scavo

## 980 AGG QC

Carro da 108" Rebbi da 60"

Forca per edilizia, FUSION

520-7968

520-7980

\*Fabbricazione 14A  
\*Leverismo con barra a Z in parallelo  
\*Cilindri di inclinazione HE da 150 mm, per l'uso solo con FUSION

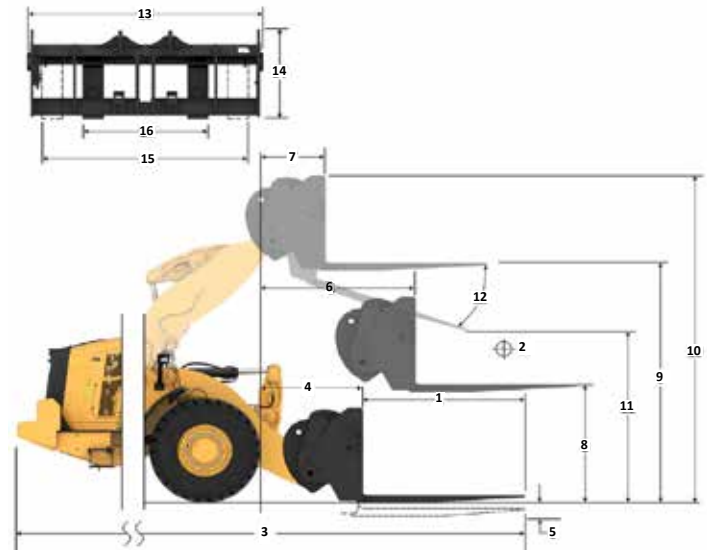

Capacità (kg)  
(Carico calcolato al punto CG)

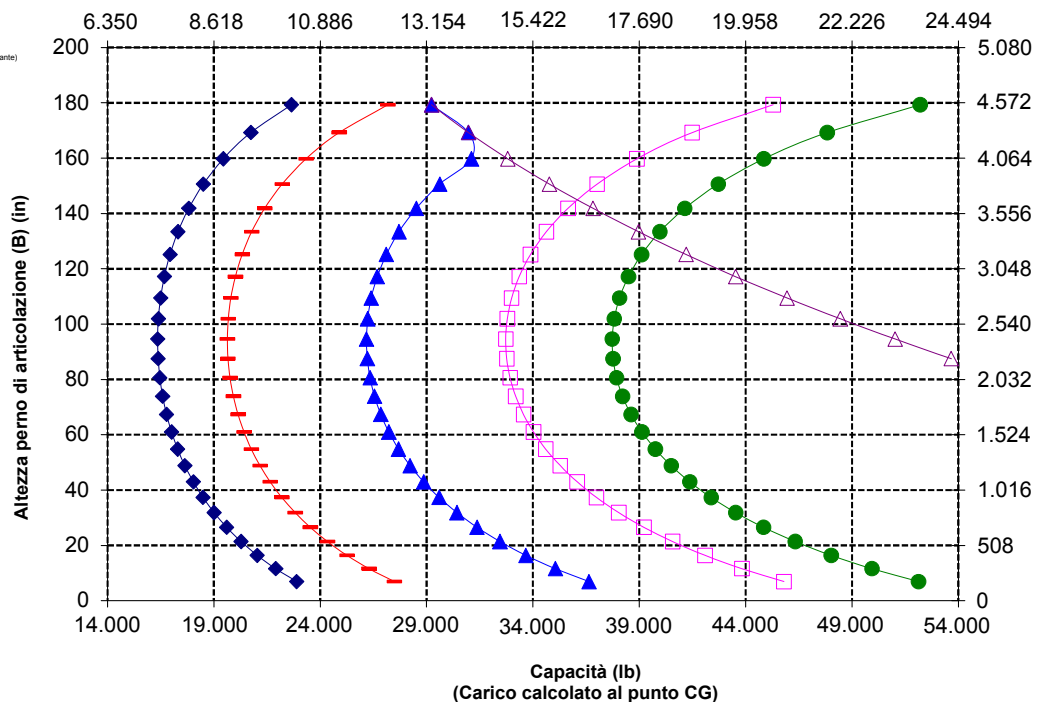

# Caratteristiche tecniche della pala gommata 980 XE

## Caratteristiche tecniche della forca

### Caratteristiche tecniche della forca

1	Lunghezza della forca	mm	1.829
		in	72,0
2	Centro del carico	mm	915
		in	36,0
	Carico statico di ribaltamento - Telaio in linea (forca parallela al terreno)	kg	16.347
		lb	36.028
	Carico statico di ribaltamento - Telaio articolato (forca parallela al terreno)	kg	14.169
		lb	31.229
	Carico nominale (SAE J1197 - 50% del carico massimo di ribaltamento alla massima sterzata)	kg	7.085
		lb	15.614
	Carico nominale (CEN EN 474-3 terreno irregolare - 60% del carico massimo di ribaltamento alla massima sterzata)	kg	8.501
		lb	18.737
	Carico nominale (CEN EN 474-3 terreno solido e pianeggiante - 80% del carico massimo di ribaltamento alla massima sterzata)	kg	11.335
		lb	24.983
3	Lunghezza massima totale	mm	10.387
		in	408,9
4	Sbraccio con forche a terra	mm	1.141
		in	44,9
5	*Distanza da terra della parte inferiore del rebbio alla minima altezza e con forca parallela al terreno	mm	-65
		in	-2,5
6	Sbraccio con bracci orizzontali e forca parallela al terreno	mm	1.797
		in	70,7
7	Sbraccio con forca alla massima altezza	mm	870
		in	34,2
8	Distanza da terra della forca con bracci orizzontali e forca parallela al terreno	mm	2.135
		in	84,0
9	Distanza da terra della forca alla massima altezza e con forca parallela al terreno	mm	4.403
		in	173,4
10	Altezza totale forca al massimo sollevamento (altezza piastra portaforche dal terreno)	mm	5.443
		in	214,3
11	Gioco alla massima altezza di sollevamento e scarico	mm	2.597
		in	102,3
12	Angolo di scarico max dalla posizione orizzontale	gradi	51
13	Larghezza totale del portaforche	mm	2.833
		in	111,5
14	Altezza totale del portaforche	mm	1.130
		in	44,5
15	Larghezza esterna rebbi (massimo distanziamento)	mm	2.483
		in	97,8
16	Larghezza esterna rebbi (minimo distanziamento)	mm	590
		in	23,2
	Larghezza forca (rebbio singolo)	mm	180,0
		in	7,1
	Spessore forca	mm	90,0
		in	3,5
	Portata forche	kg	14.800
		lb	32.619
	Peso operativo	kg	30.211
		lb	66.585

\*Valori negativi indicano al di sotto del piano di scavo

### 980 AGG QC

Carro da 108" Rebbi da 72"

Forca per edilizia, FUSION

520-7968

520-7979

\*Fabbricazione 14A  
\*Leverismo con barra a Z in parallelo  
\*Cilindri di inclinazione HE da 150 mm, per l'uso solo con FUSION

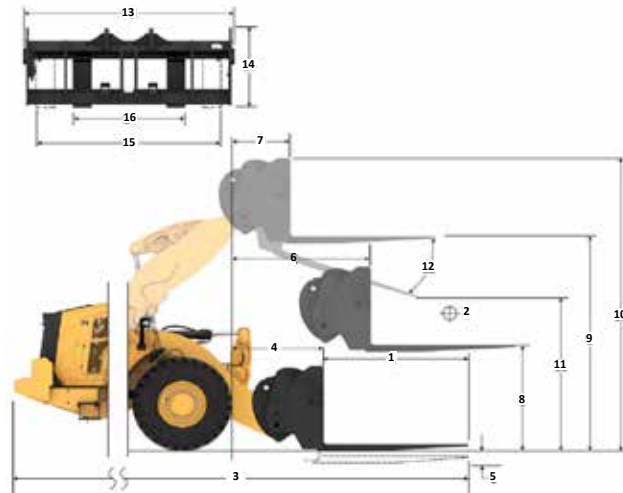

Capacità (kg)  
(Carico calcolato al punto CG)

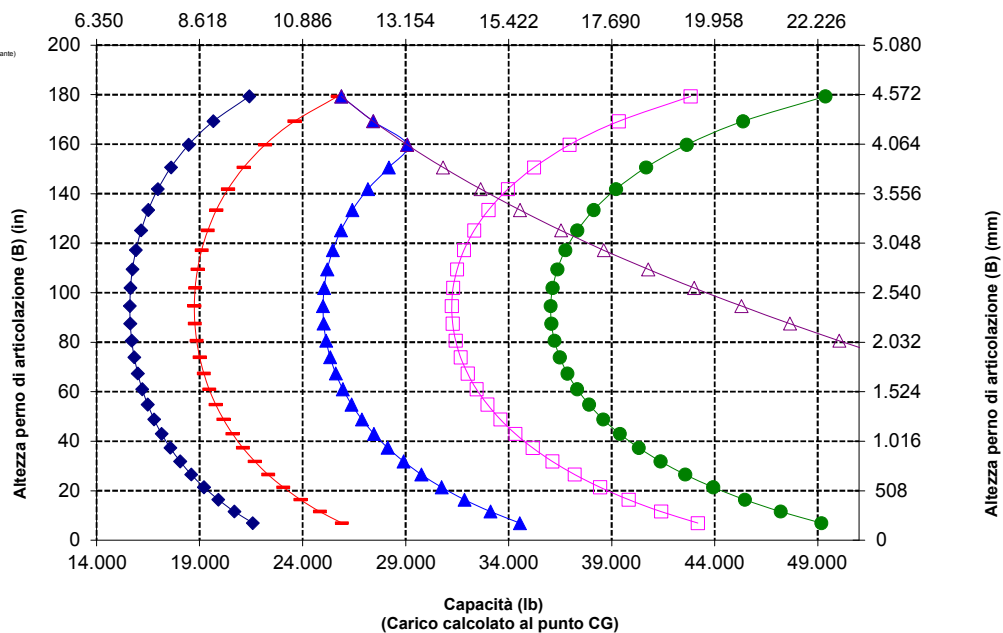

**NOTA:** i carichi statici di ribaltamento e i pesi operativi fanno riferimento a una pala configurata con pneumatici Bridgestone® VSNT L4, climatizzatore, controllo dell'assetto, protezione trasmissione, serbatoi dei liquidi e del combustibile pieni, liquido di raffreddamento, lubrificanti e operatore.

Le caratteristiche tecniche e i valori nominali sono conformi ai seguenti standard: SAE® J1197, ISO 14397-1, CEN\*\* EN 474-3.

Il carico operativo nominale di una pala dotata di forca per pallet è determinato da: SAE J1197: 50% del carico massimo di ribaltamento alla massima sterzata o limite idraulico. CEN EN 474-3: 60% del carico massimo di ribaltamento alla massima sterzata su terreno irregolare o limite idraulico. CEN EN 474-3: 80% del carico massimo di ribaltamento alla massima sterzata su terreno solido e pianeggiante o limite idraulico.

\*SAE - Society of Automotive Engineers  
\*\*CEN - European Committee for Standardization



**AVVERTENZA:** non superare la capacità di carico dei rebbi. La capacità del singolo rebbio è stampigliata su ciascun lato.

# Caratteristiche tecniche della pala gommata 980 XE

## Caratteristiche tecniche della forca

### Caratteristiche tecniche della forca

1	Lunghezza della forca	mm	2.134
		in	84,0
2	Centro del carico	mm	1.067
		in	42,0
	Carico statico di ribaltamento - Telaio in linea (forca parallela al terreno)	kg	15.636
		lb	34.462
	Carico statico di ribaltamento - Telaio articolato (forca parallela al terreno)	kg	13.545
		lb	29.853
	Carico nominale (SAE J1197 - 50% del carico massimo di ribaltamento alla massima sterzata)	kg	6.773
		lb	14.927
	Carico nominale (CEN EN 474-3 terreno irregolare - 60% del carico massimo di ribaltamento alla massima sterzata)	kg	8.127
		lb	17.912
	Carico nominale (CEN EN 474-3 terreno solido e pianeggiante - 80% del carico massimo di ribaltamento alla massima sterzata)	kg	10.508
		lb	23.160
3	Lunghezza massima totale	mm	10.692
		in	420,9
4	Sbraccio con forche a terra	mm	1.141
		in	44,9
5	*Distanza da terra della parte inferiore del rebbio alla minima altezza e con forca parallela al terreno	mm	-65
		in	-2,5
6	Sbraccio con bracci orizzontali e forca parallela al terreno	mm	1.797
		in	70,7
7	Sbraccio con forca alla massima altezza	mm	870
		in	34,2
8	Distanza da terra della forca con bracci orizzontali e forca parallela al terreno	mm	2.135
		in	84,0
9	Distanza da terra della forca alla massima altezza e con forca parallela al terreno	mm	4.403
		in	173,4
10	Altezza totale forca al massimo sollevamento (altezza piastra portaforche dal terreno)	mm	5.443
		in	214,3
11	Gioco alla massima altezza di sollevamento e scarico	mm	2.359
		in	92,9
12	Angolo di scarico max dalla posizione orizzontale	gradi	51
13	Larghezza totale del portaforche	mm	2.833
		in	111,5
14	Altezza totale del portaforche	mm	1.130
		in	44,5
15	Larghezza esterna rebbi (massimo distanziamento)	mm	2.483
		in	97,8
16	Larghezza esterna rebbi (minimo distanziamento)	mm	590
		in	23,2
	Larghezza forca (rebbio singolo)	mm	180,0
		in	7,1
	Spessore forca	mm	90,0
		in	3,5
	Portata forche	kg	12.700
		lb	27.991
	Peso operativo	kg	30.273
		lb	66.721

\*Valori negativi indicano al di sotto del piano di scavo

## 980 AGG QC

Carro da 108"

Rebbi da 84"

Forca per edilizia, FUSION

520-7968

520-7986

\*Fabbricazione 14A

\*Leverismo con barra a Z in parallelo

\*Cilindri di inclinazione HE da 150 mm, per l'uso solo con FUSION

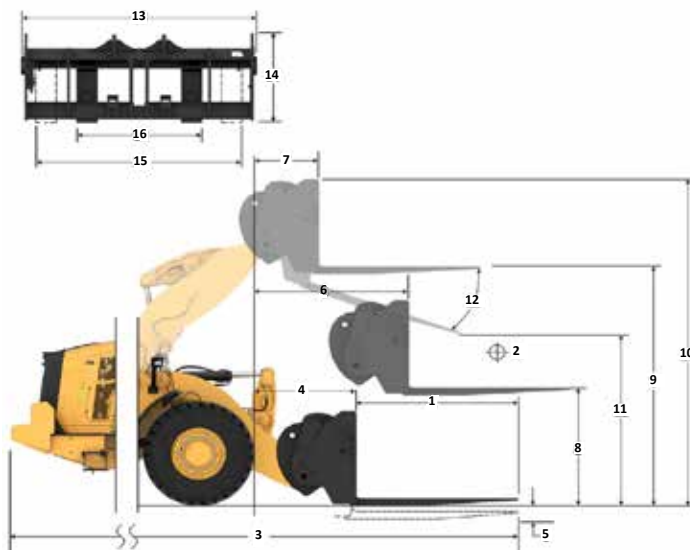

### Capacità (kg) (Carico calcolato al punto CG)

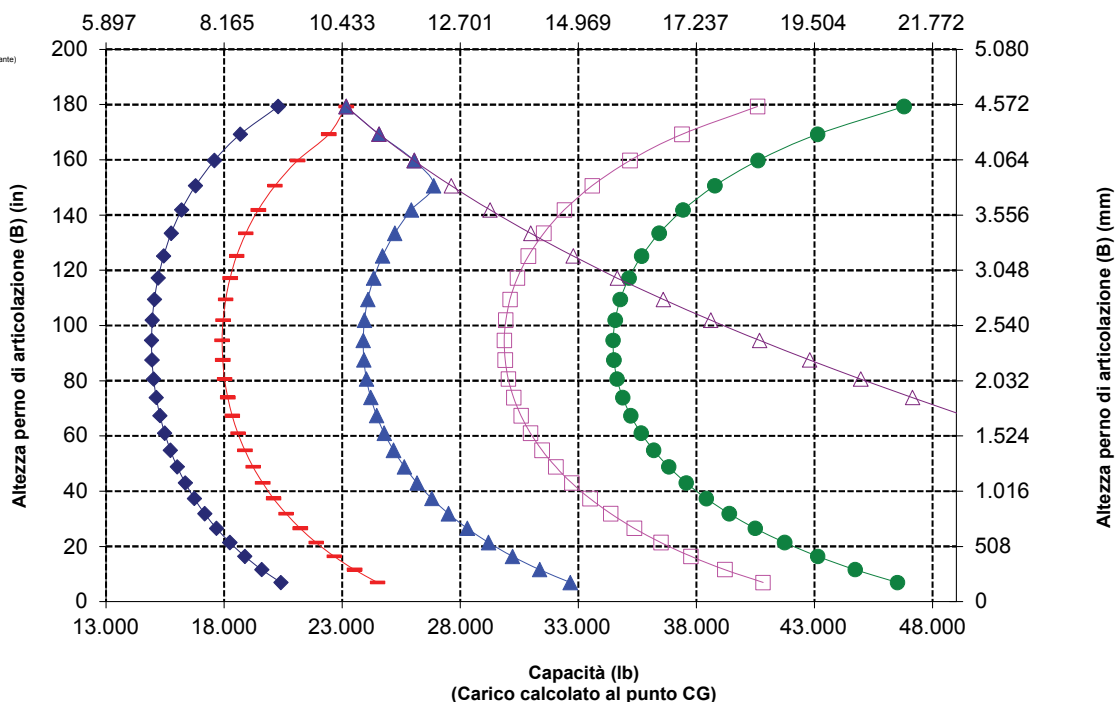

**NOTA:** i carichi statici di ribaltamento e i pesi operativi fanno riferimento a una pala configurata con pneumatici Bridgestone \* VSNT L4, climatizzatore, controllo dell'assetto, protezione trasmissione, serbatoi dei liquidi e del combustibile pieni, liquido di raffreddamento, lubrificanti e operatore.

Le caratteristiche tecniche e i valori nominali sono conformi ai seguenti standard: SAE\* J1197, ISO 14397-1, CEN\*\* EN 474-3.

Il carico operativo nominale di una pala dotata di forca per pallet è determinato da: SAE J1197: 50% del carico massimo di ribaltamento alla massima sterzata o limite idraulico. CEN EN 474-3: 60% del carico massimo di ribaltamento alla massima sterzata su terreno irregolare o limite idraulico. CEN EN 474-3: 80% del carico massimo di ribaltamento alla massima sterzata su terreno solido e pianeggiante o limite idraulico.

\*SAE - Society of Automotive Engineers  
\*\*CEN - European Committee for Standardization

# Caratteristiche tecniche della pala gommata 980 XE

## Caratteristiche tecniche della forca

### Caratteristiche tecniche della forca

1	Lunghezza della forca	mm	2.438
		in	96,0
2	Centro del carico	mm	1.219
		in	48,0
	Carico statico di ribaltamento - Telaio in linea (forca parallela al terreno)	kg	14.976
		lb	33.007
	Carico statico di ribaltamento - Telaio articolato (forca parallela al terreno)	kg	12.965
		lb	28.574
	Carico nominale (SAE J1197 - 50% del carico massimo di ribaltamento alla massima sterzata)	kg	6.482
		lb	14.287
	Carico nominale (CEN EN 474-3 terreno irregolare - 60% del carico massimo di ribaltamento alla massima sterzata)	kg	7.779
		lb	17.144
	Carico nominale (CEN EN 474-3 terreno solido e pianeggiante - 80% del carico massimo di ribaltamento alla massima sterzata)	kg	9.491
		lb	20.919
3	Lunghezza massima totale	mm	10.996
		in	432,9
4	Sbraccio con forche a terra	mm	1.141
		in	44,9
5	*Distanza da terra della parte inferiore del rebbio alla minima altezza e con forca parallela al terreno	mm	-65
		in	-2,5
6	Sbraccio con bracci orizzontali e forca parallela al terreno	mm	1.797
		in	70,7
7	Sbraccio con forca alla massima altezza	mm	870
		in	34,2
8	Distanza da terra della forca con bracci orizzontali e forca parallela al terreno	mm	2.135
		in	84,0
9	Distanza da terra della forca alla massima altezza e con forca parallela al terreno	mm	4.403
		in	173,4
10	Altezza totale forca al massimo sollevamento (altezza piastra portaforche dal terreno)	mm	5.443
		in	214,3
11	Gioco alla massima altezza di sollevamento e scarico	mm	2.122
		in	83,5
12	Angolo di scarico max dalla posizione orizzontale	gradi	51
13	Larghezza totale del portaforche	mm	2.833
		in	111,5
14	Altezza totale del portaforche	mm	1.130
		in	44,5
15	Larghezza esterna rebbi (massimo distanziamento)	mm	2.483
		in	97,8
16	Larghezza esterna rebbi (minimo distanziamento)	mm	590
		in	23,2
	Larghezza forca (rebbio singolo)	mm	180,0
		in	7,1
	Spessore forca	mm	90,0
		in	3,5
	Portata forche	kg	11.300
		lb	24.905
	Peso operativo	kg	30.336
		lb	66.860

\*Valori negativi indicano al di sotto del piano di scavo

## 980 AGG QC

Carro da 108"

Rebbi da 96"

Forca per edilizia, FUSION

520-7968

520-7981

\*Fabbricazione 14A  
\*Leverismo con barra a Z in parallelo  
\*Cilindri di inclinazione HE da 150 mm, per l'uso solo con FUSION

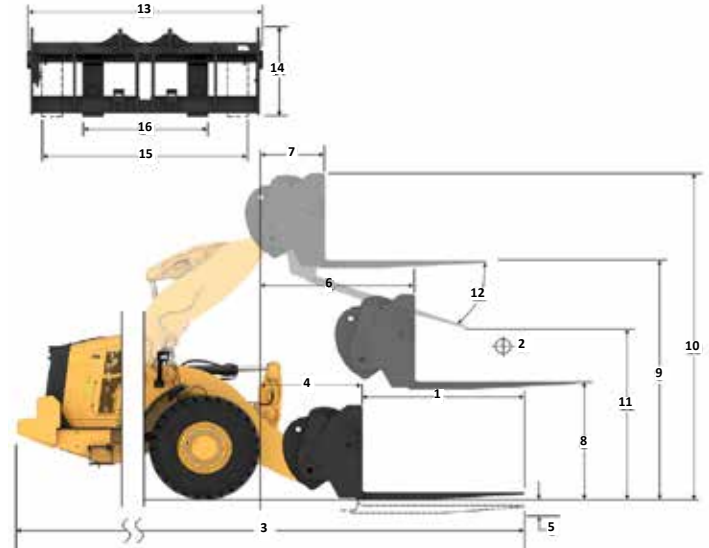

### Capacità (kg) (Carico calcolato al punto CG)

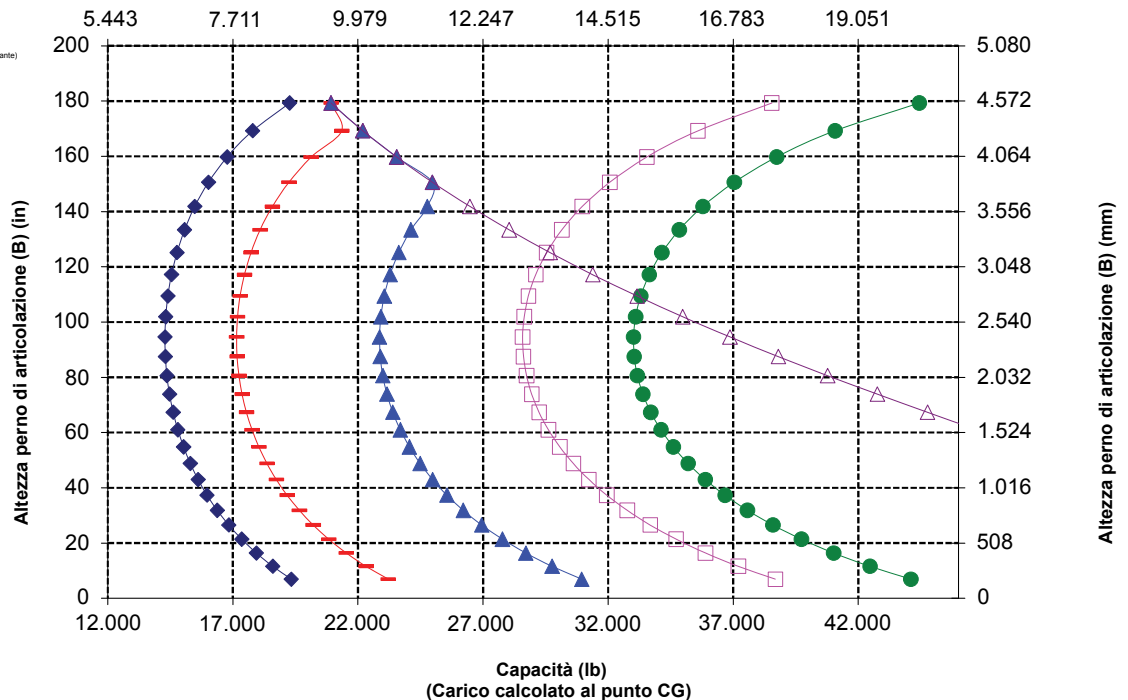

**NOTA:** i carichi statici di ribaltamento e i pesi operativi fanno riferimento a una pala configurata con pneumatici Bridgestone \* VSNT L4, climatizzatore, controllo dell'assetto, protezione trasmissione, serbatoi dei liquidi e del combustibile pieni, liquido di raffreddamento, lubrificanti e operatore.

Le caratteristiche tecniche e i valori nominali sono conformi ai seguenti standard: SAE\* J1197, ISO 14397-1, CEN\*\* EN 474-3.

Il carico operativo nominale di una pala dotata di forca per pallet è determinato da: SAE J1197: 50% del carico massimo di ribaltamento alla massima sterzata o limite idraulico. CEN EN 474-3: 60% del carico massimo di ribaltamento alla massima sterzata su terreno irregolare o limite idraulico. CEN EN 474-3:80% del carico massimo di ribaltamento alla massima sterzata su terreno solido e pianeggiante o limite idraulico.

\*SAE - Society of Automotive Engineers  
\*\*CEN - European Committee for Standardization

# Caratteristiche tecniche della pala gommata 980 XE

## Caratteristiche tecniche della forca

### Caratteristiche tecniche della forca

1	Lunghezza della forca	mm	1.829
		in	72,0
2	Centro del carico	mm	914
		in	36,0
	Carico statico di ribaltamento - Telaio in linea (forca parallela al terreno)	kg	16.020
		lb	35.307
	Carico statico di ribaltamento - Telaio articolato (forca parallela al terreno)	kg	13.843
		lb	30.511
	Carico nominale (SAE J1197 - 50% del carico massimo di ribaltamento alla massima sterzata)	kg	6.922
		lb	15.255
	Carico nominale (CEN EN 474-3 terreno irregolare - 60% del carico massimo di ribaltamento alla massima sterzata)	kg	8.306
		lb	18.307
3	Lunghezza massima totale	mm	10.408
		in	409,8
4	Sbraccio con forche a terra	mm	1.162
		in	45,8
5	*Distanza da terra della parte inferiore del rebbio alla minima altezza e con forca parallela al terreno	mm	-99
		in	-3,9
6	Sbraccio con bracci orizzontali e forca parallela al terreno	mm	1.796
		in	70,7
7	Sbraccio con forca alla massima altezza	mm	869
		in	34,2
8	Distanza da terra della forca con bracci orizzontali e forca parallela al terreno	mm	2.095
		in	82,5
9	Distanza da terra della forca alla massima altezza e con forca parallela al terreno	mm	4.364
		in	171,8
10	Altezza totale forca al massimo sollevamento (altezza piastra portaforche dal terreno)	mm	5.407
		in	212,9
11	Gioco alla massima altezza di sollevamento e scarico	mm	2.498
		in	98,3
12	Angolo di scarico max dalla posizione orizzontale	gradi	55
13	Larghezza totale del portaforche	mm	2.821
		in	111,1
14	Altezza totale del portaforche	mm	1.129
		in	44,4
15	Larghezza esterna rebbi (massimo distanziamento)	mm	2.627
		in	103,4
16	Larghezza esterna rebbi (minimo distanziamento)	mm	747
		in	29,4
	Larghezza forca (rebbio singolo)	mm	250,0
		in	9,8
	Spessore forca	mm	85,0
		in	3,3
	Portata forche	kg	18.700
		lb	41.215
	Peso operativo	kg	30.649
		lb	67.550

\*Valori negativi indicano al di sotto del piano di scavo

## 980 AGG QC

2x cilindro di inclinazione HE da 150 mm

Carro da 108" Rebbi da 72"

Forca per edilizia - HD, FUSION

523-4199

523-4200

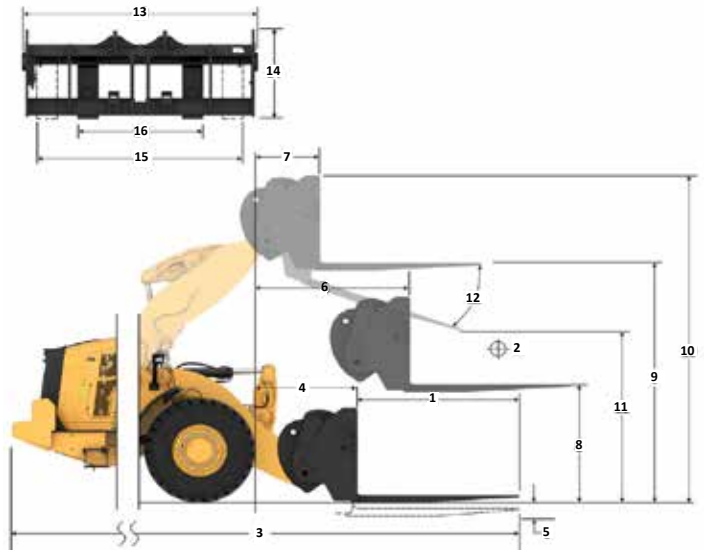

### Capacità (kg) (Carico calcolato al punto CG)

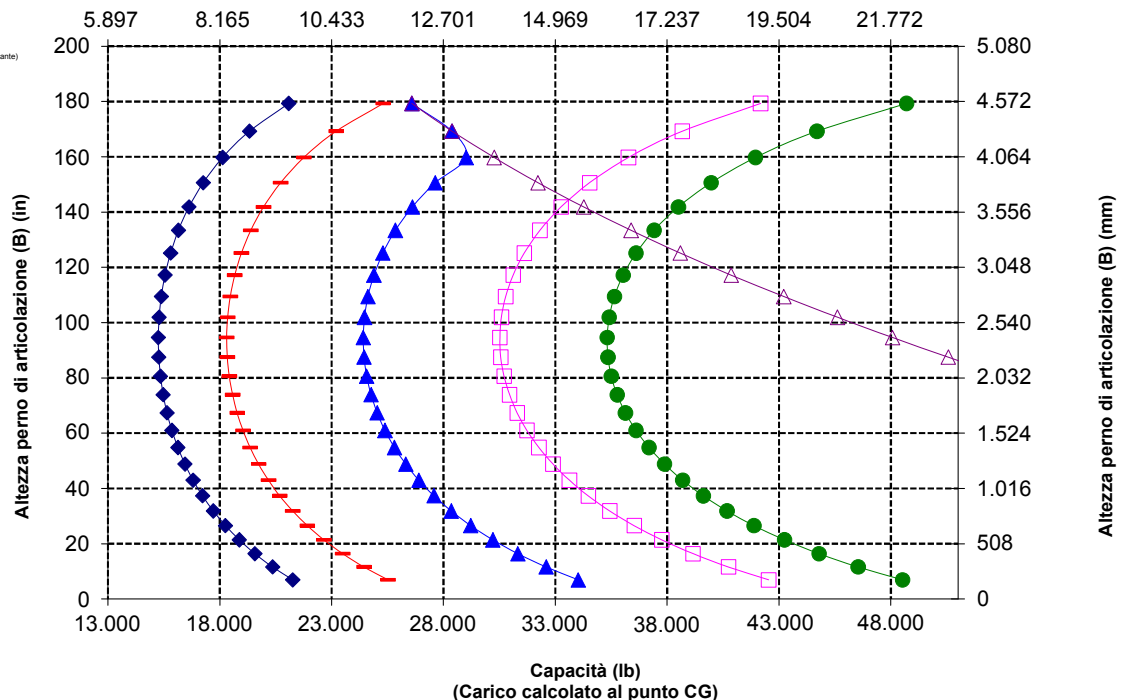

**NOTA:** i carichi statici di ribaltamento e i pesi operativi fanno riferimento a una pala configurata con pneumatici Bridgestone \* VSNT L4, climatizzatore, controllo dell'assetto, protezione trasmissione, serbatoi dei liquidi e del combustibile pieni, liquido di raffreddamento, lubrificanti e operatore.

Le caratteristiche tecniche e i valori nominali sono conformi ai seguenti standard: SAE\* J1197, ISO 14397-1, CEN\*\* EN 474-3.

Il carico operativo nominale di una pala dotata di forca per pallet è determinato da: SAE J1197: 50% del carico massimo di ribaltamento alla massima sterzata o limite idraulico. CEN EN 474-3: 60% del carico massimo di ribaltamento alla massima sterzata su terreno irregolare o limite idraulico. CEN EN 474-3: 80% del carico massimo di ribaltamento alla massima sterzata su terreno solido e pianeggiante o limite idraulico.

\*SAE - Society of Automotive Engineers  
\*\*CEN - European Committee for Standardization



# Caratteristiche tecniche della pala gommata 980 XE

## Caratteristiche tecniche della forca

### Caratteristiche tecniche della forca

1	Lunghezza della forca	mm	2.134
		in	84,0
2	Centro del carico	mm	1.067
		in	42,0
	Carico statico di ribaltamento - Telaio in linea (forca parallela al terreno)	kg	15.281
		lb	33.678
	Carico statico di ribaltamento - Telaio articolato (forca parallela al terreno)	kg	13.191
		lb	29.073
	Carico nominale (SAE J1197 - 50% del carico massimo di ribaltamento alla massima sterzata)	kg	6.595
		lb	14.536
	Carico nominale (CEN EN 474-3 terreno irregolare - 60% del carico massimo di ribaltamento alla massima sterzata)	kg	7.915
		lb	17.444
	Carico nominale (CEN EN 474-3 terreno solido e pianeggiante - 80% del carico massimo di ribaltamento alla massima sterzata)	kg	10.553
		lb	23.258
3	Lunghezza massima totale	mm	10.717
		in	421,9
4	Sbraccio con forche a terra	mm	1.166
		in	45,9
5	*Distanza da terra della parte inferiore del rebbi alla minima altezza e con forca parallela al terreno	mm	-99
		in	-3,9
6	Sbraccio con bracci orizzontali e forca parallela al terreno	mm	1.796
		in	70,7
7	Sbraccio con forca alla massima altezza	mm	869
		in	34,2
8	Distanza da terra della forca con bracci orizzontali e forca parallela al terreno	mm	2.100
		in	82,7
9	Distanza da terra della forca alla massima altezza e con forca parallela al terreno	mm	4.369
		in	172,0
10	Altezza totale forca al massimo sollevamento (altezza piastra portaforche dal terreno)	mm	5.407
		in	212,9
11	Gioco alla massima altezza di sollevamento e scarico	mm	2.247
		in	88,5
12	Angolo di scarico max dalla posizione orizzontale	gradi	55
13	Larghezza totale del portaforche	mm	2.821
		in	111,1
14	Altezza totale del portaforche	mm	1.129
		in	44,4
15	Larghezza esterna rebbi (massimo distanziamento)	mm	2.627
		in	103,4
16	Larghezza esterna rebbi (minimo distanziamento)	mm	747
		in	29,4
	Larghezza forca (rebbio singolo)	mm	250,0
		in	9,8
	Spessore forca	mm	90,0
		in	3,5
	Portata forche	kg	17.729
		lb	39.075
	Peso operativo	kg	30.751
		lb	67.775

\*Valori negativi indicano al di sotto del piano di scavo

- ◆ Carico utile (SAE J1197)
- Carico utile (CEN EN 474-3 - terreno irregolare)
- ▲ Carico utile (CEN EN 474-3 - terreno solido e pianeggiante)
- Carico statico di ribaltamento - telaio articolato
- Carico statico di ribaltamento - telaio in linea
- ▲ Capacità di inclinazione idraulica
- Capacità di sollevamento idraulico

**NOTA:** i carichi statici di ribaltamento e i pesi operativi fanno riferimento a una pala configurata con pneumatici Bridgestone \* VSNT L4, climatizzatore, controllo dell'assetto, protezione trasmissione, serbatoi dei liquidi e del combustibile pieni, liquido di raffreddamento, lubrificanti e operatore.

Le caratteristiche tecniche e i valori nominali sono conformi ai seguenti standard: SAE\* J1197, ISO 14397-1, CEN\*\* EN 474-3.

Il carico operativo nominale di una pala dotata di forca per pallet è determinato da: SAE J1197: 50% del carico massimo di ribaltamento alla massima sterzata o limite idraulico. CEN EN 474-3: 60% del carico massimo di ribaltamento alla massima sterzata su terreno irregolare o limite idraulico. CEN EN 474-3: 80% del carico massimo di ribaltamento alla massima sterzata su terreno solido e pianeggiante o limite idraulico.

\*SAE - Society of Automotive Engineers  
\*\*CEN - European Committee for Standardization

## 980 AGG QC

2x cilindro di inclinazione HE da 150 mm

Carro da 108" Rebbi da 84"

Forca per edilizia, HD, FUSION

523-4199

523-4201

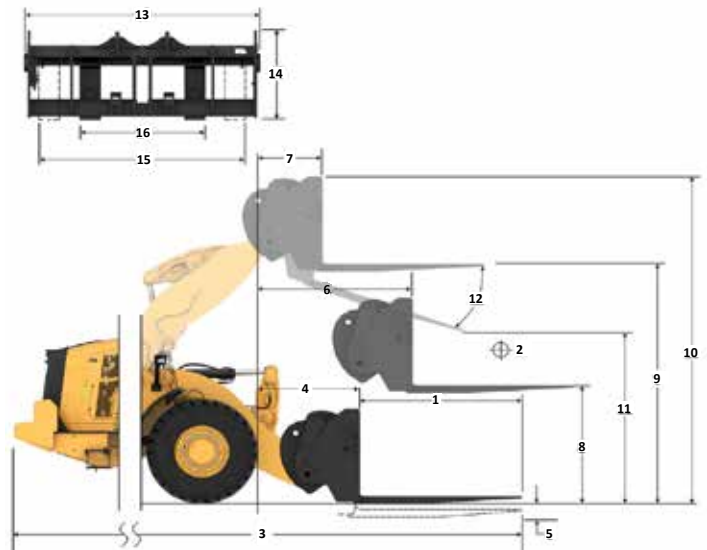

### Capacità (kg) (Carico calcolato al punto CG)

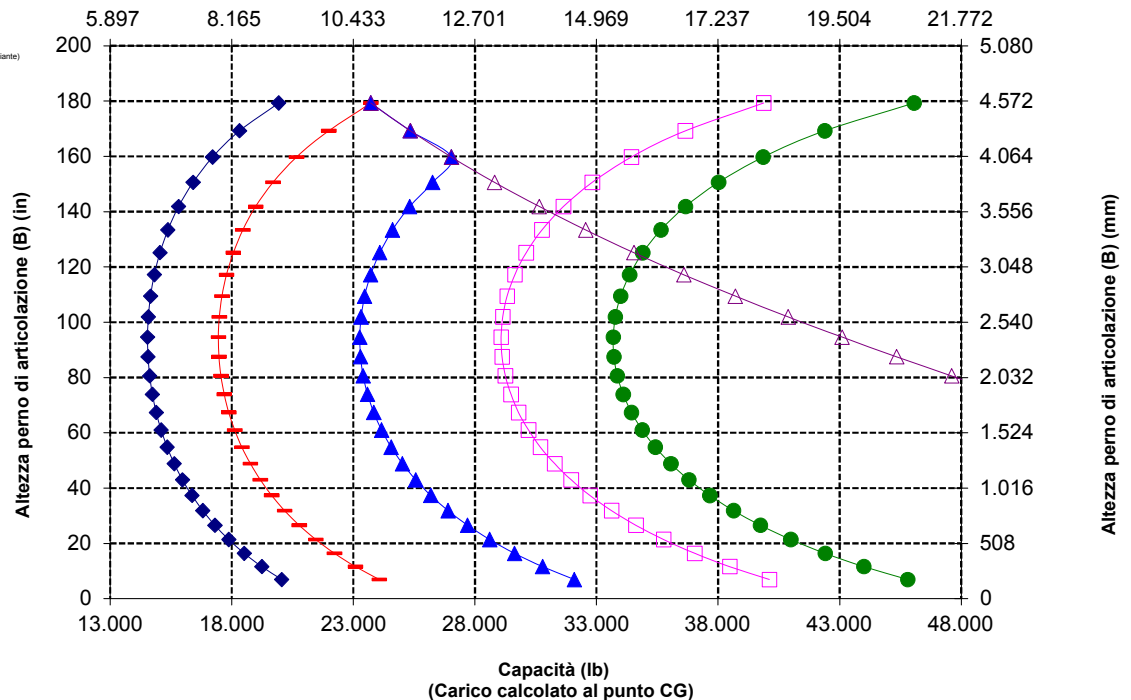

# Caratteristiche tecniche della pala gommata 980 XE

## Caratteristiche tecniche della forca

### Caratteristiche tecniche della forca

1	Lunghezza della forca	mm	2.438
		in	96,0
2	Centro del carico	mm	1.219
		in	48,0
	Carico statico di ribaltamento - Telaio in linea (forca parallela al terreno)	kg	14.537
		lb	32.039
	Carico statico di ribaltamento - Telaio articolato (forca parallela al terreno)	kg	12.528
		lb	27.612
	Carico nominale (SAE J1197 - 50% del carico massimo di ribaltamento alla massima sterzata)	kg	6.264
		lb	13.806
	Carico nominale (CEN EN 474-3 terreno irregolare - 60% del carico massimo di ribaltamento alla massima sterzata)	kg	7.517
		lb	16.567
	Carico nominale (CEN EN 474-3 terreno solido e pianeggiante - 80% del carico massimo di ribaltamento alla massima sterzata)	kg	9.628
		lb	21.221
3	Lunghezza massima totale	mm	11.025
		in	434,1
4	Sbraccio con forche a terra	mm	1.170
		in	46,1
5	*Distanza da terra della parte inferiore del rebbio alla minima altezza e con forca parallela al terreno	mm	-98
		in	-3,8
6	Sbraccio con bracci orizzontali e forca parallela al terreno	mm	1.801
		in	70,9
7	Sbraccio con forca alla massima altezza	mm	874
		in	34,4
8	Distanza da terra della forca con bracci orizzontali e forca parallela al terreno	mm	2.102
		in	82,7
9	Distanza da terra della forca alla massima altezza e con forca parallela al terreno	mm	4.370
		in	172,1
10	Altezza totale forca al massimo sollevamento (altezza piastra portaforche dal terreno)	mm	5.407
		in	212,9
11	Gioco alla massima altezza di sollevamento e scarico	mm	1.994
		in	78,5
12	Angolo di scarico max dalla posizione orizzontale	gradi	55
13	Larghezza totale del portaforche	mm	2.821
		in	111,1
14	Altezza totale del portaforche	mm	1.127
		in	44,4
15	Larghezza esterna rebbi (massimo distanziamento)	mm	2.629
		in	103,5
16	Larghezza esterna rebbi (minimo distanziamento)	mm	747
		in	29,4
	Larghezza forca (rebbio singolo)	mm	250,0
		in	9,8
	Spessore forca	mm	90,0
		in	3,5
	Portata forche	kg	15.750
		lb	34.713
	Peso operativo	kg	30.902
		lb	68.108

\*Valori negativi indicano al di sotto del piano di scavo

## 980 AGG QC

2x cilindro di inclinazione HE da 150 mm

Carro da 108" Rebbi da 96"

Forca per edilizia - HD, FUSION

523-4199

523-4202

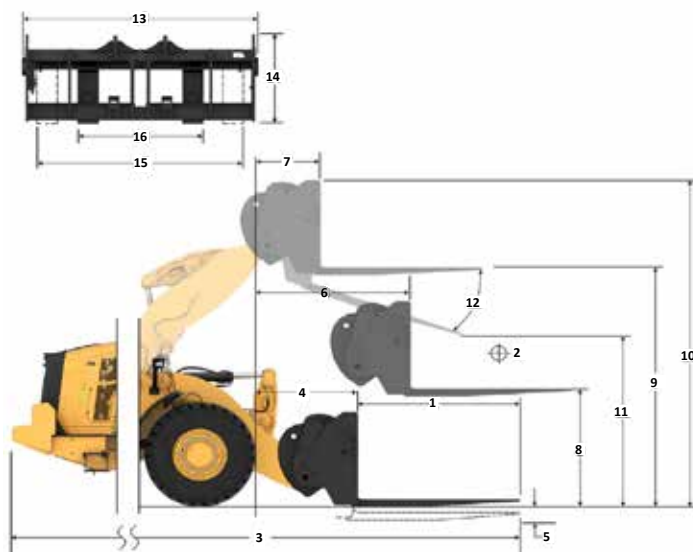

Capacità (kg)  
(Carico calcolato al punto CG)

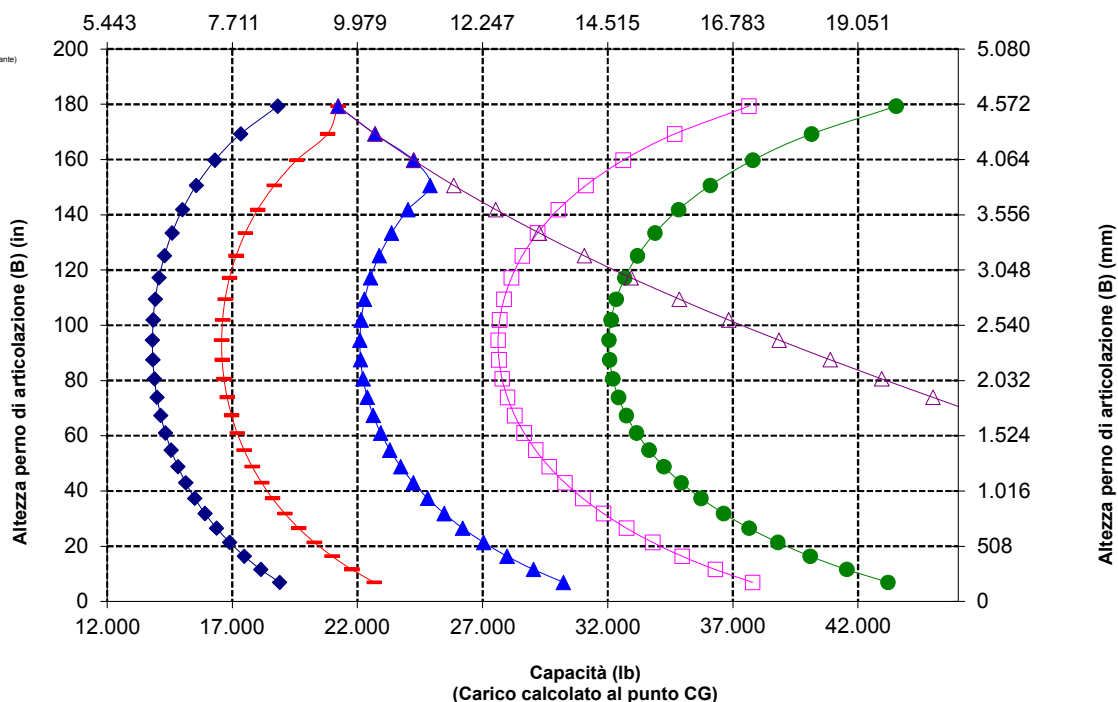

NOTA: i carichi statici di ribaltamento e i pesi operativi fanno riferimento a una pala configurata con pneumatici Bridgestone \* V SNT L4, climatizzatore, controllo dell'assetto, protezione trasmissione, serbatoi dei liquidi e del combustibile pieni, liquido di raffreddamento, lubrificanti e operatore.

Le caratteristiche tecniche e i valori nominali sono conformi ai seguenti standard: SAE\* J1197, ISO 14397-1, CEN\*\* EN 474-3.

Il carico operativo nominale di una pala dotata di forca per pallet è determinato da: SAE J1197: 50% del carico massimo di ribaltamento alla massima sterzata o limite idraulico. CEN EN 474-3: 60% del carico massimo di ribaltamento alla massima sterzata su terreno irregolare o limite idraulico.

CEN EN 474-3: 80% del carico massimo di ribaltamento alla massima sterzata su terreno solido e pianeggiante o limite idraulico.

\*SAE - Society of Automotive Engineers  
\*\*CEN - European Committee for Standardization

# Caratteristiche tecniche della pala gommata 980 XE

## Attrezzatura standard e a richiesta

L'attrezzatura standard e a richiesta può variare. Per ulteriori informazioni, rivolgersi al dealer Cat di zona.

	Standard	A richiesta		Standard	A richiesta
<b>CABINA</b>			<b>IDRAULICA</b>		
Cabina pressurizzata e insonorizzata	✓		Impianto dell'attrezzatura, elettroidraulica con pompa a pistoni a cilindrata variabile	✓	
Portiera con sistema di apertura a distanza	✓		Impianto dello sterzo, impianto load sensing con apposita pompa a pistoni a cilindrata variabile	✓	
Comandi delle attrezzature elettroidrauliche, freno di stazionamento	✓		Controllo dell'assetto, accumulatori doppi	✓	
Sterzo, joystick	✓		3ª funzione ausiliaria con controllo dell'assetto		✓
Cintura di sicurezza monitorata	✓		Valvole per il prelievo dell'olio, tubi flessibili Cat XT™	✓	
Cintura di sicurezza a 4 punti	✓		Comando dell'attacco rapido		✓
Montaggio radio (FM, AM, USB, Bluetooth®)	✓		<b>TRASMISSIONE</b>		
Montaggio radio (DAB+)	✓		Motore Cat C13	✓	
Predisposizione radio CB	✓		Pompa elettrica di adescamento del combustibile	✓	
Sedile, in camoscio/tessuto, a sospensione pneumatica, riscaldato	✓		Separatore acqua/combustibile e filtro del combustibile secondario	✓	
Sedile, in pelle/tessuto, a sospensione pneumatica, riscaldato/raffreddato	✓		Motore, prefiltro dell'aria	✓	
Display touchscreen	✓		Prefiltro dell'aria della turbina		✓
Visibilità: specchietti, telecamera posteriore	✓		Radiatore, elevati volumi di detriti		✓
Sistema di visione multiview (360°)	✓		Ventola di raffreddamento, reversibile		✓
Sistema radar posteriore Cat Detect	✓		Assali, differenziali aperti	✓	
Apposito schermo per le immagini della telecamera retrovisiva	✓		Assali, differenziali a slittamento limitato		✓
Specchietti, riscaldati	✓		Assali con scarichi ecologici	✓	
Condizionatore d'aria, riscaldatore, sbrinatori (temperatura e ventilazione automatiche)	✓		Assali, predisposizione AOC, tenute per temperature estreme		✓
Parasole, anteriore, retrattile	✓		Scambiatore di calore dell'olio negli assali		✓
Parasole, posteriore, retrattile	✓		Trasmissione, a variazione continua	✓	
Piattaforma per la pulizia dei finestrini, anteriore	✓		Controllo spinta a terra	✓	
Finestrini, anteriori, vetro smussato laminato di sicurezza	✓		Modalità di blocco dell'acceleratore	✓	
Finestrini, anteriori, per impieghi gravosi o con protezioni complete	✓		Mantenimento della posizione e della velocità su pendenza	✓	
<b>TECNOLOGIE DI BORDO</b>			Freni di servizio, impianto idraulico, sistemi frenanti a disco in bagno d'olio, indicatori di usura	✓	
Bilancia Cat Payload	✓		Freno di stazionamento, calibro sugli assali anteriori, disinserimento a pressione con applicazione a molla	✓	
Sistema di scavo automatico con impostazione automatica degli pneumatici	✓		<b>IMPIANTO ELETTRICO</b>		
ID operatore e sicurezza della macchina	✓		Sistema di avviamento e carica, 24 V	✓	
Profili di applicazione	✓		Dispositivo di avviamento, elettrico, per impieghi gravosi	✓	
Ausili al lavoro	✓		Avviamento a freddo, 120 V o 240 V		✓
Guida comandi e Manuale di funzionamento e manutenzione elettronico*	✓		Luci: alogene, 4 luci di lavoro, 2 luci per il campo visivo posteriore	✓	
Cat Advanced Payload	✓		Luci: circolazione su strada con indicatori di direzione	✓	
Stampante Cat Payload	✓		Luci: LED		✓
			Faro monitoraggio cintura di sicurezza		✓
			Faro rotante		✓
			Luci stroboscopiche di retromarcia***		✓

\* Non disponibile in tutte le lingue

\*\* Standard laddove obbligatorio

\*\*\* Non compatibile con le configurazioni di circolazione su strada

(continua alla pagina seguente)

# Caratteristiche tecniche della pala gommata 980 XE

## Attrezzatura standard e a richiesta (continua)

L'attrezzatura standard e a richiesta può variare. Per ulteriori informazioni, rivolgersi al dealer Cat di zona.

	Standard	A richiesta		Standard	A richiesta
<b>SISTEMA DI MONITORAGGIO</b>			<b>CONFIGURAZIONI SPECIALI</b>		
Cruscotto anteriore con indicatori analogici, display LCD e spie di avvertenza	✓		Movimentatore di inerti		✓
Monitor touchscreen primario (Cat Payload, schermate a quadranti, impostazioni e messaggi della macchina)	✓		Rifiuti e materiali di scarto		✓
			Silvicoltura		✓
<b>LEVERISMO</b>					
Sollevamento standard con barra a Z	✓				
Sollevamento elevato con barra a Z		✓			
Disinnesti automatici: sollevamento e inclinazione	✓				
<b>ATTREZZATURA AGGIUNTIVA</b>					
Sistema di autolubrificazione Cat		✓			
Parafanghi basculanti		✓			
Protezioni: trasmissione, basamento, cabina, cilindri, posteriori		✓			
Olio idraulico biodegradabile		✓			
Sistema di cambio rapido dell'olio		✓			
Serbatoio del combustibile con sistema di rifornimento rapido		✓			
Scatola attrezzi		✓			
Cunei di fermo ruota		✓			
Impianto dello sterzo secondario, elettrico**		✓			

\* Non disponibile in tutte le lingue

\*\* Standard laddove obbligatorio

\*\*\* Non compatibile con le configurazioni di circolazione su strada

# Dichiarazione ambientale per il modello 980 XE

Le seguenti informazioni si applicano alla macchina al momento della produzione finale configurata per la vendita nelle regioni coperte nel presente documento. Il contenuto della presente dichiarazione è valido dalla data di emissione; tuttavia, i contenuti relativi alle funzionalità e alle caratteristiche tecniche della macchina sono soggetti a modifiche senza preavviso. Per ulteriori informazioni, consultate il Manuale di funzionamento e manutenzione della macchina.

Per maggiori informazioni sulla sostenibilità in corso e sul nostro progresso, visitate il sito <https://www.caterpillar.com/en/company/sustainability>.

## Motore

- Il motore Cat è conforme agli standard sulle emissioni U.S. EPA Tier 4 Final, EU Stage V, Korea Stage V e Japan 2014.
  - La potenza netta indicata è quella disponibile al volano con motore dotato di ventola, alternatore, filtro dell'aria e post-trattamento.
  - I motori diesel Cat devono essere alimentati a ULSD (combustibile diesel a bassissimo tenore di zolfo con al massimo 15 ppm di zolfo) o ULSD miscelato con i seguenti combustibili a intensità di carbonio inferiore fino a:
    - Biodiesel fino al 20% (FAME, fatty acid methyl ester)\*
    - Combustibili 100% rinnovabili diesel, HVO (hydrotreated vegetable oil, olio vegetale idrotreatato) e GTL (gas-liquido)Fare riferimento alle linee guida per una corretta applicazione. Per i dettagli, rivolgersi al dealer Cat o fare riferimento a "Raccomandazioni sui fluidi per le macchine Caterpillar" (SLBU6250).
- \* I motori senza dispositivi post-trattamento possono usare miscele superiori, fino a biodiesel al 100%.

## Impianto di climatizzazione

- L'impianto di climatizzazione su questa macchina contiene gas refrigerante fluorurato a effetto serra R134a (potenziale di riscaldamento globale = 1.430). L'impianto contiene 1,6 kg (3,52 lb) di refrigerante che ha un contenuto di CO2 equivalente a 2,288 tonnellate metriche (2.522 tonnellate US).

## Vernice

- In base alle migliori conoscenze disponibili, la concentrazione massima consentita, misurata in ppm, dei seguenti metalli pesanti presenti nella vernice, è:
  - Bario < 0,01%
  - Cadmio < 0,01%
  - Cromo < 0,01%
  - Piombo < 0,01%

## Prestazioni acustiche

Livello della pressione sonora sull'operatore (ISO 6396:2008)	70 dB(A)
Livello di potenza sonora esterna (ISO 6395:2008)	110 dB(A)
Livello della pressione sonora sull'operatore (ISO 6396:2008)*	70 dB(A)
Livello di potenza sonora esterna (ISO 6395:2008)**	107 dB(A)

\*Inclusi i paesi che adottano le direttive UE e UK

\*\*Direttiva dell'UE 2000/14/EC e UK Noise Regulation 2001 N. 1701

## Oli e fluidi

- L'industria Caterpillar è piena di liquidi di raffreddamento a base di glicole etilenico. L'antigelo/liquido di raffreddamento motore diesel (DEAC) Cat e il liquido di raffreddamento a lunga durata Cat (ELC) possono essere riciclati. Per ulteriori informazioni, rivolgetevi al vostro dealer Cat.
- Cat Bio HYDO Advanced è un olio idraulico biodegradabile approvato da EU Ecolabel.
- È probabile che siano presenti liquidi aggiuntivi, consultate il Manuale di funzionamento e manutenzione o la Guida all'applicazione e all'installazione per consigli completi sui liquidi e intervalli di manutenzione.

## Caratteristiche e tecnologia

- Le seguenti caratteristiche e tecnologie possono contribuire al risparmio di combustibile e/o alla riduzione del carbonio. Le caratteristiche potrebbero variare. Per ulteriori informazioni, rivolgersi al dealer Cat di zona.
- Profonda integrazione della trasmissione a variazione continua, del motore, dell'impianto idraulico e del sistema di raffreddamento
- Riduzione dei tempi di inattività grazie al sistema di arresto automatico del motore al minimo
- Sistema di rigenerazione Cat automatico, modulo emissioni pulite Cat (CEM, Clean Emissions Module) con filtro antiparticolato diesel (DPF, Diesel Particulate Filter) e serbatoio e pompa DEF (Diesel Exhaust Fluid)
- Alti fattori di riempimento della benna grazie al sistema di scavo automatico con impostazione automatica degli pneumatici
- Efficienza in cantiere grazie alle tecnologie Payload
- Gli intervalli di manutenzione estesi riducono il consumo di fluidi e del filtro

## Riciclaggio

- I materiali inclusi nelle macchine sono categorizzati come segue con una percentuale di peso approssimativa. A causa delle variazioni delle configurazioni del prodotto, i seguenti valori nella tabella potrebbero subire delle variazioni.

Tipo di materiale	Percentuale in peso
Acciaio	66,66%
Ferro	15,80%
Metallo non ferroso	2,18%
Metallo misto	0,40%
Metallo misto e non-metallo	0,53%
Plastica	1,06%
Gomma	8,59%
Misto non metallico	0,02%
Fluido	1,67%
Altro	3,10%
Non categorizzato	0,00%
Totale	100%

- Una macchina con un tasso di riciclabilità più elevato garantirà un uso più efficiente di risorse naturali preziose e migliorerà il valore di fine vita del prodotto. Secondo la norma ISO 16714 (Macchine movimento terra - Riciclabilità e recuperabilità - Terminologia e metodo di calcolo), il tasso di riciclabilità è definito come percentuale in massa (frazione di massa in percentuale) della nuova macchina potenzialmente riciclabile, riutilizzabile o entrambi.

Tutte le parti nella distinta materiali vengono prima valutate in base al tipo di componente in base a un elenco di componenti definito dagli standard ISO 16714 e Japan CEMA (Construction Equipment Manufacturers Association). Le parti rimanenti vengono ulteriormente valutate per la riciclabilità in base al tipo di materiale.

A causa delle variazioni delle configurazioni del prodotto, il seguente valore nella tabella potrebbe subire delle variazioni.

Riciclabilità – 98%



# 980 XE

## Movimentatore di rifiuti e materiali di scarto

***I modelli di movimentatori di rifiuti e materiali di scarto sono dotati di protezione e rinforzi necessari per lavorare in stazioni di trasferimento, depositi per il riciclaggio, depositi di rottami e cantieri di demolizione.***

### **Efficienza dei consumi superiore**

- Efficienza dei consumi migliorata fino al 35% rispetto al modello Cat precedente.
- La profonda integrazione della trasmissione a variazione continua Cat, del motore, dell'impianto idraulico e del sistema di raffreddamento aumenta notevolmente le prestazioni e l'efficienza dei consumi.
- L'eliminazione del convertitore di coppia consente di controllare il regime del motore e la velocità della macchina in modo indipendente, con conseguente efficienza di scavo, controllo di precisione e semplicità di funzionamento.
- Il regime nominale inferiore del motore riduce l'usura dei componenti e la rumorosità di funzionamento.
- Il motore ad alta densità di potenza consuma meno combustibile fornendo la potenza e la coppia quando occorre.
- Il leverismo a sollevamento elevato a richiesta offre un gioco di scarico aggiuntivo.
- Impianto idraulico con 3a valvola a richiesta per attrezzature con morsetto superiore.
- La ventola a passo variabile a richiesta e le masse radianti di raffreddamento mantengono le masse radianti prive di detriti.

### **Produttività migliorata**

- La trasmissione a variazione continua assicura innesti fluidi, accelerazione rapida e velocità su terreni in pendenza.
- Le manovre in pendenza risultano più semplici grazie alle funzioni di mantenimento della velocità e anti indietro.
- La trasmissione a variazione continua integrata offre potenza costante e massima alle velocità ottimali.
- Il regime nominale inferiore del motore riduce l'usura dei componenti e la rumorosità di funzionamento.
- Il motore ad alta densità di potenza consuma meno combustibile fornendo la potenza e la coppia quando occorre.

### **Durata**

- La macchina per la movimentazione di rifiuti e materiali di scarto aggiunge ulteriori protezioni in acciaio attorno alla macchina per proteggere l'investimento ed evitare l'ingresso di detriti nella valvola di ripartizione e i vani motore.
- I gradini inferiori del cavo in acciaio per impieghi gravosi resistono alle condizioni più estreme.
- Gli assali per impieghi gravosi sono progettati per far fronte ad applicazioni estreme.
- Il sistema di filtraggio idraulico dell'intero flusso, con filtrazione fuori linea aggiuntiva, migliora la robustezza dell'impianto idraulico e la durata dei componenti.

### **Affidabilità comprovata**

- Il motore Cat C13 offre un'elevata densità di potenza con una combinazione collaudata di sistemi elettronici, pneumatici e di alimentazione.
- Utilizzando una progettazione dei componenti e processi di collaudo delle macchine meticolosi, è possibile garantire affidabilità e tempi di attività senza eguali.

### **Caratteristiche di sicurezza**

- La telecamera posteriore migliora la visibilità sul retro della macchina, permettendo di lavorare in modo pratico e sicuro.
- Il sistema di visione multiview (360°) a richiesta consente all'operatore di monitorare costantemente l'ambiente intorno alla macchina.
- La tecnologia radar Cat Detect a richiesta migliora la consapevolezza monitorando l'ambiente di lavoro e avvisa gli operatori in caso di pericolo.
- L'accesso alla cabina con ampio sportello, l'apertura sportello a distanza a richiesta e i gradini simili a quelli di una scala garantiscono stabilità.
- Il parabrezza dal pavimento al tetto, i grandi specchi con specchietti orientabili integrati e la telecamera posteriore offrono una visibilità in tutte le direzioni leader del settore.
- La luce di accesso a richiesta e il sistema di luci di servizio sotto il cofano illuminano l'accesso alla macchina e consentono di eseguire controlli giornalieri anche al buio.

### **Costi e tempi di manutenzione ridotti**

- Gli intervalli di sostituzione prolungati di filtri e liquidi riducono i costi di manutenzione fino al 25%.
- La risoluzione dei problemi da remoto può collegare la macchina al reparto di assistenza del dealer per diagnosticare rapidamente i problemi e poter tornare al lavoro.
- L'aggiornamento a distanza assicura che il software della macchina sia sempre aggiornato per fornire prestazioni ottimali senza influire sul programma di lavoro.

### **Lavorate comodamente nella nuova cabina**

- Il filtro dell'aria a carboni in cabina riduce i cattivi odori della cabina.
- Il prefiltro potenziato per cabina a richiesta filtra l'aria in ingresso e mantiene la cabina pressurizzata.
- Sedile e sospensioni facilmente regolabili di nuova generazione per un maggiore comfort dell'operatore. È disponibile in tre assetti e può essere dotato di cintura di sicurezza a 4 punti.
- Il nuovo cruscotto in cabina e i display tattili ad alta risoluzione sono intuitivi, pratici e facili da usare.
- L'insonorizzazione, le guarnizioni e i supporti viscosi della cabina riducono rumori e vibrazioni per un ambiente di lavoro silenzioso.

# Caratteristiche tecniche del movimentatore di scarti e rifiuti 980 XE

## Caratteristiche del movimentatore di rifiuti e materiali di scarto 980 XE

1. Protezione del finestrino a richiesta per assicurare la resistenza del vetro in caso di urto
2. Le protezioni in acciaio aggiunte includono basamento, trasmissione, telaio anteriore, attacco, cilindro dello sterzo, centro di manutenzione, cabina, piattaforma, coperchio delle valvole dell'attrezzo e cilindro di inclinazione
3. Il filtro dell'aria a carboni in cabina rimuove i cattivi odori
4. Il prefiltro potenziato per cabina a richiesta aiuta a migliorare la vita del filtro della cabina e mantiene la cabina pressurizzata
5. L'impianto idraulico con 3a valvola a richiesta è disponibile per controllare un'attrezzatura con un morsetto superiore
6. Ampia linea di attrezzature per rifiuti e materiali di scarto

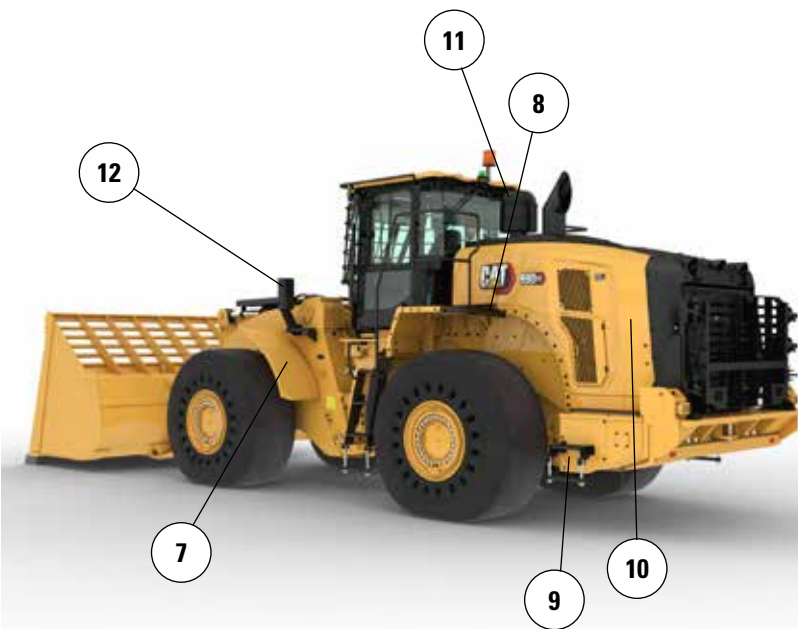
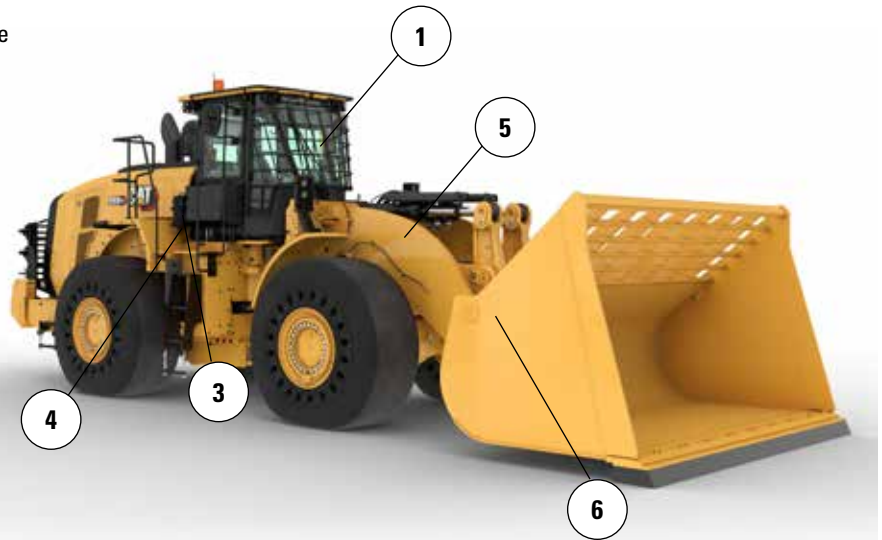

7. I parafranghi anteriori stretti in acciaio aiutano a mantenere il parabrezza pulito e sono impostati all'interno del tagliante esterno dello pneumatico per una maggiore protezione
8. La protezione posteriore a richiesta protegge la griglia posteriore e il kit di raffreddamento dall'impatto
9. I gradini inferiori del cavo in acciaio per impieghi gravosi resistono alle condizioni più estreme
10. La ventola a passo variabile a richiesta e le masse radianti di raffreddamento aiutano a mantenere le masse radianti pulite
11. Il prefiltro dell'aria del motore a turbina a richiesta con un'opzione con filtro detriti aiutano a prolungare la vita del filtro dell'aria del motore
12. Le luci anteriori sono protette e posizionate vicino al telaio per maggiore protezione

# Caratteristiche tecniche del movimentatore di scarti e rifiuti 980 XE

## Opzioni pneumatici

Marca pneumatici	Brawler	Michelin	Michelin	Michelin
Dimensione pneumatici	29.5-25	29.5-25	29.5-25	29.5-25
Tipo di battistrada	Fisso	L-4	L-5	L-5
Profilo del battistrada	Trazione/Liscio	XLDD1	XLDD2	XMINED2
Larghezza agli pneumatici - Massima (a vuoto)*	3.216 mm 10'7"	3.258 mm 10'9"	3.256 mm 10'9"	3.275 mm 10'9"
Larghezza agli pneumatici - Massima (carico)*	3.230 mm 10'8"	3.302 mm 10'10"	3.296 mm 10'10"	3.294 mm 10'10"
Variazione nelle dimensioni verticali (media del lato anteriore e posteriore)		-16 mm -0,6"	-15 mm -0,6"	-4 mm -0,2"
Variazione nello sbraccio orizzontale		-31 mm -1,2"	-28 mm -1,1"	-28 mm -1,1"
Variazione nel diametro di sterzata sulla parte esterna degli pneumatici		72 mm 2,8"	67 mm 2,6"	64 mm 2,5"
Variazione nel diametro di sterzata sulla parte interna degli pneumatici		-72 mm -2,8"	-67 mm -2,6"	-64 mm -2,5"
Variazione nel peso operativo (senza zavorra)		-5.928 kg -13.071 lb	-5.564 kg -12.269 lb	-5.240 kg -11.554 lb
Variazione del carico statico di ribaltamento - Telaio in linea		-4.508 kg -9.941 lb	-4.231 kg -9.330 lb	-3.985 kg -8.787 lb
Variazione del carico statico di ribaltamento - Telaio articolato		-3.924 kg -8.653 lb	-3.683 kg -8.122 lb	-3.469 kg -7.649 lb
Angolo di oscillazione assale posteriore	±8 gradi	±13 gradi	±13 gradi	±13 gradi
Escursione massima ruota singola	340 mm 1'1"	549 mm 1'10"	549 mm 1'10"	549 mm 1'10"

\*Larghezza oltre la flessione dello pneumatico, espansione compresa.

Marca pneumatici	Bridgestone	Bridgestone	Bridgestone	Bridgestone
Dimensione pneumatici	29.5R25	29.5R25	29.5R25	29.5R25
Tipo di battistrada	L-3	L-4	L-5	L-5
Profilo del battistrada	VJT	VSNT	VSDT	VSDL
Larghezza agli pneumatici - Massima (a vuoto)*	3.263 mm 10'9"	3.240 mm 10'8"	3.272 mm 10'9"	3.250 mm 10'8"
Larghezza agli pneumatici - Massima (carico)*	3.289 mm 10'10"	3.260 mm 10'9"	3.301 mm 10'10"	3.275 mm 10'9"
Variazione nelle dimensioni verticali (media del lato anteriore e posteriore)	-32 mm -1,3"	-9 mm -0,4"	-5 mm -0,2"	11 mm 0,4"
Variazione nello sbraccio orizzontale	-10 mm -0,4"	-30 mm -1,2"	-30 mm -1,2"	-40 mm -1,6"
Variazione nel diametro di sterzata sulla parte esterna degli pneumatici	59 mm 2,3"	30 mm 1,2"	72 mm 2,8"	45 mm 1,8"
Variazione nel diametro di sterzata sulla parte interna degli pneumatici	-59 mm -2,3"	-30 mm -1,2"	-72 mm -2,8"	-45 mm -1,8"
Variazione nel peso operativo (senza zavorra)	-6.456 kg -14.235 lb	-5.772 kg -12.727 lb	-5.272 kg -11.625 lb	-5.064 kg -11.166 lb
Variazione del carico statico di ribaltamento - Telaio in linea	-4.910 kg -10.826 lb	-4.390 kg -9.679 lb	-4.009 kg -8.841 lb	-3.851 kg -8.492 lb
Variazione del carico statico di ribaltamento - Telaio articolato	-4.274 kg -9.424 lb	-3.821 kg -8.425 lb	-3.490 kg -7.696 lb	-3.352 kg -7.392 lb
Angolo di oscillazione assale posteriore	±13 gradi	±13 gradi	±13 gradi	±13 gradi
Escursione massima ruota singola	549 mm 1'10"	549 mm 1'10"	549 mm 1'10"	549 mm 1'10"

\*Larghezza oltre la flessione dello pneumatico, espansione compresa.



# Caratteristiche tecniche del movimentatore di scarti e rifiuti 980 XE

## Opzioni pneumatici

Marca pneumatici	Maxam	Maxam	Maxam	Michelin
<b>Dimensione pneumatici</b>	<b>29.5-25</b>	<b>29.5-25</b>	<b>29.5-25</b>	<b>29.5-25</b>
<b>Tipo di battistrada</b>	<b>L-3</b>	<b>L-4</b>	<b>L-5</b>	<b>L-3</b>
<b>Profilo del battistrada</b>	<b>MS302</b>	<b>MS405DX</b>	<b>MS503</b>	<b>XHA2</b>
Larghezza agli pneumatici - Massima (a vuoto)*	3.270 mm 10'9"	3.256 mm 10'9"	3.268 mm 10'9"	3.270 mm 10'9"
Larghezza agli pneumatici - Massima (carico)*	3.290 mm 10'10"	3.282 mm 10'10"	3.304 mm 10'11"	3.296 mm 10'10"
Variazione nelle dimensioni verticali (media del lato anteriore e posteriore)	-28 mm -1,1"	-42 mm -1,7"	-15 mm -0,6"	-49 mm -1,9"
Variazione nello sbraccio orizzontale	-25 mm -1"	-12 mm -0,5"	-33 mm -1,3"	-8 mm -0,3"
Variazione nel diametro di sterzata sulla parte esterna degli pneumatici	60 mm 2,4"	52 mm 2,1"	75 mm 2,9"	66 mm 2,6"
Variazione nel diametro di sterzata sulla parte interna degli pneumatici	-60 mm -2,4"	-52 mm -2,1"	-75 mm -2,9"	-66 mm -2,6"
Variazione nel peso operativo (senza zavorra)	-6.300 kg -13.892 lb	-6.160 kg -13.583 lb	-5.520 kg -12.172 lb	-6.472 kg -14.271 lb
Variazione del carico statico di ribaltamento - Telaio in linea	-4.791 kg -10.564 lb	-4.685 kg -10.330 lb	-4.198 kg -9.257 lb	-4.922 kg -10.853 lb
Variazione del carico statico di ribaltamento - Telaio articolato	-4.171 kg -9.196 lb	-4.078 kg -8.992 lb	-3.654 kg -8.058 lb	-4.284 kg -9.447 lb
Angolo di oscillazione assale posteriore	±13 gradi	±13 gradi	±13 gradi	±13 gradi
Escursione massima ruota singola	549 mm 1'10"	549 mm 1'10"	549 mm 1'10"	549 mm 1'10"

\*Larghezza oltre la flessione dello pneumatico, espansione compresa.

Marca pneumatici	Michelin	Bridgestone	Bridgestone	Maxam
<b>Dimensione pneumatici</b>	<b>875/65R29</b>	<b>875/65R29</b>	<b>875/65R29</b>	<b>875/65R29</b>
<b>Tipo di battistrada</b>	<b>L-3</b>	<b>L-3</b>	<b>L-4</b>	<b>L-4</b>
<b>Profilo del battistrada</b>	<b>XHA2</b>	<b>VTS</b>	<b>VLTS</b>	<b>MS405DX</b>
Larghezza agli pneumatici - Massima (a vuoto)*	3.373 mm 11'1"	3.341 mm 11'0"	3.344 mm 11'0"	3.357 mm 11'1"
Larghezza agli pneumatici - Massima (carico)*	3.384 mm 11'2"	3.359 mm 11'1"	3.366 mm 11'1"	3.382 mm 11'2"
Variazione nelle dimensioni verticali (media del lato anteriore e posteriore)	-34 mm -1,4"	-28 mm -1,1"	-26 mm -1"	-43 mm -1,7"
Variazione nello sbraccio orizzontale	-13 mm -0,5"	-10 mm -0,4"	-12 mm -0,5"	-12 mm -0,5"
Variazione nel diametro di sterzata sulla parte esterna degli pneumatici	155 mm 6,1"	129 mm 5,1"	136 mm 5,4"	152 mm 6"
Variazione nel diametro di sterzata sulla parte interna degli pneumatici	-155 mm -6,1"	-129 mm -5,1"	-136 mm -5,4"	-152 mm -6"
Variazione nel peso operativo (senza zavorra)	-5.812 kg -12.815 lb	-5.532 kg -12.198 lb	-5.456 kg -12.030 lb	-5.464 kg -12.048 lb
Variazione del carico statico di ribaltamento - Telaio in linea	-4.420 kg -9.746 lb	-4.207 kg -9.277 lb	-4.149 kg -9.149 lb	-4.155 kg -9.163 lb
Variazione del carico statico di ribaltamento - Telaio articolato	-3.848 kg -8.484 lb	-3.662 kg -8.075 lb	-3.612 kg -7.964 lb	-3.617 kg -7.976 libbre
Angolo di oscillazione assale posteriore	±8 gradi	±8 gradi	±8 gradi	±8 gradi
Escursione massima ruota singola	340 mm 1'1"	340 mm 1'1"	340 mm 1'1"	340 mm 1'1"

\*Larghezza oltre la flessione dello pneumatico, espansione compresa.

# Caratteristiche tecniche del movimentatore di scarti e rifiuti 980 XE

## Specifiche operative - Benne

Leverismo		Leverismo standard	
Tipo di benna		Uso generale - Attacco imperniato	Uso generale - Attacco imperniato - Fusion
Tipo di tagliente		Taglienti imbullonati	Taglienti imbullonati
Capacità - Nominale	m <sup>3</sup>	5,40	5,40
	yd <sup>3</sup>	7,00	7,00
Capacità - Nominale con fattore di riempimento del 110%	m <sup>3</sup>	5,90	5,90
	yd <sup>3</sup>	7,75	7,75
Larghezza	mm	3.447	3.447
	ft/"	11'3"	11'3"
16† Luce di scarico alla massima altezza di sollevamento e scarico a 45°	mm	3.292	3.187
	ft/"	10'9"	10'5"
17† Sbraccio alla massima altezza di sollevamento e scarico a 45°	mm	1.510	1.618
	ft/"	4'11"	5'3"
Sbraccio con braccio di sollevamento orizzontale e benna a terra	mm	2.994	3.146
	ft/"	9'9"	10'3"
A† Profondità di scavo	mm	84	89
	in	3,3"	3,5"
12† Lunghezza totale	mm	9.613	9.769
	ft/"	31'7"	32'1"
B† Altezza totale con benna alla massima altezza di sollevamento	mm	6.432	6.536
	ft/"	21'2"	21'6"
Raggio di sterzata della pala con benna in posizione di trasporto	mm	7.614	7.697
	ft/"	25'0"	25'4"
Carico statico di ribaltamento, telaio in linea (con flessione dello pneumatico)	kg	N/D	N/D
	lb	N/D	N/D
Carico statico di ribaltamento, telaio in linea (senza flessione dello pneumatico)	kg	29.260	27.802
	lb	64.490	61.276
Carico statico di ribaltamento, con telaio articolato (con flessione dello pneumatico)	kg	N/D	N/D
	lb	N/D	N/D
Carico statico di ribaltamento, con telaio articolato (senza flessione dello pneumatico)	kg	25.415	24.063
	lb	56.015	53.036
Forza di strappo (§)	kN	226	204
	lbf	50.946	45.849
Peso operativo*	kg	36.885	37.567
	lb	81.294	82.796

\* I carichi statici di ribaltamento e i pesi operativi mostrati si basano su una configurazione della macchina con pneumatici lisci in gomma piena Brawler 29.5X25, serbatoi pieni, operatore, cabina, prefiltro, contrappeso fabbricato con protezione posteriore, finestrino a vetro piatto con protezione anteriore, kit industriale, controllo dell'assetto, avviamento standard, parafranghi stretti, prefiltro del motore a turbina, Product Link, differenziali a slittamento limitato, protezione trasmissione, sterzo standard, insonorizzazione industriale e ventola a passo variabile.

† Figura mostrata nelle tabelle delle dimensioni.

(§) Misurazione effettuata a 100 mm (4") dietro il tagliente con il perno di articolazione della benna quale punto di incernieramento in conformità allo standard ISO 14397-2:2007.

(Con flessione dello pneumatico) Piena conformità allo standard ISO 14397-1:2007, sezioni da 1 a 6, che richiede una verifica del 2% tra i calcoli e le prove.

(Senza flessione dello pneumatico) Conformità allo standard ISO 14397-1:2007, sezioni da 1 a 5.

La disponibilità di altre benne e le offerte variano in funzione della zona. Rivolgersi al dealer Cat per ulteriori dettagli.

# Caratteristiche tecniche del movimentatore di scarti e rifiuti 980 XE

## Specifiche operative - Benne

Leverismo		Leverismo standard	
Tipo di benna		Uso generale - Attacco imperniato - Fusion	
Tipo di tagliente		Uso generale - Attacco imperniato	
		Taglienti imbullonati	
Capacità - Nominale	m <sup>3</sup>	5,70	5,70
	yd <sup>3</sup>	7,50	7,50
Capacità - Nominale con fattore di riempimento del 110%	m <sup>3</sup>	6,30	6,30
	yd <sup>3</sup>	8,25	8,25
Larghezza	mm	3.481	3.481
	ft/"	11'5"	11'5"
16† Luce di scarico alla massima altezza di sollevamento e scarico a 45°	mm	3.123	3.233
	ft/"	10'2"	10'7"
17† Sbraccio alla massima altezza di sollevamento e scarico a 45°	mm	1.668	1.567
	ft/"	5'5"	5'1"
Sbraccio con braccio di sollevamento orizzontale e benna a terra	mm	3.228	3.079
	ft/"	10'7"	10'1"
A† Profondità di scavo	mm	89	72
	in	3,5"	2,8"
12† Lunghezza totale	mm	9.851	9.689
	ft/"	32'4"	31'10"
B† Altezza totale con benna alla massima altezza di sollevamento	mm	6.604	6.505
	ft/"	21'8"	21'5"
Raggio di sterzata della pala con benna in posizione di trasporto	mm	7.739	7.648
	ft/"	25'5"	25'2"
Carico statico di ribaltamento, telaio in linea (con flessione dello pneumatico)	kg	N/D	N/D
	lb	N/D	N/D
Carico statico di ribaltamento, telaio in linea (senza flessione dello pneumatico)	kg	27.540	28.232
	lb	60.698	62.225
Carico statico di ribaltamento, con telaio articolato (con flessione dello pneumatico)	kg	N/D	N/D
	lb	N/D	N/D
Carico statico di ribaltamento, con telaio articolato (senza flessione dello pneumatico)	kg	23.817	24.387
	lb	52.494	53.749
Forza di strappo (§)	kN	193	210
	lbf	43.442	47.341
Peso operativo*	kg	37.689	37.820
	lb	83.067	83.354

\* I carichi statici di ribaltamento e i pesi operativi mostrati si basano su una configurazione della macchina con pneumatici lisci in gomma piena Brawler 29.5X25, serbatoi pieni, operatore, cabina, prefiltro, contrappeso fabbricato con protezione posteriore, finestrino a vetro piatto con protezione anteriore, kit industriale, controllo dell'assetto, avviamento standard, parafanghi stretti, prefiltro del motore a turbina, Product Link, differenziali a slittamento limitato, protezione trasmissione, sterzo standard, insonorizzazione industriale e ventola a passo variabile.

† Figura mostrata nelle tabelle delle dimensioni.

(§) Misurazione effettuata a 100 mm (4") dietro il tagliente con il perno di articolazione della benna quale punto di incernieramento in conformità allo standard ISO 14397-2:2007.

(Con flessione dello pneumatico) Piena conformità allo standard ISO 14397-1:2007, sezioni da 1 a 6, che richiede una verifica del 2% tra i calcoli e le prove.

(Senza flessione dello pneumatico) Conformità allo standard ISO 14397-1:2007, sezioni da 1 a 5.

La disponibilità di altre benne e le offerte variano in funzione della zona. Rivolgersi al dealer Cat per ulteriori dettagli.

# Caratteristiche tecniche del movimentatore di scarti e rifiuti 980 XE

## Specifiche operative - Benne

Leverismo		Leverismo standard	
Tipo di benna		Uso generale - Attacco imperniato	
Tipo di tagliente		Taglienti imbullonati	Taglienti imbullonati
Capacità - Nominale	m <sup>3</sup>	6,00	6,40
	yd <sup>3</sup>	7,75	8,25
Capacità - Nominale con fattore di riempimento del 110%	m <sup>3</sup>	6,60	7,00
	yd <sup>3</sup>	8,75	9,25
Larghezza	mm	3.481	3.413
	ft/"	11'5"	11'2"
16† Luce di scarico alla massima altezza di sollevamento e scarico a 45°	mm	3.205	3.150
	ft/"	10'6"	10'4"
17† Sbraccio alla massima altezza di sollevamento e scarico a 45°	mm	1.580	1.633
	ft/"	5'2"	5'4"
Sbraccio con braccio di sollevamento orizzontale e benna a terra	mm	3.107	3.185
	ft/"	10'2"	10'5"
A† Profondità di scavo	mm	84	84
	in	3,3"	3,3"
12† Lunghezza totale	mm	9.726	9.804
	ft/"	31'11"	32'2"
B† Altezza totale con benna alla massima altezza di sollevamento	mm	6.528	6.608
	ft/"	21'5"	21'9"
Raggio di sterzata della pala con benna in posizione di trasporto	mm	7.660	7.651
	ft/"	25'2"	25'2"
Carico statico di ribaltamento, telaio in linea (con flessione dello pneumatico)	kg	N/D	N/D
	lb	N/D	N/D
Carico statico di ribaltamento, telaio in linea (senza flessione dello pneumatico)	kg	28.965	28.752
	lb	63.840	63.370
Carico statico di ribaltamento, con telaio articolato (con flessione dello pneumatico)	kg	N/D	N/D
	lb	N/D	N/D
Carico statico di ribaltamento, con telaio articolato (senza flessione dello pneumatico)	kg	25.132	24.933
	lb	55.392	54.954
Forza di strappo (§)	kN	209	199
	lbf	47.095	44.724
Peso operativo*	kg	37.060	37.145
	lb	81.679	81.867

\* I carichi statici di ribaltamento e i pesi operativi mostrati si basano su una configurazione della macchina con pneumatici lisci in gomma piena Brawler 29.5X25, serbatoi pieni, operatore, cabina, prefiltro, contrappeso fabbricato con protezione posteriore, finestrino a vetro piatto con protezione anteriore, kit industriale, controllo dell'assetto, avviamento standard, parafanghi stretti, prefiltro del motore a turbina, Product Link, differenziali a slittamento limitato, protezione trasmissione, sterzo standard, insonorizzazione industriale e ventola a passo variabile.

† Figura mostrata nelle tabelle delle dimensioni.

(§) Misurazione effettuata a 100 mm (4") dietro il tagliente con il perno di articolazione della benna quale punto di incernieramento in conformità allo standard ISO 14397-2:2007.

(Con flessione dello pneumatico) Piena conformità allo standard ISO 14397-1:2007, sezioni da 1 a 6, che richiede una verifica del 2% tra i calcoli e le prove.

(Senza flessione dello pneumatico) Conformità allo standard ISO 14397-1:2007, sezioni da 1 a 5.

La disponibilità di altre benne e le offerte variano in funzione della zona. Rivolgersi al dealer Cat per ulteriori dettagli.

# Caratteristiche tecniche del movimentatore di scarti e rifiuti 980 XE

## Specifiche operative - Benne

Leverismo		Leverismo standard	
Tipo di benna		Rifiuti, spianatura - Attacco imperniato	
Tipo di tagliente		Tagliente in gomma	
Capacità - Nominale	m <sup>3</sup>	9,90	10,70
	yd <sup>3</sup>	13	14,00
Capacità - Nominale con fattore di riempimento del 110%	m <sup>3</sup>	10,90	11,80
	yd <sup>3</sup>	14,25	15,50
Larghezza	mm	3.882	3.882
	ft/"	12'8"	12'8"
16† Luce di scarico alla massima altezza di sollevamento e scarico a 45°	mm	3.072	2.760
	ft/"	10'0"	9'0"
17† Sbraccio alla massima altezza di sollevamento e scarico a 45°	mm	1.490	1.650
	ft/"	4'10"	5'4"
Sbraccio con braccio di sollevamento orizzontale e benna a terra	mm	3.153	3.487
	ft/"	10'4"	11'5"
A† Profondità di scavo	mm	110	70
	in	4,3"	2,7"
12† Lunghezza totale	mm	9.793	10.207
	ft/"	32'2"	33'6"
B† Altezza totale con benna alla massima altezza di sollevamento	mm	7.135	6.962
	ft/"	23'5"	22'11"
Raggio di sterzata della pala con benna in posizione di trasporto	mm	7.865	7.996
	ft/"	25'10"	26'3"
Carico statico di ribaltamento, telaio in linea (con flessione dello pneumatico)	kg	N/D	N/D
	lb	N/D	N/D
Carico statico di ribaltamento, telaio in linea (senza flessione dello pneumatico)	kg	30.342	27.596
	lb	66.875	60.822
Carico statico di ribaltamento, con telaio articolato (con flessione dello pneumatico)	kg	N/D	N/D
	lb	N/D	N/D
Carico statico di ribaltamento, con telaio articolato (senza flessione dello pneumatico)	kg	26.227	23.791
	lb	57.804	52.437
Forza di strappo (§)	kN	204	170
	lbf	46.014	38.403
Peso operativo*	kg	38.062	38.214
	lb	83.889	84.223

\* I carichi statici di ribaltamento e i pesi operativi mostrati si basano su una configurazione della macchina con pneumatici lisci in gomma piena Brawler 29.5X25, serbatoi pieni, operatore, cabina, prefiltro, contrappeso fabbricato con protezione posteriore, finestrino a vetro piatto con protezione anteriore, kit industriale, controllo dell'assetto, avviamento standard, parafranghi stretti, prefiltro del motore a turbina, Product Link, differenziali a slittamento limitato, protezione trasmissione, sterzo standard, insonorizzazione industriale e ventola a passo variabile.

† Figura mostrata nelle tabelle delle dimensioni.

(§) Misurazione effettuata a 100 mm (4") dietro il tagliente con il perno di articolazione della benna quale punto di incernieramento in conformità allo standard ISO 14397-2:2007.

(Con flessione dello pneumatico) Piena conformità allo standard ISO 14397-1:2007, sezioni da 1 a 6, che richiede una verifica del 2% tra i calcoli e le prove.

(Senza flessione dello pneumatico) Conformità allo standard ISO 14397-1:2007, sezioni da 1 a 5.

La disponibilità di altre benne e le offerte variano in funzione della zona. Rivolgersi al dealer Cat per ulteriori dettagli.

# Caratteristiche tecniche del movimentatore di scarti e rifiuti 980 XE

## Specifiche operative - Benne

Leverismo		Leverismo standard	
Tipo di benna		Truciolì - Attacco imperniato	
Tipo di tagliente		Taglienti imbullonati	Taglienti imbullonati
Capacità - Nominale	m <sup>3</sup>	11,50	14,50
	yd <sup>3</sup>	15,00	19,00
Capacità - Nominale con fattore di riempimento del 110%	m <sup>3</sup>	12,70	16,00
	yd <sup>3</sup>	16,50	21,00
Larghezza	mm	4.166	4.434
	ft/"	13'8"	14'6"
16† Luce di scarico alla massima altezza di sollevamento e scarico a 45°	mm	2.947	2.743
	ft/"	9'8"	9'0"
17† Sbraccio alla massima altezza di sollevamento e scarico a 45°	mm	1.621	1.832
	ft/"	5'3"	6'0"
Sbraccio con braccio di sollevamento orizzontale e benna a terra	mm	3.334	3.627
	ft/"	10'11"	11'10"
A† Profondità di scavo	mm	70	100
	in	2,7"	3,9"
12† Lunghezza totale	mm	9.970	10.259
	ft/"	32'9"	33'8"
B† Altezza totale con benna alla massima altezza di sollevamento	mm	6.826	7.051
	ft/"	22'5"	23'2"
Raggio di sterzata della pala con benna in posizione di trasporto	mm	8.042	8.243
	ft/"	26'5"	27'1"
Carico statico di ribaltamento, telaio in linea (con flessione dello pneumatico)	kg	N/D	N/D
	lb	N/D	N/D
Carico statico di ribaltamento, telaio in linea (senza flessione dello pneumatico)	kg	29.168	27.972
	lb	64.286	61.650
Carico statico di ribaltamento, con telaio articolato (con flessione dello pneumatico)	kg	N/D	N/D
	lb	N/D	N/D
Carico statico di ribaltamento, con telaio articolato (senza flessione dello pneumatico)	kg	25.202	24.043
	lb	55.546	52.992
Forza di strappo (§)	kN	187	151
	lbf	42.236	33.948
Peso operativo*	kg	37.851	38.673
	lb	83.423	85.234

\* I carichi statici di ribaltamento e i pesi operativi mostrati si basano su una configurazione della macchina con pneumatici lisci in gomma piena Brawler 29.5X25, serbatoi pieni, operatore, cabina, prefiltro, contrappeso fabbricato con protezione posteriore, finestrino a vetro piatto con protezione anteriore, kit industriale, controllo dell'assetto, avviamento standard, parafanghi stretti, prefiltro del motore a turbina, Product Link, differenziali a slittamento limitato, protezione trasmissione, sterzo standard, insonorizzazione industriale e ventola a passo variabile.

† Figura mostrata nelle tabelle delle dimensioni.

(§) Misurazione effettuata a 100 mm (4") dietro il tagliente con il perno di articolazione della benna quale punto di incernieramento in conformità allo standard ISO 14397-2:2007.

(Con flessione dello pneumatico) Piena conformità allo standard ISO 14397-1:2007, sezioni da 1 a 6, che richiede una verifica del 2% tra i calcoli e le prove.

(Senza flessione dello pneumatico) Conformità allo standard ISO 14397-1:2007, sezioni da 1 a 5.

La disponibilità di altre benne e le offerte variano in funzione della zona. Rivolgersi al dealer Cat per ulteriori dettagli.

# Caratteristiche tecniche del movimentatore di scarti e rifiuti 980 XE

## Specifiche operative - Benne

Leverismo		Braccio lungo (High Lift)	
Tipo di benna		Uso generale - Attacco imperniato	Uso generale - Attacco imperniato - Fusion
Tipo di tagliente		Taglienti imbullonati	Taglienti imbullonati
Capacità - Nominale	m <sup>3</sup>	5,40	5,40
	yd <sup>3</sup>	7,00	7,00
Capacità - Nominale con fattore di riempimento del 110%	m <sup>3</sup>	5,90	5,90
	yd <sup>3</sup>	7,75	7,75
Larghezza	mm	3.447	3.447
	ft/"	11'3"	11'3"
16† Luce di scarico alla massima altezza di sollevamento e scarico a 45°	mm	3.513	3.408
	ft/"	11'6"	11'2"
17† Sbraccio alla massima altezza di sollevamento e scarico a 45°	mm	1.513	1.621
	ft/"	4'11"	5'3"
Sbraccio con braccio di sollevamento orizzontale e benna a terra	mm	3.154	3.306
	ft/"	10'4"	10'10"
A† Profondità di scavo	mm	82	87
	in	3,2"	3,4"
12† Lunghezza totale	mm	9.815	9.971
	ft/"	32'3"	32'9"
B† Altezza totale con benna alla massima altezza di sollevamento	mm	6.653	6.757
	ft/"	21'10"	22'2"
Raggio di sterzata della pala con benna in posizione di trasporto	mm	8.115	8.202
	ft/"	26'8"	26'11"
Carico statico di ribaltamento, telaio in linea (con flessione dello pneumatico)	kg	N/D	N/D
	lb	N/D	N/D
Carico statico di ribaltamento, telaio in linea (senza flessione dello pneumatico)	kg	26.713	25.350
	lb	58.877	55.872
Carico statico di ribaltamento, con telaio articolato (con flessione dello pneumatico)	kg	N/D	N/D
	lb	N/D	N/D
Carico statico di ribaltamento, con telaio articolato (senza flessione dello pneumatico)	kg	23.636	22.355
	lb	52.093	49.271
Forza di strappo (§)	kN	230	207
	lbf	51.711	46.549
Peso operativo*	kg	37.019	37.700
	lb	81.589	83.091

\* I carichi statici di ribaltamento e i pesi operativi mostrati si basano su una configurazione della macchina con pneumatici lisci in gomma piena Brawler 29.5X25, serbatoi pieni, operatore, cabina, prefiltro, contrappeso fabbricato con protezione posteriore, finestrino a vetro piatto con protezione anteriore, kit industriale, controllo dell'assetto, avviamento standard, parafanghi stretti, prefiltro del motore a turbina, Product Link, differenziali a slittamento limitato, protezione trasmissione, sterzo standard, insonorizzazione industriale e ventola a passo variabile.

† Figura mostrata nelle tabelle delle dimensioni.

(§) Misurazione effettuata a 100 mm (4") dietro il tagliente con il perno di articolazione della benna quale punto di incernieramento in conformità allo standard ISO 14397-2:2007.

(Con flessione dello pneumatico) Piena conformità allo standard ISO 14397-1:2007, sezioni da 1 a 6, che richiede una verifica del 2% tra i calcoli e le prove.

(Senza flessione dello pneumatico) Conformità allo standard ISO 14397-1:2007, sezioni da 1 a 5.

La disponibilità di altre benne e le offerte variano in funzione della zona. Rivolgersi al dealer Cat per ulteriori dettagli.

# Caratteristiche tecniche del movimentatore di scarti e rifiuti 980 XE

## Specifiche operative - Benne

Leverismo		Braccio lungo (High Lift)	
Tipo di benna		Uso generale - Attacco imperniato - Fusion	Uso generale - Attacco imperniato
Tipo di tagliente		Taglienti imbullonati	Taglienti imbullonati
Capacità - Nominale	m <sup>3</sup>	5,70	5,70
	yd <sup>3</sup>	7,50	7,50
Capacità - Nominale con fattore di riempimento del 110%	m <sup>3</sup>	6,30	6,30
	yd <sup>3</sup>	8,25	8,25
Larghezza	mm	3.481	3.481
	ft/"	11'5"	11'5"
16† Luce di scarico alla massima altezza di sollevamento e scarico a 45°	mm	3.343	3.454
	ft/"	10'11"	11'3"
17† Sbraccio alla massima altezza di sollevamento e scarico a 45°	mm	1.671	1.570
	ft/"	5'5"	5'1"
Sbraccio con braccio di sollevamento orizzontale e benna a terra	mm	3.388	3.239
	ft/"	11'1"	10'7"
A† Profondità di scavo	mm	87	70
	in	3,4"	2,7"
12† Lunghezza totale	mm	10.053	9.891
	ft/"	33'0"	32'6"
B† Altezza totale con benna alla massima altezza di sollevamento	mm	6.824	6.725
	ft/"	22'5"	22'1"
Raggio di sterzata della pala con benna in posizione di trasporto	mm	8.243	8.149
	ft/"	27'1"	26'9"
Carico statico di ribaltamento, telaio in linea (con flessione dello pneumatico)	kg	N/D	N/D
	lb	N/D	N/D
Carico statico di ribaltamento, telaio in linea (senza flessione dello pneumatico)	kg	25.097	25.683
	lb	55.315	56.606
Carico statico di ribaltamento, con telaio articolato (con flessione dello pneumatico)	kg	N/D	N/D
	lb	N/D	N/D
Carico statico di ribaltamento, con telaio articolato (senza flessione dello pneumatico)	kg	22.115	22.606
	lb	48.742	49.825
Forza di strappo (§)	kN	196	213
	lbf	44.110	48.058
Peso operativo*	kg	37.823	37.953
	lb	83.361	83.648

\* I carichi statici di ribaltamento e i pesi operativi mostrati si basano su una configurazione della macchina con pneumatici lisci in gomma piena Brawler 29.5X25, serbatoi pieni, operatore, cabina, prefiltro, contrappeso fabbricato con protezione posteriore, finestrino a vetro piatto con protezione anteriore, kit industriale, controllo dell'assetto, avviamento standard, parafanghi stretti, prefiltro del motore a turbina, Product Link, differenziali a slittamento limitato, protezione trasmissione, sterzo standard, insonorizzazione industriale e ventola a passo variabile.

† Figura mostrata nelle tabelle delle dimensioni.

(§) Misurazione effettuata a 100 mm (4") dietro il tagliente con il perno di articolazione della benna quale punto di incernieramento in conformità allo standard ISO 14397-2:2007.

(Con flessione dello pneumatico) Piena conformità allo standard ISO 14397-1:2007, sezioni da 1 a 6, che richiede una verifica del 2% tra i calcoli e le prove.

(Senza flessione dello pneumatico) Conformità allo standard ISO 14397-1:2007, sezioni da 1 a 5.

La disponibilità di altre benne e le offerte variano in funzione della zona. Rivolgersi al dealer Cat per ulteriori dettagli.



# Caratteristiche tecniche del movimentatore di scarti e rifiuti 980 XE

## Specifiche operative - Benne

Leverismo		Braccio lungo (High Lift)	
Tipo di benna		Uso generale - Attacco imperniato	
Tipo di tagliente		Taglienti imbullonati	Taglienti imbullonati
Capacità - Nominale	m <sup>3</sup>	6,00	6,40
	yd <sup>3</sup>	7,75	8,25
Capacità - Nominale con fattore di riempimento del 110%	m <sup>3</sup>	6,60	7,00
	yd <sup>3</sup>	8,75	9,25
Larghezza	mm	3.481	3.413
	ft/"	11'5"	11'2"
16† Luce di scarico alla massima altezza di sollevamento e scarico a 45°	mm	3.426	3.370
	ft/"	11'2"	11'0"
17† Sbraccio alla massima altezza di sollevamento e scarico a 45°	mm	1.583	1.636
	ft/"	5'2"	5'4"
Sbraccio con braccio di sollevamento orizzontale e benna a terra	mm	3.267	3.345
	ft/"	10'8"	10'11"
A† Profondità di scavo	mm	82	82
	in	3,2"	3,2"
12† Lunghezza totale	mm	9.928	10.006
	ft/"	32'7"	32'10"
B† Altezza totale con benna alla massima altezza di sollevamento	mm	6.749	6.829
	ft/"	22'2"	22'5"
Raggio di sterzata della pala con benna in posizione di trasporto	mm	8.161	8.152
	ft/"	26'10"	26'9"
Carico statico di ribaltamento, telaio in linea (con flessione dello pneumatico)	kg	N/D	N/D
	lb	N/D	N/D
Carico statico di ribaltamento, telaio in linea (senza flessione dello pneumatico)	kg	26.420	26.213
	lb	58.231	57.775
Carico statico di ribaltamento, con telaio articolato (con flessione dello pneumatico)	kg	N/D	N/D
	lb	N/D	N/D
Carico statico di ribaltamento, con telaio articolato (senza flessione dello pneumatico)	kg	23.353	23.158
	lb	51.471	51.041
Forza di strappo (§)	kN	212	202
	lbf	47.808	45.405
Peso operativo*	kg	37.193	37.278
	lb	81.974	82.161

\* I carichi statici di ribaltamento e i pesi operativi mostrati si basano su una configurazione della macchina con pneumatici lisci in gomma piena Brawler 29.5X25, serbatoi pieni, operatore, cabina, prefiltro, contrappeso fabbricato con protezione posteriore, finestrino a vetro piatto con protezione anteriore, kit industriale, controllo dell'assetto, avviamento standard, parafranghi stretti, prefiltro del motore a turbina, Product Link, differenziali a slittamento limitato, protezione trasmissione, sterzo standard, insonorizzazione industriale e ventola a passo variabile.

† Figura mostrata nelle tabelle delle dimensioni.

(§) Misurazione effettuata a 100 mm (4") dietro il tagliente con il perno di articolazione della benna quale punto di incernieramento in conformità allo standard ISO 14397-2:2007.

(Con flessione dello pneumatico) Piena conformità allo standard ISO 14397-1:2007, sezioni da 1 a 6, che richiede una verifica del 2% tra i calcoli e le prove.

(Senza flessione dello pneumatico) Conformità allo standard ISO 14397-1:2007, sezioni da 1 a 5.

La disponibilità di altre benne e le offerte variano in funzione della zona. Rivolgersi al dealer Cat per ulteriori dettagli.

# Caratteristiche tecniche del movimentatore di scarti e rifiuti 980 XE

## Specifiche operative - Benne

Leverismo		Braccio lungo (High Lift)	
Tipo di benna		Rifiuti, spianatura - Attacco imperniato	Rifiuti - Attacco imperniato
Tipo di tagliente		Taglienti imbullonati	Tagliente in gomma
Capacità - Nominale	m <sup>3</sup>	9,90	10,70
	yd <sup>3</sup>	13	14,00
Capacità - Nominale con fattore di riempimento del 110%	m <sup>3</sup>	10,90	11,80
	yd <sup>3</sup>	14,25	15,50
Larghezza	mm	3.882	3.882
	ft/"	12'8"	12'8"
16† Luce di scarico alla massima altezza di sollevamento e scarico a 45°	mm	3.292	2.980
	ft/"	10'9"	9'9"
17† Sbraccio alla massima altezza di sollevamento e scarico a 45°	mm	1.493	1.653
	ft/"	4'10"	5'5"
Sbraccio con braccio di sollevamento orizzontale e benna a terra	mm	3.313	3.647
	ft/"	10'10"	11'11"
A† Profondità di scavo	mm	108	68
	in	4,2"	2,6"
12† Lunghezza totale	mm	9.993	10.402
	ft/"	32'10"	34'2"
B† Altezza totale con benna alla massima altezza di sollevamento	mm	7.355	7.183
	ft/"	24'2"	23'7"
Raggio di sterzata della pala con benna in posizione di trasporto	mm	8.366	8.494
	ft/"	27'6"	27'11"
Carico statico di ribaltamento, telaio in linea (con flessione dello pneumatico)	kg	N/D	N/D
	lb	N/D	N/D
Carico statico di ribaltamento, telaio in linea (senza flessione dello pneumatico)	kg	27.373	25.011
	lb	60.331	55.124
Carico statico di ribaltamento, con telaio articolato (con flessione dello pneumatico)	kg	N/D	N/D
	lb	N/D	N/D
Carico statico di ribaltamento, con telaio articolato (senza flessione dello pneumatico)	kg	24.107	21.973
	lb	53.132	48.430
Forza di strappo (§)	kN	207	174
	lbf	46.725	39.103
Peso operativo*	kg	38.196	38.347
	lb	84.183	84.517

\* I carichi statici di ribaltamento e i pesi operativi mostrati si basano su una configurazione della macchina con pneumatici lisci in gomma piena Brawler 29.5X25, serbatoi pieni, operatore, cabina, prefiltro, contrappeso fabbricato con protezione posteriore, finestrino a vetro piatto con protezione anteriore, kit industriale, controllo dell'assetto, avviamento standard, parafranghi stretti, prefiltro del motore a turbina, Product Link, differenziali a slittamento limitato, protezione trasmissione, sterzo standard, insonorizzazione industriale e ventola a passo variabile.

† Figura mostrata nelle tabelle delle dimensioni.

(§) Misurazione effettuata a 100 mm (4") dietro il tagliente con il perno di articolazione della benna quale punto di incernieramento in conformità allo standard ISO 14397-2:2007.

(Con flessione dello pneumatico) Piena conformità allo standard ISO 14397-1:2007, sezioni da 1 a 6, che richiede una verifica del 2% tra i calcoli e le prove.

(Senza flessione dello pneumatico) Conformità allo standard ISO 14397-1:2007, sezioni da 1 a 5.

La disponibilità di altre benne e le offerte variano in funzione della zona. Rivolgersi al dealer Cat per ulteriori dettagli.

# Caratteristiche tecniche del movimentatore di scarti e rifiuti 980 XE

## Specifiche operative - Benne

Leverismo		Braccio lungo (High Lift)	
Tipo di benna		Truciolì - Attacco imperniato	
Tipo di tagliente		Taglienti imbullonati	Taglienti imbullonati
Capacità - Nominale	m <sup>3</sup>	11,50	14,50
	yd <sup>3</sup>	15,00	19,00
Capacità - Nominale con fattore di riempimento del 110%	m <sup>3</sup>	12,70	16,00
	yd <sup>3</sup>	16,50	21,00
Larghezza	mm	4.166	4.434
	ft/"	13'8"	14'6"
16† Luce di scarico alla massima altezza di sollevamento e scarico a 45°	mm	3.168	2.964
	ft/"	10'4"	9'8"
17† Sbraccio alla massima altezza di sollevamento e scarico a 45°	mm	1.624	1.835
	ft/"	5'3"	6'0"
Sbraccio con braccio di sollevamento orizzontale e benna a terra	mm	3.494	3.787
	ft/"	11'5"	12'5"
A† Profondità di scavo	mm	68	98
	in	2,6"	3,8"
12† Lunghezza totale	mm	10.171	10.460
	ft/"	33'5"	34'4"
B† Altezza totale con benna alla massima altezza di sollevamento	mm	7.047	7.272
	ft/"	23'2"	23'11"
Raggio di sterzata della pala con benna in posizione di trasporto	mm	8.542	8.742
	ft/"	28'1"	28'9"
Carico statico di ribaltamento, telaio in linea (con flessione dello pneumatico)	kg	N/D	N/D
	lb	N/D	N/D
Carico statico di ribaltamento, telaio in linea (senza flessione dello pneumatico)	kg	26.403	25.232
	lb	58.192	55.612
Carico statico di ribaltamento, con telaio articolato (con flessione dello pneumatico)	kg	N/D	N/D
	lb	N/D	N/D
Carico statico di ribaltamento, con telaio articolato (senza flessione dello pneumatico)	kg	23.245	22.105
	lb	51.232	48.721
Forza di strappo (§)	kN	190	153
	lbf	42.911	34.500
Peso operativo*	kg	37.985	38.806
	lb	83.717	85.529

\* I carichi statici di ribaltamento e i pesi operativi mostrati si basano su una configurazione della macchina con pneumatici lisci in gomma piena Brawler 29.5X25, serbatoi pieni, operatore, cabina, prefiltro, contrappeso fabbricato con protezione posteriore, finestrino a vetro piatto con protezione anteriore, kit industriale, controllo dell'assetto, avviamento standard, parafranghi stretti, prefiltro del motore a turbina, Product Link, differenziali a slittamento limitato, protezione trasmissione, sterzo standard, insonorizzazione industriale e ventola a passo variabile.

† Figura mostrata nelle tabelle delle dimensioni.

(§) Misurazione effettuata a 100 mm (4") dietro il tagliente con il perno di articolazione della benna quale punto di incernieramento in conformità allo standard ISO 14397-2:2007.

(Con flessione dello pneumatico) Piena conformità allo standard ISO 14397-1:2007, sezioni da 1 a 6, che richiede una verifica del 2% tra i calcoli e le prove.

(Senza flessione dello pneumatico) Conformità allo standard ISO 14397-1:2007, sezioni da 1 a 5.

La disponibilità di altre benne e le offerte variano in funzione della zona. Rivolgersi al dealer Cat per ulteriori dettagli.

# Caratteristiche tecniche del movimentatore di scarti e rifiuti 980 XE

## Caratteristiche tecniche della forza

### Caratteristiche tecniche della forza

1	Lunghezza della forza	mm	2.438
		in	96,0
2	Centro del carico	mm	1.219
		in	48,0
	Carico statico di ribaltamento - Telaio in linea (forza parallela al terreno)	kg	16.418
		lb	36.184
	Carico statico di ribaltamento - Telaio articolato (forza parallela al terreno)	kg	14.249
		lb	31.405
	Carico nominale (SAE J1197 - 50% del carico massimo di ribaltamento alla massima sterzata)	kg	6.761
		lb	14.902
	Carico nominale (CEN EN 474-3 terreno irregolare - 60% del carico massimo di ribaltamento alla massima sterzata)	kg	6.761
		lb	14.902
	Carico nominale (CEN EN 474-3 terreno solido e pianeggiante - 80% del carico massimo di ribaltamento alla massima sterzata)	kg	6.761
		lb	14.902
3	Lunghezza massima totale	mm	11.113
		in	437,5
4	Sbraccio con forche a terra	mm	1.345
		in	53,0
5	*Distanza da terra della parte inferiore del rebbio alla minima altezza e con forza parallela al terreno	mm	-138
		in	-5,5
6	Sbraccio con bracci orizzontali e forza parallela al terreno	mm	1.870
		in	73,6
7	Sbraccio con forza alla massima altezza	mm	943
		in	37,1
8	Distanza da terra della forza con bracci orizzontali e forza parallela al terreno	mm	2.174
		in	85,6
9	Distanza da terra della forza alla massima altezza e con forza parallela al terreno	mm	4.442
		in	174,9
10	Altezza totale forza al massimo sollevamento (altezza piastra portaforche dal terreno)	mm	5.814
		in	228,9
11	Gioco alla massima altezza di sollevamento e scarico	mm	1.871
		in	73,7
12	Angolo di scarico max dalla posizione orizzontale	gradi	58
13	Larghezza totale del portaforche	mm	2.751
		in	108,3
14	Altezza totale del portaforche	mm	1.575
		in	62,0
15	Larghezza esterna rebbi (massimo distanziamento)	mm	2.671
		in	105,1
16	Larghezza esterna rebbi (minimo distanziamento)	mm	849
		in	33,4
	Larghezza forza (rebbio singolo)	mm	88,9
		in	3,5
	Spessore forza	mm	203,2
		in	8,0
	Portata forche	kg	11.068
		lb	24.393
	Peso operativo	kg	36.462
		lb	80.363

\*Valori negativi indicano al di sotto del piano di scavo

## 980 IW STD

Forca per pallet, imperniata

Rebbi da 96"  
473-9104

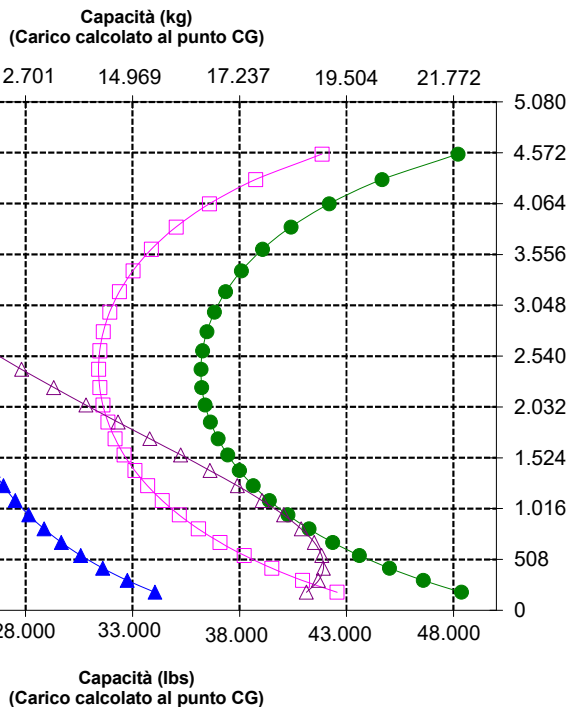
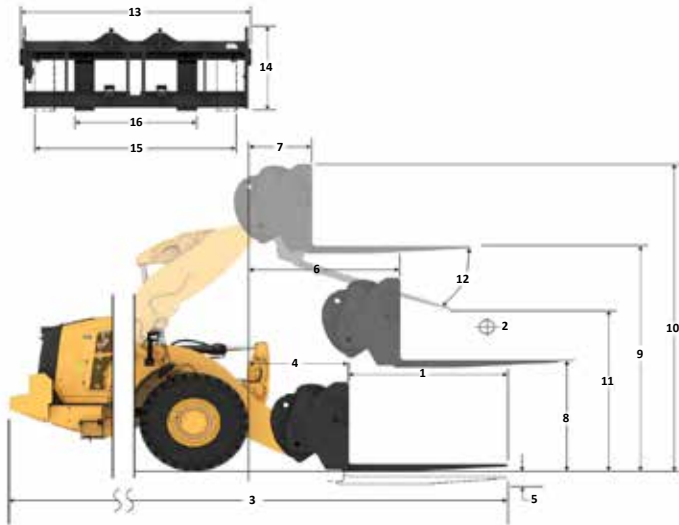

NOTA: i carichi statici di ribaltamento e il peso operativo si basano sulla seguente configurazione della pala: pneumatici pieni Brawler Smooth, aria condizionata, controllo dell'assetto, protezione trasmissione, serbatoi dei liquidi e del combustibile pieni, liquido di raffreddamento, lubrificanti e operatore.

Le caratteristiche tecniche e i valori nominali sono conformi ai seguenti standard: SAE\* J1197, ISO 14397-1, CEN\*\* EN 474-3.

Il carico operativo nominale di una pala dotata di forza per pallet è determinato da: \*SAE J1197: 50% del carico massimo di ribaltamento alla massima sterzata o limite idraulico. CEN EN 474-3: 60% del carico massimo di ribaltamento alla massima sterzata su terreno irregolare o limite idraulico. CEN EN 474-3:80% del carico massimo di ribaltamento alla massima sterzata su terreno solido e pianeggiante o limite idraulico.

\*SAE - Society of Automotive Engineers  
\*\*CEN - European Committee for Standardization



**AVVERTENZA:** non superare la capacità di carico dei rebbi. La capacità del singolo rebbio è stampigliata su ciascun lato.

# Caratteristiche tecniche del movimentatore di scarti e rifiuti 980 XE

## Caratteristiche tecniche della forca

### Caratteristiche tecniche della forca

1	Lunghezza della forca	mm	2.438
		in	96,0
2	Centro del carico	mm	1.219
		in	48,0
	Carico statico di ribaltamento - Telaio in linea (forca parallela al terreno)	kg	15.574
		lb	34.326
	Carico statico di ribaltamento - Telaio articolato (forca parallela al terreno)	kg	13.783
		lb	30.378
	Carico nominale (SAE J1197 - 50% del carico massimo di ribaltamento alla massima sterzata)	kg	6.586
		lb	14.515
	Carico nominale (CEN EN 474-3 terreno irregolare - 60% del carico massimo di ribaltamento alla massima sterzata)	kg	6.586
		lb	14.515
	Carico nominale (CEN EN 474-3 terreno solido e pianeggiante - 80% del carico massimo di ribaltamento alla massima sterzata)	kg	6.586
		lb	14.515
3	Lunghezza massima totale	mm	11.302
		in	444,9
4	Sbraccio con forche a terra	mm	1.534
		in	60,4
5	*Distanza da terra della parte inferiore del rebbio alla minima altezza e con forca parallela al terreno	mm	-137
		in	-5,4
6	Sbraccio con bracci orizzontali e forca parallela al terreno	mm	2.030
		in	79,9
7	Sbraccio con forca alla massima altezza	mm	946
		in	37,2
8	Distanza da terra della forca con bracci orizzontali e forca parallela al terreno	mm	2.174
		in	85,6
9	Distanza da terra della forca alla massima altezza e con forca parallela al terreno	mm	4.663
		in	183,6
10	Altezza totale forca al massimo sollevamento (altezza piastra portaforche dal terreno)	mm	6.035
		in	237,6
11	Gioco alla massima altezza di sollevamento e scarico	mm	2.334
		in	91,9
12	Angolo di scarico max dalla posizione orizzontale	gradi	49
13	Larghezza totale del portaforche	mm	2.751
		in	108,3
14	Altezza totale del portaforche	mm	1.575
		in	62,0
15	Larghezza esterna rebbi (massimo distanziamento)	mm	2.671
		in	105,1
16	Larghezza esterna rebbi (minimo distanziamento)	mm	849
		in	33,4
	Larghezza forca (rebbio singolo)	mm	88,9
		in	3,5
	Spessore forca	mm	203,2
		in	8,0
	Portata forche	kg	11.068
		lb	24.393
	Peso operativo	kg	36.596
		lb	80.657

\*Valori negativi indicano al di sotto del piano di scavo

## 980 IW HL

Forca per pallet, impernata

Rebbi da 96"  
473-9104

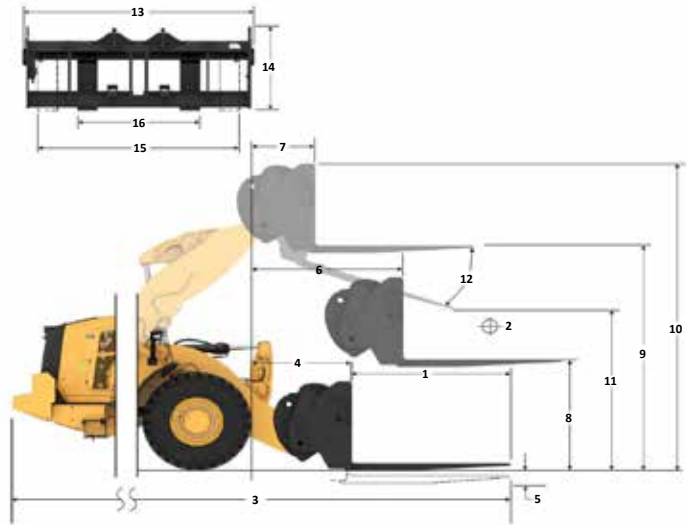

### Capacità (kg) (Carico calcolato al punto CG)

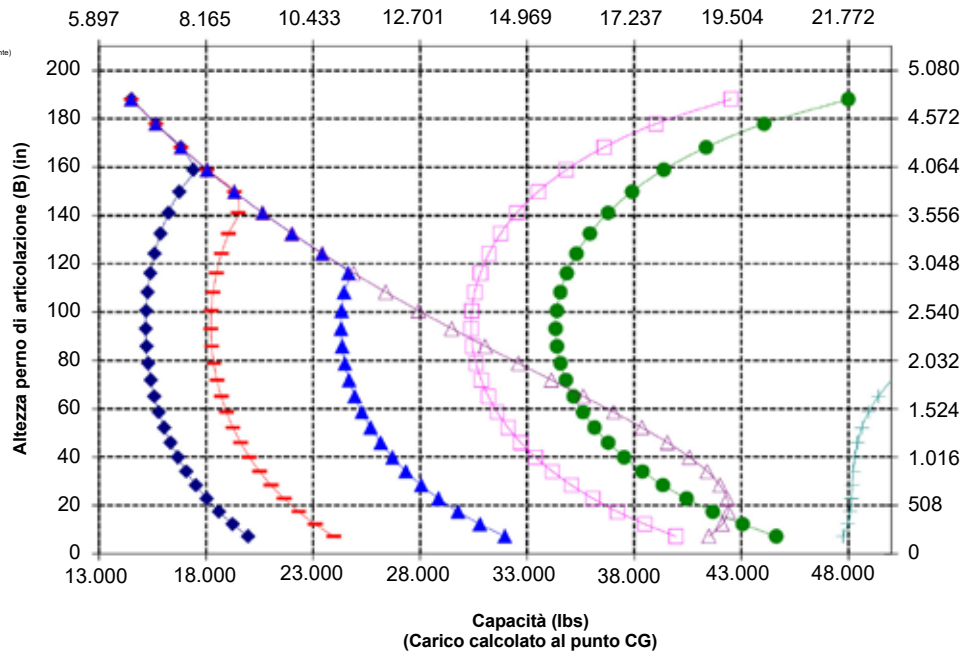

NOTA: i carichi statici di ribaltamento e il peso operativo si basano sulla seguente configurazione della pala: pneumatici pieni Brawler Smooth, aria condizionata, controllo dell'assetto, protezione trasmissione, serbatoi dei liquidi e del combustibile pieni, liquido di raffreddamento, lubrificanti e operatore.

Le caratteristiche tecniche e i valori nominali sono conformi ai seguenti standard: SAE\* J1197, ISO 14397-1, CEN\*\* EN 474-3.

Il carico operativo nominale di una pala dotata di forca per pallet è determinato da: SAE J1197: 50% del carico massimo di ribaltamento alla massima sterzata o limite idraulico. CEN EN 474-3: 60% del carico massimo di ribaltamento alla massima sterzata su terreno irregolare o limite idraulico. CEN EN 474-3: 80% del carico massimo di ribaltamento alla massima sterzata su terreno solido e pianeggiante o limite idraulico.

\*SAE - Society of Automotive Engineers  
\*\*CEN - European Committee for Standardization



**AVVERTENZA:** non superare la capacità di carico dei rebbi. La capacità del singolo rebbio è stampigliata su ciascun lato.

# Caratteristiche tecniche del movimentatore di scarti e rifiuti 980 XE

## Caratteristiche tecniche della forca

### Caratteristiche tecniche della forca

1	Lunghezza della forca	mm	1.829
		in	72,0
2	Centro del carico	mm	914
		in	36,0
	Carico statico di ribaltamento - Telaio in linea (forca parallela al terreno)	kg	18.021
		lb	39.719
	Carico statico di ribaltamento - Telaio articolato (forca parallela al terreno)	kg	15.675
		lb	34.548
	Carico nominale (SAE J1197 - 50% del carico massimo di ribaltamento alla massima sterzata)	kg	7.838
		lb	17.274
	Carico nominale (CEN EN 474-3 terreno irregolare - 60% del carico massimo di ribaltamento alla massima sterzata)	kg	8.530
		lb	18.799
	Carico nominale (CEN EN 474-3 terreno solido e pianeggiante - 80% del carico massimo di ribaltamento alla massima sterzata)	kg	8.530
		lb	18.799
3	Lunghezza massima totale	mm	10.507
		in	413,7
4	Sbraccio con forche a terra	mm	1.349
		in	53,1
5	*Distanza da terra della parte inferiore del rebbio alla minima altezza e con forca parallela al terreno	mm	-145
		in	-5,7
6	Sbraccio con bracci orizzontali e forca parallela al terreno	mm	1.870
		in	73,6
7	Sbraccio con forca alla massima altezza	mm	943
		in	37,1
8	Distanza da terra della forca con bracci orizzontali e forca parallela al terreno	mm	2.167
		in	85,3
9	Distanza da terra della forca alla massima altezza e con forca parallela al terreno	mm	4.436
		in	174,6
10	Altezza totale forca al massimo sollevamento (altezza piastra portaforche dal terreno)	mm	5.814
		in	228,9
11	Gioco alla massima altezza di sollevamento e scarico	mm	2.386
		in	93,9
12	Angolo di scarico max dalla posizione orizzontale	gradi	58
13	Larghezza totale del portaforche	mm	2.751
		in	108,3
14	Altezza totale del portaforche	mm	1.581
		in	62,3
15	Larghezza esterna rebbi (massimo distanziamento)	mm	2.671
		in	105,1
16	Larghezza esterna rebbi (minimo distanziamento)	mm	849
		in	33,4
	Larghezza forca (rebbio singolo)	mm	88,9
		in	3,5
	Spessore forca	mm	203,2
		in	8,0
	Portata forche	kg	14.742
		lb	32.491
	Peso operativo	kg	36.230
		lb	79.852

\*Valori negativi indicano al di sotto del piano di scavo

## 980 IW STD

Forca per pallet, imperniata

Rebbi da 72"  
473-9106

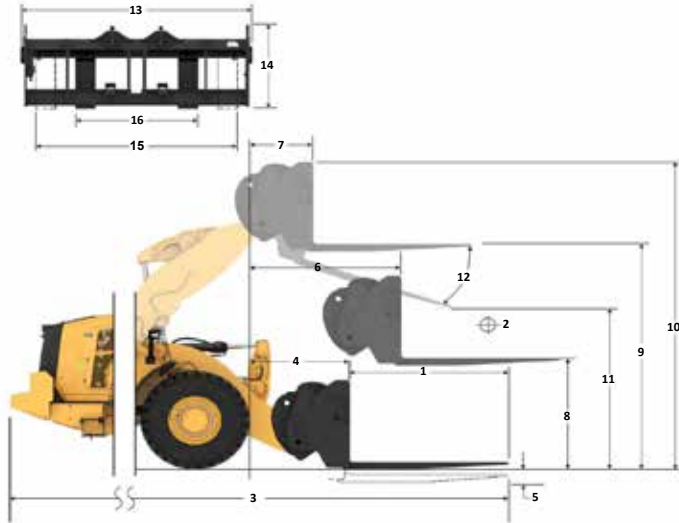

- Carico utile (SAE J1197)
- Carico utile (CEN EN 474-3 - terreno irregolare)
- Carico utile (CEN EN 474-3 - terreno solido e pianeggiante)
- Carico statico di ribaltamento - telaio articolato
- Carico statico di ribaltamento - telaio in linea
- Capacità di inclinazione idraulica
- Capacità di sollevamento idraulico

NOTA: i carichi statici di ribaltamento e il peso operativo si basano sulla seguente configurazione della pala: pneumatici pieni Brawler Smooth, aria condizionata, controllo dell'assetto, protezione trasmissione, serbatoi dei liquidi e del combustibile pieni, liquido di raffreddamento, lubrificanti e operatore.

Le caratteristiche tecniche e i valori nominali sono conformi ai seguenti standard: SAE\* J1197, ISO 14397-1, CEN\*\* EN 474-3.

Il carico operativo nominale di una pala dotata di forca per pallet è determinato da:  
\*SAE J1197: 50% del carico massimo di ribaltamento alla massima sterzata o limite idraulico.  
CEN EN 474-3: 60% del carico massimo di ribaltamento alla massima sterzata su terreno irregolare o limite idraulico.  
CEN EN 474-3: 80% del carico massimo di ribaltamento alla massima sterzata su terreno solido e pianeggiante o limite idraulico.

\*SAE - Society of Automotive Engineers  
\*\*CEN - European Committee for Standardization

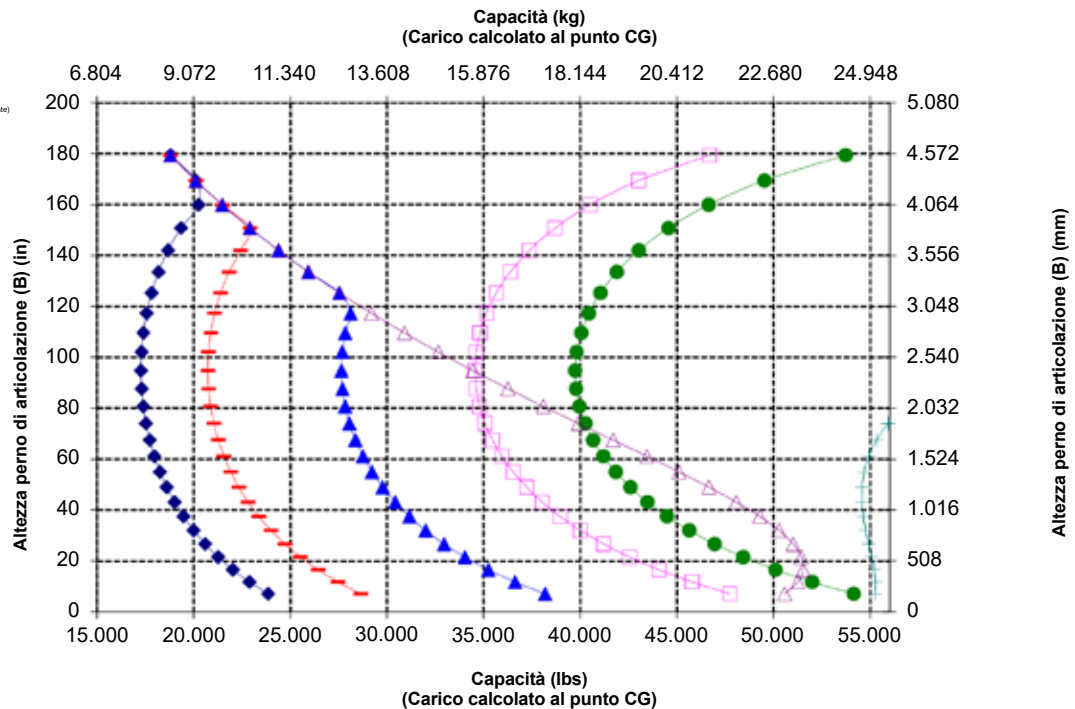

**AVVERTENZA:** non superare la capacità di carico dei rebbi. La capacità del singolo rebbio è stampigliata su ciascun lato.

# Caratteristiche tecniche del movimentatore di scarti e rifiuti 980 XE

## Caratteristiche tecniche della forca

### Caratteristiche tecniche della forca

1	Lunghezza della forca	mm	1.829
		in	72,0
2	Centro del carico	mm	914
		in	36,0
	Carico statico di ribaltamento - Telaio in linea (forca parallela al terreno)	kg	17.059
		lb	37.597
	Carico statico di ribaltamento - Telaio articolato (forca parallela al terreno)	kg	15.127
		lb	33.339
	Carico nominale (SAE J1197 - 50% del carico massimo di ribaltamento alla massima sterzata)	kg	7.563
		lb	16.670
	Carico nominale (CEN EN 474-3 terreno irregolare - 60% del carico massimo di ribaltamento alla massima sterzata)	kg	8.317
		lb	18.330
	Carico nominale (CEN EN 474-3 terreno solido e pianeggiante - 80% del carico massimo di ribaltamento alla massima sterzata)	kg	8.317
		lb	18.330
3	Lunghezza massima totale	mm	10.696
		in	421,1
4	Sbraccio con forche a terra	mm	1.538
		in	60,6
5	*Distanza da terra della parte inferiore del rebbio alla minima altezza e con forca parallela al terreno	mm	-143
		in	-5,6
6	Sbraccio con bracci orizzontali e forca parallela al terreno	mm	2.030
		in	79,9
7	Sbraccio con forca alla massima altezza	mm	946
		in	37,2
8	Distanza da terra della forca con bracci orizzontali e forca parallela al terreno	mm	2.167
		in	85,3
9	Distanza da terra della forca alla massima altezza e con forca parallela al terreno	mm	4.657
		in	183,3
10	Altezza totale forca al massimo sollevamento (altezza piastra portaforche dal terreno)	mm	6.035
		in	237,6
11	Gioco alla massima altezza di sollevamento e scarico	mm	2.789
		in	109,8
12	Angolo di scarico max dalla posizione orizzontale	gradi	49
13	Larghezza totale del portaforche	mm	2.751
		in	108,3
14	Altezza totale del portaforche	mm	1.581
		in	62,3
15	Larghezza esterna rebbi (massimo distanziamento)	mm	2.671
		in	105,1
16	Larghezza esterna rebbi (minimo distanziamento)	mm	849
		in	33,4
	Larghezza forca (rebbio singolo)	mm	88,9
		in	3,5
	Spessore forca	mm	203,2
		in	8,0
	Portata forche	kg	14.742
		lb	32.491
	Peso operativo	kg	36.364
		lb	80.146

\*Valori negativi indicano al di sotto del piano di scavo

## 980 IW HL Forca per pallet, impernata

Rebbi da 72"  
473-9106

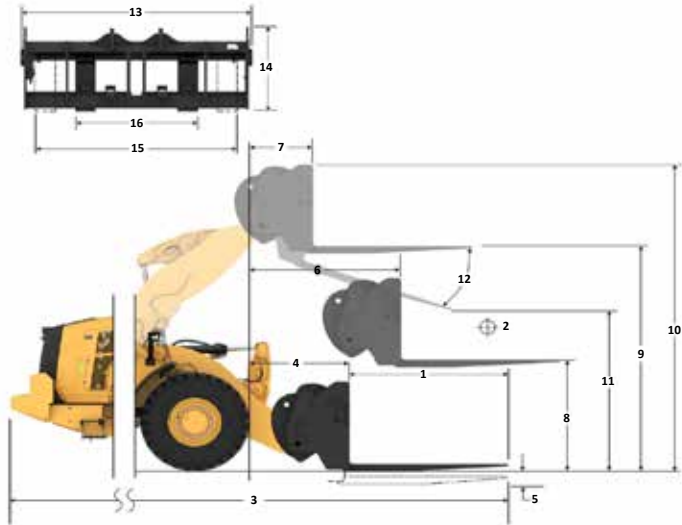

- ◆ Carico utile (SAE J1197)
- ◆ Carico utile (CEN EN 474-3 - terreno irregolare)
- ◆ Carico utile (CEN EN 474-3 - terreno solido e pianeggiante)
- ◆ Carico statico di ribaltamento - telaio articolato
- ◆ Carico statico di ribaltamento - telaio in linea
- ◆ Capacità di inclinazione idraulica
- ◆ Capacità di sollevamento idraulico

NOTA: i carichi statici di ribaltamento e il peso operativo si basano sulla seguente configurazione della pala: pneumatici pieni Brawler Smooth, aria condizionata, controllo dell'assetto, protezione trasmissione, serbatoi dei liquidi e del combustibile pieni, liquido di raffreddamento, lubrificanti e operatore.

Le caratteristiche tecniche e i valori nominali sono conformi ai seguenti standard: SAE\* J1197, ISO 14397-1, CEN\*\* EN 474-3.

Il carico operativo nominale di una pala dotata di forca per pallet è determinato da: SAE J1197: 50% del carico massimo di ribaltamento alla massima sterzata o limite idraulico. CEN EN 474-3: 60% del carico massimo di ribaltamento alla massima sterzata su terreno irregolare o limite idraulico. CEN EN 474-3: 80% del carico massimo di ribaltamento alla massima sterzata su terreno solido e pianeggiante o limite idraulico.

\*SAE - Society of Automotive Engineers  
\*\*CEN - European Committee for Standardization

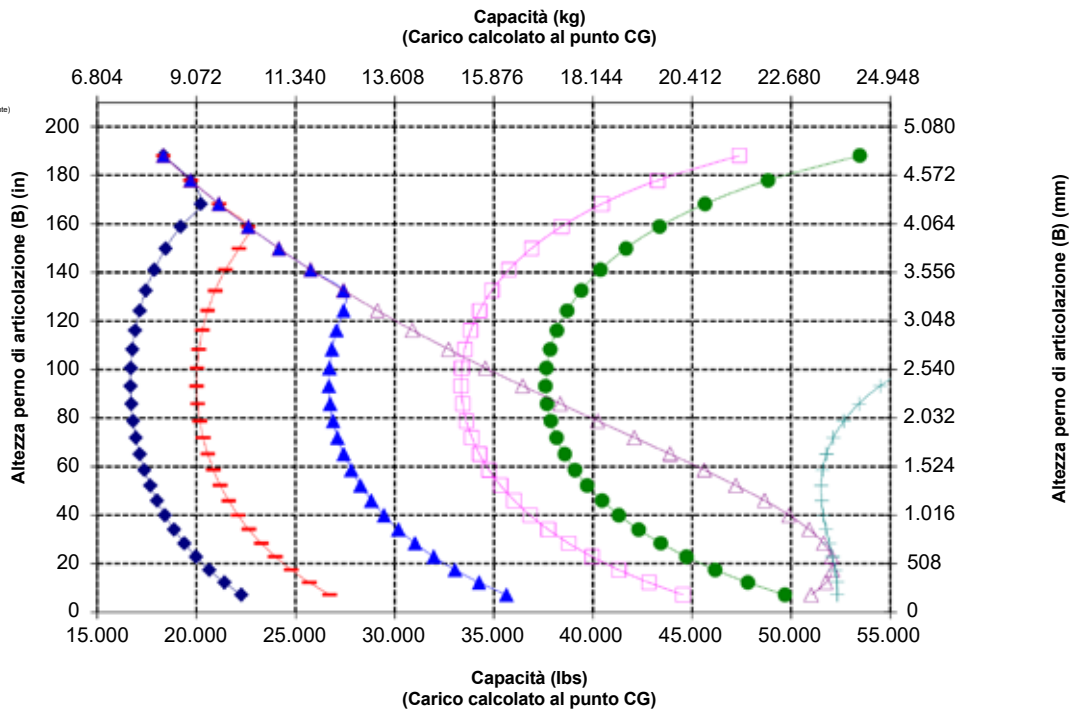

**AVVERTENZA:** non superare la capacità di carico dei rebbi. La capacità del singolo rebbio è stampigliata su ciascun lato.

# Caratteristiche tecniche del movimentatore di scarti e rifiuti 980 XE

## Caratteristiche tecniche della forza

### Caratteristiche tecniche della forza

1	Lunghezza della forza	mm	1.524
		in	60,0
2	Centro del carico	mm	762
		in	30,0
	Carico statico di ribaltamento - Telaio in linea (forca parallela al terreno)	kg	19.578
		lb	43.150
	Carico statico di ribaltamento - Telaio articolato (forca parallela al terreno)	kg	17.112
		lb	37.714
	Carico nominale (SAE J1197 - 50% del carico massimo di ribaltamento alla massima sterzata)	kg	8.556
		lb	18.857
	Carico nominale (CEN EN 474-3 terreno irregolare - 60% del carico massimo di ribaltamento alla massima sterzata)	kg	9.398
		lb	20.714
	Carico nominale (CEN EN 474-3 terreno solido e pianeggiante - 80% del carico massimo di ribaltamento alla massima sterzata)	kg	9.398
		lb	20.714
3	Lunghezza massima totale	mm	10.078
		in	396,8
4	Sbraccio con forche a terra	mm	1.225
		in	48,2
5	*Distanza da terra della parte inferiore del rebbio alla minima altezza e con forca parallela al terreno	mm	-146
		in	-5,8
6	Sbraccio con bracci orizzontali e forca parallela al terreno	mm	1.839
		in	72,4
7	Sbraccio con forca alla massima altezza	mm	913
		in	35,9
8	Distanza da terra della forza con bracci orizzontali e forca parallela al terreno	mm	2.028
		in	79,8
9	Distanza da terra della forza alla massima altezza e con forca parallela al terreno	mm	4.297
		in	169,2
10	Altezza totale forca al massimo sollevamento (altezza piastra portaforche dal terreno)	mm	5.072
		in	199,7
11	Gioco alla massima altezza di sollevamento e scarico	mm	2.897
		in	114,1
12	Angolo di scarico max dalla posizione orizzontale	gradi	45
13	Larghezza totale del portaforche	mm	2.217
		in	87,3
14	Altezza totale del portaforche	mm	840
		in	33,1
15	Larghezza esterna rebbi (massimo distanziamento)	mm	2.070
		in	81,5
16	Larghezza esterna rebbi (minimo distanziamento)	mm	470
		in	18,5
	Larghezza forza (rebbio singolo)	mm	150,0
		in	5,9
	Spessore forza	mm	65,0
		in	2,6
	Portata forche	kg	6.300
		lb	13.885
	Peso operativo	kg	35.514
		lb	78.274

\*Valori negativi indicano al di sotto del piano di scavo

## 980 IW STD

Forca per pallet, FUSION

Carro da 87" Rebbi da 60"

530-1861

548-3.265

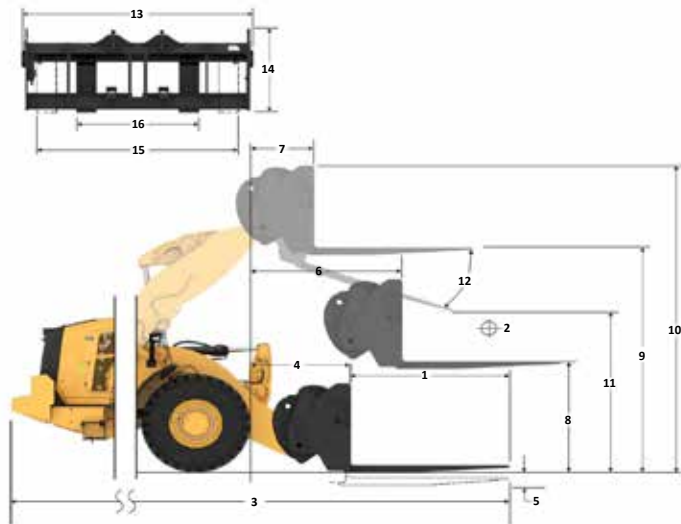

Capacità (kg)  
(Carico calcolato al punto CG)

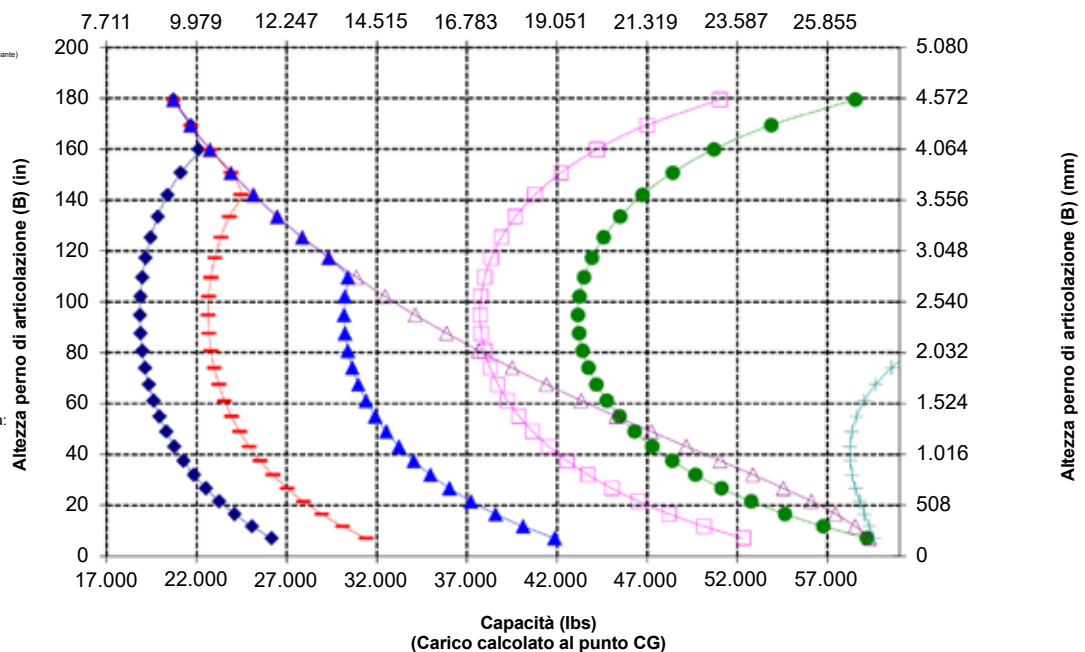

NOTA: i carichi statici di ribaltamento e il peso operativo si basano sulla seguente configurazione della pala: pneumatici pieni Brawler Smooth, aria condizionata, controllo dell'assetto, protezione trasmissione, serbatoi dei liquidi e del combustibile pieni, liquido di raffreddamento, lubrificanti e operatore.

Le caratteristiche tecniche e i valori nominali sono conformi ai seguenti standard: SAE\* J1197, ISO 14397-1, CEN\*\* EN 474-3.

Il carico operativo nominale di una pala dotata di forca per pallet è determinato da:  
\*SAE J1197: 50% del carico massimo di ribaltamento alla massima sterzata o limite idraulico.  
CEN EN 474-3: 60% del carico massimo di ribaltamento alla massima sterzata su terreno irregolare o limite idraulico.  
CEN EN 474-3: 80% del carico massimo di ribaltamento alla massima sterzata su terreno solido e pianeggiante o limite idraulico.

\*SAE - Society of Automotive Engineers  
\*\*CEN - European Committee for Standardization



**AVVERTENZA:** non superare la capacità di carico dei rebbi. La capacità del singolo rebbio è stampigliata su ciascun lato.



# Caratteristiche tecniche del movimentatore di scarti e rifiuti 980 XE

## Caratteristiche tecniche della forza

### Caratteristiche tecniche della forza

1	Lunghezza della forca	mm	1.524
		in	60,0
2	Centro del carico	mm	762
		in	30,0
	Carico statico di ribaltamento - Telaio in linea (forca parallela al terreno)	kg	18.462
		lb	40.690
	Carico statico di ribaltamento - Telaio articolato (forca parallela al terreno)	kg	16.442
		lb	36.239
	Carico nominale (SAE J1197 - 50% del carico massimo di ribaltamento alla massima sterzata)	kg	8.221
		lb	18.120
	Carico nominale (CEN EN 474-3 terreno irregolare - 60% del carico massimo di ribaltamento alla massima sterzata)	kg	8.989
		lb	19.811
	Carico nominale (CEN EN 474-3 terreno solido e pianeggiante - 80% del carico massimo di ribaltamento alla massima sterzata)	kg	8.989
		lb	19.811
3	Lunghezza massima totale	mm	10.287
		in	405,0
4	Sbraccio con forche a terra	mm	1.434
		in	56,4
5	*Distanza da terra della parte inferiore del rebbio alla minima altezza e con forca parallela al terreno	mm	-145
		in	-5,7
6	Sbraccio con bracci orizzontali e forca parallela al terreno	mm	2.012
		in	79,2
7	Sbraccio con forca alla massima altezza	mm	928
		in	36,5
8	Distanza da terra della forca con bracci orizzontali e forca parallela al terreno	mm	2.028
		in	79,8
9	Distanza da terra della forca alla massima altezza e con forca parallela al terreno	mm	4.517
		in	177,8
10	Altezza totale forca al massimo sollevamento (altezza piastra portaforche dal terreno)	mm	5.292
		in	208,3
11	Gioco alla massima altezza di sollevamento e scarico	mm	2.996
		in	118,0
12	Angolo di scarico max dalla posizione orizzontale	gradi	51
13	Larghezza totale del portaforche	mm	2.217
		in	87,3
14	Altezza totale del portaforche	mm	840
		in	33,1
15	Larghezza esterna rebbi (massimo distanziamento)	mm	2.070
		in	81,5
16	Larghezza esterna rebbi (minimo distanziamento)	mm	470
		in	18,5
	Larghezza forca (rebbio singolo)	mm	150,0
		in	5,9
	Spessore forca	mm	65,0
		in	2,6
	Portata forche	kg	6.300
		lb	13.885
	Peso operativo	kg	35.652
		lb	78.577

\*Valori negativi indicano al di sotto del piano di scavo

## 980 IW HL

Forca per pallet, FUSION

Carro da 87" Rebbi da 60"

530-1861

548-3.265

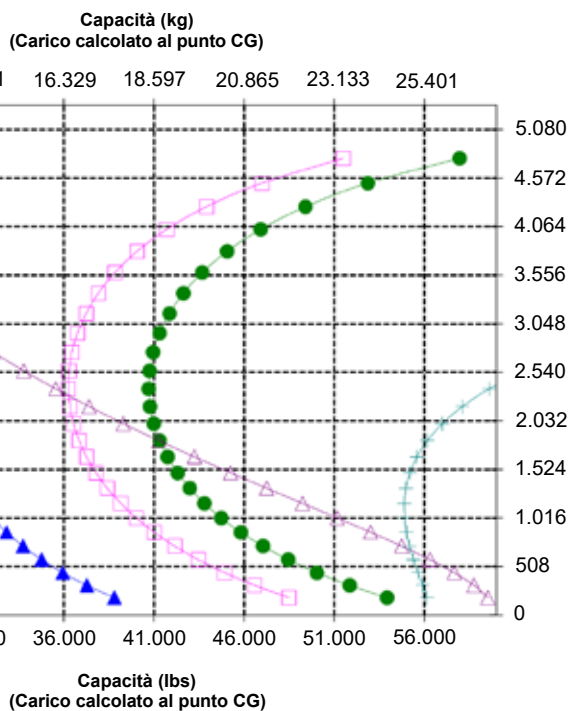
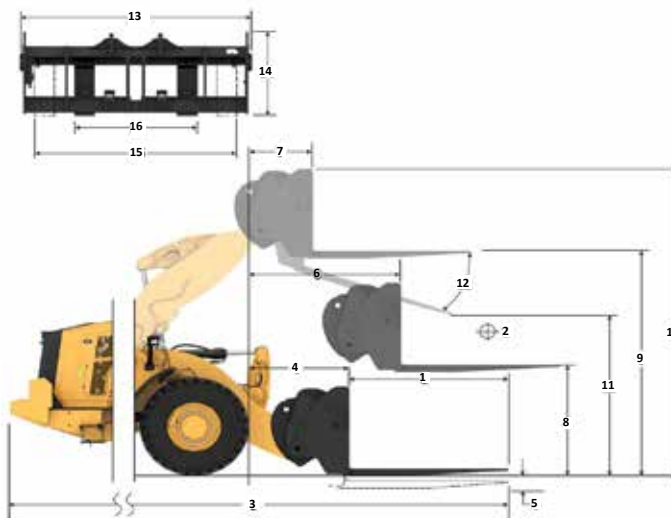

NOTA: i carichi statici di ribaltamento e il peso operativo si basano sulla seguente configurazione della pala: pneumatici pieni Brawler Smooth, aria condizionata, controllo dell'assetto, protezione trasmissione, serbatoi dei liquidi e del combustibile pieni, liquido di raffreddamento, lubrificanti e operatore.

Le caratteristiche tecniche e i valori nominali sono conformi ai seguenti standard: SAE\* J1197, ISO 14397-1, CEN\*\* EN 474-3.

Il carico operativo nominale di una pala dotata di forca per pallet è determinato da: SAE J1197: 50% del carico massimo di ribaltamento alla massima sterzata o limite idraulico. CEN EN 474-3: 60% del carico massimo di ribaltamento alla massima sterzata su terreno irregolare o limite idraulico. CEN EN 474-3: 80% del carico massimo di ribaltamento alla massima sterzata su terreno solido e pianeggiante o limite idraulico.

\*SAE - Society of Automotive Engineers  
\*\*CEN - European Committee for Standardization



**AVVERTENZA:** non superare la capacità di carico dei rebbi. La capacità del singolo rebbio è stampigliata su ciascun lato.

# Caratteristiche tecniche del movimentatore di scarti e rifiuti 980 XE

## Caratteristiche tecniche della forca

### Caratteristiche tecniche della forca

1	Lunghezza della forca	mm	1.830
		in	72,0
2	Centro del carico	mm	915
		in	36,0
	Carico statico di ribaltamento - Telaio in linea (forca parallela al terreno)	kg	18.732
		lb	41.286
	Carico statico di ribaltamento - Telaio articolato (forca parallela al terreno)	kg	16.368
		lb	36.075
	Carico nominale (SAE J1197 - 50% del carico massimo di ribaltamento alla massima sterzata)	kg	8.184
		lb	18.038
	Carico nominale (CEN EN 474-3 terreno irregolare - 60% del carico massimo di ribaltamento alla massima sterzata)	kg	8.327
		lb	18.352
	Carico nominale (CEN EN 474-3 terreno solido e pianeggiante - 80% del carico massimo di ribaltamento alla massima sterzata)	kg	8.327
		lb	18.352
3	Lunghezza massima totale	mm	10.384
		in	408,8
4	Sbraccio con forche a terra	mm	1.225
		in	48,2
5	*Distanza da terra della parte inferiore del rebbio alla minima altezza e con forca parallela al terreno	mm	-146
		in	-5,8
6	Sbraccio con bracci orizzontali e forca parallela al terreno	mm	1.839
		in	72,4
7	Sbraccio con forca alla massima altezza	mm	913
		in	35,9
8	Distanza da terra della forca con bracci orizzontali e forca parallela al terreno	mm	2.028
		in	79,8
9	Distanza da terra della forca alla massima altezza e con forca parallela al terreno	mm	4.297
		in	169,2
10	Altezza totale forca al massimo sollevamento (altezza piastra portaforche dal terreno)	mm	5.072
		in	199,7
11	Gioco alla massima altezza di sollevamento e scarico	mm	2681
		in	105,5
12	Angolo di scarico max dalla posizione orizzontale	gradi	45
13	Larghezza totale del portaforche	mm	2.217
		in	87,3
14	Altezza totale del portaforche	mm	840
		in	33,1
15	Larghezza esterna rebbi (massimo distanziamento)	mm	2.070
		in	81,5
16	Larghezza esterna rebbi (minimo distanziamento)	mm	470
		in	18,5
	Larghezza forca (rebbio singolo)	mm	150,0
		in	5,9
	Spessore forca	mm	65,0
		in	2,6
	Portata forche	kg	5.246
		lb	11.562
	Peso operativo	kg	35.561
		lb	78.377

\*Valori negativi indicano al di sotto del piano di scavo

## 980 IW STD

Forca per pallet, FUSION

Carro da 87" Rebbi da 72"

530-1861

530-1869

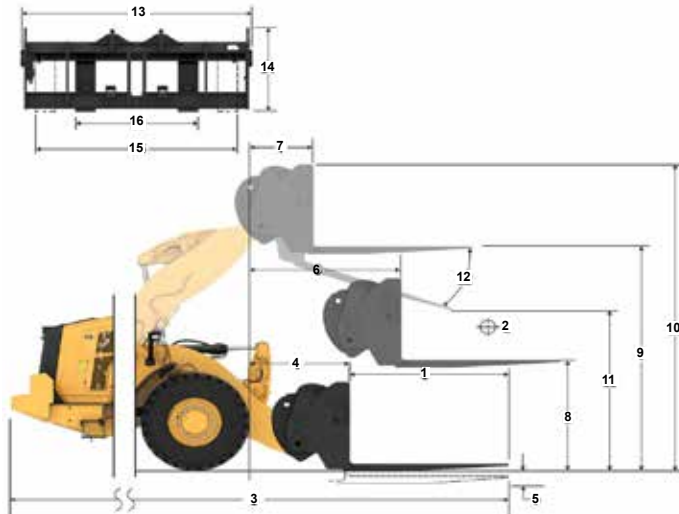

Capacità (kg)  
(Carico calcolato al punto CG)

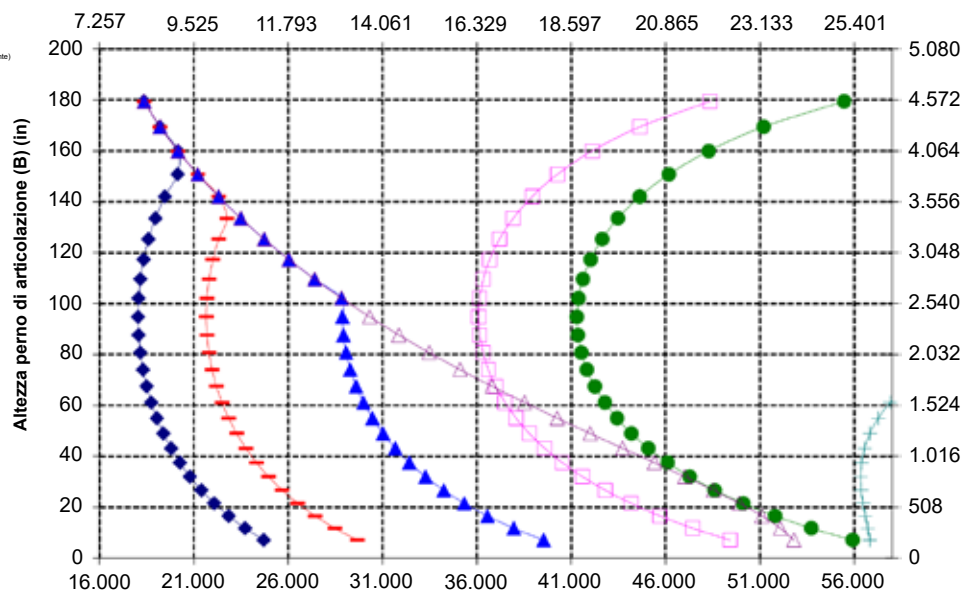

Capacità (lbs)  
(Carico calcolato al punto CG)

- ◆ Carico utile (SAE J1197)
- ◆ Carico utile (CEN EN 474-3 - terreno irregolare)
- ◆ Carico utile (CEN EN 474-3 - terreno solido e pianeggiante)
- ◆ Carico statico di ribaltamento - telaio articolato
- ◆ Carico statico di ribaltamento - telaio in linea
- ◆ Capacità di inclinazione idraulica
- ◆ Capacità di sollevamento idraulico

NOTA: i carichi statici di ribaltamento e il peso operativo si basano sulla seguente configurazione della pala: pneumatici pieni Brawler Smooth, aria condizionata, controllo dell'assetto, protezione trasmissione, serbatoi dei liquidi e del combustibile pieni, liquido di raffreddamento, lubrificanti e operatore.

Le caratteristiche tecniche e i valori nominali sono conformi ai seguenti standard: SAE\* J1197, ISO 14397-1, CEN\*\* EN 474-3.

Il carico operativo nominale di una pala dotata di forca per pallet è determinato da: SAE J1197: 50% del carico massimo di ribaltamento alla massima sterzata o limite idraulico. CEN EN 474-3: 60% del carico massimo di ribaltamento alla massima sterzata su terreno irregolare o limite idraulico. CEN EN 474-3: 80% del carico massimo di ribaltamento alla massima sterzata su terreno solido e pianeggiante o limite idraulico.

\*SAE - Society of Automotive Engineers  
\*\*CEN - European Committee for Standardization



**AVVERTENZA:** non superare la capacità di carico dei rebbi. La capacità del singolo rebbio è stampigliata su ciascun lato.

# Caratteristiche tecniche del movimentatore di scarti e rifiuti 980 XE

## Caratteristiche tecniche della forza

### Caratteristiche tecniche della forza

1	Lunghezza della forca	mm	1.830
		in	72,0
2	Centro del carico	mm	915
		in	36,0
	Carico statico di ribaltamento - Telaio in linea (forca parallela al terreno)	kg	17.694
		lb	38.998
	Carico statico di ribaltamento - Telaio articolato (forca parallela al terreno)	kg	15.754
		lb	34.723
	Carico nominale (SAE J1197 - 50% del carico massimo di ribaltamento alla massima sterzata)	kg	7.877
		lb	17.361
	Carico nominale (CEN EN 474-3 terreno irregolare - 60% del carico massimo di ribaltamento alla massima sterzata)	kg	7.970
		lb	17.566
	Carico nominale (CEN EN 474-3 terreno solido e pianeggiante - 80% del carico massimo di ribaltamento alla massima sterzata)	kg	7.970
		lb	17.566
3	Lunghezza massima totale	mm	10.593
		in	417,0
4	Sbraccio con forche a terra	mm	1.434
		in	56,4
5	*Distanza da terra della parte inferiore del rebbio alla minima altezza e con forca parallela al terreno	mm	-145
		in	-5,7
6	Sbraccio con bracci orizzontali e forca parallela al terreno	mm	2.012
		in	79,2
7	Sbraccio con forca alla massima altezza	mm	928
		in	36,5
8	Distanza da terra della forca con bracci orizzontali e forca parallela al terreno	mm	2.028
		in	79,8
9	Distanza da terra della forca alla massima altezza e con forca parallela al terreno	mm	4.517
		in	177,8
10	Altezza totale forca al massimo sollevamento (altezza piastra portaforche dal terreno)	mm	5.292
		in	208,3
11	Gioco alla massima altezza di sollevamento e scarico	mm	2.759
		in	108,6
12	Angolo di scarico max dalla posizione orizzontale	gradi	51
13	Larghezza totale del portaforche	mm	2.217
		in	87,3
14	Altezza totale del portaforche	mm	840
		in	33,1
15	Larghezza esterna rebbi (massimo distanziamento)	mm	2.070
		in	81,5
16	Larghezza esterna rebbi (minimo distanziamento)	mm	470
		in	18,5
	Larghezza forca (rebbio singolo)	mm	150,0
		in	5,9
	Spessore forca	mm	65,0
		in	2,6
	Portata forche	kg	5.246
		lb	11.562
	Peso operativo	kg	35.699
		lb	78.680

\*Valori negativi indicano al di sotto del piano di scavo

## 980 IW HL

Forca per pallet, FUSION

Carro da 87" Rebbi da 72"

530-1861

530-1869

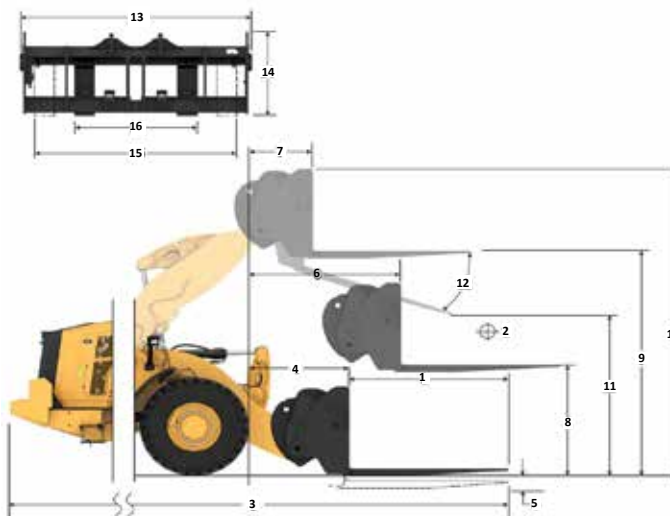

Capacità (kg)  
(Carico calcolato al punto CG)

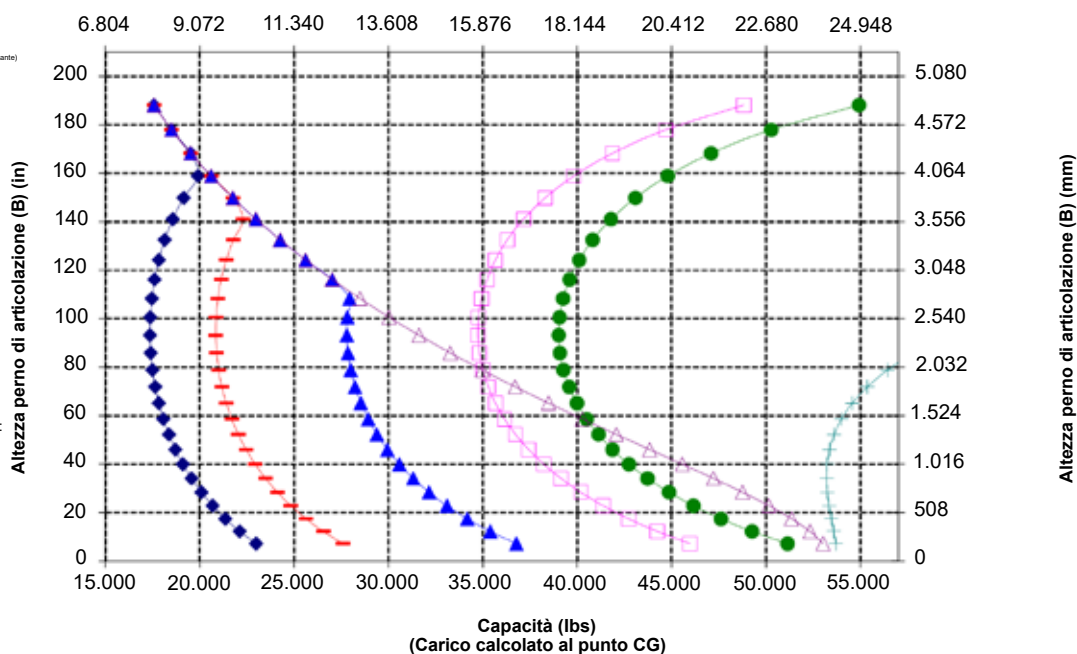

**AVVERTENZA:** non superare la capacità di carico dei rebbi. La capacità del singolo rebbio è stampigliata su ciascun lato.

# Caratteristiche tecniche del movimentatore di scarti e rifiuti 980 XE

## Caratteristiche tecniche della forca

### Caratteristiche tecniche della forca

1	Lunghezza della forca	mm	1.829
		in	72,0
2	Centro del carico	mm	914
		in	36,0
	Carico statico di ribaltamento - Telaio in linea (forca parallela al terreno)	kg	18.136
		lb	39.972
	Carico statico di ribaltamento - Telaio articolato (forca parallela al terreno)	kg	15.764
		lb	34.743
	Carico nominale (SAE J1197 - 50% del carico massimo di ribaltamento alla massima sterzata)	kg	7.882
		lb	17.371
	Carico nominale (CEN EN 474-3 terreno irregolare - 60% del carico massimo di ribaltamento alla massima sterzata)	kg	8.905
		lb	19.627
	Carico nominale (CEN EN 474-3 terreno solido e pianeggiante - 80% del carico massimo di ribaltamento alla massima sterzata)	kg	8.905
		lb	19.627
3	Lunghezza massima totale	mm	10.347
		in	407,4
4	Sbraccio con forche a terra	mm	1.189
		in	46,8
5	*Distanza da terra della parte inferiore del rebbio alla minima altezza e con forca parallela al terreno	mm	-95
		in	-3,7
6	Sbraccio con bracci orizzontali e forca parallela al terreno	mm	1.826
		in	71,9
7	Sbraccio con forca alla massima altezza	mm	899
		in	35,4
8	Distanza da terra della forca con bracci orizzontali e forca parallela al terreno	mm	2.099
		in	82,6
9	Distanza da terra della forca alla massima altezza e con forca parallela al terreno	mm	4.368
		in	172,0
10	Altezza totale forca al massimo sollevamento (altezza piastra portaforche dal terreno)	mm	5.412
		in	213,1
11	Gioco alla massima altezza di sollevamento e scarico	mm	2.502
		in	98,5
12	Angolo di scarico max dalla posizione orizzontale	gradi	55
13	Larghezza totale del portaforche	mm	2.821
		in	111,1
14	Altezza totale del portaforche	mm	1.129
		in	44,4
15	Larghezza esterna rebbi (massimo distanziamento)	mm	2.627
		in	103,4
16	Larghezza esterna rebbi (minimo distanziamento)	mm	747
		in	29,4
	Larghezza forca (rebbio singolo)	mm	250,0
		in	9,8
	Spessore forca	mm	85,0
		in	3,3
	Portata forche	kg	18.700
		lb	41.215
	Peso operativo	kg	36.438
		lb	80.310

\*Valori negativi indicano al di sotto del piano di scavo

## 980 IW STD

Forca per pallet, FUSION

Carro da 108" Rebbi da 72"

523-4199

523-4200

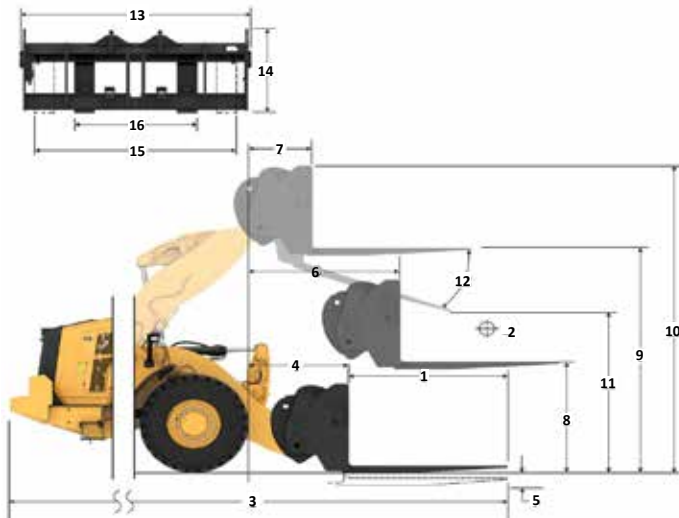

Capacità (kg)  
(Carico calcolato al punto CG)

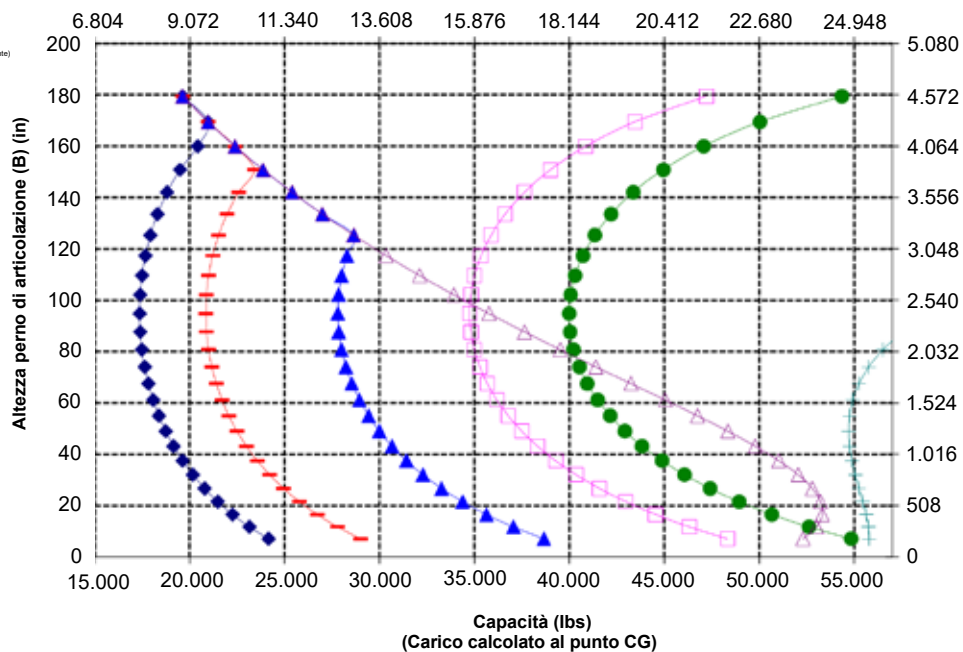

NOTA: i carichi statici di ribaltamento e il peso operativo si basano sulla seguente configurazione della pala: pneumatici pieni Brawler Smooth, aria condizionata, controllo dell'assetto, protezione trasmissione, serbatoi dei liquidi e del combustibile pieni, liquido di raffreddamento, lubrificanti e operatore.

Le caratteristiche tecniche e i valori nominali sono conformi ai seguenti standard: SAE\* J1197, ISO 14397-1, CEN\*\* EN 474-3.

Il carico operativo nominale di una pala dotata di forca per pallet è determinato da: SAE J1197: 50% del carico massimo di ribaltamento alla massima sterzata o limite idraulico. CEN EN 474-3: 60% del carico massimo di ribaltamento alla massima sterzata su terreno irregolare o limite idraulico. CEN EN 474-3: 80% del carico massimo di ribaltamento alla massima sterzata su terreno solido e pianeggiante o limite idraulico.

\*SAE - Society of Automotive Engineers  
\*\*CEN - European Committee for Standardization



**AVVERTENZA:** non superare la capacità di carico dei rebbi. La capacità del singolo rebbio è stampigliata su ciascun lato.

# Caratteristiche tecniche del movimentatore di scarti e rifiuti 980 XE

## Caratteristiche tecniche della forza

### Caratteristiche tecniche della forza

1	Lunghezza della forca	mm	1.829
		in	72,0
2	Centro del carico	mm	914
		in	36,0
	Carico statico di ribaltamento - Telaio in linea (forca parallela al terreno)	kg	17.083
		lb	37.651
	Carico statico di ribaltamento - Telaio articolato (forca parallela al terreno)	kg	15.137
		lb	33.362
	Carico nominale (SAE J1197 - 50% del carico massimo di ribaltamento alla massima sterzata)	kg	7.568
		lb	16.681
	Carico nominale (CEN EN 474-3 terreno irregolare - 60% del carico massimo di ribaltamento alla massima sterzata)	kg	8.586
		lb	18.924
	Carico nominale (CEN EN 474-3 terreno solido e pianeggiante - 80% del carico massimo di ribaltamento alla massima sterzata)	kg	8.586
		lb	18.924
3	Lunghezza massima totale	mm	10.555
		in	415,6
4	Sbraccio con forche a terra	mm	1.397
		in	55,0
5	*Distanza da terra della parte inferiore del rebbio alla minima altezza e con forca parallela al terreno	mm	-91
		in	-3,6
6	Sbraccio con bracci orizzontali e forca parallela al terreno	mm	1.999
		in	78,7
7	Sbraccio con forca alla massima altezza	mm	915
		in	36,0
8	Distanza da terra della forca con bracci orizzontali e forca parallela al terreno	mm	2.101
		in	82,7
9	Distanza da terra della forca alla massima altezza e con forca parallela al terreno	mm	4.590
		in	180,7
10	Altezza totale forca al massimo sollevamento (altezza piastra portaforche dal terreno)	mm	5.634
		in	221,8
11	Gioco alla massima altezza di sollevamento e scarico	mm	2.613
		in	102,9
12	Angolo di scarico max dalla posizione orizzontale	gradi	61
13	Larghezza totale del portaforche	mm	2.821
		in	111,1
14	Altezza totale del portaforche	mm	1.129
		in	44,4
15	Larghezza esterna rebbi (massimo distanziamento)	mm	2.627
		in	103,4
16	Larghezza esterna rebbi (minimo distanziamento)	mm	747
		in	29,4
	Larghezza forca (rebbio singolo)	mm	250,0
		in	9,8
	Spessore forca	mm	85,0
		in	3,3
	Portata forche	kg	18.700
		lb	41.215
	Peso operativo	kg	36.576
		lb	80.613

\*Valori negativi indicano al di sotto del piano di scavo

## 980 IW HL

Carro da 108" Rebbi da 72"  
Forca per pallet, FUSION 523-4199 523-4200

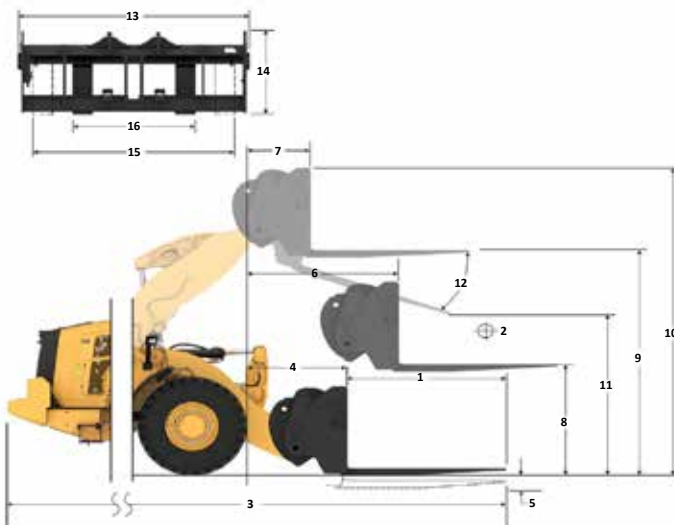

### Capacità (kg) (Carico calcolato al punto CG)

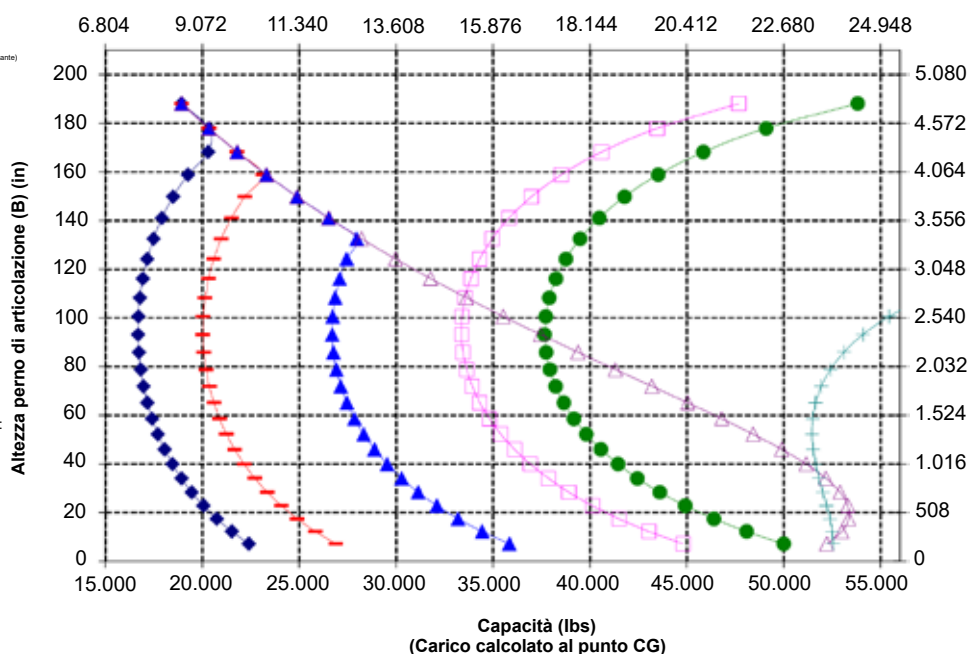

NOTA: i carichi statici di ribaltamento e il peso operativo si basano sulla seguente configurazione della pala: pneumatici pieni Brawler Smooth, aria condizionata, controllo dell'assetto, protezione trasmissione, serbatoi dei liquidi e del combustibile pieni, liquido di raffreddamento, lubrificanti e operatore.

Le caratteristiche tecniche e i valori nominali sono conformi ai seguenti standard: SAE\* J1197, ISO 14397-1, CEN\*\* EN 474-3.

Il carico operativo nominale di una pala dotata di forca per pallet è determinato da: SAE J1197: 50% del carico massimo di ribaltamento alla massima sterzata o limite idraulico. CEN EN 474-3: 60% del carico massimo di ribaltamento alla massima sterzata su terreno irregolare o limite idraulico. CEN EN 474-3:80% del carico massimo di ribaltamento alla massima sterzata su terreno solido e pianeggiante o limite idraulico.

\*SAE - Society of Automotive Engineers  
\*\*CEN - European Committee for Standardization



**AVVERTENZA:** non superare la capacità di carico dei rebbi. La capacità del singolo rebbio è stampigliata su ciascun lato.

# Caratteristiche tecniche del movimentatore di scarti e rifiuti 980 XE

## Caratteristiche tecniche della forza

### Caratteristiche tecniche della forza

1	Lunghezza della forca	mm	2.134
		in	84,0
2	Centro del carico	mm	1.067
		in	42,0
	Carico statico di ribaltamento - Telaio in linea (forca parallela al terreno)	kg	17.316
		lb	38.165
	Carico statico di ribaltamento - Telaio articolato (forca parallela al terreno)	kg	15.038
		lb	33.144
	Carico nominale (SAE J1197 - 50% del carico massimo di ribaltamento alla massima sterzata)	kg	7.519
		lb	16.572
	Carico nominale (CEN EN 474-3 terreno irregolare - 60% del carico massimo di ribaltamento alla massima sterzata)	kg	7.914
		lb	17.442
	Carico nominale (CEN EN 474-3 terreno solido e pianeggiante - 80% del carico massimo di ribaltamento alla massima sterzata)	kg	7.914
		lb	17.442
3	Lunghezza massima totale	mm	10.655
		in	419,5
4	Sbraccio con forche a terra	mm	1.193
		in	47,0
5	*Distanza da terra della parte inferiore del rebbio alla minima altezza e con forca parallela al terreno	mm	-95
		in	-3,7
6	Sbraccio con bracci orizzontali e forca parallela al terreno	mm	1.826
		in	71,9
7	Sbraccio con forca alla massima altezza	mm	899
		in	35,4
8	Distanza da terra della forca con bracci orizzontali e forca parallela al terreno	mm	2.104
		in	82,8
9	Distanza da terra della forca alla massima altezza e con forca parallela al terreno	mm	4.373
		in	172,2
10	Altezza totale forca al massimo sollevamento (altezza piastra portaforche dal terreno)	mm	5.412
		in	213,1
11	Gioco alla massima altezza di sollevamento e scarico	mm	2.251
		in	88,6
12	Angolo di scarico max dalla posizione orizzontale	gradi	55
13	Larghezza totale del portaforche	mm	2.821
		in	111,1
14	Altezza totale del portaforche	mm	1.129
		in	44,4
15	Larghezza esterna rebbi (massimo distanziamento)	mm	2.627
		in	103,4
16	Larghezza esterna rebbi (minimo distanziamento)	mm	747
		in	29,4
	Larghezza forca (rebbio singolo)	mm	250,0
		in	9,8
	Spessore forca	mm	90,0
		in	3,5
	Portata forche	kg	17.729
		lb	39.075
	Peso operativo	kg	36.540
		lb	80.535

\*Valori negativi indicano al di sotto del piano di scavo

## 980 IW STD

Forca per pallet, FUSION

Carro da 108" Rebbi da 84"

523-4199

523-4201

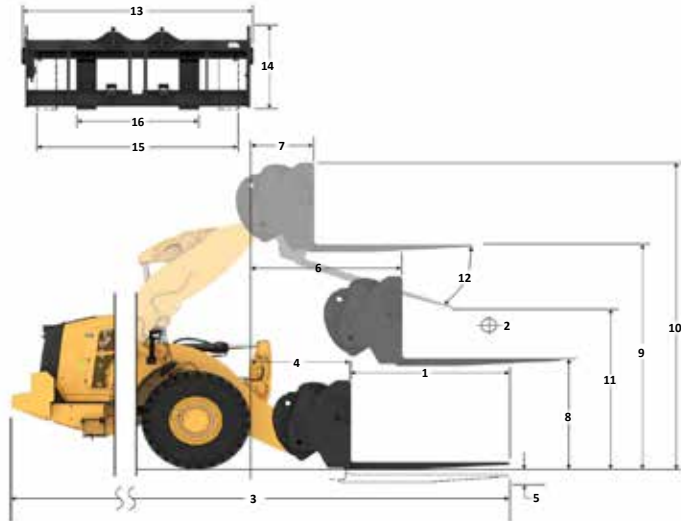

Capacità (kg)  
(Carico calcolato al punto CG)

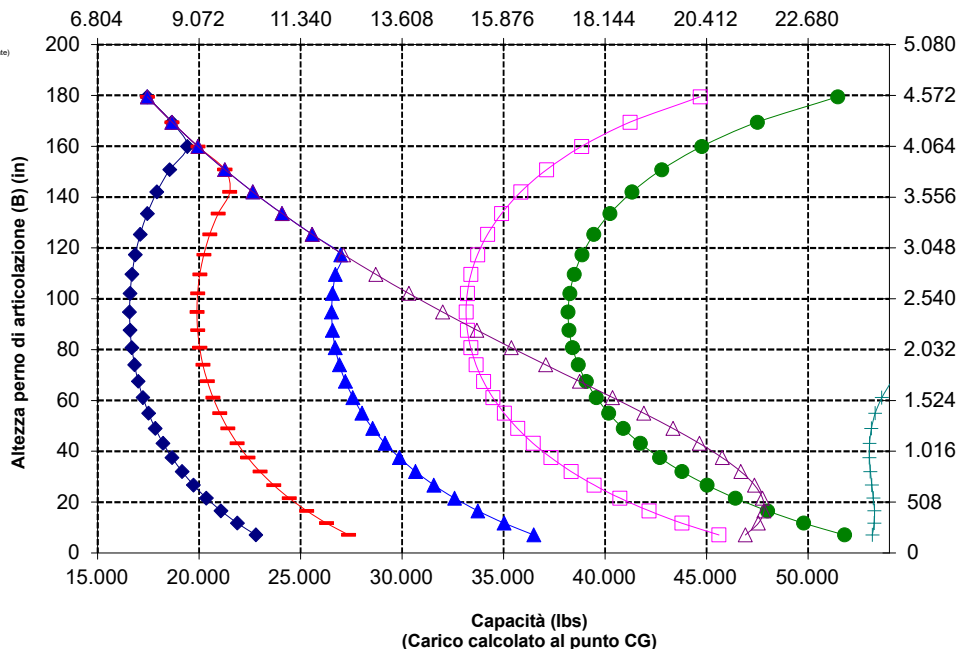

NOTA: i carichi statici di ribaltamento e il peso operativo si basano sulla seguente configurazione della pala: pneumatici pieni Brawler Smooth, aria condizionata, controllo dell'assetto, protezione trasmissione, serbatoi dei liquidi e del combustibile pieni, liquido di raffreddamento, lubrificanti e operatore.

Le caratteristiche tecniche e i valori nominali sono conformi ai seguenti standard: SAE\* J1197, ISO 14397-1, CEN\*\* EN 474-3.

Il carico operativo nominale di una pala dotata di forca per pallet è determinato da:  
\*SAE J1197: 50% del carico massimo di ribaltamento alla massima sterzata o limite idraulico.  
CEN EN 474-3: 60% del carico massimo di ribaltamento alla massima sterzata su terreno irregolare o limite idraulico.  
CEN EN 474-3: 80% del carico massimo di ribaltamento alla massima sterzata su terreno solido e pianeggiante o limite idraulico.

\*SAE - Society of Automotive Engineers  
\*\*CEN - European Committee for Standardization



**AVVERTENZA:** non superare la capacità di carico dei rebbi. La capacità del singolo rebbio è stampigliata su ciascun lato.

# Caratteristiche tecniche del movimentatore di scarti e rifiuti 980 XE

## Caratteristiche tecniche della forca

### Caratteristiche tecniche della forca

1	Lunghezza della forca	mm	2.134
		in	84,0
2	Centro del carico	mm	1.067
		in	42,0
	Carico statico di ribaltamento - Telaio in linea (forca parallela al terreno)	kg	16.333
		lb	35.997
	Carico statico di ribaltamento - Telaio articolato (forca parallela al terreno)	kg	14.461
		lb	31.871
	Carico nominale (SAE J1197 - 50% del carico massimo di ribaltamento alla massima sterzata)	kg	7.230
		lb	15.936
	Carico nominale (CEN EN 474-3 terreno irregolare - 60% del carico massimo di ribaltamento alla massima sterzata)	kg	7.633
		lb	16.824
	Carico nominale (CEN EN 474-3 terreno solido e pianeggiante - 80% del carico massimo di ribaltamento alla massima sterzata)	kg	7.633
		lb	16.824
3	Lunghezza massima totale	mm	10.863
		in	427,7
4	Sbraccio con forche a terra	mm	1.401
		in	55,2
5	*Distanza da terra della parte inferiore del rebbio alla minima altezza e con forca parallela al terreno	mm	-91
		in	-3,6
6	Sbraccio con bracci orizzontali e forca parallela al terreno	mm	1.999
		in	78,7
7	Sbraccio con forca alla massima altezza	mm	915
		in	36,0
8	Distanza da terra della forca con bracci orizzontali e forca parallela al terreno	mm	2.106
		in	82,9
9	Distanza da terra della forca alla massima altezza e con forca parallela al terreno	mm	4.595
		in	180,9
10	Altezza totale forca al massimo sollevamento (altezza piastra portaforche dal terreno)	mm	5.634
		in	221,8
11	Gioco alla massima altezza di sollevamento e scarico	mm	2.346
		in	92,4
12	Angolo di scarico max dalla posizione orizzontale	gradi	61
13	Larghezza totale del portaforche	mm	2.821
		in	111,1
14	Altezza totale del portaforche	mm	1.129
		in	44,4
15	Larghezza esterna rebbi (massimo distanziamento)	mm	2.627
		in	103,4
16	Larghezza esterna rebbi (minimo distanziamento)	mm	747
		in	29,4
	Larghezza forca (rebbio singolo)	mm	250,0
		in	9,8
	Spessore forca	mm	90,0
		in	3,5
	Portata forche	kg	17.729
		lb	39.075
	Peso operativo	kg	36.678
		lb	80.838

\*Valori negativi indicano al di sotto del piano di scavo

**980 IW HL** Carro da 108" Rebbi da 84"  
**Forca per pallet, FUSION** 523-4199 523-4201

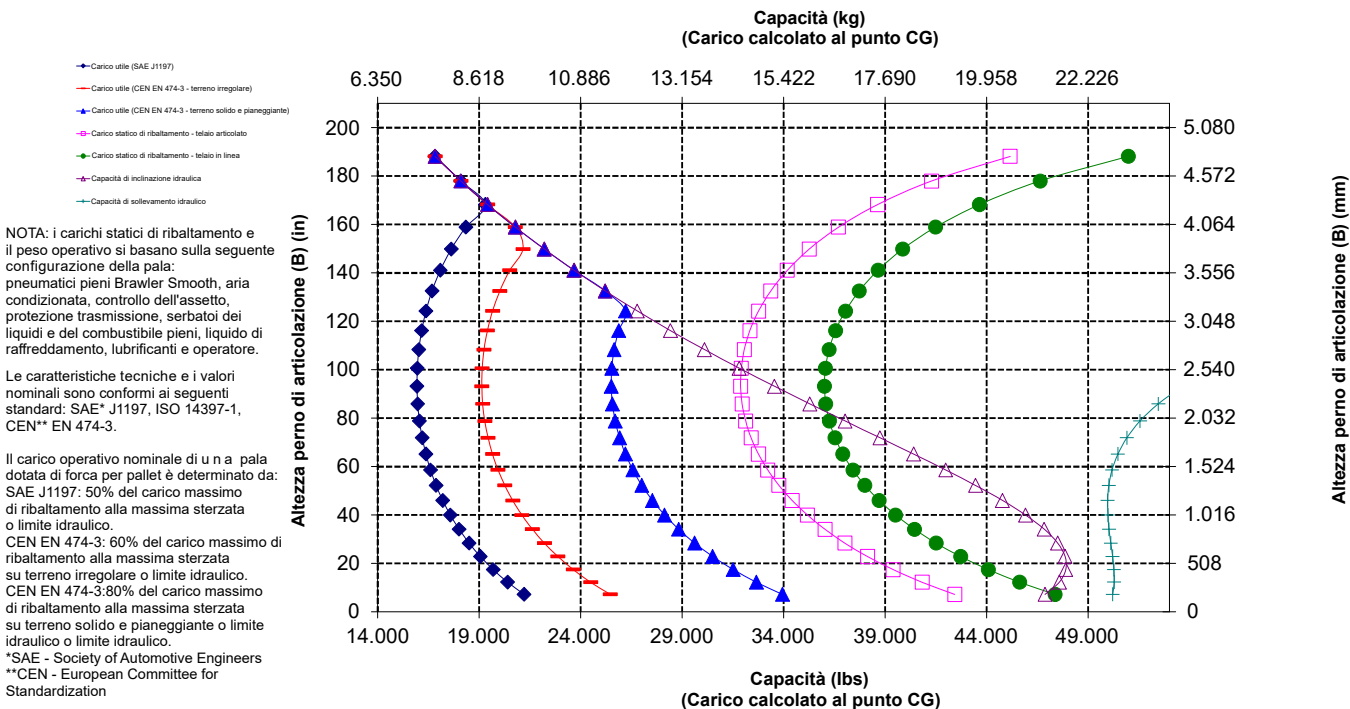
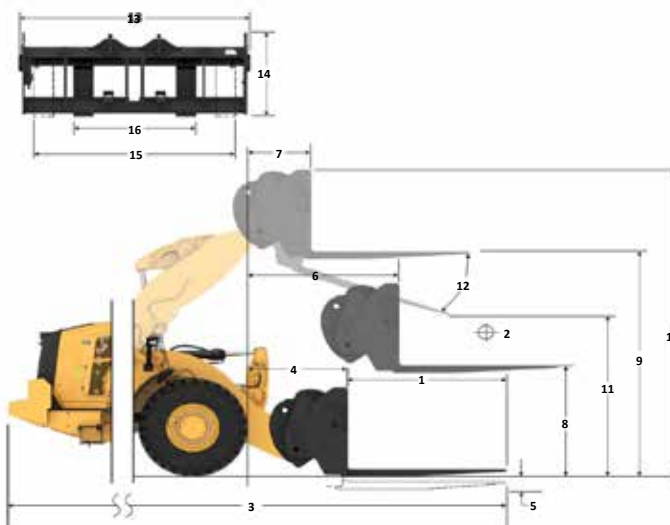

**AVVERTENZA:** non superare la capacità di carico dei rebbi. La capacità del singolo rebbio è stampigliata su ciascun lato.

# Caratteristiche tecniche del movimentatore di scarti e rifiuti 980 XE

## Caratteristiche tecniche della forza

### Caratteristiche tecniche della forza

1	Lunghezza della forza	mm	2.438
		in	96,0
2	Centro del carico	mm	1.219
		in	48,0
	Carico statico di ribaltamento - Telaio in linea (forca parallela al terreno)	kg	16.496
		lb	36.358
	Carico statico di ribaltamento - Telaio articolato (forca parallela al terreno)	kg	14.307
		lb	31.532
	Carico nominale (SAE J1197 - 50% del carico massimo di ribaltamento alla massima sterzata)	kg	7.041
		lb	15.518
	Carico nominale (CEN EN 474-3 terreno irregolare - 60% del carico massimo di ribaltamento alla massima sterzata)	kg	7.041
		lb	15.518
	Carico nominale (CEN EN 474-3 terreno solido e pianeggiante - 80% del carico massimo di ribaltamento alla massima sterzata)	kg	7.041
		lb	15.518
3	Lunghezza massima totale	mm	10.964
		in	431,7
4	Sbraccio con forche a terra	mm	1.197
		in	47,1
5	*Distanza da terra della parte inferiore del rebbio alla minima altezza e con forca parallela al terreno	mm	-93
		in	-3,7
6	Sbraccio con bracci orizzontali e forca parallela al terreno	mm	1831
		in	72,1
7	Sbraccio con forca alla massima altezza	mm	904
		in	35,6
8	Distanza da terra della forza con bracci orizzontali e forca parallela al terreno	mm	2.106
		in	82,9
9	Distanza da terra della forza alla massima altezza e con forca parallela al terreno	mm	4.375
		in	172,2
10	Altezza totale forza al massimo sollevamento (altezza piastra portaforche dal terreno)	mm	5.412
		in	213,1
11	Gioco alla massima altezza di sollevamento e scarico	mm	1.998
		in	78,6
12	Angolo di scarico max dalla posizione orizzontale	gradi	55
13	Larghezza totale del portaforche	mm	2.821
		in	111,1
14	Altezza totale del portaforche	mm	1.127
		in	44,4
15	Larghezza esterna rebbi (massimo distanziamento)	mm	2.629
		in	103,5
16	Larghezza esterna rebbi (minimo distanziamento)	mm	747
		in	29,4
	Larghezza forca (rebbio singolo)	mm	250,0
		in	9,8
	Spessore forca	mm	90,0
		in	3,5
	Portata forche	kg	15.750
		lb	34.713
	Peso operativo	kg	36.691
		lb	80.868

\*Valori negativi indicano al di sotto del piano di scavo

## 980 IW STD

Forca per pallet, FUSION

Carro da 108" Rebbi da 96"

523-4199

523-4202

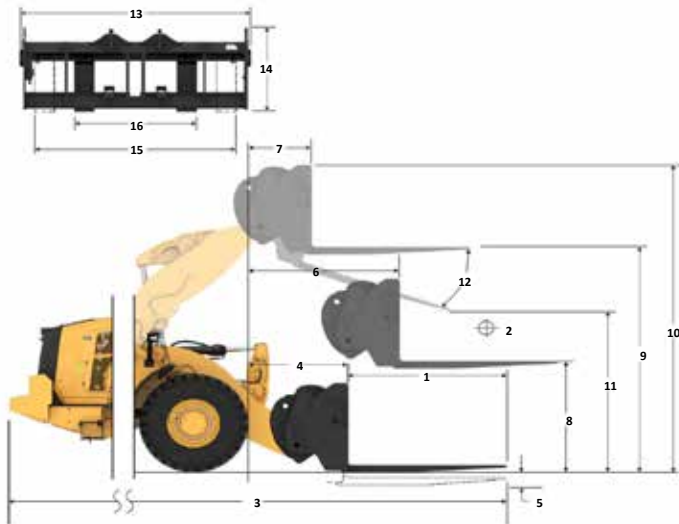

Capacità (kg)  
(Carico calcolato al punto CG)

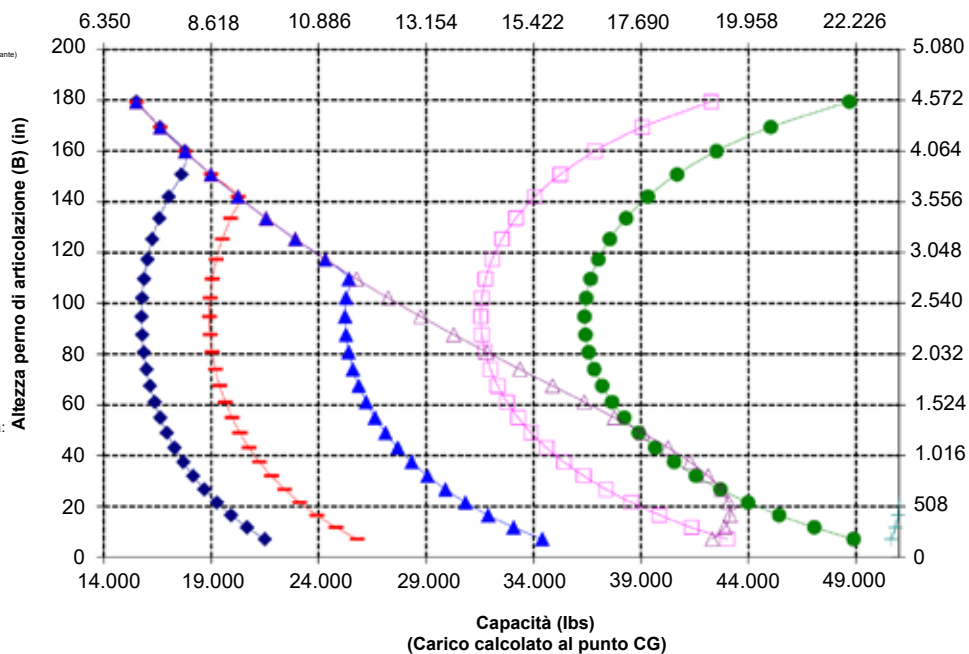

NOTA: i carichi statici di ribaltamento e il peso operativo si basano sulla seguente configurazione della pala: pneumatici pieni Brawler Smooth, aria condizionata, controllo dell'assetto, protezione trasmissione, serbatoi dei liquidi e del combustibile pieni, liquido di raffreddamento, lubrificanti e operatore.

Le caratteristiche tecniche e i valori nominali sono conformi ai seguenti standard: SAE\* J1197, ISO 14397-1, CEN\*\* EN 474-3.

Il carico operativo nominale di una pala dotata di forca per pallet è determinato da: SAE J1197: 50% del carico massimo di ribaltamento alla massima sterzata o limite idraulico. CEN EN 474-3: 60% del carico massimo di ribaltamento alla massima sterzata su terreno irregolare o limite idraulico. CEN EN 474-3: 80% del carico massimo di ribaltamento alla massima sterzata su terreno solido e pianeggiante o limite idraulico.

\*SAE - Society of Automotive Engineers  
\*\*CEN - European Committee for Standardization



**AVVERTENZA:** non superare la capacità di carico dei rebbi. La capacità del singolo rebbio è stampigliata su ciascun lato.



# Caratteristiche tecniche del movimentatore di scarti e rifiuti 980 XE

## Caratteristiche tecniche della forca

### Caratteristiche tecniche della forca

1	Lunghezza della forca	mm	2.438
		in	96,0
2	Centro del carico	mm	1.219
		in	48,0
	Carico statico di ribaltamento - Telaio in linea (forca parallela al terreno)	kg	15.576
		lb	34.328
	Carico statico di ribaltamento - Telaio articolato (forca parallela al terreno)	kg	13.773
		lb	30.356
	Carico nominale (SAE J1197 - 50% del carico massimo di ribaltamento alla massima sterzata)	kg	6.791
		lb	14.967
	Carico nominale (CEN EN 474-3 terreno irregolare - 60% del carico massimo di ribaltamento alla massima sterzata)	kg	6.791
		lb	14.967
	Carico nominale (CEN EN 474-3 terreno solido e pianeggiante - 80% del carico massimo di ribaltamento alla massima sterzata)	kg	6.791
		lb	14.967
3	Lunghezza massima totale	mm	11.172
		in	439,8
4	Sbraccio con forche a terra	mm	1.405
		in	55,3
5	*Distanza da terra della parte inferiore del rebbio alla minima altezza e con forca parallela al terreno	mm	-89
		in	-3,5
6	Sbraccio con bracci orizzontali e forca parallela al terreno	mm	2.004
		in	78,9
7	Sbraccio con forca alla massima altezza	mm	920
		in	36,2
8	Distanza da terra della forca con bracci orizzontali e forca parallela al terreno	mm	2.108
		in	83,0
9	Distanza da terra della forca alla massima altezza e con forca parallela al terreno	mm	4.597
		in	181,0
10	Altezza totale forca al massimo sollevamento (altezza piastra portaforche dal terreno)	mm	5.634
		in	221,8
11	Gioco alla massima altezza di sollevamento e scarico	mm	2.076
		in	81,7
12	Angolo di scarico max dalla posizione orizzontale	gradi	61
13	Larghezza totale del portaforche	mm	2.821
		in	111,1
14	Altezza totale del portaforche	mm	1.127
		in	44,4
15	Larghezza esterna rebbi (massimo distanziamento)	mm	2.629
		in	103,5
16	Larghezza esterna rebbi (minimo distanziamento)	mm	747
		in	29,4
	Larghezza forca (rebbio singolo)	mm	250,0
		in	9,8
	Spessore forca	mm	90,0
		in	3,5
	Portata forche	kg	15.750
		lb	34.713
	Peso operativo	kg	36.829
		lb	81.171

\*Valori negativi indicano al di sotto del piano di scavo

## 980 IW HL

Forca per pallet, FUSION

Carro da 108" Rebbi da 96"

523-4199

523-4202

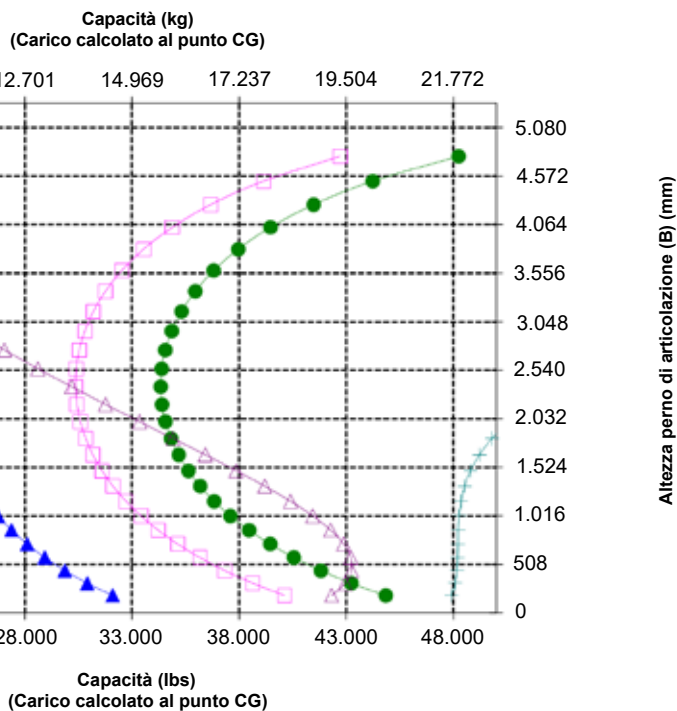
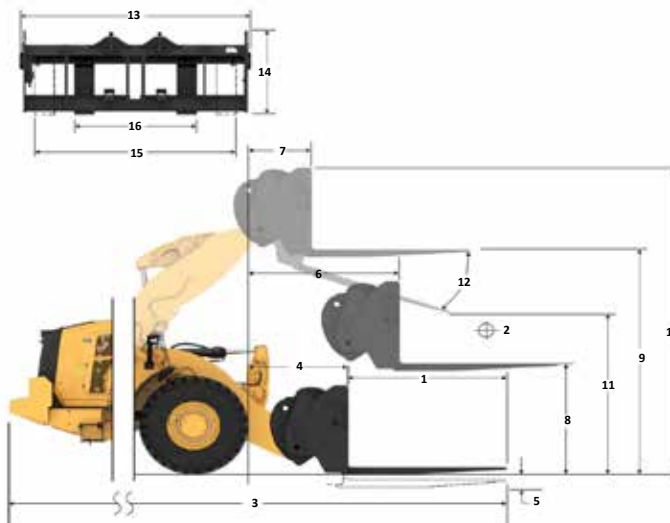

NOTA: i carichi statici di ribaltamento e il peso operativo si basano sulla seguente configurazione della pala: pneumatici pieni Brawler Smooth, aria condizionata, controllo dell'assetto, protezione trasmissione, serbatoi dei liquidi e del combustibile pieni, liquido di raffreddamento, lubrificanti e operatore.

Le caratteristiche tecniche e i valori nominali sono conformi ai seguenti standard: SAE\* J1197, ISO 14397-1, CEN\*\* EN 474-3.

Il carico operativo nominale di una pala dotata di forca per pallet è determinato da: SAE J1197 - 50% del carico massimo di ribaltamento alla massima sterzata o limite idraulico. CEN EN 474-3: 60% del carico massimo di ribaltamento alla massima sterzata su terreno irregolare o limite idraulico. CEN EN 474-3: 80% del carico massimo di ribaltamento alla massima sterzata su terreno solido e pianeggiante o limite idraulico.

\*SAE - Society of Automotive Engineers  
\*\*CEN - European Committee for Standardization



**AVVERTENZA:** non superare la capacità di carico dei rebbi. La capacità del singolo rebbio è stampigliata su ciascun lato.



# 980 XE

## Macchina per la silvicoltura

**Le applicazioni in segheria richiedono le prestazioni, la produttività e la sicurezza aggiuntive che le pale gommate per impieghi forestali Cat forniscono.**

### Efficienza dei consumi superiore

- Efficienza dei consumi migliorata fino al 35% rispetto al modello Cat precedente.
- La profonda integrazione della trasmissione a variazione continua Cat, del motore, dell'impianto idraulico e del sistema di raffreddamento aumenta notevolmente le prestazioni e l'efficienza dei consumi.
- L'eliminazione del convertitore di coppia consente di controllare il regime del motore e la velocità della macchina in modo indipendente, con conseguente efficienza di scavo, controllo di precisione e semplicità di funzionamento.
- Il regime nominale inferiore del motore riduce l'usura dei componenti e la rumorosità di funzionamento.
- Il motore ad alta densità di potenza consuma meno combustibile fornendo la potenza e la coppia quando occorre.

### Produttività migliorata

- La macchina per silvicoltura include contrappeso aggiuntivo, telaio posteriore più pesante, cilindri di inclinazione più grandi e collegamenti di inclinazione più corti per aumentare la capacità della macchina rispetto al modello base.
- La ventola a passo variabile a richiesta e i refrigeratori privi di detriti riducono al minimo il potenziale di surriscaldamento e riducono i tempi di fermo per la pulizia del radiatore nelle applicazioni con volumi di detriti elevati.
- Impianto idraulico ausiliario a richiesta 3<sup>a</sup> valvola per controllare le attrezzature che richiedono la funzione aggiuntiva.
- La trasmissione a variazione continua assicura innesti fluidi, accelerazione rapida e velocità su terreni in pendenza.
- Le manovre in pendenza risultano più semplici grazie alle funzioni di mantenimento della velocità e anti indietreggiamento.
- La trasmissione a variazione continua integrata offre potenza costante e massima alle velocità ottimali.
- Il regime nominale inferiore del motore riduce l'usura dei componenti e la rumorosità di funzionamento.
- Il motore ad alta densità di potenza consuma meno combustibile fornendo la potenza e la coppia quando occorre.

### Affidabilità comprovata

- Il motore Cat C13 offre un'elevata densità di potenza con una combinazione collaudata di sistemi elettronici, pneumatici e di alimentazione.
- Utilizzando una progettazione dei componenti e processi di collaudo delle macchine meticolosi, è possibile garantire affidabilità e tempi di attività senza eguali.

### Durata

- Gli assali per impieghi gravosi sono progettati per far fronte ad applicazioni estreme.
- Il sistema di filtraggio idraulico dell'intero flusso, con filtrazione fuori linea aggiuntiva, migliora la robustezza dell'impianto idraulico e la durata dei componenti.

### Caratteristiche di sicurezza

- La telecamera posteriore migliora la visibilità sul retro della macchina, permettendo di lavorare in modo pratico e sicuro.
- Il sistema di visione multiview (360°) a richiesta consente all'operatore di monitorare costantemente l'ambiente intorno alla macchina.
- La tecnologia radar Cat Detect a richiesta migliora la consapevolezza monitorando l'ambiente di lavoro e avvisa gli operatori in caso di pericolo.
- L'accesso alla cabina con ampio sportello, l'apertura sportello a distanza a richiesta e i gradini simili a quelli di una scala garantiscono stabilità.
- Il parabrezza dal pavimento al tetto, i grandi specchi con specchietti orientabili integrati e la telecamera posteriore offrono una visibilità in tutte le direzioni leader del settore.
- La luce di accesso a richiesta e il sistema di luci di servizio sotto il cofano illuminano l'accesso alla macchina e consentono di eseguire controlli giornalieri anche al buio.

### Costi e tempi di manutenzione ridotti

- Gli intervalli di sostituzione prolungati di filtri e liquidi riducono i costi di manutenzione fino al 25%.
- La risoluzione dei problemi da remoto può collegare la macchina al reparto di assistenza del dealer per diagnosticare rapidamente i problemi e poter tornare al lavoro.
- L'aggiornamento a distanza assicura che il software della macchina sia sempre aggiornato per fornire prestazioni ottimali senza influire sul programma di lavoro.
- L'app Cat aiuta a gestire la posizione, le ore e i programmi di manutenzione delle macchine. Inoltre, segnala la manutenzione necessaria e consente di richiedere assistenza presso il dealer Cat di zona.
- La lubrificazione automatica integrata estende la durata dei componenti e la vita utile.
- Cofano inclinabile monopezzo per accedere al vano motore in modo rapido e agevole.

### Lavorate comodamente nella nuova cabina

- Sedile e sospensioni facilmente regolabili di nuova generazione per un maggiore comfort dell'operatore. È disponibile in tre assetti e può essere dotato di cintura di sicurezza a 4 punti.
- Il nuovo cruscotto in cabina e i display tattili ad alta risoluzione sono intuitivi, pratici e facili da usare.
- L'insonorizzazione, le guarnizioni e i supporti viscosi della cabina riducono rumori e vibrazioni per un ambiente di lavoro silenzioso.

# Caratteristiche tecniche della macchina per la silvicoltura 980 XE

## Caratteristiche della macchina per la silvicoltura 980 XE

1. Cilindri di inclinazione più grande e collegamenti di inclinazione ottimizzati per un maggiore controllo del carico nelle applicazioni con forche
2. Il contrappeso e il telaio posteriore più pesante offrono maggiori carichi di ribaltamento nelle applicazioni delle segherie
3. Protezione del finestrino a richiesta per assicurare la resistenza del vetro in caso di urto
4. L'idraulica con 3<sup>a</sup> funzione a richiesta offre un comando idraulico ausiliario per le attrezzature come le forche per tronchi e segherie
5. Ampia gamma di attrezzature per segherie

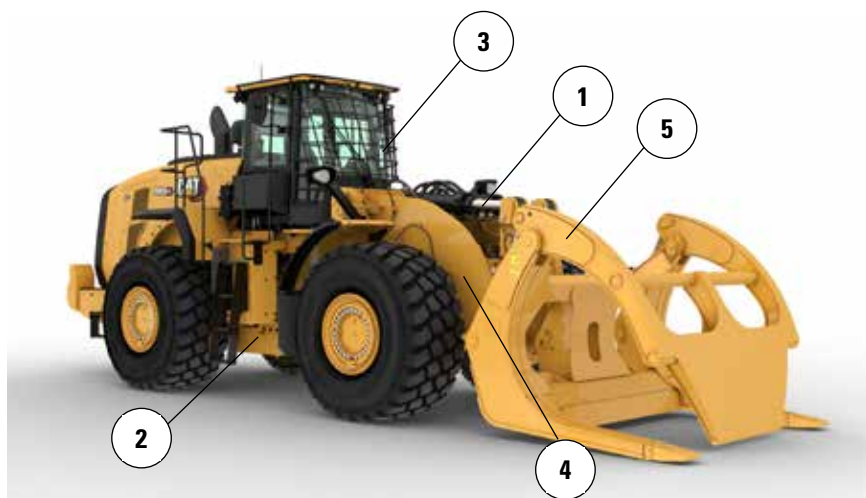

6. La ventola a passo variabile a richiesta aiuta a mantenere la griglia posteriore e le masse radianti di raffreddamento pulite nelle applicazioni con volumi elevati di detriti
7. Le masse radianti a richiesta per elevati volumi di detriti/ampia distanza tra le alette sono meno soggette all'intasamento
8. Lo scambiatore di calore dell'olio dell'assale a richiesta offre temperature dell'olio dell'assale più basse nelle applicazioni a frenature elevate
9. Prefiltri del motore e della cabina a richiesta per l'utilizzo in applicazioni a volume elevato di detriti

# Caratteristiche tecniche della macchina per la silvicoltura 980 XE

## Opzioni pneumatici

Marca pneumatici	Bridgestone	Michelin	Bridgestone	Michelin	Maxam	Maxam
Dimensione pneumatici	29.5R25	29.5R25	29.5R25	29.5R25	29.5R25	29.5R25
Tipo di battistrada	L-4	L-4	L-3	L-3	L-3	L-4
Profilo del battistrada	VSNT	XLDD1	VJT	XHA2	MS302	MS405DX
Larghezza agli pneumatici - Massima (a vuoto)*	3.240 mm 10'8"	3.258 mm 10'9"	3.263 mm 10'9"	3.270 mm 10'9"	3.270 mm 10'9"	3.256 mm 10'9"
Larghezza agli pneumatici - Massima (carico)*	3.260 mm 10'9"	3.302 mm 10'10"	3.289 mm 10'10"	3.296 mm 10'10"	3.290 mm 10'10"	3.282 mm 10'10"
Variazione nelle dimensioni verticali (media del lato anteriore e posteriore)		-7 mm -0,3"	-23 mm -0,9"	-40 mm -1,6"	-19 mm -0,8"	-33 mm -1,3"
Variazione nello sbraccio orizzontale		-1 mm 0"	20 mm 0,8"	23 mm 0,9"	6 mm 0,2"	19 mm 0,7"
Variazione nel diametro di sterzata sulla parte esterna degli pneumatici		42 mm 1,7"	29 mm 1,1"	36 mm 1,4"	30 mm 1,2"	22 mm 0,9"
Variazione nel diametro di sterzata sulla parte interna degli pneumatici		-42 mm -1,7"	-29 mm -1,1"	-36 mm -1,4"	-30 mm -1,2"	-22 mm -0,9"
Variazione nel peso operativo (senza zavorra)		-156 kg -344 libbre	-684 kg -1.508 libbre	-700 kg -1.544 libbre	-528 kg -1.164 libbre	-388 kg -856 libbre
Variazione del carico statico di ribaltamento - Telaio in linea		-119 kg -262 libbre	-520 kg -1.147 libbre	-532 kg -1.174 libbre	-402 kg -885 libbre	-295 kg -651 libbre
Variazione del carico statico di ribaltamento - Telaio articolato		-103 kg -228 libbre	-453 kg -998 libbre	-463 kg -1.022 libbre	-350 kg -771 libbre	-257 kg -566 libbre
Angolo di oscillazione assale posteriore	±13 gradi	±13 gradi	±13 gradi	±13 gradi	±13 gradi	±13 gradi
Escursione massima ruota singola	549 mm 1'10"	549 mm 1'10"	549 mm 1'10"	549 mm 1'10"	549 mm 1'10"	549 mm 1'10"

\*Larghezza oltre la flessione dello pneumatico, espansione compresa.

Marca pneumatici	Michelin	Bridgestone	Bridgestone	Maxam
Dimensione pneumatici	875/65R29	875/65R29	875/65R29	875/65R29
Tipo di battistrada	L-3	L-3	L-4	L-4
Profilo del battistrada	XHA2	VTS	VLTS	MS405DX
Larghezza agli pneumatici - Massima (a vuoto)*	3.373 mm 11'1"	3.341 mm 11'0"	3.344 mm 11'0"	3.357 mm 11'1"
Larghezza agli pneumatici - Massima (carico)*	3.384 mm 11'2"	3.359 mm 11'1"	3.366 mm 11'1"	3.382 mm 11'2"
Variazione nelle dimensioni verticali (media del lato anteriore e posteriore)	-25 mm -1"	-19 mm -0,8"	-16 mm -0,6"	-34 mm -1,3"
Variazione nello sbraccio orizzontale	18 mm 0,7"	20 mm 0,8"	19 mm 0,7"	19 mm 0,7"
Variazione nel diametro di sterzata sulla parte esterna degli pneumatici	124 mm 4,9"	99 mm 3,9"	106 mm 4,2"	122 mm 4,8"
Variazione nel diametro di sterzata sulla parte interna degli pneumatici	-124 mm -4,9"	-99 mm -3,9"	-106 mm -4,2"	-122 mm -4,8"
Variazione nel peso operativo (senza zavorra)	-40 kg -88 libbre	240 kg 529 libbre	316 kg 697 libbre	308 kg 679 libbre
Variazione del carico statico di ribaltamento - Telaio in linea	-30 kg -67 libbre	183 kg 402 libbre	240 kg 530 lb	234 kg 516 libbre
Variazione del carico statico di ribaltamento - Telaio articolato	-26 kg -58 libbre	159 kg 350 libbre	209 kg 461 libbre	204 kg 450 libbre
Angolo di oscillazione assale posteriore	±8 gradi	±8 gradi	±8 gradi	±8 gradi
Escursione massima ruota singola	340 mm 1'1"	340 mm 1'1"	340 mm 1'1"	340 mm 1'1"

\*Larghezza oltre la flessione dello pneumatico, espansione compresa.

# Caratteristiche tecniche della macchina per la silvicoltura 980 XE

## Caratteristiche tecniche della forca

### Caratteristiche tecniche della forca

1	Lunghezza della forca	mm	2.438
		in	96,0
2	Centro del carico	mm	1.219
		in	48,0
	Carico statico di ribaltamento - Telaio in linea (forca parallela al terreno)	kg	15.352
		lb	33.835
	Carico statico di ribaltamento - Telaio articolato (forca parallela al terreno)	kg	13.533
		lb	29.826
	Carico nominale (SAE J1197 - 50% del carico massimo di ribaltamento alla massima sterzata)	kg	6.766
		lb	14.913
	Carico nominale (CEN EN 474-3 terreno irregolare - 60% del carico massimo di ribaltamento alla massima sterzata)	kg	8.120
		lb	17.896
	Carico nominale (CEN EN 474-3 terreno solido e pianeggiante - 80% del carico massimo di ribaltamento alla massima sterzata)	kg	10.826
		lb	23.861
3	Lunghezza massima totale	mm	11.174
		in	439,9
4	Sbraccio con forche a terra	mm	1.318
		in	51,9
5	*Distanza da terra della parte inferiore del rebbio alla minima altezza e con forca parallela al terreno	mm	-143
		in	-5,6
6	Sbraccio con bracci orizzontali e forca parallela al terreno	mm	1.840
		in	72,4
7	Sbraccio con forca alla massima altezza	mm	913
		in	35,9
8	Distanza da terra della forca con bracci orizzontali e forca parallela al terreno	mm	2.169
		in	85,4
9	Distanza da terra della forca alla massima altezza e con forca parallela al terreno	mm	4.438
		in	174,7
10	Altezza totale forca al massimo sollevamento (altezza piastra portaforche dal terreno)	mm	5.810
		in	228,7
11	Gioco alla massima altezza di sollevamento e scarico	mm	2.165
		in	85,3
12	Angolo di scarico max dalla posizione orizzontale	gradi	47
13	Larghezza totale del portaforche	mm	2.751
		in	108,3
14	Altezza totale del portaforche	mm	1.575
		in	62,0
15	Larghezza esterna rebbi (massimo distanziamento)	mm	2.671
		in	105,1
16	Larghezza esterna rebbi (minimo distanziamento)	mm	849
		in	33,4
	Larghezza forca (rebbio singolo)	mm	88,9
		in	3,5
	Spessore forca	mm	203,2
		in	8,0
	Portata forche	kg	11.068
		lb	24.393
	Peso operativo	kg	31.500
		lb	69.426

\*Valori negativi indicano al di sotto del piano di scavo

## 980 TRONCHI

Pallet, attacco impernato

Rebbi da 96"  
473-9104

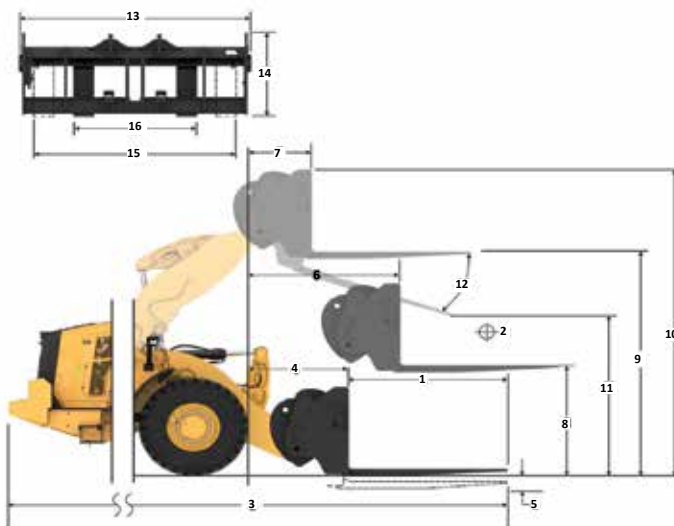

Capacità (kg)  
(Carico calcolato al punto CG)

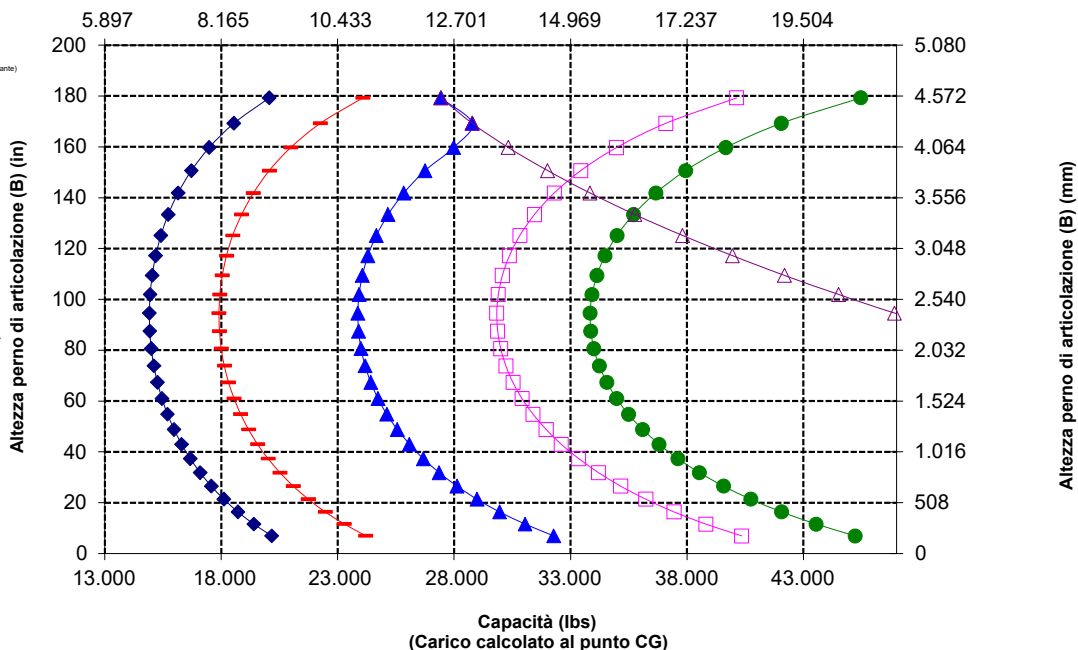

NOTA: i carichi statici di ribaltamento e il peso operativo si basano sulla seguente configurazione della pala: pneumatici Bridgestone \* VSNT L4, aria condizionata, controllo dell'assetto, protezione trasmissione, serbatoi dei liquidi e del combustibile pieni, liquido di raffreddamento, lubrificanti e operatore.

Le caratteristiche tecniche e i valori nominali sono conformi ai seguenti standard: SAE\* J1197, ISO 14397-1, CEN\*\* EN 474-3.

Il carico operativo nominale di una pala dotata di forca per pallet è determinato da: SAE J1197: 50% del carico massimo di ribaltamento alla massima sterzata o limite idraulico. CEN EN 474-3: 60% del carico massimo di ribaltamento alla massima sterzata su terreno irregolare o limite idraulico. CEN EN 474-3: 80% del carico massimo di ribaltamento alla massima sterzata su terreno solido e pianeggiante o limite idraulico

\*SAE - Society of Automotive Engineers  
\*\*CEN - European Committee for Standardization



**AVVERTENZA:** non superare la capacità di carico dei rebbi. La capacità del singolo rebbio è stampigliata su ciascun lato.

# Caratteristiche tecniche della macchina per la silvicoltura 980 XE

## Caratteristiche tecniche della forza

### Caratteristiche tecniche della forza

1	Lunghezza della forca	mm	1.829
		in	72,0
2	Centro del carico	mm	914
		in	36,0
	Carico statico di ribaltamento - Telaio in linea (forca parallela al terreno)	kg	16.872
		lb	37.187
	Carico statico di ribaltamento - Telaio articolato (forca parallela al terreno)	kg	14.904
		lb	32.849
	Carico nominale (SAE J1197 - 50% del carico massimo di ribaltamento alla massima sterzata)	kg	7.452
		lb	16.424
	Carico nominale (CEN EN 474-3 terreno irregolare - 60% del carico massimo di ribaltamento alla massima sterzata)	kg	8.943
		lb	19.709
	Carico nominale (CEN EN 474-3 terreno solido e pianeggiante - 80% del carico massimo di ribaltamento alla massima sterzata)	kg	11.923
		lb	26.279
3	Lunghezza massima totale	mm	10.568
		in	416,1
4	Sbraccio con forche a terra	mm	1.322
		in	52,1
5	*Distanza da terra della parte inferiore del rebbio alla minima altezza e con forca parallela al terreno	mm	-149
		in	-5,9
6	Sbraccio con bracci orizzontali e forca parallela al terreno	mm	1.840
		in	72,4
7	Sbraccio con forca alla massima altezza	mm	913
		in	35,9
8	Distanza da terra della forca con bracci orizzontali e forca parallela al terreno	mm	2.163
		in	85,2
9	Distanza da terra della forca alla massima altezza e con forca parallela al terreno	mm	4.432
		in	174,5
10	Altezza totale forca al massimo sollevamento (altezza piastra portaforche dal terreno)	mm	5.810
		in	228,7
11	Gioco alla massima altezza di sollevamento e scarico	mm	2.607
		in	102,7
12	Angolo di scarico max dalla posizione orizzontale	gradi	47
13	Larghezza totale del portaforche	mm	2.751
		in	108,3
14	Altezza totale del portaforche	mm	1.581
		in	62,3
15	Larghezza esterna rebbi (massimo distanziamento)	mm	2.671
		in	105,1
16	Larghezza esterna rebbi (minimo distanziamento)	mm	849
		in	33,4
	Larghezza forca (rebbio singolo)	mm	88,9
		in	3,5
	Spessore forca	mm	203,2
		in	8,0
	Portata forche	kg	14.742
		lb	32.491
	Peso operativo	kg	31.268
		lb	68.915

\*Valori negativi indicano al di sotto del piano di scavo

## 980 TRONCHI

Pallet, attacco impernato

Rebbi da 72"  
473-9106

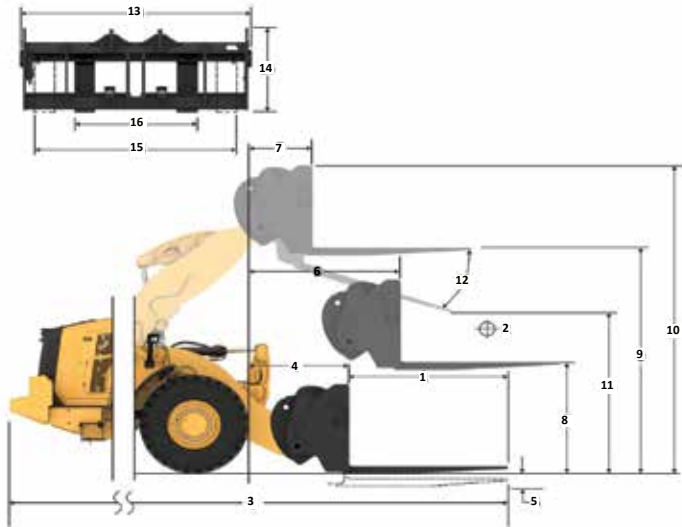

Capacità (kg)  
(Carico calcolato al punto CG)

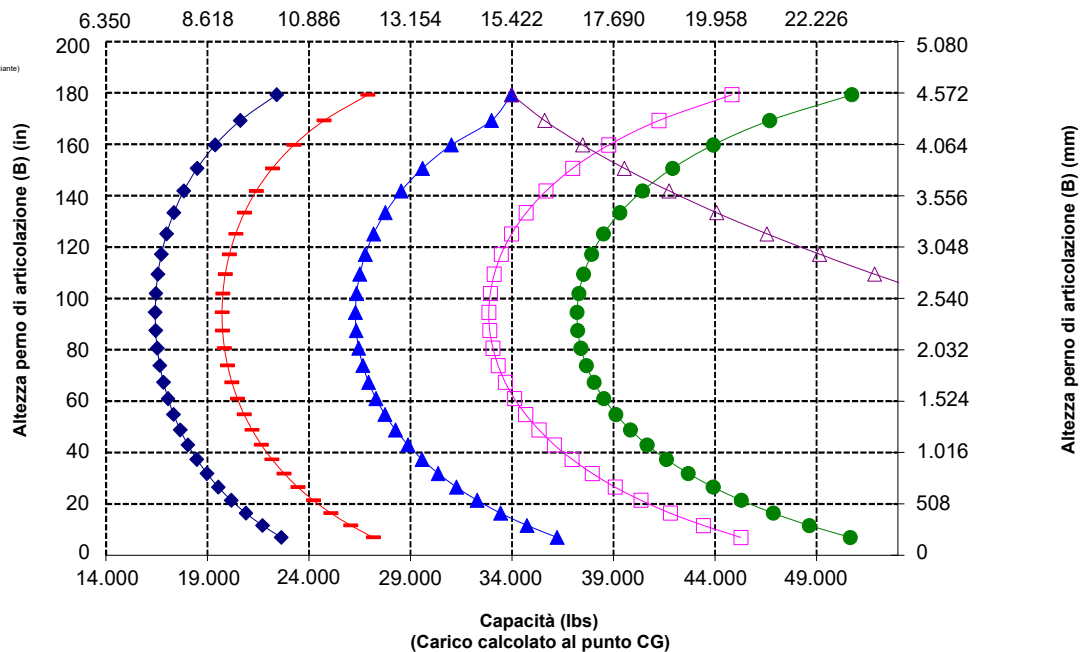

NOTA: i carichi statici di ribaltamento e il peso operativo si basano sulla seguente configurazione della pala: pneumatici Bridgestone \* VSNT L4, aria condizionata, controllo dell'assetto, protezione trasmissione, serbatoi dei liquidi e del combustibile pieni, liquido di raffreddamento, lubrificanti e operatore.

Le caratteristiche tecniche e i valori nominali sono conformi ai seguenti standard: SAE\* J1197, ISO 14397-1, CEN\*\* EN 474-3.

Il carico operativo nominale di una pala dotata di forca per pallet è determinato da: SAE J1197: 50% del carico massimo di ribaltamento alla massima sterzata o limite idraulico. CEN EN 474-3: 60% del carico massimo di ribaltamento alla massima sterzata su terreno irregolare o limite idraulico. CEN EN 474-3: 80% del carico massimo di ribaltamento alla massima sterzata su terreno solido e pianeggiante o limite idraulico.

\*SAE - Society of Automotive Engineers  
\*\*CEN - European Committee for Standardization



**AVVERTENZA:** non superare la capacità di carico dei rebbi. La capacità del singolo rebbio è stampigliata su ciascun lato.

# Caratteristiche tecniche della macchina per la silvicoltura 980 XE

## Caratteristiche tecniche della forca

### Caratteristiche tecniche della forca

1	Lunghezza della forca	mm	1.829
		in	72,0
2	Larghezza delle forche	mm	2.777
		in	109,3
	Parte terminale	m2	1,69
		ft2	18
3	Altezza interna (solo per morsetto superiore doppio)	mm	0
		in	0
4	Apertura minima (solo per forche per segheria)	mm	555
		in	22
	Peso operativo	kg	32.765
		lb	72.234
5	Distanza interna tra le punte del rebbio	mm	2.215
		in	87
	Carico statico di ribaltamento- telaio articolato	kg	15.998
	Forca parallela al terreno	lb	35.268,4
	Carico statico di ribaltamento, con telaio in linea	kg	18.310
	Forca parallela al terreno	lb	40.366,2
6	Altezza massima delle forche (con pinza aperta se applicabile)	mm	3.107
		in	122,3
7	Gioco con alla massima altezza di sollevamento, scarico a 45 gradi (se scarico max <= 45)	mm	2.982
		in	117,4
8	Gioco alla massima altezza di sollevamento con forca parallela al terreno	mm	4.301
		in	169,3
9	Sbraccio alla massima altezza di sollevamento, scarico a 45 gradi (se scarico max <= 45)	mm	1.600
		in	63,0
10	Sbraccio con braccio di sollevamento orizzontale e forca parallela al terreno	mm	3.283
		in	129,2
11	*Distanza da terra della parte inferiore dell'attrezzo alla minima altezza e con attrezzo parallelo al terreno	mm	-77
		in	-3,0
12	Larghezza esterno rebbi	mm	2.741
		in	107,9
13	Sbraccio a terra	mm	2.566
		in	101
14	Apertura massima tra rebbio e pinza	mm	2.926
		in	115,2
15	Altezza totale della forca al massimo sollevamento con pinza aperta	mm	7.408
		in	291,7
16	Lunghezza totale (dalla punta delle forche alla parte posteriore della macchina)	mm	9.983
		in	393,0
17	Gioco alla massima altezza di sollevamento e scarico max (se <= 45)	mm	2.939
		in	115,7
18	Gioco con bracci di sollevamento orizzontali e forca parallela al terreno	mm	2.032,4
		in	80,0
19	Sbraccio alla massima altezza di sollevamento e forca parallela al terreno	mm	2.356,0
		in	92,8
20	Angolo di scarico max dalla posizione orizzontale	gradi	47
		rad	0,8

\*Valori negativi indicano al di sotto del piano di scavo

## 980 TRONCHI

Segherie, attacco imperniato

Rebbi da 72"

507-6128

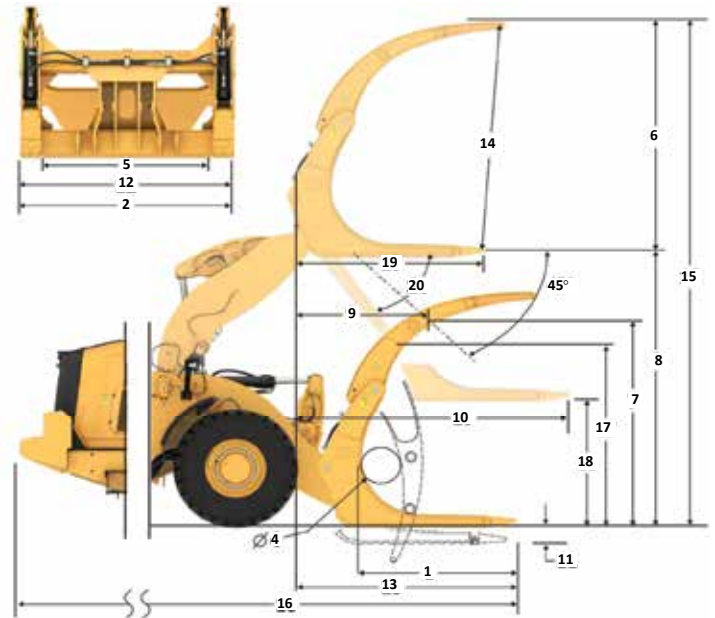

Capacità (kg)  
(Carico calcolato al punto CG)

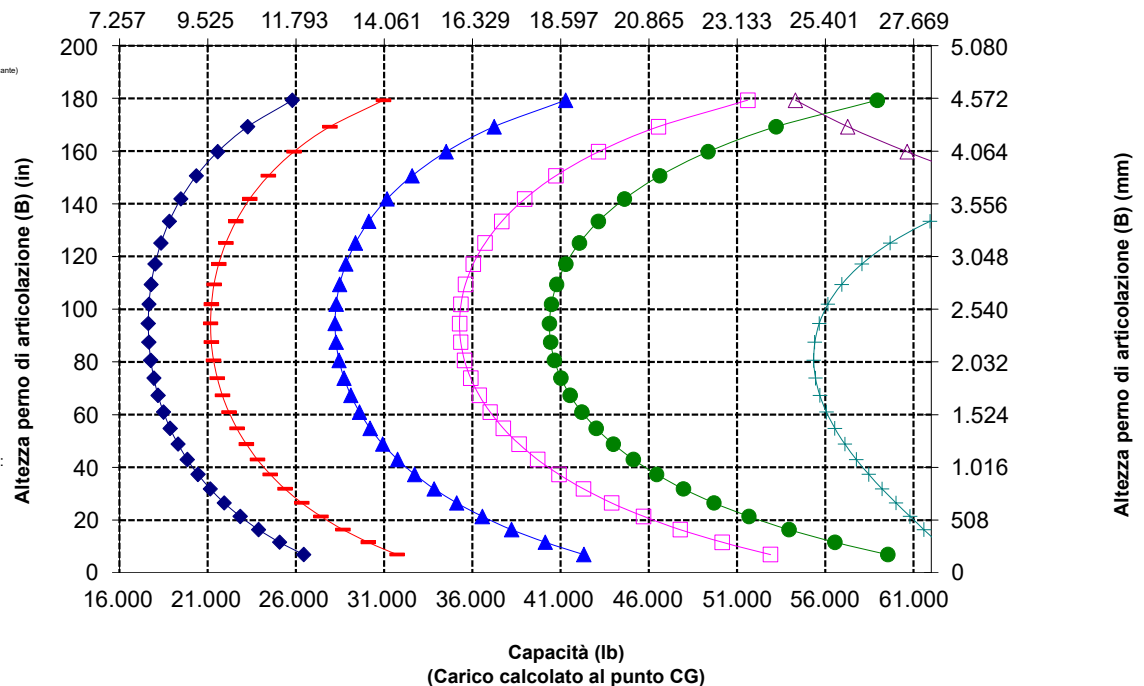

NOTA: i carichi statici di ribaltamento e i pesi operativi fanno riferimento a una pala configurata con pneumatici Bridgestone \* VSNT L4, climatizzatore, controllo dell'assetto, protezione trasmissione, serbatoi dei liquidi e del combustibile pieni, liquido di raffreddamento, lubrificanti e operatore.

Le caratteristiche tecniche e i valori nominali sono conformi ai seguenti standard: SAE\* J1197, ISO 14397-1, CEN\*\* EN 474-3.

Il carico operativo nominale di una pala dotata di forca per pallet è determinato da: SAE J1197: 50% del carico massimo di ribaltamento alla massima sterzata o limite idraulico. CEN EN 474-3: 60% del carico massimo di ribaltamento alla massima sterzata su terreno irregolare o limite idraulico. CEN EN 474-3: 80% del carico massimo di ribaltamento alla massima sterzata su terreno solido e pianeggiante o limite idraulico

\*SAE - Society of Automotive Engineers  
\*\*CEN - European Committee for Standardization

# Caratteristiche tecniche della macchina per la silvicoltura 980 XE

## Caratteristiche tecniche della forza

### Caratteristiche tecniche della forza

1	Lunghezza della forca	mm in	1.826 71,9
2	Larghezza delle forche	mm in	2.802 110,3
	Parte terminale	m2 ft2	2,43 26
3	Altezza interna (solo per morsetto superiore doppio)	mm in	1.540 61
4	Apertura minima (solo per forche per segheria)	mm in	N/A N/A
	Peso operativo	kg lb	31.970 70.481
5	Distanza interna tra le punte del rebbio	mm in	2.256 89
	Carico statico di ribaltamento, telaio articolato Forca parallela al terreno	kg lb	15.920 35.097,5
	Carico statico di ribaltamento, con telaio in linea Forca parallela al terreno	kg lb	18.102 39.906,6
6	Altezza massima della forca (con morsetto aperto se applicabile)	mm in	3.394 133,6
7	Gioco con alla massima altezza di sollevamento, scarico a 45 gradi (se scarico max <= 45)	mm in	2.979 117,3
8	Gioco alla massima altezza di sollevamento con forca parallela al terreno	mm in	4.301 169,3
9	Sbraccio con alla massima altezza di sollevamento, scarico a 45 gradi (se scarico max <= 45)	mm in	1.603 63,1
10	Sbraccio con braccio di sollevamento orizzontale e forca parallela al terreno	mm in	3.287 129,4
11	*Distanza da terra della parte inferiore dell'attrezzo alla minima altezza e con attrezzo parallelo al terreno	mm in	-77 -3,0
12	Larghezza esterno rebbi	mm in	2.752 108,4
13	Sbraccio a terra	mm in	2.570 101
14	Apertura massima tra rebbio e pinza	mm in	2.936 115,6
15	Altezza totale forca al massimo sollevamento e pinza aperta	mm in	7.695 303,0
16	Lunghezza totale Dalla punta del rebbio alla parte posteriore della macchina	mm in	9.987 393,2
17	Gioco alla massima altezza di sollevamento e scarico massimo Scarico (se <= 45)	mm in	2.936 115,6
18	Gioco con bracci di sollevamento orizzontali e forca parallela al terreno	mm in	2.032,2 80,0
19	Sbraccio alla massima altezza di sollevamento e forca parallela al terreno	mm in	2.359,9 92,9
20	Angolo di scarico max dalla posizione orizzontale	gradi rad	47 0,8

\*Valori negativi indicano al di sotto del piano di scavo

## 980 TRONCHI

Tronchi, attacco impernato

Rebbi da 72"

383-1822

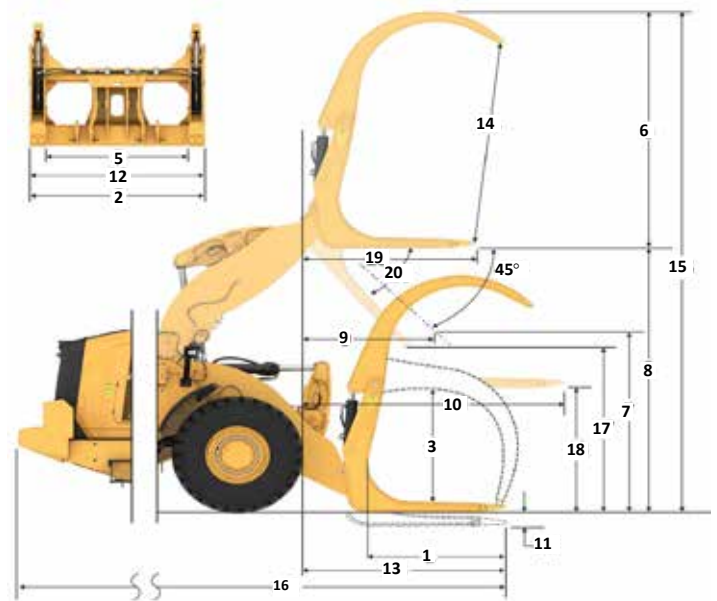

Capacità (kg)  
(Carico calcolato al punto CG)

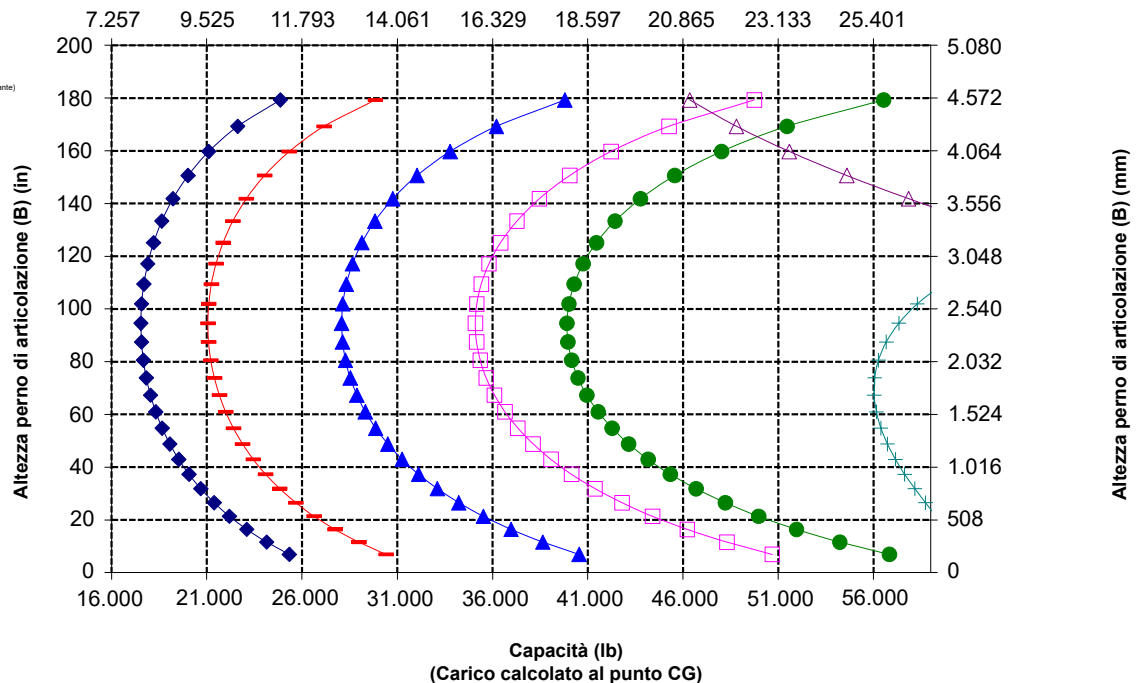



Per informazioni complete sui prodotti Cat, i servizi dei dealer e le soluzioni per il settore, visitare il sito Web all'indirizzo [www.cat.com](http://www.cat.com).

Materiali e caratteristiche tecniche sono soggetti a variazione senza obbligo di preavviso. Le macchine illustrate nelle foto possono comprendere attrezzature aggiuntive. Per informazioni sulle opzioni disponibili, rivolgetevi al vostro dealer Cat.

© 2023 Caterpillar. Tutti i diritti riservati. CAT, CATERPILLAR, LET'S DO THE WORK, i rispettivi loghi, Product Link, Fusion, XT, "Caterpillar Corporate Yellow", i marchi "Power Edge" e Cat "Modern Hex" nonché le identità dei prodotti qui usati sono marchi di fabbrica di Caterpillar e non possono essere usati senza permesso.

ALXQ3163-03 (1-2023)  
Sostituisce ALXQ3163-02  
Numero di fabbricazione: 14A  
(N Am, Europe)

