



Cat[®] Hydraulanslutning av S-typ

Redskapsfästen för grävmaskin

Tekniska specifikationer

Vissa redskap är inte tillgängliga i alla regioner. Kontakta din Cat[®]-återförsäljare för specifika konfigurationer tillgängliga i din region.

Innehållsförteckning

Specifikationer	2
Snabbortkoppling	2
Dimensioner	3
Matchning	4
Maskinmatchning	4
Hydromekanisk matchning	5
Skopmatchning	6
Alternativ	7

Hydraulanslutning av S-typ

Specifikationer

Följande information gäller enbart kopplingarna. Kontakta din återförsäljare för lämplig kompatibilitet för koppling och fäste.

Modell	Delnummer	Länkage	Maximal bärarvikt	Tillåtet positivt vridmoment*	Tillåtet negativt vridmoment*	Vikt		Kapacitet lyftkrok	
			ton	kN·m	kN·m	kg	lb	ton	lb
HCS60	582-8807	M312	19	165	108	173	381	5	10 000
	590-2376	312	19	165	108	147	324	5	10 000
	590-2377	315	19	165	108	174	384	5	10 000
HCS65	590-2379	M312	20	240	156	208	459	5	10 000
	590-2380	312	20	240	156	191	421	5	10 000
	583-0661	315	20	240	156	212	467	5	10 000
HCS70	582-8929	B/M320	30	300	195	290	639	8	16 000
	580-0407	CB	30	300	195	315	694	8	16 000
	598-7847	UHD	30	300	195	332	732	8	16 000
HCS70/55	582-9886	B/M320	30	350	228	325	717	8	16 000
	582-9976	CB	30	350	228	346	763	8	16 000
	598-7849	UHD	30	350	228	360	794	8	16 000
HCS80	583-0203	CB	40	500	325	429	946	10	20 000
	583-0212	DB	40	500	325	459	1 012	10	20 000

*När den paras med en Cat-maskin är vridmomentgränserna inte ett problem för kopplingsanordningen.

Snabbortkoppling

Modell	Delnummer	Länkage	Installerad				Tillval	
			3/8	1/2	3/4	1	1/2	3/4
HCS60	582-8807	M312	2		2		1	
	590-2376	312	2		2		1	
	590-2377	315	2		2		1	
HCS65	590-2379	M312		2	2			1
	590-2380	312		2	2			1
	583-0661	315		2	2			1
HCS70	582-8929	B/M320		2		2		1
	580-0407	CB		2		2		1
	598-7847	UHD		2		2		1
HCS70/55	582-9886	B/M320		2		2		2
	582-9976	CB		2		2		2
	598-7849	UHD		2		2		2
HCS80	583-0203	CB		2		2		2
	583-0212	DB		2		2		2

Dimensioner

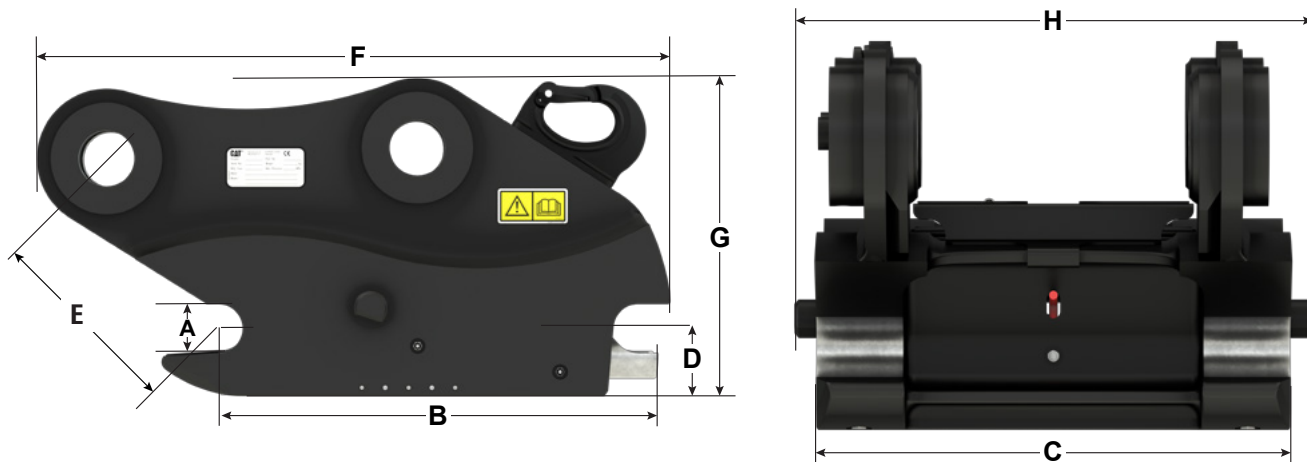

Modell	Delnummer	(A) Axeldiameter		(B) Axels centrumavstånd		(C) Bredd		(D) Grundläggande höjd		(E) Avstånd gångjärn		(F) Total Längd		(G) Total höjd		(H) Total Bredd	
		mm	tum	mm	tum	mm	tum	mm	tum	mm	tum	mm	tum	mm	tum	mm	tum
HCS60	582-8807	60	2,4	480	18,9	340	13,4	75	3,0	245	9,6	775	30,5	405	15,9	470	18,5
	590-2376	60	2,4	480	18,9	340	13,4	75	3,0	225	8,9	743	29,3	392	15,4	413	16,3
	590-2377	60	2,4	480	18,9	340	13,4	75	3,0	235	9,3	792	31,2	420	16,5	471	18,5
HCS65	590-2379	65	2,6	530	20,9	440	17,3	82	3,2	236	9,3	802	31,6	390	15,4	508	20,0
	590-2380	65	2,6	530	20,9	440	17,3	82	3,2	225	8,9	785	30,9	385	15,2	494	19,4
	583-0661	65	2,6	530	20,9	440	17,3	82	3,2	236	9,3	825	32,5	410	16,1	508	20,0
HCS70	582-8929	70	2,8	600	23,6	450	17,7	97	3,8	301	11,9	907	35,7	467	18,4	525	20,7
	580-0407	70	2,8	600	23,6	450	17,7	97	3,8	306	12,0	928	36,5	522	20,6	564	22,2
	598-7847	70	2,8	600	23,6	450	17,7	97	3,8	319	12,6	933	36,7	525	20,7	549	21,6
HCS70/55	582-9886	70	2,8	600	23,6	550	21,7	97	3,8	291	11,5	907	35,7	455	17,9	607	23,9
	582-9976	70	2,8	600	23,6	550	21,7	97	3,8	296	11,7	928	36,5	510	20,1	607	23,9
	598-7849	70	2,8	600	23,6	550	21,7	97	3,8	309	12,2	935	36,8	513	20,2	607	23,9
HCS80	583-0203	80	3,1	670	26,4	590	23,2	115	4,5	296	11,7	1 004	39,5	512	20,2	647	25,5
	583-0212	80	3,1	670	26,4	590	23,2	115	4,5	314	12,4	1 042	41,0	538	21,2	647	25,5

Hydraulanslutning av S-typ

Maskinmatchning

● Optimal

○ Acceptabel

■ Ingen Matchning

	HCS60	HCS65	HCS70	HCS70/55	HCS80
Små grävmaskiner					
311F	●	●			
313F GC	●	●			
313F	●	●			
313 GC	●	●			
313	●	●			
315F	●	●			
315 GC	●	●			
315	●	●			
316F	●	●	○	○	
317 GC	●	●	○	○	
317	●	●	○	○	
318F	●	●	○	○	
Medelstora grävmaskiner					
320F		○	●	●	
320		○	●	●	
320 GC		○	●	●	
323F		○	●	●	
323		○	●	●	
325F		○	●	●	
325			●	●	
326F			●	●	●
326			●	●	●
330F			●	●	●
330			●	●	●
330 GC			●	●	●
335F			●	●	●
335			●	●	●

	HCS60	HCS65	HCS70	HCS70/55	HCS80
Stora grävmaskiner					
336F					●
336F XE					●
336					●
336 GC					●
340F					●
340F UHD			●	●	○
340					●
340 UHD			●	●	○
352 UHD			●	●	○
Hjulgrävare					
M314F	●	●			
M314	●	●			
M315F	●	●			
M315	●	●			
M316F	●	●			
M316	●	●	○	○	
M317F	●	●	○	○	
M317	●	●	○	○	
M318F	●	●	○	○	
M318	●	●	○	○	
M319	●	●	○	○	
M320F		○	●	●	
M320		○	●	●	
M322F		○	●	●	
M322		○	●	●	
Materialhanterare*					
MH3022		○	●	●	
MH3024		○	●	●	
MH3026		○	●	●	

*När utrustad med lämpligt stick- och skoplänkage.
UHD – Rivning på hög höjd

Hydromekanisk matchning

Kontrollera din maskins konfiguration för att fastställa optimal kombination mellan redskap och fäste.

Matchning

Ingen Matchning

Familj	Modell	HCS60	HCS65	HCS70	HCS70/55	HCS80
Hydrauliska hammare	H110 S	✓	✓			
	H115 S	✓	✓	✓	✓	
	H120 S		✓	✓	✓	✓
	H130 S			✓	✓	✓
	H140 S			✓	✓	✓
	H160 S					✓
Kombiverktyg	MP318 Betongskärkäft		✓	✓	✓	
	MP318 Rivningskäft		✓	✓	✓	
	MP318 Pulveriseringskäft		✓	✓	✓	
	MP318 Skärkäft		✓	✓	✓	
	MP318 Universalkäft		✓	✓	✓	
	MP324 Betongskärkäft			✓	✓	✓
	MP324 Rivningskäft			✓	✓	✓
	MP324 Pulveriseringskäft			✓	✓	✓
	MP324 Skärkäft			✓	✓	✓
	MP324 Tankskärkäft			✓	✓	✓
	MP324 Universalkäft			✓	✓	✓
	MP332 Betongskärkäft					✓
	MP332 Rivningskäft					✓
	MP332 Pulveriseringskäft					✓
	MP332 Skärkäft					✓
	MP332 Universalkäft					✓
MP332 Tankskärkäft					✓	
Gripars för rivning och sortering	G312 GC	✓	✓			
	G313 GC	✓	✓			
	G314	✓	✓			
	G317 GC	✓	✓	✓	✓	
	G318		✓	✓	✓	
	G318 WH 800		✓	✓	✓	
	G318 WH 1100			✓	✓	
	G324			✓	✓	✓
	G324 WH 1500			✓	✓	✓
	G324 WH 1800			✓	✓	✓
	G324 WH 2000			✓	✓	✓
	G332			✓	✓	✓
	G345					✓
	Saxar för rivning och skrotarbete	S3015	✓	✓		
S3025				✓	✓	✓
S3035				✓	✓	✓
Pulveriserare	P218 sekundär pulveriserare			✓	✓	✓
	P224 sekundär pulveriserare			✓	✓	✓
	P232 sekundär pulveriserare					✓
	P318 primär pulveriserare			✓	✓	✓
	P324 primär pulveriserare			✓	✓	✓
	P332 primär pulveriserare					✓
Kompaktorer (vibrerande platta)	CVP75	✓	✓			
	CVP110			✓	✓	✓

Hydraulanslutning av S-typ

Skopmatchning

Använd med hydrauliskt anslutande S-typkopplingar eller motsvarande OilQuick specialkoppling.

HCS65-koppling (312-familjen)

Artikelnummer	Bredd		Kapacitet		Adaptrar		Vikt	
	mm	tum	m ³	yd ³	Markverktyg	Antal	kg	lb
Normal belastning								
489-4228 ^{LE}	600	24	0,32	0,42	K80	3	495	1 090
490-5273 ^{LE}	800	31	0,48	0,62	K80	2	601	1 325
490-5274 ^{LE}	1 000	39	0,64	0,84	K80	4	709	1 563
489-4229 ^{LE}	1 200	47	0,80	1,04	K80	5	778	1 715

*Tänder ingår

LE – Utjämningskant ingår

OBS: Specifik skopprofil för M313D, M314F, M315D2/F

HCS70/55-koppling (315/316-familjen)

Artikelnummer	Bredd		Kapacitet		Adaptrar		Vikt	
	mm	tum	m ³	yd ³	Markverktyg	Antal	kg	lb
Normal belastning								
490-4017 ^{LE}	600	24	0,35	0,46	K80	3	537	1 184
488-8415 ^{LE}	650	25	0,46	0,60	K80	3	602	1 328
477-3375 ^{LE}	750	29	0,55	0,72	K80	3	669	1 474
490-4018 ^{LE}	800	31	0,55	0,72	K80	3	647	1 426
477-3376 ^{LE}	950	37	0,74	0,96	K80	4	782	1 723
490-4019 ^{LE}	1 000	39	0,74	0,96	K80	4	760	1 676
477-3377 ^{LE}	1 150	45	0,93	1,21	K80	5	892	1 967
490-4020 ^{LE}	1 200	47	0,93	1,22	K80	5	872	1 922
479-8870 ^{LE}	1 350	53	1,12	1,50	K80	5	989	2 181
490-4021 ^{LE}	1 400	55	1,12	1,50	K80	5	966	2 129

*Tänder ingår

LE – Utjämningskant ingår

HCS70/55-koppling (B-Familj)

Artikelnummer	Bredd		Kapacitet		Adaptrar		Vikt	
	mm	tum	m ³	yd ³	Markverktyg	Antal	kg	lb
Normal belastning								
485-7621 ^{LE}	650	25	0,69	0,90	K80	3	709	1 556
485-7622 ^{LE}	800	31	0,69	0,90	K80	3	786	1 732
573-4984	1 000	39	0,87	1,14	80	4	830	1 830
477-3378 ^{LE}	1 000	39	0,93	1,22	K80	4	910	2 006
573-4985	1 200	47	1,10	1,43	80	5	938	2 068
477-3379 ^{LE}	1 200	47	1,18	1,54	K80	5	1 033	2 277
573-4988 ^{LE}	1 300	51	1,30	1,70	80	5	992	2 187
477-3380 ^{LE}	1 300	51	1,30	1,70	K80	5	1 087	2 396
573-4986	1 400	55	1,33	1,73	80	5	1 036	2 284
477-3381 ^{LE}	1 400	55	1,43	1,87	K80	5	1 141	5 215
477-3382 ^{LE}	1 500	59	1,55	2,02	K80	5	1 197	2 639

*Tänder ingår

LE – Utjämningskant ingår

HCS70/55-koppling (CB-familjen)

Artikelnummer	Bredd		Kapacitet		Adaptrar		Vikt	
	mm	tum	m ³	yd ³	Markverktyg	Antal	kg	lb
Normal belastning								
490-5275 ^{LE}	1 200	47	1,29	1,69	K90	4	1 152	2 540
490-5276 ^{LE}	1 300	51	1,43	1,87	K90	5	1 243	2 740
490-5277 ^{LE}	1 400	55	1,57	2,05	K90	5	1 297	2 859
573-4989	1 600	63	1,80	2,35	90	5	1 232	2 716
490-5279 ^{LE}	1 600	63	1,84	2,40	K90	6	1 439	3 172

*Tänder ingår

LE – Utjämningskant ingår

Alternativ

Modell	Delnummer	Länkage	Alternativ	
			Extra/tömning QDC-ventil	Fettsats, ventiler M&F (ej installerat)
HCS60	582-8807	M312	590-2391 (1x)	617-2074 (3/8") 617-2075 (1/2")
	590-2376	312		
	590-2377	315		
HCS65	590-2379	M312	580-0421 (1x)	617-2075 (1/2") 617-2077 (3/4")
	590-2380	312		
	583-0661	315		
HCS70	582-8929	B/M320	580-0421 (1x)	617-2076 (1/2") 617-2079 (3/4")
	580-0407	CB		
	598-7847	UHD		
HCS70/55	582-9886	B/M320	580-0421 (1x eller 2x)	617-2076 (1/2") 617-2079 (3/4")
	582-9976	CB		
	598-7849	UHD		
HCS80	583-0203	CB	580-0421 (1x eller 2x)	617-2076 (1/2") 617-2079 (3/4")
	583-0212	DB		

Mer information om Cat-produkter, återförsäljarservice och branschlösningar finns på vår webbplats www.cat.com

© 2021 Caterpillar

Alla rättigheter förbehålls

GWJQ9392-01 (11-2021)
Ersätter GWJQ9392
(EU, Nord- och Sydamerika)

Material och specifikationer kan ändras utan föregående meddelande. Maskinerna på fotona kan vara försedda med extrautrustning. Kontakta din Cat-återförsäljare för tillgängliga alternativ.

CAT, CATERPILLAR, LET'S DO THE WORK, deras respektive logotyper, "Caterpillar Corporate Yellow", "Power Edge" och Cat "Modern Hex", såväl som företagets och produkternas identitet i detta dokument, är varumärken som tillhör Caterpillar och får inte användas utan medgivande.

